



Table des Matières

Table des Matières	1
Notice d'utilisation	2
Informations de Sécurité	2
Précautions	4
Avertissements de sécurité pour les yeux	6
Introduction	7
Vue d'ensemble du paquet	8
Vue d'ensemble sur le produit	9
Unité principale	9
Panneau de commandes	10
Vue de dos	11
Télécommande	12
Installation	13
Connexion du projecteur	13
Connexion à l'ordinateur de bureau/Ordinateur portable	13
Connexion aux sources vidéo	14
Mise sous/hors tension du projecteur	15
Mise sous tension du projecteur	15
Mise hors tension du projecteur	16
Témoin d'avertissement	16
Réglage de l'image projetée	17
Réglage de la Hauteur du Projecteur	17
Réglage du Zoom / Mise au point (Série Zoom)	18
Réglage de la taille de l'image projetée	18
Réglage de la mise au point (Série Zoom fixe)	19
Réglage de la taille de l'image projetée	19
Contrôles utilisateur	20
Panneau de commandes et télécommande	20
Menus d'affichage à l'écran	23
Comment procéder	23
Menu Tree	24
IMAGE	25
AFFICHER	30
MENU	32
OPTIONS	40
Appendices	45
Dépannage	45
Problèmes d'image	45
Problèmes d'intermission	47
Indication de l'état du projecteur	48
Problèmes de télécommande	49
Problèmes audio	49
Remplacement de la lampe	50
Nettoyer le projecteur	52
Modes de Compatibilité	53
Commandes RS232	55
Liste des fonctions du protocole RS232	56
Installation au plafond	59
Les bureaux d'Optoma dans le monde	60
Avis concernant les Réglementations & la Sécurité	62
Conditions de fonctionnement	63

Informations de Sécurité

	Le symbole éclair avec une tête en forme de flèche à l'intérieur d'un triangle équilatéral, est destiné à alerter l'utilisateur de la présence de tensions dangereuses non isolées à l'intérieur du produit. Ces tensions peuvent être d'une puissance suffisante pour constituer un risque d'électrocution pour les individus.
	Le point d'exclamation dans un triangle équilatéral a pour but d'alerter l'utilisateur de la présence d'importantes instructions de fonctionnement et de maintenance (entretien) dans les documents accompagnant l'appareil.

AVERTISSEMENT : POUR RÉDUIRE LES RISQUES D'INCENDIE OU D'ÉLECTROCUTION, NE PAS EXPOSER LE PROJECTEUR À LA PLUIE OU À L'HUMIDITÉ. DE HAUTES TENSIONS DANGEREUSES SONT PRÉSENTES À L'INTÉRIEUR DU BOÎTIER. NE PAS OUVRIR LE CARTER.

TOUJOURS CONTACTER UN TECHNICIEN QUALIFIÉ POUR LA RÉPARATION.

Limites d'émissions de Classe B

Cet appareil numérique de Classe B est conforme à toutes les exigences des Règlements Canadiens concernant les Appareils Provoquant des Interférences.

Consignes de sécurité importantes

1. Lisez ces consignes : avant d'utiliser ce projecteur.
2. Conservez ces consignes : pour des références ultérieures.
3. Suivez toutes les consignes.
4. Effectuez l'installation en accord avec les instructions du constructeur :
 - A. **Ne pas obstruer les ouvertures de ventilation.** Pour assurer un fonctionnement fiable du projecteur et le protéger contre la surchauffe, installez le projecteur dans une position et dans un emplacement qui ne gênent pas sa ventilation. Par exemple, ne pas placer le projecteur sur un lit, un divan, un tapis ou des surfaces similaires qui pourraient obstruer les ouvertures de ventilation. Ne pas l'installer dans un endroit fermé tel qu'une bibliothèque ou un meuble pouvant empêcher la circulation d'air à travers les ouvertures de ventilation.
 - B. **Ne pas utiliser ce projecteur à proximité de l'eau ou de l'humidité.** Pour réduire les risques d'incendie ou d'électrocution, ne pas exposer le projecteur à la pluie ou à l'humidité.

Notice d'utilisation

- C. **Ne pas installer à proximité de sources de chaleur** telles que les radiateurs, les bouches de chauffage, les cuisinières ou d'autres appareils (y compris les amplificateurs) produisant de la chaleur.
5. Nettoyer uniquement avec un chiffon sec.
 6. Utilisez uniquement les équipements/accessoires spécifiés par le constructeur.
 7. Pour tout dépannage, veuillez vous adresser à un technicien qualifié. Un dépannage est nécessaire lorsque le projecteur a été endommagé d'une façon quelconque, telle que :
 - Le cordon d'alimentation ou la fiche sont endommagés.
 - Un liquide a été renversé sur l'appareil ou des objets sont tombés dedans.
 - Le projecteur a été exposé à la pluie ou à l'humidité, il ne fonctionne pas correctement ou il est tombé.

Ne pas tenter de réparer ce projecteur par vous même. Ouvrir ou retirer les couvercles pourrait vous exposer à des tensions dangereuses ou à d'autres dangers. Veuillez contacter Optoma pour connaître le centre de service agréé près de chez vous.
 8. Ne pas laisser des objets ou des liquides pénétrer dans le projecteur car ils pourraient entrer en contact avec des points à haut voltage et court-circuiter des pièces entraînant des électrocutions ou des incendies.
 9. Référez-vous au boîtier du projecteur pour les marques concernant la sécurité.
 10. Le projecteur ne doit pas être réglé ou réparé par qui que ce soit à l'exception d'un personnel de dépannage qualifié.

Précautions



Veillez suivre tous les avertissements, les mises en garde et les consignes recommandés dans ce guide utilisateur.



❖ Quand la lampe atteint la fin de sa durée de vie, le projecteur ne se rallumera pas tant que le module de lampe n'aura pas été remplacé. Pour remplacer la lampe, suivez les procédures qui figurent dans la section "Remplacement de la lampe" en pages 50-51.

- Avertissement - Ne regardez pas dans l'objectif du projecteur lorsque la lampe est allumée. La luminosité importante risque de vous abîmer les yeux.
- Avertissement- Pour réduire les risques d'incendie ou d'électrocution, ne pas exposer le projecteur à la pluie ou à l'humidité.
- Avertissement- Veuillez ne pas ouvrir et ne pas démonter le projecteur car cela pourrait provoquer une électrocution.
- Avertissement- Lorsque vous changez la lampe, veuillez laisser refroidir l'unité et suivez les consignes de remplacement. Voir page 50.
- Avertissement- Ce projecteur détectera automatiquement la durée de vie de la lampe. Veuillez vous assurer de changer la lampe lorsqu'il affiche des messages d'avertissement.
- Avertissement- Utilisez la fonction "Mise à 0 lampe" depuis le menu OSD "Options | Paramètres Lampe" après avoir changé le module de la lampe (référez-vous à la page 44).
- Avertissement- Lorsque vous éteignez le projecteur, veuillez vous assurer que le cycle de refroidissement est terminé avant de couper l'alimentation. Laissez le projecteur 90 secondes pour qu'il refroidisse.
- Avertissement- Ne pas utiliser le protège-objectif lorsque le projecteur est en cours de fonctionnement.
- Avertissement- Lorsque la lampe atteint presque la fin de sa durée de vie, le message "La lampe a presque atteint la fin de sa durée de vie" s'affichera à l'écran. Veuillez contacter votre revendeur régional ou le centre de service pour remplacer la lampe le plus rapidement possible.
- Avertissement- Pour empêcher les blessures aux yeux, ne pas regarder directement dans la lumière du laser de la télécommande et ne pas pointer la lumière du laser vers d'autres personnes. Cette télécommande est équipée d'un laser de Classe II émettant des rayonnements.



Notice d'utilisation

A faire :

- ❖ Eteindre le produit avant tout nettoyage.
- ❖ Utiliser un chiffon humidifié avec un détergent doux pour nettoyer le boîtier du projecteur.
- ❖ Débrancher la fiche d'alimentation de la prise de courant si le produit ne doit pas être utilisé pendant une longue période.

A ne pas faire:

- ❖ Ne pas bloquer les fentes et les ouvertures de ventilation de l'unité.
- ❖ Ne pas utiliser des nettoyeurs, des cires ou des solvants abrasifs pour nettoyer l'unité.
- ❖ Ne pas utiliser dans les conditions suivantes:
 - Dans des environnements extrêmement chauds, froids ou humides. Assurez-vous que la température ambiante de la pièce est comprise entre 5 et 40 °C et que l'humidité relative est de 10 à 85% (max.), sans condensation.
 - Dans des endroits poussiéreux ou sales.
 - A proximité de tout appareil générant un champ magnétique puissant.
 - Sous la lumière directe du soleil.

Avertissements de sécurité pour les yeux



- Ne jamais regarder directement dans le faisceau du projecteur.
- Restez le moins souvent possible en face du faisceau. Tournez le dos au faisceau le plus souvent possible.
- L'utilisation d'un bâton ou d'un pointeur laser est recommandée pour l'utilisateur afin qu'il ne se trouve pas au milieu du faisceau.
- Assurez-vous que votre projecteur est situé en dehors de la ligne de vue de l'écran vers le public; de cette manière, lorsqu'un présentateur regarde le public, il n'a pas également à regarder la lampe du projecteur. La meilleure façon de faire ceci est d'installer le projecteur au plafond plutôt qu'au sol ou sur une table.
- Lorsque le projecteur est utilisé dans une salle de classe, surveillez convenablement les élèves lorsqu'on leur demande de montrer quelque chose sur l'écran.
- Afin de minimiser la consommation électrique de la lampe, utilisez les rideaux pour diminuer le niveau de la lumière de la pièce.

Caractéristiques du produit

Ce produit est un projecteur DLP® de 0,55 pouces à simple puce.

Les caractéristiques sont remarquables, avec notamment:

- ◆ Technologie DLP® à Simple Puce Texas Instruments
- ◆ Compatibilité avec les ordinateurs :
 - Apple Macintosh, iMac, et Normes VESA :
UXGA, SXGA+, SXGA, WXGA, WUXGA, XGA, SVGA, VGA
- ◆ Compatibilité Vidéo :
 - NTSC, NTSC4.43
 - PAL/PAL-M/PAL-N/SECAM
 - Compatible SDTV (480i/p, 576i/p)
 - Compatible HDTV (720p, 1080i, 1080p)
- ◆ Détection automatique de la source et paramètres réglables par l'utilisateur
- ◆ Télécommande IR complète avec pointeur laser et contrôle de la souris
- ◆ Menu à l'écran multilingue simple à utiliser
- ◆ Correction avancée du trapèze numérique et recadrage de l'image plein écran de haute qualité
- ◆ Panneau de commandes facile d'utilisation
- ◆ Un haut-parleur intégré avec amplificateur de 1 Watt
- ◆ Compatible Macintosh et PC

Vue d'ensemble du paquet

Ce projecteur est livré avec tous les éléments illustrés ci-dessous. Vérifiez-les pour vous assurer que votre unité est complète. Contactez immédiatement votre fournisseur s'il manque quoi que ce soit.

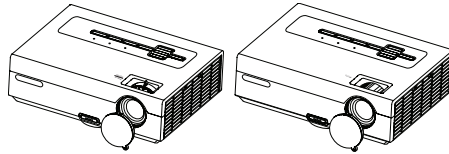

Projecteur avec protège-objectif
Série Zoom/Série Zoom fixe

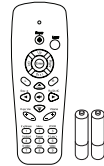

Télécommande IR
(avec 2 piles AAA)



❖ Etant donné les différences d'applications pour chaque pays, certaines régions peuvent avoir des accessoires différents.



Cordon
d'alimentation 1,8m

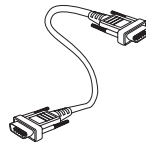

Câble VGA 1,8m

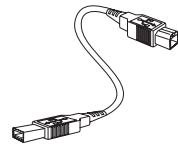

Câble USB 1,8m
(Série XGA seulement pour
la région EMEA)

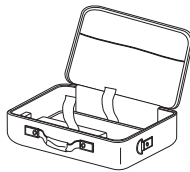

Mallette de transport
(option)

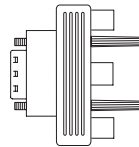

Adaptateur RVB vers
composante (option)

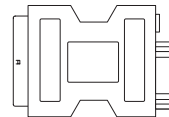

SCART vers RGB &
Adaptateur SVideo
(option)

Documentation :

- Manuel de l'utilisateur
- Carte de garantie
- Carte de mise en route rapide
- Carte WEEE

Vue d'ensemble sur le produit

Unité principale

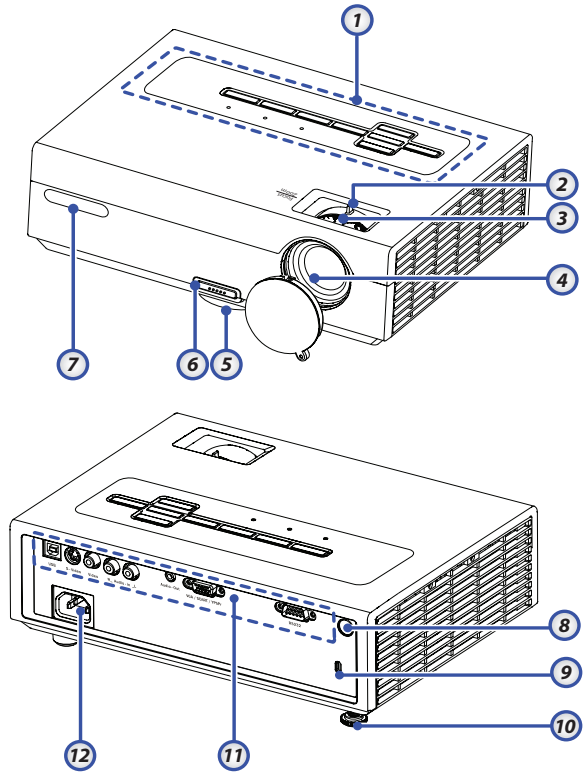

- | | |
|-----------------------------------|--------------------------------------|
| 1. Panneau de commandes | 7. Récepteur IR avant |
| 2. Zoom
(Série Zoom seulement) | 8. Récepteur IR arrière |
| 3. Mise au point | 9. Verrou Kensington |
| 4. Objectif | 10. Pied de réglage
d'inclinaison |
| 5. Pied Élévateur | 11. Ports de connexion |
| 6. Bouton élévateur | 12. Prise d'alimentation |

Panneau de commandes

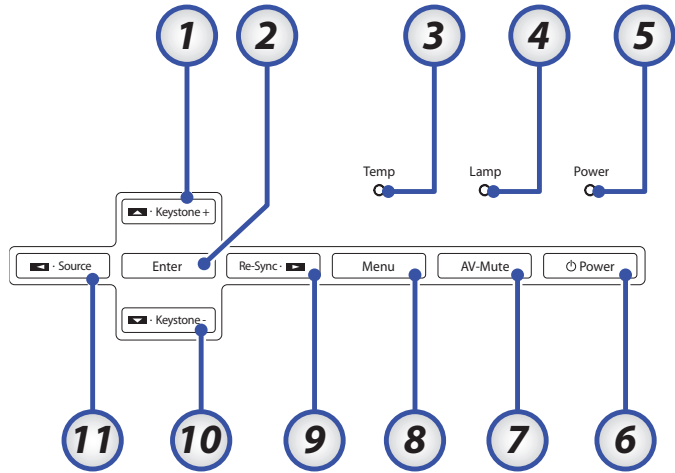

- | | |
|-----------------------|---------------|
| 1. Trapèze + | 7. AV-Muet |
| 2. Entrer | 8. Menu |
| 3. DEL Temp. | 9. Re-Sync |
| 4. DEL Lampe | 10. Trapèze - |
| 5. DEL d'alimentation | 11. Source |
| 6. Alimentation | |

Vue de dos

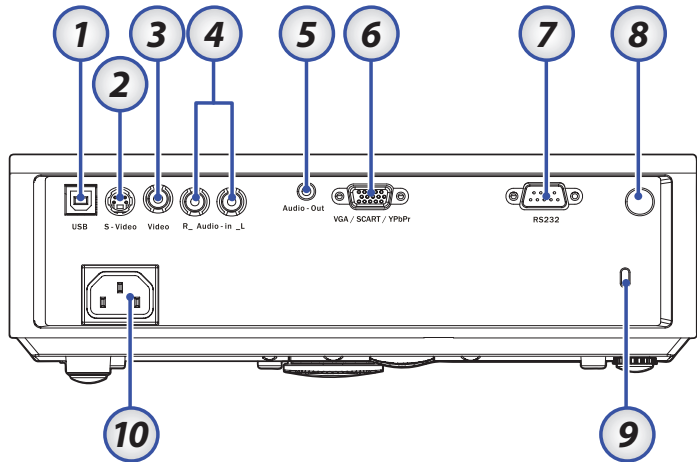

1. Connecteur USB
(Connecter au PC pour la fonction Souris distante)
2. Connecteur d'entrée S-Vidéo
3. Entrée vidéo
4. Connecteur d'entrée audio (gauche et droit)
5. Sortie audio
6. Connecteur Entrée VGA/ PÉRITEL/ YPbPr
7. Connecteur RS-232
8. Récepteur IR arrière
9. Port de verrouillage Kensington™
10. Prise d'alimentation

Introduction

Télécommande

1. Bouton DEL
2. Marche/Arrêt
3. Bouton Laser
4. Page Préc
5. Clic droit de la souris
6. Touches de sélection quatre directions
7. Re-Sync
8. Page Suiv
9. Volume +/-
10. Zoom
11. AV muet
12. Source vidéo
13. Source VGA
14. Figer
15. Source S-Vidéo
16. Contraste
17. Luminosité
18. Menu
19. Trapèze +/-
20. Source
21. Entrer
22. Clic gauche de la souris
23. Commande Souris/PC
24. Touches du pavé numérique (pour saisir le mot de passe)

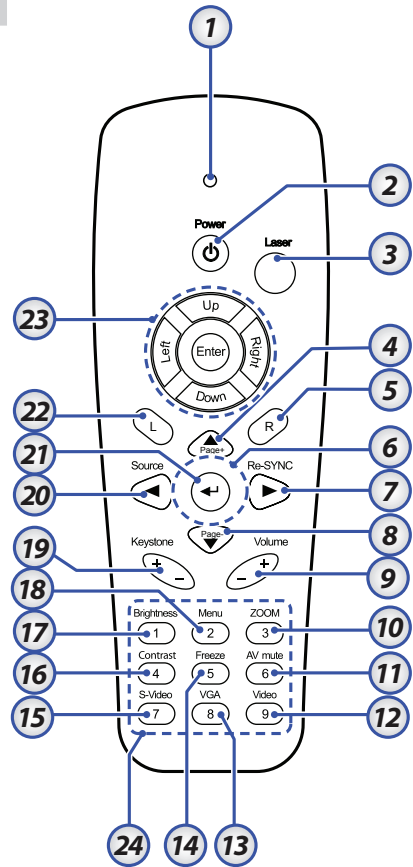

Connexion du projecteur

Connexion à l'ordinateur de bureau/ Ordinateur portable



❖ Etant donné les différences d'applications pour chaque pays, certaines régions peuvent avoir des accessoires différents.

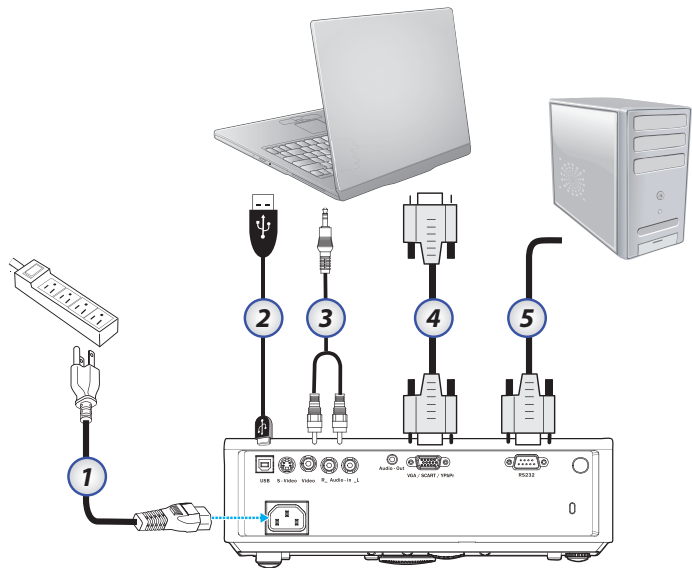

1. Cordon d'alimentation
2. Câble USB
3. Entrée Audio (câble de type RCA)
4. Câble VGA
5. Câble RS-232

Connexion aux sources vidéo



❖ Etant donné les différences d'applications pour chaque pays, certaines régions peuvent avoir des accessoires différents.

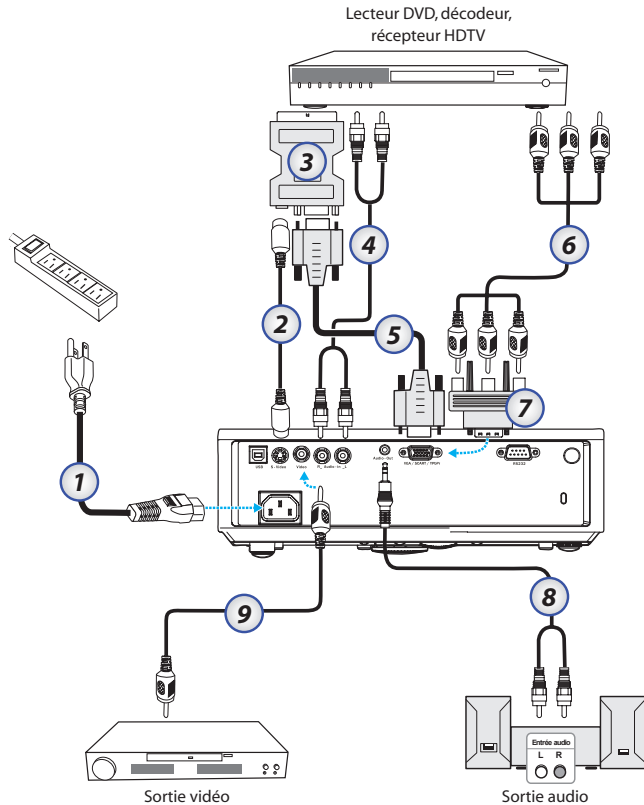

1. Cordon d'alimentation
2. Câble S-vidéo (option)
3. Adaptateur PERITEL vers RVB & S-Vidéo (option)
4. Câble audio Type RCA (option)
5. Câble VGA
6. Câble Composante (option)
7. Adaptateur RVB vers composante (option)
8. Sortie Audio – Câble Type RCA (option)
9. Câble vidéo composite (option)

Mise sous/hors tension du projecteur

Mise sous tension du projecteur



❖ Allumez tout d'abord le projecteur puis sélectionnez les sources de signal.

1. Retirez le protège-objectif. ❶
 2. Assurez-vous que le cordon d'alimentation et le câble de signal sont correctement connectés. La DEL d'alimentation clignote lentement en vert ❷.
 3. Allumez la lampe en pressant le bouton **Alimentation** situé sur le haut du projecteur ou sur la télécommande. La DEL d'alimentation clignote rapidement en vert. L'écran de démarrage s'affiche en environ 10 secondes.
 4. Allumez votre source (ordinateur de bureau, ordinateur portable, lecteur vidéo, etc.). Le projecteur détectera automatiquement votre source.
- ❖ Si vous connectez plusieurs sources en même temps, pressez le bouton "Source" sur le panneau de commandes ou la touche de source directe sur la télécommande pour passer de l'une à l'autre.

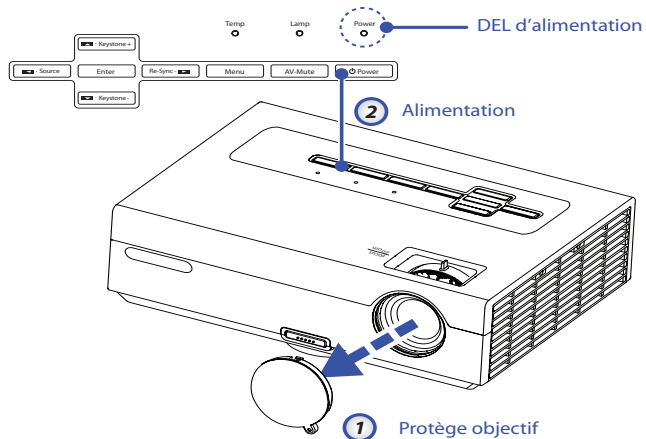

Mise hors tension du projecteur

1. Pressez le bouton **Alimentation** pour éteindre la lampe du projecteur, vous verrez un message s'afficher sur l'écran du projecteur.



Eteindre la lampe ?

Presser Alimentation à nouveau

2. Pressez à nouveau le bouton **Alimentation** pour confirmer, autrement le message disparaîtra après 15 secondes.
3. Les ventilateurs de refroidissement continuent de fonctionner pendant environ 10 secondes pour le cycle de refroidissement. Lorsque la DEL d'alimentation clignote lentement en vert, cela signifie que le projecteur est entré en mode veille.

Si vous souhaitez rallumer le projecteur, vous devrez attendre jusqu'à ce que le projecteur ait terminé le cycle de refroidissement et qu'il soit passé en mode veille. Une fois en mode veille, pressez simplement le bouton **Alimentation** pour redémarrer le projecteur.

4. Débranchez le cordon d'alimentation de la prise de courant et du projecteur.
5. N'allumez pas le projecteur tout de suite après l'avoir mis hors tension.

Témoin d'avertissement

- ❖ Lorsque le témoin LAMP (LAMPE) s'allume en rouge, le projecteur s'éteindra automatiquement. Veuillez contacter votre vendeur régional ou le centre de service. Reportez-vous aux pages 60-61.
- ❖ Lorsque le témoin TEMP s'allume en rouge, cela signifie que le projecteur a surchauffé. Le projecteur s'éteindra automatiquement.
En conditions normales, le projecteur peut être rallumé une fois qu'il a refroidi. Si le problème persiste, vous devez contacter votre revendeur régional ou le centre de service. Reportez-vous aux pages 60-61.
- ❖ Lorsque le témoin TEMP clignote en rouge, cela signifie que le ventilateur est en panne. Veuillez contacter votre revendeur régional ou le centre de service. Reportez-vous aux pages 60-61.

Réglage de l'image projetée

Réglage de la Hauteur du Projecteur

Le projecteur est équipé d'un pied élévateur pour régler la hauteur de l'image.

Pour faire monter l'image:

1. Appuyez sur le bouton de l'élévateur ❶.
2. Faites monter l'image à l'angle d'inclinaison souhaité ❷, relâchez ensuite le bouton pour verrouiller le pied de l'élévateur en position.
3. Utilisez la vis dans le pied ❸ pour régler précisément l'angle d'affichage.pour régler précisément l'angle d'affichage.

Pour faire descendre l'image :

1. Appuyez le bouton de l'élévateur.
2. Faites descendre l'image, puis relâchez le bouton pour verrouiller le pied de l'élévateur en position.
3. Utilisez la vis dans le pied ❸ pour régler précisément l'angle d'affichage.

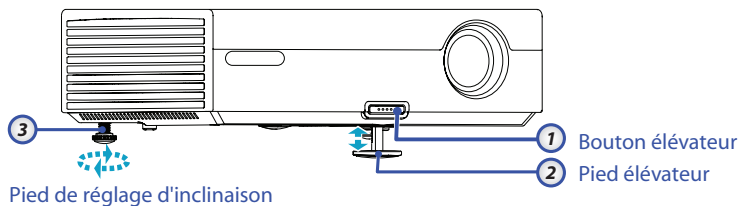

Réglage du Zoom / Mise au point (Série Zoom)

Vous pouvez tourner la bague du zoom pour faire un zoom avant ou arrière. Pour faire la mise au point de l'image, faites tourner la bague de variation de la focale jusqu'à ce que l'image soit claire. Le projecteur fera la mise au point sur des distances entre 3,28 et 38,7 pieds (1 à 11,8 mètres).

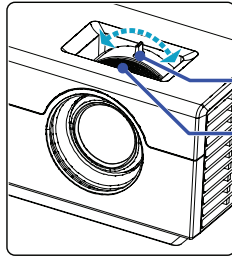

Bague du Zoom

Bague de variation de la focale

Réglage de la taille de l'image projetée

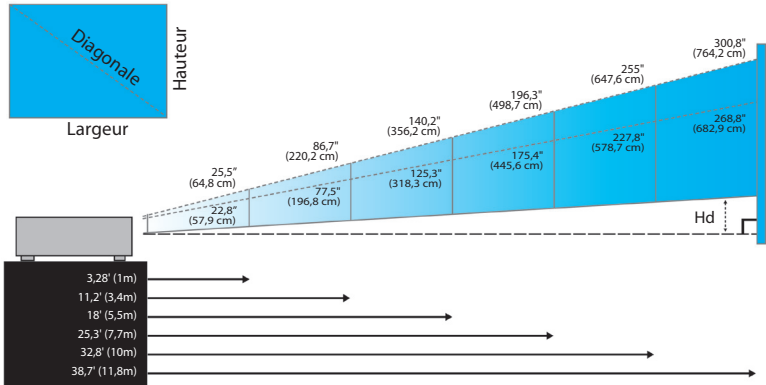

Ecran (Diagonale)	Max.	25,5" (64,8cm)	86,7" (220,2cm)	140,2" (356,2cm)	196,3" (498,7cm)	255" (647,6cm)	300,8" (764,2cm)
	Min.	22,8" (57,9cm)	77,5" (196,8cm)	125,3" (318,3cm)	175,4" (445,6cm)	227,8" (578,7cm)	268,8" (682,9cm)
Taille de l'écran	Max. (LxH)	20,4" x 13,5" (518 x 38,9 cm)	69,4" x 52,0" (176,2 x 132,1cm)	112,1" x 84,1" (285 x 213,7cm)	157,1" x 117,8" (399 x 299,2cm)	204" x 153" (518,1 x 388,6cm)	240,7" x 180,5" (611,4 x 458,5cm)
	Min. (LxH)	18,2" x 13,7" (46,3 x 34,7 cm)	62" x 45,5" (157,4 x 118,1cm)	100,2" x 75,2" (254,6 x 191cm)	140,3" x 105,3" (356,5 x 267,4cm)	182,3" x 136,7" (463 x 347cm)	215,1" x 161,3" (546,3 x 409,7cm)
Hd	Max.	21" (5,4cm)	7,2" (18,5cm)	11,8" (29,9cm)	16,5" (41,9cm)	21,4" (54,4cm)	25,2" (64,2cm)
	Min.	1,9" (4,9cm)	6,5" (16,5cm)	10,5" (26,7cm)	14,7" (37,4cm)	19,1" (48,6cm)	22,6" (57,4cm)
Distance		3,28' (1m)	11,2' (3,4m)	18' (5,5m)	25,3' (7,7m)	32,8' (10m)	38,7' (11,8m)

Réglage de la mise au point (Série Zoom fixe)

L'objectif de la série Zoom fixe est fixe et n'offre pas de fonction zoom. Pour faire la mise au point de l'image, faites tourner la bague de variation de la focale jusqu'à ce que l'image soit claire. Le projecteur fera la mise au point sur des distances entre 4,9 et 40 pieds (1,5 à 12,2 mètres).

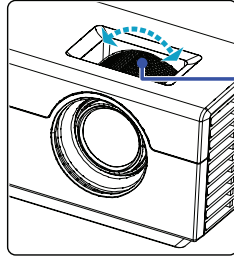

Bague de variation de la focale

Réglage de la taille de l'image projetée

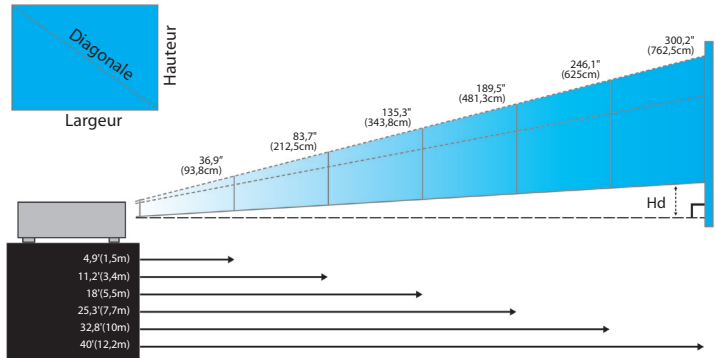

Ecran (Diagonale)	36,9" (93,8cm)	83,7" (212,5cm)	135,3" (343,8cm)	189,5" (481,3cm)	246,1" (625cm)	300,2" (762,5cm)
Taille de l'écran	29,5" x 22,2" 75 x 56,3 cm	66,9" x 50,2" 170 x 127,5 cm	108,3" x 81,2" 275 x 206,3cm	151,6" x 113,7" 385 x 288,8cm	196,9" x 147,6" 500 x 375cm	240,2" x 180,1" 610 x 457,5cm
Hd	3,1" (7,9cm)	7" (17,9cm)	11,4" (28,9cm)	15,9" (40,4cm)	20,7" (52,5cm)	25,2" (64,1cm)
Distance	4,9' (1,5m)	11,2' (3,4m)	18' (5,5m)	25,3' (7,7m)	32,8' (10m)	40' (12,2m)

Panneau de commandes et télécommande

Panneau de commandes

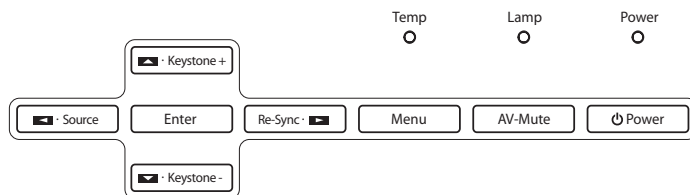



Utilisation du Panneau de commandes

Trapèze +	Règle la distorsion de l'image positivement.
Entrer	Confirmer la sélection de votre élément.
DEL Temp	Indique l'état de température du projecteur.
DEL Lampe	Indique l'état de la lampe du projecteur.
DEL d'alimentation	Indique l'état du projecteur.
Alimentation	Reportez-vous à la section "Mise sous/hors tension du projecteur" en page 15.
AV-Muet	Désactive/active momentanément l'audio et la vidéo.
Menu	Appuyez sur Menu pour lancer le menu d'affichage d'écran (OSD). Pour quitter l'OSD, appuyez à nouveau sur Menu .
Re-Sync	Synchronise automatiquement le projecteur sur la source d'entrée.
Trapèze -	Règle la distorsion de l'image négativement.
Source	Pressez Source pour sélectionner un signal d'entrée.

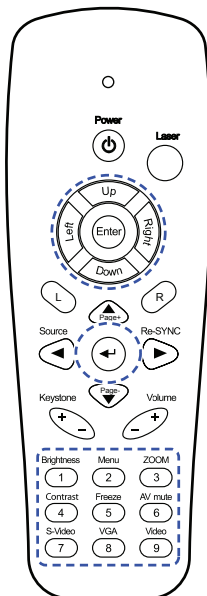
Télécommande



Utilisation de la Télécommande

Alimentation		Reportez-vous à la section "Mise sous/hors tension du projecteur" en page 15.
Laser		Dirigez la télécommande vers l'écran d'affichage, appuyez sur ce bouton et maintenez-le enfoncé pour activer le pointeur laser.
Contrôle de la Souris/PC		Le contrôle de la Souris/PC peut être utilisé pour contrôler le mouvement de la souris. La fonction souris est activée en utilisant le câble USB pour connecter votre ordinateur et le projecteur.
Bouton G		Clic gauche de la souris.
Bouton D		Clic droit de la souris.
Page +		Utilisez ce bouton pour aller à la page précédente.
Page -		Utilisez ce bouton pour aller à la page suivante.
Entrer		Confirmer la sélection de votre élément.
Source		Pressez Source pour sélectionner un signal d'entrée.
Re-Sync		Synchronise automatiquement le projecteur sur la source d'entrée.
Touches de sélection quatre directions		Utilisez ▲ ▼ ◀ ▶ pour sélectionner les éléments ou régler votre sélection.
Trapèze +/-		Ajuste la déformation de l'image provoquée par l'inclinaison du projecteur. (± 30 degrees)
Volume +/-		Permet d'augmenter/diminuer le volume.
Luminosité		Réglage de la luminosité de l'image.

Contrôles utilisateur

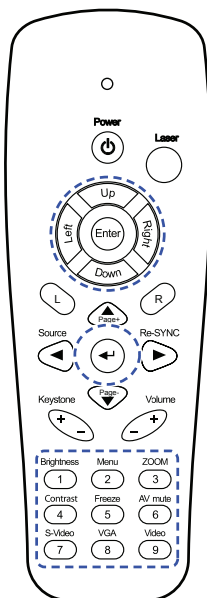

Utilisation de la Télécommande

Menu	Appuyez sur Menu pour lancer le menu d'affichage d'écran (OSD). Pour quitter l'OSD, appuyez à nouveau sur Menu .
Zoom	Appuyez sur +/- pour faire un zoom avant d'une image.
Contraste	Appuyez sur Contraste pour régler le contraste d'une image.
VGA	Appuyez sur VGA pour choisir la source depuis le connecteur VGA- IN.
AV muet	Active/désactive momentanément l'audio et la vidéo.
S-Vidéo	Appuyez sur S-Vidéo pour choisir la source S-Vidéo.
Figier	Appuyez sur Figier pour interrompre l'image d'écran.
Vidéo	Appuyez sur Vidéo pour choisir la source vidéo Composite.

Menus d'affichage à l'écran

Le projecteur possède des menus d'affichage à l'écran multilingues qui vous permettent d'effectuer des réglages d'image et de modifier toute une gamme de paramètres. Le projecteur détectera automatiquement la source.

Comment procéder

1. Pour ouvrir le menu OSD, pressez **Menu** sur la télécommande ou le pavé de touches du projecteur.
2. Lorsque l'OSD s'affiche, utilisez les touches ◀ ▶ pour sélectionner un élément dans le menu principal. Lors de la sélection d'une page en particulier, pressez la touche ▼ ou **Entrer** pour entrer dans le sous-menu.
3. Utilisez les touches ▲ ▼ pour sélectionner l'élément souhaité et réglez les paramètres avec les touches ◀ ▶.
4. Sélectionnez l'élément suivant à régler dans le sous-menu et réglez comme décrit ci-dessus.
5. Pressez **Entrer** pour confirmer et l'écran retournera au menu principal.
6. Pour quitter, pressez de nouveau **Menu**. Le menu OSD disparaîtra et le projecteur enregistrera automatiquement les nouveaux paramètres.

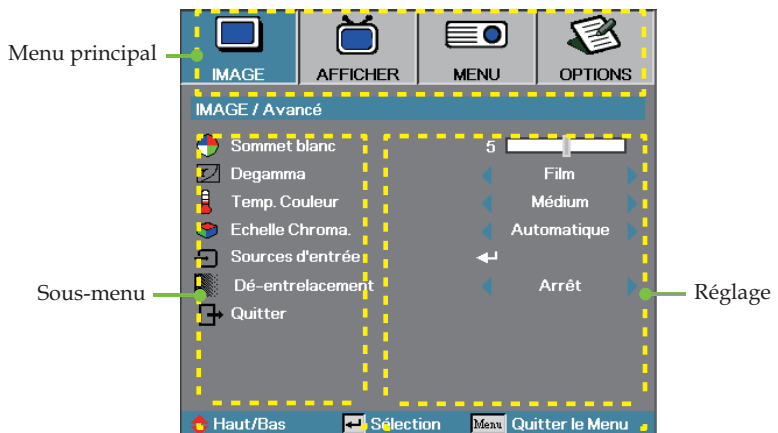

IMAGE

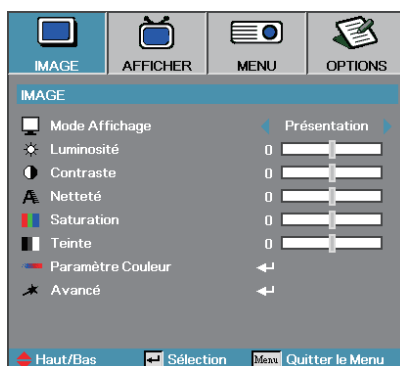

Mode Affichage

Il existe de nombreux préréglages usine optimisés pour toute une gamme de types d'images.

- ▶ Présentation : Bonnes couleurs et luminosité provenant de l'entrée PC.
- ▶ Luminosité : Luminosité maximale depuis l'entrée PC.
- ▶ Film : Pour le home cinéma.
- ▶ sRGB : Couleurs précises standardisées.
- ▶ Utilisateur1 : Paramétrages de l'utilisateur.
- ▶ Utilisateur2 : "Les paramètres initiaux par défaut de ce mode proviennent du mode Film. Tous réglages supplémentaires de la part de l'utilisateur dans Utilisateur2 seront enregistrés dans ce mode pour une utilisation ultérieure."

Luminosité

Règle la luminosité de l'image.

- ▶ Appuyez ◀ pour assombrir l'image.
- ▶ Appuyez sur ▶ pour éclaircir l'image.

Contraste

Le contraste contrôle le degré de différence entre les zones les plus claires et les plus sombres de l'image. Le réglage du contraste modifie la quantité de noir et de blanc dans l'image.

- ▶ Appuyez sur ◀ pour diminuer le contraste.
- ▶ Appuyez sur ▶ pour augmenter le contraste.

IMAGE

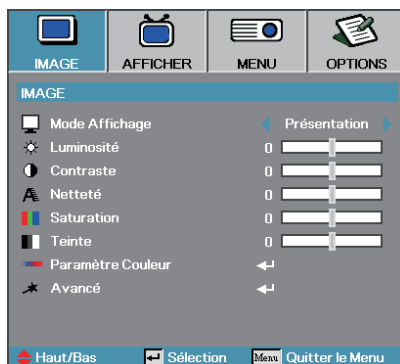

Netteté

Adjusts the sharpness of the image.

- ▶ Appuyez sur ◀ pour diminuer la netteté.
- ▶ Appuyez sur ▶ pour augmenter la netteté.

Saturation

Ajuste une image vidéo depuis le noir et blanc jusqu'à des couleurs pleinement saturées.

- ▶ Appuyez sur ◀ pour diminuer la saturation sur l'image.
- ▶ Appuyez sur ▶ pour augmenter la saturation sur l'image.

Teinte

Règle la balance des couleurs du rouge et du vert.

- ▶ Appuyez sur ◀ pour augmenter la quantité du rouge sur l'image.
- ▶ Appuyez sur ▶ pour augmenter la quantité de rouge dans l'image.

Paramètre Couleur

Accéder au menu Paramètre couleur. Sélectionnez les paramètres Gain Rouge/Vert/Bleu pour les réglages de la luminosité et le paramètre Polarisation pour les réglages du contraste pour l'intégralité de l'image. Les paramètres de couleur individuels comme Cyan, Magenta et Jaune sont également réglables. Voir page 27 pour plus de détails.

Avancé

Accéder au menu Avancé. Sélectionnez les options d'affichage avancées telles que Sommet de blanc, Degamma, Temp. couleur, Echelle Chroma., Source d'entrée, Déentrelacement, et Quitter. Voir en page 28 pour plus d'informations.

IMAGE | Paramètre Couleur

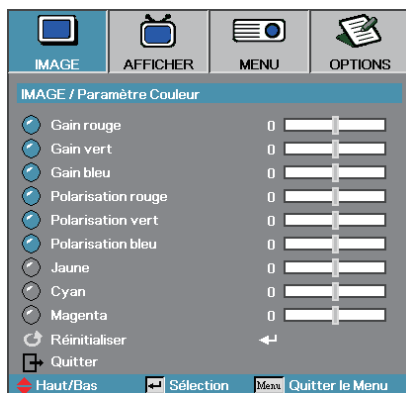

Gain

Règle le gain RVB pour les couleurs suivantes :

- ▶ Rouge – augmenter ou diminuer la valeur du gain pour le rouge.
- ▶ Vert – augmenter ou diminuer la valeur du gain pour le vert.
- ▶ Bleu – augmenter ou diminuer la valeur du gain pour le bleu.

Polarisation

Régler la polarisation RVB pour les couleurs suivantes :

- ▶ Rouge – augmenter ou diminuer la valeur de la polarisation pour le rouge.
- ▶ Vert – augmenter ou diminuer la valeur de la polarisation pour le vert.
- ▶ Bleu – augmenter ou diminuer la valeur de la polarisation pour le bleu.

Couleur

Régler les valeurs pour les couleurs suivantes :

- ▶ Jaune – augmenter ou diminuer la valeur de la couleur pour le jaune.
- ▶ Cyan – augmenter ou diminuer la valeur de la couleur pour le cyan.
- ▶ Magenta – augmenter ou diminuer la valeur de la couleur pour le magenta.

Réinitialiser

Réinitialiser toutes les valeurs de Paramètre couleur aux valeurs par défaut d'usine.

IMAGE | Avancé

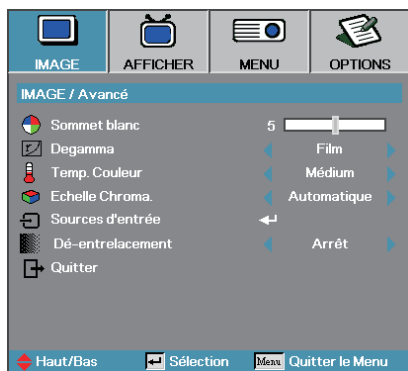

Sommet blanc

Cet élément réglable utilise un nouvel algorithme de traitement des couleurs et des améliorations de niveau du système pour permettre une luminosité plus élevée tout en offrant une couleur vraie, plus vibrante dans l'image. La plage s'étend de 0 à 10. Si vous préférez une image plus fortement améliorée, réglez vers le paramètre maximum. Pour une image plus douce et plus naturelle, réglez vers le paramètre minimum.

Degamma

Ceci vous permet de choisir une table degamma qui a été réglée précisément pour délivrer la meilleure qualité d'image pour l'entrée.

- ▶ Film – pour le home cinéma.
- ▶ Vidéo – pour la source vidéo ou TV.
- ▶ Graphique – pour la source image.
- ▶ PC – pour la source ordinateur ou PC.

Temp. Couleur

Règle la température des couleurs. A une température plus basse, l'écran apparaît plus froid, à une température plus élevée, l'écran apparaît plus chaud.

Echelle Chroma

Sélectionner un type de matrice de couleur approprié entre AUTO, RVB et YUV.

Sources d'entrée

Accéder au sous-menu Source d'entrée. Sélectionner les sources à balayer pour au démarrage. Voir en page 29 pour plus d'informations.

Dé-entrelacement

Appuyez sur le bouton de curseur ◀ ou ▶ pour sélectionner différents modes de Dé-entrelacement. Cette fonction convertit un signal vidéo entrelacé en signal progressif.

- ▶ Marche : Permute automatiquement le mode Dé-entrelacement et Film.
- ▶ Arrêt : Passe du mode Dé-entrelacement au mode vidéo pour la source vidéo ou TV.

IMAGE | Avancé | Source d'entrée

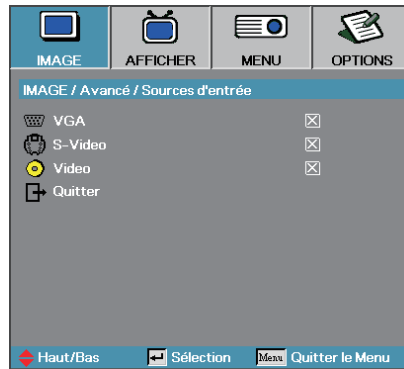

Source d'entrée



- ❖ Si toutes les sources sont désélectionnées, le projecteur ne peut pas afficher d'image. Laissez au moins une source sélectionnée.

Active les sources d'entrée. Pressez ◀ ou ▶ dans le menu suivant illustré ci-dessous puis utilisez ▲ ou ▼ pour sélectionner. Pressez **Entrer** pour terminer la sélection. Le projecteur ne recherchera pas les entrées désélectionnées.

AFFICHER

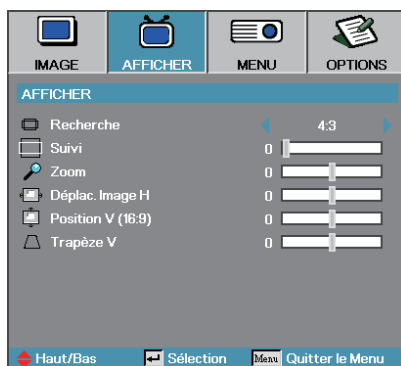

Recherche

Utilisez cette fonction pour choisir le rformat d'image souhaité.

- ▶ 4:3 : Ce format est destiné aux sources d'entrée 4x3 non avancées pour TV à grand écran.
- ▶ 16:9 I : Ce format est destiné aux sources d'entrée 16x9, par exemple les HDTV et DVD avancées pour TV à grand écran.
- ▶ 16:9 II : Format d'affichage grand écran non standard du projecteur. Une partie de l'image originale sera découpée si le rapport d'aspect de l'image est inférieur à 1,67:1.
- ▶ Natal : Selon la résolution de l'affichage.
- ▶ Auto : Sélectionne automatiquement le format approprié.

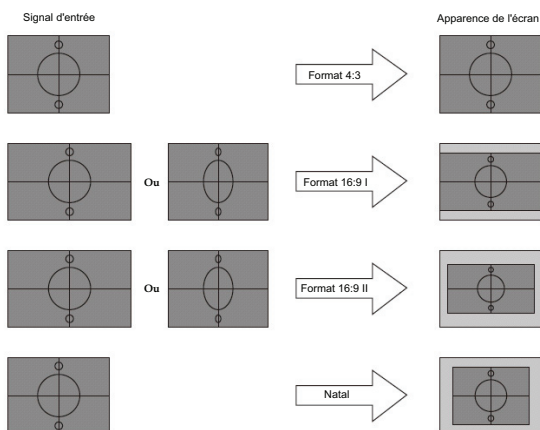

AFFICHER

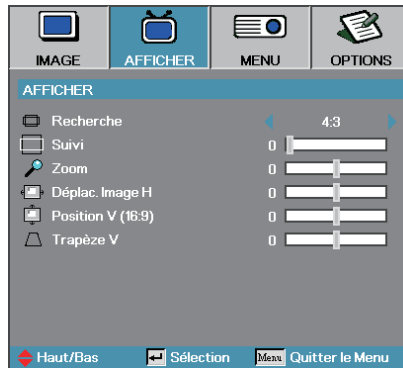

Suivi

La fonction surbalayage permet d'éliminer les bruits dans une image vidéo. Surbalayez l'image pour éliminer le bruit de codage vidéo sur le bord de la source vidéo.

Zoom

- ▶ Appuyez sur ◀ pour réduire la taille d'une image.
- ▶ Appuyez sur ▶ pour agrandir une image sur l'écran de projection.

Déplacement Image H

Déplace la position de l'image projetée horizontalement.

- ▶ Appuyez sur ◀ pour déplacer l'image à gauche sur l'écran de projection.
- ▶ Appuyez sur ▶ pour déplacer l'image à droite sur l'écran de projection.

Position V(16:9)

Déplace verticalement la position de l'image projetée au format 16:9 seulement).

- ▶ Appuyez sur ◀ pour déplacer l'image vers le haut sur l'écran de projection.
- ▶ Appuyez sur ▶ pour déplacer l'image vers le bas sur l'écran de projection.

Trapèze V

Appuyez sur ◀ ou ▶ pour régler verticalement la distorsion d'image et créer une image plus carrée.

MENU

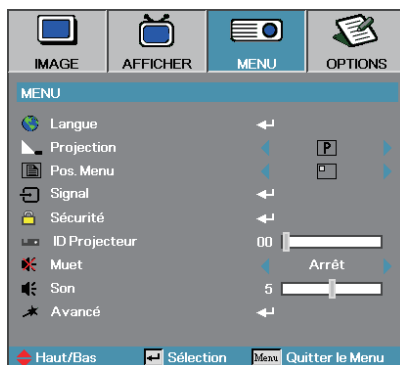

Langue

Accéder au menu Langue. Choisissez le menu OSD multilingue. Voir en page 34 pour plus d'informations.

Projection

Sélectionner la méthode de projection:

- ▶ Bureau Avant **P**
Le paramètre d'usine par défaut.
- ▶ Bureau Arrière **9**
Quand vous sélectionnez cette fonction, le projecteur renverse l'image de manière à ce que vous puissiez projeter depuis l'arrière d'un écran translucide.
- ▶ Avant Plafond **d**
Quand vous sélectionnez cette fonction, le projecteur retourne l'image pour une projection depuis plafond.
- ▶ Plafond Arrière **b**
Quand vous sélectionnez cette fonction, le projecteur renverse l'image et la retourne. Vous pouvez projeter depuis l'arrière vers un écran translucide avec une projection depuis le plafond.

Pos. Menu

Choisissez l'emplacement du menu sur l'écran d'affichage.

MENU



Signal

Accéder au menu Signal. Régler les propriétés de signal du projecteur. Voir en page 35 pour plus d'informations.

Sécurité

Accéder au menu Sécurité. Accéder aux caractéristiques de sécurité du projecteur. Voir en page 36 pour plus d'informations.

ID Projecteur

Sélectionner une ID projecteur à deux chiffres compris entre 0 et 99.

Muet

Activer/Désactiver la fonction Muet.

Son

Régler le volume de sortie. Si Muet est actif, le fait de régler le volume désactive la fonction Muet.

Avancé

Accéder au menu Avancé. Sélectionnez l'affichage d'écran au démarrage. Voir en page 39 pour plus d'informations.

MENU/Langue



Langue

Choisir le menu OSD multilingue. Pressez ◀ ou ▶ dans le sous-menu puis utilisez les touches ▲ ou ▼ pour sélectionner votre langue préférée. Pressez **Entrer** pour terminer la sélection.

MENU | Signal

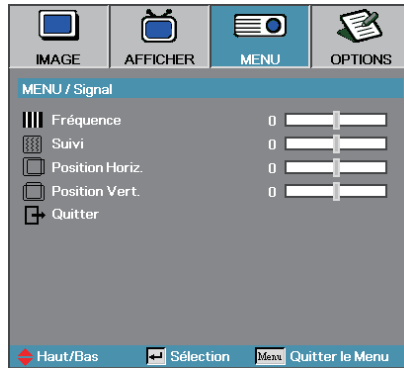

Fréquence

Modifie la fréquence des données d'affichage afin qu'elle corresponde à la fréquence de la carte graphique de votre ordinateur. Si vous voyez apparaître une barre verticale vacillante, utilisez cette fonction pour effectuer un réglage.

Suivi

Phase synchronise la phase du signal d'affichage avec la carte graphique. Si l'image est instable ou vacillante, utilisez cette fonction pour la corriger.

Position Horiz

- ▶ Appuyez sur ◀ pour déplacer l'image à gauche.
- ▶ Appuyez sur ▶ pour déplacer l'image à droite.

Position Vert.

- ▶ Appuyez sur ◀ pour déplacer l'image vers le bas.
- ▶ Appuyez sur ▶ pour déplacer l'image vers le haut.

MENU | Sécurité



- ❖ Aucun mot de passe requis pour accéder à MENU / Sécurité sauf si Sécurité Horloge ou Paramètres Sécurité sont activés.

Sécurité Horloge

Accéder sous-menu Sécurité horloge.

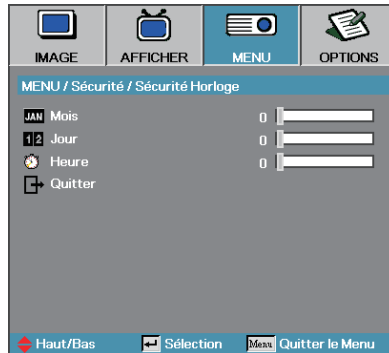

Entrez les mois, les jours et les heures durant lesquels le projecteur peut être utilisé sans entrer le mot de passe. Le fait de quitter le menu Menu active la Sécurité Horloge.

Une fois qu'il est activé, le projecteur nécessite un mot de passe aux dates et heures spécifiées pour permettre d'activer et d'accéder au menu de sécurité.

Si le projecteur est en cours d'utilisation et que la Sécurité Horloge est active, l'écran suivant s'affiche pendant 60 secondes avant que le mot de passe ne soit requis.

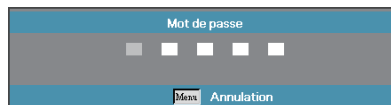

MENU | Sécurité

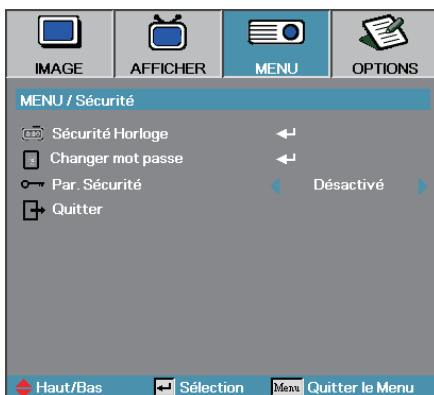

- ❖ En cas de saisie de trois mots de passe erronés, l'appareil s'éteint au bout de 10 secondes.

Changer mot passe

Utiliser ce sous-menu pour changer le mot de passe de sécurité pour le projecteur.

1. Sélectionner **Changer mot passe** dans le sous-menu **Sécurité**. La boîte de dialogue **Confirmer modification mot de passe** apparaît.
2. Sélectionnez **Oui**.

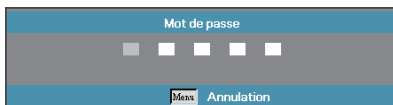

3. Entrez le mot de passe par défaut <1> <2> <3> <4> <5>. Un second écran de mot de masse s'affiche.

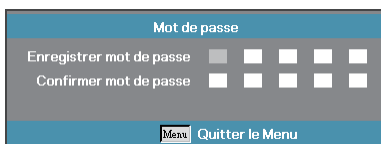

- ❖ Si les nouveaux mots de passe ne correspondent pas, l'écran de mot de passe réapparaît.

4. Entrez deux fois le nouveau mot de passe pour confirmer.

MENU | Sécurité



Par. Sécurité

Active ou désactive le mot de passe de sécurité.

- ▶ Activé – le mot de passe actuel est requis pour allumer le projecteur et accéder au menu Sécurité.
- ▶ Désactivé – aucun mot de passe n’est requis pour les fonctions.

Lorsque la sécurité est activée, l’écran suivant apparaît au démarrage et avant que l’accès au menu Sécurité ne soit autorisé:

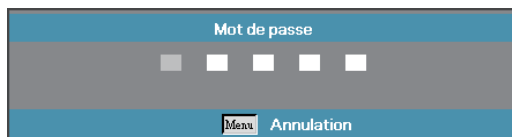

MENU | Avancé

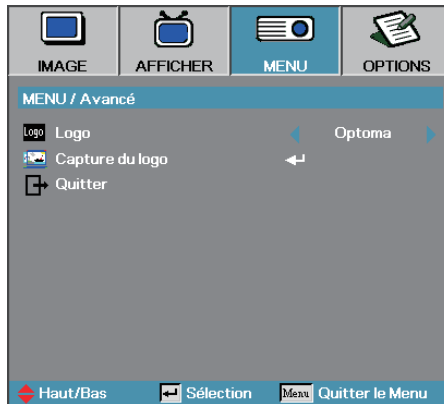

Logo

Sélectionnez l'écran à afficher au démarrage.

- ▶ Optoma – l'écran de démarrage par défaut fourni.
- ▶ Utilisateur – capture d'écran personnalisée utilisant la fonction Capture du logo.

Capture du logo

Capturez un écran affiché afin de l'utiliser comme écran de démarrage.

1. Affichez l'écran désiré sur le projecteur.
2. Sélectionnez Capture du logo dans le menu Avancé.

Un écran de confirmation apparaît.

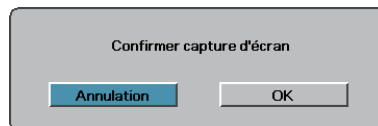

3. Sélectionnez OK. Capture d'écran en cours.

Capture d'écran réussie s'affiche. L'écran capturé est enregistré comme **Utilisateur** dans le menu Logo.



- ❖ Seul un écran de démarrage peut être enregistré à la fois. Les captures suivantes remplacent les fichiers précédents.

OPTIONS

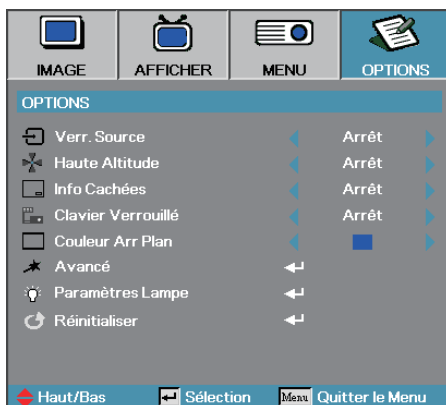

Verr. Source

Verrouiller la source d'entrée actuelle comme seule source disponible, même si le câble est débranché.

- ▶ Marche – seule la source actuelle est reconnue comme source d'entrée.
- ▶ Arrêt – toutes les sources sélectionnées dans Image | Avancé | Source d'entrée sont reconnues comme sources d'entrée.

Haute Altitude

Règle la vitesse du ventilateur suivant l'environnement.

- ▶ Marche – augmente la vitesse du ventilateur pour une température, humidité ou altitude élevée.
- ▶ Arrêt – vitesse de ventilateur normale pour des conditions normales.

Info Cachées

Supprimer les messages d'information sur l'écran du projecteur.

- ▶ Marche – aucun message d'état n'apparaît à l'écran pendant l'utilisation.
- ▶ Arrêt – des messages d'état apparaissent à l'écran pendant le fonctionnement.

OPTIONS

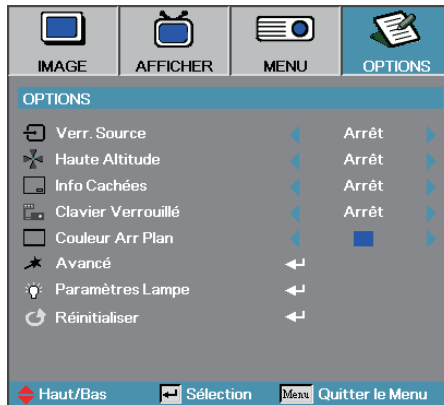

Clavier Verrouillé

Verrouille les boutons du panneau du projecteur.

- ▶ Marche – un message d’avertissement s’affiche pour confirmer le verrouillage du clavier.

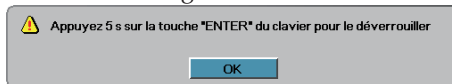

Appuyez sur **Entrer** sur le projecteur pendant 5 secondes pour désactiver le verrouillage du clavier.

- ▶ Arrêt – les fonctions du clavier du projecteur sont normales.

Couleur Arr Plan

Sélectionnez la couleur d’arrière-plan désirée pour l’image projetée quand aucune source n’est détectée.

Avancé

Accéder au menu Avancé. Voir en page 42 et pour plus de détails.

Paramètres Lampe

Accéder au menu Paramètres Lampe. Voir en page 43 pour plus de détails.

Réinitialiser

Réinitialiser toutes les options à leurs paramètres d’usine par défaut.

OPTIONS | Avancé



Marche directe

Activer ou désactiver Marche directe.

- ▶ Marche – le projecteur s’allume automatiquement quand l’appareil est alimenté en courant CA.
- ▶ Arrêt – le projecteur doit être allumé normalement.

Arrêt Auto (min)

Régler l’intervalle d’Arrêt Auto. Le projecteur éteint la lampe après 15 minutes sans signal, par défaut. L’avertissement suivant s’affiche 60 secondes avant l’arrêt.

Le projecteur s'éteindra automatiquement 60 sec

Mode Veille (min)

Régler l’intervalle de Mode Veille. Le projecteur s’éteint après la durée d’inactivité spécifiée (quel que soit le signal). L’avertissement suivant s’affiche 60 secondes avant l’arrêt.

Le projecteur s'éteindra automatiquement 60 sec

OPTIONS | Paramètres Lampe



Heure Lampe

Affiche le nombre d'heures d'activité de la lampe. Cet élément est seulement à afficher.

Rappel de Lampe

Activer ou désactiver le rappel de durée de vie de lampe.

- ▶ Marche – un message d'avertissement s'affiche quand la durée de vie de lampe restante est inférieure à 30 heures.

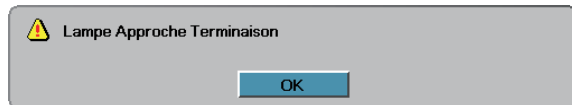

- ▶ Arrêt – aucun message d'avertissement ne s'affiche.

Mode Brillant

Sélectionner le mode de luminosité de la lampe.

- ▶ Luminosité – le paramètre par défaut.
- ▶ STD – diminue le paramètre de luminosité pour préserver la durée de vie de la lampe.

OPTIONS | Paramètre Lampe



Mise à 0 lampe

Après avoir remplacé la lampe, réinitialisez le compteur de lampe afin de refléter précisément la durée de vie de la nouvelle lampe.

1. Sélectionnez **Mise à 0 lampe**.

Un écran de confirmation apparaît.

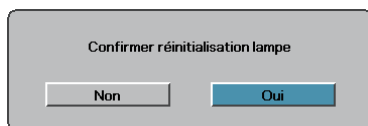

2. Sélectionnez **Oui** pour réinitialiser le compteur de lampe à zéro.

Dépannage

Si vous rencontrez un problème avec votre projecteur, consultez les informations suivantes. Si le problème persiste, veuillez contacter votre revendeur régional ou le centre de service.

Problèmes d'image

Aucune image n'apparaît à l'écran

- ▶ Vérifiez que tous les câbles et les connexions d'alimentations sont connectés correctement comme décrit dans la section **Installation**.
- ▶ Assurez-vous qu'aucune des broches des connecteurs n'est pas tordue ou cassée.
- ▶ Vérifiez si la lampe de projection a été correctement installée. Reportez-vous à la section **Remplacer la lampe**.
- ▶ Vérifiez que vous avez retiré le protège-objectif et que le projecteur est allumé.

Image partielle qui défile ou affichée de façon incorrecte

- ▶ Appuyez sur "Re-Sync" sur la télécommande.
- ▶ Si vous utilisez un ordinateur de bureau:
Pour Windows 95, 98, 2000, XP:
 1. Ouvrez l'icône **Poste de Travail**, le dossier **Panneau de configuration** et double cliquez sur l'icône **Afficher**.
 2. Sélectionnez l'onglet **Paramètres**.
 3. Vérifiez que votre paramètre de résolution d'affichage est inférieur ou égal à UXGA (1600 x 1200).
 4. Cliquez sur le bouton **Propriétés avancées**.
Si le projecteur ne projète toujours pas l'image complète, vous devrez aussi changer le moniteur d'affichage que vous utilisez. Reportez-vous aux étapes suivantes.
 5. Vérifiez que le paramètre de résolution est inférieur ou égal à UXGA (1600 x 1200).
 6. Sélectionnez le bouton **Modifier** sous l'onglet **Ecran**.
 7. Cliquez sur **Afficher tous les périphériques**. Puis sélectionnez **Types de moniteur standard** dans la boîte SP; choisissez le mode de résolution dont vous avez besoin dans la boîte "Modèles".
 8. Vérifiez que le paramètre de résolution du moniteur est inférieur ou égal à UXGA (1600 x 1200). (*)

- ▶ Si vous utilisez un Ordinateur portable:
 1. Suivez d'abord les étapes ci-dessus pour régler la résolution de l'ordinateur.
 2. Appuyez sur les paramètres de permutation de sortie.
Exemple : [Fn]+[F4]

Acer ⇨	[Fn]+[F5]	IBM/Lenovo ⇨	[Fn]+[F7]
Asus ⇨	[Fn]+[F8]	HP/Compaq ⇨	[Fn]+[F4]
Dell ⇨	[Fn]+[F8]	NEC ⇨	[Fn]+[F3]
Gateway ⇨	[Fn]+[F4]	Toshiba ⇨	[Fn]+[F5]

Mac Apple:
Préférences système ⇨ Affichage ⇨ Organisation ⇨
Affichage Miroir

Si vous rencontrez des difficultés pour changer les résolutions ou que votre moniteur se fige, redémarrez l'ensemble de l'équipement ainsi que le projecteur.

L'écran de l'ordinateur portable ou du PowerBook n'affiche pas votre présentation

- ▶ Si vous utilisez un Ordinateur portable:
Certains ordinateurs portables peuvent désactiver leur propres écrans lors de l'utilisation d'un second périphérique d'affichage. Chacun d'eux a une manière propre d'être réactivé. Consultez le manuel de votre ordinateur pour des informations détaillées.

L'image est instable ou vacillante

- ▶ Utilisez **Suivi** pour la corriger. Voir en page 35 pour plus d'informations.
- ▶ Changez le paramètre de couleur du moniteur sur votre ordinateur.

L'image présente une barre verticale vacillante

- ▶ Utilisez **Fréquence** pour effectuer un réglage. Voir en page 35 pour plus d'informations.
- ▶ Vérifiez et reconfigurez le mode d'affichage de votre carte graphique pour le rendre compatible avec le projecteur.

L'image n'est pas nette

- ▶ Assurez-vous d'avoir retiré le protège-objectif.
- ▶ Ajustez la bague de variation de la focale sur l'objectif du projecteur.
- ▶ Assurez-vous que l'écran de projection se trouve à une distance adéquate du projecteur Voir pages 18 et 19 pour plus d'informations.

L'image est étirée lors de l'affichage d'un DVD 16:9

Lorsque vous regardez un DVD anamorphotique ou un DVD 16:9, le projecteur affichera la meilleure image au format 16:9 du côté projecteur. Si vous regardez un DVD au format 4:3, veuillez changer le format pour 4:3 dans l'OSD du projecteur. Si l'image est toujours étirée, vous devrez également régler le rapport d'aspect en vous référant à ce qui suit:

- ▶ Veuillez configurer le format d'affichage pour un rapport d'aspect 16:9 (large) sur votre lecteur DVD.

L'image est trop petite ou trop grande

- ▶ Réglez la Bague de Réglage du Zoom sur le dessus du projecteur.
- ▶ Rapprochez ou éloignez le projecteur de l'écran.
- ▶ Pressez le bouton [Menu] sur la télécommande ou sur le panneau de contrôle du projecteur, allez sur **Affichage | Recherche** et essayez avec les paramètres différents.

Des bords de l'image sont inclinés

- ▶ Si possible, repositionnez le projecteur de manière à ce qu'il soit centré par rapport à l'écran et au-dessous de celui-ci.
- ▶ Pressez le bouton [Keystone +/-] sur la télécommande jusqu'à ce que les bords de l'image soient verticaux.

L'image est renversée

- ▶ Sélectionnez **Menu | Projection** dans l'OSD et réglez la direction de projection.

Problèmes d'intermission

Le projecteur arrête de répondre aux commandes

- ▶ Si possible, éteignez le projecteur puis débranchez le cordon d'alimentation et attendez au moins 60 secondes avant de reconnecter l'alimentation.

La lampe grille ou émet un claquement

- ▶ Quand la lampe atteint la fin de sa durée de vie, elle grillera, éventuellement avec un fort bruit de claquage. Si cela se produit, le projecteur ne s'allumera pas tant que le module de lampe n'aura pas été remplacé. Pour remplacer la lampe, suivez les procédures qui figurent dans la section Remplacement de la lampe en page 50.



❖ Il n'est pas recommandé d'utiliser le Trapèze.

Indication de l'état du projecteur

Message	DEL d'alimentation	DEL Lampe	DEL Temp
	(Vert)	(Rouge)	(Rouge)
Surchauffe	○	○	☀
Panne de lampe	○	☀	○
Erreur d'état de rupture thermique	4	4	○
Capteur de la porte de la lampe détecte haut	7	○	○
Erreur DMD	8	○	○
Erreur de roue de couleur	9	○	○
Erreur Ventilateur 1 (Ventilateur de lampe)	6	1	○
Erreur Ventilateur 2 (Ventilateur d'alimentation)	6	2	○
Erreur Ventilateur 3 (Ventilateur de soufflerie)	6	3	○



Lumière fixe ⇨ ☀

Pas de lumière ⇨ ○

Rappels de message

- ▶ Remplacement de la lampe :

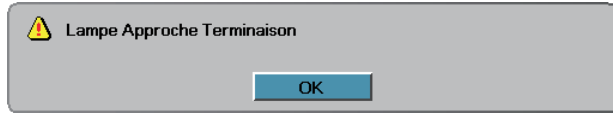

- ▶ Hors limites : (voir ce qui suit pour plus d'informations)

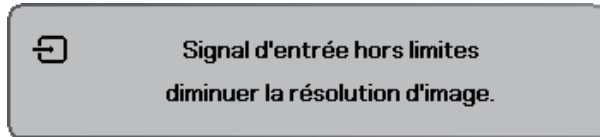

Problèmes de télécommande

Si la télécommande ne fonctionne pas

- ▶ Vérifiez que l'angle de fonctionnement de la télécommande est de ± 15 environ.
- ▶ Assurez-vous qu'il n'y a aucun obstacle entre la télécommande et le projecteur. Placez-vous à une distance de moins de 7 m (23 pieds) du projecteur.
- ▶ Assurez-vous que les piles sont correctement insérées.
- ▶ Remplacez les piles faibles de la télécommande.

Problèmes audio

Il n'y a pas de son

- ▶ Réglez le volume sur la télécommande.
- ▶ Réglez le volume de la source audio.
- ▶ Vérifiez la connexion du câble audio.
- ▶ Testez la source de sortie audio avec d'autres haut-parleurs.
- ▶ Faites vérifier le projecteur.

Le son est déformé

- ▶ Vérifiez la connexion du câble audio.
- ▶ Testez la source de sortie audio avec d'autres haut-parleurs.
- ▶ Faites vérifier le projecteur.

Remplacement de la lampe

La lampe de projection doit être remplacée quand elle grille. Elle ne doit être remplacée que par une lampe certifiée, que vous pouvez commander chez votre vendeur local.

Important:

- ▶ La lampe contient une certaine quantité de mercure et doit être éliminée conformément à la réglementation locale.
- ▶ Evitez de toucher la surface en verre de la nouvelle lampe, car cela pourrait raccourcir sa durée de vie.

Avertissement:

- ▶ Prenez soin d'éteindre et de débrancher le projecteur au moins une heure avant de remplacer la lampe. Le non respect de cette consigne pourrait entraîner de graves brûlures.

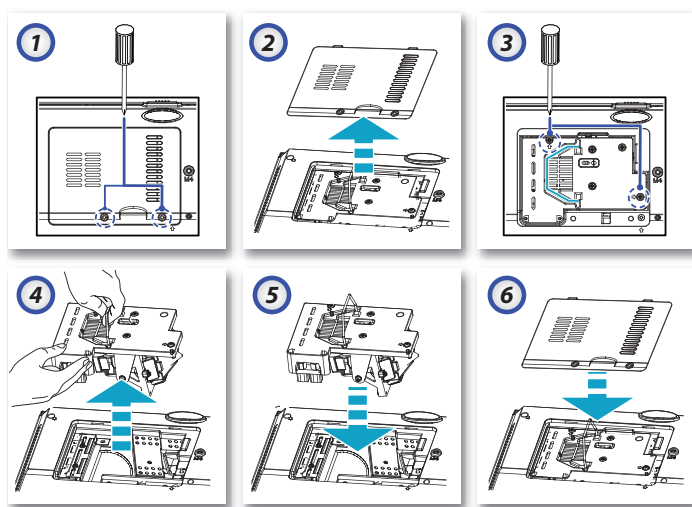

1. Desserrez les deux vis prisonnières sur le couvercle du compartiment de lampe.
2. Retirez le couvercle du compartiment de la lampe.
3. Retirez les deux vis du module de lampe.
4. Soulevez la poignée du module vers le haut et tirez fermement sur la poignée du module pour retirer le module de lampe.

5. Insérez la lampe de rechange et poussez fermement vers le bas. Serrez les vis pour maintenir la lampe en place.
6. Remplacez le couvercle du compartiment de lampe et serrez les 2 vis.

Après le remplacement de la lampe, le compteur d'heures de lampe doit être réinitialisé. Voir en page 44 pour plus d'informations.

Nettoyer le projecteur

Nettoyer le projecteur pour retirer poussière et traces de doigts et assurer un bon fonctionnement.

Avertissement:

- ▶ Prenez soin d'éteindre et de débrancher le projecteur au moins une heure avant de remplacer la lampe.
Nettoyage. Le non respect de cette consigne pourrait entraîner de graves brûlures.
- ▶ N'utilisez qu'un tissu légèrement humide. Ne pas laisser d'eau pénétrer par les orifices de ventilation du projecteur.
- ▶ Si un peu d'eau pénètre à l'intérieur du projecteur pendant le nettoyage, laissez-le débranché plusieurs heures dans une salle bien aérée avant de l'utiliser.
- ▶ Si une grande quantité d'eau pénètre dans le projecteur en le nettoyant, faites-le vérifier.

Nettoyage de l'objectif

Vous pouvez acheter des produits de nettoyage d'objectif optique dans la plupart des magasins d'appareils photo. Suivez ces étapes pour nettoyer l'objectif du projecteur.

1. Appliquez un peu de nettoyant d'objectif optique sur un tissu doux et propre. (N'appliquez pas le produit directement sur l'objectif.)
2. Essayez légèrement l'objectif dans un mouvement circulaire.

Attention:

- ▶ N'utilisez pas de nettoyants ou dissolvants abrasifs.
- ▶ N'appliquez pas de nettoyants pour éviter de décolorer le boîtier du projecteur.

Nettoyage du boîtier

Suivez ces étapes pour nettoyer le boîtier du projecteur.

1. Essayez la poussière avec un chiffon humide.
2. Humidifiez le chiffon avec de l'eau chaude et un détergent doux (de vaisselle, par exemple), et essuyez le boîtier.
3. Rincez le détergent du tissu et essuyez le projecteur à nouveau.

Attention:

Pour empêcher la décoloration du boîtier, n'utilisez pas de nettoyants abrasifs à base d'alcool.

Modes de Compatibilité

Compatibilité d'ordinateurs

Signal	Résolution	Vitesse de rafraîchissement (Hz)
NTSC	-	60
PAL/SECAM	-	50
VESA	640 x 350	70,1/ 85,1
	640 x 400	70,1 / 85,1
	720 x 350	70
	720 x 400	70/ 85/ 88
	720 x 576	50/ 60
VGA	640 x 480	60/ 67/ 72,8/ 75/ 85
SVGA	800 x 600	56,3/ 60,3/ 75/ 72,2/ 80/ 85,1
	832 x 624	72/ 75
	1024 x 576	50/ 60
XGA	1024 x 768	60/ 70,1/ 72/ 75/ 85/ 87
	1152 x 864	60/ 70/ 75/85/ 75
HD720	1280 x 720	50/ 60/ 75/ 85
WXGA	1280 x 768	60/ 70/ 75/ 85
WXGA-800	1280 x 800	60
SXGA	1280 x 1024	60/ 75/85
SXGA+	1400 x 1050	60
UXGA	1600 x 1200	60
	1600 x 1050	60
HD1080	1920 x 1080	24/ 50/ 60/75
WUXGA	1920 x 1200	60/ 75
Apple Macintosh	640 x 480	66,7
	832 x 624	74,5
	1024 x 768	74,9
	1152 x 870	75,1

Signal	Résolution	Vitesse de rafraîchissement (Hz)
HDTV	1920 x 1080i	50/ 60
	1920 x 1080p	50/ 60
	1280 x 720p	50/ 60
SDTV	720 x 576i	50
	720 x 576p	50
	720 x 480i	60
	720 x 480p	60

Compatibilité de Apple Mac

Résolution	Macbook		Macbook Pro (Intel)	Power Mac G5	Power Mac G4
	Hz-	Analogique	Analogique	Analogique	Analogique
800x600	60	o	o	-	-
800x600	72	o	o	o	o
800x600	75	o	o	o	o
800x600	85	o	o	o	o
1024x768	60	o	o	o	o
1024x768	70	o	o	o	o
1024x768	75	o	o	o	o
1024x768	85	o	o	o	o
1280x720	60	o	o	o	o
1280x720	75	o	o	-	o
1280x720	85	o	o	-	o
1280x768	60	o	o	-	o
1280x768	75	o	o	o	o
1280x768	85	o	o	-	o
1280x800	60	o	o	o	o
1280x1024	60	-	o	o	o
1280x1024	75	-	o	o	-
1680x1050	60	o	o	-	-
1920x1200	60	o	o	-	-

Commandes RS232

Connecteur VGA-In RS232

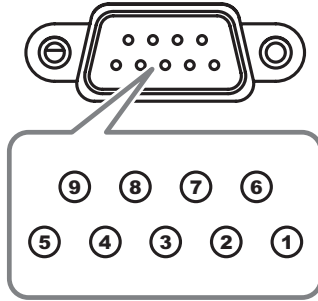

Broche N°	Spécifications
1	N/D
2	RXD
3	TXD
4	DRT
5	GND
6	DSR
7	RTS
8	CTS
9	N/D

Liste des fonctions du protocole RS232

Commandes RS232

Envoyer au projecteur

Débit en bauds : 9600

Bit de donnée : 8

Parité: Sans

Bit de stop : 1

Aucun contrôle de Flux

UART16550 FIFO :

Désactiver

Retour projecteur (Passe) : P

Retour projecteur (Echec) : F

xx=01-99, ID projecteur

xx=00 sert à tous les projecteurs

Note : There is a <CR> after all ASCII command
0D is the HEX code for <CR> in ASCII code

SEND to projector

332 ASCII Code	HEX Code	Function	Description
-XX00 1	7E 30 30 30 30 20 31 0D	Power ON	
-XX00 2	7E 30 30 30 30 20 32 0D	Power OFF	
-XX01 1	7E 30 30 30 31 20 31 0D	Resync	
-XX02 1	7E 30 30 30 32 20 31 0D	AV Mute	On
-XX02 2	7E 30 30 30 32 20 32 0D		Off
-XX04 1	7E 30 30 30 34 20 31 0D	Freeze	
-XX04 2	7E 30 30 30 34 20 32 0D	Unfreeze	
-XX11 1	7E 30 30 31 31 20 31 0D	IR Function	On
-XX11 2	7E 30 30 31 31 20 32 0D		Off
-XX12 5	7E 30 30 31 32 20 35 0D		VGA
-XX12 7	7E 30 30 31 32 20 37 0D	Direct Source Selection	VGA SCART
-XX12 8	7E 30 30 31 32 20 38 0D		VGA Component
-XX12 9	7E 30 30 31 32 20 39 0D		S-video
-XX12 10	7E 30 30 31 32 20 31 30 0D		Video
-XX20 1	7E 30 30 32 30 20 31 0D	Display Mode	Presentation
-XX20 2	7E 30 30 32 30 20 32 0D		Bright
-XX20 3	7E 30 30 32 30 20 33 0D		Movie
-XX20 4	7E 30 30 32 30 20 34 0D		sRGB
-XX20 5	7E 30 30 32 30 20 35 0D		User 1
-XX20 6	7E 30 30 32 30 20 36 0D		User 2
-XX21 n	7E 30 30 32 31 20 a 0D	Brightness	n = -50 (a=2D 35 30) - +50 (a=35 30)
-XX22 n	7E 30 30 32 32 20 a 0D	Contrast	n = -50 (a=2D 35 30) - +50 (a=35 30)
-XX23 n	7E 30 30 32 33 20 a 0D	Sharpness	n = -15 (a=2D 31 35) - +15 (a=31 35)
-XX44 n	7E 30 30 34 34 20 a 0D	Saturation	n = -50 (a=2D 35 30) - +50 (a=35 30)
-XX45 n	7E 30 30 34 35 20 a 0D	Tint	n = -50 (a=2D 35 30) - +50 (a=35 30)
-XX24 n	7E 30 30 32 34 20 a 0D	Color	Red Gain n = -50 (a=2D 35 30) - +50 (a=35 30)
-XX25 n	7E 30 30 32 35 20 a 0D		Green Gain n = -50 (a=2D 35 30) - +50 (a=35 30)
-XX26 n	7E 30 30 32 36 20 a 0D		Blue Gain n = -50 (a=2D 35 30) - +50 (a=35 30)
-XX27 n	7E 30 30 32 37 20 a 0D		Red Bias n = -50 (a=2D 35 30) - +50 (a=35 30)
-XX28 n	7E 30 30 32 38 20 a 0D		Green Bias n = -50 (a=2D 35 30) - +50 (a=35 30)
-XX29 n	7E 30 30 32 39 20 a 0D		Blue Bias n = -50 (a=2D 35 30) - +50 (a=35 30)
-XX30 n	7E 30 30 33 30 20 a 0D		Cyan n = -50 (a=2D 35 30) - +50 (a=35 30)
-XX31 n	7E 30 30 33 31 20 a 0D		Yellow n = -50 (a=2D 35 30) - +50 (a=35 30)
-XX32 n	7E 30 30 33 32 20 a 0D		Magenta n = -50 (a=2D 35 30) - +50 (a=35 30)
-XX33 1	7E 30 30 33 33 20 31 0D		Reset
-XX34 n	7E 30 30 33 34 20 a 0D	White Peaking	n = 0 (a=30) - 10 (a=31 30)
-XX35 1	7E 30 30 33 35 20 31 0D	Degamma	Film
-XX35 2	7E 30 30 33 35 20 32 0D		Video
-XX35 3	7E 30 30 33 35 20 33 0D		Graphics
-XX35 4	7E 30 30 33 35 20 34 0D		PC
-XX36 1	7E 30 30 33 36 20 31 0D	Color Temp.	Warm
-XX36 2	7E 30 30 33 36 20 32 0D		Medium
-XX36 3	7E 30 30 33 36 20 33 0D		Cold
-XX37 1	7E 30 30 33 37 20 31 0D	Color Space	Auto
-XX37 2	7E 30 30 33 37 20 32 0D		RGB
-XX37 3	7E 30 30 33 37 20 33 0D		YUV
-XX39 5	7E 30 30 33 39 20 35 0D	Input Source	VGA 1
-XX39 9	7E 30 30 33 39 20 39 0D		S-Video
-XX39 10	7E 30 30 33 39 20 31 30 0D		Video
-XX40 1	7E 30 30 34 30 20 31 0D	De-interlace	On
-XX40 2	7E 30 30 34 30 20 32 0D		Off
-XX60 1	7E 30 30 36 30 20 31 0D	Format	4:3
-XX60 2	7E 30 30 36 30 20 32 0D		16:9-I
-XX60 3	7E 30 30 36 30 20 33 0D		16:9-II
-XX60 5	7E 30 30 36 30 20 35 0D		Natvie
-XX60 7	7E 30 30 36 30 20 37 0D		Auto
-XX61 n	7E 30 30 36 31 20 a 0D	Overscan	n = 0 (a=30) - 10 (a=31 30)
-XX62 n	7E 30 30 36 32 20 a 0D	Zoom	n = -30 (a=2D 33 30) - +30 (a=33 30)
-XX63 n	7E 30 30 36 33 20 a 0D	H Image Shift	n = -50 (a=2D 35 30) - +50 (a=35 30)
-XX64 n	7E 30 30 36 34 20 a 0D	V Image Shift	n = -24 (a=2D 32 34) - +24 (a=32 34)
-XX66 n	7E 30 30 36 36 20 a 0D	V Keystone	n = -30 (a=2D 33 30) - +30 (a=33 30)
-XX70 1	7E 30 30 37 30 20 31 0D	Language	English
-XX70 2	7E 30 30 37 30 20 32 0D		German

Appendices

--XX70 3	7E 30 30 37 30 20 33 0D		French	
--XX70 4	7E 30 30 37 30 20 34 0D		Italian	
--XX70 5	7E 30 30 37 30 20 35 0D		Spanish	
--XX70 6	7E 30 30 37 30 20 36 0D		Portuguese	
--XX70 7	7E 30 30 37 30 20 37 0D		Polish	
--XX70 8	7E 30 30 37 30 20 38 0D		Dutch	
--XX70 9	7E 30 30 37 30 20 39 0D		Swedish	
--XX70 10	7E 30 30 37 30 20 31 30 0D		Norwegian/Danish	
--XX70 11	7E 30 30 37 30 20 31 31 0D		Finnish	
--XX70 12	7E 30 30 37 30 20 31 32 0D		Greek	
--XX70 13	7E 30 30 37 30 20 31 33 0D		Traditional Chinese	
--XX70 14	7E 30 30 37 30 20 31 34 0D		Simplified Chinese	
--XX70 15	7E 30 30 37 30 20 31 35 0D		Japanese	
--XX70 16	7E 30 30 37 30 20 31 36 0D		Korean	
--XX70 17	7E 30 30 37 30 20 31 37 0D		Russian	
--XX70 18	7E 30 30 37 30 20 31 38 0D		Hungarian	
--XX70 19	7E 30 30 37 30 20 31 39 0D		Czechoslovak	
--XX70 20	7E 30 30 37 30 20 32 30 0D		Arabic	
--XX70 21	7E 30 30 37 30 20 32 31 0D		Thai	
--XX71 1	7E 30 30 37 31 20 31 0D	Projection	Front-Desktop	
--XX71 2	7E 30 30 37 31 20 32 0D		Rear-Desktop	
--XX71 3	7E 30 30 37 31 20 33 0D		Front-Ceiling	
--XX71 4	7E 30 30 37 31 20 34 0D		Rear-Ceiling	
--XX72 1	7E 30 30 37 32 20 31 0D	Menu Location	Top Left	
--XX72 2	7E 30 30 37 32 20 32 0D		Top Right	
--XX72 3	7E 30 30 37 32 20 33 0D		Center	
--XX72 4	7E 30 30 37 32 20 34 0D		Bottom Left	
--XX72 5	7E 30 30 37 32 20 35 0D		Bottom Right	
--XX73 n	7E 30 30 37 33 20 a 0D	Signal	Frequency	n=0 (a=30) - 31 (a=33 31)
--XX74 n	7E 30 30 37 34 20 a 0D		Phase	n=-5 (a=2D 35) - +5 (a=35)
--XX75 n	7E 30 30 37 35 20 a 0D		H. Position	n=-5 (a=2D 35) - +5 (a=35)
--XX76 n	7E 30 30 37 36 20 a 0D		V. Position	n=-5 (a=2D 35) - +5 (a=35)
--XX77 n	7E 30 30 37 37 20 aabcc 0D	Security	Security Timer	Hour /Day/ Month =hhddmm hh= 0 (a=30) - 24 (a=32 34) dd= 0 (a=30) - 30 (a=33 30) mm= 0 (a=30) - 12 (a=31 32)
--XX78 1	7E 30 30 37 38 20 31 0D		Security Settings	Enable
--XX78 2	7E 30 30 37 38 20 32 0D			Disable
--XX79 n	7E 30 30 37 39 20 a 0D	Projector ID		n=0 (a=30)- 99 (a=39 39)
--XX80 1	7E 30 30 38 30 20 31 0D	Mute	On	
--XX80 2	7E 30 30 38 30 20 32 0D		Off	
--XX81 n	7E 30 30 38 31 20 a 0D	Volume		n= 0 (a=30) - 10 (a=31 30)
--XX82 1	7E 30 30 38 32 20 31 0D	Logo	Optoma	
--XX82 2	7E 30 30 38 32 20 32 0D		User	
--XX83 1	7E 30 30 38 33 20 31 0D	Logo capture		
--XX100 1	7E 30 30 31 30 30 20 31 0D	Source Lock	On	
--XX100 2	7E 30 30 31 30 30 20 32 0D		Off	
--XX101 1	7E 30 30 31 30 31 20 31 0D	High Altitude	On	
--XX101 2	7E 30 30 31 30 31 20 32 0D		Off	
--XX102 1	7E 30 30 31 30 32 20 31 0D	Information Hide	On	
--XX102 2	7E 30 30 31 30 32 20 32 0D		Off	
--XX103 1	7E 30 30 31 30 33 20 31 0D	Keypad Lock	On	
--XX103 2	7E 30 30 31 30 33 20 32 0D		Off	
--XX104 1	7E 30 30 31 30 34 20 31 0D	Background Color	Blue	
--XX104 2	7E 30 30 31 30 34 20 32 0D		Black	
--XX104 3	7E 30 30 31 30 34 20 33 0D		Red	
--XX104 4	7E 30 30 31 30 34 20 34 0D		Green	
--XX104 5	7E 30 30 31 30 34 20 35 0D		White	
--XX105 1	7E 30 30 31 30 35 20 31 0D	Advanced	Direct Power On	On
--XX105 2	7E 30 30 31 30 35 20 32 0D		Off	
--XX106 n	7E 30 30 31 30 36 20 a 0D		Auto Power Off (min)	n=0 (a=30)-120 (a=31 32 30) (multiple of 5)
--XX107 n	7E 30 30 31 30 37 20 a 0D		Sleep Timer (min)	n=0 (a=30)-900 (a=39 30 30) (multiple of 5)
--XX108 1	7E 30 30 31 30 38 20 31 0D	Lamp Setting	Lamp Hour	
--XX109 1	7E 30 30 31 30 39 20 31 0D		Lamp Reminder	On
--XX109 2	7E 30 30 31 30 39 20 32 0D			Off
--XX110 1	7E 30 30 31 31 30 20 31 0D		Brightness Mode	Bright
--XX110 2	7E 30 30 31 31 30 20 32 0D			STD
--XX111 1	7E 30 30 31 31 31 20 31 0D		Lamp Reset	Yes
--XX111 2	7E 30 30 31 31 31 20 32 0D			No
--XX112 1	7E 30 30 31 31 32 20 31 0D	Reset		Yes
--XX112 2	7E 30 30 31 31 32 20 32 0D			No
SEND to Remote				
--XX140 1	7E 30 30 31 34 30 20 31 0D		Power	
--XX140 3	7E 30 30 31 34 30 20 33 0D		Remote Mouse Up	
--XX140 4	7E 30 30 31 34 30 20 34 0D		Remote Mouse Left	
--XX140 5	7E 30 30 31 34 30 20 35 0D		Remote Mouse Enter	
--XX140 6	7E 30 30 31 34 30 20 36 0D		Remote Mouse Right	

Appendices



-XX140 7	7E 30 30 31 34 30 20 37 0D	Remote Mouse Down
-XX140 8	7E 30 30 31 34 30 20 38 0D	Mouse Left Click
-XX140 9	7E 30 30 31 34 30 20 39 0D	Mouse Right Click
-XX140 10	7E 30 30 31 34 30 20 31 30 0D	Up/Page +
-XX140 11	7E 30 30 31 34 30 20 31 31 0D	Left/Source
-XX140 12	7E 30 30 31 34 30 20 31 32 0D	Enter (for projection MENU)
-XX140 13	7E 30 30 31 34 30 20 31 33 0D	Right/Re-SYNC
-XX140 14	7E 30 30 31 34 30 20 31 34 0D	Down/Page -
-XX140 15	7E 30 30 31 34 30 20 31 35 0D	Keystone +
-XX140 16	7E 30 30 31 34 30 20 31 36 0D	Keystone -
-XX140 17	7E 30 30 31 34 30 20 31 37 0D	Volume +
-XX140 18	7E 30 30 31 34 30 20 31 38 0D	Volume -
-XX140 19	7E 30 30 31 34 30 20 31 39 0D	Brightness
-XX140 20	7E 30 30 31 34 30 20 32 30 0D	Menu
-XX140 21	7E 30 30 31 34 30 20 32 31 0D	Zoom
-XX140 22	7E 30 30 31 34 30 20 32 32 0D	Contrast
-XX140 23	7E 30 30 31 34 30 20 32 33 0D	Freeze
-XX140 24	7E 30 30 31 34 30 20 32 34 0D	AV Mute
-XX140 25	7E 30 30 31 34 30 20 32 35 0D	S-Video
-XX140 26	7E 30 30 31 34 30 20 32 36 0D	VGA
-XX140 27	7E 30 30 31 34 30 20 32 37 0D	Video

SEND from projector automatically

232 ASCII Code	HEX Code	Function	Projector Return	Description
when Standby/Warming/Cooling/Out of Range/Lamp fail			INFn	n : 0/1/2/3/4 = Standby/Warming/Cooling/Out of Range/Lamp fail

READ from projector

232 ASCII Code	HEX Code	Function	Projector Return	Description
-XX121 1	7E 30 30 31 32 31 20 31 0D	Input Source Commands	OKn	n : 0/1/2/3 = None/VGA/S-Video/Video
-XX122 1	7E 30 30 31 32 32 20 31 0D	Software Version	OKaaaa	
-XX123 1	7E 30 30 31 32 33 20 31 0D	Display Mode	OKn	n : 0/1/2/3/4/5 = Presentation/Bright/Movie/RGB/User1/User2
-XX124 1	7E 30 30 31 32 34 20 31 0D	Power State	OKn	n : 0/1 = Off/On
-XX125 1	7E 30 30 31 32 35 20 31 0D	Brightness	OKn	
-XX126 1	7E 30 30 31 32 36 20 31 0D	Contrast	OKn	
-XX127 1	7E 30 30 31 32 37 20 31 0D	Aspect Ratio	OKn	n : 0/1/2/4/7 = 4:3/16:9/16:9H/Native/auto
-XX128 1	7E 30 30 31 32 38 20 31 0D	Color Temperature	OKn	n : 0/1/2/3 = Warm/Medium/Cold
-XX129 1	7E 30 30 31 32 39 20 31 0D	Projection Mode	OKn	n : 0/1/2/3 = Front-Desktop/Rear-Desktop/Front-Ceiling/Rear-Ceiling
-XX150 1	7E 30 30 31 35 30 20 31 0D	Information	OKbbbbbccccdddde	a : 0/1 = Off/On bbbbb: 1 = user Menu

Installation au plafond



- ❖ Veuillez noter que des dommages sur le projecteur suite à une mauvaise installation annulent la garantie.

Pour éviter d'endommager votre projecteur, veuillez utiliser le kit de fixation recommandé pour l'installation.

Pour des raisons de conformité, utilisez uniquement une fixation pour plafond et des vis certifiées UL répondant aux spécifications suivantes :

- ▶ Type de vis : M4
- ▶ Longueur maximum des vis : 10 mm
- ▶ Longueur minimum des vis : 7,5 mm

Consultez le schéma suivant pour fixer le projecteur au plafond.



- ❖ Assurez-vous qu'il y a une distance d'au moins 10 cm entre le couvercle inférieur du projecteur et le plafond.
- ❖ Evitez de placer le projecteur près de sources de chaleur comme des dispositifs de climatisation et des radiateurs. Tout excès de chaleur entraîne l'arrêt du projecteur.

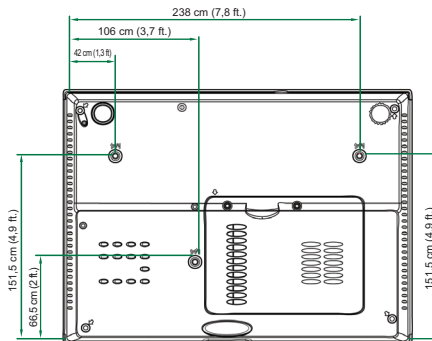
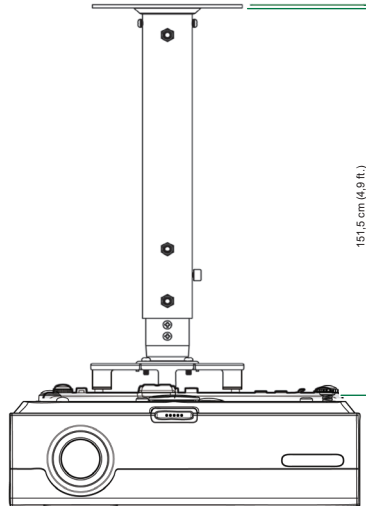

Les bureaux d'Optoma dans le monde

Pour une réparation ou un support, veuillez contacter votre bureau régional.

ETATS-UNIS

715 Sycamore Drive
Milpitas, CA 95035, USA
www.optomausa.com

Tél : 408-383-3700
Télécopie : 408-383-3702
Service : services@optoma.com

Canada

5630 Kennedy Road,
Mississauga,
ON, L4Z 2A9, Canada
www.optoma.ca

Tél : 905-361-2582
Fax : 905-361-2581

Europe

42 Caxton Way, The Watford
Business Park Watford,
Hertfordshire,
WD18 8QZ, UK
www.optoma.eu

Tél : +44 (0) 1923 691 800
Télécopie : +44 (0) 1923 691 888

Service Tel : +44 (0)1923 691865 Service : service@tsc-europe.com

France

Bâtiment E
81-83 avenue Edouard Vaillant
92100 Boulogne Billancourt,
France

Tél : +33 1 41 46 12 20
Télécopie : +33 1 41 46 94 35
Service : savoptoma@optoma.fr

Espagne

Paseo de la Castellana
135 7 Planta
Madrid, Spain

Tél : +34 91 790 67 01
+34 91 790 67 02
Télécopie : + 34 91 790 68 69

Allemagne

Werftstrasse 25
D40549 Düsseldorf,
Germany

Tél : +49 (0) 211 506 6670
Télécopie : +49 (0) 211 506 66799
Service : info@optoma.de

Scandinavie

Grev Wedels Plass 2
3015 Drammen
Norway

Tél : +47 32 26 89 90
Télécopie : +47 32 83 78 98
Service : info@optoma.no

Amérique Latine

715 Sycamore Drive
Milpitas, CA 95035, USA
www.optoma.com.br

Tél : 408-383-3700
Télécopie : 408-383-3702
www.optoma.com.mx

Corée

WOOMI TECH.CO., LTD
4F, Minu Bldg.33-14, Kangnam-Ku,
seoul, 135-815, KOREA

Tél : +82+2+34430004
Fax : +82+2+34430005

Japon

東京都足立 綾 3-25-18
オエス本社ビル

サポートセンター : 0120-46-5040

E-mail : info@osscreen.com
www.os-worldwide.com

Taiwan

5F., No. 108, Minchiuan Rd.
Shindian City,
Taipei Taiwan 231, R.O.C.
www.optoma.com.tw

Tél : +886-2-2218-2360
Télécopie : +886-2-2218-2313
Service : services@optoma.com.tw
asia.optoma.com

Hong Kong

Unit A, 27/F Dragon Centre,
79 Wing Hong Street,
Cheung Sha Wan,
Kowloon, Hong Kong

Tél : +852-2396-8968
Télécopie : +852-2370-1222
www.optoma.com.hk

China

5F, No. 1205, Kaixuan Rd.,
Changning District
Shanghai, 200052, China

Tél : +86-21-62947376
Télécopie : +86-21-62947375
www.optoma.com.cn

Avis concernant les Réglementations & la Sécurité

Cet appendice liste les instructions générales concernant votre projecteur.

Avis FCC

Cet appareil a été testé et reconnu conforme aux limites pour les appareils numériques de Classe B, conformément à l'article 15 des Règlements FCC. Ces limites sont conçues pour offrir une protection raisonnable contre les interférences néfastes dans une installation résidentielle. Cet appareil génère, utilise et peut émettre de l'énergie fréquence radio, et s'il n'est pas installé et utilisé en accord avec les instructions, il peut provoquer des interférences dans les communications radio.

Cependant, il n'y a aucune garantie que des interférences ne se produiront pas dans une installation particulière. Si cet appareil provoque des interférences néfastes pour la réception de la radio ou de la télévision, ce qui peut être déterminé en éteignant puis en rallumant l'appareil, l'utilisateur est encouragé à tenter de corriger les interférences par une ou plusieurs des mesures suivantes :

- ▶ Réorienter ou déplacer l'antenne de réception.
- ▶ Eloigner l'appareil du récepteur.
- ▶ Connecter l'appareil sur un circuit différent de celui sur lequel le récepteur est branché.
- ▶ Consulter le revendeur ou un technicien radio/télévision expérimenté.

Avis : Câbles blindés

Toutes les connexions aux autres appareils informatiques doivent être effectuées à l'aide de câbles blindés afin de préserver la conformité avec les réglementations FCC.

Précaution

Tous les changements ou les modifications non expressément approuvés par le constructeur peuvent annuler le droit de l'utilisateur, qui est accordé par la Commission de Communications Fédérale, à utiliser cet appareil.

Conditions de fonctionnement

Ce matériel est conforme à l'Article 15 des Règlements FCC. Son fonctionnement est sujet aux deux conditions suivantes:

1. Cet appareil ne doit pas provoquer d'interférences néfastes, et
2. Cet appareil doit accepter toutes les interférences reçues, y compris celles pouvant provoquer un fonctionnement indésirable.

Avis : Câbles blindés

Cette appareil numérique de classe B est conforme avec l' ICES-003 canadien.

Remarque à l'intention des utilisateurs canadiens

Cet appareil numérique de la classe B est conforme a la norme NMB-003 du Canada.

Déclaration de Conformité pour les pays dans l'Union Européenne

- ▶ Directive 89/336/EEC EMC (comprenant les amendements)
- ▶ Directive 73/23/EEC concernant la Basse Tension (amendée par la 93/68/EEC)
- ▶ Directive 1999/EC R & TTE (si le produit dispose de la fonction RF)

Consignes de mise au rebut



Ne pas jeter cet appareil électronique dans les déchets pour vous en débarrasser. Pour réduire la pollution et garantir une meilleure protection de l'environnement, veuillez le recycler.