

BenQ

MP612/MP612c/MP622/MP622c

Projecteur numérique

Série Mainstream

Manuel d'utilisation

Bienvenue

Table des matières

Table des matières	2
Consignes de sécurité importantes.....	5
Introduction	9
Caractéristiques du projecteur	9
Contenu de l'emballage	10
Accessoires fournis	10
Accessoires disponibles en option	10
Vue extérieure du projecteur.....	11
Face avant / supérieure	11
Face arrière	11
Vue inférieure	11
Commandes et fonctions.....	12
Projecteur	12
Télécommande.....	14
Positionnement du projecteur.....	16
Choix de l'emplacement	16
Identification de la taille de projection souhaitée	17
Comment déterminer la position du projecteur pour une taille d'écran donnée	18
Comment déterminer la taille d'écran recommandée pour une distance donnée	18
Connexion	20
Connexion d'un ordinateur ou d'un moniteur	20
Connexion à un ordinateur	20
Connexion d'un moniteur	21
Connexion d'appareils vidéo composantes	22
Connexion d'un appareil vidéo composantes	23
Connexion d'un périphérique S-Vidéo	24
Connexion d'un périphérique vidéo composite.....	25
Fonctionnement	26
Mise en marche	26
Utilisation de la fonction de verrou alimentation.....	27
Définition d'un mot de passe	27
Oubli du mot de passe	27
Procédure de rappel de mot de passe.....	28
Modification du mot de passe	28

Désactivation de la fonction de verrou alimentation	28
Changement de signal d'entrée	29
Ajustement de l'image projetée	30
Ajustement de l'angle de projection	30
Réglage automatique de l'image	30
Réglage fin de la taille et de la netteté de l'image	31
Correction trapézoïdale	31
Agrandir et rechercher des détails sur	
l'image projetée	32
Sélection du rapport hauteur/largeur.....	33
Optimisation de l'image.....	34
Sélection d'un mode d'image	34
Utilisation de Couleur du support de projection	35
Réglage précis de la qualité de l'image dans les modes utilisateur	35
Réglage du minuteur de présentation	38
Masquage de l'image	39
Touches de contrôle du verrouillage	40
Arrêt sur image	40
Utilisation de la fonction FAQ.....	41
Fonctionnement en altitude	41
Personnalisation de l'affichage des menus	
du projecteur.....	42
Arrêt du projecteur	42
Utilisation des menus.....	43
Système de menus	43
Utilisation des menus	46
Menu d'affichage	47
Menu Image	48
Menu Source	49
Menu Config. système : de base	49
Menu CONFIG. SYSTÈME : avancée	50
Menu Informations	52
Entretien	53
Entretien du projecteur	53
Nettoyage de la lentille	53
Nettoyage du boîtier du projecteur	53
Entreposage du projecteur	53
Transport du projecteur	53
Informations relatives à la lampe.....	54
Calcul du nombre d'heures de la lampe	54
Message d'avertissement	54

Remplacement de la lampe	55
Informations relatives à la température	57
Voyants	58
Dépannage	60
Caractéristiques	61
Caractéristiques du projecteur	61
Dimensions.....	62
Fréquences de fonctionnement	63
Informations de garantie et de copyright.....	64
Déclarations de réglementation.....	65

1 Consignes de sécurité importantes

Votre projecteur BenQ a été conçu et testé conformément aux normes de sécurité les plus récentes en matière d'équipements informatiques. Cependant, pour assurer une utilisation sans danger, il est important de suivre les instructions de ce manuel ainsi que celles apposées sur le produit.

Consignes de sécurité

1. **Veillez lire le présent manuel avant d'utiliser l'appareil pour la première fois.** Conservez-le pour toute consultation ultérieure.

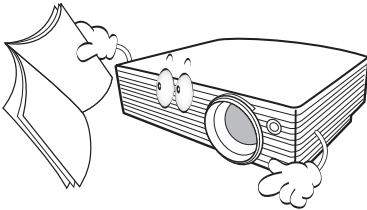

2. **Ne regardez pas directement l'objectif de projection lorsque l'appareil est en cours d'utilisation :** l'intensité du faisceau lumineux pourrait entraîner des lésions oculaires.

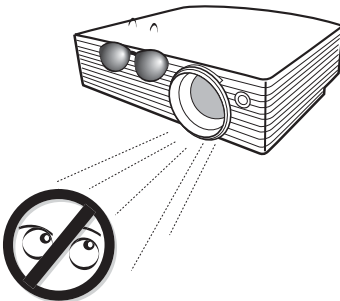

3. **Confiez les opérations d'entretien et de réparation à un technicien qualifié.**

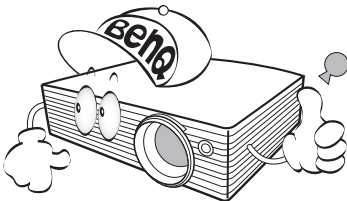

4. **N'oubliez pas d'ouvrir l'obturateur ni de retirer le couvercle de l'objectif lorsque la lampe du projecteur est allumée.**

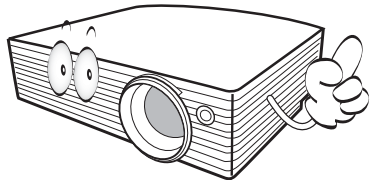

5. Dans certains pays, la tension d'alimentation n'est PAS stable. Ce projecteur est conçu pour fonctionner en toute sécurité à une tension située entre 100 et 240 volts CA. Cependant, une panne n'est pas exclue en cas de hausse ou de baisse de tension de l'ordre de ± 10 volts. **Dans les zones où l'alimentation secteur peut fluctuer ou s'interrompre, il est conseillé de relier votre projecteur à un stabilisateur de puissance, un dispositif de protection contre les surtensions ou un onduleur (UPS).**

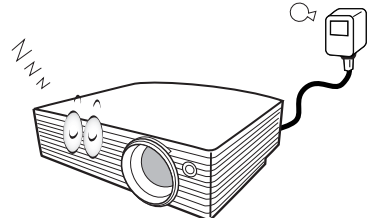

6. Évitez de placer des objets devant l'objectif de projection lorsque le projecteur est en cours d'utilisation car ils risqueraient de se déformer en raison de la chaleur ou de provoquer un incendie. Pour éteindre la lampe temporairement, appuyez sur le bouton **BLANK** du projecteur ou de la télécommande.

Consignes de sécurité (suite)

7. La lampe atteint une température très élevée lorsque l'appareil est en cours d'utilisation. Attendez que le projecteur ait refroidi (environ 45 minutes) avant de retirer la lampe pour la remplacer.

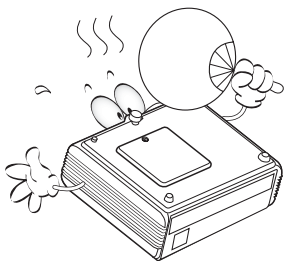

8. N'utilisez pas la lampe au-delà de sa durée de vie nominale. Une utilisation excessive des lampes pourrait entraîner leur éclatement.

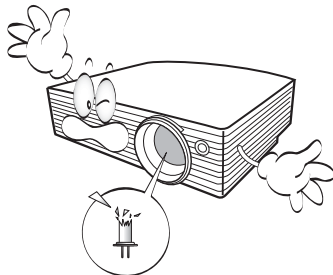

9. Ne remplacez jamais la lampe ni aucun composant électronique tant que le projecteur n'est pas débranché.

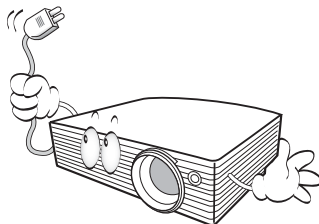

10. Ne posez pas cet appareil sur un chariot, un support ou une table instable. Il risquerait de tomber et d'être sérieusement endommagé.

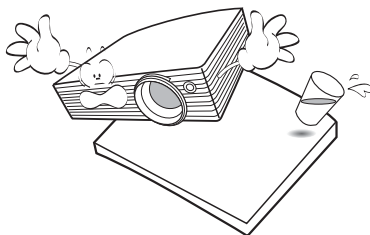

11. N'essayez en aucun cas de démonter l'appareil. Un courant de haute tension circule à l'intérieur de votre appareil. Tout contact avec certaines pièces peut présenter un danger de mort. La seule pièce susceptible d'être manipulée par l'utilisateur est la lampe, elle-même protégée par un couvercle amovible.

Vous ne devez en aucun cas démonter ou retirer quelque autre protection que ce soit. Ne confiez les opérations d'entretien et de réparation qu'à un technicien qualifié.

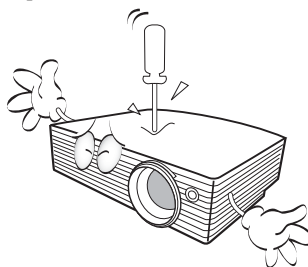

Consignes de sécurité (suite)

12. Évitez de placer le projecteur dans l'un des environnements ci-dessous.

- Espace réduit ou peu ventilé.
L'appareil doit être placé à une distance minimale de 50 cm des murs ; l'air doit pouvoir circuler librement autour du projecteur.
- Emplacements soumis à des températures trop élevées, par exemple dans une voiture aux vitres fermées.
- Emplacements soumis à un taux d'humidité excessif, poussiéreux ou enfumés risquant de détériorer les composants optiques, de réduire la durée de vie de l'appareil ou d'assombrir l'image.

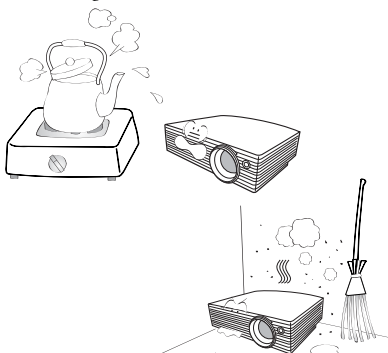

- Emplacements situés à proximité d'une alarme incendie.
- Emplacements dont la température ambiante dépasse 40°C / 104°F.
- Lieux où l'altitude excède 3000 mètres (10000 pieds).

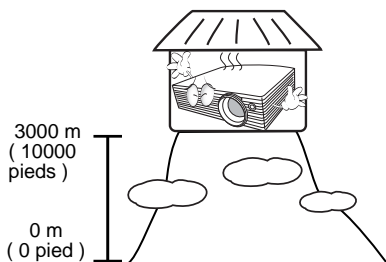

13. N'obstruez pas les orifices de ventilation.

- Ne placez pas le projecteur sur une couverture, de la literie ou toute autre surface souple.
- Ne recouvrez pas le projecteur avec un chiffon ni aucun autre élément.
- Ne placez pas de produits inflammables à proximité du projecteur.

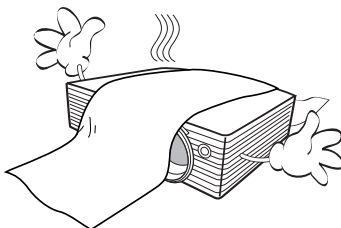

Une importante obstruction des orifices de ventilation peut entraîner une surchauffe du projecteur qui risque alors de prendre feu.

14. Placez toujours le projecteur sur une surface plane et horizontale avant de l'utiliser.

- Ne mettez pas l'appareil sous tension lorsqu'il est placé sur une surface inclinée à plus de 10 degrés sur la gauche ou la droite ou à plus de 15 degrés vers l'avant ou l'arrière. Une inclinaison trop importante du projecteur peut être à l'origine de dysfonctionnements, voire d'une détérioration de la lampe.

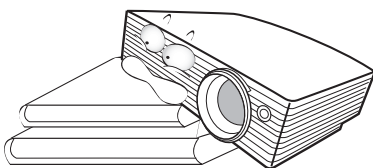

15. Ne posez pas le projecteur sur le flanc. Il risque de basculer et de blesser quelqu'un ou encore de subir de sérieux dommages.

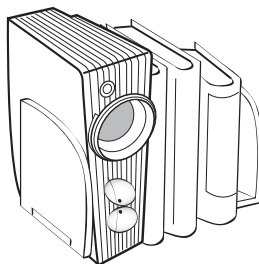

Consignes de sécurité (suite)

16. Ne vous appuyez pas sur le projecteur et n'y placez aucun objet. Une charge trop élevée risque non seulement d'endommager le projecteur, mais également d'être à l'origine d'accidents et de blessures corporelles.

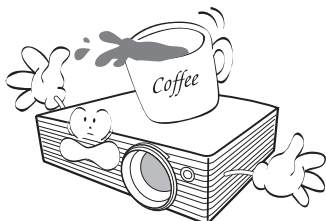

17. Ne placez pas de liquides sur le projecteur, ni à proximité. Tout déversement pourrait être à l'origine d'une panne. Si le projecteur devait être mouillé, débranchez-le de la prise secteur et contactez BenQ pour une réparation.

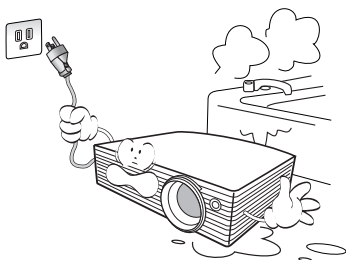

18. Cet appareil peut afficher des images renversées pour des configurations de montage au plafond.



Pour garantir une installation fiable du projecteur, veuillez utiliser le kit de montage au plafond BenQ.

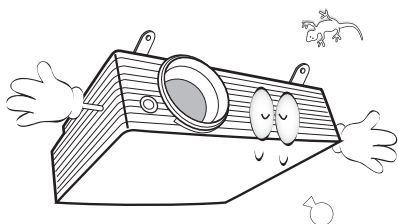

⚠ Fixation du projecteur au plafond

Souhaitant que votre expérience d'utilisation du projecteur BenQ soit entièrement positive, nous souhaitons attirer votre attention sur les notions de sécurité suivantes, afin d'éviter des dommages possibles aux personnes et aux objets.

Si vous avez l'intention de fixer votre projecteur au plafond, nous vous recommandons fortement d'utiliser le kit de montage au plafond spécialement conçu pour le projecteur BenQ, et de vous assurer qu'il est correctement installé.

Si vous utilisez un kit de montage au plafond d'une autre marque que BenQ, il existe un risque de sécurité lié à l'éventuelle chute du projecteur due à un mauvais attachement, lui-même imputable à des vis de diamètre ou de longueur inadaptés.

Vous pouvez acheter un kit de montage au plafond pour votre projecteur BenQ à l'endroit où vous avez acheté ce dernier. BenQ recommande d'acheter également un câble de sécurité compatible avec un verrou Kensington et de l'attacher à la fois à la fente de verrouillage Kensington du projecteur et à la base du support de fixation au plafond. Il contribuerait à retenir le projecteur au cas où son attachement au support de fixation au plafond venait à se desserrer.

19. De l'air chaud et une odeur particulière peuvent s'échapper de la grille de ventilation lorsque le projecteur est sous tension. Il s'agit d'un phénomène normal et non d'une défaillance.

2 Introduction

Caractéristiques du projecteur

D'une convivialité sans pareille, ce projecteur à moteur optique hautes performances garantit une projection fiable en toute simplicité.

Il présente les caractéristiques suivantes :

- Correction de la couleur du support de projection permettant la projection sur des surfaces de différents coloris prédéfinis
- Recherche auto rapide qui accélère le processus de détection du signal
- Fonction sélectionnable de protection par mot de passe
- Jusqu'à 11 ensembles de modes d'image, offrant des choix multiples quel que soit le type de projection
- Zoom manuel de haute qualité
- Réglage automatique d'une simple pression, permettant d'optimiser la qualité de l'image
- Correction trapézoïdale numérique permettant de redonner aux images déformées un aspect normal
- Commande de réglage de l'équilibre des couleurs pour l'affichage de données ou vidéo
- Lampe de projection à forte luminosité
- Capacité d'affichage de 16,7 millions de couleurs
- Menus d'affichage à l'écran multilingues
- Choix entre le mode normal et le mode d'économie d'énergie pour réduire la consommation d'énergie
- Un haut-parleur intégré fournit un son mono mixte lorsqu'un périphérique audio est connecté
- Fonction AV ultraperformante offrant une image vidéo de haute qualité
- Composant de compatibilité HDTV (YPbPr)
- ☞ • **La luminosité apparente de l'image projetée varie selon l'éclairage ambiant et les réglages de contraste/luminosité de l'entrée sélectionnée. Elle est proportionnelle à la distance de projection.**
- **La luminosité de la lampe décroît avec le temps et varie en fonction des fabricants. Ce phénomène est tout à fait normal.**

Contenu de l'emballage

Le projecteur est livré avec les câbles requis pour une connexion à un PC ou à du matériel vidéo. Déballez le colis avec précaution et vérifiez qu'il contient tous les éléments mentionnés ci-dessous. Si l'un de ces éléments fait défaut, contactez votre revendeur.

Accessoires fournis

 Les accessoires fournis dépendent de votre région et peuvent présenter des différences par rapport aux accessoires illustrés.

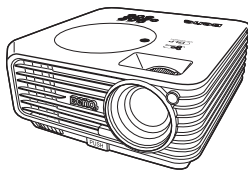

Projecteur



Sacoche de transport souple



Télécommande et piles



Guide de démarrage rapide



CD du manuel d'utilisation



Carte de garantie*



Manuel de sécurité*

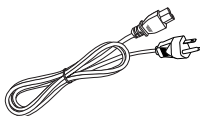

Cordon d'alimentation

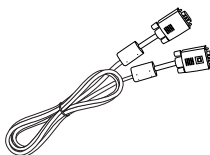

Câble VGA

*La carte de garantie et le manuel de sécurité ne sont fournis que dans certaines régions. Veuillez contacter votre revendeur pour des informations détaillées.

Accessoires disponibles en option

1. Lampe supplémentaire
2. Kit de montage au plafond
3. Présentation Plus
4. Câble RS232

Vue extérieure du projecteur

Face avant / supérieure

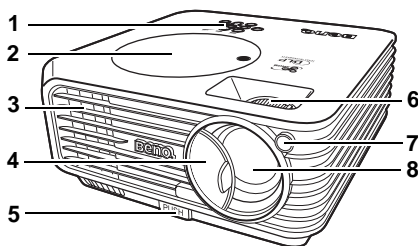

1. Tableau de commande externe (Voir "Projecteur" à la page 12 pour plus d'informations.)
2. Couvercle de la lampe
3. Système de ventilation (sortie d'air chaud)
4. Couvercle de l'objectif
5. Bouton à dégagement rapide
6. Molettes de mise au point et de zoom
7. Capteur à infrarouge avant
8. Lentille de projection

Face arrière

Voir "Connexion" à la page 20 pour plus d'informations.

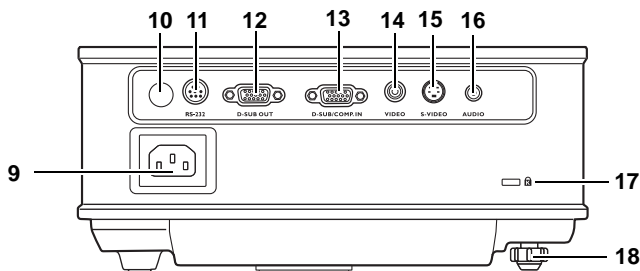

9. Prise du cordon d'alimentation secteur
10. Capteur à infrarouge arrière
11. Port de commande RS-232
12. Sortie de signal RVB
13. Entrée de signal RVB (PC)/vidéo composantes (YPbPr/YCbCr)
14. Entrée vidéo
15. Entrée S-Vidéo
16. Prise audio
17. Prise pour verrou de sûreté Kensington
18. Pied de réglage arrière

Vue inférieure

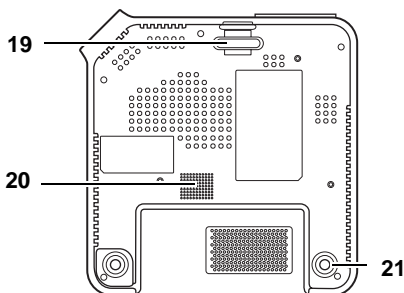

19. Pied à dégagement rapide
20. Grille de haut-parleur
21. Pied de réglage arrière

Commandes et fonctions

Projecteur

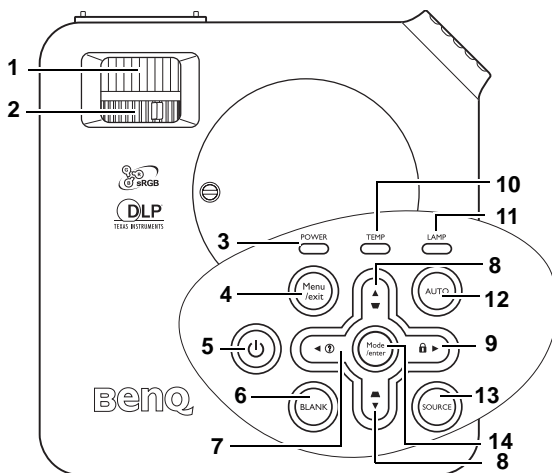

- 1. Molette de mise au point**
Règle la mise au point de l'image projetée.
Voir "[Réglage fin de la taille et de la netteté de l'image](#)" à la page 31 pour plus d'informations.
- 2. Molette de zoom**
Permet de régler la taille de l'image.
Voir "[Réglage fin de la taille et de la netteté de l'image](#)" à la page 31 pour plus d'informations.
- 3. POWER (Voyant de l'alimentation)**
S'allume ou clignote lorsque le projecteur est en cours d'utilisation. Voir "[Voyants](#)" à la page 58 pour plus d'informations.
- 4. Menu/exit**
Permet d'activer l'affichage des menus à l'écran.
Retourne au menu précédent de l'affichage des menus à l'écran, quitte et enregistre les paramètres de menu.
Voir "[Utilisation des menus](#)" à la page 46 pour plus d'informations.
- 5. Alimentation**
Allume et éteint le projecteur.
Voir "[Mise en marche](#)" à la page 26 et "[Arrêt du projecteur](#)" à la page 42 pour plus d'informations.
- 6. BLANK**
Permet de masquer l'image à l'écran.
Pour restaurer l'image, appuyez sur n'importe quelle touche du projecteur ou de la télécommande. Voir "[Masquage de l'image](#)" à la page 39 pour plus d'informations.
- 7. Gauche / ?**
Démarré la fonction FAQ. Voir "[Arrêt du projecteur](#)" à la page 42 pour plus d'informations.
- 8. Boutons Trapèze / Flèches**
(◻ / ▲ Haut, ◻ / ▼ Bas)
Permet de corriger manuellement la déformation des images due à l'angle de projection. Voir "[Correction trapézoïdale](#)" à la page 31 pour plus d'informations.

9. ► **Droite / **
Active le verrouillage des touches du panneau. Voir "[Verr. touches panneau](#)" à la page 50 pour plus d'informations.
Lorsque l'affichage des menus à l'écran est activé, les boutons 7 à 9 servent de flèches pour sélectionner les différentes options et effectuer les réglages nécessaires. Voir "[Utilisation des menus](#)" à la page 46 pour plus d'informations.
10. **TEMP (Voyant d'avertissement de surchauffe)**
S'allume en rouge lorsque la température du projecteur est trop élevée. Voir "[Voyants](#)" à la page 58 pour plus d'informations.
11. **LAMP (Voyant de la lampe)**
Indique l'état de la lampe. S'allume ou clignote lorsqu'un problème se produit au niveau de la lampe. Voir "[Voyants](#)" à la page 58 pour plus d'informations.
12. **AUTO**
Détermine automatiquement le meilleur paramétrage pour l'image projetée. Voir "[Réglage automatique de l'image](#)" à la page 30 pour plus d'informations.
13. **SOURCE**
Sélectionne séquentiellement le signal d'entrée D-Sub/Comp.
(Vidéo composantes), Video ou S-Video. Voir "[Changement de signal d'entrée](#)" à la page 29 pour plus d'informations.
14. **Mode/enter**
En fonction du signal d'entrée sélectionné, sélectionne un mode de configuration de l'image disponible. Voir "[Sélection d'un mode d'image](#)" à la page 34 pour plus d'informations.
Active l'élément sélectionné dans le menu à l'écran. Voir "[Utilisation des menus](#)" à la page 46 pour plus d'informations.

Télécommande

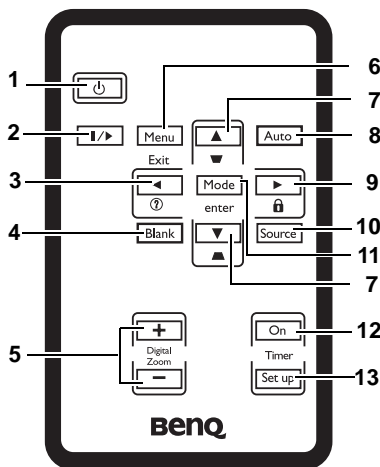

1. Alimentation

Allume et éteint le projecteur.

Voir "[Mise en marche](#)" à la page 26 et "[Arrêt du projecteur](#)" à la page 42 pour plus d'informations.

2. Arrêt sur image

Met en pause l'image projetée. Voir "[Arrêt sur image](#)" à la page 40 pour plus d'informations.

3. Gauche /

Démarre la fonction FAQ. Voir "[Utilisation de la fonction FAQ](#)" à la page 41 pour plus d'informations.

4. Blank

Permet de masquer l'image à l'écran. Pour restaurer l'image, appuyez sur n'importe quelle touche du projecteur ou de la télécommande. Voir "[Masquage de l'image](#)" à la page 39 pour plus d'informations.

5. Boutons Digital Zoom (+, -)

Agrandissent ou réduisent la taille de l'image projetée. Voir "[Agrandir et rechercher des détails sur l'image projetée](#)" à la page 32 pour plus d'informations.





6. Menu/Exit

Permet d'activer l'affichage des menus à l'écran.

Retourne au menu précédent de l'affichage des menus à l'écran, quitte et enregistre les paramètres de menu.

Voir "[Utilisation des menus](#)" à la page 46 pour plus d'informations.

7. Boutons Trapèze/Flèches

( /  Haut,  /  Bas)

Permet de corriger manuellement la déformation des images due à l'angle de projection. Voir "[Correction trapézoïdale](#)" à la page 31 pour plus d'informations.

8. Auto

Détermine automatiquement le meilleur paramétrage pour l'image projetée.

Voir "[Réglage automatique de l'image](#)" à la page 30 pour plus d'informations.

9. Droite /

Active le verrouillage des touches du panneau. Voir "[Verr. touches panneau](#)" à la page 50 pour plus d'informations.

Lorsque l'affichage des menus à l'écran est activé, les boutons 3, 7 et 9 servent de flèches pour sélectionner les différentes options et effectuer les réglages nécessaires. Voir "[Utilisation des menus](#)" à la page 46 pour plus d'informations.

10. Source

Sélectionne séquentiellement le signal d'entrée D-Sub/Comp. (Vidéo composantes), Video ou S-Video. Voir "[Changement de signal d'entrée](#)" à la page 29 pour plus d'informations.

11. Mode/enter

En fonction du signal d'entrée sélectionné, sélectionne un mode de configuration de l'image disponible.

Voir "[Sélection d'un mode d'image](#)" à la page 34 pour plus d'informations.

Active l'élément sélectionné dans le menu à l'écran. Voir "[Utilisation des menus](#)" à la page 46 pour plus d'informations.

12. Timer On

Active ou affiche le minuteur à l'écran en fonction des réglages de minuterie que vous avez définis. Voir "[Réglage du minuteur de présentation](#)" à la page 38 pour plus d'informations.

13. Timer Setup

Entre directement les réglages du minuteur pour la présentation. Voir "[Réglage du minuteur de présentation](#)" à la page 38 pour plus d'informations.

Portée efficace de la télécommande

Les capteurs à infrarouge (IR) de la télécommande se trouvent à l'avant et à l'arrière du projecteur. La télécommande doit être maintenue à un angle perpendiculaire de 30 degrés par rapport au capteur infrarouge du projecteur pour un fonctionnement optimal. La distance entre la télécommande et les capteurs ne doit pas dépasser 8 mètres (environ 26 pieds).

Assurez-vous qu'aucun obstacle susceptible de bloquer le rayon infrarouge n'est interposé entre la télécommande et le capteur infrarouge du projecteur.

- **Projection frontale**
- **Projection arrière**

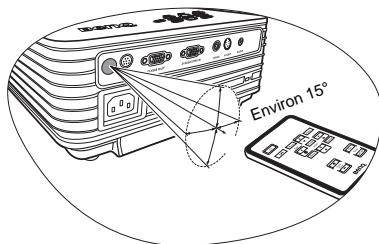
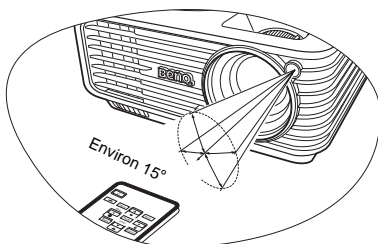

Remplacement de la pile de la télécommande

1. Retirez le support de la pile.

 **Veillez suivre les instructions illustrées. Poussez le bras de verrouillage tout en retirant le support de la pile.**

2. Insérez une nouvelle pile dans le support. Veillez à ce que le pôle positif de la pile soit placé vers l'extérieur.
3. Remplacez le support de la pile dans la télécommande.

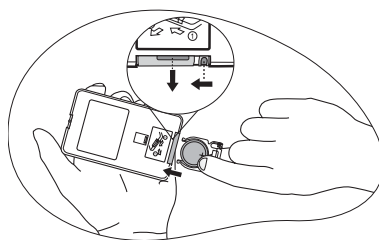

- **Évitez tout environnement où la température et l'humidité sont trop élevées.**
- **Si le remplacement de la pile n'a pas été effectué correctement, vous risquez d'endommager la pile.**
- **Remplacez toujours la pile par une pile du même type ou de type équivalent recommandé par le fabricant.**
- **Mettez la pile usée au rebut en suivant les instructions du fabricant.**
- **Ne jetez jamais une pile dans le feu. Il existe un danger d'explosion.**
- **Si la pile est déchargée ou si vous risquez de ne pas utiliser la télécommande pendant une longue période, retirez la pile afin d'éviter toute dégradation de la télécommande due à une fuite de la pile.**

3 Positionnement du projecteur

Choix de l'emplacement

Votre projecteur a été conçu pour être installé de quatre manières différentes :

1. Au sol, devant l'écran ;
2. Au plafond, devant l'écran ;
3. Au sol, derrière l'écran ;
4. Au plafond, derrière l'écran.

1. Sol avant

Sélectionnez ce positionnement lorsque le projecteur est placé près du sol devant l'écran. Il s'agit du positionnement le plus courant lorsqu'une installation rapide et une bonne portabilité sont souhaitées.

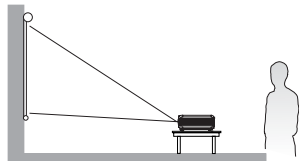

2. Plafond avant

Sélectionnez ce positionnement lorsque le projecteur est fixé au plafond, à l'envers devant l'écran.

Procurez-vous le kit de montage au plafond BenQ chez votre revendeur afin de fixer votre projecteur au plafond.

Sélectionnez l'option **Plafond avant** dans le menu **CONFIG. SYSTÈME : de base > Position du projecteur** une fois le projecteur allumé.

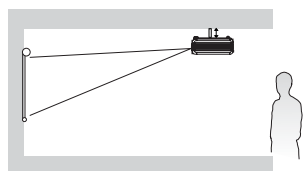

3. Sol arrière

Sélectionnez ce positionnement lorsque le projecteur est placé près du sol derrière l'écran.

Cette configuration nécessite un écran de rétroprojection spécial.

Sélectionnez l'option **Sol arrière** dans le menu **CONFIG. SYSTÈME : de base > Position du projecteur** une fois le projecteur allumé.

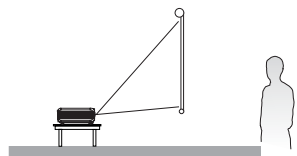

4. Plafond arr.

Sélectionnez ce positionnement lorsque le projecteur est fixé au plafond, à l'envers derrière l'écran.

Cette configuration nécessite un écran de rétroprojection spécial ainsi que le kit de montage au plafond BenQ.

Sélectionnez l'option **Plafond arr.** dans le menu **CONFIG. SYSTÈME : de base > Position du projecteur** une fois le projecteur allumé.

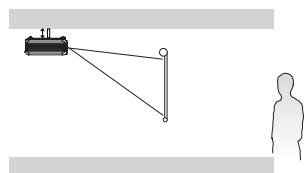

Vous pouvez choisir l'emplacement du projecteur en fonction de la disposition de la pièce ou de vos préférences. Tenez compte de la taille et de l'emplacement de votre écran, de l'emplacement d'une prise de courant adéquate, ainsi que de la disposition et de la distance entre le projecteur et les autres appareils.

Identification de la taille de projection souhaitée

La distance entre la lentille du projecteur et l'écran, le réglage du zoom et le format vidéo ont chacune une incidence sur la taille de l'image projetée.

4:3 est le format natif de ce projecteur. Pour projeter une image au format complet 16:9 (grand écran), le projecteur peut redimensionner et adapter une image grand écran à la largeur d'origine du projecteur. Cela donnera une hauteur relativement plus petite, équivalente à 75 % de la hauteur d'origine du projecteur.

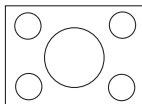

Image au format 4:3 dans une zone d'affichage au format 4:3

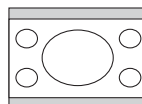

Image au format 16:9 adaptée vers une zone d'affichage au format 4:3

Par conséquent, une image au format 16:9 n'utilisera pas 25% de la hauteur d'une image au format 4:3 affichée par ce projecteur. Cette proportion apparaîtra sous la forme de barres noires (non éclairées) en haut et en bas (hauteur verticale de 12,5% respectivement) de la zone d'affichage de projection 4:3 à chaque fois que sera affichée une image au format 16:9 dans le centre vertical de la zone d'affichage de projection 4:3.

Au moment de choisir la position de votre projecteur, vous devez tenir compte de l'utilisation qui va en être faite et des formats du signal d'entrée. Tous les signaux d'entrée (autres que vidéo composite, qui utilise un signal au format 16:9) seront affichés au format 4:3 (et nécessiteront une hauteur d'affichage de 33% de plus qu'une zone de projection d'image au format 16:9).

IMPORTANT : Ne sélectionnez pas de positionnement permanent du projecteur en 16:9, au cas où vous devriez sélectionner un signal d'entrée (autre que vidéo composite, qui utilise un signal 16:9).

Le projecteur doit toujours être placé sur une surface horizontale (par exemple à plat sur une table), et positionné perpendiculairement (angle droit de 90°) au centre horizontal de l'écran. Cela évite la déformation des images causée par les projections angulaires (ou vers des surfaces angulaires).

Les projecteurs numériques modernes ne projettent pas directement vers l'avant (comme le faisaient les anciens projecteurs de films à bobines). Ils sont au contraire conçus pour projeter à un angle légèrement plus élevé que l'horizontale du projecteur. Cela permet de les placer directement sur une table pour qu'ils projettent vers le haut et vers le bas sur un écran placé de telle sorte que son bord inférieur se trouve au-dessus du niveau de la table (afin que toute la salle puisse voir l'écran).

Si le projecteur est fixé au plafond, il doit être fixé à l'envers afin de projeter légèrement vers le bas.

Vous voyez sur le diagramme de la page 19 que ce type de projection entraîne un décalage vertical de la partie inférieure de l'image projetée par rapport à l'horizontale du projecteur. Lorsque le projecteur est fixé au plafond, il en est ainsi pour la partie supérieure de l'image projetée.

Si le projecteur est placé plus loin de l'écran, la taille de l'image projetée augmente, et le décalage vertical augmente proportionnellement.

Au moment de déterminer la position de l'écran et du projecteur, vous devez tenir compte de la taille de l'image et du décalage vertical, tous deux proportionnels à la distance de projection.

BenQ vous fournit un tableau de dimensions pour écrans 4:3 afin de vous aider à déterminer l'emplacement optimal de votre projecteur. Deux dimensions sont à prendre en compte : la distance horizontale perpendiculaire au centre de l'écran (distance de projection) et la hauteur du décalage vertical du projecteur par rapport à l'horizontale de l'écran (décalage).

Comment déterminer la position du projecteur pour une taille d'écran donnée

1. Sélectionnez votre taille d'écran.
2. Reportez-vous au tableau et sélectionnez la taille qui se rapproche le plus de celle de votre écran dans les colonnes de gauche intitulées 'Diagonale d'écran 4:3'. À partir de cette valeur, cherchez dans la ligne correspondante la distance moyenne de l'écran dans la colonne intitulée 'Moyenne'. Il s'agit de la distance de projection.
3. Sur la même ligne, regardez la valeur indiquée dans la colonne de droite et notez la valeur du décalage vertical. Elle déterminera le positionnement de décalage vertical définitif du projecteur par rapport au bord de l'écran.
4. Il est recommandé de positionner le projecteur perpendiculairement au centre horizontal de l'écran, à une distance de ce dernier déterminée par l'étape 2 ci-dessus, et un décalage déterminé par l'étape 3 ci-dessus.

Par exemple, si vous utilisez un écran de 3 m (120 pouces), la distance de projection moyenne est de 4667 mm avec un décalage vertical de 183 mm.

Si vous positionnez le projecteur différemment (à la position recommandée), vous devrez le diriger vers le bas ou vers le haut pour centrer l'image à l'écran, ce qui peut entraîner une déformation de l'image. Pour la corriger, utilisez la fonction de correction trapézoïdale. Voir "[Correction trapézoïdale](#)" à la page 31 pour plus d'informations.

Comment déterminer la taille d'écran recommandée pour une distance donnée

Cette méthode peut être utilisée si vous avez acheté ce projecteur et souhaitez savoir quelle taille d'écran est adaptée à votre pièce.

La taille d'écran maximale est limitée par l'espace physique disponible dans votre pièce.

1. Mesurez la distance entre le projecteur et l'endroit où vous souhaitez placer l'écran. Il s'agit de la distance de projection.
2. Reportez-vous au tableau et sélectionnez la distance moyenne la plus proche de votre mesure dans la colonne 'Moyenne'. Vérifiez que la distance mesurée se situe bien entre les distances moyennes min. et max. citées dans le tableau.
3. Regardez la valeur indiquée dans la colonne de gauche, sur la même ligne : vous y trouvez la diagonale d'écran correspondante. Il s'agit de la taille de l'image projetée à cette distance de projection.
4. Sur la même ligne, regardez la valeur indiquée dans la colonne de droite et notez la valeur du décalage vertical. Elle déterminera le positionnement définitif de l'écran par rapport à l'horizontale du projecteur.

Par exemple, si la distance mesurée est de 4,5m (4500mm), la valeur la plus proche dans la colonne Moyenne est 4593 mm. Cette ligne indique qu'un écran de 3000 mm (3 m) est requis. Si vous souhaitez connaître les tailles d'écran en pouces, les écrans de 9 et de 10 pieds sont indiqués sur les lignes en haut et en bas de la ligne correspondant à l'écran de 3 m.

Si vous vérifiez la distance de projection max. et min. de ces tailles d'écran, vous constaterez qu'une distance de projection de 4,5 m devra être réduite pour un écran de 9 pieds ou augmentée pour un écran de 10 pieds. Le projecteur peut être ajusté (à l'aide de la commande de zoom) afin d'afficher l'image sur ces différentes tailles d'écran à ces distances de projection. Attention : ces divers écrans ont des valeurs de décalage vertical différentes.

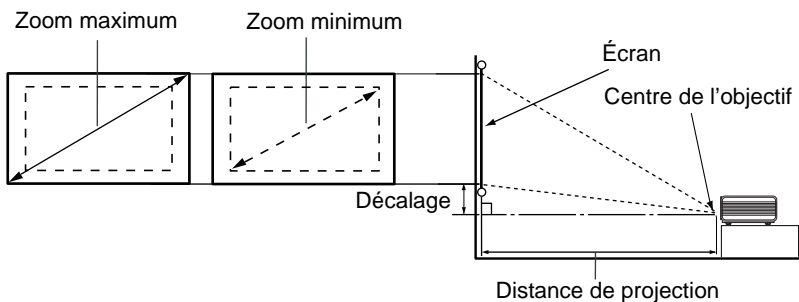

Diagonale d'écran 4:3			Distance de l'écran en mm			Décalage vertical en mm
Pieds	Pouces	mm	Distance min. (avec zoom max.)	Moyenne	Distance max. (avec zoom min.)	
4	48	1219	1778	1867	1956	73
		1500	2187	2297	2406	90
5	60	1524	2222	2333	2444	91
		1829	2667	2800	2933	110
6	72	2000	2916	3062	3208	120
		2134	3111	3267	3422	128
8	96	2438	3556	3733	3911	146
		2500	3645	3828	4010	150
9	108	2743	4000	4200	4400	165
		3000	4347	4593	4812	180
10	120	3048	4444	4667	4889	183
		3500	5104	5359	5614	210
12	144	3658	5334	5601	5867	219
		4000	5833	6124	6416	240
15	180	4572	6667	7000	7333	274
		5000	7291	7655	8020	300
18	216	5486	7999	8399	8799	329
		6000	8749	9186	9624	360
25	300	7620	11111	11667	12222	457

Une tolérance de 3% s'applique à ces chiffres en raison des variations des composants optiques. Si vous avez l'intention d'installer le projecteur de façon permanente, BenQ vous recommande de tester physiquement la taille et la distance de projection à l'emplacement précis d'installation du projecteur avant de l'installer de façon permanente, afin de prendre en compte les caractéristiques optiques de ce projecteur. Cela vous aidera à déterminer la position de montage exacte la mieux adaptée à l'emplacement de votre installation.

4 Connexion

Pour connecter la source d'un signal au projecteur, procédez comme suit :

1. Mettez préalablement tous les appareils hors tension.
2. Utilisez les câbles appropriés pour chaque source.
3. Branchez les câbles correctement.

 Pour les raccordements illustrés ci-dessous, certains câbles ne sont pas fournis avec le projecteur (voir "[Contenu de l'emballage](#)" à la page 10). Vous pouvez vous procurer ces câbles dans les magasins spécialisés en électronique.

Connexion d'un ordinateur ou d'un moniteur

Connexion à un ordinateur

Le projecteur est équipé d'une entrée VGA qui permet de le connecter à un ordinateur portable ou de bureau.

Pour connecter le projecteur à un ordinateur portable ou de bureau :

1. Connectez une extrémité du câble VGA fourni à la sortie D-Sub de l'ordinateur.
2. Connectez l'autre extrémité du câble VGA à la prise de signal D-SUB/COMP IN du projecteur.
3. Si vous souhaitez utiliser le haut-parleur (mono mixte), munissez-vous d'un câble audio adapté et connectez une extrémité à la sortie audio de l'ordinateur, et l'autre à la prise Audio du projecteur.

Le chemin de connexion final doit être similaire à celui du diagramme suivant :

Ordinateur portable ou de bureau

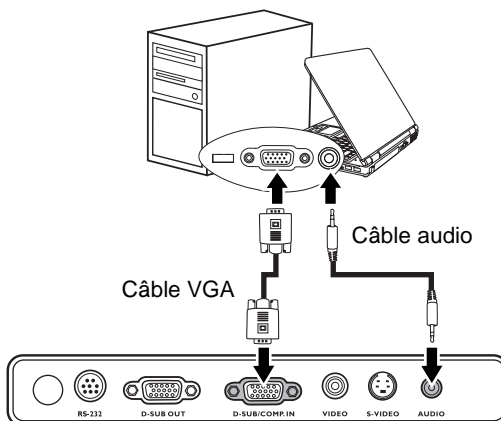

 De nombreux ordinateurs portables n'activent pas automatiquement leur port vidéo externe lorsqu'ils sont connectés à un projecteur. Pour activer ou désactiver l'affichage externe, vous pouvez généralement utiliser la combinaison de touches FN + F3 ou CRT/LCD. Sur votre ordinateur portable, recherchez la touche de fonction CRT/LCD ou une touche de fonction portant un symbole de moniteur. Appuyez simultanément sur la touche FN et la touche illustrée. Consultez le manuel de l'utilisateur de votre ordinateur portable pour connaître la combinaison de touches exacte.

Connexion d'un moniteur

Si vous souhaitez visualiser un gros plan de votre présentation sur un moniteur en plus de l'écran, vous pouvez connecter la sortie de signal RVB du projecteur à un moniteur externe avec un câble VGA en suivant les instructions ci-dessous.

1. Connectez le projecteur à un ordinateur comme décrit à "[Connexion à un ordinateur](#)" à la page 20.
2. Munissez-vous d'un câble VGA (un seul vous est fourni) et connectez une extrémité à la prise d'entrée D-Sub du moniteur vidéo.
3. Connectez l'autre extrémité de ce câble à la prise D-SUB OUT du projecteur.

Le chemin de connexion final doit être similaire à celui du diagramme suivant :

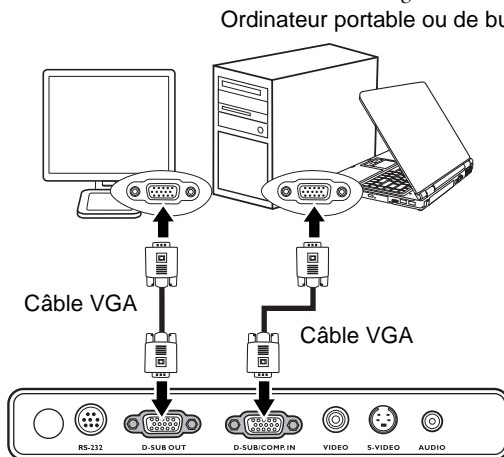

 **La sortie D-Sub ne fonctionne que s'il existe une entrée D-Sub appropriée au niveau du projecteur.**

Connexion d'appareils vidéo composantes

Vous pouvez connecter votre projecteur à plusieurs appareils vidéo composantes équipés des prises de sortie suivantes :

- Vidéo composantes
- S-Vidéo
- Vidéo (composite)

Il suffit de connecter le projecteur à un appareil vidéo en utilisant l'une des méthodes de connexion citées ci-dessus. Chacune fournit une qualité vidéo différente. Le choix de la méthode dépend surtout de la disponibilité des terminaux pour le projecteur et l'appareil vidéo, comme décrit ci-dessous :

Meilleure qualité vidéo

La meilleure méthode de connexion vidéo est la vidéo composantes (à ne pas confondre avec la vidéo composite). Les tuners TV numérique et les lecteurs de DVD sont équipés de sorties vidéo composantes. Si ces dernières sont disponibles sur vos appareils, elles doivent être préférées à la vidéo composite comme méthode de connexion.

Reportez-vous à la section "[Connexion d'un appareil vidéo composantes](#)" à la page 23 pour plus d'informations concernant la connexion du projecteur à un appareil vidéo composantes.

Meilleure qualité vidéo

La méthode S-Vidéo fournit une meilleure qualité vidéo analogique que la vidéo composite standard. Si votre périphérique vidéo composantes est doté de terminaux vidéo composite et S-Vidéo, sélectionnez ce dernier.

Reportez-vous à la section "[Connexion d'un périphérique S-Vidéo](#)" à la page 24 pour plus d'informations concernant la connexion du projecteur à un appareil S-Vidéo.

Moins bonne qualité vidéo

La vidéo composite est une vidéo analogique qui fournira, à partir du projecteur, des résultats corrects mais loin d'être optimaux. Parmi les méthodes décrites, c'est donc celle qui correspond à la moindre qualité vidéo.

Reportez-vous à la section "[Connexion d'un périphérique vidéo composite](#)" à la page 25 pour plus d'informations concernant la connexion du projecteur à un appareil vidéo composite.

Connexion du son

Le projecteur est équipé d'un haut-parleur mono intégré, conçu pour offrir une fonction sonore de base, afin d'accompagner les présentations professionnelles uniquement. Il n'est ni conçu ni prévu pour la reproduction sonore stéréo, contrairement à d'autres applications telles que le Home Cinéma. Toute entrée audio stéréo (le cas échéant) est mixée dans une sortie audio mono commune, par l'intermédiaire du haut-parleur du projecteur.

Si vous possédez un système audio indépendant, il est recommandé d'y connecter la sortie audio de votre périphérique vidéo composantes, plutôt qu'à la sortie audio mono du projecteur. Les connexions audio illustrées dans les sections suivantes ne sont fournies qu'à titre d'information. Il n'est pas utile de connecter l'audio du projecteur si un autre système sonore est disponible ou si vous n'en avez pas besoin.

Connexion d'un appareil vidéo composantes

Examinez votre appareil vidéo composantes pour déterminer s'il est équipé d'une série d'interfaces de sortie vidéo composantes inutilisées :

- Si c'est le cas, vous pouvez continuer à suivre cette procédure.
- Dans le cas contraire, il vous faudra trouver une autre méthode pour connecter ce périphérique.

Pour connecter le projecteur à un périphérique vidéo composantes :

1. Munissez-vous d'un câble adaptateur vidéo composantes vers VGA (D-Sub) et connectez l'extrémité dotée de 3 connecteurs de type RCA aux sorties vidéo composantes du périphérique vidéo. Faites les branchements en fonction des couleurs : vert/vert, bleu/bleu, rouge/rouge.
2. Connectez l'autre extrémité du câble adaptateur vidéo composantes vers VGA (D-Sub) (doté d'un connecteur de type D-Sub) à la prise D-SUB/COMP IN du projecteur.
3. Si vous souhaitez utiliser le haut-parleur (mono mixte), munissez-vous d'un câble audio adapté et connectez une extrémité à la sortie audio de l'ordinateur, et l'autre à la prise Audio du projecteur.

Le chemin de connexion final doit être similaire à celui du diagramme suivant :

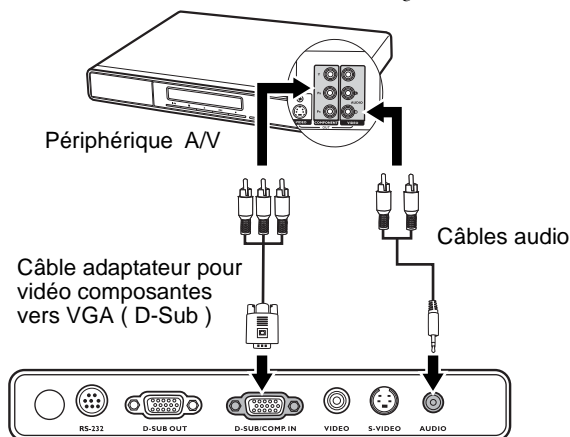

Si vous connectez le projecteur à un syntoniseur TV haute définition (HDTV), les standards suivants sont pris en charge :

- | | |
|----------------------|-----------------------|
| • 480i | • 480p |
| • 576i | • 576p |
| • 720p (50/ 60 Hz) | • 1080i (50/ 60 Hz) |

- ☞ **Le projecteur n'est étudié que pour les sons mono mixtes, même si une sortie audio/stéréo est branchée. Voir "[Connexion du son](#)" à la page 22 pour plus d'informations.**
- Vidéo composantes est la seule sortie vidéo qui offre une image native de rapport hauteur/largeur 16:9.
- Si l'image vidéo sélectionnée ne s'affiche pas lors de la mise sous tension du projecteur et que la source vidéo sélectionnée est correcte, vérifiez que le périphérique vidéo est sous tension et fonctionne correctement. Vérifiez également que les câbles de signal sont bien connectés.

Connexion d'un périphérique S-Vidéo

Examinez votre périphérique vidéo pour déterminer s'il est équipé d'une sortie S-Vidéo inutilisée :

- Si c'est le cas, vous pouvez continuer à suivre cette procédure.
- Dans le cas contraire, il vous faudra trouver une autre méthode pour connecter ce périphérique.

Pour connecter le projecteur à un périphérique S-Vidéo :

1. Prenez un câble S-Vidéo et connectez une extrémité à la sortie S-Vidéo de l'appareil vidéo.
 2. Connectez l'autre extrémité du câble S-Vidéo à la prise S-VIDEO du projecteur.
- Le chemin de connexion final doit être similaire à celui du diagramme suivant :

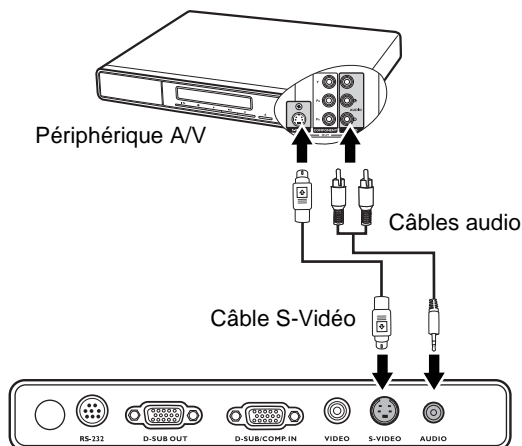

- ☞ Le projecteur n'est étudié que pour les sons mono mixtes, même si une sortie audio/stéréo est branchée. Voir "[Connexion du son](#)" à la page 22 pour plus d'informations.
- Si l'image vidéo sélectionnée ne s'affiche pas lors de la mise sous tension du projecteur et que la source vidéo sélectionnée est correcte, vérifiez que le périphérique vidéo est sous tension et fonctionne correctement. Vérifiez également que les câbles de signal sont bien connectés.
- Si vous avez déjà établi une connexion vidéo composantes entre le projecteur et ce périphérique S-Vidéo à l'aide de connexions vidéo composantes, vous n'avez pas besoin d'établir de connexion S-Vidéo, puisque cela ferait une seconde connexion inutile et de moins bonne qualité. Voir "[Connexion d'appareils vidéo composantes](#)" à la page 22 pour plus d'informations.

Connexion d'un périphérique vidéo composite

Examinez votre périphérique vidéo pour déterminer s'il est équipé d'une série de sorties vidéo composite inutilisées :

- Si c'est le cas, vous pouvez continuer à suivre cette procédure.
- Dans le cas contraire, il vous faudra trouver une autre méthode pour connecter ce périphérique.

Pour connecter le projecteur à un périphérique vidéo composite :

1. Prenez un câble vidéo et connectez une extrémité à la sortie vidéo composite de l'appareil vidéo.
2. Connectez l'autre extrémité du câble Vidéo à la prise VIDEO du projecteur.

Le chemin de connexion final doit être similaire à celui du diagramme suivant :

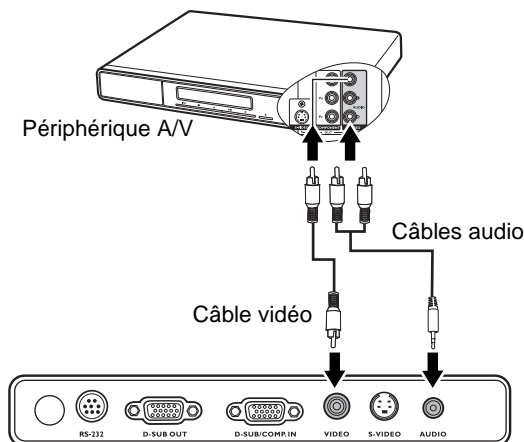

- ☞ • Le projecteur n'est étudié que pour les sons mono mixtes, même si une sortie audio/stéréo est branchée. Voir "[Connexion du son](#)" à la page 22 pour plus d'informations.
- Si l'image vidéo sélectionnée ne s'affiche pas lors de la mise sous tension du projecteur et que la source vidéo sélectionnée est correcte, vérifiez que le périphérique vidéo est sous tension et fonctionne correctement. Vérifiez également que les câbles de signal sont bien connectés.
- Vous devez connecter le projecteur à ce périphérique à l'aide d'une connexion vidéo composite uniquement si aucune entrée vidéo composantes ou S-Vidéo n'est disponible. Voir "[Connexion d'appareils vidéo composantes](#)" à la page 22 pour plus d'informations.

5 Fonctionnement

Mise en marche

1. Branchez le cordon d'alimentation au projecteur et à une prise murale. Allumez l'interrupteur de la prise murale (le cas échéant). Vérifiez que le **POWER (Voyant de l'alimentation)** du projecteur est orange une fois l'appareil mis sous tension.

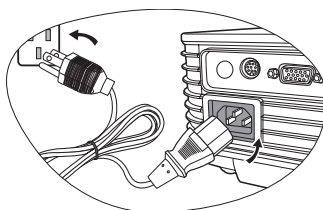

2. Faites glisser le couvercle de l'objectif pour l'ouvrir. La chaleur produite par la lampe du projecteur risquerait de le déformer.

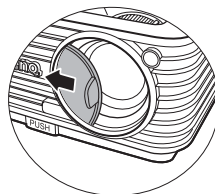

3. Appuyez sur  **Alimentation** sur le projecteur ou la télécommande pour démarrer le projecteur. Dès que la lampe s'allume, un « **POWER (Bip de mise sous tension)** » sera entendu. Le **POWER (Voyant de l'alimentation)** clignote en vert, puis reste allumé une fois le projecteur sous tension. La procédure de démarrage dure environ 30 secondes. Peu après, un logo le démarrage est projeté.

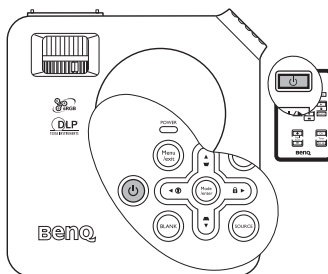

Tournez la molette de mise au point pour améliorer la netteté de l'image, si nécessaire.

 Si le projecteur est encore chaud en raison d'une activité précédente, le ventilateur fonctionnera pendant 90 secondes environ avant que la lampe ne s'allume.

4. Si vous êtes invité à entrer un mot de passe, utilisez les boutons fléchés pour saisir les six chiffres du mot de passe. Voir "[Utilisation de la fonction de verrou alimentation](#)" à la page 27 pour plus d'informations.
5. Mettez tous les appareils connectés sous tension.
6. Le projecteur commence à rechercher des signaux d'entrée. La source d'entrée en cours d'analyse s'affiche dans le coin supérieur gauche de l'écran. Lorsque le projecteur ne détecte pas de signal valide, le message 'Aucun signal' reste affiché jusqu'à ce qu'un signal de source d'entrée soit détecté.

Vous pouvez également appuyer sur **SOURCE** sur le projecteur ou la télécommande pour sélectionner le signal d'entrée à afficher. Voir "[Changement de signal d'entrée](#)" à la page 29 pour plus d'informations.

 Si la fréquence ou la résolution du signal se situe en dehors de limites acceptées par le projecteur, le message 'Hors gamme' s'affiche sur un écran vierge. Sélectionnez un signal d'entrée compatible avec la résolution du projecteur ou sélectionnez une valeur inférieure pour le signal d'entrée. Voir "[Fréquences de fonctionnement](#)" à la page 63 pour plus d'informations.

Utilisation de la fonction de verrou alimentation

À des fins de sécurité, le projecteur est doté d'une fonction de protection par mot de passe afin d'empêcher toute utilisation non autorisée. Le mot de passe peut être défini via le menu à l'écran. Pour plus d'informations sur l'utilisation du menu à l'écran, reportez-vous à "Utilisation des menus" à la page 46.

 **AVERTISSEMENT** : Il serait gênant d'activer la fonction de verrou alimentation et d'oublier ensuite votre mot de passe. Imprimez ce manuel (si nécessaire) et notez-y le mot de passe choisi, puis conservez-le dans un endroit sûr afin de pouvoir le consulter en cas de besoin.

Définition d'un mot de passe

 Une fois le mot de passe défini, vous ne pourrez utiliser le projecteur que si vous entrez le mot de passe correct à chaque démarrage.

1. Ouvrez le menu à l'écran et accédez à **CONFIG. SYSTÈME: avancée > Paramètres de sécurité**. Appuyez sur **Mode/enter**. Sélectionnez **Verrou alimentation** et sélectionnez **Activ.** en appuyant sur **◀ Gauche** ou **▶ Droite**.

2. Un message s'affiche à l'écran.

3. Comme illustré ci-contre, les quatre boutons fléchés (**▲ Haut**, **▶ Droite**, **▼ Bas**, **◀ Gauche**) représentent respectivement 4 chiffres (1, 2, 3, 4).

En fonction du mot de passe que vous souhaitez définir, appuyez sur les boutons fléchés pour entrer les six chiffres du mot de passe.

Une fois le mot de passe défini, le menu à l'écran revient à la page Paramètres de sécurité.



 **IMPORTANT** : Les chiffres saisis s'affichent à l'écran sous la forme d'astérisques. Notez le mot de passe choisi dans ce manuel de manière à pouvoir le retrouver facilement.

Mot de passe : _ _ _ _ _ _

Conservez ce manuel dans un endroit sûr.

4. Pour quitter le menu à l'écran, appuyez sur **Menu/exit**.

Oubli du mot de passe

Si la fonction de mot de passe est activée, vous serez invité à entrer les six chiffres du mot de passe à chaque mise sous tension du projecteur. Si vous entrez un mot de passe incorrect, le message d'erreur illustré à droite s'affiche pendant trois secondes, suivi du message **SAISIE MOT DE PASSE**. Pour réessayer, entrez un autre mot de passe à six chiffres. Si vous n'aviez pas noté le mot de passe dans ce manuel et que vous ne vous en souvenez plus, vous pouvez suivre la procédure de rappel de mot de passe. Voir "Procédure de rappel de mot de passe" à la page 28 pour plus d'informations.



Si vous entrez un mot de passe incorrect 5 fois de suite, le projecteur s'éteint automatiquement au bout de quelques secondes.

Procédure de rappel de mot de passe

Maintenez enfoncé le bouton **AUTO** du projecteur ou de la télécommande pendant 3 secondes. Le projecteur affiche un code à l'écran. Notez le numéro et éteignez votre projecteur. Contactez le service d'assistance BenQ local pour le déchiffrer. Vous devrez peut-être fournir une preuve d'achat pour garantir que vous êtes autorisé à utiliser le projecteur.

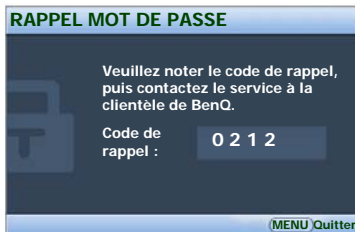

Modification du mot de passe

1. Ouvrez le menu à l'écran et accédez à **CONFIG. SYSTÈME : avancée > Paramètres de sécurité > Modifier MP**.
2. Appuyez sur **Mode/enter**. Le message '**SAISIE MOT DE PASSE ACTUEL**' s'affiche.
3. Entrez l'ancien mot de passe.
 - i. S'il est correct, un message '**SAISIR UN NOUVEAU MOT DE PASSE**' s'affiche.
 - ii. S'il n'est pas correct, un message d'erreur s'affiche pendant trois secondes, suivi du message '**ENTRER LE MOT DE PASSE ACTUEL**' pour vous permettre de réessayer. Vous pouvez appuyer sur **Menu/exit** pour annuler la modification ou essayer un autre mot de passe.
4. Entrez un nouveau mot de passe.

 **IMPORTANT : Les chiffres saisis s'affichent à l'écran sous la forme d'astérisques. Notez le mot de passe choisi dans ce manuel de manière à pouvoir le retrouver facilement.**

Mot de passe : _ _ _ _ _

Conservez ce manuel dans un endroit sûr.

5. Confirmez le nouveau mot de passe en entrant à nouveau le nouveau mot de passe.
6. Vous venez d'attribuer un nouveau mot de passe au projecteur. N'oubliez pas d'entrer ce nouveau mot de passe au prochain démarrage du projecteur.
7. Pour quitter le menu à l'écran, appuyez sur **Menu/exit**.

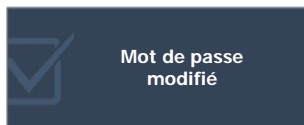

Désactivation de la fonction de verrou alimentation

Pour désactiver la protection par mot de passe, retournez à **CONFIG. SYSTÈME : avancée > Paramètres de sécurité > Verrou alimentation** après l'ouverture du système de menus à l'écran. Sélectionnez **Désact.** en appuyant sur **◀ Gauche** ou **▶ Droite**. Le message '**SAISIE MOT DE PASSE**' s'affiche. Entrez le mot de passe actuel.

- i. S'il est correct, le menu à l'écran retourne à la page Paramètres de sécurité où figure le mot '**Désact.**' au niveau du mot de passe. Vous n'aurez pas besoin d'entrer le mot de passe la prochaine fois que vous mettrez le projecteur sous tension.
- ii. S'il n'est pas correct, un message d'erreur s'affiche pendant trois secondes, suivi du message '**SAISIE MOT DE PASSE**' pour vous permettre de réessayer. Vous pouvez appuyer sur **Menu/exit** pour annuler la modification ou essayer un autre mot de passe.

 **Bien que la fonction de mot de passe soit désactivée, vous devez conserver le mot de passe à portée de main au cas où vous auriez besoin de réactiver la fonction de mot de passe.**

Changement de signal d'entrée

Vous pouvez connecter le projecteur à plusieurs appareils en même temps. Il ne peut toutefois afficher qu'un plein écran à la fois.

Veuillez décider si vous souhaitez activer la fonction de recherche auto rapide en procédant comme suit.

1. Appuyez sur **Menu/exit** sur le projecteur ou la télécommande pour activer le menu à l'écran.
2. Accédez au menu **SOURCE > Recherche auto rapide**.
3. Appuyez sur **◀ Gauche** ou **▶ Droite** sur le projecteur ou la télécommande pour sélectionner **Activ.** ou **Désact.**
4. Appuyez sur **MENU/exit** pour quitter et enregistrer les paramètres.

- Après l'activation de la recherche auto rapide, le projecteur effectuera la recherche automatique lorsque vous appuyez sur **SOURCE** sur le projecteur ou la télécommande.

- i. Appuyez sur le bouton **SOURCE** du projecteur ou de la télécommande. Une barre de sélection de la source s'affiche.
- ii. Appuyez sur **▲ Haut** ou **▼ Bas** jusqu'à la sélection du signal souhaité et appuyez sur **Mode/enter**.
- iii. Le projecteur commencera la recherche la recherche automatique de la source en détectant d'abord votre signal sélectionné.
- iv. Les informations de la première source détectée s'affichent dans le coin supérieur gauche de l'écran pendant 2 secondes.

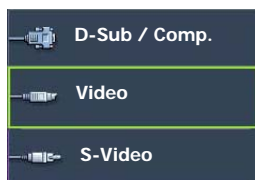
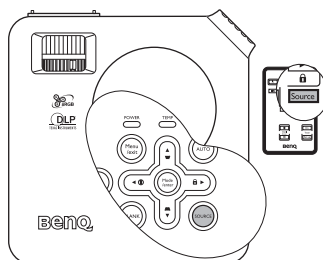

- Si vous désactivez la recherche auto rapide, vous pouvez vous déplacer manuellement parmi les sources d'entrée disponibles en procédant comme suit.
 - i. Appuyez sur le bouton **SOURCE** du projecteur ou de la télécommande. Une barre de sélection de la source s'affiche.
 - ii. Appuyez sur **▲ Haut** ou **▼ Bas** jusqu'à la sélection du signal souhaité et appuyez sur **Mode/enter**.
 - iii. Une fois le signal détecté, les informations concernant la source sélectionnée s'affichent dans le coin supérieur gauche de l'écran pendant 2 secondes. Si plusieurs appareils sont connectés au projecteur, vous pouvez appuyer à nouveau sur le bouton pour rechercher un autre signal.

- ☞ • **Le niveau de luminosité de l'image projetée change en fonction des différents signaux d'entrée. Les présentations informatiques de données (graphiques), utilisant le plus souvent des images statiques, sont généralement plus lumineuses que la vidéo, qui utilise plutôt des images animées (films).**

Le type de signal d'entrée détermine les options disponibles pour le Mode Image. Voir "[Sélection d'un mode d'image](#)" à la page 34 pour plus d'informations.

- **La résolution native de ce projecteur est dans un format 4:3. Pour les meilleurs résultats d'affichage de l'image, sélectionnez et utilisez une source d'entrée avec cette résolution. Toute autre résolution sera adaptée par le projecteur en fonction du réglage du format, ce qui peut causer des distorsions de l'image ou une perte de clarté de l'image. Voir "[Sélection du rapport hauteur/largeur](#)" à la page 33 pour plus d'informations.**

Ajustement de l'image projetée

Ajustement de l'angle de projection

Le projecteur est pourvu d'un pied de réglage à dégagement rapide et d'un pied de réglage arrière. Ils permettent de régler la hauteur de l'image et l'angle de projection. Pour régler le projecteur, procédez comme suit :

1. Appuyez sur le bouton à dégagement rapide et soulevez légèrement l'avant du projecteur. Une fois l'image positionnée selon vos besoins, relâchez le bouton à dégagement rapide pour garder le pied dans sa position actuelle.

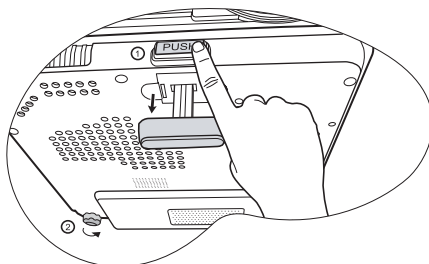

⚠ Ne regardez pas directement l'objectif du projecteur lorsque la lampe est allumée. La lumière de la lampe peut provoquer des dommages oculaires.

Soyez vigilant lorsque vous appuyez sur le bouton du pied de réglage, car celui-ci est à proximité de la sortie de la ventilation (air chaud).

2. Dévissez le pied de réglage arrière pour ajuster l'angle horizontal. Pour rentrer le pied de réglage, soulevez le projecteur et appuyez sur le bouton à dégagement rapide. Ensuite, reposez lentement le projecteur. Dévissez le pied de réglage arrière dans la direction inverse.

Si le projecteur ne se trouve pas sur une surface plane ou si l'écran et le projecteur ne sont pas perpendiculaires, l'image projetée présente une distorsion trapézoïdale. Pour corriger ce problème, réglez la valeur du paramètre Trapèze dans le menu **AFFICHAGE** via le tableau de commande du projecteur ou la télécommande. Voir "[Correction trapézoïdale](#)" à la page 31 pour plus d'informations.

Réglage automatique de l'image

Il peut être nécessaire d'optimiser la qualité de l'image. Pour ce faire, appuyez sur **AUTO** sur le projecteur ou la télécommande. En 3 secondes, la fonction de réglage automatique intelligent intégrée règle les valeurs de fréquence et l'horloge pour optimiser la qualité d'image.

Les informations concernant la source sélectionnée s'affichent dans le coin supérieur gauche de l'écran pendant 3 secondes.

☞ Pendant que la fonction AUTO procède aux réglages, l'écran reste vierge.

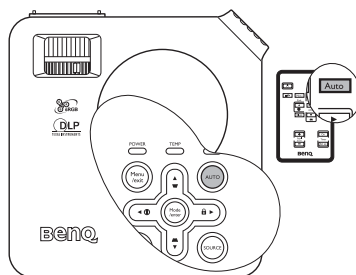

Réglage fin de la taille et de la netteté de l'image

1. Réglez la taille de l'image projetée à l'aide de la molette de zoom.
2. Ensuite, réglez la netteté de l'image à l'aide de la molette de mise au point.

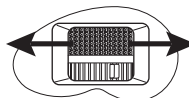
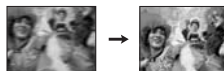
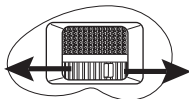

Correction trapézoïdale

La distorsion trapézoïdale correspond au fait qu'une image projetée est sensiblement plus large dans sa partie supérieure ou inférieure. C'est le cas lorsque le projecteur n'est pas perpendiculaire à l'écran.

Pour corriger ce problème, vous devez non seulement ajuster la hauteur du projecteur, mais devrez le faire manuellement en suivant l'UNE des étapes suivantes.

1. Appuyez sur ∇ ou \triangle sur le tableau de commande du projecteur ou la télécommande pour afficher la barre d'état appelée Trapèze. Appuyez sur ∇ pour corriger la distorsion trapézoïdale en haut de l'image. Appuyez sur \triangle pour corriger la distorsion trapézoïdale en bas de l'image.
2. Appuyez sur **Menu/exit** sur le projecteur ou la télécommande. Allez à **AFFICHAGE > Trapèze** et ajustez les valeurs en appuyant sur ∇ ou \triangle sur le projecteur ou la télécommande.

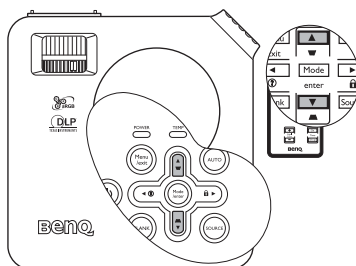

Par exemple,



Keystone 0

- Appuyez sur ∇ sur le projecteur ou la télécommande.
- Appuyez sur ∇ sur le projecteur ou la télécommande lorsque vous êtes dans le menu Image > Trapèze.



Keystone -6



Keystone 0

- Appuyez sur \triangle sur le projecteur ou la télécommande.
- Appuyez sur \triangle sur le projecteur ou la télécommande lorsque vous êtes dans le menu Image > Trapèze.



Keystone +6

Agrandir et rechercher des détails sur l'image projetée

Si vous souhaitez afficher plus de détails concernant l'image projetée, agrandissez-la. Utilisez les touches de direction pour vous déplacer dans l'image.

- Utilisation de la télécommande

1. Appuyez sur **Digital Zoom +** pour afficher la barre de Zoom. Le centre de l'image sera agrandi lorsque la touche est appuyée à nouveau. Appuyez sur la touche plusieurs fois jusqu'à ce que la taille d'image corresponde à vos besoins.
2. Appuyez sur les touches de direction (▲, ▼, ◀, ▶) du projecteur ou de la télécommande pour vous déplacer dans l'image.

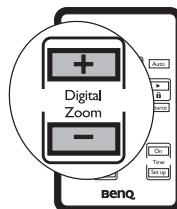

 Il n'est possible de se déplacer dans l'image qu'après qu'elle soit agrandie. Vous pouvez encore agrandir l'image lors de la recherche de détails.

3. Pour restaurer l'image à sa taille d'origine, appuyez sur **AUTO**. Vous pouvez également appuyer sur **Digital Zoom -**. Pour la réduire davantage, appuyez de nouveau sur la touche et ce, jusqu'à rétablir sa taille initiale.

- Utilisation des menus à l'écran

1. Appuyez sur **Menu/exit**, puis appuyez sur ◀ **Gauche** ou ▶ **Droite** jusqu'à la sélection du menu **Affichage**.
2. Appuyez sur ▼ **Bas** pour sélectionner **Digital Zoom**.
3. Appuyez sur **Mode/enter** et appuyez sur ▲ **Haut** pour agrandir l'image à une taille souhaitée.
4. Appuyez sur **Mode/enter** pour activer la fonction Défilement.
5. Appuyez sur les touches de direction (▲, ▼, ◀, ▶) du projecteur ou de la télécommande pour vous déplacer dans l'image.
6. Pour réduire la taille de l'image, appuyez sur **Mode/enter** pour retourner à la fonction de zoom avant/arrière, et appuyez sur **AUTO** pour rétablir l'image sa taille initiale. Vous pouvez également appuyer plusieurs fois sur ▼ **Bas** jusqu'à rétablir sa taille initiale.

Sélection du rapport hauteur/largeur

Le format correspond au rapport entre la largeur de l'image et sa hauteur. Le format de la plupart des téléviseurs analogiques et ordinateurs est de 4:3, ce qui correspond à la valeur par défaut pour ce projecteur, et le format des téléviseurs numériques et des DVD est généralement de 16:9.

Le traitement numérique du signal permet aux périphériques d'affichage numérique tels que ce projecteur d'agrandir l'image et de la mettre à l'échelle de manière dynamique, en lui donnant un format différent de celui de la source d'entrée.

Vous pouvez modifier le format de l'image projetée (quel que soit le format de la source) en accédant à **AFFICHAGE > Format**. Sélectionnez le format adapté au format du signal vidéo et à vos besoins d'affichage. Quatre formats sont disponibles :

 **Dans les illustrations ci-dessous, les parties noires correspondent aux zones inactives et les parties blanches aux zones actives.**

1. **Auto** : Met une image à l'échelle proportionnellement pour qu'elle soit adaptée à la résolution native dans sa largeur horizontale. Cette option est recommandée pour les images 4:3 ou 16:9 et si vous souhaitez tirer parti au maximum de l'écran sans modifier le rapport hauteur/largeur de l'image.

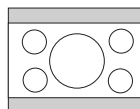

2. **Réel** : L'image est projetée selon sa résolution d'origine, et redimensionnée pour être adaptée à la zone d'affichage. Pour les signaux d'entrée avec de plus faibles résolutions, l'image projetée s'affiche plus petite que si elle était redimensionnée en plein écran. Si nécessaire, vous pouvez régler le zoom ou approcher le projecteur de l'écran pour agrandir la taille de l'image. Après avoir effectué ces réglages, il se peut que vous deviez remettre le projecteur au point.

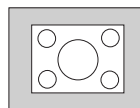

3. **4:3** : Met une image à l'échelle afin qu'elle s'affiche au centre de l'écran en respectant un format de 4:3. Cette option est recommandée pour les images 4:3, telles que les images des écrans d'ordinateur, des téléviseurs à définition standard et des DVD avec un format 4:3, ce qui permet de conserver le format lors de l'affichage.

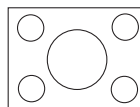

4. **16:9** : Met une image à l'échelle afin qu'elle s'affiche au centre de l'écran en respectant un format de 16:9. Cette option est recommandée pour les images auxquelles le format 16:9 est déjà appliqué, telles que les images des téléviseurs haute définition, ce qui permet de conserver le format lors de l'affichage.

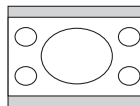

 **Le format 16:9 n'est fourni par l'entrée vidéo composantes que lorsqu'il reçoit un signal au format 16:9 approprié. Voir "[Connexion d'un appareil vidéo composantes](#)" à la page 23 et "[Identification de la taille de projection souhaitée](#)" à la page 17 pour plus d'informations.**

Optimisation de l'image

Sélection d'un mode d'image

Le projecteur comporte plusieurs modes d'image prédéfinis pour vous permettre de choisir le mode le mieux adapté à votre environnement d'exploitation et au type d'image de la source d'entrée.

Pour sélectionner le mode souhaité, suivez l'une des procédures suivantes.

- Appuyez plusieurs fois sur **Mode/enter** sur la télécommande ou le projecteur jusqu'à la sélection du mode souhaité.
- Allez au menu **Image > Mode Image** et appuyez sur ◀ **Gauche** / ▶ **Droite** pour sélectionner un mode souhaité.

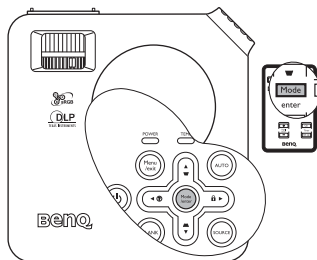

Vous avez le choix entre plusieurs modes d'image en fonction du type de signal :

Entrée de signal PC

1. **Mode Dynamique (Par défaut)** : Optimise la luminosité de l'image projetée. Ce mode est adapté aux environnements où une grande luminosité est requise, comme les pièces bien éclairées.
2. **Mode Présentation** : Conçu pour les présentations. Dans ce mode, la luminosité est accentuée afin de s'adapter aux couleurs des ordinateurs de bureau et portables.
3. **Mode sRGB/Photo** : Permet d'optimiser la pureté des couleurs RVB afin d'obtenir des images naturelles, quelle que soit la luminosité sélectionnée. Il est recommandé pour afficher les photos prises avec un appareil photo compatible sRGB et correctement calibré, ainsi que pour afficher des applications informatiques graphiques et de dessin de type AutoCAD.
4. **Mode Cinéma** : Ce mode est adapté pour les films et clips vidéo hauts en couleur issus d'appareils photos ou de vidéos numériques par l'intermédiaire de l'entrée du PC, pour un meilleur affichage dans les environnements obscurs (peu éclairés).
5. **Modes Util. 1/Util. 2** : Rappelle les paramètres personnalisés en fonction des modes d'image actuellement disponibles. Voir "[Configuration du mode Util. 1/Util. 2](#)" à la [page 35](#) pour plus d'informations.

Entrée de signal YPbPr/S-Vidéo/Vidéo

1. **Mode Dynamique** : Ce mode idéal pour les jeux vidéo dans un environnement normalement éclairé.
2. **Mode Standard (Par défaut)** : Ce mode est adapté pour les films et séquences vidéo aux couleurs vivantes des appareils photos ou caméscopes numériques.
3. **Mode Cinéma** : Ce mode est recommandé pour la projection de films sombres ou de films DVD dans un environnement de home cinéma ou de salon obscur (peu éclairé).
4. **Modes Util. 1/Util. 2** : Rappelle les paramètres personnalisés en fonction des modes d'image actuellement disponibles. Voir "[Configuration du mode Util. 1/Util. 2](#)" à la [page 35](#) pour plus d'informations.

Configuration du mode Util. 1/Util. 2

Vous avez le choix entre deux modes définissables par l'utilisateur si les modes d'image disponibles actuellement ne sont pas adaptés à vos besoins. Vous pouvez utiliser l'un des modes d'image (mis à part Util. 1/2) comme point de départ et personnaliser les paramètres.

1. Appuyez sur **Menu/exit** pour ouvrir le menu à l'écran.
2. Accédez au menu **IMAGE > Mode Image**.
3. Appuyez sur **◀ Gauche / ▶ Droite** pour sélectionner **Mode Util. 1 à Mode Util. 2**.
4. Appuyez sur **▼ Bas** pour sélectionner **Mode référence**.
5. Appuyez sur **◀ Gauche / ▶ Droite** pour sélectionner le mode d'image le plus adapté à vos besoins.
6. Appuyez sur **▼ Bas** pour sélectionner une option du menu à modifier et ajustez la valeur au moyen de **◀ Gauche / ▶ Droite**. Voir "**Réglage précis de la qualité de l'image dans les modes utilisateur**" ci-dessous pour des détails.
7. Une fois tous les réglages terminés, sélectionnez **Enregistrer paramètres** et appuyez sur **Mode/enter** pour stocker les réglages.
8. Le message de confirmation '**Paramètres enregistrés**' s'affiche.

Utilisation de Couleur du support de projection

Lorsque vous projetez sur une surface colorées, telle qu'un mur peint qui peut ne pas être blanc, la fonction Couleur du support de projection peut aider à corriger la couleur de l'image projetée pour éviter des différences de couleur possibles entre l'image source et l'image projetée.

Pour utiliser cette fonction, accédez à **AFFICHAGE > Couleur du support de projection** et appuyez sur **◀ Gauche / ▶ Droite** pour sélectionner une couleur la plus proche de la surface de projection. Vous pouvez choisir parmi plusieurs couleurs précalibrées : Jaune clair, Rose, Vert clair, Bleu et Tableau noir.

Réglage précis de la qualité de l'image dans les modes utilisateur

En fonction du type de signal sélectionné, des fonctions définissables par l'utilisateur sont disponibles lorsque le mode Util. 1 ou 2 est sélectionné. Vous pouvez ajuster ces fonctions selon vos besoins.

1. Réglage de la luminosité

Régalez les valeurs en appuyant sur **◀ Gauche / ▶ Droite** sur le projecteur ou la télécommande.

Plus la valeur est élevée, plus l'image est lumineuse. Inversement, plus elle est faible, plus l'image est sombre. Réglez cette option pour que les zones noires de l'image restent noires et que les détails présents dans les zones sombres restent visibles.



2. Réglage du contraste

Réglez les valeurs en appuyant sur ◀ **Gauche** / ▶ **Droite** sur le projecteur ou la télécommande.

Plus la valeur est élevée, plus l'image est contrastée. Utilisez le contraste pour configurer le niveau de blanc après avoir ajusté la luminosité, afin d'adapter l'image au type de support que vous souhaitez afficher et à votre environnement.



3. Sélection d'une température des couleurs

Réglez les valeurs en appuyant sur ◀ **Gauche** / ▶ **Droite** sur le projecteur ou la télécommande.

Quatre réglages de température des couleurs* sont disponibles.

1. **T1** : Avec la température de couleurs la plus élevée, T1 donne à l'image une teinte plus bleutée que les autres réglages.
2. **T2** : Le blanc des images tire vers le bleu.
3. **T3** : Préserve la couleur normale des blancs.
4. **T4** : Le blanc des images tire vers le rouge.

*À propos des températures des couleurs :

Beaucoup de teintes sont considérées comme des blancs pour une multitude de raisons. La température des couleurs est un moyen courant de représenter la couleur blanche. Une couleur blanche avec une faible température des couleurs semble tirer vers le rouge. Par contre, une couleur blanche dont la température des couleurs est élevée tire davantage vers le bleu.

4. Gestion couleur 3D

Dans la plupart des installations, la gestion des couleurs ne sera pas nécessaire, telles que dans une salle de classe, une salle de réunion ou dans les situations où les lumières restent allumées, ou lorsque les fenêtres laissent rentrer la lumière dans la pièce.

La gestion des couleurs ne devrait être considérée que dans les installations permanentes avec des niveaux d'éclairage contrôlés, telles que les salles de conseil, les amphithéâtres ou les salles de cinéma à la maison. La gestion des couleurs fournit un ajustement précis des couleurs pour permettre une meilleure reproduction des couleurs, si nécessaire.

Une gestion des couleurs appropriée ne peut être obtenue que dans des conditions d'affichage contrôlés et reproductibles. Il est nécessaire d'utiliser un colorimètre (appareil de mesure la coloration) et de fournir un groupe d'images source appropriées pour mesurer la reproduction des couleurs. Ces outils ne sont pas fournis avec le projecteur. Cependant, le vendeur de votre projecteur devrait pouvoir vous guider ou éventuellement peut avoir un installateur professionnel expérimenté.

La gestion des couleurs fournit six groupes de couleurs (RGBCMY) à ajuster. Lorsque vous sélectionnez chaque couleur, vous pouvez ajuster sa plage et sa saturation en fonction de vos préférences.

Si vous avez acheté un disque de test contenant différents modèles de test des couleurs, il peut être utilisé pour contrôler la présentation des couleurs sur les moniteurs, les téléviseurs, les projecteurs, etc. Vous pouvez projeter une des images du disque sur l'écran et accéder au menu Gestion des couleurs pour effectuer les ajustements.

Pour ajuster les paramètres :

1. Allez au menu **IMAGE** et sélectionnez **Gestion couleur 3D**.
2. Appuyez sur **Mode/enter** et la page Gestion couleur 3D s'affiche.
3. Sélectionnez **Couleur primaire** et appuyez sur ◀ **Gauche** ou ▶ **Droite** pour sélectionner une couleur parmi Rouge, Jaune, Vert, Cyan, Bleu ou Magenta.
4. Appuyez sur ▼ pour sélectionner **Nuance** et appuyez sur ◀ **Gauche** ou ▶ **Droite** pour sélectionner ses valeurs. Une augmentation des valeurs donnera des couleurs composées d'une plus grande proportion des deux couleurs adjacentes.

Veillez vous reporter à l'illustration à droite pour connaître l'interrelation des couleurs.

Par exemple, si vous sélectionnez Rouge et réglez sa valeur sur 0, seul le rouge pur de l'image projetée sera sélectionné.

L'augmentation des valeurs inclura le rouge proche du jaune et le rouge proche du magenta.

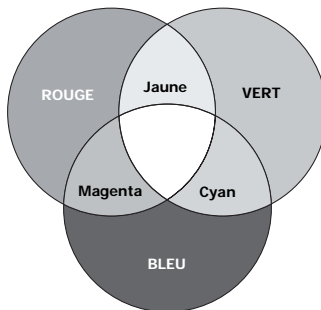

5. Appuyez sur ▼ pour sélectionner **Saturation** et ajustez ses valeurs selon vos préférences en appuyant sur ◀ **Gauche** ou ▶ **Droite**. Chaque ajustement apporté se reflétera immédiatement dans l'image.
Par exemple, si vous sélectionnez Rouge et réglez sa valeur sur 0, seule la saturation du rouge pur sera affectée.
6. Appuyez sur ▼ pour sélectionner **Gain** et ajustez ses valeurs selon vos préférences en appuyant sur ◀ **Gauche** ou ▶ **Droite**. Le niveau de contraste de la couleur primaire sélectionnée sera affecté. Chaque ajustement apporté se reflétera immédiatement dans l'image.
7. Répétez les étapes 3 à 6 pour les autres ajustements des couleurs.
8. Assurez-vous d'avoir effectué tous les ajustements souhaités.
9. Appuyez sur **Menu/exit** pour quitter et enregistrer les paramètres.

5. Autres réglages

Vous pouvez également trouver d'autres sélections de réglage de la qualité de l'image dans le menu **IMAGE**. Voir "[Menu Image](#)" à la [page 48](#) pour plus d'informations.

Réglage du minuteur de présentation

Le minuteur de présentation permet d'indiquer à l'écran la durée d'une présentation afin de vous permettre de mieux gérer votre temps. Suivez les étapes ci-dessous pour utiliser cette fonction :

- Appuyez sur **Timer Set up** sur la télécommande ou accédez à **CONFIG. SYSTÈME : de base > Minuteur de présentation** et appuyez sur **Mode/enter** la page Minuteur de présentation.

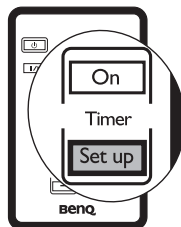

- Appuyez sur ▼ **Bas** pour sélectionner **Intervalle du minuteur** et décidez l'intervalle du minuteur en appuyant sur ◀ **Gauche** / ▶ **Droite**. Le délai peut être compris entre 1 et 5 minutes par paliers de 1 minute par paliers de 5 minutes et entre 5 et 240 minutes par paliers de 5 minutes par paliers de 5 minutes.

☞ **Si le minuteur est déjà activé, il redémarrera à chaque fois que vous redéfinissez Intervalle du minuteur.**

- Appuyez sur ▼ **Bas** pour sélectionner **Afficher minuteur** et choisissez si vous souhaitez afficher le minuteur à l'écran en appuyant sur ◀ **Gauche** / ▶ **Droite**.

Sélection	Description
Toujours	Affiche le minuteur à l'écran pendant toute la durée de la présentation.
1 min/2 min/3 min	Affiche le minuteur à l'écran durant la dernière ou les 2 ou 3 dernières minute(s).
Jamais	Masque le minuteur pendant toute la durée de la présentation.

- Appuyez sur ▼ **Bas** pour sélectionner **Position du minuteur** et définissez la position du minuteur en appuyant sur ◀ **Gauche** / ▶ **Droite**.

Supérieur gauche → inférieur gauche → supérieur droit
→ inférieur droit

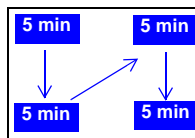

- Appuyez sur ▼ **Bas** pour sélectionner **Mode de calcul du minuteur** et définissez le mode de calcul du minuteur en appuyant sur ◀ **Gauche** / ▶ **Droite**.

Sélection	Description
Vers l'avant	Avance en augmentant de 0 à l'heure prédéfinie.
Vers l'arrière	Décroit en comptant à rebours de l'heure prédéfinie à 0.

6. Appuyez sur ▼ **Bas** et décidez si vous souhaitez activer la fonction de rappel sonore en appuyant sur ◀ **Gauche** / ▶ **Droite**. Si vous sélectionnez **Oui**, un double bip sera entendu aux 30 dernières secondes vers l'arrière ou l'avant, et un triple bip sera émis lorsque le minuteur expire.
7. Appuyez sur ▼ **Bas** et appuyez sur ◀ **Gauche** / ▶ **Droite** pour sélectionner **Activ.**. Appuyez sur **Mode/enter** pour confirmer.
8. Un message de confirmation s'affiche. Sélectionnez **Oui** et appuyez sur **Mode/enter** pour confirmer. Le message « **Le minuteur est activé** » s'affiche à l'écran. Le compte débute dès que le minuteur est activé.
Pour annuler le minuteur, procédez comme suit.
 1. Accédez à **CONFIG. SYSTÈME : de base** > **Minuteur de présentation** et sélectionnez **Désact.**. Appuyez sur **Mode/enter** pour confirmer.
 2. Un message de confirmation s'affiche. Sélectionnez **Oui** et appuyez sur **Mode/enter** pour confirmer. Le message « **Le minuteur est désactivé** » s'affiche à l'écran.

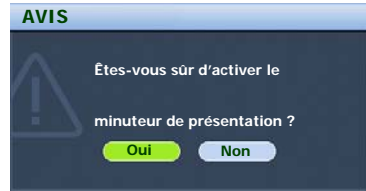

Comment utiliser le bouton Timer On ?

Le bouton est une touche multifonction.

- Si vous appuyez sur cette touche alors que le minuteur de présentation est désactivé, un message de confirmation s'affiche. Vous pouvez décider d'activer ou non le minuteur en suivant les instructions à l'écran.
- Si vous appuyez sur cette touche alors que le minuteur est déjà activé, un message de confirmation s'affiche. Vous pouvez décider de redémarrer, de continuer ou de désactiver le minuteur en suivant les instructions à l'écran.

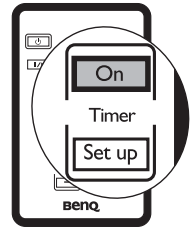

Masquage de l'image

Pour attirer l'attention du public sur le présentateur, vous pouvez utiliser **BLANK** sur le projecteur ou la télécommande pour masquer l'image à l'écran. Pour restaurer l'image, appuyez sur n'importe quel bouton du projecteur ou de la télécommande. Lorsque l'image est masquée, le message '**Vierge**' s'affiche dans le coin inférieur droit de l'écran. Lorsque cette fonction est activée et qu'une entrée audio est connectée, le son demeure audible.

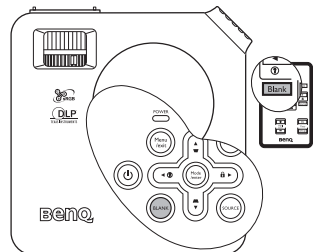

Vous pouvez définir un délai dans le menu **CONFIG. SYSTÈME : de base** > **Minuteur d'inactivité** pour permettre au projecteur de renvoyer l'image automatiquement après une période pendant laquelle aucune action n'est effectuée sur l'écran vide.

 **Notez qu'une fois que vous avez appuyé sur BLANK, le projecteur passe automatiquement en mode Économique.**

 **Évitez de placer des objets devant l'objectif de projection lorsque le projecteur est en cours d'utilisation car ils risqueraient de se déformer en raison de la chaleur ou de provoquer un incendie.**

Touches de contrôle du verrouillage

Pour empêcher toute modification non autorisée des réglages ou manipulation accidentelle des touches, le verrouillage des touches du panneau peut être activé. Toutes les fonctions du panneau de contrôle sont alors désactivées à l'exception de **ALIMENTATION**.

1. Appuyez sur ► **Droite** /  sur le projecteur ou la télécommande ou accédez à **CONFIG. SYSTÈME : de base** > **Verr. touches panneau**, et sélectionnez **Activ.** en appuyant sur ◀ **Gauche** / ► **Droite** sur le projecteur ou la télécommande.
2. Un message de confirmation s'affiche. Sélectionnez **Oui** pour confirmer.

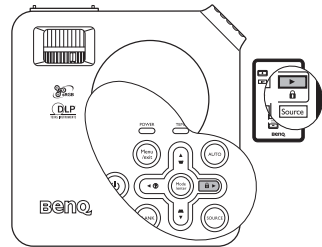

Pour déverrouiller les touches du panneau, maintenez enfoncé ► **Droite** /  pendant 3 secondes sur le projecteur ou la télécommande.

Vous pouvez également utiliser la télécommande pour accéder à **CONFIG. SYSTÈME : de base** > **Verr. touches panneau** et appuyer ◀ **Gauche** / ► **Droite** pour sélectionner **Désact.**. Un message de confirmation s'affiche. Sélectionnez **Oui** pour confirmer.

- Lorsque le verrouillage des touches du panneau est activé, les touches de la télécommande peuvent toujours être utilisées.
- Si vous appuyez sur **ALIMENTATION** pour éteindre le projecteur sans désactiver le verrouillage des touches du panneau, celui-ci sera toujours activé lors de la prochaine mise sous tension du projecteur.

Arrêt sur image

Pour figer l'image, appuyez sur **FREEZE** de la télécommande. Le mot '**Arrêt sur image**' s'affiche alors dans le coin supérieur gauche de l'écran. Pour annuler la fonction, appuyez sur n'importe quelle touche du projecteur ou de la télécommande.

Même si l'image est figée à l'écran, la lecture des images se poursuit sur le magnétoscope ou autre appareil. Si les appareils connectés ont une sortie audio active, vous entendez toujours le son même lorsque l'image est figée.

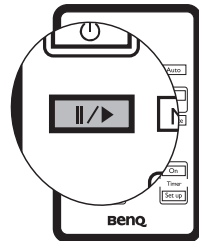

Utilisation de la fonction FAQ

Le menu Informations contient des solutions possibles aux problèmes rencontrés par les utilisateurs au sujet de la qualité, de l'installation, du fonctionnement de fonctionnalités spécifiques et de l'entretien.

1. Pour accéder au menu Informations, appuyez sur **◀ Gauche / ?** sur le projecteur ou la télécommande.
2. Appuyez sur **▲ Haut** ou **▼ Bas** pour sélectionner **FAQ - Image et installation** ou **FAQ - Fonctions et service**.
3. Appuyez sur **Mode/enter**.
4. Appuyez sur **▲ Haut** ou **▼ Bas** jusqu'à la sélection du problème et appuyez sur **Mode/enter** pour des solutions possibles.
5. Appuyez sur **Menu/exit** pour quitter le menu à l'écran.

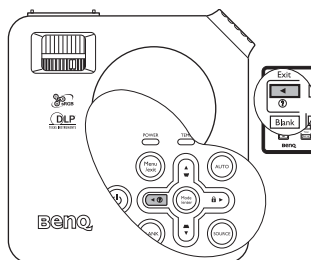

Vous pouvez également appuyer sur **Menu/exit** pour ouvrir le menu à l'écran et accéder aux menus **Informations > FAQ - Image et installation** et **Informations > FAQ - Fonctions et service**.

Fonctionnement en altitude

Il est recommandé d'utiliser le Mode Haute altitude lorsque votre environnement est entre 1500 m et 3000 m au-dessus du niveau de la mer, et à une température entre 0°C et 35°C.

⚠ N'utilisez pas le Mode Haute altitude si votre altitude est entre 0 m et 1500 m et la température est entre 0°C et 35°C. Le projecteur sera trop refroidi si vous activez ce mode dans cette condition.

Pour activer le mode Haute altitude, allez à **CONFIG. SYSTÈME : avancée > Mode Haute altitude**, sélectionnez **Activ.** en appuyant sur **◀ Gauche / ▶ Droite** sur le projecteur ou la télécommande. Un message de confirmation s'affiche. Sélectionnez **Oui** et appuyez sur **Mode/enter**.

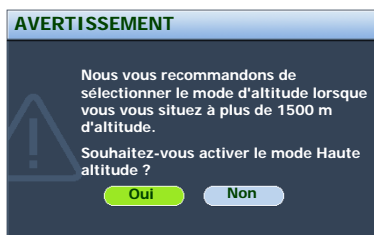

Si vous sélectionnez «Le Mode Haute altitude», le niveau de bruit de fonctionnement peut être plus élevé en raison de la vitesse de ventilation nécessaire pour améliorer le système de refroidissement et les performances du projecteur.

Si vous utilisez votre projecteur dans des conditions extrêmes autres que celles mentionnées ci-dessus, il est possible que celui-ci s'éteigne automatiquement afin d'éviter une surchauffe. Dans ce cas, vous pouvez résoudre le problème en sélectionnant le Mode Haute altitude. Cependant, il n'est pas garanti que le projecteur fonctionne correctement dans tous les environnements difficiles ou extrêmes.

Personnalisation de l'affichage des menus du projecteur

Les menus à l'écran peuvent être paramétrés selon vos besoins. Les paramètres suivants n'affectent en aucun cas les paramètres de projection, le fonctionnement ou les performances du projecteur.

- **Durée aff. des menus** dans le menu **CONFIG. SYSTÈME : avancée > Réglages des menus** détermine le temps d'attente avant la désactivation du menu à l'écran lorsque vous n'appuyez sur aucun bouton. Ce temps d'attente est compris entre 5 et 30 secondes (par paliers de 5 secondes). Utilisez **◀ Gauche / ▶ Droite** pour sélectionner le délai qui convient.
- **Position des menus** dans le menu **CONFIG. SYSTÈME : avancée > Réglages des menus** détermine la position de menu à l'écran dans cinq emplacements. Utilisez **◀ Gauche / ▶ Droite** pour sélectionner la position qui convient.
- **Langue** dans le menu **CONFIG. SYSTÈME : de base** détermine la langue des menus à l'écran. Utilisez **◀ Gauche / ▶ Droite** pour sélectionner la langue qui convient.
- **Écran d'accueil** dans le menu **CONFIG. SYSTÈME : de base** permet de sélectionner le logo à afficher lors de la phase de démarrage du projecteur. Utilisez **◀ Gauche / ▶ Droite** pour sélectionner un écran.

Arrêt du projecteur

1. Appuyez sur **⏻ Alimentation** et un message de confirmation s'affiche. Si vous n'y répondez pas en quelques secondes, le message disparaît.
2. Appuyez une seconde fois sur **⏻ Alimentation**. Le **POWER (Voyant de l'alimentation)** clignote en orange, la lampe s'éteint et les ventilateurs continuent à tourner pendant environ 90 secondes pour refroidir le projecteur.

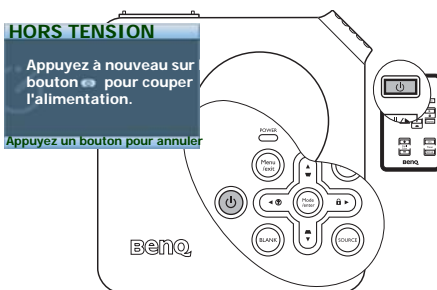

⚠ Le projecteur ne peut pas être utilisé tant que le cycle de refroidissement n'est pas terminé, et ce, afin de protéger la lampe.

3. Une fois le processus de refroidissement terminé, un « **Bip de mise hors tension** » sera entendu. Le voyant **POWER (alimentation)** s'allume en orange et les ventilateurs s'arrêtent. Débranchez le cordon d'alimentation de la prise murale.



- **Ne débranchez pas le cordon d'alimentation avant que la mise hors tension du projecteur soit totalement terminée, ni pendant la procédure de refroidissement du projecteur (90 secondes).**

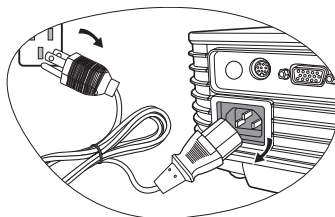

- **Si le projecteur n'est pas éteint correctement, les ventilateurs se mettront à tourner pendant quelques minutes pour refroidir la lampe lors du redémarrage du projecteur. Appuyez sur Alimentation à nouveau pour démarrer le projecteur une fois les ventilateurs arrêtés et le voyant **POWER (Voyant de l'alimentation)** devenu orange.**

Utilisation des menus

Système de menus

Notez que les menus à l'écran varient en fonction du type de signal sélectionné.

Menu principal	Sous-menu	Options	
AFFICHAGE	Couleur du support de projection	Désact./Jaune clair/Rose/ Vert clair/Bleu/Tableau noir	
	Format	Auto/Réel/4:3/16:9	
	Trapèze		
	Position		
	Phase		
	Taille H		
	Zoom numérique		
IMAGE	Mode Image	Source PC : Dynamique/ Présentation/sRGB/Cinéma/ Util. 1/Util. 2 Sources vidéo : Dynamique/ Standard/Cinéma/Util. 1/Util. 2	
	Mode référence	Source PC : Dynamique/ Présentation/sRGB/Cinéma Sources vidéo : Dynamique/ Standard/Cinéma	
	Luminosité		
	Contraste		
	Couleurs		
	Teinte		
	Netteté		
	Couleur brillante	B1/B2	
	Température des couleurs	T1/T2/T3/T4	
	Gestion couleur 3D	Couleur primaire	R/G/B/C/M/Y
		Nuance	
		Saturation	
		Gain	
Enregistrer paramètres			
SOURCE	Recherche auto rapide	Activ./Désact.	

	Intervalle du minuteur	1 à 240 minutes
	Affichage du minuteur	Toujours/1 min/2 min/3 min/Jamais
	Position du minuteur	Coin inf. Droit/Coin sup. Droit/ Coin inf. gauche/Coin sup. Gauche
	Mode de calcul du minuteur	Vers l'arrière/Vers l'avant
	Rappel audible du compteur	Activ./Désact.
	Activ./Désact.	
CONFIG. SYSTÈME : de base	Langue	ENGLISH/繁體中文/FRANÇAIS/ESPAÑOL/ DEUTSCH/ITALIANO/简体中文/한국어/ 日本語/РУССКИЙ/Nederlands/Português/ Svenska/Čeština/Polski/தமிழ்/Türkçe
	Position du projecteur	Sol avant/Sol arrière/Plafond arr./ Plafond avant
	Alim. auto. désact.	Désactiver/5 min/10 min/15 min/ 20 min/25 min/30 min
	Minuteur d'inactivité	Désactiver/5 min/10 min/15 min/ 20 min/25 min/30 min
	Verr. touches panneau	Activ./Désact.
	Contrôleur du minuteur	Désactiver/30 min/1 h/2 h/3 h/4 h/ 8 h/12 h
	Écran de veille	Noir/Bleu/BenQ

CONFIG. SYSTÈME : avancée	Refroidissement rapide	Désact./Activ.	
	Mode Haute altitude	Désact./Activ.	
	Param. audio	Muet	
		Volume	
		Bip de mise sous/hors tension	Désact./Activ.
	Réglages des menus	Durée aff. des menus	5 sec/10 sec/15 sec/20 sec/25 sec/30 sec
		Position des menus	Centre/Coin sup. Gauche/ Coin sup. Droit/Coin inf. Droit/ Coin inf. Gauche
	Param. lampe	Mode lampe	Normal/Économique
		Réinit. compteur lampe	
		Équivalent heure lampe	
	Param. de sécurité	Modifier MP	
		Verrou alimentation	Activ./Désact.
	Rétablir tous les param.		
	Informations	FAQ - Image et installation	
		FAQ - Fonctions et service	
État système actuel			
<ul style="list-style-type: none"> • Source • Mode Image • Résolution • Système de couleurs • Équivalent heure lampe 			

Notez que les options des menus sont disponibles lorsque le projecteur détecte au moins un signal valide. S'il n'y a pas d'équipement connecté au projecteur ou qu'aucun signal n'est détecté, seules certaines options sont accessibles.

Utilisation des menus

Le projecteur offre une fonction d'affichage des menus à l'écran permettant d'effectuer différents réglages et paramétrages.

L'affichage des menus à l'écran est disponible en 17 langues. Voir "[Menu Config. système : de base](#)" à la page 49 pour plus d'informations.

Vous trouverez ci-dessous une vue d'ensemble du menu.

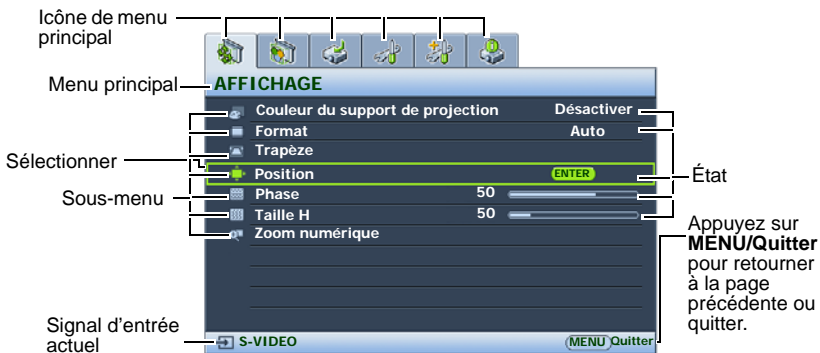

L'exemple suivant décrit le réglage du paramètre Trapèze.

1. Appuyez sur **Menu/exit** sur le projecteur ou la télécommande pour activer le menu à l'écran.
4. Appuyez sur **Mode/enter** pour afficher la page de correction trapézoïdale.

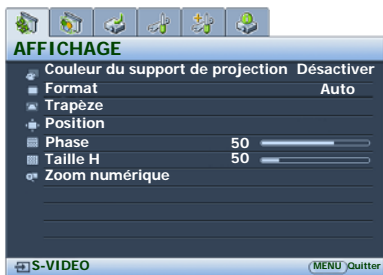

2. Utilisez **◀ Gauche / ▶ Droite** pour sélectionner le menu **AFFICHAGE**.
3. Appuyez sur **▲ Haut / ▼ Bas** pour sélectionner **Trapèze**.
5. En fonction de la forme d'image affichée à l'écran, appuyez sur les boutons Trapèze (◻ / ▲ **Haut**, ◻ / ▼ **Bas**) pour donner à l'image la forme d'un rectangle ou d'un carré.
6. Appuyez sur **Menu/exit** sur le projecteur ou la télécommande pour quitter et enregistrer les réglages.



Menu d'affichage

FONCTION (valeur ou paramètre par défaut)	DESCRIPTION (paramètre par défaut/valeur)
Couleur du support de projection (Désact.)	Corrigez la couleur de l'image projetée si le support de projection n'est pas blanc.
Format (Auto)	Quatre options permettent de définir le rapport hauteur/largeur de l'image en fonction de votre source de signal d'entrée. Voir " Sélection d'un mode d'image " à la page 34 pour plus d'informations.
Trapèze (0)	Corrige la distorsion trapézoïdale. Voir " Correction trapézoïdale " à la page 31 pour plus d'informations.
Position (0)	Affiche la page de réglage de la position. Pour déplacer l'image projetée, utilisez les boutons fléchés. Les valeurs indiquées dans la partie inférieure de la page changent à chaque fois que vous appuyez sur un bouton jusqu'à ce qu'elles atteignent leur maximum ou minimum.
Phase (dépend de la source d'entrée sélectionnée)	Ajuste la phase de l'horloge pour réduire la distorsion de l'image. 
Taille H (dépend de la source d'entrée sélectionnée)	Règle la largeur horizontale de l'image.
Zoom numérique (100%)	Agrandit ou réduit l'image projetée. Lorsque l'image a été agrandie, vous pouvez appuyer sur Mode/enter pour activer la fonction Défilement pour rechercher parmi les détails de l'image projetée en utilisant les boutons fléchés du projecteur ou de la télécommande. Voir " Agrandir et rechercher des détails sur l'image projetée " à la page 32 pour plus d'informations.

Menu Image

 Quelques réglages de l'image ne sont disponibles que lorsque certaines sources d'entrée sont utilisées. Les réglages non disponibles ne s'affichent pas à l'écran.

FONCTION (valeur ou paramètre par défaut)	DESCRIPTION
Mode Image (PC : Dynamique ; YPbPr/ S-Vidéo/ Vidéo : Standard)	Les modes d'image prédéfinis vous permettent d'optimiser le réglage de l'image en fonction du type de programme que vous souhaitez projeter. Voir " Sélection d'un mode d'image " à la page 34 pour plus d'informations.
Mode référence	Sélectionne un mode d'image adapté à vos besoins en ce qui concerne la qualité de l'image et règle l'image en fonction des sélections répertoriées un peu plus bas sur la même page.
Luminosité	Règle la luminosité de l'image. Voir " 1. Réglage de la luminosité " à la page 35 pour plus d'informations.
Contraste	Ajuste la gradation entre les zones sombres et claires de l'image. Voir " 2. Réglage du contraste " à la page 36 pour plus d'informations.
Couleurs (0)	Ajuste le niveau de saturation des couleurs (c'est-à-dire la quantité de chaque couleur dans une image vidéo). Une valeur inférieure donne des couleurs moins saturées ; avec un réglage sur la valeur minimale, l'image s'affiche en noir et blanc. Si le réglage est trop élevé, les couleurs de l'image seront trop vives, ce qui donnera un aspect irréaliste à l'image.
Teinte (0)	Règle les teintes des couleurs rouge et verte de l'image. Plus la valeur est élevée, plus l'image tire vers le vert. Plus la valeur est faible, plus l'image tire vers le rouge.
Netteté (15)	Ajuste l'image pour qu'elle s'affiche de façon plus nette ou plus floue.
Couleur brillante (B2)	Ajuste le niveau de blanc tout en conservant la présentation correcte des couleurs.  Lorsque Couleur brillante est réglé sur B1, l'ajustement de la température des couleurs ne fonctionnera pas.
Température des couleurs	Quatre réglages de température de couleurs sont disponibles. Voir " 3. Sélection d'une température des couleurs " à la page 36 pour plus d'informations.
Gestion couleur 3D	Voir " 4. Gestion couleur 3D " à la page 36 pour plus d'informations.
Enregistrer paramètres	Enregistre les paramètres pour le mode Util. 1 ou 2.

Menu Source

FONCTION (valeur ou paramètre par défaut)	DESCRIPTION
Recherche auto rapide (Activ.)	Voir " Changement de signal d'entrée " à la page 29 pour plus d'informations.



Menu Config. système : de base

FONCTION (valeur ou paramètre par défaut)	DESCRIPTION
Minuteur de présentation (Désact.)	<p>Permet de rappeler au présentateur la durée de la présentation afin qu'il puisse la respecter. Voir "Réglage du minuteur de présentation" à la page 38 pour plus d'informations.</p> <p>Intervalle du minuteur (15 min.) Définit une durée souhaitée pour la présentation.</p> <p>Affichage du compteur (Toujours) Définit si le minuteur est affiché ou non à l'écran.</p> <p>Position du minuteur (Coin sup. Gauche) Définit l'emplacement où le minuteur s'affiche à l'écran.</p> <p>Sens de calcul du minuteur (Vers l'arrière) Définit le sens dans lequel le temps est compté.</p> <p>Rappel audible du compteur (Désact.) Définit si un rappel sonore est activé à la fin du temps.</p>
Langue	Règle la langue des menus à l'écran. Utilisez ◀ Gauche / ▶ Droite sur le projecteur ou la télécommande pour sélectionner la langue de votre choix. 17 langues sont disponibles pour votre choix : Anglais (par défaut), français, allemand, italien, espagnol, russe, chinois traditionnel, chinois simplifié, japonais, coréen, suédois, néerlandais, turc, tchèque, portugais, thaï et polonais.
Position du projecteur (Sol avant)	Vous pouvez installer le projecteur au plafond, derrière un écran ou encore l'associer à un ou plusieurs miroirs. Dans le cas d'un montage au plafond, contactez votre revendeur pour obtenir des informations sur le support adéquat (disponible en option). Voir " Choix de l'emplacement " à la page 16 pour plus d'informations.

<p>Alim. auto. désact. (Désactiver)</p>	<p>Cette fonction permet au projecteur de s'éteindre automatiquement si aucun signal d'entrée n'est détecté après un certain temps. Appuyez sur ◀ Gauche / ▶ Droite sur le projecteur ou la télécommande pour définir le temps d'inactivité au terme duquel le projecteur s'éteint.</p> <p>Le délai peut être compris entre 5 et 30 minutes (par paliers de 5 minutes). Si les délais prédéfinis ne sont pas adaptés à votre présentation, sélectionnez Désactiver. Le projecteur ne s'éteindra pas automatiquement pendant une certaine période.</p>
<p>Minuteur d'inactivité (Désactiver)</p>	<p>Permet de définir la durée d'inactivité de l'affichage lorsque la fonction Durée inact. est activée. Une fois la durée écoulée, l'image réapparaît à l'écran. Voir "Masquage de l'image" à la page 39 pour plus d'informations.</p>
<p>Contrôleur du minuteur (Désactiver)</p>	<p>Règle le minuteur d'arrêt auto. Le minuteur peut être réglé avec une valeur entre 30 minutes et 12 heures.</p>
<p>Verr. touches panneau (Désactiver)</p>	<p>Désactive ou active toutes les fonctions des touches du tableau, à l'exception de ALIMENTATION sur le projecteur et des boutons sur la télécommande. Voir "Touches de contrôle du verrouillage" à la page 40 pour plus d'informations.</p>
<p>Écran d'accueil (logo BenQ)</p>	<p>Permet de sélectionner le logo à afficher lors de la phase de démarrage du projecteur. Trois options sont disponibles : Logo BenQ, écran Noir ou écran Bleu.</p>

Menu CONFIG. SYSTÈME : avancée

<p>FONCTION (valeur ou paramètre par défaut)</p>	<p>DESCRIPTION</p>
<p>Refroidissement rapide (Activ.)</p>	<p>Active ou désactive la fonction de refroidissement rapide. La sélection d'Activ. active la fonction et raccourcit le temps de refroidissement du projecteur de 90 à environ 30 secondes.</p>
<p>Mode Haute altitude (Désact.)</p>	<p>Ce mode convient à l'utilisation du projecteur dans des zones de haute altitude.</p> <p>Voir "Masquage de l'image" à la page 39 pour plus d'informations.</p>
<p>Param. audio</p>	<p>Muet (Désact.) Permet de basculer le son du projecteur entre les modes veille et activé.</p> <p>Volume (5) Règle le volume.</p> <p>Bip de mise sous/hors tension (Désact.) Active et désactive les bips pendant le démarrage et après la fin du processus de refroidissement.</p>

<p>Réglages des menus</p>	<p>Durée aff. des menus (15 sec)</p> <p>Détermine le temps d'attente avant la désactivation de l'affichage du menu à l'écran lorsque vous n'actionnez aucun bouton. La durée est comprise entre 5 et 30 secondes (par paliers de 5 secondes).</p> <p>Position des menus (Centre)</p> <p>Permet d'activer l'affichage des menus à l'écran.</p>
<p>Param. lampe</p>	<p>Mode lampe (Normal)</p> <p>Permet de faire basculer la lampe du projecteur entre les modes normal et économique. L'utilisation du mode économique réduit le bruit de l'appareil et sa consommation de 20%. Lorsque le mode économique est activé, l'émission lumineuse est réduite, ce qui crée des images plus sombres.</p> <p>Configurer le projecteur en mode économique étend également la fonction de fermeture automatique du compteur de la lampe. Voir "Calcul du nombre d'heures de la lampe" à la page 54 pour plus d'informations sur le calcul du nombre d'heures de la lampe.</p> <p>Réinit. compteur de lampe ?</p> <p>Une fois la lampe changée, sélectionnez Réinit. pour remettre le compteur de la lampe à '0'.</p> <p>Équivalent heure lampe</p> <p>Affiche le nombre d'heures d'utilisation de la lampe.</p>
<p>Param. de sécurité</p>	<p>Modifier MP</p> <p>Vous serez invité à entrer le mot de passe avant de pouvoir le modifier. Voir "Utilisation de la fonction de verrou alimentation" à la page 27 pour plus d'informations.</p> <p>Verrou alimentation (Désact.)</p> <p>Permet de restreindre l'utilisation du projecteur aux personnes connaissant le mot de passe. Lors de la première activation de la fonction, vous devez définir un mot de passe. Voir "Utilisation de la fonction de verrou alimentation" à la page 27 pour plus d'informations. Une fois le mot de passe défini et cette fonction activée, le projecteur est protégé par mot de passe. Les utilisateurs qui ne le connaissent pas ne peuvent pas utiliser le projecteur.</p> <p>Vous pouvez introduire le mot de passe via les boutons du projecteur ou de la télécommande.</p> <p> Il serait gênant d'activer la fonction de verrou alimentation et d'oublier ensuite votre mot de passe.</p> <p>Imprimez ce manuel (si nécessaire) et notez-y le mot de passe choisi, puis conservez-le dans un endroit sûr afin de pouvoir le consulter en cas de besoin.</p> <p>Le mot de passe s'affiche à l'écran sous forme d'astérisques pendant sa saisie.</p>
<p>Rétablir tous les param.</p>	<p>Rétablit les paramètres par défaut.</p> <p> Les paramètres suivants sont conservés : Position du projecteur, Langue, Param. de sécurité, Mode Haute altitude, Phase, Util. 1, Util. 2, Position, Taille H.</p>

Menu Informations

Ce menu vous indique l'état de fonctionnement actuel du projecteur.

 Quelques réglages de l'image ne sont disponibles que lorsque certaines sources d'entrée sont utilisées. Les réglages non disponibles ne s'affichent pas à l'écran.

FONCTION	DESCRIPTION
FAQ - Image et installation	Présente des suggestions de résolution des problèmes que vous pouvez rencontrer.
FAQ - Fonctions et service	
État système actuel	Source Indique la source actuelle du signal. Mode Image Indique le mode sélectionné dans le menu IMAGE . Résolution Indique la résolution native du signal d'entrée. Système de couleurs Indique le format du système vidéo : NTSC, PAL, SECAM ou RVB. Équivalent heure lampe Affiche le nombre d'heures d'utilisation de la lampe.

6 Entretien

Entretien du projecteur

Votre projecteur ne nécessite que peu d'entretien. La seule chose à laquelle vous devez veiller est la propreté de la lentille.

La lampe est la seule pièce de votre projecteur que vous pouvez retirer. Contactez votre revendeur si d'autres pièces doivent être remplacées.

Nettoyage de la lentille

Nettoyez la lentille dès que vous remarquez que sa surface est sale ou poussiéreuse.

- Utilisez une bombe d'air comprimé pour ôter la poussière.
- Si la lentille est sale, utilisez du papier lentille ou humidifiez un chiffon doux de produit nettoyant pour lentille et frottez légèrement la surface.

 **N'utilisez jamais de matériaux abrasifs.**

Nettoyage du boîtier du projecteur

Avant de nettoyer le boîtier, mettez le projecteur hors tension de la manière indiquée à "[Arrêt du projecteur](#)" à la page 42, puis débranchez le cordon d'alimentation.

- Pour ôter la poussière ou la saleté, utilisez un chiffon doux et sans peluches.
- Pour ôter les tâches tenaces, humidifiez un chiffon doux à l'aide d'eau et d'un détergent au pH neutre. Ensuite, frottez le boîtier.

 **À éviter : cire, alcool, benzène, dissolvant ou tout autre détergent chimique. Ces produits pourraient endommager le boîtier.**

Entreposage du projecteur

Si vous devez entreposer votre projecteur pour une longue durée, veuillez suivre les instructions ci-dessous :

- Assurez-vous que la température et l'humidité de l'emplacement d'entreposage sont conformes aux valeurs recommandées pour l'appareil. Veuillez vous reporter à "[Caractéristiques](#)" à la page 61 ou consulter votre revendeur sur la portée.
- Rentrez les pieds de réglage.
- Retirez les piles de la télécommande.
- Placez le projecteur dans son emballage d'origine ou équivalent.

Transport du projecteur

Pour le transport du projecteur, il est recommandé d'utiliser l'emballage d'origine ou un emballage équivalent.

Informations relatives à la lampe

Calcul du nombre d'heures de la lampe

Lorsque le projecteur fonctionne, la durée d'utilisation de la lampe (en heures) est calculée automatiquement par le compteur intégré. La méthode de calcul de l'équivalent heures lampe est la suivante :

(Équivalent) heures lampe totales

= 1 (heures d'utilisation en mode économique) + 4/3 (heures d'utilisation en mode normal)

 Voir "**Mode lampe (Normal)**" à la page 51 pour plus d'informations sur le mode économique.

En mode économique, les heures lampe correspondent aux 3/4 du mode normal. Autrement dit, utiliser le projecteur en mode économique augmente de 1/3 la durée de vie de la lampe.

Message d'avertissement

Lorsque le **LAMP (Voyant de la lampe)** est rouge ou qu'un message conseillant de remplacer la lampe s'affiche, installez une nouvelle lampe ou consultez votre revendeur. L'utilisation d'une lampe usagée pourrait entraîner des dysfonctionnements au niveau du projecteur, voire une explosion.

 Lorsque la lampe est trop chaude, le **LAMP (Voyant de la lampe)** et le **TEMP (voyant d'avertissement de surchauffe)** s'allument. Mettez le projecteur hors tension et laissez-le refroidir pendant 45 minutes. Si le voyant **POWER (alimentation)** ou **TEMP (avertissement de surchauffe)** reste allumé à la mise sous tension du projecteur, consultez votre revendeur. Voir "**Voyants**" à la page 58 pour plus d'informations.

Les messages d'avertissement suivants s'affichent pour vous rappeler de remplacer la lampe.

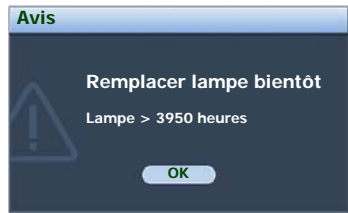
Message	État
	La lampe a déjà fonctionné pendant 3000 heures. Pour un résultat optimal, installez une nouvelle lampe. Si le projecteur fonctionne généralement en mode d'économie d'énergie (voir " Mode lampe (Normal) " à la page 51), il peut continuer à fonctionner jusqu'à ce que l'avertissement de 3950 heures apparaisse.
	La lampe a déjà fonctionné pendant 3950 heures. Vous devriez remplacer la lampe pour éviter que le projecteur ne s'éteigne si celle-ci arrive en fin de vie.

<p>Avis</p> <p>Remplacer lampe maintenant</p> <p>Lampe > 4000 heures Temps d'utilisation lampe dépassé</p> <p>OK</p>	<p>La lampe a déjà fonctionné pendant 4000 heures.</p> <p>Il est conseillé de remplacer la lampe lorsqu'elle a atteint cette durée de vie. La lampe est un consommable. La luminosité de la lampe diminue sur la durée. Ce phénomène est tout à fait normal. La lampe peut être remplacée dès que vous remarquez une diminution significative de la luminosité. Si la lampe n'a pas été remplacée avant, vous devez le faire après 3000 heures d'utilisation.</p>
<p>Avis</p> <p>Temps d'utilisation lampe dépassé</p> <p>Remplacer la lampe (voir manuel) Puis réinitialiser compteur lampe</p> <p>OK</p>	<p>La lampe DOIT être remplacée pour que le projecteur puisse fonctionner correctement.</p>

Remplacement de la lampe

- ⚠ • Pour éviter tout risque d'électrocution, mettez toujours le projecteur hors tension et débranchez le cordon d'alimentation avant de procéder au remplacement de la lampe.
 - Pour éviter de vous brûler, laissez le projecteur refroidir pendant 45 minutes au moins avant de procéder au remplacement de la lampe.
 - Pour éviter de vous blesser les doigts et d'endommager les composants internes, procédez avec précaution lors du retrait des débris de verre de la lampe.
 - Pour éviter de vous blesser les doigts et/ou de détériorer la qualité de l'image en touchant la lentille, évitez de toucher le compartiment vide une fois la lampe retirée.
 - Cette lampe contient du mercure. Mettez la lampe au rebut conformément aux réglementations locales relatives à l'élimination des déchets dangereux.
 - Pour assurer une performance optimale du projecteur, il est recommandé que vous achetiez une lampe de projecteur BenQ pour remplacer la lampe.
 - Si le remplacement de la lampe est effectué lorsque le projecteur est fixé à l'envers au plafond, assurez-vous que personne n'est au-dessous du connecteur de la lampe pour éviter des blessures ou dommages aux yeux du fait d'une lampe cassée.
1. Mettez le projecteur hors tension et débranchez-le de la prise murale. Si la lampe est chaude, laissez-la refroidir pendant 45 minutes pour éviter de vous brûler.
 2. Retournez le projecteur. Puis utilisez une pièce pour tourner la vis dans le sens inverse des aiguilles d'une montre, jusqu'à ce que le couvercle de la lampe se desserre.

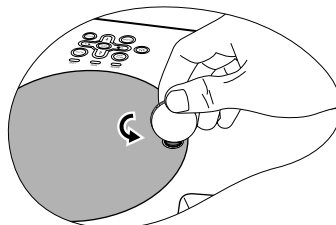

3. Retirez le couvercle de la lampe du projecteur.



• **Refermez toujours le couvercle de la lampe avant de mettre l'appareil sous tension.**

• **N'introduisez pas vos doigts entre la lampe et le projecteur. Les bords acérés à l'intérieur du projecteur pourraient vous blesser.**

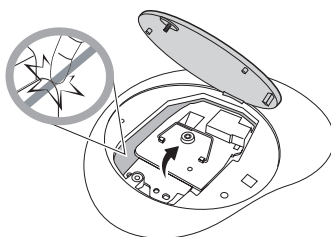

4. Desserrez la vis qui tient la lampe en place.

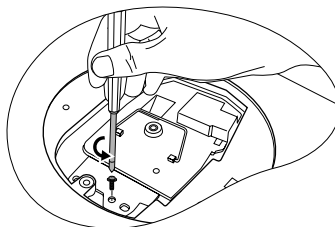

5. Levez la poignée de sorte qu'elle soit placée verticalement. Tirez doucement sur la poignée pour retirer la lampe du projecteur.



• **Si vous tirez trop vite, la lampe pourrait se casser et du verre pourrait tomber dans le projecteur.**

• **Conservez la lampe hors de portée des enfants et à l'écart de tout risque d'éclaboussure d'eau et de toute source inflammable.**

• **N'introduisez pas vos mains à l'intérieur du projecteur après avoir retiré la lampe. Vous risqueriez de toucher des composants optiques du boîtier et du même coup de provoquer une irrégularité des couleurs ou une distorsion de l'image projetée.**

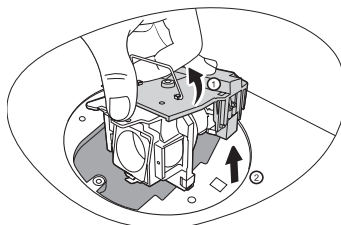

6. Comme indiqué sur l'illustration, abaissez d'abord la nouvelle lampe dans le connecteur du projecteur et alignez les deux orifices sur le projecteur.

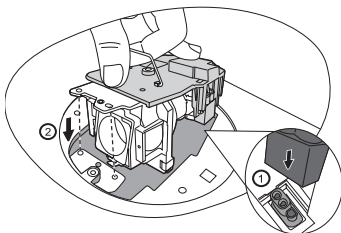

7. Serrez la vis qui tient la lampe en place.



• **Une vis mal serrée peut être à l'origine d'une mauvaise connexion, susceptible d'entraîner des dysfonctionnements au niveau du projecteur.**

• **Ne serrez pas la vis excessivement.**

8. Assurez-vous que la poignée est correctement remise en place de manière horizontale.

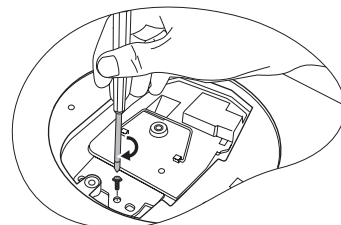

9. Remplacez le couvercle de la lampe sur le projecteur.

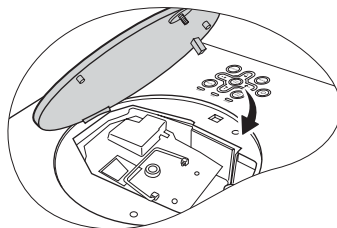

10. Utilisez une pièce pour tourner la vis dans le sens des aiguilles d'une montre, jusqu'à ce que le couvercle de la lampe soit fixé.



- **Une vis mal serrée peut être à l'origine d'une mauvaise connexion, susceptible d'entraîner des dysfonctionnements au niveau du projecteur.**
- **Ne serrez pas la vis excessivement.**

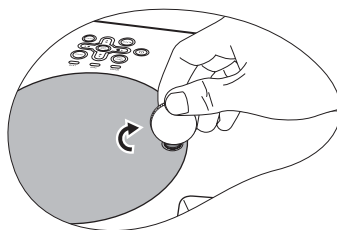

11. Redémarrez le projecteur.



Refermez toujours le couvercle de la lampe avant de mettre l'appareil sous tension.

12. Après le logo de démarrage, ouvrez le menu à l'écran. Accédez au menu **CONFIG. SYSTÈME : avancée > Param. lampe**. Appuyez sur **ENTER**. La page **Param. lampe** s'affiche. Sélectionnez **Réinit. compteur lampe**. Un message d'avertissement s'affiche pour vous demander si vous souhaitez réinitialiser le compteur de la lampe. Sélectionnez **Réinit.** et appuyez sur **ENTER**. Le compteur de la lampe sera réinitialisé à '0'.



Ne le réinitialisez pas si la lampe n'est pas nouvelle ou si elle n'a pas été remplacée ; cela présente des risques de dommages.

Informations relatives à la température



Le voyant TEMP (avertissement de surchauffe) vous signale l'un des problèmes suivants :











1. La température interne est trop élevée.
2. Mauvais fonctionnement des ventilateurs

Éteignez le projecteur et consultez un réparateur agréé. Pour de plus amples informations, voir "**Voyants**" à la page 58.

Voyants

Illustration

- **Vide** - : Voyant éteint
-  : Voyant clignotant
-  : Voyant allumé
- **O** : Voyant orange
- **R** : Voyant rouge
- **G** : Voyant vert

Voyant			État et description
Alimentation	Temp	Lampe	
Événements - alimentation			
			Le projecteur vient d'être connecté à une prise secteur.
	-	-	Mode veille.
	-	-	Mise en marche.
	-	-	Fonctionnement normal.
	-	-	1. 90 secondes de refroidissement sont nécessaires au projecteur car il n'a pas été correctement mis hors tension et la phase de refroidissement n'a pas eu lieu. Ou 2. Le projecteur doit refroidir pendant 90 secondes après sa mise hors tension.
	-	-	Le projecteur s'est éteint automatiquement. Si vous tentez de redémarrer votre projecteur, celui-ci va de nouveau s'éteindre. En pareil cas, contactez votre revendeur.
Événements - lampe			
	-		Le projecteur s'est éteint automatiquement. Si vous tentez de redémarrer votre projecteur, celui-ci va de nouveau s'éteindre. En pareil cas, contactez votre revendeur.
-	-		1. 90 secondes de refroidissement sont nécessaires au projecteur. Ou 2. En pareil cas, contactez votre revendeur.

Voyant			État et description
Alimentation	Temp	Lampe	
Événements thermiques			
-	R	-	Le projecteur s'est éteint automatiquement. Si vous tentez de redémarrer votre projecteur, celui-ci va de nouveau s'éteindre. En pareil cas, contactez votre revendeur.
-	R	R	
-	R	G	
-	R	O	
R	R	R	
R	R	G	
R	R	O	
G	R	R	
G	R	G	
G	R	O	
O	R	R	
O	R	G	
O	R	O	
-	G	R	
-	G	G	

7 Dépannage

? Le projecteur ne s'allume pas.

Origine	Solution
Le cordon d'alimentation n'alimente pas l'appareil en électricité.	Insérez le cordon d'alimentation dans la prise CA située à l'arrière du projecteur et branchez-le sur la prise secteur. Si la prise secteur est dotée d'un interrupteur, assurez-vous que celui-ci est activé.
Nouvelle tentative de mise sous tension du projecteur durant la phase de refroidissement.	Attendez que la phase de refroidissement soit terminée.

? Pas d'image

Origine	Solution
La source vidéo n'est pas sous tension ou est mal connectée.	Mettez la source vidéo sous tension et vérifiez si le câble de signal est bien connecté.
Le projecteur n'est pas connecté correctement à la source d'entrée.	Vérifiez son raccordement.
Le signal d'entrée n'a pas été sélectionné correctement.	Sélectionnez le bon signal d'entrée à l'aide du bouton Source du projecteur ou de la télécommande.
Le couvercle de l'objectif est toujours fermé.	Ouvrez le couvercle de l'objectif.

? Image brouillée

Origine	Solution
L'objectif de projection n'est pas correctement réglé.	Réglez la mise au point de l'objectif à l'aide de la molette correspondante.
Le projecteur et l'écran ne sont pas alignés correctement.	Ajustez l'angle de projection, l'orientation, et si nécessaire, la hauteur de l'appareil.
Le couvercle de l'objectif est toujours fermé.	Ouvrez le couvercle de l'objectif.

? La télécommande ne fonctionne pas

Origine	Solution
Les piles sont usées.	Remplacez-les.
Il y a un obstacle entre la télécommande et l'appareil.	Retirez l'obstacle.
Vous vous tenez trop loin du projecteur.	Tenez-vous à moins de 8 mètres du projecteur.

? Le mot de passe est incorrect

Origine	Solution
Vous ne vous souvenez pas du mot de passe.	Veillez voir " Procédure de rappel de mot de passe " à la page 28 pour plus d'informations.

8 Caractéristiques

Caractéristiques du projecteur

 Toutes les caractéristiques peuvent être modifiées sans notification préalable.

Général		
Nom de produit	Projecteur numérique	Projecteur numérique
Nom de modèle	MP612/MP612c	MP622/MP622c
Caractéristiques optiques		
Résolution	800 x 600 SVGA	1024 x 768 XGA
Système d'affichage	1-CHIP DMD	
Ouverture (nombre F)	F=2,4 à 2,48, f= 20,7 à 22,8 mm	
Lampe	Lampe de 200W	
Caractéristiques électriques		
Alimentation	100 à 240 V CA, 3,1 A, 50 à 60 Hz (Automatique)	
Consommation	285W (Max)	
Caractéristiques mécaniques		
Dimensions	239 mm (L) x 106,3 mm (H) x 251 mm (P)	
Poids	2,5 kg (5,51 livres)	
Prise d'entrée		
Entrée ordinateur		
Entrée RVB	1 connecteur D-sub 15 broches (femelle)	
Entrée signal vidéo		
S-VIDEO	1 port mini DIN à 4 broches	
VIDEO	1 prise RCA	
Entrée de signal HDTV	D-sub <--> 3 prises RCA composantes, via l'entrée RVB	
Entrée de signal audio		
Entrée audio	Port stéréo mini-prise	
Sortie		
Sortie RVB	1 connecteur D-sub 15 broches (femelle)	
Haut-parleur	2 watts (mono mixte)	
Caractéristiques environnementales		
Température de fonctionnement	0°C à 40°C, au niveau de la mer	
Humidité relative en fonctionnement	10% à 90% (sans condensation)	
Altitude de fonctionnement	<ul style="list-style-type: none">0 à 1499 m, de 0°C à 35°CDe 1500 à 3000 m à 0°C à 30°C (avec Mode Haute altitude activé)	

Dimensions

239 mm (L) x 106,3 mm (H) x 251 mm (P)

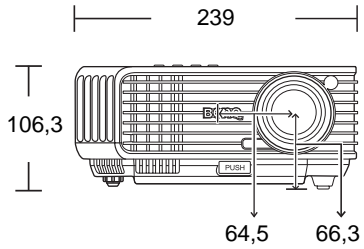
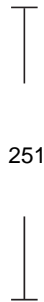
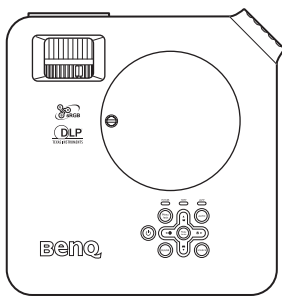

Unité : mm

Fréquences de fonctionnement

Fréquences de fonctionnement pour l'entrée PC

Résolution	Fréquence horizontale (kHz)	Fréquence verticale (Hz)	Fréquence des pixels (MHz)	Mode
640 x 480	31,469	59,940	25,175	VGA_60
	37,861	72,809	31,500	VGA_72
	37,500	75,000	31,500	VGA_75
	43,269	85,008	36,000	VGA_85
720 x 400	31,469	70,087	28,3221	720 x 400_70
800 x 600	37,879	60,317	40,000	SVGA_60
	48,077	72,188	50,000	SVGA_72
	46,875	75,000	49,500	SVGA_75
	53,674	85,061	56,250	SVGA_85
1024 x 768	48,363	60,004	65,000	XGA_60
	56,476	70,069	75,000	XGA_70
	60,023	75,029	78,750	XGA_75
	68,667	84,997	94,500	XGA_85
1280 x 768	47,77	60,09	80,768	SXGA_60
1280 x 800	49,65	59,96	83,458	SXGA_60
1280 x 1024	63,981	60,020	108,000	SXGA_60

Fréquences de fonctionnement pour l'entrée YPbPr composantes

Format du signal	Fréquence horizontale (kHz)	Fréquence verticale (Hz)
480i (525i) à 60 Hz	15,73	59,94
480p (525p) à 60 Hz	31,47	59,94
576i (625i) à 50 Hz	15,63	50,00
576p (625p) à 50 Hz	31,25	50,00
720p (750p) à 60 Hz	45,00	60,00
720p (750p) à 50 Hz	37,50	50,00
1080i (1125i) à 60 Hz	33,75	60,00
1080i (1125i) à 50 Hz	28,13	50,00

Fréquences de fonctionnement pour les entrées Vidéo et S-Vidéo

Mode vidéo	Fréquence horizontale (kHz)	Fréquence verticale (Hz)	Fréquence de la sous-porteuse couleur (MHz)
NTSC	15,73	60	3,58
PAL	15,63	50	4,43
SECAM	15,63	50	4,25 ou 4,41
PAL-M	15,73	60	3,58
PAL-N	15,63	50	3,58
PAL-60	15,73	60	4,43
NTSC4.43	15,73	60	4,43

9 Informations de garantie et de copyright

Garantie limitée

BenQ garantit ce produit contre tout défaut de matériel et de fabrication, dans des conditions normales d'utilisation et de stockage.

Toute réclamation au titre de la garantie nécessite la présentation d'une preuve de la date d'achat. Si le produit devait s'avérer défectueux pendant la période de garantie, l'obligation de BenQ et votre recours se limitent au remplacement des pièces défectueuses, assorti de la main-d'œuvre nécessaire. Pour bénéficier des services de garantie, il convient d'informer immédiatement le revendeur auprès duquel vous avez acheté le produit défectueux.

Important : La garantie susmentionnée est considérée caduque dès lors que l'utilisateur se sert du produit sans se conformer aux instructions écrites fournies par BenQ. L'humidité ambiante doit se situer entre 10% et 90%, la température doit être comprise entre 0°C et 40°C, l'altitude doit être inférieure à 3000 mètres et il faut éviter de faire fonctionner le projecteur dans un environnement poussiéreux. Cette garantie vous confère des droits spécifiques, auxquels peuvent s'ajouter d'autres droits qui varient d'un pays à l'autre.

Pour plus d'informations, visitez le site Web www.BenQ.com.

Copyright

Copyright 2007 BenQ Corporation. Tous droits réservés. Aucune partie du présent document ne peut être reproduite, transmise, transcrite, stockée dans un système d'archivage et traduite dans une langue ou dans un langage informatique, sous quelque forme ou par quelque moyen que ce soit (électronique, mécanique, magnétique, optique, chimique, manuel ou autre), sans l'autorisation écrite préalable de BenQ Corporation.

Clause de non-responsabilité

BenQ Corporation exclut toute garantie, expresse ou implicite, quant au contenu du présent document, notamment en termes de qualité et d'adéquation à un usage particulier. Par ailleurs BenQ Corporation se réserve le droit de réviser le présent document et d'y apporter des modifications à tout moment sans notification préalable.

*DLP, Digital Micromirror Device et DMD sont des marques commerciales de Texas Instruments. Toutes les autres marques sont la propriété de leurs détenteurs respectifs.

10 Déclarations de réglementation

Déclaration FCC

CLASSE B : Cet appareil génère, utilise et peut émettre des ondes radioélectriques et, dès lors, provoquer des interférences préjudiciables avec les postes de radio et les postes de télévision s'il n'est pas installé et utilisé conformément aux instructions du présent manuel. L'absence d'interférences n'est toutefois pas garantie dans certaines installations. Si cet appareil provoque des interférences préjudiciables à la réception des signaux de radio ou de télévision, qui peuvent être identifiées à la mise sous tension et hors tension de l'appareil, l'utilisateur est invité à tenter d'y remédier en prenant une ou plusieurs des mesures suivantes :

- Réorienter ou déplacer l'antenne de réception.
- Éloigner l'appareil du récepteur.
- Raccorder l'appareil à une prise se trouvant sur un circuit différent de celui sur lequel est branché le récepteur.
- Consulter le revendeur ou un technicien radiotélévision expérimenté.

Déclaration CEE

Les tests effectués sur cet appareil ont démontré qu'il respecte la directive 89/336/EEC relative à la compatibilité électromagnétique (CEM).

Directive WEEE

Mise au rebut des Déchets d'Équipement Électrique et Électronique par les propriétaires de résidences privées dans l'Union Européenne.

Ce symbole sur le produit ou sur son emballage indique qu'il ne doit pas être jeté avec vos ordures ménagères. Il est de votre responsabilité d'en disposer en l'amenant à un endroit désigné de collecte pour le recyclage de tous vos déchets d'équipements électrique et électronique. Pour de plus amples renseignements au sujet du recyclage de cet équipement veuillez contacter le bureau local de votre ville, votre service de ramassage des ordures ménagères ou le magasin où vous avez acheté le produit. Le recyclage des matières aidera à conserver les ressources naturelles et à s'assurer que ce sera recyclé d'une façon que cela protège la santé humaine et l'environnement.

