

CONTROL ONE

ENCEINTE CONTROL MONITOR



**GUIDE DE
L'UTILISATEUR**

A LIRE! Précautions de sécurité importantes!

FRANÇAIS



ATTENTION
RISQUE DE CHOC ÉLECTRIQUE
NE PAS OUVRIR



ATTENTION : POUR RÉDUIRE LES RISQUES D'ÉLECTROCUTION, N'OUVREZ PAS LE PANNEAU ARRIÈRE OU LE CAPOT DE L'APPAREIL. IL NE CONTIENT AUCUN COMPOSANT QUI PUISSE ÊTRE ENTRETIENU PAR L'UTILISATEUR. REPORTEZ-VOUS AUPRÈS D'UN SERVICE DE MAINTENANCE QUALIFIÉ.

L'éclair flicqué au centre d'un triangle équilatéral prévient l'utilisateur de la présence de courants élevés dans l'appareil, pouvant constituer un risque d'électrocution en cas de mise en contact avec les composants internes.

Le point d'exclamation au centre d'un triangle équilatéral prévient l'utilisateur de la présence d'instructions importantes dans le mode d'emploi concernant la mise en œuvre et l'entretien de l'appareil.

ATTENTION : POUR RÉDUIRE LES RISQUES D'ÉLECTROCUTION, N'EXPOSEZ PAS CET APPAREIL À LA PLUIE OU À L'HUMIDITÉ.

De manière générale

1. A la réception de l'équipement. Vérifier l'état du produit. Tout endommagement occasionné par le transport doit immédiatement être signalé au revendeur et/ou à la société en charge de la livraison.

2. Raccordements électriques. Tout branchement, débranchement ou remplacement des câbles d'alimentation, d'acheminement des signaux, ou autre, doit être précédé d'une mise hors tension des équipements concernés, afin de prévenir les décharges électriques dues aux impulsions transitoires. Les raccordements doivent être tenus hors de portée des enfants. Avant de déplacer l'appareil, vérifiez que tous les câbles d'interconnexion avec d'autres appareils ont été débranchés et que tout appareil alimenté relié à l'équipement est débranché du secteur.

3. Lisez les instructions. Les consignes de sécurité et les instructions d'emploi doivent être lues attentivement avant toute utilisation de l'appareil.

4. Conservez les instructions. Conservez consignes de sécurité et instructions d'emploi dans un lieu sûr pour pouvoir vous y référer ultérieurement.

5. Tenez compte des mises en garde. Observez les mises en garde que vous trouverez sur l'appareil ou dans le mode d'emploi.

6. Suivez les instructions. Suivez toutes les instructions relatives au fonctionnement et à l'utilisation de l'appareil.

7. Eau et humidité. Éloignez l'appareil des sources d'eau, ne le placez pas près d'une baignoire, d'un lavabo, d'un évier, d'un bac à linge, dans un sous-sol humide, près d'une piscine, etc.

8. Accessoires. Ne placez pas l'appareil sur un chariot, une console, un trépidé, un support ou une table instable. En tombant, il risquerait de blesser gravement un enfant ou un adulte et de subir de sérieux dommages. N'utilisez ce genre de support que s'ils sont recommandés par le fabricant ou vendus avec l'appareil. Tout montage de l'appareil doit suivre les instructions du fabricant et utiliser les accessoires qu'il recommande.

9. Montage mural ou au plafond. Ne fixez l'appareil sur le mur ou au plafond que selon ce mode d'installation est explicitement recommandé et spécifié par le fabricant.

10. N'utilisez pas de détergents ni d'aérosol. Servez-vous d'un chiffon humide.

11. Extensions. N'utilisez pas d'extensions non recommandées par le fabricant, sous peine de danger.

12. Pièces de rechange. Lorsque le remplacement d'une pièce est nécessaire, assurez-vous que le technicien qui effectue la réparation utilise les pièces spécifiées par le fabricant ou des pièces aux caractéristiques similaires aux pièces d'origine. Les remplacements non autorisés peuvent être à l'origine d'incendies, de chocs électriques ou d'autres dangers pour l'utilisateur.

13. Contrôle de sécurité. Suite à une intervention de maintenance ou à une réparation effectuée sur cet appareil, demandez à un technicien de procéder à des contrôles de sécurité pour vérifier son bon état de fonctionnement.

14. Pieds/Pointes. Au moment de poser ou de déplacer cet appareil, ne le traînez pas mais soulevez-le, pour éviter d'endommager le sol ou le plancher. Pensez également au fait que le caoutchouc/ plastique peut produire une réaction chimique ou tacher les surfaces en bois en l'absence de protection.

15. Garantie. La garantie qui couvre cet appareil devient caduque dans les cas suivants :

- a. Disparition ou modification du numéro de série apposé par le fabricant.
- b. Réparation et/ou modifications et/ou autres interventions/réglages effectués par une personne non qualifiée, de même que l'ajout d'extensions/accessoires non agréés par le fabricant/l'importateur.

16. Garantie. Les dommages suivants ne sont pas couverts par la garantie :

- a. Détérioration causée par une manipulation non conforme aux instructions du manuel de l'utilisateur.

b. Détérioration des éléments mécaniques (têtes d'enregistrement/lecture, pièces en caoutchouc ou plastique, fusibles) ou détérioration imputable à une usure normale.

c. Détérioration causée par une influence ou un agent extérieur.

d. Détérioration causée par une utilisation dépassant les limites spécifiées pour l'appareil.

e. Détérioration causée par une surtension ou les intempéries (foudre).

f. Détérioration causée par le feu, la fumée ou un liquide.

g. Défaut connu de l'acheteur avant l'acte d'achat.

h. Détérioration, due à un usage de type professionnel, d'équipements prévus pour une utilisation purement domestique (location, restaurants, spectacles, annonces répétitives en boucle, etc.)

17. Spécifications. Toutes les caractéristiques et spécifications des équipements sont modifiables sans préavis.

Équipements passifs

18. Amplificateurs. Les amplificateurs utilisés pour piloter ces équipements doivent délivrer une puissance de sortie minimale suffisante. Un manque de puissance peut provoquer un phénomène d'écrêtage dont les conséquences ne sont pas couvertes par la garantie.

Équipements actifs (alimentés)

19. Protection des cordons d'alimentation. Veillez à ce que l'on ne puisse pas marcher sur les cordons d'alimentation ou qu'ils ne puissent pas être coincés sous des meubles ou objets ou derrière ceux-ci. Faites particulièrement attention au niveau des fiches, des prises multiples et des sorties d'appareil. Pour prévenir tout risque de danger, n'utilisez que les cordons livrés avec les appareils. Si vous utilisez un cordon de rechange, vérifiez qu'il a les mêmes spécifications. Les cordons prolongateurs ne sont pas conseillés avec cet appareil. Comme c'est le cas pour tous les appareils électriques, ne faites pas passer ces cordons sous des moquettes ou des tapis, et ne placez pas dessus d'objets lourds ni de meubles. Un cordon d'alimentation détérioré doit être immédiatement remplacé, par un technicien qualifié, avec un cordon de mêmes spécifications. Au moment de le débrancher d'une prise murale, ne tirez jamais le cordon par le fil, mais par sa prise.

20. Dysfonctionnement nécessitant une réparation. Débranchez l'appareil de la prise murale et confiez la réparation à un technicien qualifié dans les cas suivants :

- a. Le cordon d'alimentation ou la prise est endommagé(e)
- b. Des objets ou du liquide ont pénétré dans l'appareil
- c. L'appareil a été soumis à la pluie ou des aspersion d'eau
- d. L'appareil ne fonctionne pas correctement en dépit du respect des instructions de manipulation.
N'essayez de régler que les fonctions décrites par le mode d'emploi, car la manipulation intempestive d'autres commandes peut générer des pannes souvent plus graves et plus longues à réparer pour le technicien qualifié
- e. L'appareil est tombé, ou son cabinet est endommagé
- f. L'appareil ne semble pas fonctionner de manière optimale et montre des signes de faiblesse au niveau des performances.

Réparation. N'essayez pas de réparer l'appareil vous-même. En ouvrant ou en retirant les capots de protection, vous vous exposeriez à des tensions dangereuses ou à d'autres risques pour votre santé. Débranchez l'appareil de la source d'alimentation et contactez un professionnel qualifié.

21. Pénétration d'objet ou de liquide.

N'introduisez jamais d'objets dans les interstices et les orifices de cet appareil. Ils risqueraient d'entrer en contact avec des points de tension dangereux ou de provoquer un court-circuit qui pourrait être à l'origine d'un incendie ou d'une décharge électrique. Ne renversez jamais de liquide sur l'appareil. Ne l'exposez pas à des aspersion ou des écoulements de liquide, et ne posez jamais dessus des vases ou autres objets remplis de liquide.

22. Chaleur. Eloignez l'appareil des sources de chaleur telles que radiateurs, bouches d'air chaud, cuisinières, et autres appareils (amplis inclus) générateurs de chaleur. Evitez les installations dans les endroits exposés à des températures extrêmes ou aux rayons du soleil. Au moment de trouver un emplacement définitif, vérifiez que les conditions de ventilation appropriées sont respectées au voisinage de l'appareil (sur les côtés, dessus, dessous).

CONTROL ONE Assemblage et montage des appliques murales :

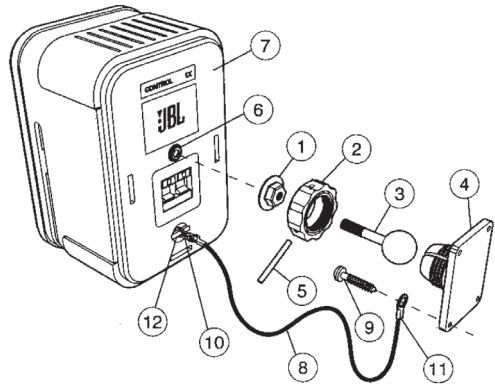
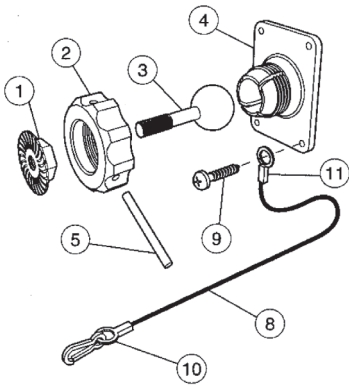

Remarque importante relative à la sécurité : le choix du matériel complémentaire, non inclus avec ce produit, utilisé pour l'assemblage et l'installation des systèmes d'applique murale des enceintes est du ressort du client et n'engage que lui. Le fabricant décline toute responsabilité en la matière.

- Désserrer et déposer la bague moletée **2** en la tournant dans le sens contraire des aiguilles d'une montre. Pour ce faire, utiliser au besoin la tige métallique **5** incluse en accessoire, en introduisant celle-ci dans un des trous pratiqués à la périphérie de la bague **2**.
- Retirer la boule **3** de son logement dans le socle de fixation **4** en tirant sur sa tige.
- Enfiler la bague **2** sur la tige de boule **3**, la partie filetée en premier, puis visser l'écrou métallique **1** à fond sur cette tige. La face moletée de l'écrou métallique doit être tournée vers l'extérieur.

d. Visser l'extrémité de la tige de boule **3** à fond dans le trou fileté **6** pratiqué dans le panneau arrière de l'enceinte, jusqu'à ce que cette tige y soit parfaitement assujettie.

- À l'aide d'une clé universelle, visser l'écrou moleté **1** jusqu'à ce qu'il soit en contact avec le panneau arrière de l'enceinte et verrouille la tige de boule en position. Le contact de l'écrou peut laisser des marques sur le panneau arrière, mais ces marques seront recouvertes par l'écrou **1**.

f. Le cordon de sécurité est destiné à prévenir la chute de l'enceinte sur le sol si celle-ci venait à se détacher de l'applique murale. L'œilleton **11** à l'extrémité du cordon doit être passé dans une des deux vis du bas qui servent à fixer l'applique au mur avant de visser celle-ci en position. Utiliser des vis de 10 (2,5cm de longueur min.) et veiller à fixer les quatre vis dans des chevilles et non pas directe-

ment dans le mur nu. L'emploi de chevilles de taille appropriée est impératif. La tête de la vis doit être assez large pour que l'œilleton du cordon de sécurité ne puisse s'en libérer et se détacher.

- En tenant l'enceinte **7** à deux mains, replacer la boule **3** dans son logement sur l'applique murale **4**.
- Serrer à la main la bague moletée **2** tout en maintenant l'enceinte dans la position souhaitée pour son orientation définitive.
- Une fois l'orientation de l'enceinte définitivement établie, finir de serrer la bague **2** au moyen de la tige métallique **1**.
- Assujettir l'autre extrémité **10** du cordon de sécurité **8** au cabinet de l'enceinte Control ONE, en le faisant passer dans l'ergot **1** situé sur le panneau arrière.

ETAPE 1. Positionnement des haut-parleurs

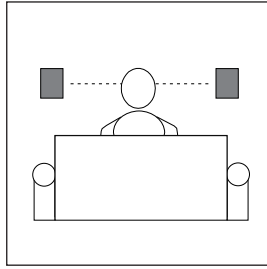
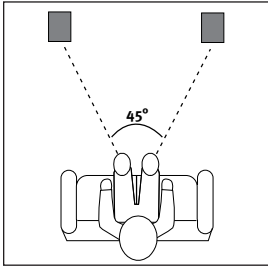

A l'avant.

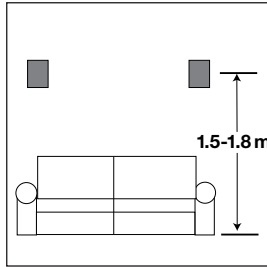
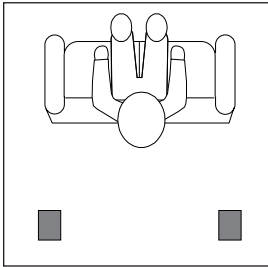

A l'arrière.

ETAPE 2. Montage au mur

Les haut-parleurs Control ONE peuvent être fixés au mur. Un kit de fixation est disponible en option. Prenez contact avec votre distributeur local.

ETAPE 3. Connexions des haut-parleurs

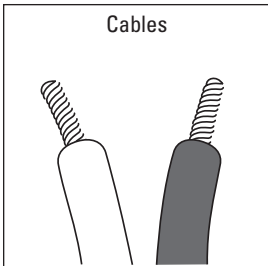

Cables

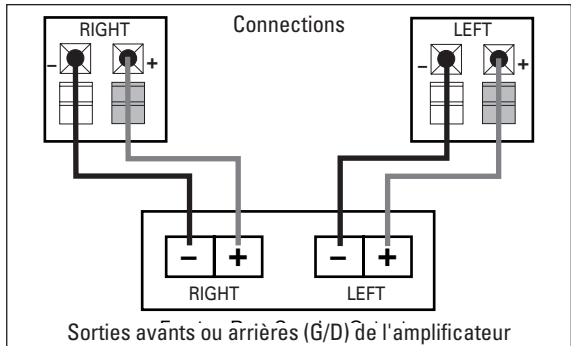

Les haut-parleurs et les bornes électroniques ont des bornes (+) et (-) qui correspondent. Il est important de relier les deux haut-parleurs de façon identique: le (+) du haut-parleur relié au (+) de l'amplificateur et le (-) du haut-parleur au (-) de l'amplificateur. Un câblage déphasé produit un son faible, des basses amoindries et une image stéréo faible.

DYSFONCTIONNEMENTS

S'il n'y a aucun son provenant des deux haut-parleurs:

- Vérifiez que le récepteur / amplificateur est allumé et que la source joue.
- Vérifiez le bon fonctionnement de votre récepteur / amplificateur

S'il n'y a aucun son provenant d'un haut-parleur:

- Vérifiez le réglage d'équilibrage sur votre récepteur / amplificateur.
- Vérifiez tous les fils et connexions entre le récepteur / amplificateur et les haut-parleurs.

- Assurez-vous que tous les fils sont bien reliés. Assurez-vous qu'aucun des fils du haut-parleur n'est effiloché, coupé ou perforé.

Si les volumes du système sont faibles et que celui-ci s'arrête lorsque le volume est augmenté:

- Vérifiez tous les fils et connexions entre le récepteur / amplificateur et les haut-parleurs.
- Assurez-vous que tous les fils sont bien reliés. Assurez-vous qu'aucun des fils du haut-parleur n'est effiloché, coupé ou perforé.

- Dans le cas où plusieurs paires de haut-parleurs sont utilisées, vérifiez les conditions d'impédance minimum de votre récepteur / amplificateur.

S'il y a pas de basses (ou des basses faibles):

- Assurez-vous que les polarités (+ et -) des entrées de haut-parleur gauche et droite sont reliées correctement.

CARACTÉRISTIQUES

Haut-parleurs de Bass/Médium magnétique)	100mm
Tweeters (blindage magnétique)	12mm Titanium Laminate
Réponse en fréquence	50Hz – 20kHz
Tenue en puissance	200W/50W
Amplification recommandée*	100W RMS
Sensibilité	89dB/2.83V/1m
Impédance nominale	8 Ohms
Dimensions (H x L x P)	228 x 155 x 139 mm
Poids (unitaire)	2.4kg

*La puissance maximale nominale de l'amplificateur assure au système une marge suffisante pour accepter les pics occasionnels. Toutefois, un fonctionnement continu de l'appareil à de tels niveaux de puissance est fortement déconseillé.

Toutes ces caractéristiques sont sujettes à modification sans préavis.

Notice to Purchaser: JBL décline toute responsabilité en cas de dommages matériels ou blessures corporelles pouvant résulter directement, indirectement, ou par voie de conséquence d'une installation incorrecte des enceintes Control ONE.

Déclaration de Conformité



We, Harman Consumer Group International
2, route de Tours
72500 Château-du-Loir
France

certifions à nos risques et périls que le produit décrit dans ce manuel d'utilisation est conforme aux spécifications techniques:

EN 61000-6-3:2001

EN 61000-6-1:2001

Gary Mardell
Harman Consumer Group International
Chateau-du-Loir, France 06/04

GUIDE DE L'UTILISATEUR		JBL	PRO SOUND COMES HOME™
GAMME DE PRODUIT: Control Monitor Series			
NUMÉRO DE RÉFÉRENCE: Control One		JBL Consumer Products 250 Crossways Park Drive, Woodbury, NY 11797 Europe: 2, Route de Tours, 72500 Château du Loir, France www.jbl.com	
DESIGN GOAL: Bring the thrill of live performance and movie sound to the home environment by calling on JBL's professional engineering leadership.		©2004 Harman International Industries, Incorporated	
SATELLITE TYPE: Titanium-laminate-dome tweeter, reflex-loaded enclosure		JBL is a registered trademark of JBL, Incorporated.	
PORT DESIGN: FreeFlow™ flared		Part No. C10030A 	
PROFESSIONAL REFERENCE: Control Monitor Series		H A Harman International Company	