

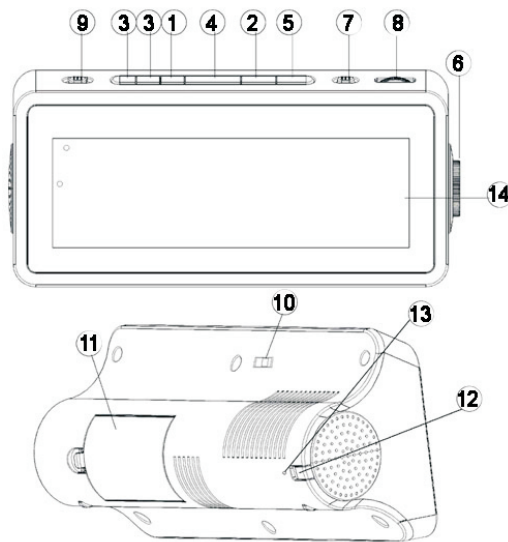

CLOCKY 255

Félicitations pour votre achat!

Français



COMMANDES (voir fig. 1)

- 1 **SLEEP** - active la fonction sommeil de la radio / définit la durée avant la mise en sommeil
- 2 **TIME** - pour fixer l'heure de l'horloge
- 3 **MIN / HOUR** - pour régler les heures/minutes de l'horloge et des alarmes.
- 4 **SNOOZE** - désactive l'alarme pour une période de 9 minutes ainsi que la fonction d'arrêt programmé
- 5 **ALARM** - règle la fonction de réveil
- 6 **TOUCHE FREQUENCE RADIO** - recherche des stations de radio
- 7 **COMMUTATEUR de BANDE** - sélectionne la bande de fréquence FM ou AM
- 8 **TOUCHE VOLUME** - ajuste le niveau du son
- 9 **COMMUTATEUR - RADIO / ALARM:**
- **RADIO ON:** allume la radio
- **RADIO OFF:** éteint la radio ou l'alarme
RADIO AUTO: permet d'activer l'alarme
- 10 **COMMUTATEUR HI / LOW:** modifie l'intensité du rétro-éclairage.
- 11 **Couvercle du logement de la pile** - Compartiment pour la pile de secours de type **9 volt 6F22** (non-incluse)
- 12 **Cordon d'Alimentation sur le Secteur** - pour une alimentation sur le courant alternatif
- 13 **Antenne en 'tire bouchon'** - améliore la réception FM
- 14 **ÉCRAN AFFICHEUR** - affiche les heures de l'horloge, de l'alarme et ainsi que le statut de réglage du radio-réveil

INSTALLATION

SOURCE D'ALIMENTATION

- 1 Vérifiez si la tension d'alimentation marquée sur la plaquette signalétique de l'équipement correspond bien à la tension du secteur locale.
- 2 Branchez le cordon d'alimentation dans la prise de courant.
- 3 Pour débrancher l'appareil complètement de la source d'alimentation, enlevez le cordon de la prise de courant.

MEMOIRE DE SECOURS DE L'HORLOGE

La mémoire de secours de l'horloge permet de garder en mémoire le réglage de votre alarme et de votre horloge en cas d'interruption du courant électrique. Lorsque le courant électrique revient, l'heure correcte s'affichera à nouveau sur l'écran du CLOCKY 250.

1 Retirez le couvercle de logement de la pile afin d'y introduire une pile de type **9 volt 6F22** (non-incluse) pour la mémoire de secours de l'horloge.

2 Remplacez le couvercle du compartiment de l'appareil.

NOTE: Si aucune pile de mémoire de secours de l'horloge n'est installée ou si l'interruption du courant électrique est prolongée, vous devrez régler les temps de l'horloge et de l'alarme à nouveau.

Les piles contiennent des substances chimiques et doivent être jetées adéquatement.

RADIO

Vous pouvez utiliser le CLOCKY 250 uniquement comme une radio

- 1 Ajustez le **COMMUTATEUR RADIO / ALARM** sur **ON** pour mettre en marche la radio.
- 2 Tournez le bouton **VOLUME** pour mettre en marche la radio.
- 3 Sélectionnez votre bande en ajustant le **COMMUTATEUR de BANDE**.
- 4 Ajustez la **TOUCHE FREQUENCE RADIO** pour trouver votre station de radio.
- 5 Tournez le bouton du **VOLUME** pour ajuster le volume.
- 6 Ajustez le bouton **OFF** ou **AUTO RADIO/ALARME** pour éteindre la radio.

Pour améliorer la réception:

- FM:** pour la réception en FM, modifiez légèrement la position de l'antenne en 'tire-bouchon'.
- AM:** utilisez une antenne incorporée dans l'appareil. Dirigez l'antenne en ajustant la position de votre appareil.

REGLAGE DE L'HEURE ET DE L'ALARME DE L'HORLOGE

L'heure est affichée au format 24H.

IMPORTANT! Afin d'ajuster les heures de l'horloge et de l'alarme avec précision, soyez toujours certains d'appuyer sur les touches **HOUR / MIN** séparément et non simultanément.

- 1 Maintenez le bouton **TIME** ou **ALARM** pour régler l'heure respective de l'horloge ou de l'alarme.
- 2 Appuyez sur les touches **HOUR / MIN** à répétition ou de manière continue pour ajuster les heures et les minutes.
- 3 Relâchez les touches **HOUR / MIN** lorsque vous atteindrez le réglage désiré.
- 4 Lorsque vous aurez réglé les heures et les minutes du réveil, relâchez le bouton **ALARM** pour retourner à l'heure de l'horloge.

CHOISIR LE MODE ALARME

GENERAL

Si vous désirez utiliser l'alarme, vous devrez premièrement régler l'heure de l'alarme. Vous pouvez choisir entre deux modes d'alarme pour votre réveil: **RADIO** ou **BUZZER**.

Sélectionnez le mode d'alarme souhaité en ajustant la touche **VOLUME**.

- Si vous désirez être réveillé par le **BUZZER**, déplacez la touche **VOLUME** à droite jusqu'à ce qu'un léger son se fasse entendre.
- Si vous désirez être réveillé par la **RADIO**, positionnez la touche **VOLUME** au son que vous désirez vous faire réveiller.

Le volume de la sonnerie **BUZZER** est pré-défini et ne peut pas être modifié. La sonnerie du réveil est une sonnerie définie par rapport à la position de la touche **VOLUME**.

POUR ETEINDRE L'ALARME

Pour désactiver l'alarme ou pendant le cri de l'alarme, placez le **COMMUTATEUR RADIO / ALARME** en position **OFF**.

REPETITION DE L'ALARME

Ceci répète votre appel d'alarme à des intervalles de 9 minutes. Durant l'appel d'alarme, appuyez sur **SNOOZE**.

SOMMEIL

A propos du Sommeil

Cet appareil est équipé d'une minuterie intégrée qui permet d'arrêter l'appareil automatiquement en mode radio au bout d'une période préalablement définie. Cette fonction vous permet de vous allonger, d'écouter et de vous endormir au son de la radio. La durée maximale avant sa mise en sommeil est de 1 heure et 59 minutes.

Réglage du SOMMEIL

- 1 Placez le **COMMUTATEUR RADIO / ALARM** à la position **OFF** ou **AUTO**.
- 2 Pour régler la fonction d'arrêt programmé, optez pour l'une des procédures suivantes :
- Maintenez le bouton **SLEEP** enfoncé. Un compte à rebours de **1:59** à **0:00** minutes apparaît sur l'afficheur.
- Maintenez enfoncé le bouton **SLEEP**, puis appuyez plusieurs fois sur **MIN/HOUR**.

Pour désactiver l'arrêt programmé, appuyez sur **SNOOZE**.

ECLAIRAGE

A propos de la luminosité

Cet appareil est équipé d'un commutateur qui vous permet de basculer entre deux intensités différentes.

- 1 Pour avoir une lumière faible, ajustez le **COMMUTATEUR HI/LOW** sur **LOW**.
- 2 Pour avoir une lumière forte, ajustez le **COMMUTATEUR HI/LOW** sur **HIGH**

ENTRETIEN

- Installez l'appareil à proximité d'une prise secteur de manière à ce que la fiche soit facilement accessible.
- Les appareils ne doivent pas être exposés à l'humidité ou aux éclaboussures.
- Si vous prévoyez de ne pas utiliser l'appareil pendant une longue période, débranchez-le. En outre, il est recommandé de retirer la pile du radio-réveil. Vous éviterez ainsi les risques de fuite et le radio-réveil ne sera pas endommagé.
- Ne pas recouvrir l'équipement. Une ventilation adéquate d'au moins 15 cm entre les orifices de ventilation et les surfaces est nécessaire pour éviter la montée en chaleur.
- L'aération de l'appareil ne doit pas être empêchée en couvrant la bouche d'aération avec des objets tels que journaux, nappes, rideaux, etc.
- Ne pas placer sur l'appareil des objets enflammés.
- Ne jamais utiliser de détergents contenant de l'alcool, de l'ammoniaque, du benzène ou des abrasifs, car ceux-ci peuvent endommager le boîtier.
- La pile ne doit pas être exposée à une chaleur excessive (lumière du soleil, feu ou source assimilée).

ATTENTION

Une utilisation des commandes ou des réglages ou l'exécution de procédures différentes à celles énoncées ici peuvent mener à une exposition dangereuse aux radiations ou autre opération dangereuse.

Cet appareil est conforme aux normes de la Communauté européenne en matière d'interférences radio.

DEPANNAGE

Si un problème vient à se présenter, merci de vérifier les points listés ci-dessous avant d'amener votre appareil pour réparation. S'il ne vous est pas possible de remédier au problème en suivant les suggestions suivantes, consultez votre vendeur ou service des réparations le plus proche.

AVERTISSEMENT: N'essayez en aucun cas de réparer cet appareil vous-même au risque d'invalider votre garantie. Ne pas ouvrir l'appareil. Risque d'électrocution !.

Problème

- Cause possible
Solution

Absence de son

- Volume non réglé
Réglez le volume

Grésillement du son en réception FM

- Signal faible
Sortez entièrement l'antenne

Grésillement continu/ sifflement en réception AM (MW)

- Interférences électriques provenant de téléviseurs, d'ordinateurs, de lampes fluorescentes, etc.

Eloignez l'équipement des autres équipements électriques

L'alarme ne fonctionne pas

- Heure d'alarme non réglée ou Mode d'alarme non sélectionné

Voir en Réglage de l'heure de l'alarme / Voir en Réglage du mode de l'alarme.

- Le volume sonore est trop bas en mode radio

Augmentez le volume sonore

- Alarme radio non réglée sur une station radio

Réglez la radio sur une station.

INFORMATION SUR L'ENVIRONNEMENT

Nous n'avons pas utilisé de matériaux d'emballage non nécessaires. Vous pouvez facilement séparer les matériaux d'emballage en trois éléments principaux: carton, polystyrène et polyéthylène.

Se débarrasser de votre produit usagé.

Votre produit est conçu et fabriqué avec des matériaux et des composants de haute qualité, qui peuvent être recyclés et utilisés de nouveau.

Veillez contacter les réglementations locales quant au recyclage des matériaux d'emballage, des piles usées et des équipements vieillissants.

Veillez vous informer auprès du système local de séparation des déchets électriques et électroniques.

Veillez agir selon les règles locales et ne pas jeter vos produits usagés avec les déchets domestiques et électroniques.

Lorsque ce symbole d'une poubelle à roue barrée est attaché à un produit, cela signifie que le produit est couvert par la Directive Européenne 2002/96/EC.

Veillez vous informer du système local de séparation des déchets électriques et électroniques. Veillez agir selon les règles locales et ne pas jeter vos produits usagés avec les déchets domestiques usuels.

Jeter correctement votre produit usagé aidera à prévenir les conséquences négatives potentielles contre l'environnement et la santé humaine.



CARACTERISTIQUES TECHNIQUES

ALIMENTATION CA.....	230-240 V / 50 Hz
CONSOMMATION ELECTRIQUE.....	4 Watts
DIMENSION (LxHxP)	193,6 x 88,2 x 85,8 mm
POIDS	0,4 Kg