

peekTON



▷ LCD 22" TV HD TNT HDMI
TV LCD 22" HD TDT HDMI

22LC179HD



HD
TV
1080p

HDMI[™]
HIGH DEFINITION MULTIMEDIA INTERFACE

Manuel d'utilisation ▶ Français
Manuel de manejo ▶ Español

HD
TV
1080p

HDMI[™]
HIGH DEFINITION MULTIMEDIA INTERFACE

TNT
COMPATIBLE

USB

MPEG2
RECORDER FORMAT

MEDIA
PLAYER

MULTIMEDIA
MP3
WMA

▶ 1 Introduction

▶ 1.1 Consignes de sécurité

▶ Consignes de sécurité



Ce symbole indique la présence d'une forte tension dans cet appareil constituant un risque d'électrocution.



Traitement des appareils électriques et électroniques en fin de vie (applicable dans les pays de l'Union Européenne et aux autres pays européens disposant de systèmes de collecte sélective).

Ce symbole, apposé sur le produit ou sur son emballage, indique que ce produit ne doit pas être traité avec les déchets ménagers. Il doit être remis à un point de collecte approprié pour le recyclage des équipements électriques et électroniques.

En vous assurant que cet appareil est bien mis au rebut de manière appropriée, vous contribuerez à prévenir les dangers potentiels pour l'environnement et la santé humaine. Le recyclage des matériaux contribuera à la préservation des ressources naturelles.

Pour toute information supplémentaire au sujet du recyclage de ce produit, vous pouvez consulter votre municipalité, votre déchetterie ou le magasin où vous avez acheté le produit.

	⇒ En cas de dysfonctionnement, n'essayez pas de réparer l'appareil vous même. Ouvrir l'appareil peut vous exposer à des risques d'électrocution.
	⇒ N'utilisez pas cet appareil à proximité de sources de chaleur et notamment de conduits d'air chaud, de cuisinières ou de tout autre appareil générant des sources de chaleurs. Il ne peut pas non plus être exposé à des températures inférieures à 5° ou supérieures à 35°.
	⇒ N'utilisez pas cet appareil à proximité d'une zone d'humidité, telle qu'une baignoire, un lavabo, une piscine ou un vase.
	⇒ Ne manipulez pas le câble d'alimentation si vous avez les mains humides. N'utilisez pas un câble d'alimentation endommagé.
	⇒ Ne placez pas votre produit devant un projecteur de lumière ou près d'une source de chaleur.
	⇒ N'utilisez pas de substances contenant de l'alcool, de l'essence, du détergent ou autres produits inflammables pour nettoyer la surface de l'appareil.
	⇒ N'introduisez pas de liquide ou de corps étrangers à l'intérieur de l'appareil. Cela risquerait de provoquer un court-circuit et d'entraîner un choc électrique ou un incendie.
	⇒ Ne coupez pas le câble d'alimentation. Ne l'endommagez pas et ne placez pas d'objet lourd sur le câble d'alimentation. Un risque de choc électrique ou d'incendie peut s'ensuivre.

1

► Introduction

► 1.1 Consignes de sécurité (suite)

► Précautions d'usage et d'entretien

Nous vous remercions d'avoir acheté cet appareil. Nous espérons que vous serez pleinement satisfaits par celui-ci. Veuillez lire attentivement la notice.

Lieu d'installation : Placez votre produit sur une surface plane, à l'écart des champs magnétiques. Ne posez pas d'objets lourds sur l'appareil.

Ventilation : Ventilation : l'appareil doit être installé dans un environnement permettant une ventilation correcte. Laissez un espace d'environ 15 cm à l'arrière et au-dessus de l'appareil et de 10 cm sur les côtés.

Ne placez pas votre produit sur un lit, une couverture ou tout autre surface similaire qui risquerait d'obstruer les orifices de ventilation. N'installez pas votre produit dans une bibliothèque, un meuble ou une étagère où la ventilation serait entravée. Pour éviter toute surchauffe interne, ne recouvrez pas les orifices de ventilation du panneau arrière.

Condensation : si votre appareil a passé un certain temps dans une température ambiante froide, attendez environ deux heures qu'il ait atteint la nouvelle température ambiante afin d'éviter de l'endommager.

Source d'alimentation : faites uniquement fonctionner cet appareil sur l'une des sources d'alimentation spécifiées dans le mode d'emploi et sur l'étiquette signalétique.

Cordon d'alimentation : Pour débrancher le cordon d'alimentation secteur, saisissez le par la fiche. Ne tirez jamais sur le cordon lui-même. Ne touchez en aucun cas la fiche d'alimentation secteur avec les mains mouillées, cela pourrait entraîner une électrocution ou un incendie. Les cordons d'alimentation doivent être correctement fixés afin d'éviter qu'ils soient endommagés. Soyez particulièrement attentif au cordon reliant l'appareil à la prise d'alimentation secteur.

Évitez de surcharger les prises murales secteur et les rallonges au-delà de leur capacité, car cela pourrait déclencher un incendie ou une électrocution.

Alimentation : si vous n'utilisez pas l'appareil pendant un certain temps, débranchez le cordon d'alimentation de la prise secteur murale. Lorsque le cordon d'alimentation est branché, un faible courant continue à passer dans l'appareil même s'il est éteint. En cas d'orage, débranchez immédiatement le cordon d'alimentation secteur de la prise murale.

▶ 1

▶ Introduction

▶ 1.2 Informations importantes

▶ Mentions légales

Ce produit intègre une technologie de protection des droits d'auteur qui est protégée par des brevets Américains et d'autres droits à la propriété intellectuelle. L'utilisation de cette technologie de protection des droits d'auteur doit être autorisée par Macrovision et est exclusivement destinée à une exploitation à domicile et à d'autres usages limités, sauf autorisation contraire de Macrovision. L'ingénierie inverse et le désassemblage sont interdits. Nos produits sont régulièrement mis à jour dans le cas où le produit subit une évolution.

Veuillez noter que vous pouvez constater des différences entre le manuel et le produit.



Par la présente, ESM déclare que le modèle 22LC179HD est conforme aux exigences et aux autres dispositions de la directive 89/336/EEC et aux exigences de la directive basse tension DBT 73/23 modifiée par la directive 93/68.



Les produits PEEKTON sont tous fabriqués selon les normes RoHs depuis le 1er juillet 2006.



La société ESM est membre fondateur de la société ECOLOGIC afin de collecter sélectivement, puis traiter les Déchets des Equipements Electriques et Electroniques ménagers (DEEE) en fin de vie.



Ce symbole indique que votre appareil est pourvu d'une double isolation électrique prévue pour les appareils de classe II.



Autorisé par Dolby Laboratories. "Dolby", "AC3", "Pro Logic" et le symbole double D sont des marques commerciales déposées de Dolby Laboratories.



DTS" est une marque commerciale déposée de la société Digital Theater Systems, Inc.

▶ 2 Les fonctions

▶ 2.1 Préparation à l'utilisation

▶ Accessoires fournis



Télécommande



Manuel d'utilisation



Câble d'alimentation



Vis

▶ 2 Les fonctions

▶ 2.2 Opérations de Réglage

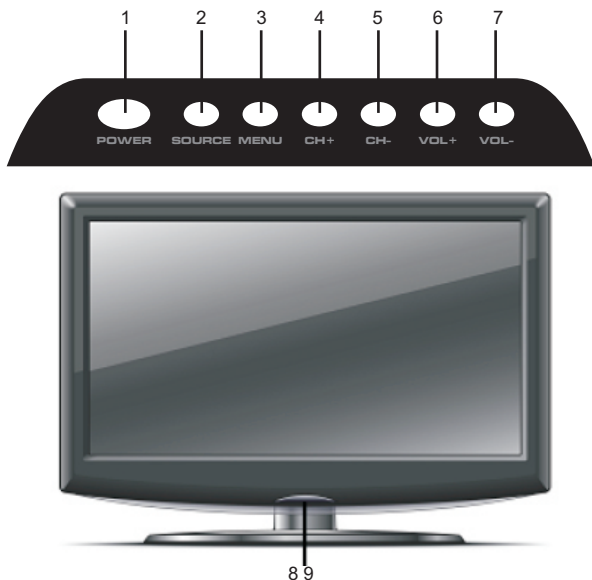

1. Bouton d'alimentation

Permet d'allumer ou d'éteindre le téléviseur.

2. SOURCE

Permet de sélectionner la source audio/vidéo parmi TV, AV, S-VIDEO, HDMI,...

3. MENU

Appuyez sur la touche MENU pour afficher le menu de configuration.

4/5 CH+/CH-

Appuyez sur les touches CH+/CH- pour sélectionner les programmes désirés ou pour sélectionner ou régler une option dans les menus.

6/7. VOL+/VOL-

Appuyez sur les touches VOL+/VOL- pour régler le niveau du son ou pour sélectionner ou régler une option dans les menus.

8. Récepteur IR

Récepteur infrarouge pour télécommande.

9. POWER LED

En mode veille, l'indicateur est rouge, tandis qu'en fonctionnement, il devient bleu.

2 ▶ Les fonctions

▶ 2.3 Raccordement

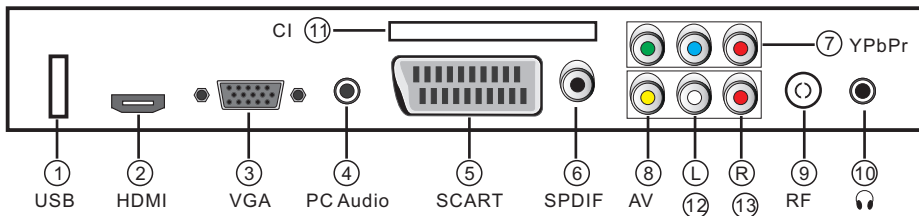

1. USB

- Permet la lecture des fichiers multimédia (vidéo, musique, photo) depuis une clé USB.

2. Prise HDMI

- Permet le branchement des appareils audio/vidéo HDMI.

- Aucune connexion supplémentaire n'est nécessaire pour une connexion HDMI.

3. Prise VGA

- Permet le branchement à une carte graphique PC.

- Vous pouvez utiliser en supplément la prise AUDIO IN pour le raccordement audio.

4. AUDIO IN/Jack 3.5

- Permet le raccordement d'une source audio analogique combinée à l'entrée VGA (PC)

5. Prise SCART / Péritel

- Permet le branchement des appareils audio/vidéo Péritel.

- Aucune connexion supplémentaire n'est nécessaire pour une connexion Péritel.

6. SPDIF:Digital Audio.

7. Y-Pb-Pr / Composante YUV

- Permet le branchement des appareils vidéo YUV.

- Vous devez utiliser l'entrée audio R - L pour la réception du son.

8. Entrée vidéo composite

- Vous devez utiliser l'entrée audio R - L pour la réception du son.

9. Entrée Antenne

- Permet le raccordement d'une source antenne (câblée ou hertzienne).

10. Casque: sortie audio

11. Slot CI: Emplacement pour Carte CI

12/13. Audio IN R - L



- Permet le raccordement d'une source audio analogique stéréo en combinaison avec les entrées vidéo composite et S-Vidéo.

2 ▶ Les fonctions

▶ 2.4 Télécommande

▶ Télécommande du téléviseur



Bouton	Description
STANDBY 	Appuyez sur ce bouton pour allumer le téléviseur ou le mettre en veille.
Mute 	Appuyez sur ce bouton pour mettre le son en mode muet. Appuyez de nouveau pour remettre le son.
S.MODE	Appuyez sur ce bouton pour changer de mode audio (standard, film...)
P.MODE	Appuyez sur ce bouton pour changer de mode vidéo (standard, optimal...)
ASPECT	Appuyez sur ce bouton pour changer le ratio de l'image.
AUDIO/NICAM	Appuyez sur le bouton pour choisir un autre système d'audio ou de langue
SLEEP	Appuyez sur ce bouton pour régler la durée précédant la mise en sommeil du téléviseur.
Pavé numérique	Appuyez pour sélectionner le programme TV désiré ou saisir le mot de passe.
ENTER	Appuyez sur ce bouton pour confirmer l'opération.
SWAP 	Appuyez sur ce bouton pour le passage entre le programme en cours et celui qui vient d'être quitté.
MENU	Appuyez sur ce bouton pour afficher le menu OSD (affichage sur l'écran) pour régler l'image, le son et les fonctions. Appuyez de nouveau pour quitter l'affichage OSD.
	Appuyez sur ▲/▼/◀/▶ pour régler le volume et changer de chaîne, ainsi que pour aller vers le haut, le bas, la gauche ou la droite. Dans le menu, appuyez sur ces boutons pour choisir les options du menu.
CH+/-	Appuyez sur ces deux boutons pour passer d'une chaîne à une autre.
VOL+/-	Appuyez sur ces deux boutons pour augmenter ou réduire le volume.
DOT	Lorsque vous saisissez la Fréquence manuellement, par exemple 77,25, vous pouvez utiliser les touches numériques pour saisir 7725 et appuyer sur DOT pour saisir la virgule.

2 ▶ Les fonctions

▶ 2.4 Télécommande

▶ Télécommande du téléviseur



SOURCE	Appuyez sur ce bouton pour sélectionner la source d'entrée.
EXIT	Appuyez sur le bouton pour quitter.
DISPLAY	Appuyez deux fois pour afficher les informations sur la chaîne en cours, appuyez de nouveau pour supprimer cet affichage.
EPG	Appuyez sur ce bouton pour accéder au guide des programmes.
DTV/RADIO	Appuyez sur ce bouton pour passer à DTV (TNT) ou radio.
FAV	Appuyez sur ce bouton pour configurer votre programme préféré.
FAV+	Appuyez sur cette touche pour régler la page supérieure des favoris.
FAV-	Appuyez sur cette touche pour régler la page inférieure des favoris.
SUBTITLE	Appuyez sur cette touche pour activer/désactiver les sous-titres.
MEDIA	Appuyez pour passer à MEDIA.
STILL	Appuyez sur ce bouton pour figer l'image.
<p> STOP PLAY/PAUSE </p> <p> Préc/Suiv </p> <p> Retour rapide/Avance rapide </p>	
<p>Les touches ci-dessus ne sont disponibles qu'avec la fonction Média.</p>	

2 ▶ Les fonctions

▶ 2.4 Télécommande (suite)

▶ Télécommande pour le Télétéxte

Bouton	Description
Rouge	Appuyez sur le bouton Rouge pour entrer dans l'option ou la page correspondante.
Vert	Appuyez sur ce bouton Vert pour entrer dans l'option ou la page correspondante.
Jaune	Appuyez sur ce bouton Jaune pour entrer dans l'option ou la page correspondante.
Bleu	Appuyez sur ce bouton Bleu pour entrer dans l'option ou la page correspondante.
TXT	Appuyez sur ce bouton pour démarrer la fonction Télétéxte, appuyez de nouveau pour quitter le Teletexte.
HOLD	Appuyez sur ce bouton pour immobiliser l'image texte analogique sur l'écran (la diffusion du signal continue). Appuyez de nouveau sur ce bouton pour reprendre le visionnage.
MIX	Appuyez pour mettre un fond de Télétéxte transparent.
INDEX	Appuyez sur ce bouton pour aller à la page index du Télétéxte analogique.
SIZE	Appuyez pour sélectionner la Taille du Télétéxte analogique.
REVEAL	Appuyez sur ce bouton pour afficher l'information Télétéxte analogue cachée.

▶ Installation des Piles de la Télécommande

1. Ouvrir le couvercle du logement des piles.

2. Insérer les piles (deux piles format -AAA). Placer les piles en respectant les indications de polarité (+) et (-) correspondantes.

3. Remettre le couvercle en le faisant glisser en sens inverse jusqu'au clic de verrouillage.

Retirer les piles de la télécommande si cette dernière ne doit pas être utilisée pendant une longue période.

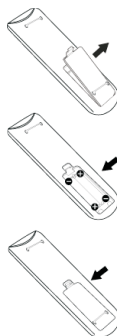

2 ▶ Les fonctions

▶ 2.4 Télécommande (suite)

▶ **Mise Sous/Hors Tension**

Mise en marche du téléviseur

1. Branchez le cordon d'alimentation du téléviseur sur une prise murale (après cette étape, l'unité principale sera allumée et entrera en mode veille automatiquement). Le témoin de mise sous tension s'allume en rouge.
2. Appuyez sur le bouton POWER du téléviseur, ou sur le bouton () de la télécommande, le téléviseur sera mis en marche. L'indicateur de tension s'allume en bleu.

▶ **Mise En Mode Veille**

Votre téléviseur peut être mis en mode Veille pour réduire la consommation d'énergie. Le mode veille est utile lorsque vous souhaitez interrompre le visionnage provisoirement (pendant un repas, par exemple).

1. Appuyez sur le bouton Power.

Remarque: Le téléviseur s'éteint et l'indicateur passe du bleu au rouge.

2. Pour rallumer le téléviseur, appuyez simplement sur le bouton Power. L'indicateur devient bleu.

Remarque : Le téléviseur ne doit pas être laissé en mode Veille pendant de longues périodes. (lorsque vous partez en vacances, par exemple). Il est dans ce cas recommandé de débrancher l'appareil de la prise électrique et son antenne.

▶ **Changement de Programme**

Utilisez les boutons CH+/- pour changer les programmes dans l'ordre séquentiel.

Appuyez sur le bouton CH+/- de la télécommande ou du téléviseur pour sélectionner dans l'ordre séquentiel les programmes TV disponibles dans votre région.

Utilisez les boutons ▲ / ▼ pour passer d'un programme à un autre.

Appuyez sur les boutons ▲ / ▼ de la télécommande ou sur le téléviseur pour sélectionner la séquence des programmes TV disponibles dans votre région.

Utilisez le bouton SWAP pour revenir au programme précédent

Pour revenir au programme précédent, appuyez sur le bouton () de la télécommande.

▶ Les fonctions

▶ 2.4 Télécommande (suite)

▶ Fonction Télétexte

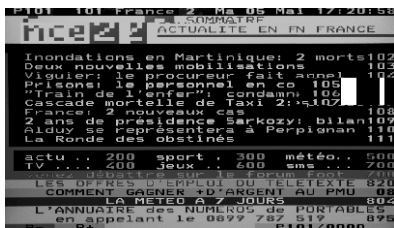

1. Appuyez sur (**TEXT**) pour activer la fonction TELETEXT, appuyez de nouveau sur ce bouton pour l'arrêter.
2. Appuyez sur le bouton (**HOLD**) pour immobiliser l'image sur l'écran (la diffusion du signal continue). Appuyez de nouveau pour débloquer l'image.
3. Appuyez sur le bouton (**MIX**) pour rendre le fond du Télétexte transparent.
4. Appuyez sur le bouton (**SUBPAGE**) pour afficher la sous-page (Remarque : fonction non disponible sur ce modèle).
5. Appuyez sur le bouton (**SIZE**) pour sélectionner la taille du télétexte.
6. Appuyez sur (**REVEAL**) pour afficher des informations de télétexte dissimulées.
7. Appuyez sur les boutons (**▲ / ▼**) pour aller à la page précédente ou suivante.
8. Appuyez sur les boutons (**Number**) pour passer de page en page.
9. Appuyez sur le bouton (**Index**) pour aller à la page index Télétexte.

Note :

1. Le menu OSD ne fonctionne pas dans le télétexte.

▶ Signaux Sources d'entrées

1. Signal TV

Compatible avec : PAL BG, PAL DK, PAL I, AUTO, SECAM/L, SECAM/L', DVB-T, H.264

Compatible avec : Audio, TELETEXT.

2. CVBS

Compatible avec : PAL, NTSC, SECAM

3. YPbPr

Compatible avec : 480i, 480P, 576i, 576P, 720P50/60, 1080i50/60, 1080p50/60

4. HDMI

Compatible avec : HDMI

Compatible avec : 480i, 480P, 576i, 576P, 720P50/60, 1080i50/60, 1080p50/60

5. PC-VGA

Compatible avec: 640x480@60/75HZ, 800x600@60/75HZ, 1024x768@60/75HZ, 1360x768@60HZ, 1920x1080@60HZ.

6. SCART

Compatible avec : PAL, NTSC, SECAM

▶ 2 ▶ Les fonctions

▶ 2.5 Raccordement

▶ HDMI et TV

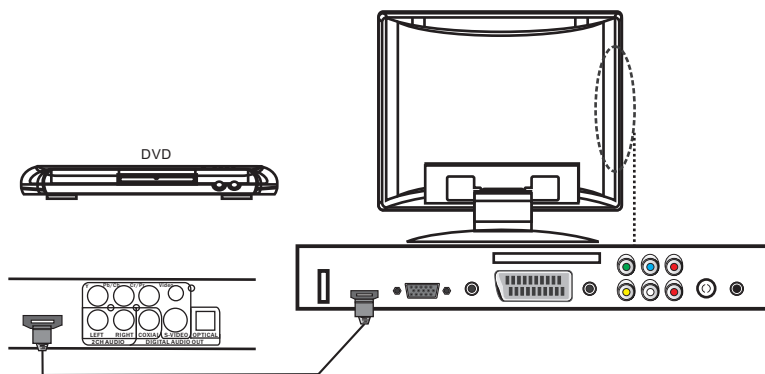

▶ PC et TV

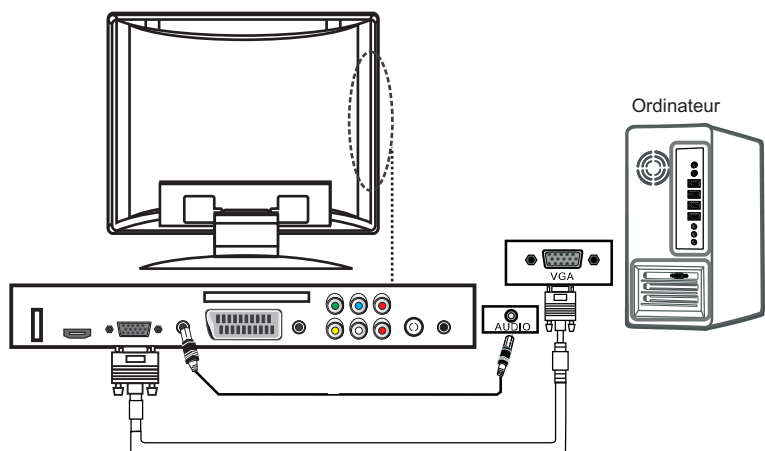

2

► Les fonctions

► 2.5 Raccordement

► Vidéo et TV

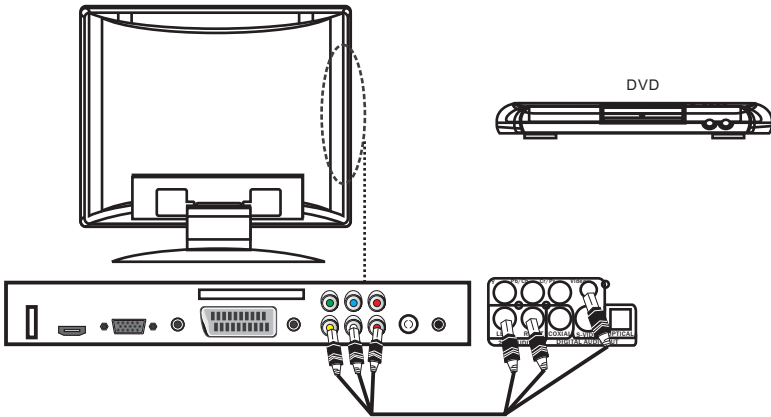

► TV et Antenne

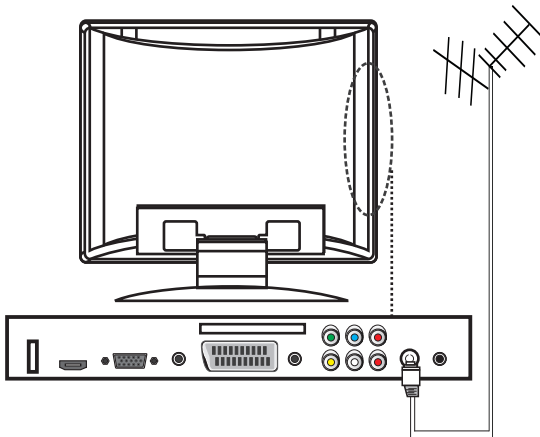

▶ 2 ▶ Les fonctions

▶ 2.5 Raccordement

▶ Péritel et TV

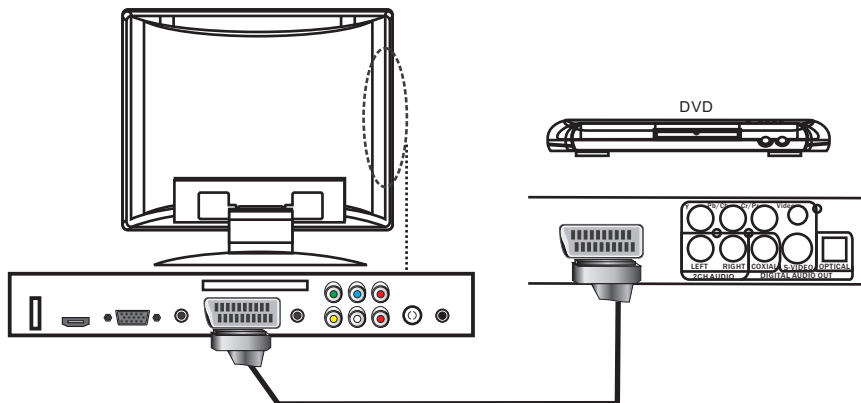

▶ YUV et TV

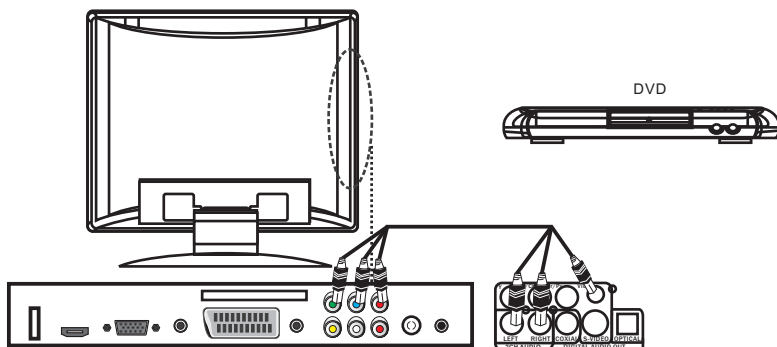

3 ► Fonctionnement de base

► 3.1 Fonctions de base

MENU

La fonction Menu permet de faire des réglages vidéo, audio, TV, setup et de contrôle parental. Appuyez sur le bouton MENU pour afficher le menu.

Changement d'état

Pour éteindre le téléviseur, appuyez sur le bouton Power.

Pour afficher le guide des programmes, appuyez sur le bouton EPG.

Sélection des options

Pour sélectionner une option, appuyez sur les boutons ▲▼ pour choisir l'option précédente ou suivante.

Pour sélectionner une sous-page, appuyez sur le bouton ENTER.

Pour changer de page, appuyez sur le bouton rouge pour aller à la page suivante. Appuyez sur le bouton vert pour passer à la page précédente.

Changement des réglages

Appuyez sur les boutons ◀▶ pour modifier les réglages. Appuyez sur le bouton ENTER pour valider les changements.

Quitter une sous-page

Pour quitter une sous-page ou une sélection, appuyez sur le bouton MENU.

Veille

Lorsque le téléviseur est en marche, appuyez sur le bouton POWER pour mettre le téléviseur en mode veille.

Arrêt

Lorsque le téléviseur est en marche, appuyez sur le bouton SLEEP pour programmer la durée précédant la mise en sommeil automatique du téléviseur. Six modes sont proposés : Arrêt, 15 Min, 30 Min, 45 Min, 60 Min et 90 Min.

Source

Lorsque le téléviseur est en marche, appuyez sur le bouton SOURCE, et sur les boutons Pr▼▲ pour sélectionner la source désirée, ensuite sur VOL/◀VOL▶ pour valider.

AFFICHAGE

Lorsqu'on appuie sur le bouton DISPLAY, l'écran affiche les informations en cours d'utilisation. Par exemple, en source analogique TV, le numéro du programme, le nom du programme, le système de couleur et le système de son sont affichés.

Muet

Appuyez sur le bouton MUTE pour mettre la sortie son en mode muet. Appuyez de nouveau pour rétablir la sortie son.

MODE P

Les modes d'image pré-réglés Standard, Brillant, Doux, Optimal et Utilisateur sont disponibles depuis le bouton P.MODE.

MODE S

Les modes de son pré-réglés Standard, Musique, Film, Paroles et Utilisateur sont disponibles depuis le bouton S.MODE.

AUDIO

En mode TV, appuyez sur le bouton AUDIO pour mettre en marche ou arrêter les autres pistes de son et choisir les modes Mono/Dual I/Dual II.

Pavé numérique

En mode TV, appuyez sur ces touches pour sélectionner les chaînes directement.

Changement de chaîne (Swap)

En mode TV, appuyez sur ce bouton pour le passage entre la chaîne en cours et celle qui vient d'être quittée.

Volume

En mode TV, appuyez sur les boutons VOL◀VOL▶ pour modifier le volume de l'écran.

Chaîne

En mode TV, appuyez sur les boutons CH▼▲ pour sélectionner les différentes chaînes.

3

► Fonctionnement de base

► 3.1 Fonctions de base

► Se servir du Têlétexte

Si la chaîne intègre la fonction Têlétexte (ce qui signifie qu'elle diffuse un programme têlétexte), l'utilisateur peut ouvrir la page pour accéder à des informations.

Pour afficher ou dissimuler le Têlétexte :

Appuyez sur la touche **TEXT** pour afficher le Têlétexte, appuyez à nouveau sur cette touche pour le dissimuler.

Pour afficher une sous-page :

Appuyez sur la touche **SUBPAGE**.

Pour afficher des informations cachées du Têlétexte :

Appuyez sur la touche **REVEAL**.

Pour ajuster la taille du Têlétexte : Appuyez sur la touche **SIZE**.

Pour afficher les sous-titres du Têlétexte : Appuyez sur la touche **SUBTITLE**.

Touche **HOLD** :

Appuyez sur cette touche pour geler l'image analogique contenant le texte (le signal continuera d'être diffusé). Appuyez encore une fois sur la touche pour reprendre le visionnage.

Touche **MIX** :

Appuyez sur cette touche pour rendre transparent le fond de l'affichage du Têlétexte.

► Utilisation du guide des programmes (EPG)

L'EPG est un guide électronique des programmes qui permet de présenter la liste des programmes relatifs à une chaîne.

Appuyez sur la touche EPG pour afficher le guide des programmes.

Note :

Lorsque vous appuyez sur la touche EPG, la source d'entrée devient la TV Numérique. Les fonctions liées aux touches de couleurs sont optionnelles. Il n'est pas possible d'afficher le guide des programmes lorsque la source d'entrée TV est verrouillée.

1. Récupération des données... : lorsque le téléviseur est en train de récupérer des données, l'indication "Extraction en cours..." s'affiche à l'écran.

2. Date et heure : dans Current Date and Time, on trouve l'heure et la date locale de la chaîne sélectionnée.

Ex. : Mercredi 11 avril 2008 12:25:09.

- Jour de la semaine.
- Format d'affichage de la date.
- Format d'affichage de l'heure.

S'il n'y a pas d'évènement sur la chaîne sélectionnée, les derniers évènements reçus vont s'afficher.

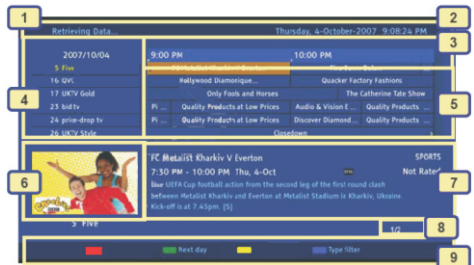
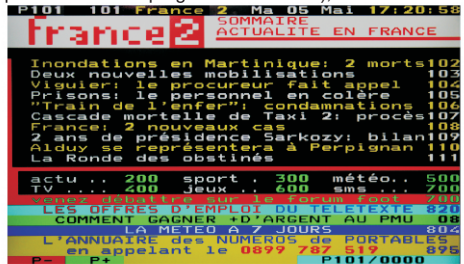

3

Fonctionnement de base

3.1 Fonctions de base

- Intervalle de temps.
- Informations sur la liste des chaînes.
 - Date de la chaîne.
 - Nom et numéro de la chaîne précédente.
 - Nom et numéro de la chaîne actuelle.
 - Numéro de la chaîne suivante.

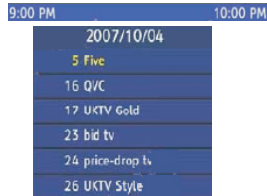

- Informations sur les dates du programme.

Données sur le programme.

Indicateur de verrouillage : s'affiche lorsqu'un évènement est verrouillé.

Icône STTL : S'affiche lorsqu'un évènement est doté de sous-titres.



Dissimule tous les programmes lorsque la chaîne en cours est bloquée.

- Programme vidéo en cours

Il existe davantage de cas de figures pour l'OSD.

Pas de chaîne Il n'y a pas de chaîne.

Aucun signal Il n'y a pas de signal.

Chaîne verrouillée La chaîne est verrouillée.

Programme verrouillé Le programme actuel est verrouillé.

Ni audio ni vidéo Le programme actuel de la chaîne n'a ni son ni image.

Cryptée Le son et l'image du programme actuel sont cryptés

Programme audio Le programme actuel est un programme audio.

Chaîne cachée La chaîne actuelle est cachée.

- Infos programme : Détails du programme pour l'évènement sélectionné.

Heure de début.

Heure de fin.

Date de présentation.

Contrôle parental.

Infos programme.

Symbole du verrouillage : Indique le cas où un évènement est verrouillé.

Symbole des sous-titres : Indique le cas où un évènement dispose des sous-titres.

Cache les informations du programme lorsque l'évènement sélectionné est un évènement bloqué.

- Page Index : Affiche l'index de la page pour les informations du programme.

Indique lorsque les informations de la page s'affichent sur plus d'une page.

- Liste d'aide : Affiche les fonctions des touches de couleur.

ROUGE : Jour précédent.

VERT : Jour suivant.

JAUNE : Voir les détails (haut/bas de la page).

BLEU : Filtre par genre.



Les notes d'explications ne s'affichent que lorsque la fonction est disponible.

3 ► Fonctionnement de base

► 3.2 Comment utiliser le menu OSD

► Utilisation du menu vidéo

Le menu vidéo permet d'ajuster les réglages vidéo.

- Appuyez sur le bouton MENU pour afficher le menu.

- Appuyez sur le bouton ▲▼ pour sélectionner l'option Vidéo.

- Appuyez sur le bouton ENTER pour afficher la sous-option.

- Appuyez sur le bouton ◀▶ pour ajuster les réglages.

- Appuyez sur le bouton MENU pour quitter la page en cours.

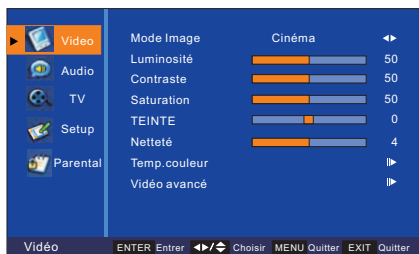

Mode image : Pour régler rapidement les paramètres vidéo sur les pré-réglages : Utilisateur, Cinéma, Sport, Vif et Clair Hi.

Luminosité : Sert à régler la luminosité de l'image, pour rendre cette dernière plus claire ou plus sombre : 0~100.

Contraste : Sert à régler l'écart entre les zones les plus lumineuses et les plus sombres de l'image : 0~100.

Saturation : Sert à régler l'intensité des couleurs : 0~100.

Teinte : Sert à ajuster la différence entre les tons verts et rouges : -32~32.

Netteté : Sert à rendre l'image plus nette ou plus douce : 0~7.

Température des couleurs :

- Temp. couleur : Permet de choisir entre Utilisateur, Froid, Standard et Chaud.

- Gain R : Pour augmenter ou réduire les rouges (chauds) : -20~20.

- Gain V : Pour augmenter ou réduire les verts (nature) : -20~20.

- Gain B : Pour augmenter ou réduire les bleus (froids) : -20~20.



Vidéo Avancée :

- DNR : Sert à ajuster et diminuer l'apparition des erreurs de numérisations dues à la compression : Moyen, Fort, Arrêt et Faible.

DNR : Réduction du Bruit Numérique.

- CTI : Sert à ajuster l'image pour corriger les erreurs de couleur : Moyen, Fort, Arrêt et Faible.

CTI : Intensité Transitoire des Couleurs.

- Ton chair : Pour ajuster la couleur chair : Marche et arrêt.

- Cont. Luma adaptatif : Pour ajuster la luminance de l'image : Marche et Arrêt

- Muet bleu : Pour afficher à l'écran un fond bleu plus agréable à l'œil en l'absence de signal détectable : Marche et Arrêt.

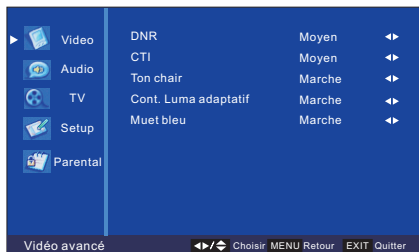

3 ► Fonctionnement de base

► 3.2 Comment utiliser le menu OSD

► Utilisation du Menu Audio

La page du menu audio donne accès au réglage des paramètres audio.

- Appuyez sur la touche MENU pour afficher le menu
- Appuyez sur les touches ▲ ▼ pour sélectionner la rubrique audio.
- Appuyez sur la touche ENTER pour afficher la sous rubrique.
- Appuyez sur les touches ◀ ▶ pour ajuster les paramètres.
- Appuyez sur MENU pour quitter la page actuelle.



Balance : Permet d'ajuster l'équilibre gauche/droite du son : -50~50.

Graves : Permet d'ajuster les sons graves : 0~100.

Aigus : Permet d'ajuster les sons aigus : 0~100.

Sound Surround : Permet de régler le son Surround simulé : Marche et Arrêt.

Égaliseur : Permet d'ajuster l'égaliseur : Arrêt, Rock, Pop, en direct, Danse.

Type SPDIF : Permet d'ajuster la sortie SPDIF : PCM, Arrêt et Dolby Digital.

Contrôle vol. auto : Lorsque le contrôle automatique du volume est activé, le niveau du volume de chaque chaîne est automatiquement ajusté à un niveau normal afin de garantir un niveau sonore identique.

- Valeur par défaut : Arrêt
- Disponible uniquement pour le mode TV.

► Utilisation du Menu TV

La page du menu TV permet d'ajuster les paramètres liés aux chaînes et à la langue audio.

(Uniquement disponible avec la source d'entrée TV).

- Appuyez sur la touche MENU pour afficher le menu.
- Appuyez sur les touches ▲ ▼ pour sélectionner la rubrique TV.
- Appuyez sur la touche ENTER pour afficher la sous rubrique.
- Appuyez sur les touches ◀ ▶ pour ajuster les paramètres.
- Appuyez sur MENU pour quitter la page actuelle.
- Pays : Pour déterminer le pays pour lequel est effectué le balayage automatique : France, Royaume-Uni, Espagne, Allemagne, Italie.

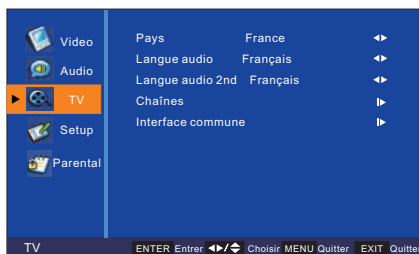

Chaîne audio:

Permet de choisir le format de son par défaut pour un programme analogique : Dual 1, Dual 2, Mono, Stereo.

- Dual 2 : Similaire à Dual 1 mais l'algorithme est différent.
- Stereo : Pour séparer les pistes audio des canaux gauche et droit.
- Mono : Pour réduire le bruit en cas de signal stéréo faible.

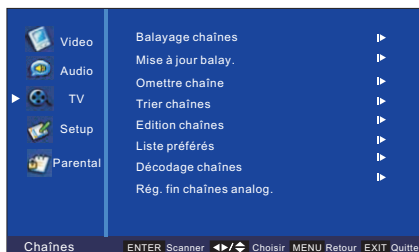

3 ► Fonctionnement de base

► 3.2 Comment utiliser le menu OSD

Canaux:

Balayage chaînes: Pour régler la liste des chaînes en faisant un balayage des fréquences. La fonction de Balayage fait automatiquement cette recherche lorsque vous appuyez sur ENTER.

- Appuyez sur la touche ▲ ▼ pour choisir Balayage chaînes.
- Appuyez sur ENTER pour effectuer la recherche des chaînes.

* Le balayage des chaînes recherche à la fois les chaînes numériques et analogiques.

* Toutes les chaînes du mode de syntonisation actuel seront effacées lorsque la fonction de balayage des chaînes est activée.

Mise à jour balayage: Pour voir si de nouvelles chaînes sont disponibles. Seules les nouvelles chaînes détectées seront mémorisées et les chaînes déjà présentes ne seront pas écrasées.

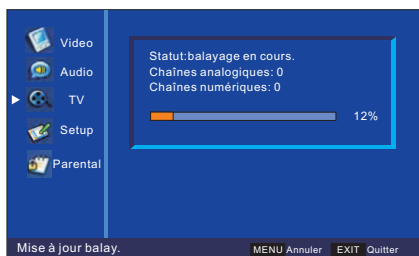
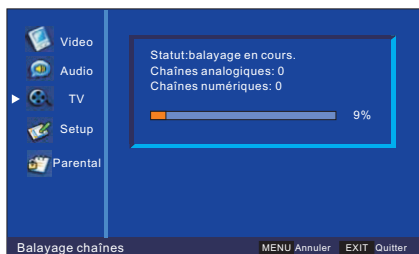

Omettre chaîne : Pour paramétrer un saut de chaîne

- Appuyez sur la touche Enter pour afficher la sous page de Saut de chaîne.
 - Appuyez sur les touches ▲ ▼ pour choisir la chaîne.
 - Appuyez sur la touche ENTER pour cocher une chaîne avec en tant que chaîne devant être sautée. Une chaîne sautée n'est pas affichée lorsque vous utilisez les touches CH+/- pour parcourir les chaînes.
- Une chaîne sautée peut toujours être visionnée en saisissant le numéro de la chaîne ou en la sélectionnant dans la liste. Une chaîne analogique sans signal est considérée par défaut comme étant sautée.



Trier chaînes : Pour paramétrer une liste de chaînes sautées.

- Appuyez sur la touche Enter pour afficher la sous page de classement des chaînes.
- Appuyez sur les touches ▲ ▼ pour sélectionner la chaîne.
- Appuyez sur la touche ENTER pour afficher une icône .

La liste de classement affiche les canaux classés par numéro croissant.

Lorsque deux canaux sont sélectionnés, leurs numéros sont intervertis.

Réorganisez la liste de classement à l'aide des touches CH+/- pour parcourir les chaînes TV.

Remarque : En mode TV ou DTV (TNT), appuyez sur la touche ENTER pour afficher la liste des chaînes.

Editer chaînes : Sert à éditer le numéro d'une chaîne.

- Appuyez sur la touche Enter pour afficher la sous page d'édition de chaîne.
- Appuyez sur les touches ▲ ▼ pour sélectionner une chaîne.
- Appuyez sur la touche ENTER pour afficher l'indication de changement.

3 ► Fonctionnement de base

► 3.2 Comment utiliser le menu OSD

Décoder chaînes : Pour modifier le décodage d'une chaîne.

- Appuyez sur la touche Enter pour afficher la sous page de décodage de la chaîne.
- Appuyez sur les touches ▲ ▼ pour choisir une chaîne.
- Appuyez sur la touche ENTER pour afficher une icône .

Liste favoris : Pour afficher la liste des favoris.

- Appuyez sur la touche Enter pour afficher la sous page de la liste des favoris (vous pouvez également appuyer sur la touche FAV. de la télécommande pour afficher la liste des chaînes favorites).
- Appuyez sur les touches ▲ ▼ pour choisir une chaîne.
- Appuyez sur la touche ENTER pour afficher une icône .

Réglage fin des chaînes analogiques : Pour régler en finesse des chaînes analogiques.

- Sélectionnez le canal analogique que vous désirez régler en finesse à partir de "Liste des chaînes analogiques".
- Appuyez sur les touches ▲ ▼ pour choisir une chaîne.
- Appuyez sur la touche ENTER pour commencer le réglage en finesse et sur la touche EXIT pour l'annuler.

Interface Commune :

Lorsque vous insérez la carte CI, l'indication "Carte CI insérée" va s'afficher avec les informations concernant la carte CI.

S'il n'y a pas de carte CI, l'indication « Aucune carte CI insérée » apparaît à la place.

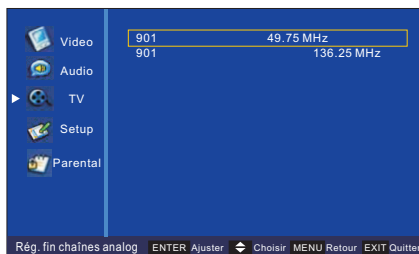

► Utilisation du Menu Setup

La page des réglages donne accès aux rubriques Langue OSD, Mode écran, Réglage heure, Sous-titres, et Réini. par défaut.

- Appuyez sur la touche MENU pour afficher le menu.
- Appuyez sur les touches ▲ ▼ pour sélectionner la rubrique SETUP.
- Appuyez sur la touche ENTER pour afficher la sous rubrique.
- Appuyez sur les touches ◀▶ pour régler les paramètres.
- Appuyez sur MENU pour quitter la page actuelle.

Langue OSD : Permet de régler la langue par défaut de l'OSD : Français, Anglais, Espagnol, Néerlandais et Italien

Mode écran : Permet de régler le mode de l'écran.

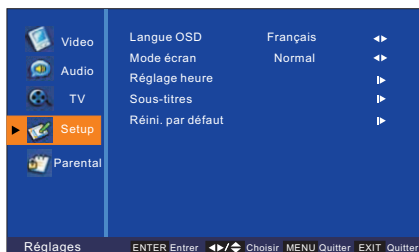

3 ► Fonctionnement de base

► 3.2 Comment utiliser le menu OSD

Réglage de l'heure

Fuseau : Sélection en fonction de votre pays.

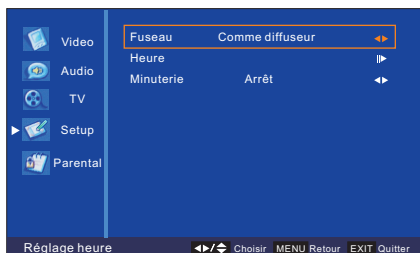

Heure : Accède à la sous rubrique et affiche :

Synchronisation auto : Modifie la valeur de la synchronisation automatique : Marche et Arrêt.

Date : Règle la date du système (uniquement disponible

lorsque la synchronisation automatique est placée sur Arrêt).

Heure : Règle l'heure du système (uniquement disponible

lorsque la synchronisation automatique est placée sur Arrêt).

Minuterie : Modifie la valeur de la minuterie : Marche et Arrêt.

Minuterie activée : Réglez la minuterie de mise en marche (uniquement disponible lorsque la minuterie est réglée sur Marche).

Minuterie désact. : Réglez la minuterie d'arrêt (uniquement disponible lorsque la minuterie est réglée sur Marche).

Minuterie :

Permet d'ajuster le temps d'arrêt de la minuterie au bout duquel la TV s'éteint automatiquement : Désactivé, 10 Minutes, 20 Minutes, 30 Minutes, 40 Minutes, 50 Minutes, 60 Minutes, 90 Minutes et 120 Minutes.



La minuterie de mise en sommeil sert à éteindre automatiquement la TV en fonction de la valeur saisie, que la télécommande ou les commandes de façade soient actionnées ou non.

Sous-titres :

Ss-titres analogiques :

Pour activer les sous-titres analogiques : Muet, Marche, Arrêt.

Langue ss-titres numériques :

Pour régler la langue par défaut des sous-titres : Arrêt, Anglais, Bulgare, Catalan, Croate, Tchèque, et ainsi de suite.

Langue ss-titres numériques 2nd :

Pour régler la langue par défaut des sous-titres : Arrêt, Anglais, Bulgare, Catalan, Croate, Tchèque, et ainsi de suite.

Type de ss-titres

Pour régler le type de sous-titres par défaut : Normal et Malentendants.

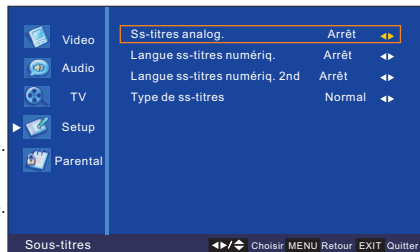

Rétablir les réglages par défaut :

Pour réinitialiser les réglages du menu à l'exception des valeurs du contrôle parental.

Sélectionnez OK pour confirmer, puis éteignez et rallumez la TV. L'assistant de démarrage va s'afficher.

Êtes-vous certain?

OK

Annuler

3 ► Fonctionnement de base

► 3.2 Comment utiliser le menu OSD

► Utilisation du Menu Parental

La page "Parental" propose les options Blocage chaînes, Blocage programme, Blocage entrées, Modifier mot de passe et Suppr. Tout.

- Appuyez sur la touche MENU pour afficher le menu.
- Appuyez sur les touches ▲ ▼ pour choisir la rubrique du Contrôle Parental.
- Appuyez sur la touche ENTER pour afficher la sous rubrique.
- Appuyez sur les touches ◀ ▶ pour ajuster les paramètres.
- Appuyez sur MENU pour quitter la page actuelle.

Note :

Lorsque vous sélectionnez la rubrique "Parental" l'indication suivante apparaît « vous devez saisir le mot de passe, dont la valeur par défaut est 0000 ».

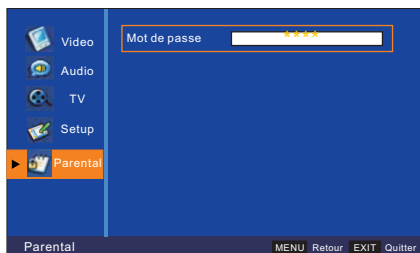

Vous pouvez alors accéder au menu Parental qui s'affiche :

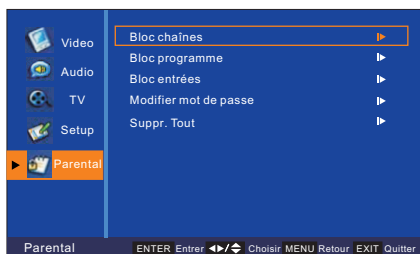

Blocage chaînes : Pour verrouiller une chaîne en fonction de son numéro, accédez au sous-menu qui s'affiche :

Par défaut les chaînes ne sont pas bloquées. Les chaînes avec une icône en forme de cadenas  sont bloquées.

- Appuyez sur la touche Enter pour accéder à la sous page de blocage des chaînes Blocage chaînes.
- Appuyez sur les touches ▲ ▼ pour choisir la chaîne.
- Appuyez sur la touche ENTER pour marquer d'une icône  la chaîne à bloquer.

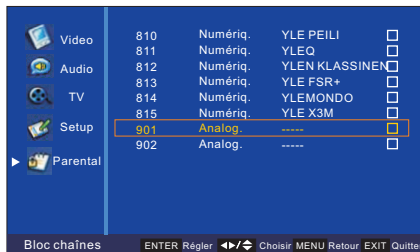

Une chaîne bloquée peut être temporairement déverrouillée après avoir saisi le bon mot de passe.

Appuyez sur la touche ENTER pour afficher l'écran de saisie du mot de passe.

Utilisez les touches numériques 0-9 pour saisir le bon mot de passe.

La chaîne bloquée est temporairement déverrouillée. Une fois la TV éteinte, la chaîne temporairement déverrouillée est de nouveau bloquée.

3 ► Fonctionnement de base

► 3.2 Comment utiliser le menu OSD

Blocage programme:

Pour verrouiller un programme en fonction de son classement.

Les programmes ne sont pas bloqués par défaut.

Les classements avec une icône en forme de cadenas  correspondent à des classements bloqués.

Classement par âge : Permet d'ajuster le classement en fonction de l'âge : Aucun, 4, 5, 6, 7, 8, 9, 10, 11, 12, 13, 14, 15, 16, 17 et 18.

Un classement bloqué peut être temporairement déverrouillé après avoir saisi le bon mot de passe.

Appuyez sur la touche ENTER pour afficher l'écran de saisie du mot de passe.

Utilisez les touches numériques 0-9 pour saisir le bon mot de passe.

Le classement verrouillé est temporairement déverrouillé. Une fois la TV éteinte, le classement temporairement déverrouillé sera de nouveau verrouillé.

Blocage entrées:

Pour verrouiller une source d'entrée.

Les sources ne sont pas bloquées par défaut.

Une source d'entrée avec un icône en forme de cadenas est une source  bloquée.

Une source d'entrée bloquée peut être temporairement déverrouillée en saisissant le bon mot de passe.

Appuyez sur la touche ENTER pour afficher l'écran de saisie du mot de passe.

Utilisez les touches numériques 0-9 pour saisir le mot de passe

La source d'entrée verrouillée est temporairement déverrouillée. Une fois la TV éteinte, la source déverrouillée sera de nouveau verrouillée.

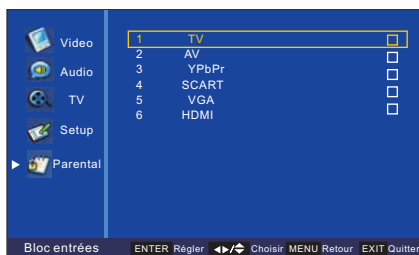

Modifier mot de passe:

Pour modifier le mot de passe, saisissez le nouveau mot de passe à 4 chiffres et confirmez-le.

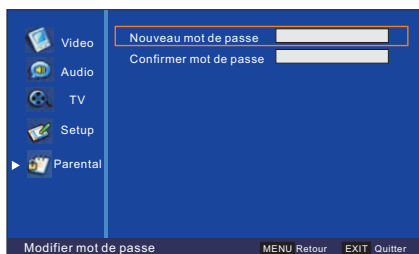

Supprimer tout:

Pour réinitialiser tous les paramètres du contrôle parental et restaurer les valeurs par défaut.

Une demande de confirmation s'affiche avant que l'ordre ne soit pris en compte.

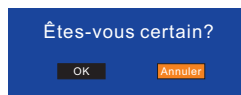

3 ► Fonctionnement de base

► 3.2 Comment utiliser le menu OSD

► Réglage VGA

1. Pour sélectionner la source VGA, appuyez sur MENU pour accéder au menu principal en mode VGA.

2. La sélection des rubriques vidéo s'affiche :

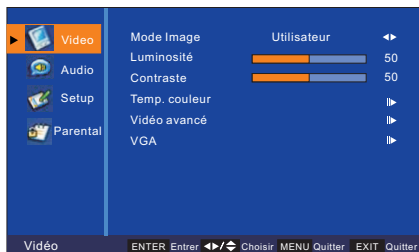

3. Sélectionnez VGA, appuyez sur la touche ► pour accéder au sous-menu qui s'affiche :

Appuyez sur les touches ▲ ▼ pour sélectionner l'option de votre choix, puis appuyez sur les touches ◀ ▶ pour l'ajuster.



Réglage auto : Effectue automatiquement le réglage, permet de régler les paramètres Position H., Position V., Phase, et ainsi de suite pour centrer l'image et l'afficher au mieux.

Position H : Ajuste la position horizontale de l'écran PC.

Position V : Ajuste la position verticale de l'écran PC.

Phase : En cas de besoin, ajustez le phasage des pixels de l'image afin d'éviter les interférences sur l'image.
Horloge : Appuyez sur les touches ◀ ▶ pour réduire les barres et bandes verticales visibles dans le fond de l'écran.

► 3.3 Utilisation des fonctions Multimédia

Appuyez sur la touche USB de la télécommande pour activer ou désactiver le Lecteur Multimédia.

► Navigateur pour les fichiers

Servez-vous de la touche ▲ pour faire monter la zone en surbrillance. Si c'est la première ligne qui est en surbrillance, vous mettrez le premier objet en surbrillance en appuyant sur ▲.

Utilisez la touche ▼ pour faire descendre la zone en surbrillance. Si c'est la dernière ligne qui est en surbrillance, vous mettrez le dernier objet en surbrillance en appuyant sur ▼.

Utilisez la touche ► pour déplacer la zone en surbrillance vers la droite. Si la dernière colonne est en surbrillance, vous sélectionnerez le premier objet de la rangée suivante en appuyant sur ►.

Utilisez la touche ◀ pour déplacer la zone en surbrillance vers la gauche. Si c'est la première colonne qui est en surbrillance, le fait de continuer à appuyer sur ◀ n'aura pas d'effet sur la sélection de la zone en surbrillance.

Si l'objet en surbrillance est un répertoire, appuyez sur la touche ENTER pour y accéder. Si l'objet en surbrillance est un fichier, appuyez sur ENTER pour l'ouvrir et en commencer la lecture.

Appuyez sur la touche EXIT pour revenir au répertoire supérieur.

Appuyez sur les touches CH+ et CH- pour accéder aux pages supérieures et inférieures.

▶ 3 Fonctionnement de base

▶ 3.3 Utilisation des fonctions Multimédia

▶ Parcourir des fichiers photo

Liste tous les fichiers photo dont l'extension est "jpg" ou "jpeg".
Les photos ne sont pas classées, l'affichage se fait en fonction de l'ordre dans le support.
Affiche une vignette pour chaque photo. Si un fichier photo ne contient pas de vignette, c'est l'image elle-même qui est affichée.
En cas d'erreur ou de fichiers photos non supportés, la fonction affiche des icônes au lieu des photos.
Les vignettes conservent leurs proportions.

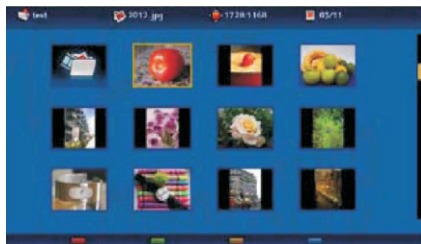

▶ Parcourir des fichiers audio

Liste tous les fichiers audio dont l'extension est "mp3".
Les fichiers audio ne sont pas classés, leur ordre est celui dans lequel ils se trouvent sur le support.
La durée d'un fichier audio est approximative.



▶ Parcourir des fichiers vidéo

Liste tous les fichiers vidéo dont les extensions sont "AVI", "Divx", "Mp4", "mpg", "mpeg", "vob".
Les fichiers vidéo ne sont pas classés, l'ordre est celui dans lequel ils se trouvent sur le support.
Affiche une vignette pour chaque fichier vidéo, la vignette correspondant à une image extraite de la vidéo.
Les erreurs et les fichiers vidéo non supportés sont représentés par des icônes.
Les vignettes conservent leurs proportions.

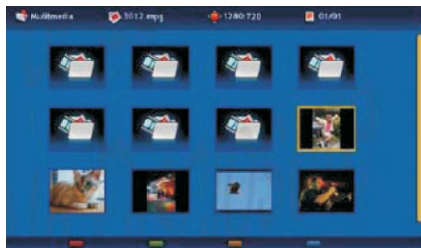

▶ Visionneuse de photos

Appuyez sur la touche Exit pour interrompre la lecture et revenir au navigateur des fichiers photo.
Appuyez sur les touches SUIVANT et PRECEDENT pour afficher l'image suivante ou précédente.
Appuyez sur la touche Color pour accéder à cette fonction



▶ 3 Fonctionnement de base

▶ 3.3 Utilisation des fonctions Multimédia

▶ Lecteur audio

Appuyez sur la touche Exit pour quitter l'interface de lecture audio sans interrompre la lecture du fichier audio. Appuyez sur les touches SUIVANT ►► et PRECEDENT ◀◀ pour accéder au fichier suivant ou précédent. Appuyez sur la touche LECTURE/PAUSE ►|| pour lire ou mettre en pause le fichier audio. Appuyez sur la touche ARRET ■ pour interrompre la lecture. Appuyez sur les touches AR ►► ou RR ◀◀ pour effectuer une avance rapide ou un retour rapide. Appuyez sur les touches VOL+ et VOL- pour régler le volume. Appuyez sur la touche MUTE pour couper le son. Appuyez sur la touche colorée pour accéder à la fonction correspondante.

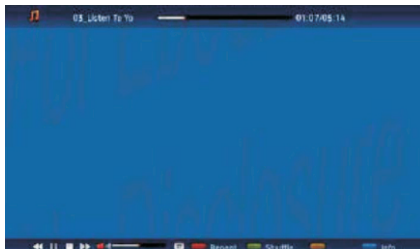

▶ Lecteur vidéo

Appuyez sur la touche Exit pour quitter l'interface de lecture vidéo. Appuyez sur les touches SUIVANT ►► et PRECEDENT ◀◀ pour passer au fichier suivant ou précédent. Appuyez sur la touche LECTURE/PAUSE ►|| pour lire ou mettre en pause le fichier vidéo. Appuyez sur la touche ARRET ■ pour interrompre la lecture. Appuyez sur les touches AR ►► ou RR ◀◀ pour effectuer une avance rapide ou un retour rapide. Appuyez sur les touches VOL+ et VOL- pour régler le volume. Appuyez sur la touche MUTE pour couper le son. Appuyez sur la touche colorée pour accéder à la fonction correspondante.

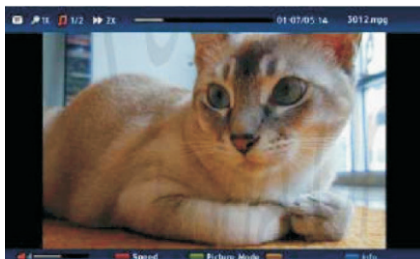

▶ 4 ▶ Service après-vente

ASSISTANCE: 0820.03.03.03*

Votre appareil est garanti 1 an pièces et main d'oeuvre. Toute immobilisation dans un centre SAV excédant 7 jours, entraîne automatiquement une prolongation de la garantie pour une durée égale à cette période d'immobilisation. En cas de défaut de fonctionnement pendant la période de garantie, vous pouvez contacter notre Hot Ligne au 0820.03.03.03 (*) qui vous indiquera la bonne marche à suivre. Lors du retour de votre produit dans un centre agréé, nous vous prions de bien préciser la nature de la panne constatée et de joindre la copie de votre facture d'achat ou du ticket de caisse. Notre garantie exclue toute défectuosité due à une utilisation anormale, les dégâts matériels, ainsi quela reprise de toute intervention effectuée par un tiers non autorisé par PeekTON, ainsi que :

- Les tentatives de réparation effectuée par une station technique non agréée.
- L'absence du numéro de série ou de preuve d'achat.
- Les incidents entraînés par l'emploi de consommables ou d'accessoires, non conformes aux spécifications Peekton
- La modification du matériel pour le rendre conforme à de nouvelles spécifications, différentes des spécifications d'origine.
- Toutes opérations qui incombent à l'utilisateur, lesquelles sont décrites dans le manuel d'utilisation.
- Une alimentation électrique non conforme aux spécifications d'installation et d'environnement.
- Les accidents ou catastrophe y compris les incendies, les dégâts des eaux, la foudre et les tremblements de terre.
- Les pièces d'usure normales dites consommables : piles et accus.
- Le remplacement de pièces cosmétiques ou de pièces dues à la détérioration ou à la déformation anormale d'un produit,
- Les accessoires égarés ou manquants,
- Lorsqu'un produit est utilisé à titre professionnel.
Lors d'une mise à jour du firmware non agréé par Peekton France

En cas de panne : Faites contrôler l'unité par un technicien d'entretien qualifié si :

- Le cordon d'alimentation secteur ou la fiche d'alimentation est endommagé(e),
- Un objet étranger ou un liquide a pénétré à l'intérieur de l'unité,
- L'unité a été exposée à la pluie ou à l'humidité,
- L'unité ne semble pas fonctionner normalement,
- Les performances de l'unité se sont sensiblement modifiées,
- L'unité est tombée ou le coffret a été endommagé.

N'OUVREZ PAS LE CAPOT ET NE TENTEZ PAS DE RÉPARER L'UNITÉ VOUS-MÊME.

Important: Veuillez conserver une preuve d'expédition de votre produit.

Adresse SAV:

**Ste NES (SAV Peekton), rue des genêts,
Zone de la Saussaye, 45545 St Cyr En Val**

(*) Du Lundi au Vendredi de 10h à 12h et de 14h à 18h, 0,15 €/mn

Hot Line : 0820.03.03.03

Site Internet : www.peekton.com

Informations : info@peekton.com

5

► Guide de dépannage

Absence de son ou d'image.	Vérifiez le branchement du cordon d'alimentation sur la prise murale. Vérifiez que le bouton MARCHE est enfoncé. Vérifiez les réglages de contraste d'image et de luminosité. Vérifiez le niveau de volume son.
Image normale, pas de son.	Vérifiez le niveau de volume son Vérifiez si le bouton MUTE de la télécommande est enfoncé.
Pas d'image ou image en noir et blanc.	Effectuez les réglages de couleur. Vérifiez si le système de diffusion sélectionné est correct.
Interférence de son et d'image.	Essayez d'identifier l'appareil électrique qui interfère avec le téléviseur et éloignez-le. Brancher l'appareil sur une autre prise électrique.
Image floue ou neige, son déformé.	Vérifiez l'orientation, l'emplacement et le branchement de l'antenne. Cette interférence est souvent causée par l'utilisation d'une antenne intérieure.
Dysfonctionnements de la télécommande.	Vérifiez les piles de la télécommande. Elles sont peut-être à changer. Essayez la télécommande à une distance inférieure à 8 mètres. Nettoyez la tête de la télécommande (fenêtre de transmission). Retirez les piles et appuyez et maintenez enfoncé(s) un ou plusieurs bouton(s) pendant quelques minutes pour vider le microprocesseur de la télécommande et le réinitialiser. Ré-installez les piles et essayez de faire fonctionner la télécommande de nouveau.
Le message "Aucun signal" s'affiche.	Vérifiez que le câble de signal est solidement raccordé au PC. Vérifiez que le PC est bien mis en marche.
En mode PC, le message "No signal" s'affiche "Hors de portée"	Vérifiez la résolution et la fréquence maximales de l'adaptateur vidéo. Comparez ces valeurs à celles indiquées dans Mode Affichage.
Aucune sortie HDMI	Vérifiez si la sortie HDMI est bien activée. Vérifiez le raccordement entre le téléviseur et la prise HDMI de sortie vidéo.

6 ► Spécifications

1.Type de l'Ecran	22" Wide LCD (16:9)	
Taille d'affichage	476.64(H)x268.11(V)mm	
Résolution de l'Ecran	1920x1080 pixels	
Angle de Vision	<170/160 degrés (H/V)	
Temps de réponse	5ms	
Durée de vie	20 000 heures	
Nombre de Couleurs	16,7 millions de couleurs	
2.Alimentation électrique	Détection et basculement automatique toute région du monde	
Alimentation électrique nécessaire	AC 100V -240 V 50Hz / 60Hz	
Consommation électrique	52 W	
Consommation électrique en veille	<1W	
3.Connecteurs		
TV	PAL B/G D/K I, SECAM D/ K L L' B/G, DVB-T, H.264	
USB	1	
HDMI	1	
VGA	1	
SCART	1	
CVBS	1	
YUV	1	
4.Compatibilité		
Normes compatibles	NTSC/PAL/SECAM	
PC	VGA/SVGA/XGA/SXGA	
Formats vidéo	480i/480p/576i/576p/720p/1080i/1080P	
5.Haut-Parleurs intégrés	3W X2	
6.Poids Net	4,5 Kg	
7.Dimensions	533,5x196x397 mm	
8.Plage de Température de fonctionnement	5°C~35°C	
9. Plage d'humidité de fonctionnement	20%~80%	
10.Plage de Température de fonctionnement pour l'unité de stockage	-15°C~45°C	
11.Plage d'humidité de fonctionnement pour l'unité de stockage	10%~80%	

Les fonctions et les caractéristiques sont susceptibles de modifications

Le poids et les dimensions sont approximatives

Tous les noms et les marques citées appartiennent à leur propriétaire respectif. Tous droits réservés.