

DRY VACUUM CLEANER

UZ 930S

UZ 930S2

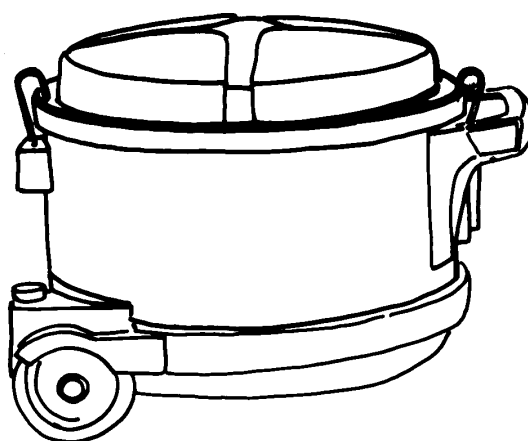

INSTRUCTIONS FOR USE
MODE D'EMPLOI
BEDIENUNGSANLEITUNG
INSTRUCCIONES DE USO
ISTRUZIONI PER L'USO
INSTRUÇÕES DE MANEJO
GEBRUIKSAANWIJZING
BRUKSANVISNING
BRUGSANVISNING
KÄYTTÖOHJE
Инструкції по експлуатації



Printed in Hungary

822 2734 000
Edition NA 3 2006-09

WEEE	3
ENGLISH	6-7
Electrical connections for UK. only	8-9
FRANÇAIS	10-11
DEUTSCH	12-13
ESPAÑOL	14-15
ITALIANO	16-17
PORTUGUÊS	18-19
NEDERLANDS	20-21
SVENSKA	22-23
NORSK	24-25
DANSK	26-27
SUOMEKSI	28-29
Русский	30-32

WEE E (Waste of Electric and Electronic Equipment)

Symbolet  på produktet eller på pakken angiver, at dette produkt ikke må behandles som husholdningsaffald. Det skal i stedet overgives til en affaldsstation for behandling af elektrisk og elektronisk udstyr.

Ved at sørge for at dette produkt bliver bortskaffet på den rette måde, hjælper du med til at forebygge eventuelle negative påvirkninger af miljøet og af personers helbred, der ellers kunne forårsages af forkert bortskaffelse af dette produkt. Kontakt det lokale kommunekontor, affaldsselskab eller den forretning, hvor produkt er købt, for yderligere oplysninger om genanvendelse af dette produkt.

Het symbool  op het product of op de verpakking wijst erop dat dit product niet als huishoudafval mag worden behandeld. Het moet echter naar een plaats worden gebracht waar elektrische en elektronische apparatuur wordt gerecycled. Als u ervoor zorgt dat dit product op de correcte manier wordt verwijderd, voorkomt u mogelijk voor mens en milieu negatieve gevolgen die zich zouden kunnen voordoen in geval van verkeerde afvalbehandeling. Voor meer details in verband met het recyclen van dit product, neemt u het best contact op met de gemeentelijke instanties, het bedrijf of de dienst belast met de verwijdering van huishoudafval of de winkel waar u het product hebt gekocht.

The symbol  on the product or on its packaging indicates that this product may not be treated as household waste. Instead it shall be handed over to the applicable collection point for the recycling of electrical and electronic equipment. By ensuring this product is disposed of correctly, you will help prevent potential negative consequences for the environment and human health, which could otherwise be caused by inappropriate waste handling of this product. For more detailed information about recycling of this product, please contact your local city office, your household waste disposal service or the shop where you purchased the product.

Symboli  , joka on merkitty tuotteen tai sen pakkaukseen, osoittaa, että tätä tuotetta ei saa käsitellä talousjätteenä. Tuote on sen sijaan luovutettava sopivaan sähkö- ja elektroniikkalaitteiden kierrätyksestä huolehtivaan keräyspisteeseen. Tämän tuotteen asianmukaisen hävittämisen varmistamisella autetaan estämään sen mahdolliset ympäristöön ja terveyteen kohdistuvat haittavaikutukset, joita voi aiheutua muussa tapauksessa tämän tuotteen epäasianmukaisesta jätekäsittelystä. Tarkempia tietoja tämän tuotteen kierrättämisestä saa paikallisesta kunnantoinmistosta, talousjätehuoltopalvelusta tai liikkeestä, josta tuote on ostettu.

O símbolo  no produto ou na embalagem indica que este produto não pode ser tratado como lixo doméstico. Em vez disso, deve ser entregue ao centro de recolha selectiva para a reciclagem de equipamento eléctrico e electrónico. Ao garantir uma eliminação adequada deste produto, irá ajudar a evitar eventuais consequências negativas para o meio ambiente e para a saúde pública, que, de outra forma, poderiam ser provocadas por um tratamento incorrecto do produto. Para obter informações mais pormenorizadas sobre a reciclagem deste produto, contacte os serviços municipalizados locais, o centro de recolha selectiva da sua área de residência ou o estabelecimento onde adquiriu o produto.

El símbolo  en el producto o en su empaque indica que este producto no se puede tratar como desperdicios normales del hogar. Este producto se debe entregar al punto de recolección de equipos eléctricos y electrónicos para reciclaje. Al asegurarse de que este producto se desecha correctamente, usted ayudará a evitar posibles consecuencias negativas para el ambiente y la salud pública, lo cual podría ocurrir si este producto no se manipula de forma adecuada. Para obtener información más detallada sobre el reciclaje de este producto, póngase en contacto con la administración de su ciudad, con su servicio de desechos del hogar o con la tienda donde compró el producto.

Le symbole  sur le produit ou son emballage indique que ce produit ne peut être traité comme déchet ménager. Il doit plutôt être remis au point de ramassage concerné, se chargeant du recyclage du matériel électrique et électronique. En vous assurant que ce produit est éliminé correctement, vous favorisez la prévention des conséquences négatives pour l'environnement et la santé humaine qui, sinon, seraient le résultat d'un traitement inapproprié des déchets de ce produit. Pour obtenir plus de détails sur le recyclage de ce produit, veuillez prendre contact avec le bureau municipal de votre région, votre service d'élimination des déchets ménagers ou le magasin où vous avez acheté le produit.

Das Symbol  auf dem Produkt oder seiner Verpackung weist darauf hin, dass dieses Produkt nicht als normaler Haushaltsabfall zu behandeln ist, sondern an einem Sammelpunkt für das Recycling von elektrischen und elektronischen Geräten abgegeben werden muss. Durch Ihren Beitrag zum korrekten Entsorgen dieses Produkts schützen Sie die Umwelt und die Gesundheit Ihrer Mitmenschen. Umwelt und Gesundheit werden durch falsches Entsorgen gefährdet. Weitere Informationen über das Recycling dieses Produkts erhalten Sie von Ihrem Rathaus, Ihrer Müllabfuhr oder dem Geschäft, in dem Sie das Produkt gekauft haben.

Il simbolo  sul prodotto o sulla confezione indica che il prodotto non deve essere considerato come un normale rifiuto domestico, ma deve essere portato nel punto di raccolta appropriato per il riciclaggio di apparecchiature elettriche ed elettroniche. Provvedendo a smaltire questo prodotto in modo appropriato, si contribuisce a evitare potenziali conseguenze negative, che potrebbero derivare da uno smaltimento inadeguato del prodotto. Per informazioni più dettagliate sul riciclaggio di questo prodotto, contattare l'ufficio comunale, il servizio locale di smaltimento rifiuti o il negozio in cui è stato acquistato il prodotto.

Symbolet  på produktet eller på emballasjen viser at dette produktet ikke må behandles som husholdningsavfall. Det skal derimot bringes til et mottak for resirkulering av elektrisk og elektronisk utstyr. Ved å sørge for korrekt avhending av apparatet, vil du bidra til å forebygge de negative konsekvenser for miljø og helse som gal håndtering kan medføre. For nærmere informasjon om resirkulering av dette produktet, vennligst kontakt kommunen, renovasjonsselskapet eller forretningen der du anskaffet det.

Символ  на изделии или на его упаковке указывает, что оно не подлежит утилизации в качестве бытовых отходов. Вместо этого его следует сдать в соответствующий пункт приемки электронного и электрооборудования для последующей утилизации. Соблюдая правила утилизации изделия, Вы можете предотвратить причинение окружающей среде и здоровью людей потенциального ущерба, который возможен, в противном случае, вследствие неподобающего обращения с подобными отходами. За более подробной информацией об утилизации этого изделия просьба обращаться к местным властям, в службу по вывозу и утилизации отходов или в магазин, в котором Вы приобрели изделие.

Symbolen  på produkten eller emballaget anger att produkten inte får hanteras som hushållsavfall. Den skall i stället lämnas in på uppsamlingsplats för återvinning av el- och elektronikkomponenter. Genom att säkerställa att produkten hanteras på rätt sätt bidrar du till att förebygga eventuellt negativa miljö- och hälsoeffekter som kan uppstå om produkten kasseras som vanligt avfall. För ytterligare upplysningar om återvinning bör du kontakta lokala myndigheter eller sophämtningstjänst eller affären där du köpte varan.

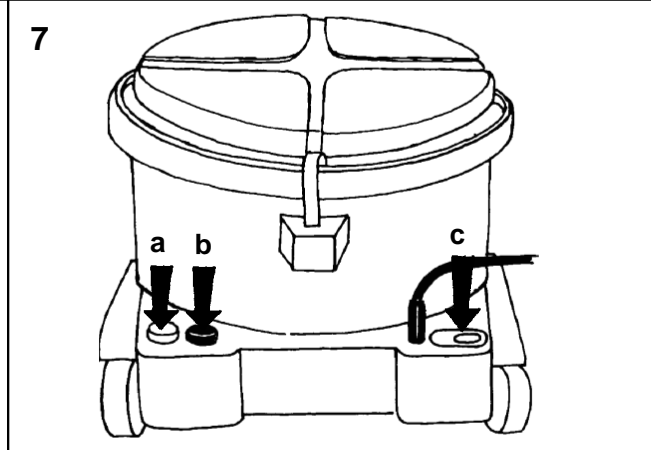
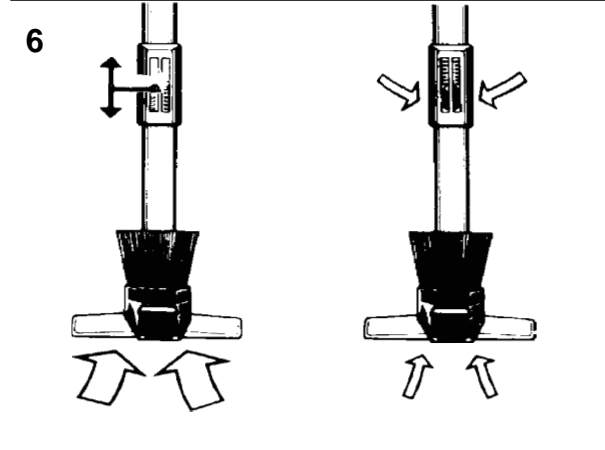
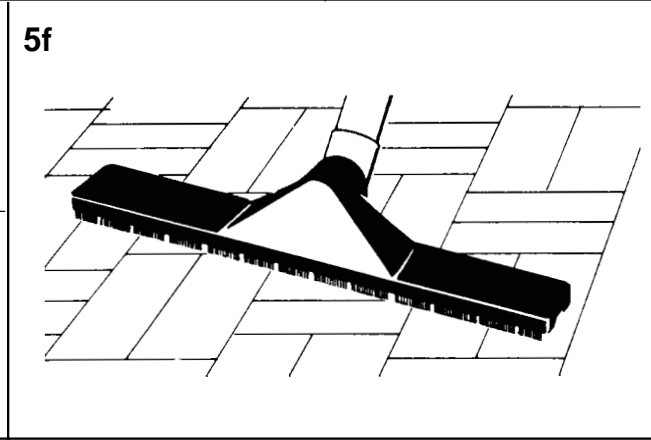
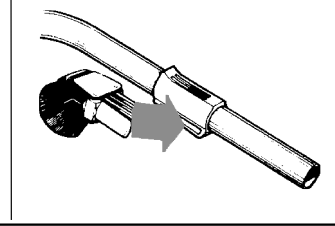
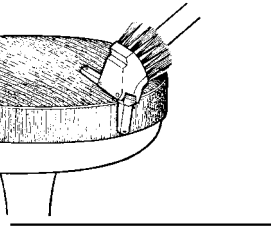
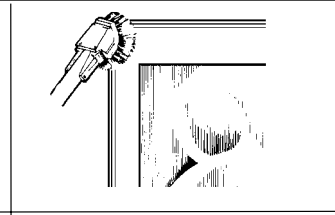
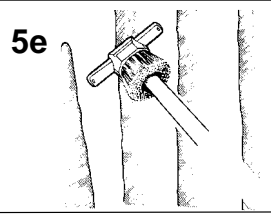
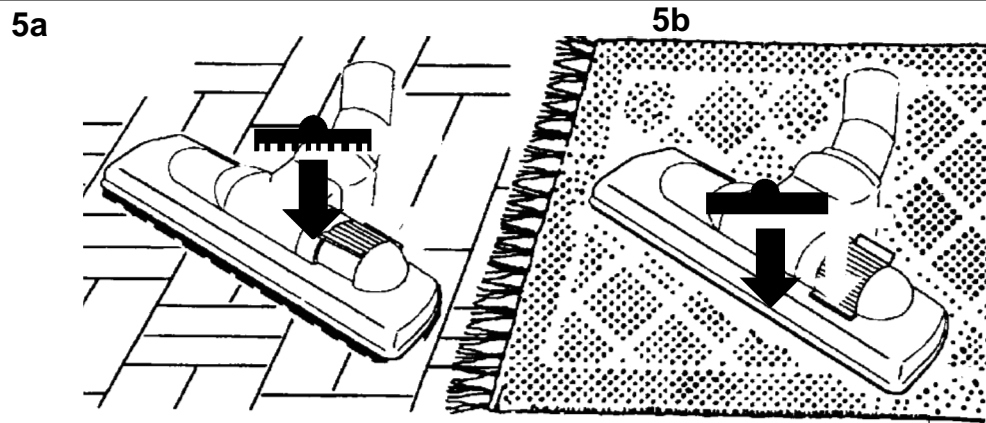
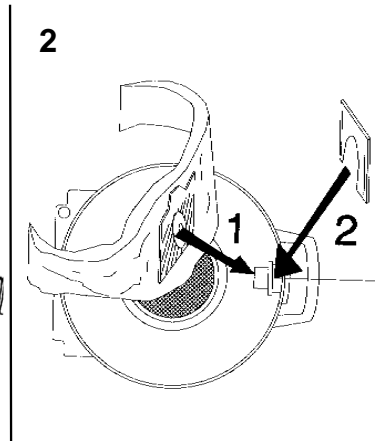
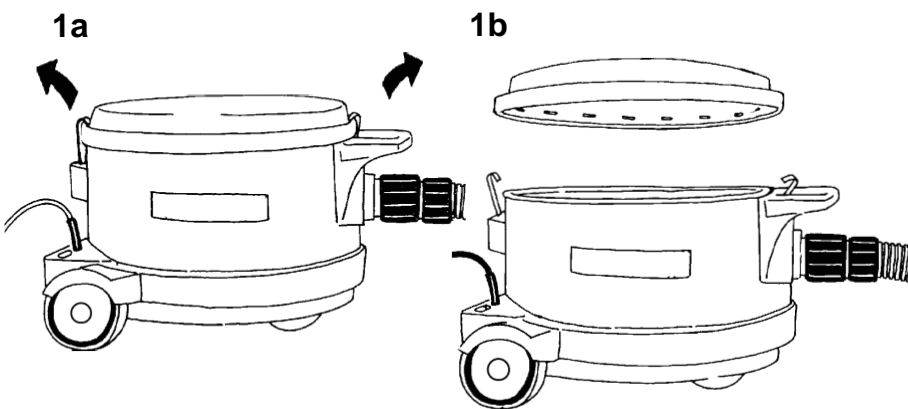

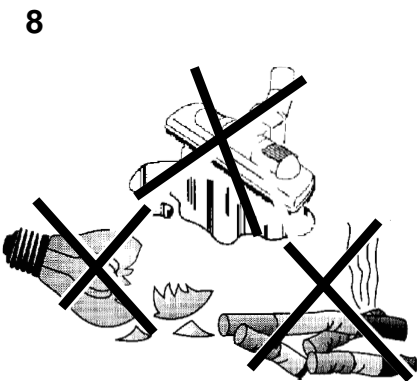
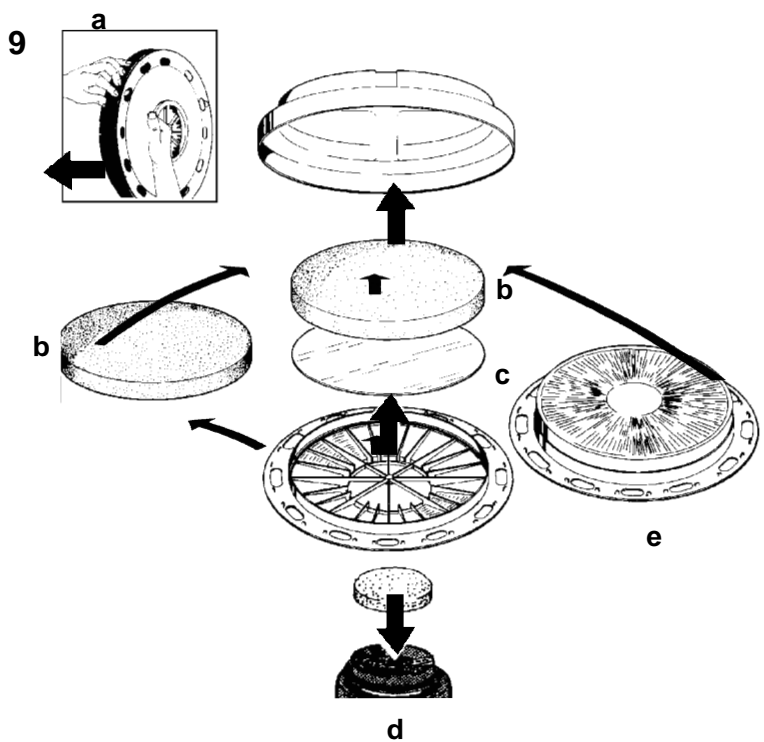
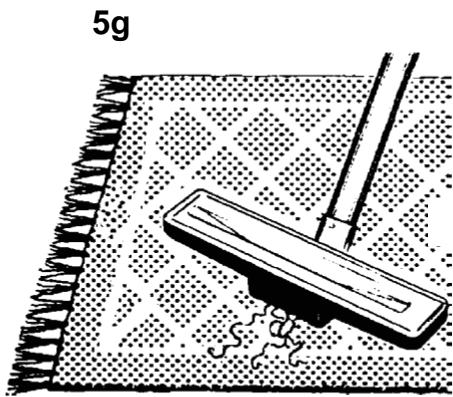
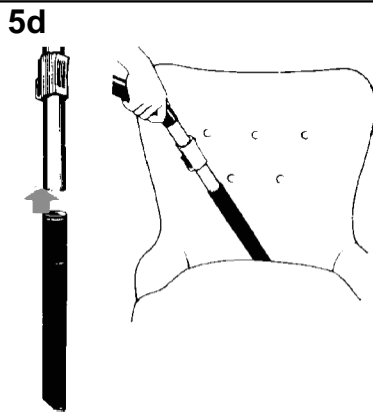
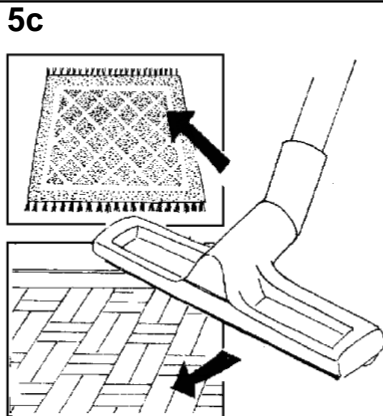
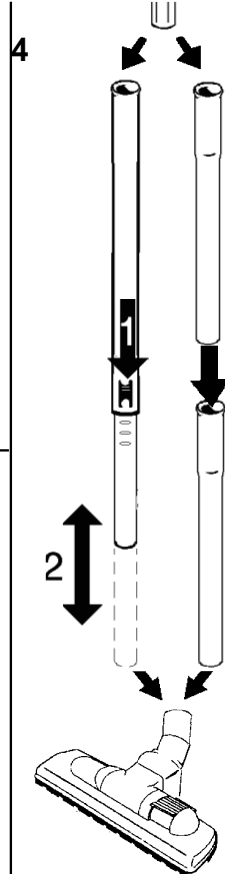
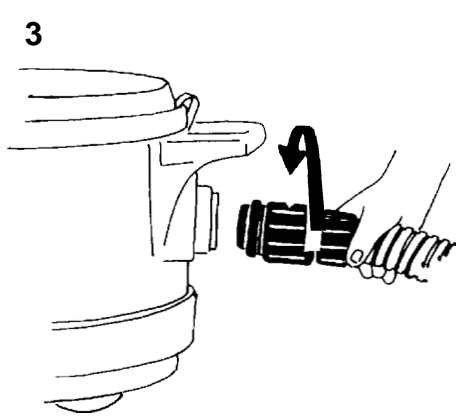
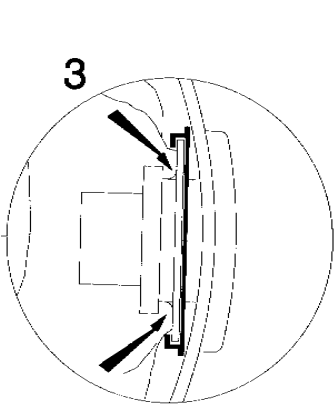

IMPORTANT SAFEGUARDS

This vacuum cleaner can be used for household or commercial use. Accidents due to misuse can only be prevented by those using the machine. When using an electrical appliance, basic precautions should always be followed, including the following:

READ AND FOLLOW ALL SAFETY INSTRUCTIONS.

WARNING !

To reduce the risk of fire, electric shock, or injury, please read and follow all safety instructions and caution markings before use.

This vacuum cleaner is designed to be safe when used to for cleaning functions as specified. Should damage occur to electrical or mechanical parts, the cleaner and / or accessory should be repaired by the manufacturer or competent service station before use in order to avoid further damage to the machine or physical injury to the user.

- Do not use outdoors or on wet surfaces.
- Disconnect the cleaner before servicing and when not in use. Do not leave the cleaner plugged in unattended.
- Do not use with damaged cord or plug. To unplug grasp the plug, not the cord. Do not handle plug or cleaner with wet hands. Turn off all controls before unplugging.
- Do not pull or carry by cord, use cord as a handle, close a door on cord, or pull cord around sharp edges or corners. Do not run cleaner over cord. Keep cord away from heated surfaces.
- Keep hair, loose clothing, fingers and all parts of the body away from openings and moving parts. Do not put any objects into openings or use with opening blocked. Keep openings free of dust, lint, hair, and anything else that could reduce the flow of air.
- Do not pick up anything that is burning or smoking, such as cigarettes, matches, or hot ashes.
- Use extra care when using on stairs.
- Do not use to pick up flammable or combustible liquids such as gasoline, or use in areas where they may be present.
- Do not allow it to be used as a toy. Close attention is necessary when used by or near children.
- **Caution:** Do not pick-up hazardous material without Hepa-filter mounted.
- All contact with the machine, dustbag, filter and all other accessories used when picking-up hazardous materials should be handled according to the regulations valid for the vacuumed material.

- Do not use the machine unless filters are fitted.
- If the cleaner is not working properly or has been dropped, damaged, left outdoors, or dropped into water, return it to a service center or dealer.
- Use only as described in this manual and only with the manufacturer's recommended attachments.
- The use of this machine in conjunction with the pick-up of hazardous materials (such as asbestos) has not been investigated by Underwriters laboratories Inc.
- **BEFORE YOU PLUG IN YOUR CLEANER**, check the rating plate to see if the rated voltage agrees within 10% of the voltage available.
- This appliance is provided with double insulation. Use only identical replacement parts. See instructions for servicing of double insulated appliances.

SAVE THESE INSTRUCTIONS

Servicing double-insulated appliances

In a double-insulated appliance, two systems of insulation are provided instead of earthing. No earthing means is provided on a double-insulated appliance, nor should a means for earthing be added to the appliance. Servicing a double-insulated appliance requires extreme care and knowledge of the system, and should be done only by qualified service personnel. Replacement parts for a double-insulated appliance must be identical to the parts they replace. A double insulated appliance is marked with the words

"DOUBLE INSULATION" or "DOUBLE INSULATED."

The symbol (square within a square)

may also be used on the product.

Noise level according to BS 5415:

GD 930	53 dB(A)
GD 930 S2 reduced speed	45 dB(A)
GD 930 S2 full speed	53 dB(A)



Noise level with the nozzle against the floor according to IEC 704:

UZ 930 S	76 dB(A)
UZ 930 S2 reduced speed	71 dB(A)
UZ 930 S2 full speed	76 dB(A)

Specifications and details are subject to change without prior notice.

The accessories shown in the pictures may vary from model to model.

This appliance conforms with EC-Directive 89/336/EEC, EEC, 93/31/EEC, 73/23/EEC, 93/68/EEC.

INSTRUCTIONS FOR USE

1. To open

- a) Pull the retaining clips upward and outward .
- b) Lift the cover from the container.

2. Dust bag

Fit the opening on the dust bag over the air inlet. Press the membrane over the flanged edge on the inlet. Secure with the lock washer. Use only original dust bags.

3. Hose connection

Push the hose coupling all the way in and turn clockwise.

4. Wand assembly

Standard: Fit the sections together and twist to lock in place.

Telescopic: Push down the catch and then adjust the length. Max.950mm,min.630mm.

5. Tools

The accessories shown in the pictures may vary from model to model.

a-b)Combination nozzle

Adjust the nozzle according to the requirements of the floor you are cleaning. Work with the brush on hard floors and without it on soft floors.

c)Universal nozzle

for both hard floors and carpets.

d)Crevice nozzle

Use to clean furniture, radiators and others hard-to-reach places.

e)Small combi-nozzle:

The small combi-nozzle combines a dusting brush for furniture, picture frames, mouldings etc. with a fold-out nozzle for cleaning curtains, furniture and other soft surfaces. The clip on the hose handle holds the nozzle when it is not in use.

f)Brush nozzle for hard floors.

g)Carpet nozzle with thread pick-up

To use the thread pick-up, turn the nozzle.

6. Suction control

The suction control in the hose handle lets you regulate the air-flow to prevent the nozzles from fastening to the surfaces you are vacuum cleaning.

7. Start/Stop

- a)Foot-operated on/off switch.
- b)On the S2 version a separate switch is provided to change the motor speed .
- c)Plug-in point for powered carpet nozzle. Power is supplied to the socket when the machine is switched on.

8. Warning!

Never attempt to vacuum liquid, glass fragments or ashes! Wet surfaces can expose the operator to possible electrical shock.

9. Filter

The filters are located inside the lid. To reach them lift out the filter holder(a). The standard filter(b) and fine filter (c) should be inspected at regular intervals,e.g. when you change dust bags, and replace if necessary.Instead of these two filters you can fit a micro filter of HEPA-quality (e), wich traps 99,99% of all particles larger than 0,3 microns. The machine is also fitted with a backupp filter (d) located above rhe motor. This filter should also be inspected and replaced if necessary.

IMPORTANT!

The UZ 930S/S2 is equipped with a specially designed cable, which if damaged, must be replaced by a cable of the same type. These cables are available at authorized service shops and must be installed by trained personnel.

The UZ 930S/S2 is equipped with a thermal cut-out to protect the motor and other vital machine parts from overheating. Should the machine cut out, you will have to wait at least 5-10 minutes for it to automatically reset. While you are waiting, switch the machine off and unplug it, then check the hose, dust bag and filters to be sure that nothing is blocking the flow of air through the machine.

NB!

Remove the plug from the socket before performing service or maintenance.

Please read these essential instructions (Only applicable to UK)

UZ 930S/S2 are designed, developed and rigorously tested to function efficiently and safely when properly maintained and used in accordance with the following instructions. These instructions have been prepared with safety and efficiency paramount.

The MACHINE OPERATOR must be trained by a suitably qualified instructor, and be made aware of the relevant regulations and legislation currently in force at the time of use.

CAUTION - This machine MUST NOT be used in explosive or inflammable atmospheres or where such atmospheres are likely to be produced by the presence of volatile liquid or inflammable gas or vapour.

CAUTION - In no circumstances should the power supply cord be wrapped around fingers or any part of the operators person.

CAUTION - The electrical supply plug must not be subjected to undue stress by pulling on the power supply cord.

Your MACHINE must only be connected to an electrical supply of the same voltage and frequency as indicated on the rating plate. Ensure that the plug fitted to the end of the power supply cord is suitable for your supply socket, if not refer to the information contained in 'Electrical Connections', or consult a qualified electrician. The electrical installation from which the supply is drawn must be maintained to current Institute of Electrical Engineers wiring regulations.

REGULAR SERVICING and INSPECTION of your machine must be carried out by suitably qualified personnel in accordance with relevant legislation and regulations. In particular, electrical tests for earth continuity, insulation resistance, and condition of the flexible cord should be checked frequently. In the event of any defect the machine MUST be withdrawn from service, completely checked and repaired.

Trained Service Engineers will be pleased to carry out on site servicing on a regular or as requested basis, to ensure the continuing safety and efficiency of your machine.

ELECTRICAL CONNECTIONS

(Only applicable to UK)

GROUNDING MACHINES IMPORTANT

240 volt 50 Hz. machines are fitted with a 13 amp. 3 pin moulded plug. the plug is fitted with a 7 amp. detachable fuse. The correct replacement for the fuse is identified by marking or colour coding. Only fuses that are ASTA approved to BS 1362 should be fitted. Never use the plug without the fuse cover fitted. Replacement fuse covers are available at any electrical retail outlet. If the available socket outlet is not suitable for the plug supplied, the plug must be cut off and an appropriate plug fitted. The plug thus cut off **MUST BE DESTROYED** for safety reasons before being disposed of. Machines built for other voltages and frequencies are not normally supplied with a fitted plug. If it is necessary to fit a plug, the wires in this power supply cord are coloured in accordance with the following code:

GREEN & YELLOW-EARTH
BLUE-NEUTRAL
BROWN-LIVE

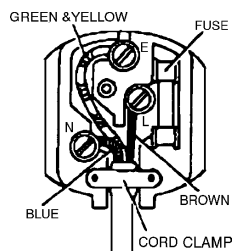

To connect the new plug:

The wire which is coloured green & yellow must be connected to the terminal in the plug which is marked with the letter 'E' or by the safety earth symbol or coloured green or green & yellow. The wire which is coloured blue must be connected to the terminal in the plug which is marked with the letter 'N' or is coloured black or blue. The wire which is coloured brown must be connected to the terminal in the plug which is marked with the letter 'L' or is coloured red or brown. If the plug to be fitted does not conform to the above notation then consult a qualified electrician.



DOUBLE-INSULATED MACHINES IMPORTANT

240 volt 50 Hz. machines are fitted with a 13 amp. 3 pin moulded plug. the plug is fitted with a 13 amp. detachable fuse. The correct replacement for the fuse is identified by marking or colour coding. Only fuses that are ASTA approved to BS 1362 should be fitted. Never use the plug without the fuse cover fitted. Replacement fuse covers are available at any electrical retail outlet.

If the available socket outlet is not suitable for the plug supplied, the plug must be cut off and an appropriate plug fitted. The plug thus cut off **MUST BE DESTROYED** for safety reasons before being disposed of.

Machines built for other voltages and frequencies are not normally supplied with a fitted plug.

If it is necessary to fit a plug, the wires in this power supply cord are coloured in accordance with the following code:

BLUE-NEUTRAL
BROWN-LIVE

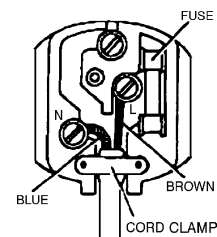

To connect the new plug:

If using a three-pin plug, do not make any connection to the the terminal in the plug which is marked with the letter 'E' or by the safety earth symbol or coloured green or green & yellow. This machine is double-insulated and no earth connection is necessary.

The wire which is coloured blue must be connected to the terminal in the plug which is marked with the letter 'N' or is coloured black or blue.

The wire which is coloured brown must be connected to the terminal in the plug which is marked with the letter 'L' or is coloured red or brown.

If the plug to be fitted does not conform to the above notation then consult a qualified electrician.

IMPORTANTES MESURES DE SÉCURITÉ

Cet aspirateur est à usage domestique ou commercial.

L'utilisation d'un appareil électrique demande certaines précautions:

LIRE TOUTES LES INSTRUCTIONS AVANT DE FAIRE FONCTIONNER CET APPAREIL

AVERTISSEMENT !

Cet aspirateur peut être utilisé en toute sécurité si l'on suit les instructions données. En cas de dommage aux composants électriques ou mécaniques, l'appareil et/ou les accessoires doivent être réparés par le fabricant ou par un réparateur compétent avant tout nouvel usage, afin d'éviter de détériorer l'appareil ou de blesser l'utilisateur.

Pour réduire les risques d'incendie, de choc électrique ou de blessure:

- Ne pas utiliser à l'extérieur et ne pas aspirer de matières humides.
- Ne pas laisser l'appareil sans surveillance lorsqu'il est branché. Le débrancher lorsque l'appareil n'est pas utilisé et avant l'entretien.
- Ne pas utiliser si le cordon ou la fiche est endommagé. Retourner l'appareil à un atelier de réparation s'il ne fonctionne pas bien, s'il est tombé ou s'il a été endommagé, oublié à l'extérieur ou immergé.
- Ne pas tirer, soulever ou traîner l'appareil par le cordon. Ne pas utiliser le cordon comme une poignée, le coincer dans l'embrasure d'une porte ou l'appuyer contre des arêtes vives ou des coins. Ne pas faire rouler l'appareil sur le cordon. Garder le cordon à l'écart des surfaces chaudes.
- Ne pas débrancher en tirant sur le cordon. Tirer plutôt la fiche.
- Ne pas toucher la fiche ou l'appareil lorsque vos mains sont humides.
- **Attention!** Ne jamais aspirer des matières toxiques sans filtre Hepa. (en option)
- Pour manier l'appareil, le sac à poussières, le filtre et tous les accessoires après l'aspiration de substances dangereuses, procéder conformément aux dispositions de la loi en vigueur prévues pour les substances aspirées.
- Maintenir les cheveux, les vêtements amples, les doigts et toutes les parties du corps à l'écart des ouvertures et des pièces mobiles.
- N'insérer aucun objet dans les ouvertures. Ne pas utiliser l'appareil lorsqu'une ouverture est bloquée. S'assurer que de la poussière, de la peluche, des cheveux ou d'autres matières ne réduisent pas le débit d'air.
- Ne pas aspirer de matières en combustion ou qui dégagent de la fumée, comme des cigarettes, des

allumettes ou des cendres chaudes.

- Ne pas aspirer des liquides inflammables ou combustibles, comme de l'essence, et ne pas faire fonctionner dans des endroits où peuvent se trouver de tels liquides.
- Ne pas permettre aux enfants de jouer avec l'appareil. Une attention particulière est nécessaire lorsque l'appareil est utilisé par des enfants ou à proximité de ces derniers.
- N'utiliser l'appareil que conformément à cette notice et avec les accessoires recommandés par le fabricant.
- Ne pas utiliser l'appareil si le sac à poussière ou le filtre n'est pas en place.
- Mettre toutes les commandes sur la position ARRÊT avant de débrancher l'appareil.
- User de prudence lors de nettoyage des escaliers.
- **AVANT DE BRANCHER L'ASPIRATEUR SUR RÉSEAU**, consultez la plaque signalétique derrière l'appareil pour vous assurer que son voltage correspond, dans une limite de 10%, au voltage disponible.
- Cet appareil est muni d'une double isolation. N'utiliser que des pièces de rechange identiques aux pièces d'origine. Voir les instructions visant l'entretien des appareils à double isolation.

ENTRETIEN DES APPAREILS À DOUBLE ISOLATION

Dans un appareil à double isolation, deux isolations distinctes remplacent la mise à la terre. L'appareil n'est pourvu d'aucun dispositif de mise à la terre et un tel dispositif ne doit pas être ajouté. L'entretien d'un appareil à double isolation demande beaucoup de soins ainsi qu'une bonne connaissance du système et ne doit être effectué que par un technicien d'entretien qualifié. Les pièces de rechange d'un appareil à double isolation doivent être identiques aux pièces originales. Un appareil à double isolation porte le marquage "DOUBLE ISOLATION". Le symbole -  (carré dans un carré) peut aussi figurer sur l'appareil

Pression sonore BS 5415 dB(A)	GD 930	53 dB(A)
	GD 930 S2	45 dB(A)
	GD 930 S2 máxima	53 dB(A)

Puissance sonore IEC 704 2.1 dB(A)	GD 930 S	76 dB(A)
	GD 930 S2	71 dB(A)
	GD 930 S2 máxima	76 dB(A)

Cet appareil est conforme à la directive CEE 89/336, CEE93/31, CEE73/23, CEE93/68.

Avant toute opération d'entretien ou réparation sur l'aspirateur toujours le débrancher de sa source d'électricité.

CONSERVER CES INSTRUCTIONS

MODE D'EMPLOI

1. Ouvrir

Tirer les colliers de serrage (a) et soulever le couvercle (b).

2. Mise en place du sac

Présenter l'ouverture du sac sur la bouche d'aspiration. Ajuster la membrane par dessus le bourrelet de la bouche d'aspiration et la fixer avec le clip de sac. N'utiliser que des sacs d'origine.

3. Fixation du flexible

Enfoncer le raccord de flexible et tourner dans le sens aiguilles d'une montre.

4. Assemblage des tubes rallonges en aluminium

Pour raccorder les deux parties du tube, simplement insérer une moitié dans l'autre en poussant fermement.

Tube télescopique:

Votre tube télescopique est livré sur sa longueur minimum, vous devez donc l'adapter à vos besoins (voir dessin).

Pour l'aspiration des marches d'escalier, vous assurer que le tube est sur sa longueur minimum.

5. Accessoires

Attention: Certains accessoires optionnels figurant sur les schémas ne sont pas fournis avec l'aspirateur.

a-b) Suceur combiné: avec bouton de réglage. D'un côté la brosse (pour les sols durs), de l'autre, brosse désactivée (pour glisser sur la moquette).

c) Suceur universel: pour sols durs et moquette

d) Suceur long: est destiné à l'aspiration de tous les endroits difficiles d'accès, radiateurs, coins, derrière les meubles.

e) Brosse Combinée: l'accessoire idéal, pour le nettoyage des lampes, étagères, bibliothèques et tableaux. La poignée du flexible comporte un support pratique destiné à ranger cette brosse.

f) Embout brosse: à planchers durs

g) Suceur à tapis avec ramassage de fil:

Pour le ramassage de fils, tourner l'embout.

6. Réglage de la puissance d'aspiration sur la poignée du flexible

En position basse (fermé) la puissance d'aspiration est maximale. En faisant glisser la languette vers soi, on peut diminuer la puissance de l'aspiration.

7. Marche/Arrêt

a) Commande au pied marche/arrêt

b) Demi-/pleine vitesse (seulement UZ930S2)

Quand le bouton est enfoncé, la machine fonctionne à plein régime. Quand il est relâché, la machine fonctionne à demi-vitesse.

c) La prise pour brosse électrique est alimentée lors de la mise en marche de l'aspirateur.

8. Attention!

Ne jamais aspirer des liquides, cendres ou débris de verre!

9. Filtres

Le filtre est placé dans le couvercle. On y accède en soulevant le porte-filtre comme indiqué sur la figure (a) puis en enlevant celui-ci.

La figure (b) montre le filtre standard, la figure (c) le filtre fin. Vérifier ces filtres régulièrement, par exemple en changeant le sac à poussière, et les remplacer au besoin.

Au lieu de ces deux filtres, on peut utiliser un micro-filtre de type HEPA (e). Ce filtre élimine de l'air d'extraction 99,99% des particules supérieures à 0,3 µ. (En option)

La machine est en outre équipée d'un filtre catastrophe (d) placé au-dessus de la partie moteur. Il convient de le vérifier, et éventuellement le remplacer, en même temps que le sac à poussière.

IMPORTANT

Cet appareil est muni d'un câble de type spécial. En cas d'endommagement de celui-ci, il doit être remplacé par un câble de même type. Les câbles sont disponibles dans tous les centres service agréés et doivent être changés par un technicien compétent.

Cet aspirateur est muni d'un rupteur thermique pour protéger les composants contre la surchauffe. Si ce rupteur thermique arrête l'aspirateur, attendre de 5 à 10 minutes et l'aspirateur se remet automatiquement en marche. Pendant ce temps vérifier le flexible, le sac et le filtre. Déboucher éventuellement le flexible, remplacer le sac s'il est plein ou remplacer le filtre s'il est colmaté.

Avant toute opération d'entretien ou réparation sur l'aspirateur toujours le débrancher de sa source d'électricité.

Wichtiger Hinweis

Achtung!

Um das Risiko von Feuer, Stromschlägen oder anderen Schäden zu verhindern, vor der Anwendung des Gerätes alle Sicherheitsanweisungen und Warnhinweise lesen.

- Dieses Gerät ist sowohl für den privaten Hausgebrauch als auch zur berufsmäßigen Verwendung geeignet.
- Bei Nichtgebrauch, das Gerät nie eingesteckt lassen
- Das Gerät ist kein Spielzeug. Beim Gebrauch durch Kinder oder wenn sich Kinder in der Nähe aufhalten wird um Vorsicht gebeten.
- Gerät bitte nur gemäß Bedienungsanleitung benutzen und nur durch autorisierte Servicetechniker reparieren lassen. Bitte nur Original-Ersatzteile und durch den Hersteller empfohlenes Zubehör verwenden. Versuchen Sie nie, das Gerät in irgendeiner Weise abzuändern, umzubauen usw.
- Filter müssen in regelmäßigen Abständen ausgetauscht werden. Gerät nie ohne Filter benutzen.
- **Warnung!** Gesundheitsschädliche Stoffe niemals ohne montierten Hepa-Filter aufsaugen.
- Zur Handhabung des Geräts, des Staubbeutels, des Filters bzw. sonstiger Zubehörteile müssen nach dem Einsaugen von Gefahrstoffen die jeweils geltenden Gefahrstoffverordnungen eingehalten werden.
- Gerät nie mit defektem Kabel oder Stecker verwenden. Wenn das Gerät nicht richtig funktioniert, beispielsweise durch Hinunterfallen, Beschädigung allgemeiner Art, Aufbewahrung im Freien, Fall ins Wasser, unbedingt bei einer kompetenten Servicestelle abgeben.
- Gerät nie am Kabel ziehen oder tragen. Kabel nicht in der Tür einklemmen oder um scharfe Kanten und Ecken ziehen. Kabel nicht in der Nähe von heißen Gegenständen liegen lassen
- Beim Herausziehen immer am stecker und niemals am kabel ziehen.
- Keine Flüssigkeiten aufsaugen. Das Gerät nicht in feuchter Umgebung verwenden. Gerät oder Stecker nicht mit feuchten Händen berühren. Für die Reinigung des Gerätes nur trockene Lappen benutzen, Gerät immer abschalten und ausstecken.

- Keine brennenden, glühenden, rauchen - den Gegenstände wie Zigaretten, Streichhölzer, heiße Asche oder entzündbare Flüssigkeiten und Gase einsaugen.
- Keine scharfkantigen Gegenstände wie Glassplitter, Nägel usw. einsaugen. Diese könnten den Staubbeutel beschädigen.
- Bevor Sie den Stecker herausziehen, alle Funktionen ausschalten.
- Gerät nicht an Orten benutzen, wo leicht entzündbar oder brennbare Gase oder Flüssigkeiten präsent sind.
- Vor dem Auswechseln des Zubehörs das Gerät immer ausschalten.
- Bei Treppenreinigung vorsichtig vorgehen.
- Gerät nicht in der Nähe leicht entzündbar oder brennbarer Gase bzw. Flüssigkeiten benutzen.

Service von doppelt isolierten Geräten

In einem doppelt isoliertem Gerät wird eine doppelte Isolierung anstatt einer Erdung verwendet.

Ein doppelt isoliertes Gerät ist nicht geerdet und darf auch im Nachhinein nicht geerdet werden.

Der Service eines doppelt isolierten Gerätes verlangt extreme Sorgfalt und Kenntnis dieses Systems. Er sollte nur durch qualifiziertes Servicepersonal vorgenommen werden.

Defekte Teile eines doppelt isolierten Gerätes müssen durch identische ersetzt werden.

Das Symbol (Quadrat in einem Quadrat) ist auf dem Typenschild vermerkt.



Schalleistung gemäß BS 5415:

GD 930	53 dB(A)
GD 930 S2 halbe Leistung	45 dB(A)
GD 930 S2 volle Leistung	53 dB(A)

Schalleistung mit der Düse am Fußboden gemäß IEC 704:

GD 930 S	76 dB(A)
GD 930 S2 halbe Leistung	71 dB(A)
GD 930 S2 volle Leistung	76 dB(A)

Spezifikationen und Komponenten können ohne vorherige Ankündigung geändert werden.

Dieses Gerät entspricht den EG-Richtlinien Nr. 89/336/EWG, 93/31/EWG, 73/23/EWG, 93/68/EWG.

Diese wichtigen Sicherheitsinformationen aufbewahren

BEDIENUNGSANLEITUNG

1. Öffnen

Schließclips nach oben/außen ziehen (a) und Deckel hochheben (b).

2. Einsatzbeutel

Ziehen Sie die Öffnung des Beutels über den Einlaßstutzen des Gerätes. Drücken Sie die Pappscheibe mit der Membrane nach vorne über die erhöhte Kante des Stutzens und sichern Sie dann mit Hilfe der Sicherungsscheibe. Verwenden Sie nur Original-Einsatzbeutel.

3. Schlauchbefestigung

Die Schlauchkupplung ganz hineinschieben und im Uhrzeigersinn drehen.

4. Verlängerungsrohr

a)Standard: Fügen Sie die Rohre ineinander und sichern Sie mit einer Drehbewegung.

b)Teleskoprohr: Durch anhaltendes Drücken des Knopfes kann das Teleskoprohr auf die richtige Länge eingestellt werden. Bei Treppenreinigung empfehlen wir das Rohr auf die kürzeste Länge einzurasten.

5. Zubehör

Das Zubehör, das auf den Bildern gezeigt wird, kann von Modell zu Modell variieren.

a-b)Kombimundstück: Wählen Sie die Einstellung entsprechend dem Typ des Fußbodens, der gereinigt werden soll: Mit Borsten für harte Böden, ohne Borsten für Teppichböden.

c)Universalmundstück: Dieses ist sowohl für harte Böden als auch für Teppichböden geeignet.

d)Fugenmundstück: Zur Anwendung bei Möbeln, Heizkörpern und anderen schwer zugänglichen Stellen.

e)Kleines Kombimundstück:

Das kleine Kombimundstück ist mit einer Bürste zur Anwendung bei Möbeln, Bilderrahmen, Leisten usw sowie mit einem ausklappbaren, ebenen Mundstück zur Reinigung von Gardinen, Stoffmöbeln und anderen weichen Oberflächen, ausgerüstet. Am Bogenrohr des Schlauches befindet sich ein praktischer Halter für die Düse.

f)Bürstendüse für harte Fußböden.

g)Teppichdüse mit Flusenfänger.

Zum Aufsaugen von Flusen die Düse drehen.

6. Drosselklappe

Um zu vermeiden, daß das Mundstück sich festsaugt, kann der Saugeffekt mit Hilfe der Drosselklappe im Handgriff geregelt werden.

7. Start/Stop

a) Start/Stop mit Fußbedienung

b) Volle/halbe Leistung (nur UZ930S2)

Wenn die Taste heruntergedrückt ist, läuft die Maschine mit voller Leistung. Wenn die Taste oben ist, läuft die Maschine mit verminderter Leistung.

c) Steckdose für Teppichdüse mit Motorantrieb; dieser wird eingeschaltet, wenn die Maschine gestartet wird.

8. Achtung

Nie Flüssigkeiten, Glassplitter oder Asche aufsaugen.

9. Filter

Die Filter der Maschine sind im Deckel angebracht. Sie werden zugänglich gemacht, indem man den Filterhalter, wie in Bild a gezeigt, anhebt und anschließend herausnimmt.

Bild b zeigt das Standardfilter, Bild c das Feinfilter. Diese Filter in regelmäßigen Abständen kontrollieren, z. B. beim Auswechseln des Filterbeutels, und bei Bedarf auswechseln.

Satt dieser beiden Filter kann ein Mikrofilter von HEPA-Qualität (e) verwendet werden. Dieses Filter reinigt die austretende Luft zu 99,99 % von Partikeln, die größer sind als 0,3 Mikrometer.

Die Maschine ist auch mit einem Katastrophenfilter (d) ausgerüstet, das oberhalb des Motorteils angebracht ist. Dieses Filter ist im Zusammenhang mit dem Auswechseln des Filterbeutels zu kontrollieren und gegebenenfalls auszuwechseln.

WICHTIG!

Dieses Gerät ist mit einem Spezialkabel versehen, das bei Beschädigung durch ein Kabel des gleichen Typs ersetzt werden muß. Solche Kabel sind bei autorisierten Fachhändlern erhältlich und müssen von geschultem Personal montiert werden. Dieses Gerät ist mit einem Thermo-Schutzschalter versehen, der die vitalen Teile gegen Überhitzung schützt. Sollte dieser Sicherheitsschalter das Gerät ausschalten, so dauert es ca. 5-10 Minuten bis das Gerät wieder automatisch startet. Kontrollieren Sie während dieser Zeit den Schlauch, den Einsatzbeutel und den Filter um sicherzustellen, daß der Luftdurchfluß durch die Maschine nicht behindert ist.

ACHTUNG!

Vor dem Beginn von Service- oder Wartungsarbeiten immer den Stecker aus der Steckdose ziehen.

Precautions importantes

Los accidentes debidos al mal uso, sólo pueden ser prevenidos por aquellos que estén utilizando la máquina.

Esta aspiradora puede ser utilizada en el hogar o para uso comercial.

LEA Y SIGA TODAS LAS INSTRUCCIONES DE SEGURIDAD.

ADVERTENCIA!

Para reducir el riesgo de incendio, choque eléctrico o lesión, por favor lea y siga todas las instrucciones de seguridad y señales de precaución antes de usar.

Esta aspiradora está diseñada para ser segura cuando es utilizada para funciones de limpieza tal como se especifican. En caso de que las partes eléctricas o mecánicas se dañen, la aspiradora y/o los accesorios deben ser reparados por el fabricante o centro de servicios competente antes de usarse, para evitar daños adicionales a la máquina o lesión física al usuario.

- No la utilice al aire libre o en superficies húmedas.
- Desconecte la aspiradora antes de efectuar mantenimiento o cuando no esté en uso. No deje una aspiradora enchufada si no va a prestarle atención.
- No la utilice con cable o enchufe dañados. Para desenchufar, agarre del enchufe, no del cable. No manipule el enchufe o la aspiradora con las manos húmedas. Asegure todos los controles antes de desenchufar.
- No jale del cable ni arrastre la aspiradora usando el mismo. No utilice el cable como manija. No cierre una puerta sobre el cable, ni jale del mismo contra bordes o esquinas filosas.
- Advertencia! Nunca aspire material nocivo para la salud si el filtro Hepa no está montado en la máquina.
- Cuando se manipula el aparato, el saco del polvo, el filtro y todos los otros accesorios tras haber aspirado sustancias peligrosas, se deben respetar las disposiciones vigentes previstas para las sustancias aspiradas.
- Mantenga el pelo, la ropa suelta, los dedos y demás partes del cuerpo, lejos de aperturas y partes móviles. No ponga objetos en las aperturas o utilice la aspiradora con sus aperturas obstruidas. Mantenga las aperturas libres de polvo, hilachas, de aire, pelo o cualquier otra cosa que pueda reducir el flujo
- No recoja nada que esté quemándose o echando humo, tal como cigarrillos, cerillos o cenizas calientes.
- No la utilice para recoger líquidos inflamables o combustibles tales como gasolina, ni la utilice en áreas donde puedan estar presentes esos combustibles.

- No permita que sea utilizada como juguete. Una atenta vigilancia es necesaria cuando es utilizada por los niños o cerca de ellos.
- No la utilice a menos que los filtros y la bolsa estén en su lugar.
- Use cuidado extremo cuando se la utilice en escaleras o superficies irregulares.
- Si la aspiradora no está funcionando correctamente, se ha caído, se ha dañado, ha sido dejada al aire libre o ha caído al agua, llévela al centro de servicios o concesionario.
- Utilícela solamente según se describe en este manual y sólo con los accesorios recomendados por el fabricante.
- ANTES DE ENCHUFAR LA ASPIRADORA, examine la placa de valores nominales ubicada en la parte trasera de la aspiradora para ver si el voltaje nominal está de acuerdo, dentro de un 10%, con el voltaje disponible.

Instrucciones para doble Aislación

En un artefacto de doble aislación, se proveen dos sistemas de aislación en reemplazo de la puesta a tierra. No se proveen medios de puesta a tierra en un artefacto de doble aislación, ni debe ser agregado un medio de puesta a tierra al artefacto. El servicio de un artefacto de doble aislación requiere extremo cuidado y debe ser realizado solamente por personal de servicio calificado. Las partes de reemplazo para un artefacto de doble aislación deben ser idénticas a las partes que reemplazan. Un artefacto de doble aislación está marcado con las palabras

"DOUBLE INSULATION" o "DOUBLE INSULATED" (doble aislación) El símbolo (cuadrado dentro de un cuadrado) puede también ser usado en el producto.



Efecto sonoro BS 5415:

UZ 930 S	58,5 dB(A)
UZ 930 S2 velocidad media	48,5 dB(A)
UZ 930 S2 velocidad máxima	58,5 dB(A)

Efecto sonoro con la boquilla contra el ruido según la norma IEC 704:

UZ 930 S	76 dB(A)
UZ 930 S2 velocidad media	71 dB(A)
UZ 930 S2 velocidad máxima	76 dB(A)

Questa apparecchiatura é conforme alla direttiva comunitaria CEE89/336, CEE93/31, CEE73/23, CEE93/68.

GUARDE ESTAS INSTRUCCIONES

INSTRUCCIONES DE USO

1. Abrir

Tire de la presilla hacia arriba y hacia afuera (a) y levante la tapa (b).

2. Bolsa de polvo

Pase la abertura de la bolsa sobre el mangote de entrada de la máquina. Presione la tira de cartón con la membrana sobre el borde del mangote y bloquee luego con la presilla. Utilice solamente bolsas originales.

3. Conexión de la manguera

Presione totalmente hacia adentro la conexión de la manguera y gire en el sentido de las agujas del reloj.

4. Tubo de prolongación

Estándar: Acople los tubos y gire para obtener un cierre seguro.

Tubo telescópico: Presione el fiador hacia abajo y regula luego el largo. Máx. = 950 mm, mín. = 630 mm. Para trabajar en escaleras se recomienda utilizar el tubo telescópico plegado.

5. Boquillas

Los accesorios que se ven en las imágenes pueden variar entre los distintos modelos.

a-b)Boquilla combinada

Regule la boquilla según el tipo de piso, con cepillo para pisos y sin cepillo para alfombras.

c)Boquilla universal

Para utilizar en pisos y alfombras.

d)Boquilla para uniones

Se utiliza en muebles, radiadores y demás lugares de difícil acceso.

e)Boquilla combinada pequeña

La boquilla combinada pequeña está equipada con un cepillo para muebles, marcos de cuadros, zócalos, etc. y una boquilla plana abatible para cortinas, muebles, etc. En el codo del tubo de la manguera hay un práctico soporte para la boquilla.

f)Boquilla con cepillo para pisos.

g)Boquilla para alfombras con recogehilos

Para recoger hilos gire la boquilla.

6. Regulador

Para evitar que la boquilla se pegue a la superficie, se puede regular la potencia de succión con el regulador que hay en el tubo del mango de la manguera.

7. Arranque/detención

a) Arranque/detención con activación de pie

b) Velocidad total/parcial (sólo la UZ930S2)

Cuando el botón está presionado la máquina funciona a potencia total. Cuando el botón está liberado funciona a efecto reducido.

c) Enchufe eléctrico para boquilla de alfombra motorizada, se acopla al arrancar la máquina.

8. FAVISO!

No aspire nunca líquidos, trozos de cristales o cenizas.

9. Filtro

Los filtros de la máquina están en la tapa. Se accede a ellos levantando el soporte del filtro como se muestra en la figura a y luego retirando los filtros.

La figura b muestra un filtro estándar, la c el filtro para tamo. Controle los filtros a intervalos regulares, por ejemplo cada vez que cambia la bolsa. Cambie los filtros cuando sea necesario.

En lugar de estos dos filtros se puede utilizar un microfiltro calidad HEPA (e). Este filtro purifica el aire de salida en un 99,99% de todas las partículas mayores a 0,3 micras.

La máquina también está equipada con un filtro de catástrofe (d) ubicado sobre el motor. Este filtro debe controlarse y eventualmente cambiarse al cambiar la bolsa.

IMPORTANTE

Esta máquina está equipada con un cable especial que debe cambiarse por otro del mismo tipo si se daña; diríjase a un servicio autorizado para obtener el cable que debe ser reemplazado por personal especializado.

Esta máquina está equipada con un interruptor térmico para proteger las partes vitales contra el recalentamiento. Si el interruptor se activa, demora luego unos 5 a 10 minutos hasta que la máquina arranque nuevamente y en forma automática. Pulse el interruptor y desenchufe el cable, controle luego la manguera, la bolsa y el filtro para asegurarse que nada impide el paso del aire por la máquina.

ATENCIÓN

Desconecte la máquina de la red eléctrica antes de realizar cualquier servicio o mantenimiento.

* Preste especial atención al usarla en escalera

ADVERTENCIA!

No utilice este aparato para polvo que sea considerado peligroso para la salud

Este aparato tiene doble aislación. Utilice solamente recambios idénticos. Ver las instrucciones correspondientes para el servicio de aparatos de doble aislación.

Norme di sicurezza

Avvertenze

Attenzione - Onde ridurre il rischio d'incendio, scosse elettriche e lesioni, leggere attentamente le istruzioni e le avvertenze prima dell'uso.

- Questa macchina è stata progettata per usi privati o professionali in interni.
- Non lasciare mai l'aspirapolvere collegato alla rete elettrica. Disinserire sempre la spina quando non si utilizza l'aspirapolvere oppure prima di effettuare qualsiasi intervento di manutenzione.
- Non permettere mai che l'apparecchio venga utilizzato come un giocattolo. Prestare quindi estrema attenzione quando lo si usa vicino a bambini.
- Attenersi strettamente alle indicazioni contenute nel libretto istruzioni. La manutenzione dell'elettrodomestico dovrà essere effettuata esclusivamente da personale autorizzato, adoperando esclusivamente pezzi di ricambio originali ed accessori raccomandati dal fabbricante. Non tentare mai di apportare alcuna modifica all'apparecchio.
- Non utilizzare mai l'apparecchio senza filtri.
- **Avvertenza** - Non aspirare mai polveri nocive senza aver montato il filtro HEPA.
- Per maneggiare l'apparecchio, il sacco di raccolta, il filtro e tutti gli altri accessori dopo l'aspirazione di sostanze pericolose si dovrà procedere in conformità alle disposizioni vigenti previste per le sostanze aspirate.
- Non utilizzare mai l'apparecchio se la spina o il cavo di alimentazione sono danneggiati. Se l'apparecchio presenta problemi di funzionamento oppure sia caduto violentemente a terra, abbia subito danni di altro tipo oppure sia stato lasciato all'aperto o sia caduto in acqua, portarlo al più vicino centro di assistenza.
- Non tirare né sollevare mai l'aspirapolvere per il cavo di alimentazione. Prestare attenzione a non schiacciare il cavo passandoci sopra oppure facendolo passare su orli o spigoli taglienti. Non esporre il cavo di alimentazione a fonti di calore.
- Non disinserire mai la spina tirando il cavo, bensì estrarla tenendo la spina stessa.
- Non aspirare mai liquidi. Non utilizzare l'aspirapolvere in ambienti umidi. Non toccare l'aspirapolvere con mani bagnate. Prima di pulire la macchina, utilizzando un panno asciutto, disinserire il cavo di alimentazione.
- Non utilizzare mai l'aspirapolvere vicino a fumi, corpi incandescenti o fiamme libere, ad esempio sigarette, fiammiferi, ceneri calde nonché liquidi e gas infiammabili.
- Non aspirare mai oggetti taglienti quali pezzi di vetro o chiodi che possono danneggiare il vano contenente il sacchetto raccogli-polvere.
- Spegnerne la macchina prima di disinserire il cavo elettrico.
- Prestare particolare attenzione nella pulizia di scale.
- Non utilizzare mai l'aspirapolvere in ambienti dove possono essere presenti gas o liquidi infiammabili o combustibili.
- Spegnerne sempre la macchina prima di applicare o togliere accessori.

Assistenza tecnica di apparecchio

a doppio isolamento

Nelle apparecchiature dotate di doppio isolamento, esso sostituisce completamente la misura preventiva della messa a terra. Le apparecchiature a doppio isolamento riportano il relativo simbolo (due quadrati concentrici).



Le apparecchiature con doppio isolamento non possiedono collegamento a terra e non devono esservi collegate nemmeno successivamente.

L'assistenza tecnica di un'apparecchiatura a doppio isolamento richiede estrema accuratezza e profonda conoscenza di questo sistema; va quindi effettuata da personale altamente qualificato.

I pezzi di ricambio di un'apparecchiatura a doppio isolamento devono essere perfettamente identici alle parti che vanno a sostituire.

Potenza acustica ai sensi BS 5415:

GD 930	53 dB(A)
GD 930 S2 mezza velocità	45 dB(A)
GD 930 S2 piena velocità	53 dB(A)

Potenza acustica con bocchetta sul pavimento ai sensi IEC 704:

GD 930	76 dB(A)
GD 930 S2 mezza velocità	71 dB(A)
GD 930 S2 piena velocità	76 dB(A)

Specifiche e dettagli sono soggette a modifiche senza preavviso

Este aparelho está em conformidade com as directivas EC 89/336/EEC, 93/31/EEC, 73/23EEC, 93/68EEC.

Conservare il libretto istruzioni per futura consultazione

ISTRUZIONI PER L'USO

1. Apertura

Tirare il clip di bloccaggio verso l'alto ed in fuori (a) e sollevare il coperchio (b).

2. Sacchetto raccogli-polvere

Infilare l'apertura del sacchetto sul manicotto di entrata dell'aspirapolvere. Premere la rondella di cartoncino con la membrana in avanti, oltre il bordo rialzato del manicotto, quindi fissarla con la rondella di bloccaggio. Utilizzare esclusivamente sacchetti raccogli-polvere originali.

3. Fissaggio del tubo flessibile

Infilare a fondo il raccordo del flessibile e ruotarlo in senso orario.

4. Prolunga

Tubo standard: Unire i tubi e ruotarli per ottenere un fissaggio sicuro.

Tubo telescopico: Premere il fermo verso il basso e regolare il tubo alla lunghezza desiderata, compresa fra max 950 mm e min 630 mm. Quando si puliscono scale, si consiglia di ridurre al massimo la lunghezza del tubo telescopico.

5. Bocchette

Gli accessori mostrati in figura possono variare a seconda del modello.

a-b) Bocchetta combinata

Regolabile in base al tipo di superficie: con spazzole su superfici dure e senza spazzole su tappeti.

c) Bocchetta universale

Utilizzabile su superfici dure e tappeti.

d) Bocchetta per fessure

Ideale per mobili, termosifoni ed altri luoghi difficilmente accessibili.

e) Bocchetta combinata piccola

La bocchetta combinata piccola è dotata di una spazzola per mobili, cornici, battiscopa ecc. nonché una bocchetta piana pieghevole per tende, mobili ecc. Sul gomito del flessibile è presente un comodo supporto per la bocchetta.

f) Bocchetta a spazzola

Per superfici dure.

g) Bocchetta per tappeti con raccoglifili

Per raccogliere i fili, girare la bocchetta.

6. Regolatore di velocità

Per evitare che la bocchetta resti inceppata sulla superficie è possibile ridurre la potenza aspirante agendo sul regolatore posto sull'impugnatura del flessibile.

7. Avviamento / Arresto

a) Avviamento / arresto a pedale

b) Piena / mezza velocità (soltanto UZ930S2)

Quando il tasto è in posizione abbassata, l'aspirapolvere funziona a pieno regime. Quando il tasto è in posizione sollevata, l'aspirapolvere funziona a potenza ridotta.

c) Presa per bocchetta per tappeti a motore; si attiva all'avviamento dell'aspirapolvere.

8. Avvertenza

Non raccogliere mai liquidi, pezzi di vetro o cenere con l'aspirapolvere.

9. Filtri

I filtri dell'aspirapolvere si trovano nel coperchio. Per accedere ai filtri, sollevare il portafiltro come mostrato nella figura A, quindi estrarlo.

La figura B mostra il filtro standard, mentre la figura C descrive il filtro della lanugine. Controllare regolarmente lo stato dei filtri, ad esempio in occasione della sostituzione del sacchetto, e sostituirli all'occorrenza.

Al posto di questi due filtri può essere utilizzato un micro-filtro di qualità HEPA (e). Questo filtro elimina dall'aria in uscita le particelle di dimensioni maggiori di 0,3 micron con un'efficienza del 99,99%.

L'aspirapolvere è munito anche di un filtro d'emergenza (d) alloggiato sopra il vano motore. Si consiglia di controllare lo stato del filtro in occasione della sostituzione del sacchetto e di sostituire anch'esso all'occorrenza.

IMPORTANTE

Il cavo di alimentazione di questo aspirapolvere è di tipo speciale. Qualora il cavo venisse danneggiato, deve essere sostituito con un altro cavo dello stesso tipo. Questo tipo di cavo è disponibile presso i centri di assistenza autorizzati e deve essere sostituito da un elettricista qualificato.

Questo aspirapolvere è dotato di una termica che protegge parti vitali dal surriscaldamento. Se la termica dovesse scattare e provocare il blocco dell'aspirapolvere, la macchina si riaccenderà automaticamente dopo 5-10 minuti circa. Spegnerne l'interruttore principale ed estrarre la spina. Controllare quindi il flessibile, il sacchetto raccogli-polvere ed il filtro accertandosi che nessuna parte impedisca il corretto flusso d'aria.

ATTENZIONE

Disinserire la spina dalla presa prima di qualsiasi intervento di assistenza o manutenzione.

Nota importante

Este aspirador pode ser usado para uso doméstico ou comercial.

LEIA COM ATENÇÃO E SIGA AS INSTRUÇÕES DE SEGURANÇA

ADVERTÊNCIA!

Para evitar riscos de incêndio, choques eléctricos ou quaisquer outros danos, leia por favor com atenção e siga as instruções de segurança antes de usar o aparelho.

Este aspirador é seguro no desempenho das funções aqui especificadas. Em caso de dano na parte eléctrica ou mecânica, o aspirador e / ou o acessório deverão ser reparados pelo fabricante ou concessionário autorizado antes de voltar a utilizar o aparelho a fim de evitar danos adicionais à máquina ou danos físicos ao utilizador.

- Não use o aparelho ao ar livre.
- Não deixe o aparelho com a ficha na tomada quando não está a utilizá-lo bem como durante qualquer trabalho de manutenção.
- Não utilize o aparelho se tiver o cabo ou a ficha danificada. Desligue o aparelho da tomada puxando pela ficha e não pelo cabo. Não manuseie o aparelho com as mãos molhadas. Desligue todos os interruptores do aparelho antes de retirar a ficha da tomada.
- Não puxe pelo cabo para desligar a ficha ou deslocar o aparelho. Mantenha o cabo de alimentação eléctrica fora do alcance de fontes de calor e arestas cortantes. Não feche portas contra o cabo nem passe com o aparelho por cima do cabo.
- Mantenha cabelos, dedos ou qualquer parte do corpo afastados das aberturas e dos acessórios móveis. Não introduza qualquer objecto nas aberturas (escovas e tubos) e não aspire se alguma delas estiver entupida. Mantenha-as limpas de poeiras, cabelos, linhas ou de quaisquer outras partículas que possam reduzir o fluxo de ar.
- Não aspire nada que esteja incandescente ou a queimar, p.e., pontas de cigarro, fósforos ou cinzas.
- Não aspire líquidos inflamáveis, p.e., gasolina e na presença de gases inflamáveis.
- Não permita que o aparelho seja usado como brinquedo. Tenha cuidado quando estão crianças por perto.
- Redobre a atenção quando aspira escadas.
- **Atenção** : Não aspire poeiras consideradas perigosas para a saúde

- Qualquer contacto com o equipamento, saco de pó, filtro e acessórios usados para aspirar materiais perigosos deve ser feito segundo os normas que se aplicam ao material aspirado.
- Não aspire sem os filtros.
- Recorra à assistência técnica se o aparelho: estiver a funcionar deficientemente; caiu; se estiver danificado; se tiver sido abandonado ao ar livre ou tenha ainda caído na água.
- Observe rigorosamente estas instruções de manejo e as recomendações dadas pelo fabricante.
- A utilização deste aparelho para aspirar material que ofereça perigo não foi testado em laboratório.
- Antes de ligar o aparelho à corrente eléctrica, verifique se a voltagem indicada na placa de identificação corresponde à voltagem disponível, permitindo-se uma variação de 10%.
- Este aparelho está provido de isolamento duplo. Utilize exclusivamente peças de substituição idênticas às de origem. Veja as instruções de manejo de aparelhos de isolamento duplo.

Assistência Técnica de Aparelhos de Isolamento Duplo

Num aparelho de duplo isolamento, existem dois sistemas de protecção em vez da ligação à terra. Assim, nunca se deverá fazer ligação à terra neste aparelho. A reparação deste tipo de aparelho requer extremo cuidado e profundo conhecimento do sistema, e só poderá ser assistido por indivíduos qualificados e autorizados. Use sempre peças sobresselentes de origem. Os produtos de isolamento duplo exibem as palavras **"double insulation"** ou **"double insulated"**. O símbolo (um quadrado dentro de outro quadrado) também pode ser usado tendo o mesmo sentido.



Nível de ruído segundo a norma BS 5415:

GD 930	53 dB(A)
GD 930S2 velocidade reduzida	45 dB(A)
GD 930S2 velocidade max.	53 dB(A)

Nível de ruído com escova no chão segundo a norma IEC 704:

GD 930	76 dB(A)
GD 930S2 velocidade reduzida	71 dB(A)
GD 930S2 velocidade max.	76 dB(A)

As especificações e os dados de pormenor estão sujeitos a alteração sem aviso prévio.

Este aparelho está em conformidade com a directiva EC 89/336/EEC, 93/31/EEC, 73/23/EEC, 93/68/EEC

INSTRUÇÕES DE MANEJO

1 Como abrir o aspirador

- a) Puxar os dois fechos tensores para cima e para os lados
- b) Levantar a tampa do corpo do aparelho

2 Saco de pó

Colocar o saco de pó encaixando a parte de cartolina e borracha na abertura que dá acesso à entrada das poeiras no aparelho. Utilize exclusivamente sacos originais Electrolux que sejam específicos para este modelo.

3 Colocação do tubo flexível

Fixe a extremidade do tubo flexível à boca de encaixe no aspirador, enroscando-a para a direita.

4 Montagem dos tubos rígidos

Tubos standard: Juntar as partes enroscando-as

Tubos telescópicos: Baixar o linguete e ajustar os tubos ao comprimento desejado

5 Acessórios

Os acessórios representados nas figuras constam ou não do equipamento dos aparelhos, segundo o modelo.

a-b) Escova combi

Aspira poeiras em pavimento rígido, com pêlo levantado, e em alcatifas e carpetes com pêlo recolhido.

c) Escova universal

Aspira poeiras tanto em pavimento rígido como em carpetes e tapetes

d) Tubo para cantos

Próprio para limpar zonas de difícil acesso (ex. radiadores, cantos...)

e) Escova pequena

Combina dois acessórios numa peça :

- 1 escova para limpar mobiliário, quadros...
- 1 escova para limpar cortinados e sofás

f) Escova para pavimento rígido

g) Escova com dispositivo para apanhar linhas

Virar a escova ao contrário

6 Controlo do poder de sucção

Pode controlar-se o poder de sucção mediante um dispositivo manual no tubo

7 Arranque / Paragem

- a) Interruptor ON/OFF accionável com o pé
- b) Na versão UZ930S2, existe um segundo interruptor para alterar a velocidade do motor
- c) Tomada para bate-escova.

8 Advertência!

Nunca aspire líquidos, vidros ou cinzas

9 Filtros

Os 2 filtros estão localizados no interior da tampa do aspirador. Para alcançá-los, deve-se puxar e desencaixar o suporte de filtros na tampa. Existe igualmente um filtro junto ao motor. Verifique regularmente os filtros, que deverão ser substituídos logo que estejam saturados.

IMPORTANTE!

O UZ930S/S2 está munido de um cabo eléctrico especial que, quando danificado, deve ser substituído por outro do mesmo tipo.

O UZ930S/S2 está protegido contra sobre-aquecimento do motor. Se o aparelho parar, deverá descansar 5 a 10 minutos. Entretanto, aproveite para desligá-lo, retirar a ficha da tomada e verificar o saco, os filtros e se algo está a obstruir a corrente de ar no aspirador.

NB!

Retire sempre a ficha da tomada antes de quaisquer operações de manutenção ou reparação.

Veiligheidsinstructies

Waarschuwing!

LET OP! Om brand, elektrische schokken of beschadiging te voorkomen, dient u de veiligheidsinstructies en waarschuwingen goed door te lezen voordat u het apparaat in gebruik neemt.

- Dit apparaat is bedoeld voor privé- of professioneel gebruik binnenshuis.
- Laat de stofzuiger niet aangesloten op het elektriciteitsnet staan. Haal de stekker altijd uit het stopcontact als de stofzuiger niet wordt gebruikt of als hij wordt nagekeken.
- Mag niet als speelgoed gebruikt worden. Wees extra voorzichtig bij gebruik door of in de buurt van kinderen.
- Volg de instructies nauwkeurig op. Onder houd en reparaties mogen alleen worden uitgevoerd door een erkende reparatieservice. Alleen reserveonderdelen en accessoires die door de fabrikant zijn aanbevolen mogen worden gebruikt. Probeer nooit zelf het apparaat te veranderen.
- Gebruik het apparaat niet zonder filter.
- **Waarschuwing!** Zuig nooit gevaarlijk materiaal op zonder Hepa-filter.
- Na het opzuigen van gevaarlijke stoffen dient u zich voor het gebruik van het apparaat, de stofzak, het filter en alle andere accessoires aan de wettelijke voorschriften te houden die voor de opgezogen stoffen van kracht zijn.
- Gebruik het apparaat niet met een beschadigd snoer of beschadigde stekker. Als het apparaat niet naar behoren functioneert, als het beschadigd is, buiten of in een vochtige omgeving heeft gestaan, moet u het laten nakijken.
- Gebruik het snoer niet om het apparaat te trekken of op te tillen. Klem het snoer niet tussen een deur of onder het apparaat door er overheen te rijden. Het snoer mag niet verhit raken.
- Trek aan de stekker om het snoer uit het stopcontact te halen. Trek nooit aan het snoer zelf.
- Zuig geen vloeistof op. Gebruik het apparaat niet in vochtige ruimtes. Hanteer het apparaat niet met natte handen. Maak het apparaat met een droge doek schoon na de stekker uit het stopcontact te hebben gehaald.
- Zuig niet in de buurt van rook, hitte of vuur, b.v. sigaretten, lucifers, hete as of brandgevaarlijke stoffen.

- Zuig geen scherpe voorwerpen op, zoals stukken glas of naalden, die de stofzak kunnen beschadigen.
- Zet het apparaat uit voordat u de stekker uit het stopcontact haalt.
- Wees extra voorzichtig bij het stofzuigen van een trap.
- Gebruik het apparaat niet in ruimtes waar zich brandbare of licht ontvlambare stoffen kunnen bevinden.
- Zet het apparaat uit voor het verwijderen of monteren van hulpstukken.

Onderhoud van een dubbel geïsoleerd apparaat

Bij een dubbel geïsoleerd apparaat wordt gebruik gemaakt van dubbele isolering in plaats van aarding. Een dubbel geïsoleerd apparaat kunt u herkennen aan het symbool voor dubbele isolering

(een vierkant in een vierkant)



op het etiket met gegevens. Een dubbel geïsoleerd apparaat is niet voorzien van aarding en mag achteraf ook niet van aarding worden voorzien. Onderhoud van dit type apparaat vergt uiterste voorzichtigheid en deskundigheid en mag daarom alleen worden uitgevoerd door gekwalificeerd personeel. De reserve-onderdelen van een dubbel geïsoleerd apparaat dienen identiek te zijn aan de onderdelen die ze vervangen.

Geluidseffect volgens BS:

GD 930	53 dB(A)
GD 930 S2 halve kracht	45 dB(A)
GD 930 S2 volle kracht	53 dB(A)

Geluidseffect met het mondstuk op de vloer volgens IEC 704:

GD 930	76 dB(A)
GD 930 S2 halve kracht	71 dB(A)
GD 930 S2 volle kracht	76 dB(A)

Specificaties en overige informatie kunnen zonder voorafgaande kennisgeving worden gewijzigd.

Dit apparaat voldoet aan de EG-richtlijn 89/336/EEG, 93/31/EEG, 73/23EEG, 93/68EEG.

Bewaar deze instructies voor later gebruik.

GEBRUIKSAANWIJZING

1. Openen

Trek de dekselsluitingen naar boven en naar buiten (a) en til het deksel op (b).

2. Stofzak

Schuif de zakopening over het inlaatmondstuk van het apparaat. Druk het kartonnen plaatje met het membraan naar voren voorbij de opstaande rand van het inlaatmondstuk, en zet het daarna vast met de vergrendeling. Gebruik alleen originele stofzakken.

3. Slangaansluiting

Steek de slang aansluiting helemaal naar binnen en draai deze met de klok mee.

4. Verlengbuis

Standaard: Schuif de buizen in elkaar en draai ze goed vast.

Telescoopbuis: Druk het palletje naar beneden en pas vervolgens de lengte aan. Max. 950 mm, min. 630 mm. Bij het stofzuigen van een trap wordt een ineengeschoven telescoopbuis aanbevolen.

5. Mondstukken

De hulpstukken op de afbeeldingen variëren per model.

a-b) Combinatiemondstuk

De instelling is afhankelijk van het type vloer: met borstel op harde vloeren en zonder borstel op vloerkleden.

c) Universeel mondstuk

Kan zowel op harde vloeren als op vloerkleden worden gebruikt.

d) Naadmondstuk

Wordt voor meubels, radiatoren en andere moeilijk bereikbare plaatsen gebruikt.

e) Klein combinatiemondstuk

Het kleine combinatiemondstuk is uitgerust met een borstel voor meubels, schilderijlijsten, plinten e.d. en een buigbaar plat mondstuk voor gordijnen en meubels e.d. Op het bochtstuk van de buis bevindt zich een handige houder voor dit hulpstuk.

f) Borstelmondstuk: voor harde vloeren.

g) Kleedmondstuk met draadzuiger.

Voor het opzuigen van draden kunt u het mondstuk omdraaien.

6. Schuif voor zuigkrachtregeling

Om te voorkomen dat het mondstuk zich vastzuigt, kan de zuigkracht worden geregeld met de schuif op het handvat van de slang.

7. Start/Stop

a) Met de voet bediende start/stop

b) Volle/halve kracht (alleen UZ930S2)

Als de knop is ingedrukt werkt het apparaat op volle kracht. Als de knop omhoog staat werkt het apparaat met gereduceerd vermogen.

c) Aansluiting voor een kleedmondstuk met motoraandrijving, wordt ingeschakeld als het apparaat wordt aangezet.

8. Waarschuwing!

Zuig nooit vloeistof, glassplinters of as op.

9. Filter

De filters van het apparaat bevinden zich in het deksel. U kunt erbij door de filterhouder eruit tillen zoals op afbeelding a.

Op afbeelding b staat het standaardfilter, op afbeelding c het fijnfilter. Controleer deze filters regelmatig, bijvoorbeeld bij het verwisselen van de stofzak, en vervang ze als dat nodig is.

In plaats van deze filters kunt u een microfilter van HEPA-kwaliteit (e) gebruiken. Dit filter zuivert de uitgeblazen lucht voor 99,99% van deeltjes groter dan 0,3 micron.

Het apparaat is ook uitgerust met een catastrofefilter (d), dat boven het motorgedeelte is geplaatst. Dit filter moet bij het verwisselen van de stofzak gecontroleerd en eventueel vervangen worden.

BELANGRIJK!

Dit apparaat is voorzien van een speciaal snoer, dat bij beschadiging vervangen dient te worden door een snoer van hetzelfde type. Een dergelijk snoer is verkrijgbaar bij een erkende reparatieservice en dient door een deskundige te worden aangesloten.

Dit apparaat is voorzien van een thermoschakelaar die de belangrijke onderdelen beschermt tegen oververhitting. Als deze veiligheidsschakelaar het apparaat heeft uitgeschakeld, duurt het ca. 5-10 minuten voordat het apparaat automatisch weer start. Zet het apparaat uit en haal de stekker uit het stopcontact, kijk vervolgens de slang, stofzak en filters na om te controleren of de luchtstroom door het apparaat nergens wordt gehinderd.

LET OP!

Haal de stekker uit het stopcontact voor een servicebeurt of onderhoudswerkzaamheden.

Säkerhetsinstruktioner

Varning!

OBS! För att minska risken för eld, elektrisk chock eller skada, läs alla säkerhetsinstruktioner och varningstexter innan maskinen används.

- Denna maskin är avsedd för inomhusbruk privat eller professionellt.
- Lämna inte dammsugaren ansluten till nätet. Dra alltid ur sladden när dammsugaren inte används samt vid över syn.
- Får ej användas som leksak. Var extra försiktig när maskinen används av eller brukas i närheten av barn.
- Var noga med att följa instruktionsboken. Service och reparationer får endast utföras av auktoriserad verkstad. Endast av tillverkaren rekommenderade reservdelar och tillbehör får användas. Försök aldrig på något sätt modifiera maskinen själv.
- Använd inte maskinen utan filter.
- **Varning!** Dammsug aldrig hälsovådligt material utan Hepa-filter monterat.
- All hantering av maskin, dammpåsar, filter och övriga tillbehör som används vid dammsugning av hälsovådligt material ska ske enligt de bestämmelser som gäller för respektive material.
- Använd inte maskinen med skadad sladd eller stickpropp. Om apparaten inte fungerar som den ska, om den skadats, lämnats utomhus, utsatts för väta lämna in den för service.
- Använd inte sladden för att dra eller lyfta maskinen. Kläm inte sladden i en dörr eller under maskinen genom att köra över den. Sladden får ej utsättas för hetta.
- Ta i stickproppen för att dra ur sladden. Dra aldrig i själva sladden.
- Sug inte upp vätska. Använd inte maskinen i våta utrymmen. Handskas inte med maskinen med våta händer. Rengör maskinen med torr trasa efter att först ha dragit ur sladden.
- Dammsug inte nära rök, glöd eller brand t.ex cigaretter, tändstickor, het aska eller brandfarlig vätska eller gas.

- Sug inte upp vassa föremål såsom glasbitar eller nålar som kan skada ev. dammbehållare.
- Stäng av maskinen innan sladden dras ur.
- Var extra försiktig vid trappstädning.
- Använd inte maskinen i utrymmen där det kan finnas brännbara eller lättantändliga vätskor eller gaser.
- Stäng av maskinen innan tillbehör monteras av eller på.

Service av en dubbelisolerad

apparat

I en dubbelisolerad apparat används dubbelisolerings i stället för jordning. På en dubbelisolerad apparat finns symbolen för dubbelisolerings (en fyrkant inuti en fyrkant) på dataskylten.



En dubbelisolerad maskin är inte försedd med jordning och får inte heller förses med jordning i efterhand.

Service av denna typ av apparat kräver extrem varsamhet och kunskap och skall därför endast utföras av kvalificerad personal.

Reservdelarna till en dubbelisolerad apparat måste vara identiska med de delar de ersätter.

Ljudeffekt enligt BS 5415:

GD 930	53 dB(A)
GD 930 S2, halv fart	45 dB(A)
GD 930 S2, full fart	53 dB(A)

Ljudeffekt med munstycket mot golvet enl. IEC 704:

GD 930	76 dB(A)
GD 930 S2, halv fart	71 dB(A)
GD 930 S2, full fart	76 dB(A)

Specifikationer och detaljer kan ändras utan föregående meddelande. Tillbehören på bilderna kan variera mellan olika varianter.

Denna apparat uppfyller kraven i EG-direktivet 89/336/EEG, 93/31/EEG, 73/23/EEG, 93/68/EEG.

Spara instruktionen för framtida bruk.

BRUKSANVISNING

1. Öppna

Drag låsclipsen uppåt-utåt (a) och lyft locket (b).

2. Dampåse

Trä påsens öppning över maskinens inloppsstos.

Tryck pappbrickan med membranet framåt förbi den upphöjda kanten på stosen, säkra sedan med låsbrickan.

Använd endast original dampåsar.

3. Slanginfästning

Skjut in slankopplingen helt och vrid medurs.

4. Förlängningsrör

Standard: Sammanfoga rören och vrid för säker låsning.

Teleskoprör: Tryck spärren nedåt, anpassa sedan längden. Max 950mm min 630 mm. Vid trappstädning rekommenderas hopskjutet teleskoprör.

5. Munstycken

Tillbehören på bilderna kan variera mellan olika modellvarianter.

a-b) Kombimunstycke

Anpassa inställningen efter typ av golv, med borst på hårda golv och utan borst på mattor.

c) Universalmunstycke

Kan användas på både hårda golv och mattor.

d) Fogmunstycke

Används på möbler, element och andra svåråtkomliga ställen.

e) Litet kombimunstycke

Det lilla kombimunstycket är utrustat med en borste för möbler, tavelramar, lister osv samt ett vikbart plant munstycke för gardiner, möbler osv. På slangens rörkrök finns en praktisk hållare för munstycket.

f) Borstmunstycke: avsett för hårda golv

g) Mattmunstycke med trådplock.

För trådplock, vrid munstycket.

6. Spjäll

För att undvika att munstycket suger fast kan sugeffekten regleras med spjället på slangens handtagsrör.

7. Start / Stopp

a) Fotmanövererad start/stopp

b) Hel/halvfart (endast UZ930S2)

När knappen är nedtryckt går maskinen med full effekt. När knappen är uppe går maskinen med reducerad effekt.

c) Eluttaget för motordrivet mattmunstycke, kopplas in när maskinen startas.

8. Varning!

Damsug aldrig upp vätska, glassplitter eller aska.

9. Filter

Maskinens filter är placerade i locket. De görs åtkomliga genom att lyfta ut filterhållaren så som visas på bild a och sedan lyfta ut filterhållaren.

Bild b visar standardfiltret, bild c visar finfiltret. Kontrollera dessa filter med jämna mellanrum exempelvis vid påsbyte och byt vid behov.

Istället för dessa två filter kan ett mikrofilter av HEPA-kvalitet (e) användas. Detta filter renar utblåsluften till 99,99% från partiklar större än 0,3 micron.

Maskinen är också utrustad med ett katastrofilter (d) placerat ovanpå motordelen. Detta filter skall kontrolleras och eventuellt bytas i samband med påsbyte.

VIKTIGT!

Denna maskin är försedd med en sladd av specialutförande, som om den skadas, måste bytas mot sladd av samma typ. Sådan sladd kan erhållas från auktoriserat service-ställe och skall monteras av sakkunnig person.

Denna maskin är försedd med en termobrytare för att skydda vitala delar mot överhettning. Skulle denna säkerhetsbrytare stänga av maskinen, tar det ca 5-10 minuter innan maskinen automatiskt startar igen. Slå av strömbrytaren och dra ur sladden, kontrollera sedan slang, dampåse och filter för att säkerställa att ingenting hindrar luftflödet genom maskinen.

OBS!

Tag ur stickproppen från vägguttaget före service eller underhållsarbete.

Sikkerhetsinstruksjoner

Når man benytter et elektrisk produkt må man ta følgende forholdsregler:

ADVARSEL!

For å redusere fare for brann, elektrisk støt eller skade av noe slag:

- Kun før innendørs bruk
- Forlat aldri støvsugeren når den er koblet til strøm. Må kobles fra strøm når ikke i bruk eller før reparaasjon/service.
- Må aldri benyttes som ett leketøy. Vær spesielt forsiktig dersom støvsugeren benyttes i nærheten av barn.
- Må brukes slik som beskrevet i bruksanvisningen. Service og reparasjon må utføres av autorisert serviceperson. Benytt originale reservedeler og produsentens originale tilleggsutstyr. Støvsugeren må ikke på noen måte justeres eller forandres.
- Støvsugeren må aldri benyttes uten filter.
- **Advarsel!** Støvsug aldri sundheds skadeligt materiale uden at Hepa-filteret er monteret.
- All hantering av maskin, støvposer, filter og øvrige tillbehør som anvendes ved støvsugning av hel seskadelig materiale, skal utføres i henhold til de regler som gjelder for de respektive materialer.
- Må ikke brukes dersom ledning eller støpselet er øde lagt. Dersom maskinen ikke fungerer som den skal, falt i gulvet, ødelagt, etterlatt utendørs eller blitt våt må den etter sees av autorisert serviceperson før bruk.
- Må ikke løftes eller bæres etter kabelen. Trekk ikke kabelen rundt skarpe kanter eller hjørner. Kjør ikke over ledningen med maskinen. Hold ledningen borte fra varme overflater.
- Trekk ikke i ledningen når du skal trekke utkontakten. Trekk alltid i støpselet.
- Støvsug aldri flytende væsker. Pass på at du er tørr på hendene når du tar på elektriske ledninger og støpsel. Når maskinen skall rengjøres, pass på at den ikke er tilkoblet strøm. Bruk tørr klut ved rengjøringen.

- Bruk aldri støvsugeren til å suge opp brennende, glødende eller rykende materialer, slikt som sigaretter, fyrstikker, varm aske eller brennbar gass eller væske.
- Sug aldri opp skarpe gjenstander.
- Slå av maskinen før støpselet trekkes ut av kontakten..
- Vær spesielt forsiktig ved rengjøring av trapper og avsatter.
- Må ikke brukes i nærheten av brennbare eller eksplosive gasser eller væsker.
- Slå alltid av støvsugeren før du monterer eller skifter utstyr.

Service og reparasjon av dobbelt isolerte produkter.

I ett dobbelt isolert produkt er den dobbelte isoleringen en erstatning for jordet elektrisk tilkobling. Produktet har ingen jordet tilkoblingsmulighet og må ikke ved noen anledning justeres slik at dette blir tilkoblet.

Service og vedlikehold av dobbeltisolerte produkter krever stor kunnskap om produktet. Service og reparasjoner skal derfor alltid utføres av en autorisert serviceperson.

Reservedeler i et dobbeltisolert produkt må være identiske med de deler som byttes ut. Symbolet er merket på alle dobbeltisolerte produkter.



Lydeffekt i overensstemmelse med BS 5415:

GD 930	53 dB(A)
GD 930 S2 halv effekt	45 dB(A)
GD 930 S2 full effekt	53 dB(A)

Lydeffekt med munnstykket mot gulvet i overensstemmelse med IEC 704:

GD 930	76 dB(A)
GD 930 S2 halv effekt	71 dB(A)
GD 930 S2 full effekt	76 dB(A)

Spesifikasjonene og opplysningene kan endres uten varsel.

Dette apparatet oppfyller kravene i EU-direktiv 89/336/EEC, 93/31/EEC, 73/23/EEC, 93/68/EEC.

Spar disse viktige sikkerhetsinstruksjoner!

BRUKSANVISNING

1. Åpne

Trekk låseklipsen opp og ut (a) og løft dekselet (b).

2. Støvpose

Trø åpningen i posen over maskinens inntakstuss. Trykk papplaten med mem-branen forover forbi den opphøyde kanten på stussen og fest den med låsebrikken. Bruk bare originale støvposer.

3 Tilkopling av slange

Skyv slangekoplingen helt inn og vri med klokken.

4. Forlengelsesrør

Standard: Sett sammen rørene og vri slik at de låses på plass.

Teleskoprør: Trykk sperren nedover, deretter tilpasses lengden. Maks. 950 mm, min. 630 mm. Ved støvsuging i trapper, anbefales sammenskjøvet teleskoprør.

5. Munnstykker

Utstyret på figurene kan variere fra modell til modell.

a-b)Kombimunnstykke

Innstillingen tilpasses etter typen gulv, med børste på harde gulv og uten børste på tepper. **c) Universalmunnstykke**

Kan brukes på både harde gulv og tepper.

d)Fugemunnstykke

Brukes på møbler, ovner og andre vanskelig tilgjengelige steder.

e)Lite kombimunnstykke

Det lille kombimunnstykket er utstyrt med en børste for møbler, billedrammer, lister osv, samt et oppfellbart plant munnstykke for gardiner, møbler osv. På slangens rørbøying er det en praktisk holder til munnstykket.

f)Børstemunnstykke til harde gulv.

g)Teppemunnstykke med trådløfter.

For trådløfter, vri munnstykke.

6. Spjeld

For å unngå at munnstykket suger seg fast, kan sugeeffekten reguleres med spjeldet på håndtaket.

7. Start/stopp

a) Fotbetjent start/stopp

b) Full/halv effekt (bare UZ930S2)

Når knappen trykkes ned, arbeider maskinen med full effekt. Når knappen er ute, arbeider maskinen med redusert effekt.

c) Strømuttaket for motordrevet teppemunnstykke koples inn når maskinen startes.

8. ADVARSEL!

Støvsugeren må aldri brukes til oppsuging av væske, glassbiter eller aske!

9 Filter

Maskinens filtre er plassert i dekselet. Løft ut filterholderen slik figur a viser og løft deretter filterne ut.

Figur b viser standardfilteret, figur c viser finfilteret. Kontroller disse filterne med jevne mellomrom, f.eks. når posen skiftes, og skift ved behov.

I stedet for disse to filterne kan man bruke et mikrofilter av HEPA-kvalitet (e). Dette filteret renser utblåsingluft 99,99 % for partikler større enn 0,3 mikron.

Maskinen er også utstyrt med et katastrofilter (d) plassert over motordelen. Dette filteret må kontrolleres og eventuelt skiftes når posen skiftes.

VIKTIG!

Denne maskin er utstyrt med ledning i spisialutførelse, som må skiftes ut med ledning av samme type hvis den skades. En slik ledning kan fås fra autorisert serviceverksted og må monteres av sakkyndig person.

Denne maskin er utstyrt med en termobryter for å beskytte vitale deler mot overoppheting. Skulle sikkerhetsbryteren slå av maskinen, tar det ca 5-10 minutter før den automatisk starter igjen. Denne tiden bruker du til å kontrollere slange, støvpose og filter for å kontrollere at ingenting hindrer luftstrømmen gjennom maskinen.

OBS!

Før rengjøring eller service av maskinen må støpselet trekkes ut av kontakten.

Sikkerhedsregler

Ved benyttelse af elektriske apparater, skal almindelige kendte forholdsregler altid følges, samt nedenstående.

Læs brugsanvisningen inden støvsugeren tages i brug.

- Kun før indendørs brug.
- Sluk på støvsugeren og træk stikket ud når støvsugeren efterlades. Tag stikket ud før vedligeholdelse og reparation.
- Lad aldrig børn lege med støvsugeren. Støvsugeren er kun beregnet til brug af voksne og af større børn under opsyn.
- Støvsugeren må ikke benyttes på anden måde end beskrevet i brugsanvisningen. En beskadiget støvsuger skal indleveres til forhandleren til reparation. Det er ikke tiladt at lave indgreb i eller ændre ved støvsugeren eller at benytte uoriginale reservedele eller tilbehør.
- Støvsugeren må ikke anvendes uden filter.
- **Advarsel!** Støvsug aldrig helseskadeligt materiale uden HEPA-filter monteret.
- Al brug af maskine, støvposer, filtre og øvrigt tilbehør beregnet til støvsugning af sunhedsfarligt materiale, skal foregå efter de bestemmelser der er for de pågældende materialer.
- Brug ikke støvsugeren, hvis ledning eller stik er ødelagt. Ligeledes hvis den ikke fungerer/ikke lyder som den plejer, eller hvis den har været tabt, efterladt udendørs eller har været i forbindelse med vand, men indlevér den til eftersyn/reparation.
- Bær eller træk ikke støvsugeren i ledningen. Ledningen må ikke udsættes for skadelig varme, trækpåvirkning, olie, skarpe kanter eller komme i klemme i døren. Kør ikke støvsugeren over ledningen.
- Når stikket trækkes ud, trækkes i stikket, aldrig i ledningen.
- Brug aldrig støvsugeren i vådrum eller til at opsug vand eller andre væsker med. Hånder ikke stik eller støvsuger med våde hænder. Benyt en tør eller hårdt opvredet klud, når støvsugeren skal aftørres.

- Støvsug aldrig aske, cigaretskod, glødende partikler eller lignende op. Støvsug ikke umiddelbart efter rensning af tæpper med brandfarlige væsker eller hvis der er brandfarlige dampe eller gasser til stede i lokalet.
- Støvsug ikke skarpe genstande, glasskår eller lignende op.
- Sluk på maskinen før stikket tages ud.
- Udvis ekstra forsigtighed ved støvsugning af trapper.
- Sluk på maskinen før skifte af udstyr.
- Støvsugeren har dobbelt isolation og skal derfor ikke have jordledning.

Lydeffekt ifølge BS 5415:

GD 930	53 dB(A)
GD 930 S2 halv effekt	45 dB(A)
GD 930 S2 fuld effekt	53 dB(A)

Lydeffekt med mundstykket mod gulvet ifølge IEC 704:

GD 930	76 dB(A)
GD 930 S2 halv effekt	71 dB(A)
GD 930 S2 fuld effekt	76 dB(A)

Ret til ændringer af specifikationer og data forbeholdes uden forudgående meddelelse.

Dette apparat opfylder kravene i EF-direktiv 89/336/EØF, 93/31/EØF, 73/23/EØF, 93/68/EØF.

Gem disse vigtige sikkerhedsregler!

BRUGSANVISNING

1. Åben maskinen

Træk låseclipsen opad og udad (a) og løft dækslet (b).

2. Støvsugerposen

Før posens åbning in over studsene. Tryk papstykket med membranen, forbi den ophøjede kant på studsene og isæt poseholderen. Anvend kun originale poser.

3. Tilslutning af slangen

Skub slangekoblingen helt ind og drej den med uret.

4. Rør

Standard:Sæt de to rør sammen og drej dem modsat, så de låses fast.

Teleskoprør: Justér teleskoprøret til den ønskede længde, ved at skyderen skubbes frem, samtidigt med at røret trækkes ud til den ønskede længde.

5. Mundstykket

Tilbehøret på billederne kan variere afhængigt af de forskellige modeltyper.

a-b) Kombimundestykke

Kombimundstykket er omstilleligt, enten til tæpper eller til hårde gulve ved hjælp af en pedal ovenpå mundstykket.

c)Universalmundestykke

For brug til tæpper eller til hårde gulve.

d)Fugemundestykke

Er velegnet til dyner, paneler, svært tilgængelige steder o.l.

e)Lille kombimundestykke

Er velegnet til lamper, boghylder, møbler, gardiner o.l. På slangens rørbøjning er der en praktisk holder til mundstykket.

f)Børstemundestykke til hårde gulve.

g)Tæppemundestykke med trådløfter.

Til trådløfter - drej mundstykket.

6 Luftspjæld

Sugstyrken kan mindskes ved hjælp af luftspjældet på slangehåndtaget.

7 Start/Stop

a)Fodbetjent start/stop

b)Fuld/halv effekt (kun UZ930S2)

Når knappen trykkes ned, arbejder maskinen med fuld effekt. Når knappen er oppe, arbejder maskinen med reduceret effekt.

c)Eludtaget til det motordrevne tæppemundestykke kobles til, når maskinen startes.

8. OBS!

Støvsug aldrig væske, glasskår eller aske!

9 Filter

Maskinens filtre er placeret i dækslet. Løft filterholderen ud som vist på billede a og

øft derefter filterne ud. På billede b vises standardfilteret, på billede c finfilteret. Kontrollér begge filtre med jævne mellemrum, f.eks. når posen skiftes, og udskift dem efter behov. Der kan i stedet for disse to filtre anvendes et mikrofilter af HEPA-kvalitet (e). Dette filter filtrerer ud-blæsningsluften for 99,99% af alle partikler større end 0,3 mikron. Maskinen er også udstyret med et katastrofe-filter (d), der er placeret ovenpå motordelen.

Dette filter skal kontrolleres og eventuelt skiftes, når posen skiftes.

VIGTIGT!

UZ 930S er forsynet med en speciel ledning, hvis den bliver beskadiget skal den udskiftes med en tilsvarende ledning af sagkyndig person.

UZ 930S har en termosikring, som forhindrer overophedning. Slår termosikringen fra, vil det tage ca. 5-10 min., før maskinen starter igen. Sluk for maskinen og kontrollér slange, pose og filter, som sikkerhed for at intet hindrer fri luftgennemstrømning.

OBS!

Tag stikket ud af stikkontakten, når du åbner maskinen.

Turvaohjeet

Varoitus!

Käyttäessäsi sähkölaitetta noudata aina asiaankuuluvaa varovaisuutta. Lue kaikki ohjeet, ennen kuin käytät tätä pölynimuria.

Tulipalon, sähköiskujen ja vahinkojen välttämiseksi noudata seuraavia ohjeita:

- Vain sisäkäyttöön
- Älä jätä sähköpistorasiaan liitettyä laitetta ilman valvontaa. Vedä pistotulppa pois pistorasiasta, kun olet lopettanut laitteen käytön ja aina ennen huoltoa.
- Pölynimuria ei saa käyttää leluna. Ole tarkkaavainen imuroidessasi lasten läheisyydessä ja valvo lapsen imurointia.
- Imuria saa käyttää ainoastaan ohjeissa kuvatulla tavalla. Huollon saa suorittaa vain valtuutettu huoltohenkilö, laitteeseen saa käyttää vain alkuperäisiä varaosia ja siihen saa liittää vain valmistajan suosittelemia tarvikkeita. Älä tee laitteelle mitään muutoksia.
- Älä koskaan imuroi ilman suodatinta.
- **Varoitus!** Älä koskaan imuroi terveydelle vahingollista materiaalia, jos Hepa-suodatin ei ole asennettuna.
- Imuroidessasi terveydelle vaarallista materiaalia noudata koneen, pölypussin, suodattimen ja muiden tarvikkeiden käsittelyssä niitä määräyksiä, jotka koskevat ko. materiaalia.
- Laitetta ei saa käyttää, jos sen johto tai pistotulppa on vahingoittunut. Jos imuri ei toimi kuten sen pitäisi, jos se on pudonnut, vahingoittunut, jätetty ulos tai pudonnut veteen, toimita se huoltopisteeseen.
- Älä vedä tai kanna imuria johdosta, älä käytä johtoa kädensijana, jätä sitä oven väliin tai vedä terävien reunojen tai kulmien yli. Älä vedä imuria johdon yli. Pidä johto poissa kuumilta pinnoilta.
- Älä vedä pistotulppaa pois pistorasiasta johdosta kiinni pitäen. Tartu pistotulppaan, älä johtoon.
- Älä imuroi nesteitä. Älä käytä imuria kosteassa ympäristössä. Älä käsittele pistotulppaa tai imuria märin käsin. Puhdista imuri kuivalla rievulla.

- Älä imuroi mitään palavaa, hehkuva tai savuavaa, kuten savukkeita, tulitikkuja tai kuumaa tuhkaa äläkä mitään syttyvää ainetta tai kaasua. Älä myöskään kuljeta imuria tällaisten aineiden päällä.
- Älä imuroi teräviä esineitä kuten lasinsiruja ja nauloja.
- Sulje kaikki ohjaukset, ennen kuin vedät pistotulpan pois pistorasiasta.
- Noudata erityistä varovaisuutta imuroidessasi portaita.
- Älä imuroi syttyvien tai palavien kaasujen tai nesteiden kuten bensiinin läheisyydessä.
- Katkaise virta, ennen kuin liität tai irrotat suuttimia.

Kaksoiseristetyn laitteen huolto

Kaksoiseristys korvaa maadoituksen. Laitetta, jonka arvokilvessä on kaksoiseristykseen merkki (pieni neliö isomman sisällä), ei saa maadoittaa.



Kaksoiseristetyn laitteen huolto vaatii suurta huolellisuutta ja järjestelmän tuntemusta. Siksi sen saa suorittaa vain pätevä huoltohenkilö. Vaihto-osien on oltava identtisiä alkuperäisten kanssa.

Äänenteho BS 5415 -standardin mukaan:

GD 930 53 dB(A)

GD 930 S2 hidas 45 dB(A)

GD 930 S2 nopea 53 dB(A)

Äänenteho suuttimen ollessa lattiaa vasten standardin IEC 704 mukaisesti:

GD 930 76 dB(A)

GD 930 S2 hidas 71 dB(A)

GD 930 S2 nopea 76 dB(A)

Pidätämme oikeuden erittelyjen ja yksityiskohtien muutoksiin ennalta ilmoittamatta.

Tämä laite täyttää EN-asettamat määräykset 89/336/EU, 93/31/EU, 73/23/EU, 93/68/EU.

Säilytä nämä turvaohjeet

KÄYTTÖOHJE

1. Avaus

Vedä lukituskiinnike ylös- ja ulospäin (a) ja nosta kansi (b)

2. Pölypussi

Aseta pölypussin aukko imurin säiliössä olevan putken ympärille, ja aseta pölypussin pidike paikoilleen.

3. Letkun kiinnitys

Työnnä letkuliitin täysin perille koneeseen ja käännä sitä myötäpäivään.

4. Imuputket

a)Vakiovaruste: Liitä imuputket yhteen ja kiristä liitos kiertämällä.

b)Teleskooppiputki (lisävaruste): Säädä teleskooppiputken pituus työntämällä nuppia ja siirtämällä putkea. Portaiden imurointi käy parhaiten lyhimmilleen säädetyllä teleskooppiputkella.

5. Suutin

Kuvien lisävarusteet voivat vaihdella mallista riippuen.

a-b) Lattia-mattoyhdistelmäsuutin

Suutinta voidaan jalalla painaen muuttaa sopivaksi niin koville kuin pehmeillekin pinnoille.

c)**Yleissuutin:** Voidaan käyttää sekä kovilla että pehmeillä lattiapinnoilla.

d)**Rakosuutin:** Käytetään ahtaisten paikkojen imuroinnissa, kuten tuolit, patterit jne.

e)**Huonekalusuutin:** Huonekalusuutin on kaksipuolinen ja soveltuu mm. kalusteiden, verhojen ja taulujen imurointiin. Letkun taiteessa on käytännöllinen pidike suuttimelle.

f)**Harjasuutin koville alustoille.**

g)**Mattosuutin nukankerääjällä.**

Käännä suutin nukankeräysasentoon.

6. Imutehon säädin

Laskemalla kahvassa sijaitsevasta vivusta korvaavaa ilmaa imurin putkeen voidaan imutehoa tarpeen vaatiessa laskea.

7. Käynnistys/Pysäytys

a)Jalkakäyttöinen käynnistys/pysäytyspainike

b)Nopea/hidas (vain UZ930S2)

Kun painike on alaspainettuna, kone käy täydellä teholla. Kun painike on ylhäällä, kone käy alennetulla teholla.

c)Moottorikäyttöisen mattosuuttimen sähkö-liitäntä kytkeytyy konetta käynnistettäessä.

8. Tärkeää!

Älä imuroi nestettä, tuhkaa tai lasinsiruja!

9. Suodattimet

Koneen pääsuodattimet on sijoitettu kanteen. Ne saadaan esille nostamalla suodattimen pidike pois kuvassa a esitetyllä tavalla ja irrottamalla sen jälkeen suodattimet.

Kuvassa b on vakiosuodatin ja kuvassa c hienosuodatin. Tarkasta nämä suodattimet säännöllisin väliajoin esimerkiksi pölypussin vaihdon yhteydessä ja vaihda ne tarvittaessa.

Näiden kahden suodattimen sijasta voidaan käyttää HEPA-laatuista mikro-suodatinta (e). Tämä suodatin puhdistaa 99,99 % ulospuhallusilman yli 0,3 mikronin kokoisista hiukkasista.

Kone on varustettu myös turvasuodattimella (d), joka on sijoitettu moottoriosan päälle. Tämä suodatin on tarkastettava ja tarvittaessa vaihdettava pölypussin vaihdon yhteydessä.

TÄRKEÄÄ

Mikäli UZ 930S/UZ 930S pölynimurin johto vaurioituu, tulee se vaihtaa samanlaiseen. Samanlaisia johtoja on saatavilla valtuutetuista huoltoliikkeistä. Johdon vaihdon saa suorittaa vain koulutettu huoltohenkilö.

UZ930S/UZ 930S2 pölynimuri on varustettu automaattisella ylikuumenemissuojalla, jotta moottori ei vaurioituisi ylikuumenemisen johdosta. Mikäli imuri ylikuumenemisen johdosta sammuu, tulee Sinun odottaa noin 5-10 minuuttia ennen kuin käynnistät imurin uudelleen. Odotellessasi tarkista ettei letkussa, pölypussissa tai suodattimessa ole tukosta, joka estää ilman kulkeutumisen moottorin läpi.

HUOMIO!

Irroita imurin johto sähköpistokkeesta ennen huoltotoimenpiteitä.

Инструкция безопасности

Предупреждение !

Внимание! Для снижения риска возникновения огня, электрошока, - изучите все инструкции безопасности, а также текст предупреждений, перед началом использования машины.

- Эта машина предназначена для использования в помещениях, в личных и профессиональных целях.
- Не оставляйте пылесос подключенным к сети. Всегда вытаскивайте шнур из розетки, когда пылесос не используется, и при техосмотре.
- Не используйте для игр. Будьте особо осторожны, когда рядом дети.
- Точно выполняйте указания инструкции. Сервис и ремонт должны осуществляться только в уполномоченных мастерских. Используйте только рекомендованные изготовителем резервные детали и принадлежности. Никогда не пытайтесь переделать машину.
- Не пользуйтесь машиной без фильтров.
- **Предупреждение!** Машина не должна использоваться на работах с опасной для здоровья пылью, (напр. асбест).
- Не пользуйтесь машиной с поврежденным шнуром или штепселем. Если аппарат не функционирует надлежащим образом, если он поврежден, оставлен вне помещения, подвержен воздействию влаги - представьте его для технического осмотра.
- Не тащите за шнур с целью перемещения или поднятия машины вверх. Не зажимайте шнур дверью и не переезжайте его машиной. Не подвергайте шнур нагреванию.
- Держите за штепсель, когда вытаскиваете шнур из розетки. Никогда не тащите за шнур.
- Не всасывайте жидкости. Не пользуйтесь машиной в сыром месте или с мокрыми руками. Очищайте машину сухой тканью и, только с вытасканным из розетки шнуром.
- Не пылесосьте вблизи дыма, жара, огня, напр., сигарет, спичек, накалившегося пепла, огнеопасной жидкости, газа.
- Не всасывайте острые предметы, а также осколки стекла или иголки, которые могут повредить резервуар для пыли.
- Выключите машину прежде, чем вытаскивать шнур из штепсельной розетки.

- Будьте особо осторожны, когда пылесосите лестницы.
- Не пользуйтесь машиной в помещении, где находятся горючие или легковоспламеняющиеся жидкости и газы.
- Выключите машину перед монтированием в (из) нее принадлежностей.

Сервис аппарата с двойным изолированием

В аппарате с двойным изолированием, вместо заземления, используется двойное изолирование. На техническом указателе аппаратов такого типа, имеется символ - двойная изоляция (один четырехугольник внутри другого).



Машина с двойным изолированием не снабжена заземлением и не должна им снабжаться в последствии. Сервис аппаратов такого типа требует чрезвычайной осторожности и знаний, и поэтому должен выполняться только квалифицированным мастером. Запасные детали к такой машине должны быть идентичны деталям, которые заменяются.

Звуковая согласно BS 5415:

GD 930	53 dB (A)
GD 930 S2 полуход	45 dB (A)
GD 930 S2 полный ход	53 dB (A)

Звуковая мощность насадки к полу,

согласно IEC 704 :

GD 930	76 dB (A)
GD 930 S2 полуход	71 dB (A)
GD 930 S2 полный ход	76 dB (A)

Этот аппарат соответствует требованиям директив Европейского сообщества 89/336/EEG, 93/31/EEG, 73/23/EEG, 93/68/EEG.

Сохраняйте инструкцию для дальнейшего использования

Инструкции по эксплуатации

1. Вскрытие

Оттяните вверх замок-клипсы (а) и поднимите верхнюю крышку (b).

2. Пакет для сбора пыли

Вставьте отверстие пакета над впускной трубой машины. Нажмите на картонную вставку с мембраной вперед, через возвышенный кант на трубе, предохраните стопорной шайбой. Пользуйтесь только подлинными пакетами для сбора пыли.

3. Закрепление шланга

Вставьте соединительный патрубок шланга в машину полностью, и поверните по часовой стрелке.

4. Удлинительная труба

Стандарт: соедините трубу и поверните для надежного закрепления.

Телескопическая труба: нажмите на защелку, установите, затем, длину. Максимум 950 мм, минимум 630мм. При уборке лестниц рекомендуется разборная телескопическая труба.

5. Насадки

Принадлежности, показанные на рисунках, могут варьироваться между различными моделями.

а-б) Комбинасадки: установите насадку в соответствии с типом пола: щетиной на твердый пол и без щетины на ковер.

с) Универсальные насадки: применяются на твердом полу и на коврах.

д) Спецнасадки: применяются для мебели, батарей и для других труднодоступных мест.

е) Малая комбинасадка: малая комбинасадка оснащена щеткой для мебели, картинных рам, обоев и т.д. и складной, плоской насадкой для штор, мебели и пр. На изогнутой трубе шланга имеется практичный держатель для насадки.

ф) Насадка-щетка: предназначена для твердого пола.

г) Насадка для ковров с волоконсорателем: для использования волоконсорателя, поверните насадку.

6. Задвижка

Во избежание прочного присасывания насадки, эффект присасывания регулируется задвижкой на рукоятке шланга.

7. Старт / Стоп

а) Ножное управление старт / стоп

б) Полный / полуход (только UZ 930S2). Когда кнопка нажата, машина работает с полным эффектом. Когда кнопка не нажата, - с сокращенным эффектом.

с) Штепсельная розетка электропривода для ковровой насадки включается, когда запускается машина.

8. ПРЕДУПРЕЖДЕНИЕ !

Не пылесосьте никогда жидкости, осколки стекла или золу.

9. Фильтры

Главные фильтры расположены в крышке машины. Они делаются доступными путем поднятия вверх держателя фильтра, как показано на рис.(а) и затем, вынуть их. На рис.(b) показан стандартный фильтр, на рис.(c) фильтр тонкой очистки. Контролируйте эти фильтры постоянно и меняйте их при необходимости. Вместо этих двух фильтров может использоваться один микрофильтр HEPA, рис.(e). Этот фильтр очищает выдуваемый воздух до 99,99% из частиц больше, чем 0,3 микрон. Машина снабжена также

аварийным фильтром (g), расположенного над мотором, который должен контролироваться и заменяться при замене пакетов.

ВАЖНО !

Эта машина снабжена шнуром, который при повреждении должен заменяться шнуром такого же типа. Такие шнуры можно получить в авторитетной ремонтной мастерской и должны монтироваться специалистом.

Машина снабжена тепловым выключателем для предохранения деятельности деталей от перегрева. Если предохранительный выключатель отключит машину, то пройдет 5-10 минут прежде, чем машина включится автоматически снова. Выключите выключатель, вытяните шнур и проверьте шланг, пакеты для пыли и фильтры и убедитесь, что ничто не препятствует прохождению воздуха через машину.

ВНИМАНИЕ !

Вытаскивайте штепсель из стеновой розетки перед техосмотром или уходом за машиной.

Ответственность за продукцию

ENS (EHC) обеспечивает страхование и ответственность за продукцию машин, изготовляемых на наших фабриках, в течении 10 лет со дня их изготовления, в соответствии с директивой 85/374/ EEC, при условии, что при выполнении тех.ремонта используются подлинные запасные части, и ремонт выполняется профессионально подготовленным персоналом.

