

DOLMAR

English/Français/German/Italiano/Dutch/Spanish



Brush Cutter/Grass Trimmer

Débroussailleuse/Taille-bordures

Motorsense/Rasentrimmer

Decespugliatore/Tagriabordi

Bosmaaier/Strimmer

Desbrozadora/Cortabordes

MS-22U

MS-22C

INSTRUCTION MANUAL

MANUEL D'INSTRUCTIONS

BETRIEBSANLEITUNG

ISTRUZIONI D'USO

GEBRUIKSAANWIJZING

MANUAL DE INSTRUCCIONES

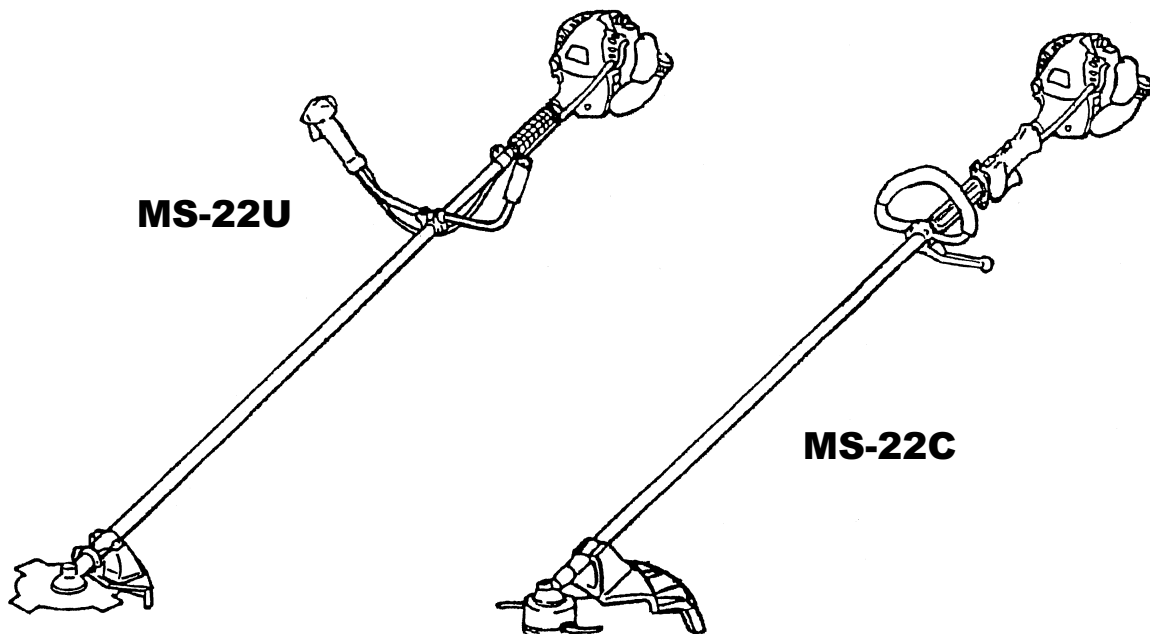

Important:

Read this instruction manual carefully before putting the Grass Trimmer into operation and strictly observe the safety regulations! Preserve instruction manual carefully!

Recommandation importante:

Lire soigneusement ce manuel d'instructions avant de mettre la débroussailleuse en service et observer rigoureusement les consignes de sécurité! Conserver soigneusement ce manuel d'instructions.

Wichtig:

Bitte lesen Sie dieses Anweisungshandbuch sorgfältig durch, bevor Sie den Motorsense in Betrieb nehmen, und beachten Sie die Sicherheitsvorschriften strikt! Bewahren Sie das Anweisungshandbuch sorgfältig auf.

Importante:

Prima di mettere in funzione il Strimmer, leggere attentamente il presente manuale; rispettare rigorosamente le norme di sicurezza! Conservare il manuale delle istruzioni per l'uso!

Belangrijk:

Lees voor het in gebruik nemen van de bosmaaier deze gebruiksaanwijzing zorgvuldig door en neem alle veiligheidsvoorschriften in acht. Bewaar de gebruiksaanwijzing voor eventuele naslag.

Importante:

Leer cuidadosamente este manual de instrucciones antes de poner en marcha la máquina y observar estrictamente las normas de seguridad. Conservar este manual de instrucciones con cuidado.























Hartelijk dank voor uw vertrouwen in de DOLMAR-bosmaaier / strimmer. U heeft uw keuze laten vallen op de DOLMAR die het product is van jarenlange research en ervaring op het gebied van bosmaaiers / strimmers. Lees deze gebruiksaanwijzing zorgvuldig en aandachtig door, zodat u zich op de hoogste stelt van alle veiligheidsvoorschriften en op de best mogelijke manier kunt werken met uw DOLMAR-bosmaaier / strimmer.



Inhoudsopgave	pagina
Symbolen.....	74
Veiligheidsvoorschriften.....	75
Technische gegevens.....	79
Benaming van de onderdelen	80
Montage van motor en as.....	81
Montage van de stuurhandgreep.....	82
Montage van de beschermkap	83
Montage van het snijblad of de nylondraadkop.....	84
Brandstoffen / tanken	85
Correct gebruik van de machine.....	86
Ingebruikname	86-87
Carburateur afstellen.....	87
Bijlijpen van snijgereedschap	88
Nylon draadkop.....	88-89
Onderhoudsvoorschriften	89-90
Machine-opslag.....	91

SYMBOLEN

U komt bij het lezen van de gebruiksaanwijzing de volgende symbolen tegen.

	Gebruiksaanwijzing lezen		Draag veiligheidshelm, oog- en gehoorprotectie (enkel voor bosmaaier)
	Opgelet!		Gebruik geen metalen maaibladen (enkel voor strimmer)
	Verboden		Max.toelaatbaar toerental maaiblad
	Houd afstand		Benzine en oliemix
	Vliegend object gevaar		Motor met de hand starten
	Niet roken		Noodstop
	Geen open vuur		Eerste Hulp
	Beschermende handschoenen dragen		Recycling
	Terugslag (voor bosmaaier)		Aan / Start
	Houd werkplek vrij van personen en dieren		Uit / Stopp
	Draag oog- en gehoor-Protectie (voor strimmer)		CE-kenteken

VEILIGHEIDSVOORSCHRIFTEN

Algemene instructies

- Om een veilig gebruik te garanderen moet degene die de bosmaaier / strimmer bedient altijd deze gebruiksaanwijzing lezen, om zich met de werking ervan vertrouwd te maken. Onvoldoende geïnstrueerde gebruikers kunnen zichzelf en anderen door ondeskundig gebruik in gevaar brengen.
- De bosmaaier / strimmer alleen uitleenen aan personen met ervaring in het gebruik van bosmaaier / strimmers. De gebruiksaanwijzing dient daarbij overhandigd te worden.
- Nieuwe gebruikers moeten zich door de verkoper laten instrueren, of een cursus volgen.
- Jeugdige personen onder 18 jaar mogen de bosmaaier / strimmer niet met metalen snijgereedschap (cirkelzaagblad, 3-tandsslagmes, slagmes etc.) gebruiken. Voor jeugdigen boven 16 jaar geldt dit verbod niet als zij in het kader van hun opleiding onder toezicht staan van een vakman.
- Het werken met een bosmaaier / strimmer vereist een hoge mate van concentratie.
- Alleen in goede lichamelijke conditie mag u met de bosmaaier / strimmer werken. Alle werkzaamheden rustig en precies uitvoeren. De gebruiker is verantwoordelijk ten opzichte van derden.
- Nooit onder invloed van alcohol of drugs werken en ook nooit de bosmaaier / strimmer gebruiken als u eigenlijk te moe bent of zich niet goed voelt.

Bedoeld gebruik van de machine

- De bosmaaier / strimmer is alleen bedoeld om gras, onkruid, struikgewas en dergelijke te maaien en mag niet worden gebruikt voor enig ander doel, zoals het bijwerken van kanten of heggen, aangezien dit kan leiden tot ernstig letsel.

Persoonlijke beschermingsuitrusting

- De kleding moet doelmatig zijn, d.w.z. nauwsluitend maar mag niet hinderen. Geen sieraden of kleding dragen waarmee u in het struikgewas verstrikt kunt raken.
- Om bij het maaien verwondingen aan hoofd, ogen, handen of voeten en schade aan het gehoor te vermijden moet de hierna omschreven beschermende uitrusting gedragen worden.
- Het dragen van een veiligheidshelm wordt aangeraden; bij het werken op plaatsen met gevaar voor vallende voorwerpen is dit beslist noodzakelijk. De veiligheidshelm(1) moet regelmatig op beschadigingen worden gecontroleerd en moet na maximaal 5 jaar vervangen worden. Alleen goedgekeurde helmen gebruiken.
- Het vizier(2) de helm (alternatief: veiligheidsbril) beschermt tegen wegsplattende houtspaanders, splinters en stenen. Om verwondingen aan de ogen te voorkomen dient u bij het werken met de bosmaaier / strimmer altijd een veiligheidsbril of een veiligheidsmasker te dragen.
- Om gehoorschade te voorkomen: draag altijd geschikte persoonlijke gehoorbescherming (oorbeschermers(3), oorproppen, oorwatten etc.).
- De veiligheidsoverall(4) beschermt u tegen splinters en stenen, het gebruik wordt dringend aanbevolen.
- Werkhandschoenen(5) van een zware kwaliteit leer behoren tot de voorgeschreven uitrusting en moeten bij het werken met de bosmaaier / strimmer altijd gedragen worden.
- Bij het werken met de bosmaaier / strimmer moeten veiligheidschoenen of veiligheidslaarzen(6) met profielzool, stalen neus en beenbeschermers gedragen worden.

Starten van de bosmaaier / strimmer

- Verzeker u ervan dat er zich geen andere personen binnen een straal van 15 meter van de machine bevinden, let hierbij ook op dieren.
- Voor aanvang van de werkzaamheden, dient u de bosmaaier / strimmer te controleren op de volgende punten. Controleer: of het snijgereedschap goed vast zit, de gashefboom licht loopt en de gasblokkering functioneert, of. Het snijgereedschap mag bij stationair toerental niet meedraaien. Raadpleeg bij twijfel uw dealer voor het afstellen hiervan. Controleer of de handgrepen schoon en droog zijn en of de start/stop schakelaar functioneert. Mocht u omtrent een van deze punten niet geheel zeker zijn, neemt u dan a.u.b. contact op met uw dealer.

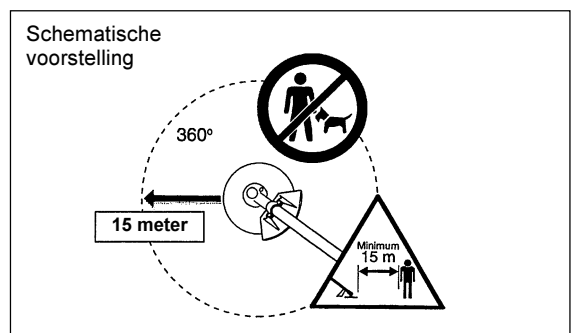
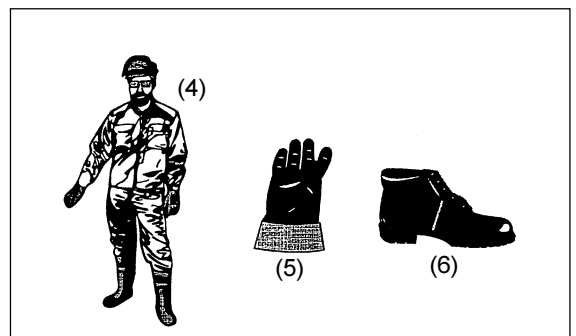
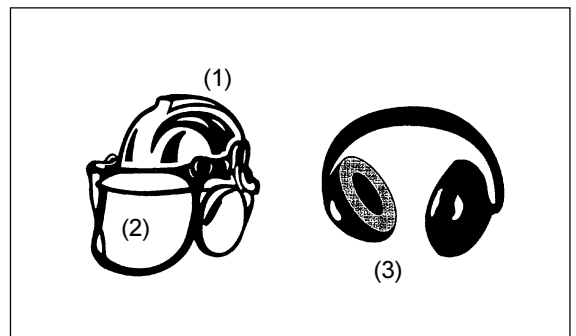
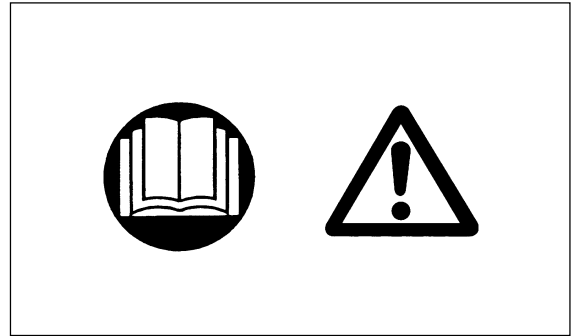

- U mag de bosmaaier / strimmer alleen starten volgens de gebruiksaanwijzing. Andere start-technieken zijn niet toegestaan.
- De bosmaaier / strimmer en het snijgereedschap mogen alleen voor het beschreven gebruiksdoel ingezet worden.
- De bosmaaier / strimmer pas nadat deze volledig in elkaar gezet is starten. De machine mag uitsluitend geheel gemonteerd gebruikt worden!
- Voor het starten erop letten dat het snijgereedschap niet in contact komt met harde voorwerpen, bijv. takken, stenen e.d., want dit zou een gevaarlijke terugslag kunnen geven.
- De machine meteen afzetten bij merkbaar veranderd machinegedrag.
- Als het snijgereedschap met stenen of andere harde voorwerpen in aanraking is geweest, direkt de motor afzetten en het snijgereedschap inspecteren.
- Het snijgereedschap moet regelmatig op beschadigingen gecontroleerd worden (eventuele haarscheuren door kloppen-klanktest vaststellen).
- De bosmaaier / strimmer alleen met schoudergordel gebuiken, en deze voor aanvang van de werkzaamheden aanbrengen. Een goede afstelling van de schoudergordel is noodzakelijk, om onnodig vermoeid raken te voorkomen. De bosmaaier / strimmer nooit met één hand bedienen.
- Bij het werken met de bosmaaier / strimmer deze altijd met beide handen vasthouden. Let er vooral op dat u stabiel staat!
- De bosmaaier / strimmer moet zodanig gehanteerd worden dat er geen uitlaatgassen ingeademd kunnen worden. Niet in gesloten ruimten werken (vergiftigingsgevaar). Koolmonoxidegas is reukloos.
- Gedurende werkonderbrekingen moet de motor afgezet worden en het apparaat zodanig neergezet worden dat er geen gevaar voor personen kan optreden.
- De hete bosmaaier / strimmer niet in droog gras of bij brandbare voorwerpen leggen.
- Het snijgereedschap moet voorzien zijn van de bijbehorende beschermkap. Machine nooit zonder beschermkap gebruiken!
- Machine niet gebruiken met defecte uitlaat.
- Tijdens transport moet de motor afgezet worden.
- Als de bosmaaier / strimmer over grotere afstand wordt vervoerd moet in ieder geval de meegeleverde bescherming aangebracht worden (snijgereedschap).
- Tijdens transport in wagens moet de machine zo geplaatst worden dat er geen benzine uit kan lopen.
- Bij verzenden van de machine moet de benzinetank volledig gelegeerd zijn. Schematisch overzicht van de werkomgeving.
- Laat de motor niet op de grond vallen bij het verwijderen van de bosmaaier / strimmer van de vrachtauto, daar anders de brandstoftank ernstig kan worden beschadigd.
- Uitgezonderd noodgevallen, mag u de bosmaaier / strimmer niet laten vallen of stoten daar de bosmaaier / strimmer anders mogelijk ernstig wordt beschadigd.
- Til de machine altijd in zijn geheel van de grond wanneer U deze verplaatst. Het is uiterst gevaarlijk de benzinetank over de grond slepend te verplaatsen, omdat dit de benzinetank kan beschadigen met bijkomend gevaar voor benzinelekkage en brand.

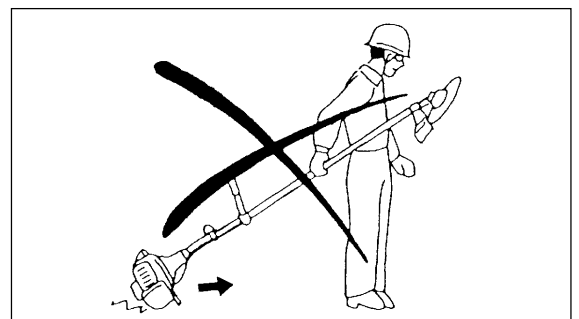
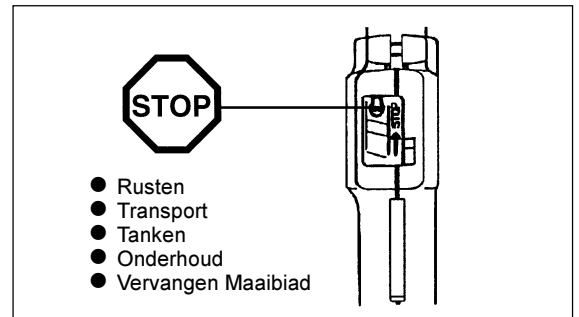
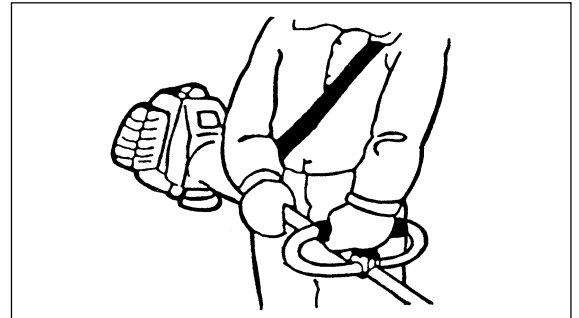
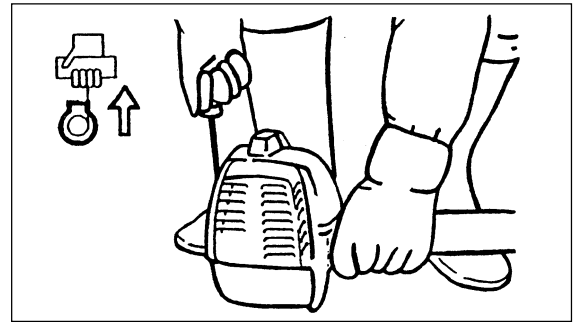

Tanken

- Bij het aftanken van de bosmaaier / strimmer moet de motor afgezet worden. Roken en open vuur niet toegestaan.
- Vermijd huidcontact met minerale olieproducten. Adem geen brandstofdampen in. Draag handschoenen tijdens het tanken. Beschermende kleding regelmatig vervangen en reinigen.
- Let erop dat er geen benzine of olie in de bodem verdwijnt (bescherming van het milieu). Als er brandstof gemorst is dit direct verwijderen.
- Mors geen brandstof op de kleding. Als dit toch gebeurt direct omkleden, om het mogelijk vlamvatten van uw kleding te voorkomen.
- De tankdop regelmatig op lekkage controleren.
- De schroefdop van de brandstoftank goed aandraaien. Voor het starten van de bosmaaier / strimmer veranderen van standplaats (tenminste 3 meter verwijderd van de tankplaats).
- Niet in afgesloten ruimten tanken. Brandstofdampen verzamelen zich op de vloer (explosiegevaar).
- Brandstof alleen in goedgekeurde en gewaarmerkte brandstoftanks opslaan. Brandstof buiten bereik van kinderen opslaan.

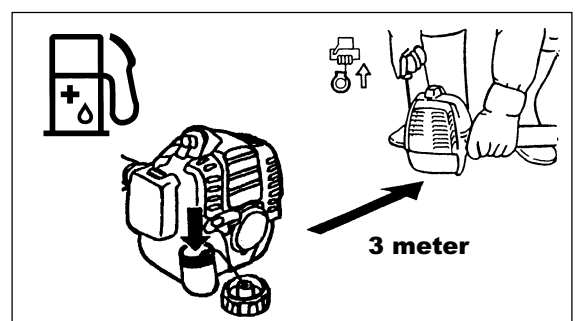
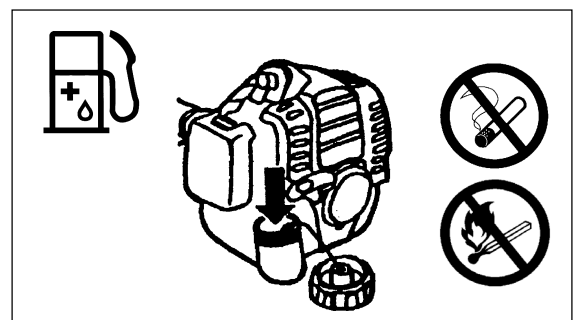

Werktechniek

- Alleen bij goed zicht en goede verlichting werken. In de winter bijzonder letten op gladheid, nattigheid, ijs en sneeuw (uitglijgevaar). Zorg ervoor dat u stabiel staat.
- Nooit boven schouderhoogte maaien.
- Nooit staande op een ladder werken.
- Nooit met de bosmaaier / strimmer in een boom klimmen en werkzaamheden uitvoeren.
- Nooit werken op een onstabiele ondergrond.
- Verwijder vreemde voorwerpen zoals stenen, zand, spijkers etc. Vreemde voorwerpen beschadigen het snijgereedschap en kunnen leiden tot gevaarlijke terugslag (kickback).
- Het snijgereedschap moet het volle werktoerental bereikt hebben voordat het maaien mag worden begonnen.



Terugslag (kickback).

- Bij het werken met de bosmaaier kan ongecontroleerde terugslag voorkomen.
- Dit is vooral het geval, als er met het rechter bovendeele van het snijblad, tussen 12 en 2 uur gesneden wordt.
- In het bereik 12-2 uur nooit aanzetten voor snijden!
- Bij vast materiaal (struiken, bomen etc.) met een doorsnede groter dan 3cm, mag in dit bereik nooit aangezet worden voor het snijden, aangezien de bosmaaier hierdoor ongecontroleerd met grote kracht in zijwaartse richting weggeslingerd kan worden (gevaar voor letsel).

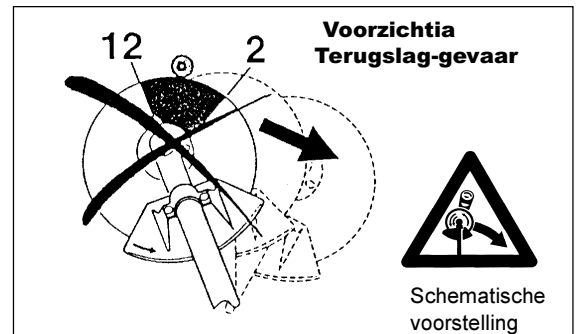

Terugslag vermijden

- In het bereik tussen 12 en 2 uur bestaat een verhoogd gevaar voor terugslag, in het bijzonder bij gebruik van metalen snijwerktuigen!
- Werkzaamheden in het bereik van 11-12 uur en 2-5 uur mogen alleen door geschoolde personen op eigen risico uitgevoerd worden.
- In het bereik van 8-11 uur kan gemakkelijk en met weinig gevaar voor terugslag gemaaid worden.

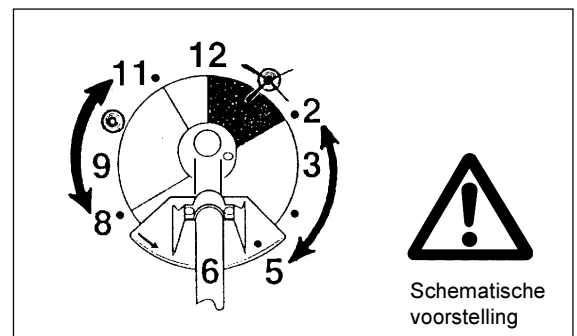

Snijgereedschappen

De snijgereedschappen alleen voor het aangegeven doel gebruiken!

MS-22U met metalen bladen-Snijbladen (stervorm, met 4 punten, en wervelblad, met 8 tanden)

MS-22C met Nylon draadkop

Voor het snijden van stevig materiaal zoals: onkruid, hoog gras, struiken, wildgroei e.d. met een maximale doorsnede van 2 cm. Bij deze werkzaamheden wordt de bosmaaier van rechts naar links in een halve cirkel heen en weer bewogen (zoals bij een handzeis).

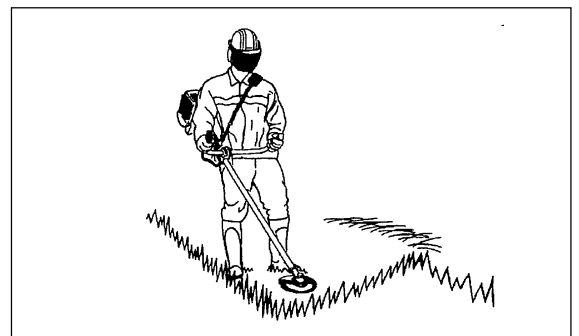

Aanwijzingen voor het onderhoud

- De goede werking van de machine, in het bijzonder van snijgereedschap, beschermkap en schoudergordel, moet telkens voor aanvang van de werkzaamheden gecontroleerd worden. In het bijzonder moet erop gelet worden dat het snijgereedschap volgens voorschrift geslepen is.
- Bij het wisselen en slijpen van het snijgereedschap, reinigen van de machine en snijgereedschap etc. moet de motor afgezet zijn.



Beschadigd snijgereedschap mag niet gericht of gelast worden.

- De machine moet zo geluidsarm mogelijk en met zo min mogelijk schadelijke uitlaatgassen gebruikt worden. Hierbij is een correcte afstelling van de carburateur belangrijk.
- De bosmaaier / strimmer regelmatig reinigen en alle schroeven en moeren controleren op loszitten.
- Onderhoud en opslag van de bosmaaier / strimmer niet in de nabijheid van open vuur.
- De bosmaaier / strimmer mag alleen met een lege tank in gesloten ruimten opgeslagen worden.



Veiligheidsvoorschriften van de Arbeidsinspectie en verzekeringsmaatschappijen in acht nemen!

In geen geval veranderingen in de constructie van de bosmaaier / strimmer aanbrengen. U brengt daarmee uw veiligheid in gevaar.

Onderhouds- en montagewerkzaamheden mogen alleen worden uitgevoerd voor zover deze in gebruiksaanwijzing beschreven zijn. Alle andere werkzaamheden moeten door de DOLMAR-servicedealer uitgevoerd worden. Alleen originele DOLMAR-onderdelen gebruiken en geautoriseerde accessoires. Bij gebruik van niet originele of niet geautoriseerde onderdelen/accessoires dient rekening gehouden te worden met een verhoogd risico. DOLMAR accepteert geen aansprakelijkheid voor schade of ongelukken ten gevolge van het niet gebruiken van voorgeschreven delen en accessoires.

Eerste Hulp

Voor eventuele ongevallen dient altijd een verbanddoos op de werkplek aanwezig te zijn; gebruikte materialen direct weer aanvullen.

Als u om hulp vraagt, geef dan de volgende informatie:

- Waar gebeurde het
- Wat gebeurde er
- Hoeveel gewonden
- Aard van verwondingen
- Noem uw naam!

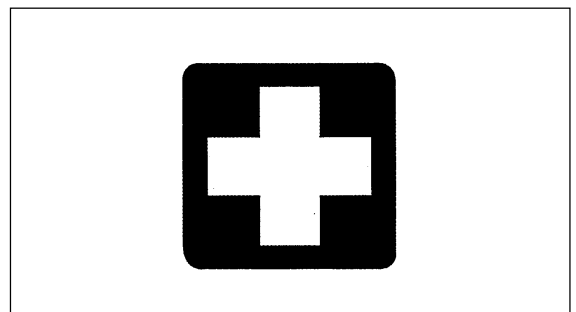

Verpakking

De DOLMAR-bosmaaier / strimmer wordt geleverd in 2 beschermende kartonnen dozen als bescherming tegen transportschade. Dit karton is geschikt voor hergebruik (oud papier recycling).



EU-CONFORMITEITSVERKLARING

Model; MS-22U, MS-22C

Wij verklaren onder ons exclusieve aansprakelijkheid dat dit product voldoet aan de volgende normen van de standaard documenten, ISO11806, EN55012 in overeenstemming met EU richtlijnen, 89/392/EEC, zoals gewijzigd bij 98/37/EEC, 93/68/EEC, 89/336/EEC, zoals gewijzigd bij 92/31/EEC.

Gemeten geluidsdrumniveau: 108.5 dB
Gegarandeerd geluidsdrumniveau: 110.5 dB

Deze geluidsdrumniveau waarden waren gemeten in overeenstemming met EU richtlijnen 2000/14/EC.
Conformiteits beoordelingsmethode: Annex V.

CE2008

Tamiro Kishima
Managing Director

Rainer Bergfeld
Managing Director

De verantwoordelijke fabrikant:

Makita Corporation.

3-11-8, Sumiyoshi-cho, Anjo, Aichi, JAPAN
Gevolmachtigd Vertegenwoordiger in Europa:
DOLMAR GmbH
Jenfelder Str. 38, 22045 Hamburg, Duitsland

TECHNISCHE GEGEVENS

Model		MS-22U		MS-22C	
		U-handgreep		Beugelvormige handgreep	
		Maaiblad		Draadkop	
Afmetingen: lengte x breedte x hoogte (zonder maaiblad)	mm	1735x640x405		1735x340x200	
Gewicht (zonder plastic beschermkapen maaiblad)	kg	3,9		3,6	
Tankinhoud	cm ³	400			
Cilinderinhoud	cm ³	21,0			
Max. motorvermogen	kw	0,63 bij 7000 min ⁻¹			
Max. toerental motor	min ⁻¹	10000			
Max. toerental spindle-as	min ⁻¹	7300			
Brandstofverbruik	kg/h	0.44			
Specifiek verbruik	g/kwh	650			
Onbelast toerental	min ⁻¹	3000			
Koppeltoerental	min ⁻¹	4000			
Carburateur (membraantype)	type	TK TZ9V			
Type ontsteking	type	Transistorontsteking			
Bougie	type	NGK BPMR7A			
Elektrodenafstand	mm	0,6 – 0,7			
Trillingen volgens ISO 7916 ¹⁾	rechter (achter) greep	stationair	m/s ²	3.24	3.49
		volgas	m/s ²	5.07	8.97
	linker (voor) greep	stationair	m/s ²	3.26	7.41
		volgas	m/s ²	6.54	6.60
Gem. Geluidsdruk volgens ISO 7917 ¹⁾	dB	92.8		96.2	
Geluidsniveau volgens ISO 10884 ¹⁾	dB	99.2		105.6	
Mengverhouding (brandstof / Gespecificeerde 2-taktolie)		50 : 1			
Tandwieloverbrenging verhouding		14/19			

1) De gegevens geven evenredig de metingen bij stationair en vol-gas toerental weer.

Waarschuwing: Model MS-22U, MS-22C mag niet met een zaagblad gebruikt worden.

BENAMING VAN DE ONDERDELEN

**MS-22U
Bosmaaier**

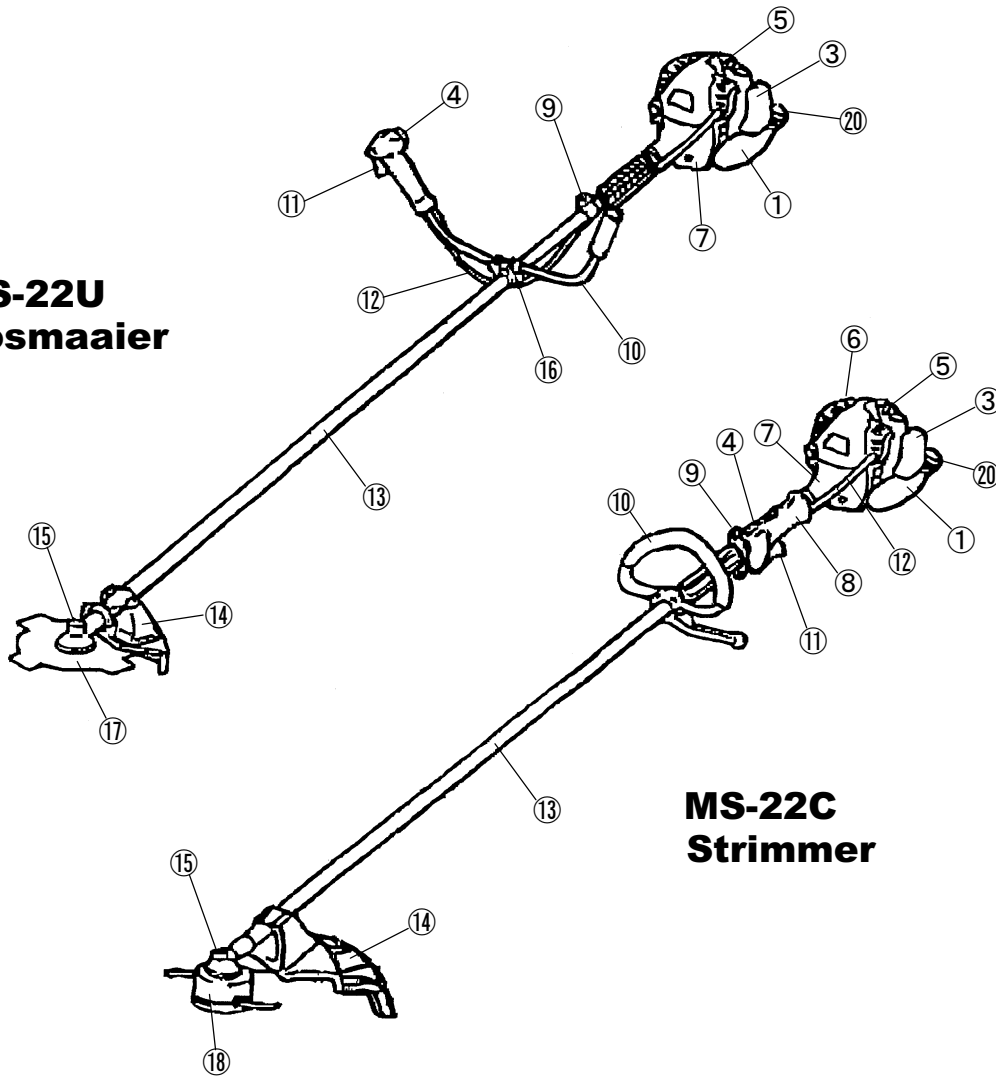

**MS-22C
Strimmer**

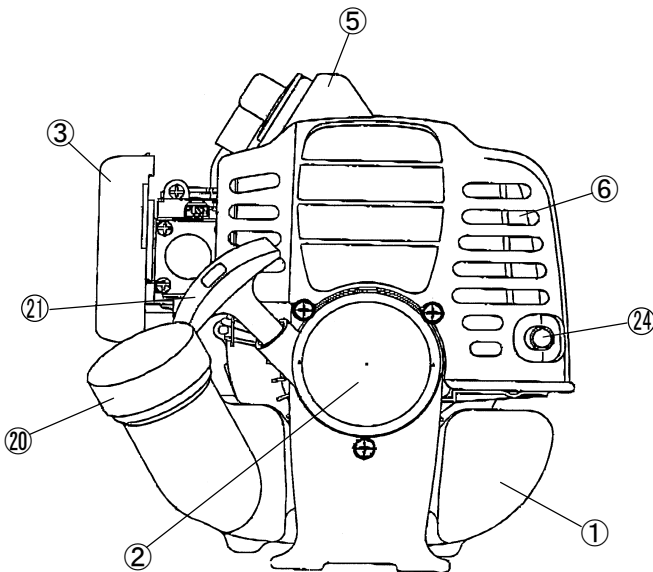

NL	Benaming van de onderdelen
1	Benzinetank
2	Startinrichting
3	Luchtfilter
4	Aan/uit-schakelaar
5	Bougie
6	Uitlaat-knaldemper
7	Koppelingshuis
8	Achterste handvat
9	Ophangoog
10	Handgreep
11	Gashendel
12	Gaskabel
13	Aandrijfjas
14	Beschermkap
15	Drijfwerk
16	Handgreepbevestiging
17	Maaiblad
18	Nylon draadkop
19	Tankdop
20	Startgreep
21	Uitlaatpijp

OMBOUW VAV MOTOR EN AS

WAARSCHUWING: Altijd voordat u aan de machine werkt de aan/uit-schakelaar op uit zetten en de bougiekabel van de bougie trekken.

Draag altijd beschermende handschoenen.

WAARSCHUWING: Start de bosmaaier / strimmer enkel wanneer deze compleet is opgebouwd.



- Neem de aandrijfstang in koppelingshuis. (Fig.)

Opmerking: Steek altijd de aandrijfstang volledig in de houder (ongeveer 58 mm). Wanneer de binnenstang het volledig insteken van de aandrijfstang bemoeilijkt, probeer dan nogmaals, na de aandrijfstang of de steuning op de tandwielkast een beetje om te draaien, zodat de binnen stang in het gat binnen in de houder past.

- Controleer of de aandrijfstang volledig en juist is geïnstalleerd en draai vervolgens de inbusbout (M5 x 14) en inbusbout (M5 x 25) vast voor het vastzetten van de aandrijfstang.

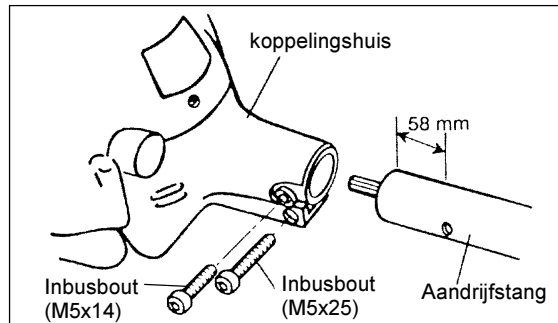

- Voer gaskabel (1) door stelkabel (2) en plaats de nippel van de gaskabel in de nippel (3) van de carburateur.

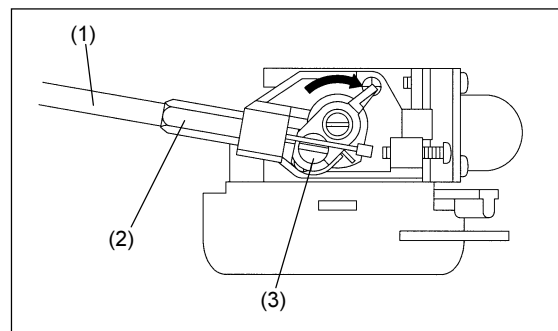

- Sluit de snoeren van de schakelaar aan op de twee snoeren van de motor door deze in elkaar te steken.

- Zet de stekker vast met de klem.

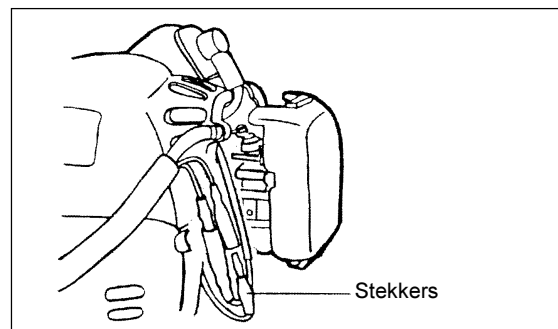

MONTAGE VAN STUURHANDGREEP

WAARSCHUWING: Altijd voordat u aan de machine werkt de aan/uit-schakelaar op uit zetten en de bougiekabel van de bougie trekken.
Draag altijd beschermende handschoenen.

WAARSCHUWING: Start de bosmaaier / strimmer enkel wanneer deze compleet is opgebouwd.



Voor machines met U-handgreep

- Plaats het metalen hulpstuk waarmee de handgreep vastgezet wordt zo dat de handgreep met de bedieningshendel (de rechter handgreep) rechts zit, gezien vanaf de kant van de motor en de andere handgreep links.
- Pas de groef van het hulpstuk op het uiteinde van de handgreep. Zet dit provisorisch vast met de meegeleverde inbusleutel.
- Zet de handgreep in een comfortabele stand en draai vervolgens de vier inbusbouten links en rechts allemaal even vast met de inbusleutel.
- Geleid de gaskabel langs de as door gebruik van kabelgeleiding ais in de afbeelding getoond, voor een veilige en comfortabele werking.

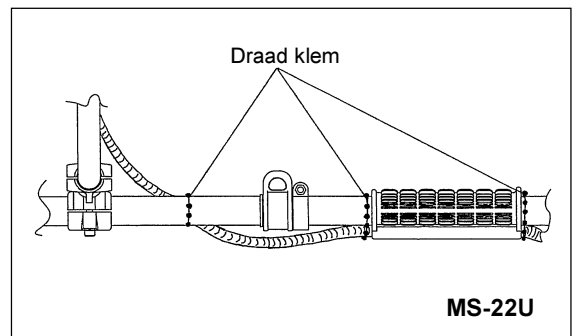
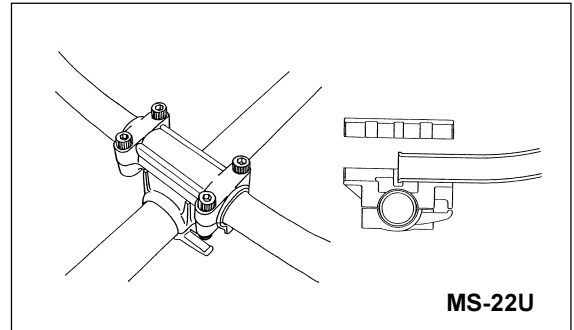

Voor machines met beugelvormige handgreep (CEN)

- Bevestig ter bescherming een aanslag aan de linkerkant van de machine tezamen met de handgreep.
- Stel de positie van de ringgreephendel niet te dicht bij de regelhendel. Houd niet minder dan 250 mm afstand tussen de hendel en de greep. (Hiervoor is een afstandskraag bijgeleverd.)

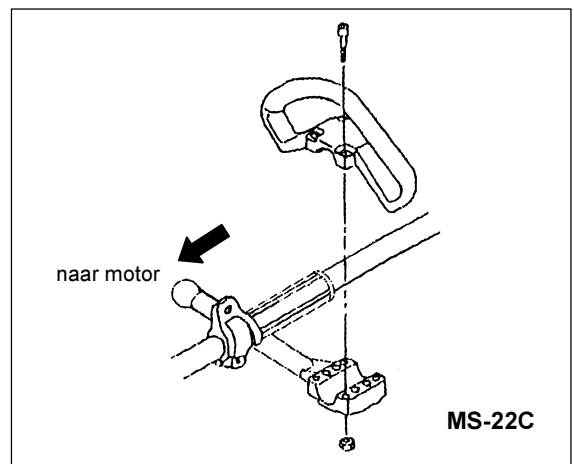

MONTAGE VAN DE BESCHERMKAP

Om aan de veiligheidsnormen te voldoen enkel de juiste combinatie van snijgereedschap/beschermkap gebruiken zoals afgebeeld.



Verzekert u dat u enkel originele DOLMAR maaibladen of draadkoppen gebruikt.

- Het snijgereedschap moet in goede conditie zijn, vrij van breuken, scheuren of verbuigingen.
- Indien u een steen etc. raakt tijdens de werkzaamheden, direct de machine stoppen en het snijgereedschap controleren.
- Slijp of vervang het snijgereedschap met een interval van 3 uur tijdens werkzaamheden.
- De buitendiameter van het maaiblad moet 230 mm bedragen. gebruik geen maaibladen met afwijkende buitendiameters, en vooral niet groter dan 230mm.

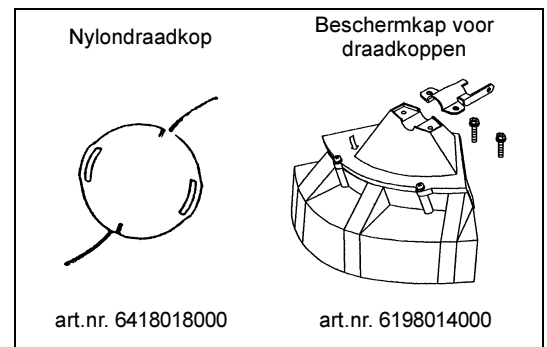
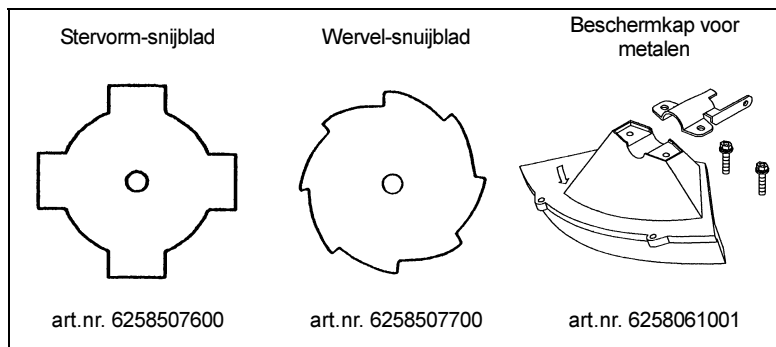

WAARSCHUWING: De vereiste beschermkap moet te allen tijde gemonteerd zijn voor uw eigen veiligheid en conform de veiligheidsnormen en eisen.
Het is niet toegestaan zonder beschermkap te werken.

- Bevestig de beschermkap (1) aan de klem (3) met de twee M6x30 bouten (2).

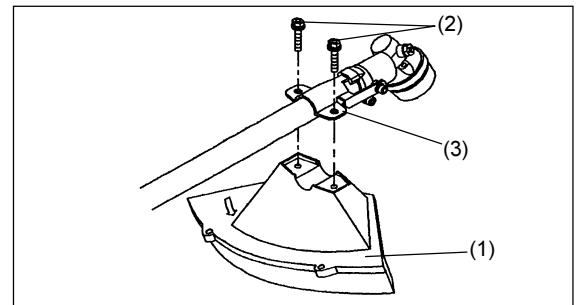

- Wanneer de nylondraadkop gebruikt, dient u de beschermer (6) in beschermer (1) te passen en deze vast te zetten met twee moeren (5) en twee schroeven (4).

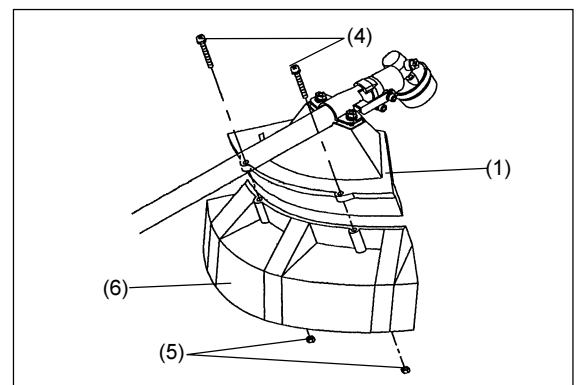

MONTAGE VAN HET SNIJBLAD OF DE NYLONDRAADKOP

Draai de machine ondersteboven en u kunt het snijblad of de nyldraadkop gemakkelijk vervangen.



- Plaats de inbussleutel door het gat in het drijfwerk en draai de beschermring (3) met de inbussleutel vast.
- Draai de moer (1) (linkse draad) met de dopsleutel los en verwijder de moer (1) en de drukschijf (2).

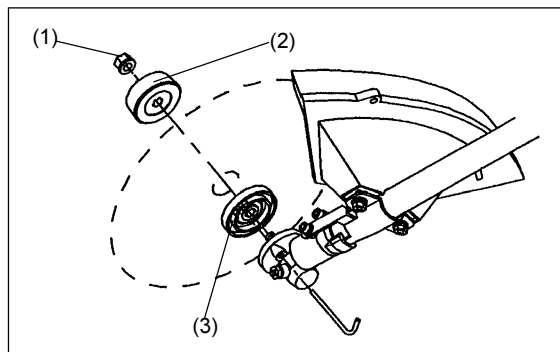

Met de inbussleutel nog in de blokkeerstand.

- Monteer het maaiblad op de uitgaande as zodat de opstaande rand van de beschermring (3) in het gat van het maaiblad valt. Plaats de drukschijf (2) en draai de moer aan (aandraaimoment: 130 - 230 kg-cm)

NOOT: Draag altijd beschermende handschoenen bij werkzaamheden aan het snijgereedschap.

NOOT: De vastzetmoer van het snijblad (met veerring) is aan slijtage onderhevig. Als de veerring versleten of vervormd raakt, dient u de moer te vervangen.

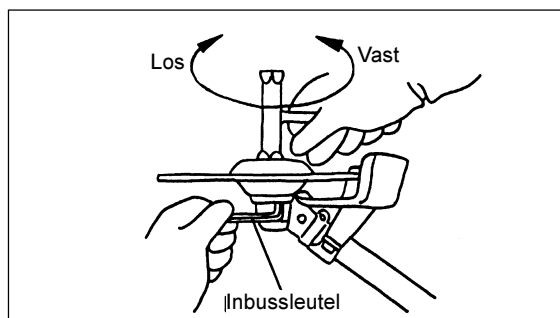

NOOT: De drukschijf (2) en de moer (1) zijn niet nodig bij montage van een draadkop. Monteer de nyldraadkop bovenop de beschermring (3).

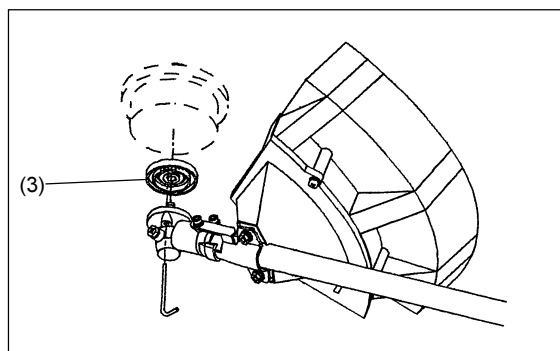

- Schroef de nylon tweedreedkop op de uitgaande as.

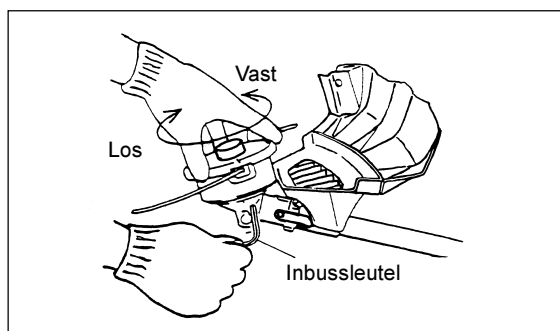

- Let op dat u de nyldrandkop met de linkerkant boven monteert.

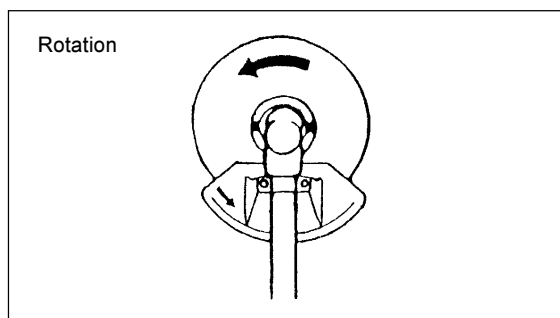

BRANDSTOFFEN/TANKEN

Gebruik van benzine

Met brandstoffen dient voorzichtig en zorgvuldig te worden omgegaan. Brandstoffen kunnen stoffen bevatten die als oplos-middel werken. Alleen in goed geventileerde ruimten of in de open lucht tanken. Brandstofdampen niet inademen, huidcontact met brandstof en minerale oliën vermijden. Oliën en benzines ontvetten uw huid, allergische reacties kunnen optreden. Ogen kunnen geïrriteerd raken door benzine en olie. Als olie of benzine in uw ogen komt, wast u deze direct uit met schoon water. Als uw ogen geïrriteerd blijven, bezoek dan direct een dokter!

Brandstof en mengsmering

De motor van de bosmaaier is een tweetaktmotor met een groot vermogen die werkt op een mengsel van brandstof en tweetaktolie. De motor is ontworpen voor gebruik van normale benzine met een minimaal octaangetal van 91RON. Is deze brand-stof niet beschikbaar, dan kunnen ook brandstoffen met een hoger octaangetal gebruikt worden. Hierdoor ontstaat geen schade aan de motor, wel moet rekening gehouden worden met een vermindering van de prestaties. Dit is ook het geval bij gebruik van loodhoudende benzine. Gebruik daarom voor een optimale motorwerking en ter bescherming van gezondheid en milieu alleen loodvrije brandstof!

Voor de smering van de motor wordt tweetaktmotorolie (kwaliteitsklasse TC-3) gebruikt; deze wordt gemengd met de brandstof. De motor is ontworpen voor de gespecificeerde tweetaktolie met een verhouding van 50:1, voor de minste schade aan het milieu. Daardoor wordt een lange levensduur en een betrouwbare werking van de motor gewaarborgd. Het is absoluut noodzakelijk de mengverhouding van 50:1 aan te houden (bij gebruik van de gespecificeerde tweetaktmotorolie), anders kan een probleemloze werking van de motor niet worden gegarandeerd.

De juiste mengverhouding:

Benzine : Gespecificeerde originele twee-takt motorolie = 50 : 1 of
Benzine : Twee-takt motorolie van ander merk = 25 : 1
aanbevolen

NOOT: Voor een juiste brandstof/olieverhouding de olie voormengen in de helft van de totaal gewenste hoeveelheid brandstof, daarna de rest van de brandstof toevoegen. Voor het vullen van de tank van de bosmaaier eerst het mengsel goed schudden. Het is niet zinvol uit overdreven veiligheidsbewustzijn het olie-aandeel in het tweetaktmengsel te vergroten ten opzichte van de aangegeven mengverhouding. Hierdoor ontstaan meer verbrandingsresten, deze belasten het milieu en verstopen het uitlaatkanaal in de cilinder evenals de knaldempe. Verder stijgt het brandstofverbruik en neemt het vermogen af.

De motor moet uitgeschakeld zijn!

- Reinig de directe omgeving rond de vulopening (2), om te voorkomen dat vuil in de tank (1) komt.
- Draai de benzinetankdop (2) los en vul af.
- Draai de tankdop (2) weer aan.
- Reinig de tankdop (2) en tank na vullen!

Brandstofopslag

Benzine is niet voor een onbepaalde tijd houdbaar. Koop enkel de hoeveelheid nodig voor een periode van max. 4 weken. Enkel goedgekeurde jerrycans gebruiken.

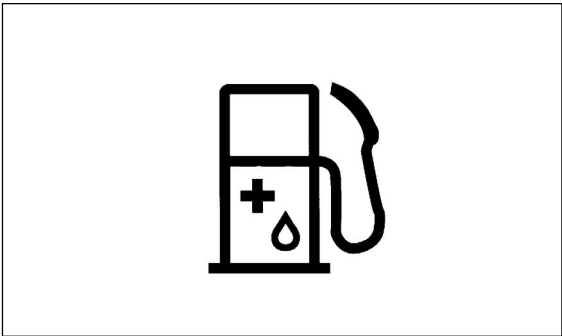

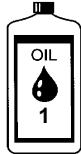
Benzine	50:1	25:1
	+	
1000 mL (1 L)	20 mL	40 mL
5000 mL (5 L)	100 mL	200 mL
10000 mL (10 L)	200 mL	400 mL

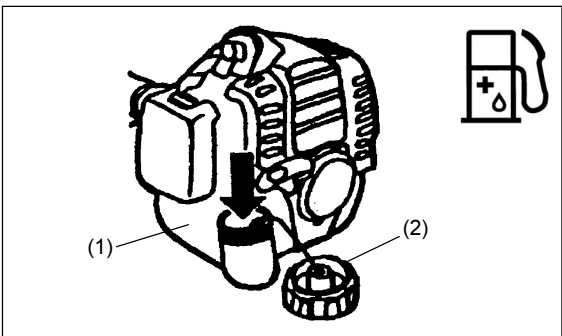

CORRECT GEBRUIK VAN DE MACHINE

Afstellen van de schoudergordel

- Stel de lengte zo af dat het maaiblad of de nylondraadkop evenwijdig hangt aan het grondoppervlak.

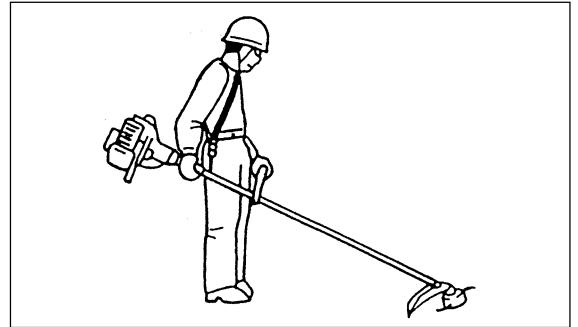
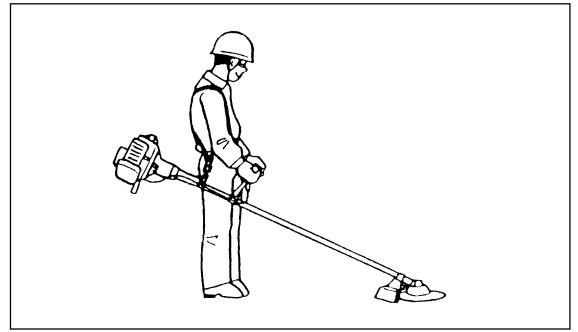

Loshaken

- In een noodgeval, duw inkepingen (1) aan beide kanten, en de bosmaaier zal direct losgehaakt zijn. Houd controle over de machine op dat moment en pas op dat de machine niet naar u toe komt of andere personen kan verwonden.

WAARSCHUWING: Het niet compleet onder controle houden van de machine kan ernstige (zelfs dodelijke) verwondingen veroorzaken.

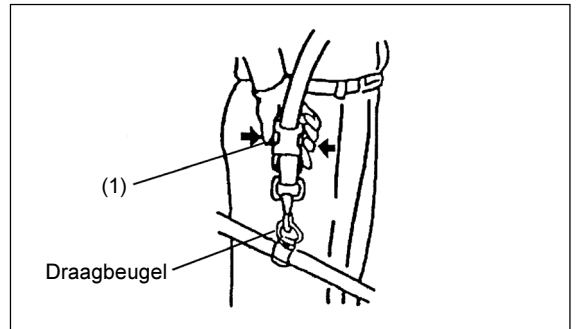

INGEBRUIKNAME

Raadpleeg de van toepassing zijnde veiligheidsinstructies!



Starten

Verplaats u minimaal 3 meter van de tankplaats. Plaats de bosmaaier op een vlakke, schone ondergrond en zorg dat het snijgereedschap niet in aanraking kan komen met de grond of andere voorwerpen.

Koude start

Voor machines met U-of Beugelhandgreep

- Plaats de I-O (aan/uit) schakelaar (1) in de positie zoals aangegeven met de pijl in de tekening.

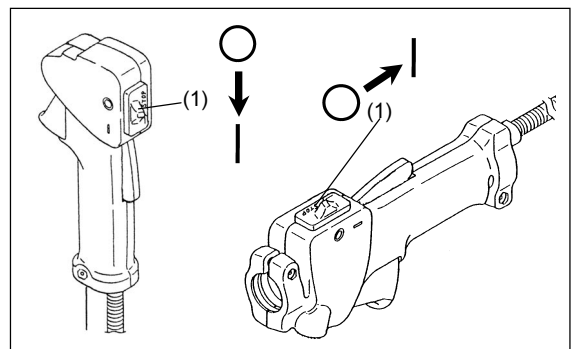

- Plaats de machine eerst op de grond.
- Druk op het blaasbalgje van de opvoerpomp (1), herhaal dit 7 tot 10 keer totdat het balgje zich gevuld heeft.
- Duw de choke-knoop (2) in de positie “”.

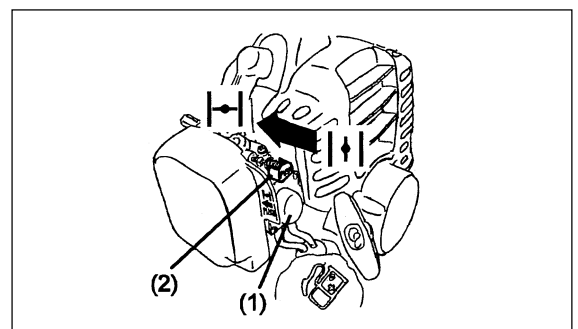

- Houd het koppelingshuis stevig vast met uw linkerhand, zoals afgebeeld.
- Trek langzaam aan de startergreep tot u de compressie voelt en trek nu stevig door.
- Trek niet de volle lengte van het starterkoord uit en laat deze onder begeleiding zich weer oprollen.
- Herhaal dit zolang totdat de motor bijna aanslaat.
- Wanneer de motor begint, gelieve te openen een weinig het gashendel. De choke-knoop die automatisch is, het komt op originele positie " | | " terug.

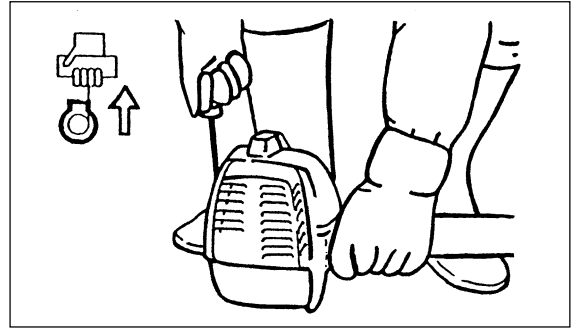

- Laat de motor ongeveer een minuut warmdraaien voordat u aan uw werkzaamheden begint.

Noot: - Als de starthendel herhaaldelijk aangetrokken wordt met de choke op de " | | " positie, komt er te veel benzinetoevoer hetgeen het starten bemoeilijkt.

- Indien er teveel benzinetoevoer is, verwijder de bougie en draai de starthendel enkele keren om de overvloedige benzine te verwijderen. Droog verder de polen van de bougie.

Waarschuwing tijdens werkzaamheden:

Als de gashendel vol ingeknepen blijft in een onbelaste toestand, kan het motortoerental oplopen tot over de 10.000 min⁻¹. Werk enkel met een belast toerental dat zo ongeveer tussen de 6000 en 8000 min⁻¹ ligt.

Warme start

- Als boven omschreven, echter zonder gebruik van de choke-knoop.

Stoppen

- Laat de gashendel (2) los en als het motortoerental gezakt is drukt u de I-O (aan/uit) schakelaar in de "O" stand, zodat de motor stopt.
- Let er op dat het snijblad mogelijk niet onmiddellijk stopt en laat het in een dergelijk geval eerst volledig tot stilstand komen.

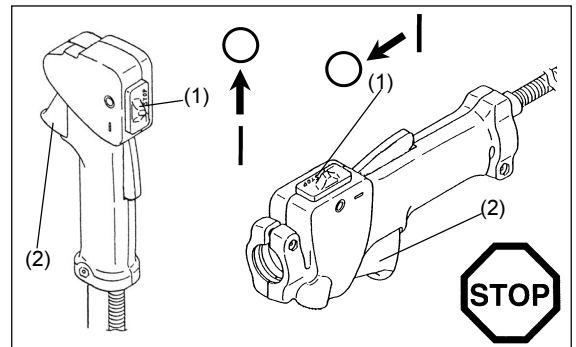

CARBURATEUR AFSTELLEN

Het snijgereedschap (maaiblاد of nylon draadkop) mag niet draaien als de gashendel niet bediend wordt. Indien nodig stelt u het stationaire toerental af met de stationair-stelschroef.

Controleren van stationair toerental

- Stationair toerental afstellen op 3000 min⁻¹. Indien nodig afstellen met de stationair-stelschroef. (snijgereedschap mag niet draaien wanneer de motor stationair draait). Indraaien van de stelschroef (1) verhoogt het toerental, uitdraaien zal het toerental laten zakken.

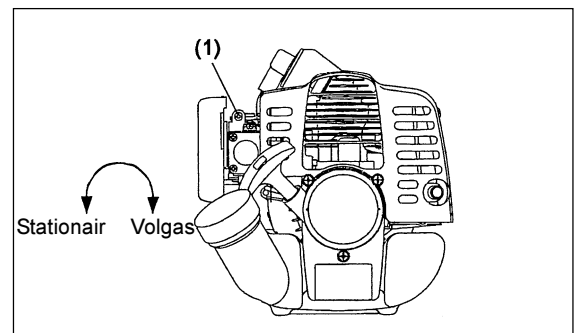

BIJSLIJPEN VAN SNIJGEREEDSCHAP

WAARSCHUWING: het snijgereedschap hieronder vermeld mag enkel geslepen worden door geautoriseerd personeel. Uit de hand slijpen kan resulteren in onevenwichtig snijgereedschap, wat trillingen en schade aan de machine veroorzaakt.

- Snijbladen (stervorm, met 4 punten, en wervelblad, met 8 tanden)
Slijpservice wordt gegarandeerd door de service-dealer.

NOOT: Om de levensduur van het snijgereedschap (sterblad, wervelblad) te verlengen kunt u het blad omdraaien zodat beide kanten gebruikt worden.

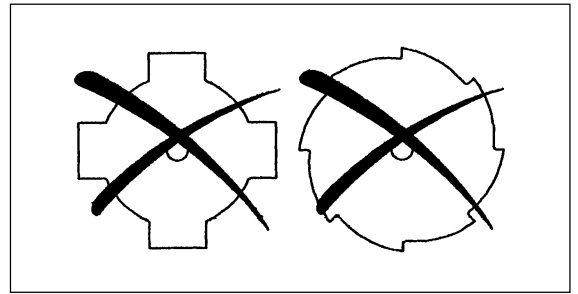

NYLON DRAADKOP

De nylondraadkop is een twee-draadskop van het automatisch type. De nylondraadkop zal automatisch meer nylondraad toevoeren (juiste lengte) bij veranderingen in de centrifugale krachten, veroorzaakt door het sterk wisselen van het toerental. Om echter in gras meer efficiënt te werken, drukt u de nylon onderbol de tegen grond om draad toe te voeren.

Werkwijze

- Versnel het toerental van de nylon draadkop tot ongeveer 6000 min⁻¹
Een laag toerental onder de 4800 min⁻¹ is niet bruikbaar om extra nylondraad toe te voeren.
- De meest effectieve snijhoek is weergegeven in de afbeelding links.

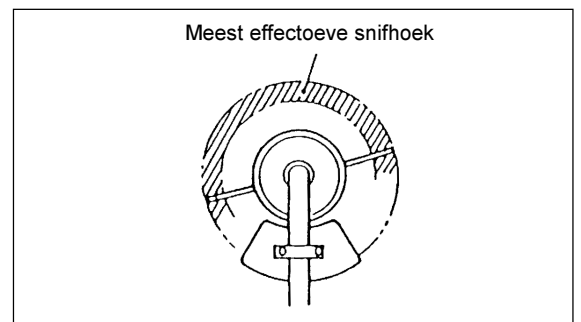

Als het draad niet automatisch wordt toegevoerd, handelt u als volgt:

1. Laat het toerental tot stationair zakken en geef hernieuwd vol gas. Herhaal dit tot het nylon draad op de juiste lengte is.
2. Als het nylon draad te kort is (na verbruik) om op bovenstaande wijze te worden verlengd, drukt u de nylon onderbol tegen de grond om extra draad toe te voeren.
3. Als het draad ook niet volgens procedure 2 wordt toegevoerd, windt u het draad dan opnieuw op de spoel zoals omschreven onder "Vervangen van nylondraad".

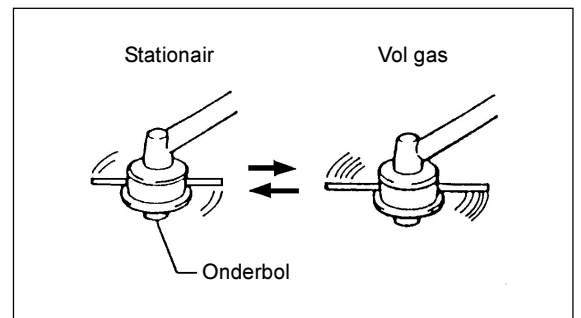

Vervangen van nylon draad

- Stop eerst de motor.
- Druk de clips naar binnen om de beschermkap te kunnen verwijderen.
- Verwijder nu de spoel.

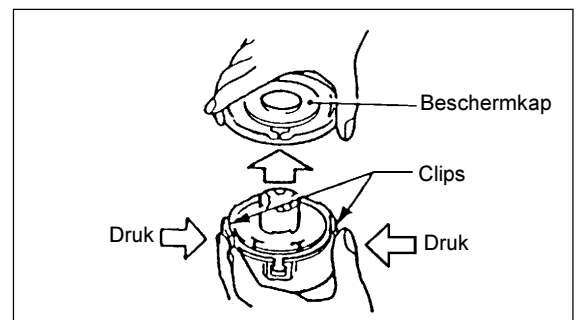

- Haak het midden van het nieuwe nylondraad in de nok van de spoel, waarbij u het draad van 1 uiteinde ongeveer 80mm langer laat dan het andere. Vervolgens draait u het draad strak om de spoel met de draadrichting van de spoel mee (linksdraaiend aangeduid met LH en rechtshandig aangeduid met RH op de zijkant van de spoel).

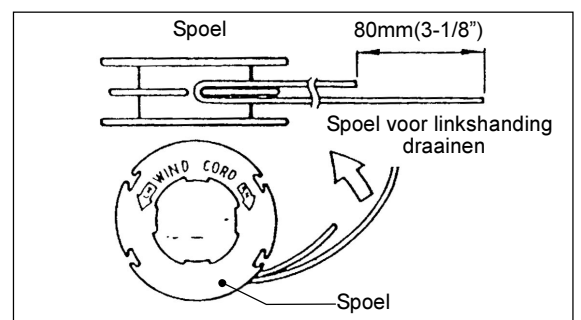

- Draai de gehele lengte op de spoel tot u ongeveer 100mm overhoudt, dat haakt u tijdelijk in de 2 uitsparingen van de spoel.

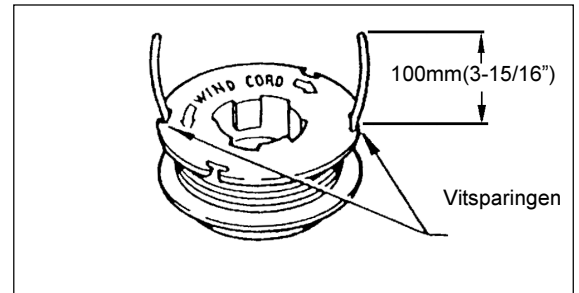

- Bevestig de spoel nu in het spoelhuis, zodat de nokken en groeven overeenkomen. Houd de kant van de spoel met letterindruk aan de bovenkant. Haal nu de draadeinden los en voer deze door de draadbeschermers in het spoelhuis.

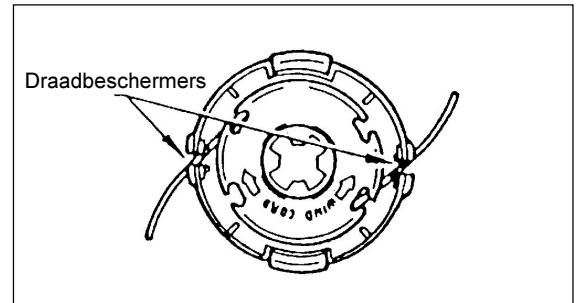

- Druk nu de beschermkap op de onderzijde van het spoelhuis, zodat de clips in de uitsparingen vallen. Verzekert u dat deze op slot klikken.

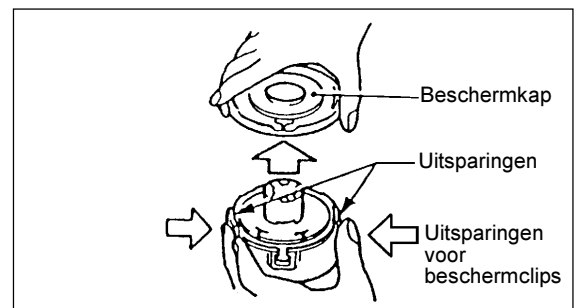

ONDERHOUDSVORSCHRIFTEN



WAARSCHUWING: Voordat u aan de bosmaaier werkt, altijd eerst de aan/uit-schakelaar op stop zetten en de bougiekap van de bougie trekken (zie "Bougie-controlé")
Draag altijd beschermende handschoenen!

Om een lange levensduur te verzekeren en eventuele schade aan de machine te voorkomen, moeten de volgende werkzaamheden met een zekere regelmaat worden uitgevoerd:

Dagelijkse controle en onderhoud

- Voordat u gaat werken met de bosmaaier controleer of alle schroeven vast zitten en geen schroeven vermist worden. Let vooral op de bevestiging van het snijgereedschap.
- Controleer of er geen vuil opgehoopt zit tussen de koelribben en tussen luchtspleten. Maak zonodig schoon.
- Na dagelijks werk het volgende onderhoud plegen:
 - Maak de bosmaaier schoon en controleer op beschadigingen.
 - Reinig het luchtfilter. Wanneer onder zeer stoffige omstandigheden gewerkt wordt, reinig het filter dan meerdere malen.
 - Controleer het snijgereedschap op schade en verzeker u dat de bevestiging goed vast zit.
 - Controleer of de gaskabelafstelling genoeg vrije slag biedt, zodat het snijgereedschap niet draait tijdens het stationaire toerental (stel zonodig opnieuw af). Als na afstellen van het stationaire toerental het snijgereedschap nog steeds draait, raadpleeg uw dealer.
- Controleer het functioneren van de gashendel, blokkeerknop, I-O (aan/uit) schakelaar.

Reinigen van het luchtfilter

Het belemmeren van element (1) kan het moeilijk of onmogelijk soms maken om de motor op te starten of de motortoerental te verhogen.

Na het eind van verrichting, ben zeker om het luchtfilter reinig te maken zoals hieronder vermeld.

- Verwijder de schroef van de luchtfilterdeksel.
- Plaats de vinger onder de luchtfilterdeksel, duw onderaan het dekkings lagere deel, en maak de luchtfilterdeksel los.
- Het verwijderen van de element (1), die het lauwe water dat het neutrale detergens is gelieve op te nemen wast goed, en droog volledig het.
- Na het reinigen, maak het element vast.
- Neem de klauw bij het geval hogere deel in op het gat bij het hogere deel van

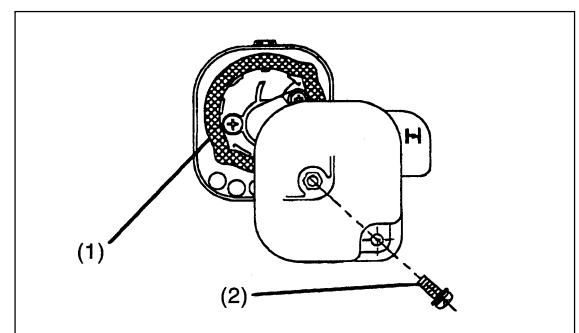

de luchtfilterdeksel.

- Dan, maak de luchtfilterdeksel door het vast te duwen, en haal schroef (2) aan.

NOOT: Onder stoffige omstandigheden meerdere malen per dag het luchtfilter reinigen. Een aangekoekt luchtfilter veroorzaakt o.a. slecht starten en beperkt het toerental.

Bougie-controle

- Gebruik enkel de originele bougiesleutel om een bougie te vervangen of te controleren.
- De afstand tussen de 2 elektroden moet 0,6-0,7mm bedragen. Is de afstand te groot of te nauw, stel deze bij. Als de bougie aangekoekt is, vervang deze of maak deze schoon.

WAARSCHUWING: Raak nooit de bougiekabel aan met draaiende motor (gevaar voor elektrische schok met hoog voltage).

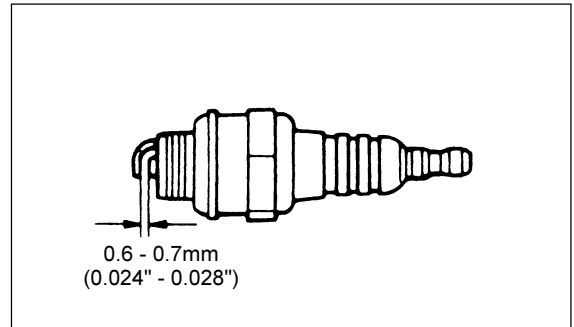

Smeren van het drijfwerk

- Smeren via de smeer-opening hittebestendig vet (Shell Alvania 3 of gelijkwaardig) in het drijfwerk na iedere 30 draai-uren. (Speciaal DOLMAR smeervet is verkrijgbaar bij uw DOLMAR-dealer.)

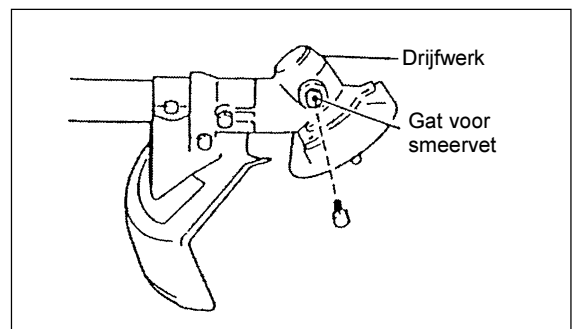

Zuigkop in de benzinetank

- Het viltfilter (1) van de zuigkop wordt voor het filter van de benzine die door de carburateur wordt vereist.
- Voer regelmatige een visuele inspectie van het viltfilter uit. Verwijder hiervoor de tankdop en trek de zuigkop met behulp van een draadhaak door de benzinetankopening naar buiten. Verharde, vervuilde of verstopte filters dienen te worden vervangen.
- Onvoldoende benzinetoevoer kan er oorzaak van zijn dat het maximaal toelaatbare toerental wordt overschreden. Het is daarom belangrijk dat u het viltfilter minst om de drie maanden vervangt om een voldoende benzinetoevoer naar de carburateur te verzekeren.

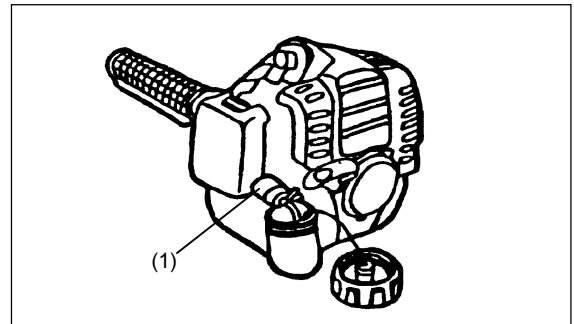

Reinigen van de uitlaatpijp

- Controleer de uitlaatpijp (2) regelmatig
- Als deze aangekoekt is met vuil, schraapt u het vuil zorgvuldig weg met haal met een geschikt stuk gereedschap.

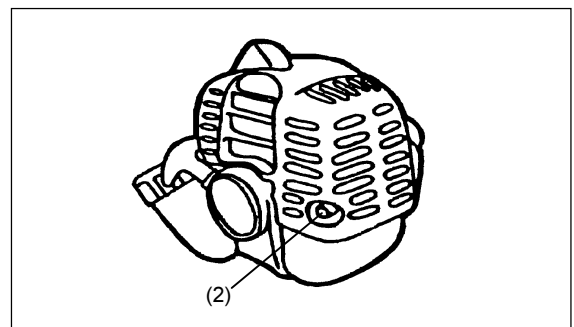

Alle andere onderhoudswerkzaamheden die niet bovenstaand omschreven zijn, moeten worden uitgevoerd door vakkundig en geschoold personeel of door de dealer.

MACHINE-OPSLAG

- Als de machine voor langere tijd wordt opgeslagen, verwijdert u de benzine uit tank en carburateur als volgt:
Laat de tank leeglopen en laat de machine droog draaien, voer de benzine af zoals de lokale wetten voorschrijven.
- Verwijder de bougie en laat een paar druppeltjes lichte olie in het bougiegat lopen. Trek licht aan de starter en laat de zuiger enkele slagen ronddraaien zodat zich een beschermende oliefilm vormt. Breng dan de bougie weer aan.
- Maak de machine volledig schoon en wrijf hem in met een doek (met olie). Sla de machine op een zo droog mogelijke plaats op.

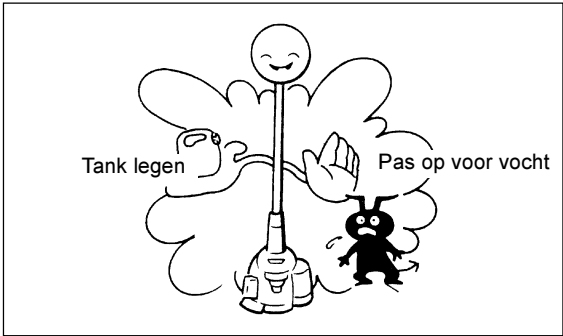

Onderhouds-schema

Algemeen	Bevestiging delen, bouten en moeren	Visuele inspectie op schade en bevestiging Controle op conditie en veiligheid
Na tanken	Gashendel I-O aan/uit-schakelaar	Functionele controle Functionele controle
Dagelijks	Luchtfiler Koelsysteem Snijgereedschap Stationair tpm	Reinigen Reinigen Controle op schade en scherpte Controle dat snijgereedschap niet beweegt
Wekelijks	Bougie Uitlaat	Controle, reinigen/vervangen Controle, zonodig reinigen
Kwartaal	Zuigkop Benzinetank	Vervangen Reinigen
Opslag	Benzinetank Carburateur	Tank ledigen Droog laten draaien

Storing lokaliseren

Storing	Onderdeel	Observatie	Oorzaak
Motor start niet of nauwelijks	Ontsteking	Bougie vonkt	Oorzaak in benzinetoevoer of compressiesysteem, of mechanische oorzaak
		Vonkt niet	I-O schakelaar, kabelbreuk, kortsluiting, bougie of aansluiting defect ontstekingsspoel defect
	Benzinetoevoer	Tank gevuld	Onjuiste chokepositie, carburateur defect, vervuilde zuigkop, breuk, knik of vuil in benzineleiding
	Compressie	Geen compressie bij start	Voetpakking stuk, krukaskeerringen defect, zuigerveren gebroken of lekke bougiepakking
Warm start problemen	Mechanische storing	Starter functioneert niet	Gebroken startveer, defecte startpallen
		Tank gevuld bougie vonkt	Carburateur vervuild, laten reinigen
Motor start maar valt stil	Benzinetoevoer	Tank gevuld	Onjuiste afstelling, vervuilde zuigkop of carburateur Defecte ontluchting, breuk benzineleiding, defect kabelbreuk of defect I-O schakelaar
Onvoldoende vermogen	Diverse oorzaken	Stationairloop onregelmatig	Luchtfiler vervuild, carburateur vervuild, uitlaat verstopt uitlaatpoort vervuild



DOLMAR GmbH
Postfach 70 04 20
D-22004 Hamburg
Germany