

BF-2

Flanger

Mode d'emploi



Alimentation
pile et
secteur



BOSS

NOM ET FONCTIONS

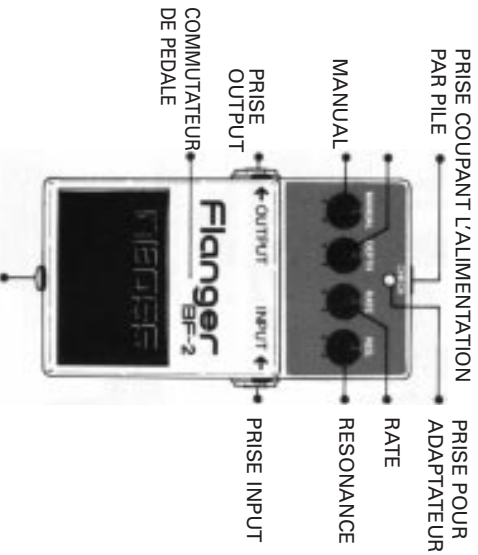

VIS DU COMPARTIMENT A PILE

Ce flanger compact est doté de quatre commandes pour plus de polyvalence dans les effets de flanger. Ces commandes permettent une sélection indépendante du réglage manuel du temps de retard, de l'intensité, de la vitesse et de la résonance. Un nouveau BBD basse tension assure un fonctionnement plus stable, tandis que des mesures particulières ont été adoptées pour réduire le bruit et améliorer la qualité sonore. Une diode s'allume pour vous indiquer en un instant si l'effet est actif ou non.

MANUAL

Commande le retard du son. Tournez-le dans le sens des aiguilles d'une montre pour le raccourcir et en sens inverse pour l'allonger.

DEPTH

Commande l'amplitude de balayage en fonction du temps de retard. Tournez-le dans le sens des aiguilles d'une montre pour élargir la plage de balayage et dans le sens inverse pour la raccourcir.

RATE

Commande la fréquence de balayage.

Tournez-le dans le sens des aiguilles d'une montre pour augmenter celle-ci et dans le sens inverse pour la diminuer.

RESONANCE

Commande le niveau de ré-injection dans l'effet. Tournez-le dans le sens des aiguilles d'une montre pour intensifier l'effet flanger et dans le sens inverse pour l'atténuer.

Prise INPUT

La pédale est alimentée lorsqu'une fiche est introduite dans la prise INPUT. Retirez donc votre jack lorsque vous n'utilisez pas la pédale.

PRISE OUTPUT

La sortie basse impédance de la BF-2 vers les amplificateurs assure un bas niveau de bruit et de parasite.

INDICATEUR

Avec cette diode, vous pouvez voir si la pédale est en ou hors service, même sur les scènes les plus noires. Cet indicateur vous permet également de contrôler la pile. Lorsqu'il est temps de remplacer la pile, l'indicateur ne s'allume plus ou est affaibli.

PRISE DECONNECTANT LA PILE

L'adaptateur secteur BOSS se connecte à cette prise, éliminant l'alimentation par pile, lorsque l'emploi des piles n'est pas forcément le plus souhaitable.

COMMUTATEUR DE PEDALE

Un système de communication FET unique, il n'y a pas de contact mécanique dans le système de signal, aussi n'entendez-vous aucun "clic" audible, et cela ne crée pas de "pop" sonore. La commutation se fait totalement électroniquement, et par conséquent, sans nuisance

VIS DU COMPARTIMENT DE PILE

La pile se trouve dans un compartiment spécial sous le plateau de commutation silencieuse de la pédale. Lorsqu'il est temps de remplacer la pile, vous n'avez même pas besoin d'outil.

* Ne retirez pas la vis de la pédale.

AVANT D'UTILISER LA BF-2

- Lorsque vous utilisez la BF-2 avec une alimentation secteur, employez l'adaptateur secteur BOSS.
- Evitez d'utiliser la BF-2 dans un environnement très poussiéreux ou dans des conditions extrêmes de température ou d'humidité.
- La pile (9V, pile sèche) peut durer 5 à 20 heures (manganèse) ou 15 à 40 heures (alcaline) en fonction des conditions d'utilisation. L'utilisation d'un adaptateur secteur BOSS ACA et d'une pile alcaline est recommandée.

CONNEXION DE LA PH-2

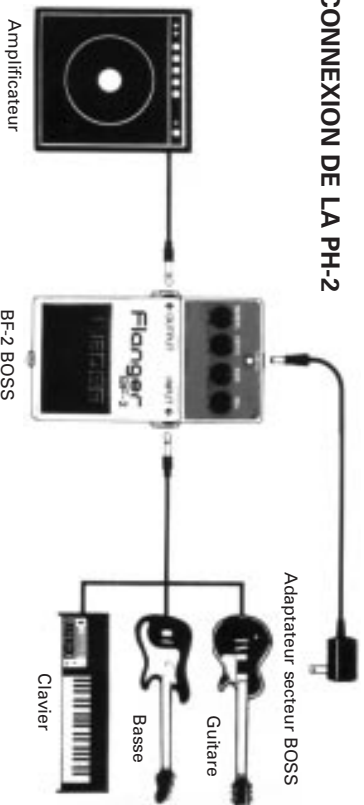

* Débranchez cette unité lorsqu'elle n'est pas utilisée. Veillez principalement à retirer toute fiche de la prise INPUT.

FONCTIONNEMENT DE LA BF-2



Après avoir connecté tous les cordons nécessaires, réglez tous les curseurs de la façade comme illustré.

Pressez le commutateur de la pédale. Vérifiez que la diode s'allume pour indiquer que l'effet est actif et s'éteint pour indiquer un effet inactif.

* Cette diode sert également à contrôler la pile. Si la diode ne s'allume pas ou devient faible, la pile doit être remplacée.

Une fois que commande RATE a été réglée, les autres commandes peuvent être changées selon vos désirs.

* Quand la commande DEPTH est tournée à fond dans le sens des aiguilles d'une montre, la commande MANUEL devient inopérante.

CHANGEMENT DE LA PILE ET PRECAUTIONS

EMPLACEMENT DE LA PILE

Pile 9 V

1. Desserrez la vis à l'avant de la pédale et relevez le couvercle de cette dernière pour l'ouvrir.
2. Retirez la pile de son emplacement et déconnectez la fiche qui la retient.

3. Connectez la fiche à la nouvelle pile et placez celle-ci dans son emplacement.

* Veillez à respecter la polarité (+/-).

4. Faites glisser le ressort sur sa base à l'arrière de la pédale, puis refermez la pédale.

* Evitez de pincer le cordon de pile dans le ressort.

5. Ensuite, insérez la vis dans le rail de guidage et serrez-la correctement.

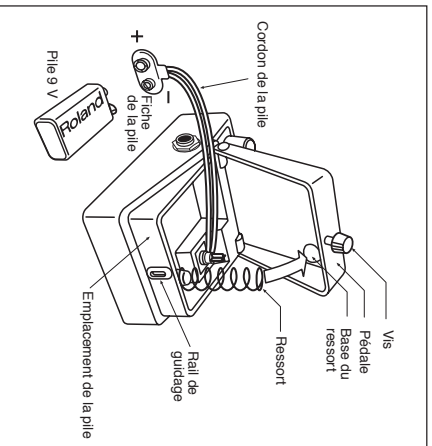

PRECAUTIONS

- Quand la BF-2 n'est pas utilisée durant une longue période, retirez la pile pour éviter tout risque de coulure de celle-ci.
- Si la tension de la pile faiblit, l'effet devient inférieur ou aucun son n'est produit. Pour éviter cela, remplacez la pile.
- Veillez à garder la pile bien connectée même lorsque vous utilisez l'adaptateur

ADAPTATEUR SECTEUR (OPTIONNEL)

- secteur, ce qui permettra à la BF-2 de continuer à fonctionner même si le cordon d'alimentation secteur vient à se débrancher durant l'interprétation.
- Débranchez la fiche insérée en prise INPUT lorsque la BF-2 n'est pas utilisée, afin d'éviter de consommer uniquement la pile.

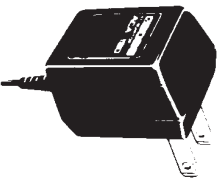

ACA-120 BOSS
pour courant 117 V

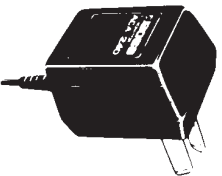

ACA-240 BOSS
pour courant 240 V

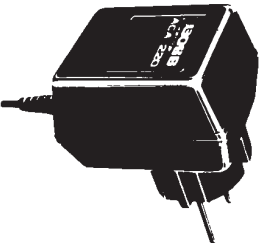

ACA-220 BOSS
pour courant 220 V

CARACTÉRISTIQUES

AlimentationPile 9 V (1), adaptateur secteur (ACA-120, 220 ou 240 BOSS, optionnel)
Consommation9 V (15 mA)
CommandesManual, Depth, Rate, Resonance
AutresCommutateur mode Normal/mode avec effet (système de communication FET), Indicateur de contrôle de pile (sert également à visualiser si la pédale est en ou hors service)
PrisesEntrée (Input), sortie (Output), adaptateur secteur
Durée de retard1 ms ~13 ms
Vitesse du LFO16 s à 100 ms
Bruit résiduel- 95 dBm (IHF-A)
Impédance d'entrée470 k Ω
Impédance de sortieplus de 10 k Ω
Dimensions70 (L) x 55 (H) x 125 (P) mm
Poids400 g

** Caractéristiques et/ou apparence sont sujettes à modification sans préavis.*

CLASS B

This digital apparatus does not exceed the Class B limits for radio noise emissions set out in the Radio Interference Regulations of the Canadian Department of Communications.

NOTICE

CLASSE B

Cet appareil numérique ne dépasse pas les limites de la classe B au niveau des émissions de bruits radioélectriques fixés dans le Règlement des signaux parasites par le ministère canadien des Communications.

AVIS

 **BOSS**