

# Galéo 3000

Notice d'utilisation



# TOUCHES DE FONCTION DU GALEO 3000



## 1. Ecran à cristaux liquides

L'écran affiche des messages qui vous aident à paramétrer et à utiliser votre télécopieur.

## 2. Secret/Numéros abrégés

Permet de mettre un appel en attente.

Permet également de composer des numéros préprogrammés en tapant # suivi d'un code à deux chiffres. Permet aussi de consulter les numéros programmés dans la mémoire de numérotation.

## 3. Touche R

Accès aux Services Contacts.

## 4. Bis/Pause

Permet de recomposer le dernier numéro appelé ou d'insérer une pause dans les numéros à composition automatique.

## 5.

Permet de basculer l'appel entre l'écouteur du combiné et le haut parleur (écoute amplifiée). Dans ce cas l'appareil est en mode "Secret micro".

## 6. Clavier numérique

Permet de composer des numéros de fax et de téléphone et peut servir de clavier pour la saisie de données dans la mémoire du télécopieur.

## 7. Monotouches

Permettent d'accéder rapidement à 2 numéros de téléphone préalablement enregistrés aux services France Telecom et à Top Message.

Vous venez d'acquérir le Téléphone-Fax-Copieur **GALEO 3000** et nous vous en remercions.

Afin d'utiliser votre **GALEO 3000** efficacement et dans les meilleures conditions, nous vous conseillons de lire très attentivement cette notice qui a été rédigée spécialement à votre intention en tenant compte des suggestions et des remarques exprimées par les utilisateurs.

Votre **GALEO 3000** bénéficie d'une garantie d'un an.

Pour toute information supplémentaire sur les produits et services **FRANCE TELECOM**, adressez-vous à l'accueil de votre Agence Commerciale.

LES TOUCHES DE FONCTION  
DU **GALEO 3000**  
SOULEVEZ CETTE PAGE

## SOMMAIRE GENERAL

INSTALLER ET CONFIGURER LE GALEO 3000 PAGE 3

UTILISER LE TELEPHONE PAGE 33

UTILISER LE TELECOPIEUR PAGE 48

UTILISER LES SERVICES FRANCE TELECOM PAGE 97

UN PROBLEME ? VERIFIEZ... PAGE 107

## UTILISER VOTRE GALEO 3000

### EMETTRE DES APPELS

- Quel que soit l'état du Mode de réception, vous pouvez utiliser **GALEO 3000** pour téléphoner ou envoyer une télécopie.

### RECEVOIR DES APPELS EN MODE MANUEL

- Pour sélectionner le mode de réception manuelle, appuyez sur la touche RECEPTION de façon à ce que MANUEL soit affiché.
- **GALEO 3000** se comporte alors comme un poste téléphonique : lorsqu'il sonne, vous décrochez pour parler à votre correspondant.

Si vous percevez un signal télécopie (bips intermittents), appuyez sur la touche ENVOI ou attendez que l'afficheur indique "RECEPTION" et raccrochez. Le document s'imprimera après quelques instants (voir chapitre RECEVOIR UNE TELECOPIE).

### RECEVOIR DES APPELS EN MODE AUTOMATIQUE

En mode de réception automatique, votre appareil est capable de distinguer les appels téléphoniques des appels télécopie sans intervention de votre part.

### ● EN MODE RECEPTION AUTOMATIQUE : FAX/TEL

Pour sélectionner ce mode, appuyez sur la touche RECEPTION de façon que FAX/TEL soit affiché. Vos appels sont aiguillés automatiquement entre le téléphone et le télécopieur.

Si vous disposez de la messagerie vocal Top Message, votre Galeo 3000 peut directement faire le tri entre appel réseaux et télécopie. S'il s'agit d'une télécopie, votre Galeo 3000 le détecte automatiquement et imprime le document. S'il s'agit d'un appel téléphonique, votre Galeo 3000 sonnera pour vous indiquer l'appel et vous invite à décrocher. En votre absence l'appel sera basculé automatiquement sur Top Message après le nombre de sonneries habituel, voir explication pages 58 et 59.

# INSTALLEZ ET CONFIGUREZ VOTRE GALEO 3000

INSTALLEZ VOTRE GALEO 3000	PAGE 4
REGLAGE DE LA DATE ET L'HEURE	PAGE 10
PERSONNALISEZ VOTRE GALEO 3000	PAGE 12
MANIPULATION RAPIDE DU GALEO 3000	PAGE 14
METTRE EN MEMOIRE DES NUMEROS DE TELEPHONE OU DE TELECOPIE	PAGE 18
POSITIONNEMENT DU DOCUMENT	PAGE 23
REGLAGES DES VOLUMES	PAGE 24
BRANCHEMENT D'UN REPONDEUR EXTERNE	PAGE 26
BRANCHEMENT D'UN TELEPHONE SUPPLEMENTAIRE	PAGE 29
ADAPTER L'APPAREIL A LA LIGNE	PAGE 30

# INSTALLER VOTRE GALEO 3000

L'emballage de votre Galeo 3000 comprend :



## Choix d'un emplacement

Placez votre appareil sur une surface plane et stable. Choisissez un endroit à l'abri des chocs et des vibrations. Placez votre appareil près d'une prise téléphonique et d'une prise électrique standard mise à la terre.

Évitez les endroits de passages fréquents. N'installez pas l'appareil à proximité d'un appareil de chauffage, de conditionnement d'air, ni près de produits chimiques, d'une arrivée d'eau ou d'un réfrigérateur. Ne choisissez pas un endroit exposé à un ensoleillement direct, à une chaleur excessive, à l'humidité ou à la poussière. Évitez de brancher votre appareil à une prise électrique contrôlée par un interrupteur mural ou un temporisateur. L'interruption de l'arrivée du courant peut effacer le contenu de la mémoire de l'appareil. Évitez de brancher votre télécopieur sur le même circuit électrique que des appareils de forte puissance ou d'autres équipements susceptibles de perturber l'alimentation. Évitez les sources d'interférences telles que les haut-parleurs et les supports de téléphone sans fil.

## ATTENTION

- 1 Ne procédez jamais à l'installation du câblage téléphonique pendant un orage.
- 2 Nous vous conseillons de prévoir un dispositif de protection contre les surtensions afin de protéger l'appareil de la foudre.
- 3 N'installez jamais une prise téléphonique dans un endroit humide sauf si la prise en question est spécialement conçue à cette fin.
- 4 Ne touchez jamais aux fils ou bornes téléphoniques non isolés sans avoir préalablement vérifié que la ligne téléphonique est bien coupée au niveau de l'interface du réseau.
- 5 Procédez avec prudence lors de l'installation ou de la modification de lignes téléphoniques.

- ⑥ Évitez d'utiliser un téléphone lors d'un orage (hormis s'il s'agit d'un téléphone sans fil). En effet, la foudre peut, dans certains cas, présenter un risque d'électrocution.
- ⑦ N'utilisez pas le téléphone pour signaler une fuite de gaz si vous vous trouvez à proximité de la fuite.
- ⑧ Comme pour tout MATERIEL ENFICHABLE, la prise secteur de l'appareil doit être située à proximité de celui-ci et facile d'accès.

### Conditions d'homologation

Ce produit est fabriqué spécifiquement pour être raccordé au réseau public commuté français.

France Télécom signale qu'il se peut que ce produit ne fonctionne pas correctement dans un pays autre que la France. France Télécom ne consent aucune garantie dans l'éventualité où ce produit serait utilisé sur les lignes de télécommunications publiques d'un pays autre que la France.

### 1 INSTALLEZ L'EXTENSION MÉTALLIQUE ET LE BAC PAPIER.



### 2 RETIREZ LE FEUILLET PROTECTEUR DU RUBAN.

- ① Ouvrez le capot supérieur en relevant le levier sur la droite du capot supérieur.



- ② Retirez le feuillet protecteur du ruban.



- ③ Retirez la cartouche d'impression et notez comment le ruban est embobiné sur le support de cartouche d'impression.



- ④ Fermez le capot supérieur.

### 3 CHARGEZ LE PAPIER

Placez jusqu'à 30 feuilles de papier dans le bac.

#### Papier admissible

Format : A4

Grammage : 64 g/m<sup>2</sup> - 90 g/m<sup>2</sup>

Épaisseur : 0,08-0,10 mm

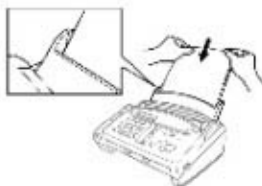

### 4 BRANCHEZ LE CORDON D'ALIMENTATION

Ce télécopieur doit être équipé d'une prise secteur mise à la terre.

L'appareil étant relié à la terre par la prise secteur, vous pouvez vous protéger des tensions dangereuses que peut transporter le réseau téléphonique en branchant l'appareil sur la ligne téléphonique alors qu'il est déjà sous tension. De même, quand vous voulez déplacer l'appareil, débranchez-le d'abord du réseau téléphonique puis du secteur.

Attention ! L'orage et les pointes de puissance peuvent endommager cet appareil ! Nous vous recommandons de prévoir un dispositif de protection de qualité contre les surtensions sur la ligne

d'alimentation secteur et sur la ligne téléphonique ou encore de débrancher les lignes en cas d'orage.

### 5 BRANCHEZ LE COMBINÉ ET LE CÂBLE DE RACCORDEMENT À LA LIGNE TÉLÉPHONIQUE.

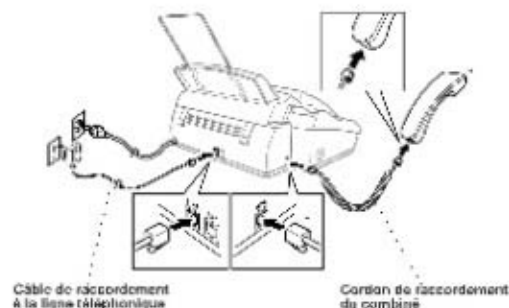



## REGLAGE DE LA DATE ET L'HEURE

L'écran affiche les données de date et d'heure dès que la machine est au repos. Après avoir renseigné ces données, la date et l'heure de l'émission seront transmises automatiquement à votre destinataire lorsque vous émettrez un document.

En cas de panne de courant, l'appareil conserve les paramètres de date et heure dans sa mémoire pendant 9 heures environ. Les autres paramètres ne sont pas touchés.

1 Appuyez sur **Menu/Valid**, **1,2**.

2 Entrez les deux derniers chiffres de l'année et appuyez sur **Menu/Valid**.  
"02" représente l'année 2002.

ENTRE ZANNEE : XX

3 Entrez les deux chiffres du mois et appuyez sur **Menu/Valid**.

ENTRE ZMOIS : XX

4 Entrez les deux chiffres de la date du jour et appuyez sur **Menu/Valid**.

ENTRE ZJOUR : XX

5 Entrez l'heure exprimée sur la base d'un format de 24 heures et appuyez sur **Menu/Valid**.

ENTR. HEURE : XX:XX

6 Appuyez sur **Stop** pour sortir.

## REGLAGE DU CHANGEMENT D'HEURE

Grâce à cette fonction, vous pouvez facilement avancer ou retarder l'horloge de l'appareil d'une heure en fonction de l'heure d'été ou d'hiver.

1 Appuyez sur **Menu/Valid**, **1, 6**.  
L'écran affiche :



2 Appuyez sur ◀ ou ▶ pour choisir l'heure d'été afin d'avancer l'horloge d'une heure ou pour choisir l'heure d'hiver afin de retarder l'horloge d'une heure et appuyez sur **Menu/Valid**.

3 Appuyez sur **1** pour passer à l'heure d'hiver ou à l'heure d'été - **OU** - appuyez sur **2** pour quitter le menu sans valider les modifications.

## PERSONNALISEZ VOTRE GALEO 3000

Vous pouvez enregistrer votre nom, numéro de téléphone et numéro de fax pour que ces données paraissent sur chaque page de fax que vous émettez. (Voir également "Page de garde électronique" page 64.)

❶ Appuyez sur **Menu/Valid**, **1**, **3**.

❷ Entrez votre numéro de fax (20 chiffres maxi.) et appuyez sur **Menu/Valid**.

FAX :

❸ Entrez votre numéro de téléphone (20 chiffres maxi.) et appuyez sur **Menu/Valid**.

TEL :

❹ A l'aide du pavé numérique et en vous référant au tableau de saisie de texte, entrez votre nom (20 caractères maxi.).

Pour taper un espace, appuyez deux fois sur .

NOM :

Appuyez sur	une fois	deux fois	trois fois	quatre fois	cinq fois
2	A	B	C	2	A
3	D	E	F	3	D
4	G	H	I	4	G
5	J	K	L	5	J
6	M	N	O	6	M
7	P	Q	R	7	P
8	T	U	V	8	T
9	W	X	Y	9	W

❶ Appuyez sur **Menu/Valid**.

❷ Appuyez sur **Stop**. (Voir "Réglage de l'identité de l'appareil (ID Station)" dans ce chapitre.)

- ▶ Au moment de taper votre nom, voir "Comment entrer du texte".
- ▶ Le numéro de téléphone que vous avez programmé est uniquement utilisé pour les fonctions de Message de rappel et de Page de garde.
- ▶ Si vous n'indiquez pas de numéro de fax, vous ne pourrez entrer aucune information supplémentaire.
- ▶ Pour taper un espace, appuyez sur  une fois entre des chiffres et deux fois entre des lettres.
- ▶ Si vous avez déjà programmé l'identité de votre poste, le message vous invite à taper "1" pour modifier les données ou "2" pour quitter la fonction sans faire de modification.

Voir "Composition d'un numéro".

Si vous envoyez votre fax en mode automatique et si la ligne est occupée, l'appareil recomposera automatiquement le numéro à trois reprises à 2 minutes d'intervalle.

# MANIPULATION RAPIDE DU GALEO 3000

## 1 EMPLOI DU TÉLÉPHONE

- 1 Décrochez le combiné.
- 2 Lorsque vous entendez la tonalité, composez le numéro à l'aide des touches du pavé numérique.
- 3 Pour couper la communication, raccrochez le combiné.

## 2 ENVOI D'UN FAX EN MODE AUTOMATIQUE

- 1 Placez le document dans le chargeur, face imprimée dessous.
- 2 Composer le numéro de fax de votre destinataire.
- 3 Appuyez sur **Envoi**.  
**IMPORTANT : ne décrochez pas le combiné.**

## 3 RÉCEPTION D'UN FAX ET D'UN APPEL TÉLÉPHONIQUE

Appuyez sur **Réception** pour définir comment vous souhaitez traiter les appels reçus.

### 1 AUTO

L'appareil traite automatiquement chaque appel comme s'il s'agissait d'un fax. Vous ne pouvez pas recevoir d'appel vocal mais vous pouvez appeler un correspondant.

### 2 FAX/TEL

L'appareil répond automatiquement à chaque appel. S'il s'agit d'un fax, il imprime le fax. Si ce n'est pas un fax, l'appareil vous invite à décrocher le combiné.

Si vous disposez de la messagerie Top Message, en mode FAX/TEL (F/T), votre Galeo 3000 recevra automatiquement votre fax. S'il s'agit d'un appel vocal, votre interlocuteur basculera sur votre messagerie comme si il s'agissait d'un répondeur externe.

### 3 MANUEL

Vous devez répondre à tous les appels manuellement. Si vous entendez une tonalité fax, appuyez sur **Envoi**. En réception manuel il n'y a pas besoin de décrocher le combiné lors d'une réception fax si le décroché auto est activé.

#### 4 REPONDEUR EXT.

Il s'agit du seul réglage avec lequel vous pouvez utiliser un répondeur externe. Votre répondeur est relié à votre appareil et répond à tous les appels. Sur réponse du répondeur, si l'appareil détecte une tonalité de fax, il imprime le fax.

Le réglage REP ne fonctionne qu'avec un répondeur téléphonique externe. Les paramètres de longueur de sonnerie et de durée de sonnerie F/T n'ont pas d'effet dans ce mode.

#### 4 POUR FAIRE UNE SEULE COPIE

- 1 Placez le document dans le chargeur, face imprimée dessous.
- 2 Appuyez sur **Copie/Aide**.
- 3 Appuyez sur **Copie/Aide**.

*Voir page 60 "Options de copies : copies simple ou multiples, Réduction/Agrandissement", Tri/Empilage.*





Votre appareil est dans l'impossibilité de copier toute portion d'image à moins de 4 mm du bord du papier. Réglez la résolution sur **SUP.FIN** ou **PHOTO**.

#### 5 AUTONOMIE DE LA MEMOIRE

Votre appareil est équipé d'une batterie interne qui lui permettra de conserver les données de date et d'heure pendant environ 9 heures en cas de panne de courant. Passé ce délai, la date et l'heure seront perdues et vous devrez reprogrammer l'information. En cas d'interruption de courant, tous les réglages effectués sous les fonctions PARAM.SYST., PARAM.RECEP., PARAM.EMIS., ENTR.ABREGES, OPTACC.DIST et CONFIG.REPOND. sont enregistrés en permanence hormis RELEVÉ RC, CONTRASTE, RESOLUTION, MODE OUTRE-MER, MAINTIEN D'APP, EMIS.DIFFEREE et RELEVÉ TX.

#### 6 UTILISATION DU HAUT-PARLEUR

En cours de communication, vous pouvez activer le haut-parleur pour permettre à votre entourage d'entendre votre correspondant.

- 1 La communication avec votre correspondant étant établie, appuyez sur la touche  pour activer l'écoute amplifiée.
- 2 Réglez, si nécessaire, le niveau sonore du haut-parleur avec les touches -  et  +.
- 3 Coupez, si nécessaire, le haut-parleur en appuyant à nouveau sur la touche .

Attention, c'est une écoute amplifiée secret micro. Il n'est pas possible de parler lorsque le haut-parleur fonctionne (votre interlocuteur ne vous entendra pas).

## METTRE EN MEMOIRE DES NUMEROS DE TELEPHONE OU DE TELECOPIEUR

Votre Galeo 3000 vous permet de mémoriser 42 numéros de téléphone ou de fax (2 numéros 1-touche, et 40 numéros abrégés).

### ENREGISTREMENT DES NUMÉROS 1-TOUCHE

Vous pouvez enregistrer 2 numéros de fax/téléphone que vous pouvez composer à l'appui d'une seule touche. Vous pouvez également enregistrer des noms associés à ces numéros. Lorsque vous appuyez sur un numéro 1-touche, l'écran affiche le nom ou le numéro au fil de la composition du numéro. Voir "Numérotation 1-touche".

Les numéros 1-touche ne sont pas les touches du pavé numérique. Il s'agit des 2 touches (numérotées de 1 à 2) qui se trouvent sur la droite du pavé numérique.

- 1 Appuyez sur **Menu/Valid**, **6**, **1**.
- 2 Appuyez sur la touche 1-touche à laquelle vous voulez assigner un numéro. L'écran indique l'emplacement sélectionné.
- 3 Tapez un numéro (20 chiffres maxi.) et appuyez sur **Menu/Valid**. L'écran vous invite à taper un nom associé à ce numéro.
- 4 Servez-vous du clavier numérique pour entrer le nom (15 caractères maxi.). Voir "Comment entrer du texte" - **OU** - passez directement à l'étape 5 pour enregistrer un numéro sans lui associer de nom.
- 5 Appuyez sur **Menu/Valid**. L'écran vous invite à sélectionner le type de numéro dont il s'agit.
- 6 Servez-vous de ◀ ou ▶ pour choisir le type voulu.

FAX numéro de fax uniquement  
TEL numéro de téléphone  
F/T numéro de fax et de téléphone

Appuyez sur **Menu/Valid**. Revenez à l'étape 2 pour programmer un autre numéro 1-touche -**OU**- appuyez sur **Stop** pour quitter le menu.

Lorsque vous composez un numéro 1-touche, l'écran affiche le nom associé ou, en l'absence de nom, le numéro programmé.

## ENREGISTREMENT DES NUMÉROS ABRÉGÉS

Vous pouvez enregistrer des numéros abrégés que vous pouvez composer en appuyant sur quatre touches seulement. Vous disposez de 40 emplacements de numéros abrégés. Même en cas de panne de courant, les numéros enregistrés dans la mémoire ne sont pas perdus.

- 1 Appuyez sur **Menu/Valid, 6, 2**. L'écran vous invite à indiquer un emplacement de numéro abrégé.

NUM. ABREG ? #

- 2 Servez-vous du pavé numérique pour entrer un emplacement à deux chiffres (de 11 à 50).

- 3 Appuyez sur **Menu/Valid**. L'écran affiche votre saisie et vous invite à entrer le numéro que vous souhaitez programmer.

# 05 :  
NUM MENU & VALID

- 4 Entrez le numéro (20 chiffres maxi.)

- 5 Appuyez sur **Menu/Valid**. L'écran vous invite alors à entrer un nom qui sera associé à ce numéro.

NOM :

- 6 Servez-vous du pavé numérique pour entrer le nom (15 caractères maxi.). Reportez-vous au tableau d'entrée de texte au chapitre 14 pour savoir comment entrer du texte **-OU-** appuyez sur **Menu/Valid**, et passez directement à l'étape 8 pour enregistrer un numéro sans lui associer de nom.

FAX numéro de fax uniquement  
TEL numéro de téléphone  
F/T numéro de fax et de téléphone

- 7 Appuyez sur **Menu/Valid**.

L'écran vous invite à sélectionner le type de numéro dont il s'agit. Servez-vous de ◀ ou ▶ pour choisir le type voulu.

- 8 Appuyez sur **Menu/Valid**.

Revenez à l'étape 2 pour programmer un autre numéro abrégé **-OU-** appuyez sur **Stop** pour quitter le menu.

## MODIFICATION DES 1-TOUCHE ET DES NUMÉROS ABRÉGÉS

Si vous tentez d'enregistrer un numéro 1-touche ou un numéro abrégé à un emplacement où est déjà programmé un numéro, l'écran affiche le nom actuellement programmé à cet emplacement et vous invite à le modifier ou bien à quitter la fonction.

- 1 Appuyer sur **1** pour changer le numéro programmé ou appuyer sur **2** pour quitter le menu sans effectuer de changement.

1. MODIF. 2. QUIT.

- 2 Entrez un nouveau numéro. Si vous souhaitez effacer le numéro préenregistré, appuyer sur **Stop** lorsque le curseur se trouve à l'extrême gauche des chiffres. Si vous souhaitez changer un chiffre du numéro, servez-vous de ◀ ou ▶ pour positionner le curseur sous le chiffre à modifier et tapez le chiffre correct.

- 3 Suivez les instructions indiquées sous la rubrique "Enregistrement des numéros 1-touche" ou "Enregistrement des numéros abrégés".

## IMPRIMER LE REPERTOIRE

Le répertoire contient les numéros des correspondants que vous avez déjà enregistrés. Il comprend, pour chaque correspondant enregistré : le numéro abrégé, le nom, le numéro du correspondant.

Le répertoire peut désigner jusqu'à 42 correspondants, les numéros abrégés allant de 11 à 50, les 2 monotouches de 01 à 02, et les 10 numéros des services France Telecom.

- 1 Appuyez sur **Menu/Valid, 7,3** pour imprimer le répertoire dans l'ordre numérique croissant.
- 2 **Menu/Valid, 7,4** pour imprimer le répertoire dans l'ordre alphabétique.
- 3 Appuyez sur la touche **Envoi** pour valider.

## POSITIONNEMENT DU DOCUMENT

Les documents à transmettre doivent être d'une largeur comprise entre 14,8 et 21,6 cm et faire entre 15 et 60 cm de long. Quelle que soit la largeur du papier, votre télécopieur ne peut numériser une image que sur une largeur de 20,8 cm.

- Prenez soin d'introduire les documents face imprimée dessous, tête de page vers le bas.
- Ajustez le guide-papier en fonction de la largeur du document.

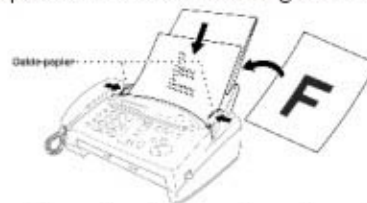

- Le chargeur automatique de document peut contenir jusqu'à 10 pages, qu'il alimente une à une dans le télécopieur. Quand vous vous servez du chargeur automatique, employez du papier ordinaire (d'un grammage compris entre 64 g/m<sup>2</sup> et 90 g/m<sup>2</sup>). Si vous utilisez du papier plus lourd, alimentez chaque feuille manuellement afin d'éviter les bourrages.
- Appuyez sur la touche **Résolution** (avant d'envoyer le fax) pour définir la résolution du document à transmettre.



- **N'EMPLOYEZ PAS** de papier gondolé, plissé, plié ou déchiré, de papier contenant des agrafes, des trombones, enduit de colle ou de ruban adhésif. **N'UTILISEZ PAS** de carton, de papier journal ou de tissus.
- Vérifiez que l'encre des documents est parfaitement sèche.

## POUR FAIRE UNE COPIE

Voir "Pour faire une seule copie", à la rubrique "Copie d'un document" page 60.



- **NE TIREZ PAS** sur le papier pendant que la copie est en cours. Pour annuler l'opération, appuyez sur **Stop**.

## REGLAGES DES VOLUMES

### VOLUME DE L'ECHO TOUCHE

Vous pouvez régler l'Echo Touche sur BAS, FORT ou NON. En usine, l'appareil est réglé sur BAS.

Lorsque l'Echo Touche est réglé sur BAS ou sur FORT, l'appareil émet un bip à chaque appui d'une touche, en cas d'erreur ainsi qu'en fin d'envoi ou de réception de fax.

- 1 Appuyez sur **Menu/Valid, 1,4**.
- 2 Appuyez sur ◀ ou ▶ pour choisir votre réglage.
- 3 Lorsque l'écran affiche le réglage souhaité, appuyez sur **Menu/Valid**.
- 4 Appuyez sur **Stop** pour sortir.

### VOLUME DU HAUT-PARLEUR

Vous pouvez régler le volume du haut parleur. Chaque appui de touche permet de passer au réglage suivant. Le nouveau réglage restera opérationnel tant qu'il n'aura pas été modifié.

- 1 décrocher le combiné.
- 2 Appuyez sur .
- 3 Appuyez sur ◀ ou ▶ pour modifier le volume du haut-parleur. L'écran affiche le réglage choisi.



## BRANCHEMENT D'UN RÉPONDEUR EXTERNE

- 1 Vous pouvez brancher un répondeur téléphonique externe (REP) à votre appareil, comme illustré ci-dessous.

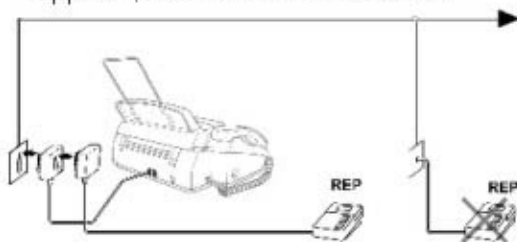

- 2 Réglez le nombre de sonneries du répondeur sur une ou deux sonneries. (Le paramètre de longueur de sonnerie du télécopieur n'a pas d'effet).
- 3 Enregistrez le message annonce sur votre répondeur externe (voir plus loin).
- 4 Programmez le répondeur externe pour qu'il réponde aux appels.
- 5 Configurez votre Galeo 3000 en mode répondeur page 28.



Ne branchez pas un répondeur à un autre point de la ligne téléphonique. En effet, votre appareil et le répondeur essaieront tous deux de contrôler la ligne.

## SÉQUENCE DE RÉCEPTION D'UN APPEL AVEC UN RÉPONDEUR EXTERNE

Si vous laissez votre appareil en mode REP, tous les appels seront interceptés par le répondeur externe. Les appels fax seront reçus automatiquement, pour autant qu'ils proviennent d'un appareil capable d'émettre une tonalité d'appel fax standard (CNG).

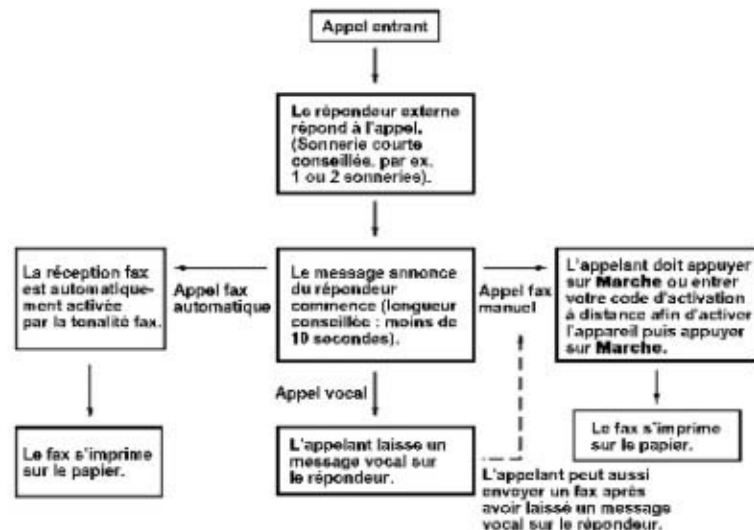

## MESSAGE ANNONCE DU REPONDEUR EXTERNE

Les contraintes de durée sont importantes pour l'enregistrement de votre annonce.

- 1 Prévoyez quatre secondes de silence au début de votre annonce. (Ceci permet à l'appareil d'entendre la tonalité d'appel fax en cas de transmission automatique).
- 2 Enregistrez une annonce aussi brève que possible sur votre répondeur (de préférence, elle devra faire moins de 10 secondes).
- 3 Terminez votre annonce en indiquant votre code d'activation à distance à l'intention des correspondants qui souhaitent vous envoyer un fax manuellement. Par exemple :  
"Après le bip, veuillez laisser un message ou envoyer un fax en composant\* 51."

Veuillez noter que certains fax envoyés manuellement ne peuvent pas être reçus en mode automatique car certains télécopieurs n'envoient pas de tonalité fax en mode manuel.

## BRANCHEMENT D'UN TELEPHONE SUPPLEMENTAIRE

Votre appareil est doté d'un combiné que vous pouvez utiliser comme un téléphone ordinaire.

Toutefois, vous pouvez également connecter un téléphone séparé à votre appareil, comme illustré ci-dessous.

Chaque fois que le téléphone externe (ou le répondeur) est utilisé, l'écran affiche le message

**TEL.EXT. OCCUPE** auquel cas, si le combiné du télécopieur est décroché, cela déclenche une alarme. Pour couper l'appel au téléphone externe et le basculer sur le télécopieur, décrochez le combiné et appuyez sur .

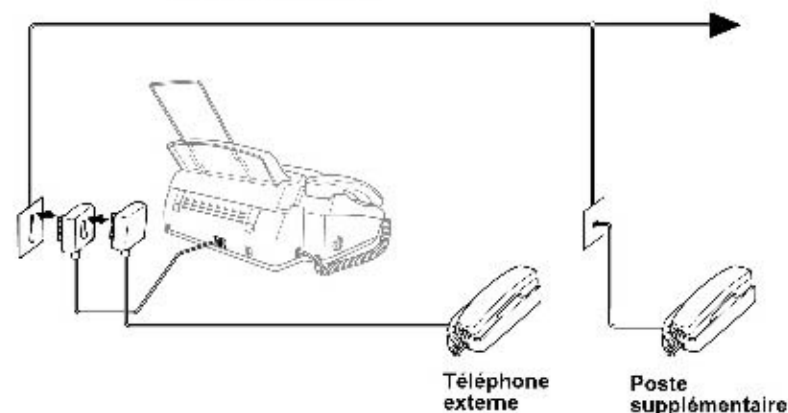

## ADAPTER L'APPAREIL A LA LIGNE

Votre **GALEO 3000** doit être adapté au type de réseau et au mode de numérotation correspondant à votre ligne

### SELECTION DU TYPE DE RESEAU

Si vous êtes raccordé directement au réseau public (cas d'un particulier) vous n'avez aucune manipulation à effectuer car, à la livraison, votre appareil est positionné sur RESEAU PUBLIC.

Si vous n'êtes pas raccordé directement au réseau public (cas d'une entreprise, la plupart du temps) vous devez sélectionner le mode **RES.PRIVE** :

- 1 Appuyez sur **Menu/Valid, 1, 5.**



- 2 Appuyez sur ◀ ou ▶ pour sélectionner **OUI** (ou **NON**).

- 3 Confirmez votre choix par **Menu/Valid**.

- 4 Appuyez sur **Stop** pour sortir du menu.

Dans le cas d'un réseau privé, vous devez composer un préfixe de sortie.

Vous pouvez intégrer ce préfixe dans la programmation d'un numéro "1-touche" ou d'un numéro abrégé. (fonctions 6-1 ou 6-2).

Grâce à cette opération, vous n'aurez plus besoin de sélectionner systématiquement votre préfixe pour sortir du réseau privé, à chaque fois que vous voudrez composer un numéro "1-touche" ou abrégé.

**Remarque** : si le Réseau privé est réglé sur **NON**, vous ne pourrez pas intégrer de préfixe de sortie à vos numéros car vous êtes connecté au réseau public.

### PARAMETRAGE DU MODE DE NUMEROTATION

(Fréquence vocale Décimale)

De base, votre appareil est réglé sur le mode de numérotation par fréquences vocales (FV). Si vous utilisez une ligne téléphonique à signalisation par impulsion, vous pouvez changer ce réglage sur DECIMAL (DC) grâce à la procédure suivante :

- 1 Appuyez sur **Menu, 1, 1**. L'écran affiche



- 2 Utilisez ◀ ou ▶ pour choisir le mode de numérotation souhaité. (FREQV. ou DECIMAL). Confirmez par **Menu/Valid**.

- 3 Appuyez sur **Stop** pour sortir.

## UTILISER LE TELEPHONE

PASSER UN APPEL

PAGE 34

PASSER UN APPEL EN CONSULTANT LA  
LISTE DES CORRESPONDANTS DU REPERTOIRE

PAGE 38

LE JOURNAL DES APPELS

PAGE 40

UTILISER LA TOUCHE SERVICE  
FRANCE TELECOM

PAGE 41

# PASSER UN APPEL

## AVEC LE COMBINÉ





- 1 Décrochez le combiné
- 2 Composez le numéro de votre correspondant à l'aide des touches du pavé numérique, ou des touches d'accès directs, ou encore en composant un numéro abrégé.
- 3 Pour couper la communication, raccrochez le combiné.

## APPELER COMBINÉ RACCROCHE

- 1 Composez le numéro souhaité en appuyant sur les touches du pavé numérique ou sur les touches d'accès direct ou de numérotation abrégée.  
Le numéro ainsi composé ou le nom (si enregistré dans le répertoire) s'affiche à l'écran.
- 2 Appuyez sur **Envoi** et décrochez le combiné lorsque vous entendez que la communication est établie.  
Si vous appuyez sur Tél avant de décrocher le combiné, la communication sera coupée.

## ECOUTE AMPLIFIEE

En cours de communication, vous pouvez activer le haut-parleur pour permettre à votre entourage d'entendre votre correspondant.

- 1 La communication avec votre correspondant étant établie, appuyez sur la touche  pour activer l'écoute amplifiée.
- 2 Réglez, si nécessaire, le niveau sonore du haut-parleur avec les touches -  et  +.
- 3 Coupez, si nécessaire, le haut-parleur en appuyant à nouveau sur la touche .

Lorsque vous composez un numéro monotouche, l'écran affiche le nom associé ou, en l'absence de nom, le numéro programmé.

## MISE EN ATTENTE

- 1 Appuyez sur **Secret/Num.Abrégés** pour mettre un appel en attente.
- 2 Vous pouvez alors raccrocher le combiné sans couper la communication.
- 3 Décrochez le combiné de l'appareil ou appuyez sur  pour parler à votre correspondant. Si vous appuyez sur **Secret/Num.Abrégés** sans décrocher le combiné ou sans appuyer sur , cette touche fait office de touche de recherche.

## TOUCHE

Cette touche sert à entamer une conversation après avoir décroché le combiné d'un téléphone externe en mode de pseudo-sonnerie FAX/TEL. En outre, si vous appuyez sur  en cours de communication alors que vous avez décroché le combiné, vous pouvez entendre votre correspondant grâce au haut-parleur de l'appareil, mais votre correspondant ne peut pas vous entendre.

## RAPPELER LE DERNIER NUMERO COMPOSE (BIS)

Si vous appelez quelqu'un et que la ligne est occupée, vous pouvez essayer à nouveau le numéro en appuyant sur **Bis/Pause**.

- 1 Décrochez le combiné.
- 2 Appuyez sur **Bis/Pause**.
- 3 Pour couper la communication, raccrochez le combiné **-OU-** appuyez sur .

## PAUSE



Appuyez sur **Bis/Pause** pour insérer une pause entre les chiffres à composer. Si votre télécopieur est connecté à un central privé, il vous faudra peut-être insérer un préfixe supplémentaire (par ex. 9) et une pause avant chaque numéro de fax ou de téléphone pour indiquer la prise d'une ligne extérieure. Lorsque vous appuyez sur **Bis/Pause**, un tiret "-" s'affiche à l'écran. En appuyant sur **Bis/Pause**, vous pouvez créer une pause de 3,5 secondes.

## NUMEROTATION ABREGEE

- 1 Décrochez le combiné.
- 2 Lorsque vous entendez la tonalité, appuyer sur **Secret/Num.Abrégés**, appuyer sur #, puis tapez le code à deux chiffres du numéro abrégé souhaité.
- 3 Pour couper la communication, raccrochez le combiné **-OU-** appuyez sur .

## CONSULTATION DES LISTES DU REPERTOIRE

Vous pouvez rechercher les noms que vous avez enregistrés dans la mémoire de numéros monotouches et de numéros abrégés. Les noms sont affichés dans l'ordre alphabétique.

- 1 Décrochez le combiné.
- 2 Appuyez sur **Secret/Num.Abrégés** puis à l'aide du pavé numérique, entrez la première lettre du nom recherché.
- 3 Appuyez sur  ou  pour consulter la mémoire.
- 4 Appuyez sur Envoi pour lancer la composition du numéro.
- 5 Pour couper la communication, raccrochez.

## PASSER UN APPEL EN CONSULTANT LA LISTE DES CORRESPONDANTS DU REPERTOIRE

### SELECTION D'UNE FICHE DU JOURNAL DES APPELS AFIN DE RAPPELER L'APPELANT

Vous pouvez afficher les fiches correspondantes à un appel entrant mémorisées et en sélectionner une à composer par l'appareil.

Le Retour d'appel est une fonction pratique qui permet à votre télécopieur de retourner un appel vocal ou fax au correspondant associé à numéro appelant enregistré dans la mémoire sans décrocher le combiné. Vous évitez ainsi d'avoir à prendre note du numéro pour le recomposer manuellement.

- 1 Appuyez sur **Menu/Valid, 0, 1**.  
L'écran affiche :

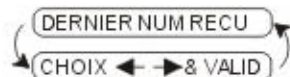

- 2 Appuyez sur ◀ ou ▶ pour faire défiler les numéros appelants enregistrés dans la mémoire et appuyez sur **Menu/Valid**. Pour composer automatiquement le numéro du numéro appelant, attendez que l'écran vous invite à appuyer sur la touche **Envoi**.

- 3 Appuyez sur **Menu/Valid** l'écran affiche,

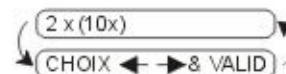

### IMPRESSION DU JOURNAL DES APPELS

- 1 Appuyez sur **Menu/Valid, 0, 1**.
- 2 Appuyez sur ◀ ou ▶ pour sélectionner **IMPR. RAPPORT** et appuyez sur **Menu/Valid**.
- 3 Appuyez sur **Envoi**.

## LE JOURNAL DES APPELS

Votre Galeo 3000 vous permet de visualiser une liste contenant des informations sur les 30 derniers appels reçus. Vous devez pour cela être abonné à la présentation du numéro service disponible sur abonnement, sous réserves de disponibilités techniques.

L'appareil peut enregistrer au maximum les 30 derniers numéros appelants reçus dans sa mémoire, ainsi que l'heure et la date de l'appel. A réception du 31ème appel, le numéro le + ancien est remplacé par le dernier appel entrant.

Il permet également de visualiser la présence d'un message sur votre messagerie Top Message.

## UTILISER LA TOUCHE SERVICES DE FRANCE TELECOM

La touche SERVICES vous permet d'accéder directement à un certain nombre de services de France Télécom.

Les numéros de téléphone et les noms associés à ces services sont également mémorisés sous des codes de numérotation abrégée : vous pouvez programmer un autre numéro sous le code de numérotation abrégée correspondant (ce numéro sera ainsi accessible à partir de la touche  voir page 21).

Si votre Galéo 3000 est raccordé à une installation privée, pour pouvoir utiliser ces services, vous devez insérer manuellement l'indicatif de sortie avant le numéro.

Pour obtenir de plus amples informations sur ces services, adressez-vous à votre agence France Télécom.

*Les services disponibles sont les suivants :*

NOM DU SERVICE	DESCRIPTION DU SERVICE	CODE DE NUMEROTATION ABREGEE
LE 3000	Renseignement ou abonnement à un service ou forfait.	01
TOP MESSAGE	Messagerie vocale	02
LE 3131	Indication du numéro du dernier appel auquel vous n'avez pas pu répondre.	03
QUIDONC	Annuaire de recherche inversé : pour connaître un correspondant à partir de son numéro.	04



NOM DU SERVICE	DESCRIPTION DU SERVICE	CODE DE NUMEROTATION ABREGEE
LE 3223	Accès à des services Audiotel.	05
AGENCE FT	Agence France Télécom Professionnels (10-16).	06
ASSISTANCE FT	Assistance France Télécom.	07
SAV PROF	Service après-vente France Télécom Professionnels (10-15).	08
RENSEIGNEMENTS	Renseignements jusqu'à deux demandes d'information.	09
RENS. INTERNAT.	Renseignements internationaux.	10

### LE 3000

Un numéro unique pour les services France Télécom. Pour vous informer, souscrire un nouveau service, pour accéder aux services de votre ligne téléphonique, les activer. Service à reconnaissance vocale. Appel gratuit.

Pour accéder à ce service, procédez de la façon suivante :

	Appuyer sur la touche :	Le message suivant s'affiche :	Observations :
1	 SERVICES	SERVICE FT ?# -	
2	Composez 01	LE 3000	
3	 ENVOI	NUMEROTATION	Décrochez le combiné pour accéder au service.

### TOP MESSAGE

La messagerie de votre téléphone : pour prendre tous vos appels, que vous soyez absent ou en ligne. Top message accueille vos correspondants et vous prévient des messages déposés. Consultation des messages en composant le 3103 (appel gratuit). Abonnement gratuit.

Pour accéder à ce service, procédez de la façon suivante :

	Appuyer sur la touche :	Le message suivant s'affiche :	Observations :
1	 SERVICES	SERVICE FT ?# -	
2	Composez 02	TOP MESSAGE	
3	 ENVOI	NUMEROTATION	Décrochez le combiné pour accéder au service.

### LE 3131

Votre téléphone vous dit qui rappeler : pour connaître le numéro du dernier appel que vous avez reçu et n'avez pas pu prendre et le rappeler facilement.

Service disponible sur votre ligne et gratuit.

Pour accéder à ce service, procédez de la façon suivante :

	Appuyer sur la touche :	Le message suivant s'affiche :	Observations :
1	 SERVICES	SERVICE FT ?# -	
2	Composez 03	LE 3131	
3	 ENVOI	NUMEROTATION	Décrochez le combiné pour accéder au service.

### QUIDONC

Recherche d'un particulier ou d'un professionnel en France à partir de son numéro de téléphone ou de fax. 2,21 F/minute, 0,34€/min.

Pour accéder à ce service, procédez de la façon suivante :

- |   | Appuyer sur la touche :  | Le message suivant s'affiche : | Observations :                                |
|---|--|--------------------------------|---|
| 1 |  SERVICES | SERVICE FT ? #-                |   |
| 2 | Composez 04  | QUI DONC                       |   |
| 3 |  ENVOI    | NUMEROTATION                   | Décrochez le combiné pour accéder au service. |

### LE 3223

Pour accéder à des services Audiotel depuis votre téléphone. En prononçant simplement le nom du service, vous êtes mis en relation. 2,21 F/minute, 0,34€/min.

Pour accéder à ce service, procédez de la façon suivante :

- |   | Appuyer sur la touche :  | Le message suivant s'affiche : | Observations :                                |
|---|--|--------------------------------|---|
| 1 |  SERVICES | SERVICE FT ? #-                |   |
| 2 | Composez 05  | LE 3223                        |   |
| 3 |  ENVOI  | NUMEROTATION                   | Décrochez le combiné pour accéder au service. |

### AGENCE FT

Pour contacter votre agence France Télécom : le conseil, les tarifs, les services.... Appel gratuit.

Pour accéder à ce service, procédez de la façon suivante :

- |   | Appuyer sur la touche :  | Le message suivant s'affiche : | Observations :                                |
|---|--|--------------------------------|---|
| 1 |  SERVICES | SERVICE FT ? #-                |   |
| 2 | Composez 06  | AGENCE FT                      |   |
| 3 |  ENVOI    | NUMEROTATION                   | Décrochez le combiné pour accéder au service. |

### ASSISTANCE FT

L'aide aux utilisateurs des produits et services France Telecom de 8h à 20h du lundi au samedi hors jours février. 0,15€/min.

Pour accéder à ce service, procédez de la façon suivante :

- |   | Appuyer sur la touche :  | Le message suivant s'affiche : | Observations :                                |
|---|--|--------------------------------|---|
| 1 |  SERVICES | SERVICE FT ? #-                |   |
| 2 | Composez 07  | ASSISTANCE FT                  |   |
| 3 |  ENVOI  | NUMEROTATION                   | Décrochez le combiné pour accéder au service. |

### SAVPROF

Dysfonctionnement et assistance à l'usage de la ligne, des produits et des services France Telecom. Appel gratuit 24h/24.

Pour accéder à ce service, procédez de la façon suivante :

	Appuyer sur la touche :	Le message suivant s'affiche :	Observations :
1	 SERVICES	SERVICE FT ? # -	
2	Composez 08	SAVPROF	
3	 ENVOI	NUMEROTATION	Décrochez le combiné pour accéder au service.

### RENSEIGNEMENTS

Un téléconseillé effectue vos recherches de renseignements nationaux : numéro d'un particulier ou d'un professionnel à une adresse, ou par profession, et vous met en relation avec ce numéro si vous le souhaitez. 0,8 €/min par appel et 0,15 €/min pour la mise en relation.

Pour accéder à ce service, procédez de la façon suivante :

	Appuyer sur la touche :	Le message suivant s'affiche :	Observations :
1	 SERVICES	SERVICE FT ? # -	
2	Composez 09	RENSEIGNEMENTS	
3	 ENVOI	NUMEROTATION	Décrochez le combiné pour accéder au service.

### RENS.INTERNAT.

Un téléconseillé effectue vos recherches de renseignements à l'international tels que numéros de téléphone, décalages horaires, modes opératoires et tarifs dans 234 pays, et vous met en relation avec ce numéro si vous le souhaitez. 3€ par appel.

Pour accéder à ce service, procédez de la façon suivante :

	Appuyer sur la touche :	Le message suivant s'affiche :	Observations :
1	 SERVICES	SERVICE FT ? # -	
2	Composez 10	RENS.INTERNAT.	
3	 ENVOI	NUMEROTATION	Décrochez le combiné pour accéder au service.

## UTILISER LE TELECOPIEUR

EMISSION D'UN DOCUMENT	PAGE 49
RECEPTION D'UN DOCUMENT	PAGE 52
COPIE D'UN DOCUMENT	PAGE 60
EMISSION D'UN DOCUMENT DEPUIS LA MEMOIRE	PAGE 62
EMISSION D'UN DOCUMENT AVEC PAGE DE GARDE	PAGE 64
MODE AUTRE-MER	PAGE 69
L'ENVOI D'UN FAX A PARTIR DU BIS	PAGE 70
L'ENVOI D'UN FAX A PARTIR DU JOURNAL DES APPELS REÇUS	PAGE 71
DEMANDE DE MAINTIEN D'APPEL	PAGE 72
EMISSION DIFFEREE D'UN DOCUMENT	PAGE 74
EMISSION D'UN DOCUMENT A PLUSIEURS DESTINATAIRES	PAGE 76
FAX PRIORITAIRE	PAGE 78
PROGRAMMER UNE DEPOSE ET UNE RELEVE	PAGE 79
ANNULER UNE TACHE PROGRAMMEE	PAGE 84
TRANSMISSION A RESOLUTION MULTIPLE	PAGE 86
FONCTIONNEMENT AVEC UN POSTE SUPPLEMENTAIRE	PAGE 88
OPTION DE FAX A DISTANCE	PAGE 91
IMPRESSION DES JOURNAUX	PAGE 94

## EMISSION D'UN DOCUMENT

### REGLAGE DU CONTRASTE ET DE LA RESOLUTION

Avant de transmettre un document, il est préférable de d'abord régler le contraste et la résolution afin que votre document soit le plus lisible possible par votre correspondant.

#### **Contraste**

Si votre document est très clair ou très foncé, vous pouvez ajuster le contraste en conséquence.

Utilisez **CLAIR** pour transmettre un original foncé ou **FONCE** pour transmettre un document clair .

- 1 Placez le document dans le chargeur, face imprimée dessous.
- 2 Appuyez sur **Menu/Valid**, **3**, **3**.
- 3 Servez-vous des touches ◀ ou ▶ pour choisir AUTO si document normal, CLAIR si original foncé, ou FONCE si original clair.
- 4 Lorsque l'écran affiche votre sélection, confirmez par **Menu/Valid**.

- 5 Appuyez sur **2** pour terminer le paramétrage et passer à l'étape 6 -OU- appuyez sur **1** si vous souhaitez définir des paramètres supplémentaires.  
L'affichage revient au menu de Paramétrage des envois.
- 6 Composez le numéro de fax du destinataire et confirmez par **Envoi** pour envoyer le fax.

### Résolution

Lorsqu'il y a un document dans le chargeur, vous pouvez vous servir de la touche Résolution.

Appuyez continuellement sur cette touche jusqu'à ce que le réglage souhaité s'affiche à l'écran. Voir "Transmission à résolution multiple" page 86 du chapitre "Utiliser le télécopieur".

- Standard :** convient à la plupart des documents.
- Fin :** idéal pour les petits caractères. Vitesse de transmission légèrement inférieure au mode standard.
- Super Fin :** convient pour les dessins ou les petits caractères. Vitesse de transmission plus lente qu'en mode Fin.
- Photo :** à utiliser lorsque le document présente différents niveaux de gris. Vitesse de transmission lente.

## EMISSION AUTOMATIQUE

C'est la méthode de transmission de fax la plus facile.

**IMPORTANT :** Ne décrochez pas le combiné.

- 1 Placez le document à émettre dans le chargeur, face imprimée dessous.
- 2 Composez le numéro de fax du destinataire à l'aide du pavé numérique, des numéros 1-touche ou des numéros abrégés.
- 3 Appuyez sur **Envoi**.

## EMISSION MANUELLE

L'émission manuelle vous permet d'écouter la tonalité d'appel, la sonnerie et le bip strident de réception de fax avant d'envoyer votre fax.

- 1 Placez le document à émettre dans le chargeur, face imprimée dessous.
- 2 Décrochez le combiné et attendez la tonalité.
- 3 Composez le numéro de fax que vous souhaitez appeler. Vous pouvez entrer le numéro à l'aide du pavé numérique, des numéros 1-touche ou des numéros abrégés.
- 4 Lorsque vous entendez la tonalité fax, appuyez sur **Envoi**. Si vous avez décroché le combiné, vous pouvez raccrocher.

Si vous envoyez un fax, appuyez sur **Envoi** après avoir tapé le numéro abrégé. Si vous avez décroché le combiné, appuyez sur **Envoi** lorsque l'appareil récepteur émet des tonalités de réception de fax.

## EMISSION EN CONSULTANT LA LISTE DES CORRESPONDANTS DU REPERTOIRE

- 1 Placez le document à émettre dans le chargeur, face imprimée dessous.
- 2 Appuyez sur **Secret/Num.Abrégés**.
- 3 Appuyez sur ◀ ou ▶ pour consulter la mémoire -OU- à l'aide du pavé numérique (voir page 13), entrez la première lettre du nom recherché -OU- appuyez # puis tapez le code à 2 chiffres du numéro abrégé.
- 4 Appuyez sur **Envoi**.

# RECEPTION D'UN DOCUMENT

## REGLAGES DU MODE DE RECEPTION

**Manuel**-Vous devez répondre à tous les appels manuellement. Si vous entendez une tonalité fax, appuyez sur **Envoi** pour déclencher la réception du fax puis raccrochez.

**Fax uniquement**-L'appareil traite automatiquement chaque appel comme s'il s'agissait d'un fax.  
Vous ne pouvez pas recevoir d'appel vocal mais vous pouvez appeler un correspondant.

**FAX/TEL**-L'appareil répond automatiquement à chaque appel. S'il s'agit d'un fax, il imprime. Si ce n'est pas un fax, il émet une double sonnerie, différente de la sonnerie habituelle, pour vous inviter à prendre l'appel. Si vous choisissez ce réglage, il vous faudra paramétrer les fonctions de longueur de sonnerie et de durée de sonnerie F/T (voir pages suivantes). "Mode FAX/TEL (F/T) uniquement" au chapitre "fonctionnement avec un poste supplémentaire"page 88.

**REP** Il s'agit du seul réglage avec lequel vous pouvez utiliser un répondeur externe. Votre répondeur est relié à votre appareil et répond à tous les appels. Sur réponse du répondeur, si l'appareil détecte une tonalité de fax, il imprime le fax.  
Le réglage REP ne fonctionne qu'avec un répondeur téléphonique externe. Les paramètres de longueur de sonnerie et de durée de sonnerie F/T n'ont pas d'effet dans ce mode.

Si vous disposez de la messagerie Top Message, en mode FAX/TEL (F/T), votre Galeo 3000 recevra automatiquement votre fax.  
S'il s'agit d'un appel vocal, votre interlocuteur basculera sur votre messagerie comme s'il s'agissait d'un répondeur.



### Pour choisir ou modifier le mode de réponse

- 1 Appuyez sur **Réception**. L'écran affiche le mode de réponse courant.

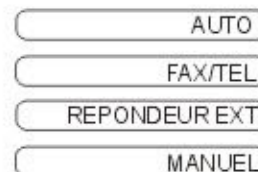

- 2 Continuez d'appuyer sur la touche Réception jusqu'à ce que le mode souhaité soit affiché. Au bout de 2 secondes, l'écran revient à l'affichage de la date et de l'heure, en indiquant le nouveau réglage du mode de réponse.

Si vous modifiez le mode de réponse en cours de réalisation d'une autre opération, l'écran revient à l'affichage de l'opération en cours.

### RÉGLAGE DU NOMBRE DE SONNERIES (AVANT DÉCROCHAGE AUTOMATIQUE EN MODE FAX/TEL)

Le paramètre de longueur de sonnerie détermine le nombre de sonneries émises par l'appareil avant qu'il ne réponde à l'appel. Par défaut, le nombre de sonnerie est de 3.

- 1 Appuyez sur **Menu/Valid**, **2**, **1**.
- 2 Appuyez sur ◀ ou ▶ pour choisir le **NBRE. SONNERIES** et appuyez sur **Menu/Valid**.
- 3 Appuyez sur ◀ ou ▶ pour choisir le nombre de sonneries souhaité avant que l'appareil ne prenne l'appel et appuyez sur **Menu/Valid** lorsque l'écran affiche la valeur souhaitée.

- 4 Appuyez sur **Stop** pour quitter le menu **REGLAGE** du délai de sonnerie F/T.

Si vous êtes abonnés à Top Message assurez vous que le nombre de sonneries avant le décrochage de votre fax est > au nombre de sonneries avant lesquelles Top Message se déclenche. Par défaut votre messagerie Top Message prend vos messages au bout de 20s (5 sonneries). Si vous souhaitez que Top Message prenne vos messages, il vous faudra donc régler le nombre de sonneries avant renvoi vers Top Message sur un nombre inférieur ou = à 5 (si votre ligne le permet).

### RÉGLAGE DE LA DUREE DE SONNERIE EN MODE DE RECEPTION FAX/TEL

Vous devez déterminer la durée d'émission de la double sonnerie spéciale de l'appareil vous indiquant la réception d'un appel vocal. Cette sonnerie intervient après la sonnerie traditionnelle de l'appareil. L'appareil est le seul à sonner pendant 10, 20, 30, 40 ou 60 secondes. Aucun autre appareil sur la même ligne n'émettra la double sonnerie d'appel.

Même si votre correspondant raccroche pendant la double sonnerie, l'appareil émet le signal pendant la durée programmée.

- 1 Appuyez sur **Stop** pour sortir.

Veillez noter que certains fax ne peuvent pas être reçus automatiquement en mode FAX/TEL car certains télécopieurs n'émettent pas de tonalité d'appel fax standard de Groupe 3 (CNG).

Cet appareil ne répercute pas la double sonnerie sur les postes supplémentaires. Ces postes ne sonneront que le nombre de fois programmé sous la fonction de longueur de sonnerie.

## DETECTION AUTOMATIQUE DU FAX

Lorsque vous utilisez cette fonction, vous n'avez pas à appuyer sur la touche **Envoi** lorsque vous répondez à un appel fax et entendez les bips d'appel.

Lorsque la mention **RECEPT.** s'affiche à l'écran ou lorsque vous entendez des bips stridents dans le combiné d'un poste supplémentaire connecté à une autre fiche murale, il vous suffit de raccrocher ; votre appareil se charge du reste.

Le fait d'activer (**OUI**) cette fonction permet à l'appareil de recevoir les appels fax automatiquement, même lorsque vous décrochez le combiné d'un poste supplémentaire, d'un téléphone externe ou d'un répondeur relié à votre appareil. Si vous réglez cette fonction sur **SEMI** le télécopieur ne reçoit l'appel que si vous y répondez depuis l'appareil.

Si vous désactivez cette fonction (**NON**), vous devrez activer l'appareil par l'appui de la touche **Envoi** ou en saisissant le code **\*51**.

- 1 Sélectionnez **Menu/Valid**, 2,3.
- 2 Servez-vous de ◀ ou ▶ pour sélectionner OUI, SEMI ou NON et appuyez sur **Menu/Valid** lorsque l'écran affiche le réglage souhaité.
- 3 Appuyez sur **Stop** pour sortir.

Si vous avez réglé la fonction sur OUI, mais si votre appareil ne prend pas automatiquement l'appel lorsque vous décrochez un téléphone externe ou un poste supplémentaire, saisissez **\*51**. Si vous êtes à proximité de l'appareil, décrochez le combiné et appuyez sur **Envoi**.

## OPTION DE RECEPTION D'UN DOCUMENT

### 1 *Impression en réduction d'un document entrant*

Vous pouvez réduire la taille d'un fax entrant moyennant un pourcentage fixe afin de faire des économies de papier et consommable. Si vous choisissez la valeur AUTO, l'appareil choisit le taux de réduction indépendamment de la taille d'origine du document entrant.

- 1 Appuyez sur **Menu/Valid**, 2, 5. L'écran affiche :

5. REDUCTION



- 2 Servez-vous de ◀ ou ▶ pour choisir le taux de réduction souhaité **AUTO**, **100%**, **93%**, **87%**, ou **75%**. Choisissez **100%** si vous ne voulez pas réduire l'original.
- 3 Appuyez sur **Menu/Valid** lorsque l'écran affiche le réglage souhaité.
- 4 Appuyez sur **Stop** pour sortir.

Si vous recevez des fax imprimés sur deux pages alors qu'ils pourraient tenir sur une seule, réglez cette fonction sur **AUTO -OU-** choisissez un taux de réduction inférieur.



Lorsque vous utilisez la fonction de réduction automatique pour réduire les documents afin qu'ils tiennent sur une seule page, vous ne pouvez y parvenir que dans la mesure où l'original transmis ne fait pas plus de 35 cm de long. Si l'original est plus long, les données ne seront pas réduites et s'imprimeront sur deux pages.



Lorsque vous utilisez la fonction de réduction automatique et que vous recevez un document d'un format inférieur à celui de votre papier d'impression, la réduction ne s'effectue pas et vous obtenez une impression identique à l'original.

## 2 Réception dans la mémoire

Dès que le bac papier est vide en cours de réception d'un fax, l'écran affiche le message "**VERIFIEZ PAPIER**". Veuillez ajouter du papier dans le bac. **Si cela se produit lorsque la fonction de RECEPTION EN MEMOIRE est ACTIVEE (OUI)** la réception du fax en cours se poursuit mais les pages restantes sont enregistrées dans la mémoire, à condition que l'appareil dispose de suffisamment de mémoire. Par la suite, tous les fax entrants

seront eux aussi enregistrés dans la mémoire jusqu'à ce que celle-ci arrive à saturation. A partir de là, il ne sera plus répondu automatiquement aux fax entrants. Toutes les données seront imprimées dès que du papier sera introduit dans le bac.

**Si cela se produit lorsque la fonction de RECEPTION EN MEMOIRE est DESACTIVEE (NON)...**

La réception du fax en cours se poursuit mais les pages restantes sont enregistrées dans la mémoire, à condition que l'appareil dispose de suffisamment de mémoire. Par la suite, il ne sera plus répondu automatiquement aux fax entrants tant que du papier n'aura pas été introduit dans le bac. Le dernier fax reçu sera imprimé dès que du papier sera introduit dans le bac.

- 1 Appuyez sur **Menu/Valid**, **2**, **6**. L'écran affiche :

6. RECEPT.MEMOIRE

- 2 Servez-vous des touches ◀ ou ▶ pour sélectionner **OUI** ou **NON** et appuyez sur **Menu/Valid** lorsque l'écran affiche le réglage souhaité.
- 3 Appuyez sur **Stop** pour sortir.

### Impression d'un fax depuis la mémoire

Si la fonction Mémoriser fax est réglée sur OUI pour une extraction à distance, vous pouvez tout de même imprimer un fax depuis la mémoire lorsque vous êtes à proximité de l'appareil. "Réglage du mode de mémorisation des fax" page 91.

- 1 Appuyez sur **Menu/Valid**, **8**, **4**.
- 2 Appuyez sur **Envoi**.
- 3 Appuyez sur **Stop**.

# COPIE D'UN DOCUMENT

## FONCTIONS DE COPIE

Pour faire une seule copie, sans utiliser les fonctions de réduction, d'agrandissement ou de tri, il vous suffit d'appuyer sur une seule touche. La résolution par défaut pour une copie unique est le mode Super Fin. Réglez la résolution sur PHOTO pour les photographies. N'oubliez pas que votre appareil ne peut rien numériser dans une zone se trouvant à moins de 4 mm du bord du papier.

- 1 **Pour faire une seule copie**
- 2 Mettez l'original dans le chargeur de document, face à copier dessous.
- 3 Appuyez deux fois sur **Copie/Aide**. Pour annuler l'opération, appuyez sur **Stop**. NE TIREZ PAS sur le papier pendant que la copie est en cours.

### Options de copie : copie simple ou multiple, Réduction/ Agrandissement, Tri/Empilage

Vous pouvez choisir d'autres options de copie. Tout d'abord, vous pouvez sélectionner le nombre de copies souhaité. Ensuite, vous pouvez choisir si vous voulez que les copies multiples soient EMPILÉES (toutes les copies de la page 1, puis toutes les copies de la page 2, etc.) ou TRIÉES. Enfin, vous pouvez choisir un taux d'agrandissement ou de réduction. Pour réduire automatiquement la copie au format du papier que vous avez sélectionné pour le bac, choisissez **AUTO**. Pour réduire la copie selon un taux fixe, choisissez **93%**, **87%**, **75%** ou **50%**. Ou bien, pour agrandir la copie, choisissez **150%**, **125%** ou **120%**. Pour copier un document suivant son format d'origine, choisissez **100%**.

- 1 Mettez l'original dans le chargeur de document, face à copier dessous.

- 2 Appuyez sur **Copie/Aide**.

- 3 Tapez le nombre d'exemplaires souhaités (99 maxi.). Par exemple : tapez 9 pour obtenir neuf exemplaires. Pour lancer tout de suite la copie, appuyez sur **Copie/Aide**. Si vous souhaitez définir d'autres options de copie, par exemple les fonctions de **TRI**, d'**AGRANDISSEMENT** ou de **REDUCTION**, appuyez sur **Menu/Valid**.

- 4 Appuyez sur ◀ ou ▶ pour sélectionner **TRIER** ou **EMPIL**. Par exemple : choisissez **TRIER**. Pour lancer la copie dès maintenant sans agrandissement ni réduction, appuyez sur **Copie/Aide**. Pour réduire ou agrandir l'image, appuyez sur **Menu/Valid**.

- 5 Appuyez sur ou pour sélectionner un taux d'agrandissement ◀ ou ▶ de réduction.

Par exemple : **75%**.

- 6 Appuyez sur **Copie/Aide**.

FAX: NUM & ENVOI

COPIE: APP. COPIE

NB. DE COPIES: 01

COPIE OU VALID.

NB. DE COPIES: 09

COPIE OU VALID.

MULTICOPIE: EMPIL

COPIE OU VALID.

MULTICOPIE: TRIER

TRIER P.01 FIN

AGR/REDUCT: 100%

AGR/REDUCT: 120%

AGR/REDUCT: 75%

AGR/REDUCT: 75%

TRIER P.01 FIN

Si vous faites plusieurs copies et si vous obtenez un message de **MEMOIRE PLEINE** durant la numérisation de la première page, appuyez sur **Stop** pour annuler l'opération. Puis faites une copie unique. Si vous avez choisi l'option **TRIER** et si le message de **MEMOIRE PLEINE** apparaît durant la numérisation des pages suivantes, vous pouvez appuyer sur **Copie/Aide** pour copier la position déjà en mémoire ou appuyer sur **Arrêt** pour annuler l'opération. Pour relancer la copie en utilisant moins de mémoire, appuyez sur **Copie/Aide** pour choisir des copies empilées.

## EMISSION D'UN DOCUMENT DEPUIS LA MEMOIRE

Vous pouvez numériser un fax dans la mémoire de l'appareil pour le transmettre dès la fin de la numérisation. De cette façon vous n'avez pas besoin d'attendre la fin de la transmission pour récupérer votre original.

Si vous obtenez un message de **MEMOIRE PLEINE** pendant la numérisation de la première page d'un fax, appuyez sur **Stop** pour annuler l'opération. Si vous obtenez un message de **MEMOIRE PLEINE** pendant la numérisation d'une page suivante, vous pourrez soit appuyer sur **Envoi** pour transmettre les pages numérisées jusqu'ici, soit appuyer sur **Stop** pour annuler l'opération. Dans ce cas, envoyez le fax en mode de transmission manuelle.

- 1 Placez le document dans le chargeur.
- 2 Appuyez sur **Menu/Valid**, **3**, **9**.
- 3 Pour modifier le paramétrage par défaut, appuyez sur ◀ ou ▶ pour sélectionner **OUI** (ou **NON**) et appuyez sur **Menu/Valid**. Passez à l'étape 5 - **O U** - pour le fax suivant uniquement, appuyez sur ◀ ou ▶ pour sélectionner **FAX SUIVANT UNIQ** et appuyez sur **Menu/Valid**.

- 4 Pour le fax suivant uniquement, appuyez sur ◀ ou ▶ pour sélectionner **OUI** (ou **NON**) et appuyez sur **Menu/Valid**.
- 5 Appuyez sur **1** si vous voulez sélectionner des paramètres supplémentaires. L'affichage revient au menu de Paramétrage des envois -**O U**- appuyez sur **2** si vous avez terminé le paramétrage et passez à l'étape 6.
- 6 Entrez le numéro de fax et appuyez sur **Envoi** pour commencer la numérisation du document dans la mémoire de l'appareil. Une fois la numérisation terminée, l'appareil compose le numéro.

En fonction du type de télécopies que vous envoyez le plus souvent, il se peut que vous obteniez fréquemment des messages de **MEMOIRE PLEINE**. Dans ce cas, réglez la fonction de Transmission depuis la mémoire sur **NON**.

## EMISSION D'UN DOCUMENT AVEC PAGE DE GARDE

### PAGE DE GARDE ELECTRONIQUE

La page de garde est générée par l'appareil du destinataire. Votre page de garde comprend le nom associé au numéro sélectionné monotouche ou abrégé. Si vous composez le numéro manuellement, le nom est laissé en blanc.

La page de garde indique que le fax émane de votre télécopieur (avec vos identifiants) et le nombre de pages que vous envoyez. Si la fonction **PARAMETRES PAGE DE GARDE** est activée (**OUI**) (menu de fonction 3-1), le nombre de pages est laissé en blanc.

Vous pouvez choisir de faire figurer un commentaire sur la page de garde. Voir "Personnaliser votre Galéo 3000" dans la rubrique "Installer votre Galéo 3000".

Au lieu d'utiliser l'un des commentaires prédéfinis ci-dessous, vous pouvez programmer jusqu'à deux messages personnalisés de 27 caractères chacun. Voir page 12.

- 1. SANS NOTE
- 2. APPELEZ SVP
- 3. URGENT
- 4. CONFIDENTIEL

### COMPOSITION DE VOS PROPRES COMMENTAIRES

- 1 Appuyez sur **Menu/Valid**, **3**, **2**. L'écran affiche **NOTE PGE GARDE**.
- 2 Servez-vous des touches ◀ ou ▶ pour choisir l'emplacement 5 ou 6 pour votre commentaire personnalisé et appuyez sur **Menu/Valid**.
- 3 Servez-vous du pavé numérique pour entrer votre commentaire personnalisé. Voir page 12.
- 4 Appuyez sur **Menu/Valid**. L'écran affiche :
- 5 Appuyez sur **1** si vous voulez sélectionner des paramètres supplémentaires. L'affichage revient au menu de Paramétrage des envois -OU- appuyez sur **2** pour quitter le menu si vous avez terminé le paramétrage.



## EMETTRE UNE PAGE DE GARDE AVEC LE FAX SUIVANT UNIQUEMENT

Vérifiez que votre identifiant de votre poste est programmé correctement. Voir "PERSONNALISER VOTRE GALEO 3000" dans la rubrique INSTALLER VOTRE GALEO 3000. Cette fonction ne marche pas si le paramètre ID station n'a pas été préalablement programmé.

Vous pouvez configurer l'appareil pour qu'il envoie une page de garde avec un document spécifique.

Cette page de garde indiquera le nombre de pages de votre document.

- 1 Placez le document dans le chargeur.
- 2 Appuyez sur **Menu/Valid, 3, 1**.
- 3 Appuyez sur **Menu/Valid** lorsque l'écran affiche **FAX SUIVANT UNIQ**.
- 4 Appuyez sur ◀ ou ▶ pour choisir **OUI** (ou **NON**) et appuyez sur **Menu/Valid**.
- 5 Appuyez sur ◀ ou ▶ pour visualiser les différentes options de commentaire.
- 6 Appuyez sur **Menu/Valid** lorsque l'écran affiche le réglage souhaité.
- 7 Entrez deux chiffres pour indiquer le nombre de pages envoyées (entrez 00 pour laisser ce nombre en blanc). Si vous faites une erreur, appuyez sur ◀ pour revenir en arrière et ressaisir le nombre de pages.
- 8 Appuyez sur **Menu/Valid**.

- 1. SANS NOTE
- 2. APPELEZ SVP
- 3. URGENT
- 4. CONFIDENTIEL
- 5. (Défini par l'utilisateur)
- 6. (Défini par l'utilisateur)

- 9 Appuyez sur **1** si vous voulez sélectionner des paramètres supplémentaires. L'affichage revient au menu de Paramétrage des envois -OU- appuyez sur **2** si vous avez terminé le paramétrage et passez à l'étape 10.

- VALIDE
- SUIVANT
- 1. OUI 2. NON

- 10 Composez le numéro de fax à appeler et appuyez sur **Envoi**.

## TOUJOURS ENVOYER UNE PAGE DE GARDE

Vérifiez que l'identification de votre poste est programmée correctement. Voir "PERSONNALISER VOTRE GALEO 3000" dans la rubrique INSTALLER VOTRE GALEO 3000.

Vous pouvez configurer l'appareil pour qu'il envoie une page de garde à chaque fois que vous envoyez un fax. Le nombre de pages de votre document ne figure pas sur la page de garde lorsque vous utilisez cette fonction.

- 1 Appuyez sur **Menu/Valid, 3, 1**.
- 2 Appuyez sur ◀ ou ▶ pour choisir **OUI** (ou **NON**).
- 3 Appuyez sur **Menu/Valid** lorsque l'écran affiche **P.DE GARDE:OUI**. (Si vous choisissez **OUI**, une page de garde accompagnera tous les fax envoyés).
- 4 Si vous choisissez **OUI**, vous devez sélectionner un commentaire. Servez-vous de ◀ ou ▶ pour visualiser les options offertes.

- 1. SANS NOTE
- 2. APPELEZ SVP
- 3. URGENT
- 4. CONFIDENTIEL
- 5. (Défini par l'utilisateur)
- 6. (Défini par l'utilisateur)

## MODE OUTRE-MER

5 Appuyez sur **Menu/Valid** lorsque l'écran affiche votre sélection. L'écran affiche :

VALIDE

6 Appuyez sur **1** si vous voulez sélectionner des paramètres supplémentaires. L'affichage revient au menu de Paramétrage des envois -**OU**- appuyez sur **2** pour quitter le menu si vous avez terminé le paramétrage.

SUIVANT

1. OUI 2. NON

### POUR UTILISER UNE PAGE DE GARDE PRÉ-IMPRIMÉE

Si vous souhaitez utiliser une page de garde sur laquelle vous voulez écrire, il vous suffit d'imprimer la page de garde et de la joindre à votre fax.

- 1 Appuyez sur **Menu/Valid, 3, 1.**
- 2 Appuyez sur ◀ ou ▶ pour choisir **IMPR.EXEMPLE** et appuyez sur **Menu/Valid** lorsque l'écran affiche votre sélection.
- 3 Appuyez sur **Envoi**. L'appareil imprime un exemplaire de la page de garde.

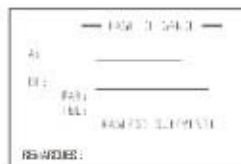

Apportez des modifications temporaires à la tonalité fax pour tenir compte des parasites qui perturbent parfois les lignes téléphoniques à l'étranger.

- 1 Placez le document dans le chargeur.
- 2 Appuyez sur **Menu/Valid, 3, 5.**
- 3 Appuyez sur ◀ ou ▶ pour choisir **OUI** (ou **NON**) et appuyez sur **Menu/Valid** lorsque l'écran affiche votre sélection. L'écran affiche :
- 4 Appuyez sur **1** si vous voulez sélectionner des paramètres supplémentaires. L'affichage revient au menu de Paramétrage des envois -**OU**- appuyez sur **2** si vous avez terminé le paramétrage et passez à l'étape 5.
- 5 Entrez le numéro de fax que vous souhaitez appeler et appuyez sur **Envoi**.

VALIDE

SUIVANT

1. OUI 2. NON

## L'ENVOI D'UN FAX A PARTIR DU BIS

- 1 Placez le papier dans le Galeo 3000.
- 2 Appuyez sur bis, l'écran de votre Galeo 3000 affiche le dernier numéro en mémoire.

XXXXXXXXXXXX

- 3 Laissez le Galeo 3000 gérer l'envoi.

MEMOIRE 100%  
NUMEROTATION  
ENVOI P.xx STD

(100% à 0%)

## L'ENVOI D'UN FAX A PARTIR DU JOURNAL DES APPELS REÇUS

- 1 Placez le papier dans le Galeo 3000.
- 2 Allez aux Journal des Appels reçus (en appuyant sur **Menu/Valid, 0,1**).
- 3 Cherchez le numéro souhaité, (à l'aide ◀ ▶).
- 4 Appuyez sur **Envoi**.
- 5 Appuyez une seconde fois sur **Menu/Valid** après que le Galeo 3000 soit en communication avec l'autre fax.
- 6 Le Galeo 3000 envoie votre document.

NUMEROTATION

ENVOI

## DEMANDE DE MAINTIEN D'APPEL

Vous pouvez envoyer un fax et faire savoir à votre correspondant que vous souhaitez lui parler à l'issue de la transmission. Le télécopieur destinataire sonne comme s'il recevait un appel téléphonique. Si votre correspondant décroche son combiné, votre appareil se met à sonner à son tour. Décrochez pour converser avec votre correspondant.

Si les fonctions de Maintien d'appel et de Message de rappel sont toutes deux activées (OUI) et si votre correspondant ne décroche pas, l'appareil lui laissera un message

- 1 Placez le document dans le chargeur.
- 2 Appuyez sur **Menu/Valid**, **3**, **6**. L'écran affiche le réglage actif de la fonction de maintien d'appel.
- 3 Appuyez sur **◀** ou **▶** pour sélectionner **OUI** (ou **NON**).
- 4 Si vous activez la fonction de Maintien d'appel (**OUI**), appuyez sur **Menu/Valid** lorsque l'écran affiche votre sélection ; l'écran affiche alors le réglage actif pour la fonction de Message de rappel.

MAINTIEN APP : NON

MAINTIEN APP : OUI

IMP. EXEMPLE

- 5 Appuyez sur **◀** ou **▶** pour choisir **OUI** (ou **NON**) et appuyez sur **Menu/Valid** lorsque l'écran affiche votre sélection. L'écran affiche :

VALIDE

SUIVANT

1. OUI 2. NON

- 6 Appuyez sur **1** si vous voulez sélectionner des paramètres supplémentaires. L'affichage revient au menu de Paramétrage des envois -**OU**- appuyez sur **2** si vous avez terminé le paramétrage et passez à l'étape 7. L'écran vous invite à entrer le numéro du télécopieur que vous souhaitez appeler.
- 7 Composez le numéro de fax destinataire et appuyez sur **Envoi**.
- 8 Si vous avez activé la fonction de Maintien d'appel, décrochez votre combiné si l'appareil sonne.

Vous ne pouvez pas utiliser la fonction de recomposition automatique du numéro avec la demande de maintien d'appel. Vous ne pouvez pas utiliser la fonction de Maintien d'appel avec la fonction de Transmission en différé ou la fonction de Relève. Vous devez programmer le numéro d'identité de votre poste pour pouvoir activer **OUI** la fonction de Message de rappel.

## IMPRESSION D'UN SPECIMEN DU MESSAGE DE RAPPEL

- 1 Appuyez sur **Menu/Valid**, **3**, **6**.
- 2 Appuyez sur **◀** ou **▶** pour choisir **IMPR.EXEMPLE** et appuyez sur **Menu/Valid**.
- 3 Appuyez sur **Envoi**.



## EMISSION DIFFEREE D'UN DOCUMENT

L'émission différée vous permet d'émettre automatiquement une télécopie à l'heure que vous choisissez. Cette fonction permet de bénéficier des tarifs réduits réservés à certaines tranches horaires ou de tenir compte des décalages horaires avec les pays étrangers.

- 1 Placez le document dans le chargeur.
- 2 Appuyez sur **Menu/Valid**, **3**, **7**.
- 3 Entrez l'heure à laquelle vous souhaitez que le fax soit envoyé, exprimé sur la base d'un cycle de 24 heures (par ex. 19:45) et appuyez sur **Menu/Valid**.  
L'écran affiche :
- 4 Appuyez sur **1** pour sélectionner **DOC** -OU- appuyez sur **2** pour sélectionner **MEMOIRE** et validez en appuyant sur **Menu/Valid**. Si vous choisissez **1.DOC**, l'appareil ne lancera pas la numérisation avant l'heure de la transmission et le document devra être laissé dans le chargeur.

1. DOC 2. MEMOIRE

VALIDE

- 5 Appuyez sur **1** si vous voulez sélectionner des paramètres supplémentaires. L'affichage revient au menu de Paramétrage des envois -OU- appuyez sur **2** si vous avez terminé le paramétrage et passez à l'étape 6. L'écran vous invite à entrer le numéro du télécopieur que vous souhaitez appeler.

SUIVANT

1. OUI 2. NON

- 6 Entrez le numéro de fax destinataire et appuyez sur **Envoi**. L'appareil attendra l'heure programmée pour envoyer le fax.

## EMISSION D'UN DOCUMENT A PLUSIEURS DESTINATAIRES

En vous servant des numéros que vous avez programmés dans la mémoire de numérotation de groupe, monotouche et abrégée, vous pouvez "diffuser" des fax automatiquement à un maximum de 41 destinataires différents en quelques étapes simples. Si la fonction de Transmission depuis la mémoire est réglée sur **OUI** ou sur **FAX SUIVANT UNIQ**, vous pouvez faire une diffusion.

- 1 Placez le document dans le chargeur.
- 2 Appuyez sur **Menu/Valid, 3, 9** pour sélectionner **OUI** ou **FAX SUIVANT UNIQ** et appuyez sur **Menu/Valid**.
- 3 Entrez les numéros monotouches et abrégés (l'un après l'autre) ou le numéro de groupe que vous avez programmé.
- 4 Appuyez sur **Envoi**. L'appareil enregistre le document en mémoire puis le transmet à tous les destinataires indiqués. Si la ligne est occupée, l'appareil retente le numéro appelé.

MEMOIRE EM : NON

MEMOIRE EM : OUI

FAX SUIVANT UNIQ

Appuyer sur **Stop** au cours de la transmission pour annuler la diffusion en cours.

## PROGRAMMATION DE GROUPES DE NUMÉROS À DES FINS DE DIFFUSION.

Les groupes de numéros vous permettent d'envoyer le même fax à un grand nombre de destinataires en appuyant sur une seule monotouche (Diffusion).

**Tout d'abord**, vous devez programmer chaque numéro de fax comme un numéro monotouche ou un numéro abrégé.

**Ensuite**, vous pouvez regrouper ces numéros dans un groupe. Chaque groupe de numéros occupe une monotouche. Enfin, vous pouvez programmer jusqu'à 2 petits groupes de numéros ou vous pouvez assigner jusqu'à 41 numéros à un seul grand groupe. Voir "Enregistrement des numéros 1-touche" page 18.

- 1 Appuyez sur **Menu/Valid, 6, 4**. L'écran affiche **CHOIX NO 1-TOUCH**.
- 2 Sélectionnez une monotouche à laquelle vous souhaitez affecter un numéro de groupe (par exemple, appuyez sur la monotouche **2** pour l'utiliser en guise de groupe).
- 3 Servez-vous du clavier numérique pour entrer le numéro de ce groupe. (par exemple, tapez **1** pour le groupe 1).
- 4 Appuyez sur **Menu/Valid**. Entrez les numéros monotouches et abrégés pour ce groupe. Par exemple, pour la monotouche **3**, pressez la Monotouche **03**. Pour l'emplacement abrégé **09**, appuyez sur **Secret/Num.Abrégés**, puis tapez **0, 9** sur le pavé numérique. L'écran affiche **03, #09**.
- 5 Appuyez sur **Menu/Valid**. L'écran vous invite à taper un nom.
- 6 Servez-vous du pavé numérique pour entrer le nom du groupe (par exemple, **GRANDS COMPTES**) et appuyez sur **Menu/Valid**.
- 7 Appuyez sur **Stop** pour sortir.

GO1: \*03#09

Vous pouvez imprimer la liste de tous les numéros monotouches et numéros abrégés. Les numéros de groupe seront indiqués dans la colonne intitulée "**LISTE**". Voir "Impression d'un rapport".

## FAX PRIORITAIRE

Même si votre télécopieur est en train de recevoir un autre fax, vous pouvez le programmer pour que sa prochaine opération soit l'envoi de votre fax. De cette façon, vous n'avez pas à attendre qu'il ait fini la transmission ou la réception en cours. Vous pouvez composer cet appel manuellement ou utiliser la touche **Bis/Pause** ou encore utiliser un numéro monotouche. (Lorsque vous utilisez les monotouches, seul l'emplacement de mémoire - et non le nom de la personne appelée - s'affiche).

- 1 Placez le document dans le chargeur. Au besoin, appuyez sur **Résolution** pour choisir la résolution souhaitée.
- 2 Composez le numéro de fax destinataire et appuyez sur **Envoi**.
- 3 Appuyez sur **Menu/Valid**. L'écran affiche le message **FAX RESERVE**.
- 4 Pour annuler la réservation de fax, enlevez votre document du chargeur et appuyez sur **Stop**.

Vous ne pouvez pas utiliser cette fonction lorsqu'il y a un document dans le chargeur en attente de transmission (par exemple pour une transmission différée ou une relève en attente) ou encore si l'horloge a été interrompue.

Si vous utilisez la fonction de Réservation de fax, l'appareil enverra le document sans l'enregistrer dans la mémoire.

## PROGRAMMER UNE DEPOSE ET UNE RELEVE

### LA RELEVE

Votre appareil vous permet de récupérer un document mis en dépose, à votre attente sur le télécopieur de votre correspondant.

- 1 Appuyez sur **Menu/Valid, 2, 7**.  
L'écran affiche :
- 2 Appuyez sur ◀ ou ▶ pour choisir le mode **STANDARD** et appuyez sur **Menu/Valid**.  
L'écran vous invite à entrer le numéro de fax que vous souhaitez appeler pour récupérer le document et à appuyer sur **Envoi**.
- 3 Composez le numéro de fax demandé pour en extraire le document et appuyez sur **Envoi**.  
L'écran affiche le message **COMPOS..**



## Configuration d'une relève différée

Vous pouvez programmer votre appareil pour qu'il lance la relève ultérieurement.

- 1 Appuyez sur **Menu/Valid**, **2**, **7**.  
L'écran affiche :



- 2 Appuyez sur **◀** ou **▶** pour choisir **EMIS.DIFF.** et appuyez sur **Menu/Valid**.

- 3 L'écran vous invite à entrer l'heure à laquelle vous souhaitez lancer la relève différée.

- 4 Entrez l'heure (exprimée sur un cycle de 24 heures) à laquelle vous souhaitez lancer la relève.  
Par ex. 21:45.

- 5 Appuyez sur **Menu/Valid**. L'écran vous invite à entrer le numéro de fax que vous souhaitez appeler pour en extraire un document et à appuyer sur **Envoi**.

- 6 Composez le numéro de fax et appuyez sur **Envoi**. L'appareil lancera l'appel de relève à l'heure programmée.

Vous ne pouvez programmer qu'une relève différée à la fois.

## LA DEPOSE

La fonction dépose permet de mettre un document à disposition sur votre télécopieur. Votre correspondant pourra alors le récupérer, même en votre absence. Il devra pour cela disposer de la fonction relève, la communication sera alors à sa charge.

- 1 Placez le document dans le chargeur.

- 2 Appuyez sur **Menu/Valid**, **3**, **8**.  
L'écran affiche :

- 3 Appuyez sur **◀** ou **▶** pour choisir le mode **STANDARD** et appuyez sur **Menu/Valid**. L'écran affiche :

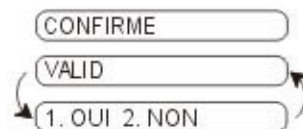

- 4 Appuyez sur **1** pour sélectionner **DOC** si vous voulez que votre appareil numérise le document imprimé au moment de l'appel en relève -OU- appuyez sur **2** pour sélectionner **MEMOIRE**.

- Appuyez sur **1** si vous voulez sélectionner des paramètres supplémentaires. L'affichage revient au menu de Paramétrage des envois -**OU**- appuyez sur **2** si vous avez terminé le paramétrage et passez à l'étape 6. Voir "Interruption de l'horloge ou d'une relève en attente" page 85.

- Appuyez sur **Envoi**. L'écran affiche le message **RELEVE EN ATT.**

Si vous appuyez sur 1 à l'étape 4, le document imprimé doit rester dans le chargeur jusqu'à l'appel en relève. Cependant, vous pouvez utiliser la fonction d'interruption de tâche pour envoyer un autre fax.

### Configuration d'une relève mode protégé

Lorsque vous réglez la fonction de RELEVE:PROTEGE sur OUI, tout correspondant qui appelle votre appareil pour en extraire un fax devra entrer un code d'identification.

- Placez le document à extraire dans le chargeur.
- Appuyez sur **Menu/Valid**, **3**, **8**. L'écran affiche :
- Appuyez sur **◀** ou **▶** pour choisir le mode **PROTEGE** et appuyez sur **Menu/Valid**.



- Entrez un code à quatre chiffres et appuyez sur **Menu/Valid**. L'écran affiche :

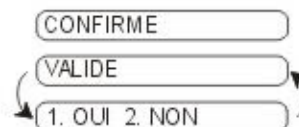

- Appuyez sur **1** pour sélectionner **DOC** si vous voulez que votre appareil numérise le document imprimé au moment de l'appel en relève -**OU**- appuyez sur **2** pour sélectionner **MEMOIRE**.
- Appuyez sur **1** si vous voulez sélectionner des paramètres supplémentaires. L'affichage revient au menu de Paramétrage des envois -**OU**- appuyez sur **2** si vous avez terminé le paramétrage et passez à l'étape 7.
- Appuyez sur **Envoi** et attendez que votre télécopieur soit appelé.

## ANNULER UNE TACHE PROGRAMMEE

Vous pouvez annuler une tâche programmée, telle qu'une transmission en différé ou une relève en attente.

- 1 Appuyez sur **Menu/Valid, 4**. Tous les travaux en attente s'affichent à l'écran. S'il n'y a aucune tâche en attente, l'écran affiche le message **RIEN EN ATTENTE**.
- 2 S'il existe plus de deux tâches en attente, servez-vous de **◀** ou **▶** pour sélectionner la tâche que vous souhaitez annuler. Appuyez sur **Menu/Valid** lorsque l'écran affiche votre sélection **-OU-** s'il n'existe qu'une seule tâche en attente, passez à l'étape 3.
- 3 Appuyez sur **1** pour annuler la tâche **-OU-** appuyez sur **2** pour quitter cette fonction sans faire d'annulation.
- 4 Appuyez sur **Stop** pour sortir.

### *Interruption de l'horloge ou d'une relève en attente*

Vous pouvez envoyer un fax ou faire une copie sur le champ, même si l'appareil est programmé pour un envoi en différé ou pour une relève en attente. Toutefois, vous ne pouvez pas utiliser la fonction de Recomposition automatique du numéro ni le mode fonction.

- 1 Appuyez sur **Menu/Valid, 5**.
- 2 Attendez 2 secondes puis sortez les documents qui sont en attente dans le chargeur.
- 3 Placez le document que vous souhaitez envoyer tout de suite dans le chargeur.
- 4 Entrez le numéro du télécopieur destinataire et appuyez sur **Envoi**.
- 5 Une fois la transmission terminée, replacez le premier document dans le chargeur.
- 6 Appuyez sur **Menu/Valid, 5** pour rétablir l'heure programmée.

Si vous avez programmé une transmission en différé ou une dépose en attente en vous servant de la mémoire (c'est-à-dire, si vous avez déjà numérisé le document dans la mémoire de l'appareil pour l'envoyer depuis la mémoire), vous n'avez pas besoin d'interrompre ces fonctions pour envoyer un fax ou faire une copie.

## TRANSMISSION A RESOLUTION MULTIPLE

Servez-vous de cette fonction pour sélectionner un réglage de résolution différent pour chaque page d'un fax envoyé. Cela pourra s'avérer utile par exemple si vous envoyez un fax qui contient des photos et du texte ou encore un fax comprenant des pages imprimées en petits caractères et d'autres en caractères normaux. Le réglage de résolution revient au mode STANDARD à l'issue de l'envoi du fax.

- 1 Placez le document dans le chargeur et appuyez sur **Menu/Valid, 3, 4**.
- 2 Servez-vous de ◀ ou ▶ pour sélectionner la résolution de la page 1 et appuyez sur **Menu/Valid**.
- 3 Répétez l'étape 2 pour chacune des pages du document. Appuyez sur **Stop** une fois que vous avez terminé. L'écran affiche :
- 4 Appuyez sur **1** si vous voulez sélectionner des paramètres supplémentaires. L'affichage revient au menu de Paramétrage des envois -**OU**- appuyez sur **2** si vous avez terminé le paramétrage et passez à l'étape 5. L'écran vous invite à entrer le numéro du télécopieur que vous souhaitez appeler.

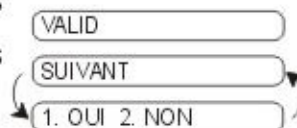

- 5 Entrez le numéro du fax destinataire et appuyez sur **Envoi**.

Si vous souhaitez copier un document avec des résolutions différentes pour chaque page, appuyez sur **Copie/Aide** à l'étape 5.

## FONCTIONNEMENT AVEC UN POSTE SUPPLEMENTAIRE

Si vous répondez à un appel fax entrant depuis un téléphone externe ou un poste supplémentaire, vous pouvez basculer l'appel sur votre appareil grâce à votre code d'activation à distance. Quand vous aurez composé le code d'activation # **07**, l'appareil commencera la réception du fax. Voir "Réglage de la durée de sonnerie en mode de réception FAX/TEL" au chapitre "Réception d'un document" page 55.

Si l'appareil répond à un appel téléphonique et émet une double sonnerie pour vous demander d'intercepter l'appel, servez-vous du code de désactivation # **00** pour basculer l'appel sur un poste supplémentaire. Le code de désactivation sert uniquement en mode FAX/TEL. (Vous devez paramétrer le **Act.DISTANCE** sur **OUI** dans **Menu/Valid 2, 4** pour pouvoir utiliser # **07** ou # **00**.)

Si vous répondez à un appel et que vous n'entendez personne sur la ligne, concluez qu'il s'agit d'un fax. Si vous êtes près de l'appareil, appuyez sur **Envoi** avant de raccrocher. Si vous êtes sur un poste supplémentaire, appuyez sur # **07**, attendez la tonalité de réception de fax puis raccrochez. Si vous êtes sur un téléphone externe, tapez # **07** et attendez que le téléphone soit déconnecté (l'écran de l'appareil affiche le message **RECEPT.**) avant de raccrocher. (Votre correspondant devra appuyer sur **Envoi** pour envoyer son fax).

Si vous décrochez accidentellement un poste supplémentaire alors qu'une télécopie est en cours de réception, vous risquez de perturber la transmission et certaines portions du fax ne seront peut-être pas lisibles.

Le code d'activation à distance peut également être utilisé par vos correspondants. Si vous utilisez un répondeur externe, votre message annonce devrait se terminer en indiquant "pour envoyer un fax, tapez # **07**". Voir "Message annonce du répondeur externe" page 28.

### **Mode FAX/TEL (F/T) uniquement**

Lorsque l'appareil est en mode FAX/TEL, il se servira de la durée de sonnerie FAX/TEL préprogrammée (double sonnerie) pour vous signaler un appel téléphonique. Si vous vous trouvez près de l'appareil, vous pouvez décrocher le combiné ou prendre l'appel avec .

Si vous vous trouvez près d'un poste supplémentaire, il vous faudra décrocher le combiné pendant la durée de la sonnerie FAX/TEL et composer le # **00** pendant l'intervalle de sonnerie. S'il n'y a personne sur la ligne ou si quelqu'un souhaite vous envoyer un fax, rebasculer l'appel sur l'appareil en composant le # **07**.

### **Maintenir l'appel**

En cours de communication, vous pouvez, à tout moment, interrompre votre conversation et la poursuivre sur un autre poste raccordé sur la même ligne téléphonique. Il vous suffit de taper \***81**. Vous pouvez maintenant poursuivre la conversation sur un autre poste.

### **Modification des codes à distance**

Il se peut que les codes à distance ne fonctionnent pas avec certains systèmes téléphoniques. Le code d'activation préprogrammé est le # **07**. Le code de désactivation préprogrammé est le # **00**. Le code d'activation pour appels vocaux est le \***81**.



### Comment changer les codes à distance

- 1 Appuyez sur **Menu/Valid**, **2**, **4**.
- 2 Appuyez sur ◀ ou ▶ pour sélectionner **OUI** (ou **NON**) et appuyez sur **Menu/Valid** lorsque l'écran affiche le réglage souhaité.
- 3 Si vous le souhaitez, entrez un nouveau code d'activation à distance, puis appuyez sur **Menu/Valid**.
- 4 Si vous le souhaitez, entrez un nouveau code de désactivation à distance, puis appuyez sur **Menu/Valid**.
- 5 Si vous le souhaitez, entrez un nouveau code d'activation pour appels vocaux, puis appuyez sur **Menu/Valid**.
- 6 Appuyez sur **Stop** pour sortir.

## OPTIONS DE FAX A DISTANCE

### Réglage du mode de mémorisation des fax

Si vous activez (**OUI**) la fonction de mémorisation, vous pourrez récupérer les fax reçus depuis un poste distant au moyen des fonctions de réadressage de fax ou d'extraction à distance. L'écran vous signale la présence d'un fax en mémoire.

- 1 Appuyez sur **Menu/Valid**, **8**, **2**.
- 2 Appuyez sur ◀ ou ▶ pour choisir **OUI** (ou **NON**) et appuyez sur **Menu/Valid** lorsque l'écran affiche le réglage souhaité.
- 3 Appuyez sur **Stop** pour sortir.

Si vous avez des fax en mémoire au moment de désactiver (**NON**) la fonction de mémorisation, l'écran vous demande si vous souhaitez effacer les fax de la mémoire. Voir "Impression d'un fax depuis la mémoire" page 63. Si vous appuyez sur **1**, toutes les données de fax sont effacées de la mémoire et la fonction de mémorisation est désactivée. Si vous appuyez sur **2**, les données ne sont pas effacées et la fonction de mémorisation reste activée.

### REROUTAGE DE FAX

Vous ne pouvez pas utiliser les fonctions de reroutage des fax ou de récupération de fax à distance si la mémorisation des fax est désactivée (**NON**).

### **Programmation d'un numéro de reroutage de fax**

Lorsque la fonction de reroutage de fax est activée (**OUI**), votre appareil enregistre les fax reçus en mémoire et compose automatiquement le numéro de reroutage de fax préalablement programmé pour retransmettre tous les fax reçus à ce numéro.

- 1 Appuyez sur **Menu/Valid, 8, 1**.
- 2 Appuyez sur ◀ ou ▶ pour choisir **OUI** (ou **NON**) et appuyez sur **Menu/Valid**.  
L'écran vous invite à entrer le numéro du télécopieur où les fax sont à retransmettre.
- 3 Entrez le numéro de réadressage (20 chiffres maximum) et appuyez sur **Menu/Valid**.
- 4 Appuyez sur **Stop** pour sortir.

### **EXTRACTION A DISTANCE**

Vous pouvez appeler votre appareil depuis n'importe quel téléphone à touches (ou télécopieur distant de groupe 3) et vous servir d'un code d'accès à distance et d'une combinaison de touches pour récupérer vos fax.

#### **Comment changer le code d'accès à distance**

- 1 Appuyez sur **Menu/Valid, 8, 3**.
- 2 Entrez un numéro à trois chiffres compris entre 000 et 999 et appuyez sur **Menu/Valid**.

Le code d'accès à distance prédéfini est le 159, mais vous pouvez le modifier.

L'astérisque \* ne peut pas être changé. N'utilisez pas les chiffres figurant dans votre code d'activation ou de désactivation à distance.

- 3 Appuyez sur **Stop** pour sortir.

#### **Utilisation de votre code d'accès à distance**

- 1 Appelez votre appareil depuis un téléphone à touches.
- 2 Dès que votre appareil répond à l'appel et émet une série de bips, entrez votre code d'accès à distance (1 5 9).
- 3 L'appareil vous indique si vous avez reçu des messages :  
**1 bip long - message(s) fax.**  
**Pas de bip long - pas de message**
- 4 L'appareil émet deux bips courts pour vous inviter à entrer une commande. Si vous patientez plus de 30 secondes avant d'entrer une commande, l'appareil coupe la communication. Si vous entrez une commande non valide, l'appareil émet trois bips.
- 5 Appuyez sur **9 0** pour réinitialiser l'appareil une fois votre interrogation terminée.
- 6 Raccrochez.

Si votre appareil est en mode **MANUEL**, vous pouvez y accéder depuis un poste distant en appelant votre appareil et en le laissant sonner pendant 50 secondes environ. Votre appareil répondra à l'appel au bout de 50 secondes. Vous disposerez alors de 30 secondes pour entrer votre code d'accès à distance.

# IMPRESSION DES JOURNAUX

## TYPES DE RAPPORT

Vous pouvez imprimer les listes et rapports suivants :

### 1. RAP. TRANSMIS.

Pour choisir d'imprimer un rapport de vérification de transmission à l'issue de chaque fax envoyé.

### 2. JOURNAL

Le journal vous donne des détails sur les derniers fax reçus et envoyés. TX indique qu'il s'agit d'une transmission et RX d'une réception.

### 3. NUM. ABREGES

Dresse la liste des noms et numéros enregistrés en guise de numéros monotouches et de numéros abrégés, énumérés dans l'ordre croissant.

### 4. REPERTOIRE

Dresse la liste des noms et numéros à accès direct (liste ci-dessus) mais cette fois dans l'ordre alphabétique.

### 5. CONFIG. SYSTEME

Dresse la liste des paramètres programmés sous **PARAMSYST.**, **PARAMRECEP.**, **OPT. ACC. DIST.**

### 6. ETAT MEMOIRE

Donne des renseignements sommaires sur la mémoire et indique la quantité de mémoire occupée.

## RAPPORT DE VERIFICATION DE TRANSMISSION

Vous pouvez vous servir du rapport de vérification de transmission en guise de preuve d'émission d'un fax. Ce rapport indique le nom ou le numéro de fax du destinataire, la date et l'heure de transmission ainsi que le résultat de la transmission.

Lorsque cette fonction est réglée sur **NON**, le rapport s'imprime uniquement s'il se produit une erreur au cours d'une transmission. Si le rapport indique la mention **ERREUR**, répétez l'envoi du fax.

Si le rapport vous conseille de vérifier la lisibilité de certaines pages, renvoyez les pages en question.

Lorsque cette fonction est réglée sur **OUI**, le rapport s'imprime à l'issue de chaque fax envoyé.

- 1 Appuyez sur **Menu/Valid**, **7**, **1**.
- 2 Appuyez sur ◀ ou ▶ pour choisir **OUI** ou **NON** et appuyez sur **Menu/Valid**.
- 3 Appuyez sur **Stop** pour sortir.

## IMPRESSION D'UN RAPPORT

### *Pour imprimer un rapport*

- 1 Appuyez sur **Menu/Valid**, **7**.
- 2 Tapez le numéro (voir la liste ci-contre) du rapport que vous souhaitez imprimer. Par exemple, tapez **5** pour imprimer la **CONFIG.SYSTEME**.

- Appuyer sur **Envoi**.
- Appuyez sur **Stop** pour sortir.

### *Périodicité du journal*

Le journal ou rapport d'activité peut être imprimé selon la périodicité de votre choix (1,3,6,12,24 heures, 2, 4 ou 7 jours). Si vous réglez la périodicité du journal sur Non, vous pouvez tout de même lancer l'impression instantanée du rapport en suivant la procédure décrite à la section précédente.

- Appuyez sur **Menu/Valid, 7, 2**.
- Appuyez sur ◀ ou ▶ pour afficher **PERIOD.JOURNAL** et appuyer sur **Menu/Valid**.
- Appuyez sur ◀ ou ▶ pour choisir le réglage souhaité. Si vous sélectionnez 7 jours, l'écran vous invite à indiquer le jour de la semaine marquant le début du cycle.
- Lorsque l'écran affiche le réglage souhaité, appuyez sur **Menu/Valid**.
- Entrez l'heure d'impression sur la base d'un cycle de 24 heures (par exemple, 19:45) et appuyez sur **Menu/Valid**.
- Appuyez sur **Stop** pour sortir.

## UTILISER LES SERVICES DE FRANCE TELECOM

LES SERVICES FRANCE TELECOM

PAGE 98

LA PRESENTATION DU NUMERO

PAGE 100

TOP MESSAGE

PAGE 102

LE SIGNAL D'APPEL

PAGE 104

L'AUTORAPPEL

PAGE 106

## LES SERVICES FRANCE TELECOM

Le **Galéo 3000** vous permet d'utiliser ces services de manière optimisée.



### PRESENTATION DU NUMERO\*

Pour savoir qui vous appelle avant de décrocher.



### TOP MESSAGE\*

Pour répondre à tous vos appels. Que vous soyez absent ou occupé, Top Message accueille vos correspondants et vous prévient des messages déposés.



### SIGNAL D'APPEL\*

Pour être prévenu de l'arrivée d'un nouvel appel alors que vous êtes déjà en communication, prendre cet appel, et pouvoir passer d'un correspondant à l'autre.



### LA CONVERSATION A TROIS\*

Pour converser avec deux correspondants externes alternativement ou en même temps sur votre ligne. A distinguer de la "Conférence interne", qui est une fonction de **Galéo 3000** (un correspondant externe, et deux internes).



### AUTORAPPEL

Pour rappeler automatiquement une ligne occupée dès qu'elle se libère.

**\*CES SERVICES SONT ACCESSIBLES SUR ABONNEMENT.  
POUR EN BENEFICIER : contactez votre Agence France Telecom au  
1014 (particulier) ou au 1016 (professionnel).**

## LA PRESENTATION DU NUMERO

Pour savoir qui vous appelle avant de décrocher.

- 1 Dès l'émission de la sonnerie le **Galéo 3000** affiche le numéro de la ligne à partir de laquelle votre correspondant appelle. Vous pouvez ainsi décider de prendre l'appel ou non.
- 2 Débranchez le combiné pour répondre.
- 3 Le numéro (et le nom si dans le répertoire) de votre correspondant, la date et l'heure de son appel seront enregistrés dans ce journal.

*Si l'appelant a protégé son identité, l'écran indique "NUMERO MASQUE".  
Si le numéro n'a pas été reçu, l'écran indique "NUMERO NON DISPO".*

### Comment activer la fonction Présentation du Numéro.

Si vous disposez du service Présentation du Numéro sur votre ligne, activez cette fonction (OUI) pour afficher le numéro de téléphone de l'appelant sur l'afficheur de votre télécopieur dès que votre appareil sonne pour indiquer la réception d'un appel.

- 1 Appuyez sur **Menu/Valid, 0, 1** et attendez que l'écran affiche :
- 2 Appuyez sur ◀ ou ▶ pour sélectionner **PRES.NUMERO : OUI** et appuyez sur **Menu/Valid**.
- 3 Appuyez sur **Stop** pour sortir.



### Quel est le principe de la fonction Présentation du Numéro ?

#### Le numéro de l'appelant s'affiche à l'écran lorsque votre appareil sonne

Dès que votre appareil sonne, l'écran indique les 16 premiers caractères du numéro de téléphone de l'appelant. Une fois que vous décrochez le combiné, le numéro de l'appelant disparaît de l'écran.

- ▶ Si la mention "NUMERO NON DISPO" s'affiche, cela signifie que l'appel provient d'un correspondant connecté à un appareil téléphonique qui ne dispose pas du service.
- ▶ Si la mention "NUMERO MASQUE" s'affiche, cela signifie que l'appelant a délibérément choisi de ne pas révéler son identité.
- ▶ S'il n'a pas été transmis de numéro à votre télécopieur, le message "APPEL ENTRANT" reste affiché à l'écran.

## TOP MESSAGE

La messagerie de votre téléphone qui prend tous vos appels, que vous soyez absent ou déjà en ligne.

**TOP MESSAGE** accueille vos correspondants et vous prévient des messages déposés, à l'aide d'une tonalité spécifique.

Vous pouvez appeler **TOP MESSAGE** à partir de la touche  ou .

### ● **Les notifications visuelles de messages**

Si votre ligne le permet, **TOP MESSAGE** notifie visuellement à votre Galeo 3000 que des messages sont déposés.

- l'écran affiche "MESSAGE" pour vous prévenir des messages en instance.

- le journal des appels mémorise les notifications envoyées par **TOP MESSAGE**.

L'écran revient à sa position habituelle dès que tous les messages déposés sur votre messagerie auront été consultés (sauf en cas d'occupation prolongée de ligne).

Remarques : si après avoir consulté tous les messages déposés dans votre messagerie TOP MESSAGE l'écran affiche toujours "MESSAGE" vous pouvez l'effacer en appuyant simultanément sur les touches **Copie/Aide** et **Envoi**.

## VOTRE GALEO 3000 ET TOP MESSAGE

- Votre Galeo 3000 permet de gérer de façon optimum Top Message. Vous pouvez ainsi
  - recevoir vos appels téléphoniques
  - recevoir vos télécopies, que vous soyez présent ou absent
  - recevoir des messages vocaux et en être notifié par le Galeo 3000.

Vous n'avez donc plus besoin de répondeur externe.

- 1 Pour cela, réglez votre Galeo 3000 en mode FAX/TEL
- 2 Réglez le nombre de sonneries avant décrochage automatique de votre Galeo 3000 sur 5 (voir page 58).
- 3 Assurez-vous que le nombre de sonnerie avant renvoi vers Top Message est inférieur ou égal à 5 (environ 20s). Par défaut, Top Message prend les appels sur non réponse au bout de 20s (environ 5 sonneries). Si ce n'est pas le cas, et si votre ligne le permet, vous pouvez réduire ce nombre en composant \* 610 \* durée en seconde \* #  
\* (ou la durée en seconde doit être comprise entre 5 et 10).

## LE SIGNAL D'APPEL

Ce service vous permet d'être prévenu d'un nouvel appel alors que vous êtes en communication, de prendre cet appel, de passer d'un correspondant à l'autre.  
En cours de communication, deux bips espacés de quelques secondes vous avertissent d'un second appel.

- Pour interrompre définitivement les deux communications, raccrochez.

Si vous êtes abonnés à la "Présentation du Numéro" et au "Signal d'Appel" vous pouvez savoir qui tente de vous joindre avant de décrocher.  
Vous pouvez décider de prendre ou non l'appel.

En cours de communication :

- le **Galéo 3000** affiche le numéro de la ligne à partir de laquelle votre second correspondant appelle en alternance avec le message "APPUYER R2" (sous réserve de compatibilité technique).

- le **Galéo 3000** affiche en priorité le nom mémorisé dans le répertoire si le correspondant y figure.

*Si l'appelant a protégé son numéro, l'écran indique "NUMERO MASQUE".*

- 1 Prévenez votre premier correspondant de l'arrivée du second appel.
- 2 Appuyer sur **R** puis **2** pour répondre au second appel.
- 3 Si vous avez choisi de prendre le second appel, pour reprendre le premier en attente, appuyez sur **R** puis **2**.
  - Pour quitter définitivement le correspondant avec lequel vous êtes en communication, appuyez sur **R** puis **1**.

*Un message de patience et des bips sont diffusés au premier correspondant.*

*Vous passez ainsi d'un interlocuteur à l'autre.*

- Si vous n'êtes pas abonné à la "Présentation du Numéro" aucune information spécifique ne s'affiche à l'écran.



## L'AUTORAPPEL

L'AutoRappel est une fonction proposée par France Télécom lorsque la ligne de votre correspondant est occupée. Un message vocal vous propose le service AutoRappel par appui sur touche **5<sup>M</sup>** (ou **R** puis **5<sup>M</sup>**). Dès que la ligne de votre correspondant se libère vous êtes automatiquement rappelé et le numéro du correspondant que vous allez rappeler est affiché en alternance avec AUTORAPPEL. Si vous décrochez, le numéro est à nouveau composé automatiquement. Cette fonction est valable pendant 30 minutes après activation de ce service gratuit.

## UN PROBLEME ? VERIFIEZ ...

UN PROBLEME ? VERIFIEZ ...

PAGE 108

## UN PROBLEME ? VERIFIEZ ...

### MESSAGES D'ERREUR

De temps à autre, il se peut que vous rencontriez un problème avec votre appareil ou avec la ligne téléphonique. Dans ce cas, l'appareil identifie généralement l'anomalie et affiche un message d'erreur. Le tableau ci-dessous explique les messages d'erreur les plus fréquents.

MESSAGE D'ERREUR	CAUSE	REMEDE
VERIFIEZ PAPIER	<ul style="list-style-type: none"> <li>Le papier est coincé dans la machine.</li> </ul>	<ul style="list-style-type: none"> <li>Voir "Élimination des bourrages" dans ce chapitre.</li> </ul>
VERIFIEZ PAPIER APP.ENVOI	<ul style="list-style-type: none"> <li>Le télécopieur n'a plus de papier ou bien le document n'est pas chargé correctement dans le chargeur.</li> </ul>	<ul style="list-style-type: none"> <li>Remettez du papier dans le bac ou retirez le document et rechargez-le puis appuyez sur <b>Envoi</b>.</li> </ul>
NETTOYEZ SCANNER	<ul style="list-style-type: none"> <li>Le scanner est sale.</li> </ul>	<ul style="list-style-type: none"> <li>Voir "Entretien périodique" dans ce chapitre.</li> </ul>
ERREUR COMM.	<ul style="list-style-type: none"> <li>Une ligne téléphonique de mauvaise qualité a provoqué une erreur de communication.</li> </ul>	<ul style="list-style-type: none"> <li>Retentez l'appel.</li> </ul>
ERR. CONNEXION	<ul style="list-style-type: none"> <li>Vous avez essayé d'extraire un document d'un télécopieur qui n'était pas programmé en mode d'attente de relève.</li> </ul>	<ul style="list-style-type: none"> <li>Vérifiez la configuration de la fonction de relève de votre correspondant.</li> </ul>

MESSAGE D'ERREUR	CAUSE	REMEDE
DECONNECTE	<ul style="list-style-type: none"> <li>L'autre correspondant a coupé la communication.</li> </ul>	<ul style="list-style-type: none"> <li>Essayez d'appeler votre correspondant.</li> </ul>
BOURRAGE DOCUM.	<ul style="list-style-type: none"> <li>Le document n'a pas été chargé/alimenté correctement ou bien il est trop long.</li> </ul>	<ul style="list-style-type: none"> <li>Voir "Élimination des bourrages" dans ce chapitre.</li> </ul>
ERR. MACHINE XX	<ul style="list-style-type: none"> <li>Il existe un problème mécanique.</li> </ul>	<ul style="list-style-type: none"> <li>Mettez l'appareil hors tension puis ramenez votre appareil dans votre agence France Télécom.</li> </ul>
PAS REP/OCCUPE	<ul style="list-style-type: none"> <li>Le numéro composé ne répond pas ou il est occupé. Il se peut également que vous ayez composé un numéro qui n'est pas relié à un télécopieur.</li> </ul>	<ul style="list-style-type: none"> <li>Vérifiez le numéro et retentez l'appel.</li> </ul>
NON PROGRAMME	<ul style="list-style-type: none"> <li>Vous avez essayé d'accéder à un emplacement monotouche ou abrégé qui n'a pas été programmé.</li> </ul>	<ul style="list-style-type: none"> <li>Voir "Programmation des numéros à accès direct pour simplifier la numérotation" au chapitre 1 pour en savoir plus sur la programmation des numéros monotouches et abrégés.</li> </ul>
ERREUR IMP.	<ul style="list-style-type: none"> <li>La tête d'impression a surchauffé.</li> </ul>	<ul style="list-style-type: none"> <li>Débranchez l'appareil et patientez 30 minutes pour le laisser refroidir.</li> </ul>
ERREUR LECTURE	<ul style="list-style-type: none"> <li>Le scanner a besoin d'être nettoyé.</li> </ul>	<ul style="list-style-type: none"> <li>Nettoyez la bande blanche et la bande vitrée sous celle-ci. Voir "Entretien périodique" dans ce chapitre. Si vous obtenez toujours une erreur du scanner, demandez l'intervention d'un technicien.</li> </ul>
CAPOT OUVERT	<ul style="list-style-type: none"> <li>Le capot n'est pas fermé correctement.</li> </ul>	<ul style="list-style-type: none"> <li>Fermez le capot supérieur.</li> </ul>

## ELIMINATION DES BOURRAGES

### *Bourrage au niveau du document*

- 1 Retirez les feuilles qui ne sont pas coincées dans le chargeur.
- 2 Ouvrez le capot supérieur en relevant le levier sur la droite du capot supérieur.
- 3 Tirez le document vers l'avant de l'appareil.
- 4 Refermez le capot.



### **1 Bourrage au niveau du papier**

Retirez les feuilles de papier qui ne sont pas coincées.

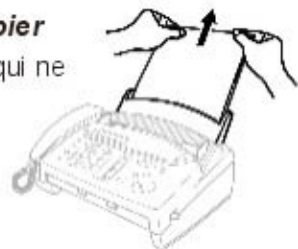

- 2 Ouvrez le capot supérieur en relevant le levier sur la droite du capot supérieur.



Capot supérieur



- 3 Tirez délicatement le papier coincé vers l'avant de l'appareil pour l'extraire du bac à papier. Si le papier se bloque.

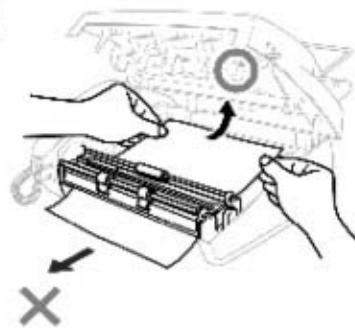
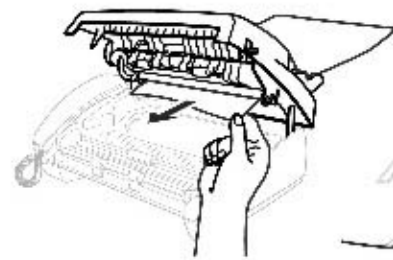

- 4 Retirez la cartouche d'impression et tournez la bobine pour tendre le ruban.
- 5 Installez la cartouche.
- 6 Fermez le capot supérieur.
- 7 Chargez le papier.

## PROBLEMES DE FONCTIONNEMENT

Si vous pensez que votre appareil présente une anomalie, faites d'abord une copie. Si la copie vous donne satisfaction, le problème ne vient sans doute pas de votre appareil. Consultez la rubrique ci-dessous pour obtenir quelques conseils de dépiantage des pannes.

INCIDENTS	SOLUTIONS
Problèmes d'impression ou de réception de fax	
Impression condensée et traînées horizontales ; partie supérieure ou inférieure des caractères coupée	<ul style="list-style-type: none"> <li>• Si votre copie ne vous donne pas satisfaction, la qualité de la ligne était sans doute de mauvaise qualité et présentait des parasites. Demandez à votre correspondant de renvoyer le fax. Si la copie est de mauvaise qualité, nettoyez la zone du scanner. Si le problème persiste, ramenez votre Galeo 3000 dans votre agence France Télécom.</li> </ul>
Les fax reçus présentent des stries verticales noires	<ul style="list-style-type: none"> <li>• Il se peut que le scanner du télécopieur émetteur soit sale. Demandez à l'émetteur de faire une copie pour voir si le problème provient de son appareil. Essayez de recevoir un fax depuis un autre appareil. Si le problème persiste, ramenez votre Galeo 3000 dans votre agence France Télécom.</li> </ul>
Problème avec la ligne téléphonique ou les connexions	
L'appareil ne répond pas lorsqu'il est appelé	<ul style="list-style-type: none"> <li>• Vérifiez que le mode de réponse de l'appareil est programmé correctement (FAX, F/T (FAX/TEL) ou REP). Vérifiez la présence d'une tonalité. Si possible, appelez votre appareil. S'il ne répond pas à l'appel, vérifiez le branchement de la ligne téléphonique. Branchez un combiné ordinaire à la prise téléphonique de l'appareil. S'il n'y a pas de sonnerie quand vous appelez l'appareil, contactez France Télécom.</li> </ul>
Pas de tonalité lorsque vous décrochez	<ul style="list-style-type: none"> <li>• Vérifiez les branchements téléphoniques à l'appareil et à la prise murale. Vérifiez que le combiné est branché à la fiche de combiné de l'appareil. Vérifiez la fiche murale avec un autre téléphone. En l'absence de tonalité à la fiche murale, contactez France Télécom.</li> </ul>
Problème d'émission de fax	
Piètre qualité de transmission	<ul style="list-style-type: none"> <li>• Essayez de passer en résolution FIN ou SUPERFIN (Voir "Résolution" page 33). Faites une copie pour vérifier le fonctionnement du scanner de l'appareil.</li> </ul>

## INCIDENTS

## SOLUTIONS

Problème d'émission de fax

Impossible de composer un numéro	<ul style="list-style-type: none"> <li>• Vérifiez la présence d'une tonalité. Changez le réglage <b>TONAL/IMPULS</b>. (Voir "Paramétrage du mode de numérotation (Tonalité/impulsion)"). Vérifiez tous les branchements téléphoniques. Vérifiez le branchement du câble d'alimentation. Envoyez un fax en décrochant le combiné et en composant le numéro. Attendez d'entendre la tonalité de réception de fax avant d'appuyer sur Envoyer.</li> </ul>
Les fax envoyés présentent des stries verticales noires	<ul style="list-style-type: none"> <li>• Faites une copie avec votre appareil. Si le problème est le même, votre scanner est sale. Ouvrez le capot avant et vérifiez le circuit d'alimentation du papier. Nettoyez la bande blanche du scanner et la vitre sous la bande adhésive avec un chiffon non pelucheux légèrement imprégné d'alcool isopropylique.</li> </ul>

Problèmes de gestion des appels entrants

Double sonnerie en mode F/T	<ul style="list-style-type: none"> <li>• L'appareil sait que l'appel entrant n'est pas un fax ; il vous invite donc à prendre l'appel téléphonique. Débranchez le combiné de l'appareil ou prenez l'appel depuis un poste supplémentaire et composez le code de désactivation à distance de votre appareil (par défaut # 00).</li> </ul>
Transfert d'un appel fax à l'appareil	<ul style="list-style-type: none"> <li>• Si vous avez pris l'appel sur l'appareil, appuyez sur <b>Envoyer</b> et raccrochez immédiatement. Si vous avez pris l'appel sur un poste supplémentaire, composez votre code d'activation à distance à trois chiffres (par défaut 159). Lorsque votre appareil répond, raccrochez.</li> </ul>
Le télécopieur interprète la tonalité d'appel vocal comme une tonalité d'appel de fax	<ul style="list-style-type: none"> <li>• Si votre appareil est paramétré sur détection de fax <b>OUI</b> et s'il répond aux appels vocaux en essayant de recevoir un fax, essayez de régler la fonction de détection de fax sur <b>NON</b>.</li> </ul>
Le rapport de vérification de transmission imprime un message "RESULTAT.ERREUR"	<ul style="list-style-type: none"> <li>• La ligne téléphonique est sans doute provisoirement mauvaise. Essayez de renvoyer le fax. Si le problème persiste, contactez France Télécom.</li> </ul>
Si vous utilisez le service de signal d'appel sur votre télécopieur, des problèmes de réception ou d'émission peuvent survenir.	<ul style="list-style-type: none"> <li>• Si vous êtes en conversation et qu'une personne tente de vous envoyer une télécopie, le signal d'appel vous avertira. Vous pourrez alors vérifier la nature de l'appel en appuyant sur S'il s'agit d'une télécopie, vous devrez demander à votre 1er correspondant de raccrocher pour libérer.</li> </ul>

## ENTRETIEN PERIODIQUE

### Nettoyage du scanner

Nettoyez la bande blanche vitrée sous celle-ci avec un chiffon non pelucheux imprégné d'alcool isopropylique. Prenez soin de ne pas tordre la languette à ressort et de ne rien faire tomber dans l'appareil. Avant le nettoyage, par sécurité, débranchez le câble d'alimentation.

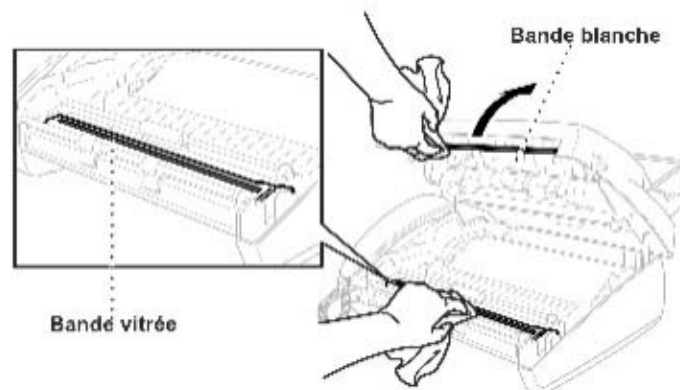

### Nettoyage de la tête d'impression

Pour nettoyer la tête d'impression de l'appareil, essuyez la partie métallique et la partie en plastique à l'aide d'un chiffon non pelucheux sec ou légèrement imprégné d'alcool isopropylique. Avant le nettoyage, par sécurité, débranchez le câble d'alimentation.

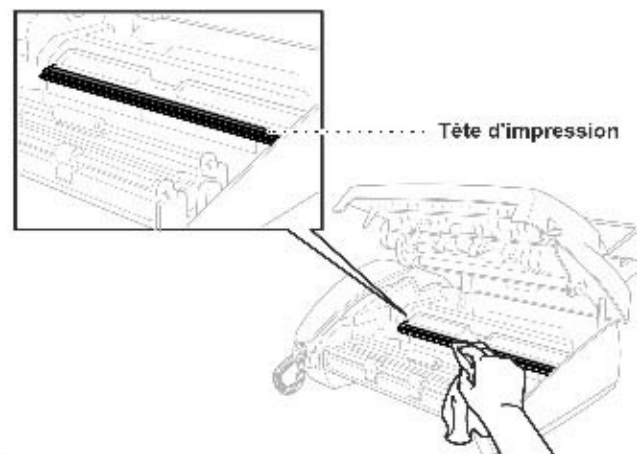

### AVERTISSEMENT

À l'issue de son utilisation, certains composants internes de l'appareil sont à **TRES HAUTE TEMPERATURE** : Veuillez prendre des précautions.

### Change ment du ruban

- 1 Ouvrez le capot supérieur en relevant le levier sur la droite du capot supérieur.

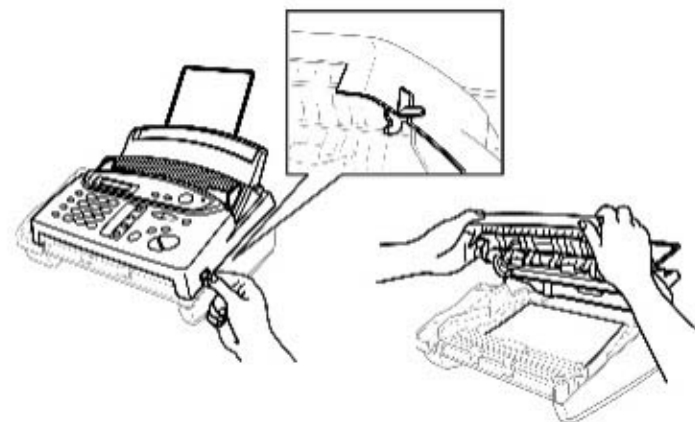

- 2 Retirez la cartouche d'impression contenant le ruban usagé et mettez-la à l'envers, de façon à ce que l'axe bleu se trouve dans le coin supérieur gauche.

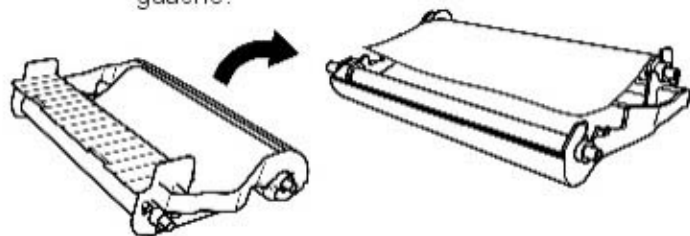

- 3 Sortez le ruban usagé de la cartouche :
- Faites sortir la bobine supérieure blanche et faites coulisser le rouleau pour le sortir de l'axe bleu. (Ne sortez pas l'axe bleu.)
  - Soulevez le rouleau inférieur pour l'extraire.

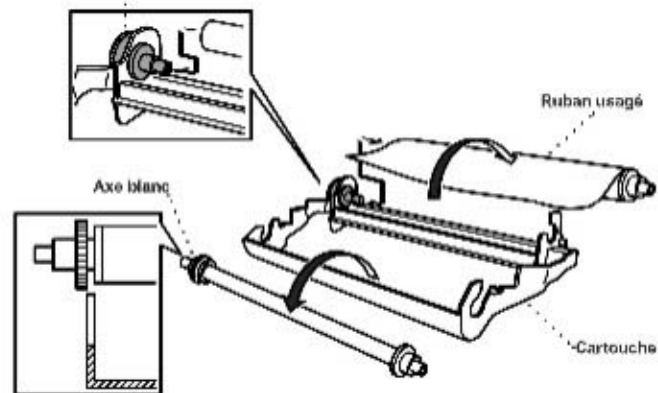

- 4 Faites coulisser l'élastique blanc pour le sortir des recharges et installez la recharge en mettant le rouleau plein en position inférieure. (Le côté brillant du ruban doit être tourné vers le dessous.)

- 5 Retirez l'axe blanc et les bobines des extrémités des tubes cartonnés usagés. Puis repositionnez-les sur les tubes neufs.

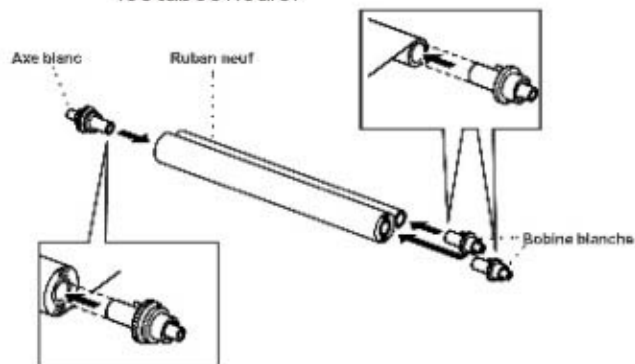

- 6 Glissez le tube cartonné supérieur gauche sur l'axe bleu de la cartouche et introduisez les rouleaux dans les porte-rouleaux.

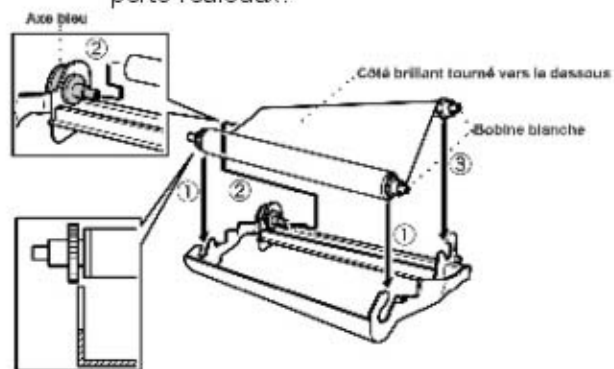

# CERTIFICAT DE CONFORMITE

**Nom : France Telecom Terminaux**

Siège social : 113, Quai Aulagnier

Localité : A snières CEDEX

Code Postal: 92666

## Identification du produit :

- Nature : Télécopieur

- Types : Transfert Thermique

- Référence commerciale : Galeo 3000

**Année durant laquelle le marquage CE a été apposé pour la première fois : 2002**

Déclare sous son entière responsabilité que le produit décrit ci-dessus est en conformité avec les exigences essentielles applicables et en particulier celles de la directive (1999/5/CE) suivante :

Article 3.1 a : EN60950 (93) Ed.2 + amendements A1/A2/A3/A4/A11

Article 3.1 b : EN55022 (Classe B édition 1998)

EN55024 (1998)

EN61000 3-2/1995+A2/1998

EN61000 3-3/1995

Date: 18-12-01

Signature et titre de la personne autorisée:

*Responsable Achats fibres et multimédia*

Le ruban encreur livré avec l'appareil est une amorce permettant l'impression d'environ 30 pages (format 210 x 297 mm). Les consommables sont en vente dans les agences France Telecom.



**Branche Services Fixes Grand Public**

6, place d'Alleray

[www.francetelecom.com](http://www.francetelecom.com)

S.A au capital de 4 615 327 772 €

380 129 866 - RCS Paris



3 561292 003638



**LE5762005**

**200363**