

- 15 film chamber
- 16 film door
- 17 tripod socket
- 18 battery door



Consumer Imaging
EASTMAN KODAK COMPANY
 Rochester, NY 14650

© Eastman Kodak Company, 2001

Pt. No. 919 6403

Printed in USA



Kodak ADVANTiX F320/F330 AutoCamera



ENGLISH/ESPAÑOL/FRANÇAIS

Camera Identification

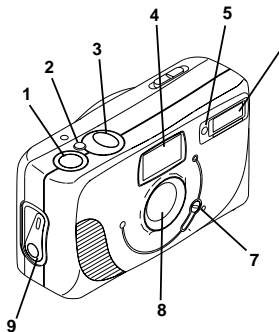

- 1 shutter button
- 2 self-timer button
- 3 LCD panel
- 4 viewfinder
- 5 self-timer bulb
- 6 flash
- 7 lens-cover switch
- 8 lens
- 9 film-door lever

Unfold front and back cover flaps of manual to view camera diagrams.

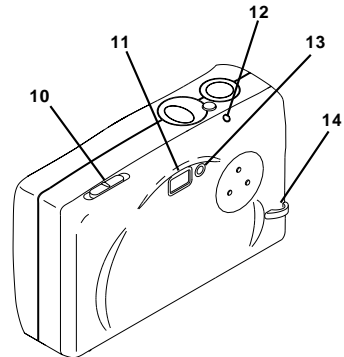

- 10 print-format switch
- 11 viewfinder eyepiece
- 12 film-rewind button
- 13 flash-ready lamp
- 14 strap post

This device complies with part 15 of the FCC Rules. Operation is subject to the following two conditions: (1) this device may not cause harmful interference, and (2) this device must accept any interference received, including interference that may cause undesired operation.

NOTE: Your model camera has been tested and found to comply with the limits for a Class B digital device, pursuant to Part 15 of the FCC Rules. These limits provide reasonable protection against interference in residential use. The camera generates, uses and can radiate radio frequency energy and, if not used in accordance with the instructions, may cause interference to radio communications. There is no guarantee that interference will not occur. If this camera does cause interference to radio or television reception, which can be determined by turning the camera off and on, you may reduce the interference by the following:

- Reorient or relocate the receiving antenna.
- Increase the separation between the camera and the receiver.
- Consult the dealer or an experienced radio/television technician for help.

Changes or modifications not approved by the party responsible for compliance could void the user's authority to operate the equipment.

This Class B digital apparatus meets all requirements of the Canadian Interference-Causing Equipment Regulations.

LCD Panel

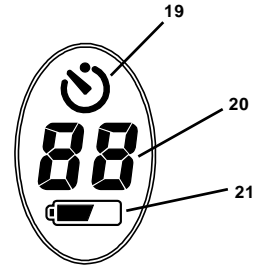

- 19 self-timer indicator
- 20 picture counter
- 21 battery symbol



Kodak **ADVANTiX**

F320/F330 Auto Camera

NEED HELP WITH YOUR CAMERA OR MORE INFORMATION ABOUT THE ADVANCED PHOTO SYSTEM?

Go to our Web site at <http://www.kodak.com> (for US) or <http://www.kodak.ca> (for Canada) or call: Kodak (US only) from 9:00 a.m. to 7:00 p.m. (Eastern time) Monday through Friday at 1-800-242-2424.

Kodak (Canada only) from 8:00 a.m. to 5:00 p.m. (Eastern time) Monday through Friday at 1-800-465-6325, ext. 36100; for the Toronto area, call 416-766-8233, ext. 36100. **When you call, please have your camera available.**

For warranty purposes, please keep your sales receipt as proof of the date of purchase.

CONTENTS

CAMERA FEATURES	3	USING THE SELF-TIMER	15
ATTACHING THE STRAP	4	UNLOADING THE FILM	16
LOADING THE BATTERIES	5	Automatic rewind	16
Low-batteries indicator	6	Manual rewind	17
Battery tips	6	CARING FOR	
Power shutdown	7	YOUR CAMERA	18
LOADING THE FILM	8	TROUBLESHOOTING	19
TAKING PICTURES	10	SPECIFICATIONS	21
Typical print sizes			
(formats)	12		
Tips for better pictures	13		
TAKING FLASH PICTURES	14		
Flash-to-subject distance ..	15		

CAMERA FEATURES

Three Print Formats

- You can take three different size pictures: Classic (C), Group/HDTV (H), and Panoramic (P) pictures from the same film cassette. The viewfinder changes to show the selected picture size.

Double Exposure Protection (DEP)

- You don't need to worry about accidentally re-exposing your film. Your camera reads the Film Status Indicator (FSI) on the film cassette to prevent double exposures.

Easy, Drop-in Loading

- Easy, drop-in loading is fast and virtually error-free. The camera uses KODAK ADVANTIX Film. The film cassette communicates the status of film and becomes the carrier and storage container for the processed film.

Safety-Locked Film Door

- After you close the safety-interlocked film door and the film starts to prewind, you cannot open the door until the film is completely rewound into the film cassette.

Film Status Indicator (FSI)

- A highlighted indicator advances from one symbol to another to identify the status of the film inside the cassette.

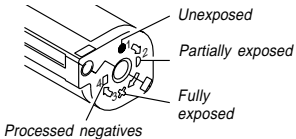

ATTACHING THE STRAP

Thread the shorter looped end of the strap under the strap post (14); pull the longer end through the shorter loop and pull it tight.

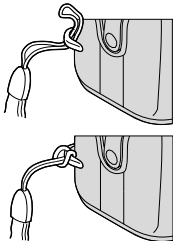

LOADING THE BATTERIES

This camera uses 2 AAA-size batteries that supply power for all camera operations.

1. Open the battery door (18).

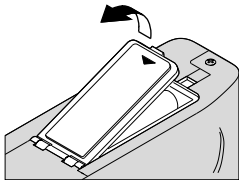

- Before you remove the old batteries, close the lens cover.

2. Place the batteries over the battery-pull strap and insert into the chamber as shown.

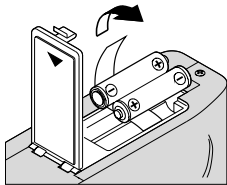

3. Snap the battery door closed.

NOTE: Insert the batteries into the camera before you load the film.

Low-batteries indicator

It's time to replace the batteries when the battery symbol **(21)** appears on the LCD panel **(3)** or when the flash-ready lamp **(13)** takes longer than 12 seconds to turn on.

Battery tips

- Dispose of batteries according to local and national regulations.
 - Remember to keep spare batteries with you at all times.
 - Read and follow all warnings and instructions supplied by the battery manufacturer.
- Keep batteries away from children.
 - Do not try to take apart, recharge or short circuit the batteries, or subject them to high temperature or fire.
 - Do not use rechargeable batteries.
 - Store batteries in their original packaging prior to use.
 - Remove the batteries from the camera when the camera is not going to be used for an extended length of time.
 - Replace all batteries with the same brand and grade and as a set at the same time.

- In the unlikely event that battery fluid leaks onto your skin, contact Kodak Health, Safety and Environment Information at 1-716-722-5151 in the U.S. Customers outside the U.S. can contact their local health care provider.
- In the unlikely event that battery fluid leaks inside the camera, U.S. customers can contact the Kodak Information Center (KIC) at 1-800-242-2424. Customers outside the U.S. can contact their local Kodak Customer Service representative.



Automatic Energy Saving Features

Power shutdown

To conserve battery power, the camera automatically goes into a sleep mode if it is not operated for more than 4 minutes. You can awaken the camera by taking a picture or by closing and reopening the lens cover. When the camera will not be used for an extended length of time, close the lens cover to completely turn off the camera.

LOADING THE FILM

You can load film into the camera with the camera ON or OFF.

Insert the batteries into the camera before you load the film.

1. Move the film-door lever (9) to open the film door (16).

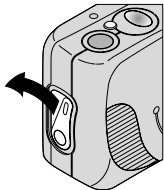

- The film door opens only when the film chamber is empty or the film in the camera is completely rewound into the film cassette.
2. Insert the film cassette completely into the film chamber (15).

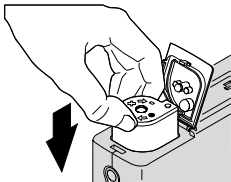

- Make sure the Film Status Indicator (FSI) on the film cassette is at ● (#1 position) for a new cassette.
 - **Do not force the film cassette into the film chamber.**
3. Close the film door to start the automatic film prewind. The picture counter **(20)** on the LCD

panel **(3)** displays the number of pictures remaining on the film.

- After you close the safety-interlocked film door and the film starts to prewind, you cannot open the door until the film is completely rewound into the film cassette.



Look for this logo to be certain that the film you buy is made for this camera.



Look for this logo to select a certified photofinisher for developing your film and to assure that you get all the features of the Advanced Photo System.

TAKING PICTURES

You can take Classic (C), Group/HDTV (H)*, and Panoramic (P) pictures on the same film cassette. Your photo-processing cost may be based on the format size(s) that you use to expose the film.

* High Definition Television (HDTV) prints are the same aspect ratio as the TV for CD interface capabilities.

1. Slide the lens-cover switch (7) to uncover the lens (8) and to turn on the camera.

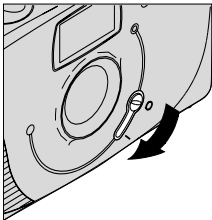

2. Move the print-format switch (10) to select C, H, or P format. The viewfinder changes to show the selected field of view.

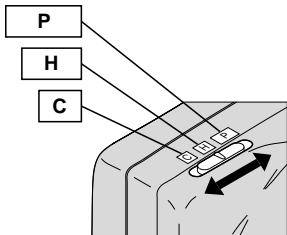

3. Frame your subject within the viewfinder eyepiece (11). For a sharp picture, stand at least 3.3 ft (1.0 m) from your subject.
- For low-light conditions, wait until the flash-ready lamp (13) turns green.

4. Press the shutter button (1) to take the picture.

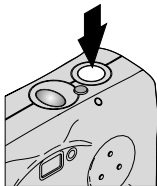

Typical print sizes (formats)

C	H	P
Classic	Group (HDTV)	Panoramic
3.5 x 5 in. or 4 x 6 in. (88.9 x 127 mm or 102 x 152 mm)	3.5 x 6 or 4 x 7 in. (88.9 x 152 mm or 102 x 178 mm)	3.5 x 8.5 in. to 4 x 11.5 in. (88.9 x 216 mm to 102 x 292.7 mm)

NOTE: Your photofinisher generally provides 4 x 6, 4 x 7, and 4 x 11.5 in. (102 x 152, 102 x 178, and 102 x 292.7 mm) sizes. Some local printers may offer 3.5 x 5, 3.5 x 6, and 3.5 x 8.5 in. (88.9 x 127, 88.9 x 152, and 88.9 x 216 mm) sizes.

Tips for better pictures

- Hold your camera steady by keeping your elbows close to your body when you press the shutter button to avoid blurry pictures.
 - Keep your pictures simple. Move close enough to your subject so that it fills the viewfinder but not closer than 3.3 ft (1.0 m).
 - Take pictures at the subject's level. Kneel down to take pictures of children and pets.
 - Keep the sun behind you. This provides the best subject illumination.
- Hold your camera vertically to capture tall, narrow subjects, such as a waterfall, skyscraper, or a single person.
 - Add interest to your picture by framing it with a tree branch, a window, or even the rails of a fence.
 - Stand at an angle to shiny surfaces like windows or mirrors to avoid flash reflection and bright spots in your pictures.
 - Turn on all the room lights and have your subject look at the lights. This helps to reduce red eyes in flash pictures.

TAKING FLASH PICTURES

In dim light, such as indoors or outdoors in heavy shade, or on dark overcast days, you need flash. Your camera has a built-in automatic flash that fires as needed.

1. Slide the lens-cover switch (7) to uncover the lens (8) and to turn on the camera.
2. Frame your subject within the viewfinder eyepiece (11).
3. Keep the subject within the distance range for the speed of film in your camera (see **Flash-to-subject distance**).

- Don't take pictures beyond the maximum distance or your pictures will be dark.

4. Wait for the flash-ready lamp (13) to turn green.

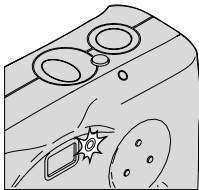

5. Press the shutter button (1) to take a picture.

Flash-to-subject distance

ISO film	Flash-to-subject speed distance
100	3.3 to 10 ft (1.0 to 3.1 m)
200	3.3 to 14 ft (1.0 to 4.3 m)
400	3.3 to 18 ft (1.0 to 5.5 m)

USING THE SELF-TIMER



Use this feature to include yourself in pictures.

1. Attach a tripod to the camera tripod socket **(17)** or place it on a firm support.
2. Press the self-timer button **(2)**.

- The self-timer indicator **(19)** appears on the LCD panel **(3)**.

3. Frame your subject within the viewfinder eyepiece **(11)** and allow room for yourself in it.

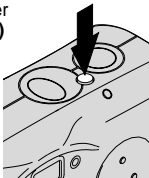

4. Hold the camera steady and gently press the shutter button **(1)**.
5. Quickly position yourself in the composed picture making sure that you see the self-timer bulb **(5)**.
 - The self-timer bulb glows and then blinks during the last two seconds of countdown.
 - To cancel the self-timer selection before the shutter releases, close the lens cover.
 - The self-timer automatically turns off after the shutter releases.

UNLOADING THE FILM

Automatic rewind

The camera automatically rewinds the film into the cassette after the last exposure.

1. Wait for the camera motor to stop to ensure that the film is completely rewound into the film cassette.
 - The picture counter **(20)** on the LCD panel **(3)** displays "0." The picture-counter display disappears when the lens cover is closed.
2. Move the film-door lever **(9)** to open the film door **(16)**.

3. Remove the film cassette from the camera and reload with new KODAK ADVANTIX Film.
- The FSI on the fully-exposed film cassette is at **X** (#3 position).

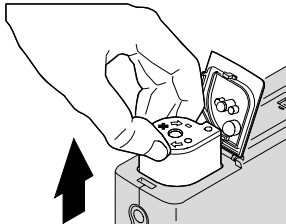

Manual rewind

If you don't want to take pictures on the entire film, you can manually actuate the automatic rewind.

1. Press the film-rewind button (12) to start the auto-film rewind.
2. See **Automatic rewind**, steps 1-3.

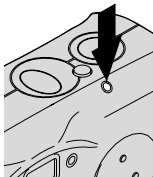

NOTE:

You cannot reload partially exposed film into this camera to continue taking pictures.

CARING FOR YOUR CAMERA

- Protect the camera from dust, moisture, sudden impact, and excessive heat.

CAUTION: Do not use solvents or harsh or abrasive cleaners on the camera body.

- If the lens appears dirty, breathe on it to form a mist and wipe the surface gently with a soft, lintless cloth or a camera lens-cleaning tissue. Never wipe a dry lens.

CAUTION: Do not use solvents or solutions not designed for cleaning camera lenses. Do not use chemically treated tissues intended for cleaning eyeglasses.

- Remove the batteries when you store the camera for an extended time.

CAUTION: To prevent possible damage and electrical shock, do not attempt to disassemble or repair the camera or flash unit by yourself.

TROUBLESHOOTING

What happened	Probable cause	Solution
Camera will not operate	There are no more pictures remaining	Rewind film and remove from camera
	Batteries weak, dead, missing, or improperly inserted	Replace or reload the batteries
Film does not advance or rewind	Batteries weak, dead, missing, or improperly inserted	Replace or reload the batteries
LCD panel is blank	Batteries weak, dead, missing, or improperly inserted	Replace or reload the batteries

What happened	Probable cause	Solution
LCD panel is blank (<i>continued</i>)	Camera in sleep mode	Take a picture or close and reopen lens cover
	Lens cover closed	Open lens cover
Flash does not fire	Flash not fully charged	Wait for flash-ready lamp to turn green
Film cassette does not fit completely into film chamber; film door does not close	Loaded exposed (✕), or processed film (■) into the camera	Load only new film (●) into the camera

SPECIFICATIONS

Film Type: KODAK ADVANTIX Film
for color prints

Lens: KODAK EKTANAR Lens;
24 mm, 3-elements hybrid with
protective lens cover

Focus System: Fixed focus

Focus Range (Daylight):
3.3 ft (1.0 m) to infinity

Lens Aperture: *f*/6.4

Viewfinder: Reverse galilean with
C, H, & P format display

Film-Speed: DXIX (ISO) 100–400

Flash Unit: Built-in, automatic flash

Flash Range (ISO 200):

3.3–14 ft (1.0–4.3 m)

Aperture: Fixed at *f*/6.4

Shutter Speed: Programmed

1/60–1/250 seconds

Power Source: 2 AAA-size alkaline
batteries; 7 seconds flash-recycle
time with fresh battery

Dimensions: 4.3 in. x 2.7 in. x 1.5 in.
(108.8 mm x 69.7 mm x 39.3 mm)

Weight (without batteries and film):
5 oz. (140 g)

Kodak, Advantix, Ektanar, “e” mark, and the Advanced Photo System symbol and logotype are trademarks.

Este dispositivo cumple con la parte 15 de las reglamentaciones de la FCC. El manejo está supeditado a las siguientes dos condiciones: (1) Este dispositivo puede no causar interferencia dañina, y (2) este dispositivo debe aceptar cualquier interferencia recibida, incluyendo interferencia la cual pudiese causar un funcionamiento indeseable.

NOTA: El modelo de su cámara ha sido aprobado y cumple con las limitaciones establecidas para un dispositivo digital Clase B, de acuerdo con la Parte 15 de las reglamentaciones de la FCC. Estas limitaciones proveen una protección razonable en contra de la interferencia que se encuentra en uso residencial. La cámara genera, usa, y puede emitir energía de frecuencia radial y si no es usada de acuerdo con las instrucciones, puede causar interferencia a comunicaciones de radio. No se puede garantizar que esta interferencia no ocurra. En caso de que ésta cámara cause interferencia a la recepción de radio o televisión, lo cual puede ser determinado encendiendo y apagando la cámara, puede reducir la interferencia haciendo lo siguiente:

- Vuelva a orientar o situar la antena de recepción
- Aumente la distancia entre la cámara y el receptor
- Para recibir ayuda consulte con el distribuidor o un técnico especializado en radio/televisión

Cambios o modificaciones no aprobadas por el contratante responsable de acatar estas regulaciones podría anular la autoridad del consumidor para operar éste equipo.



Kodak ADVANTiX

Cámara Automática F320/F330

¿NECESITA AYUDA CON SU CÁMARA O MÁS INFORMACIÓN SOBRE EL SISTEMA AVANZADO DE FOTOGRAFÍA?

Visite nuestro sitio en la red mundial electrónica (worldwide web) a la dirección <http://www.kodak.com> (en los Estados Unidos) o <http://www.kodak.ca> (en el Canadá) o llame a: Kodak (en los Estados Unidos solamente) al número 1-800-242-2424, de lunes a viernes de 9:00 a.m. a 7:00 p.m. (hora del este).

Kodak (solamente en el Canadá) al número 1-800-465-6325, extensión 36100, de lunes a viernes de 8:00 a.m. a 5:00 p.m. (hora del este); para el área de Toronto, llame al 416- 766-8233 extensión 36100. **Cuando llame, por favor tenga su cámara disponible.**

Para hacer válida la garantía, sírvase guardar el recibo de venta como prueba de la fecha de compra.

IDENTIFICACIÓN DE LA CÁMARA

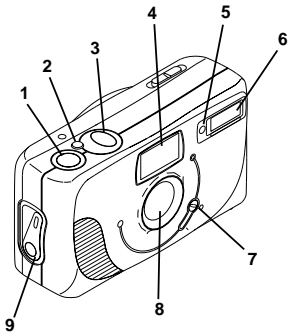

- 1 disparador
- 2 botón de autodisparador
- 3 panel LCD
- 4 visor
- 5 bombilla de autodisparador
- 6 flash
- 7 interruptor de la cubierta del lente
- 8 lente
- 9 palanca de la puerta del compartimiento de la película

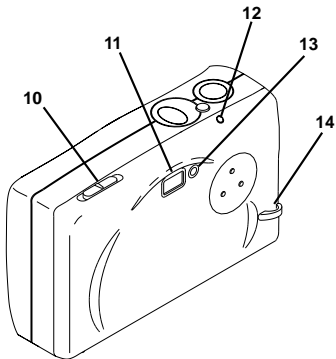

- 10 interruptor del formato de impresión
- 11 ocular del visor
- 12 botón del rebobinado de la película
- 13 lámpara de flash listo
- 14 presilla de la correa

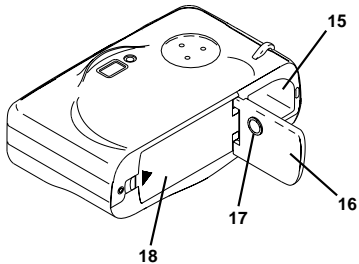

- 15** compartimiento de la película
- 16** puerta del compartimiento de la película
- 17** montaje para trípode
- 18** puerta del compartimiento de la batería

Panel LCD

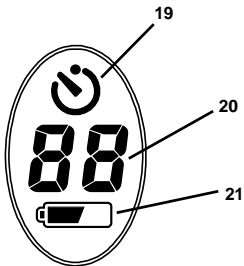

- 19 indicador de autodesparador
- 20 contador de fotografías
- 21 símbolo de la batería

CONTENIDO

CARACTERÍSTICAS DE LA CÁMARA	29
COMO AJUSTAR LA CORREA DE LA CÁMARA	31
COMO CARGAR LAS BATERÍAS	31
Indicador de baterías débiles	32
Consejos para usar las baterías	33
Apagado automático	35
COMO CARGAR LA PELÍCULA	35
COMO TOMAR FOTOGRAFÍAS	38

Tamaños típicos de impresión de fotografías (formatos)	40
Consejos para obtener mejores fotografías	41
COMO TOMAR FOTOGRAFÍAS CON FLASH	42
Distancia del sujeto al flash	43
COMO USAR EL AUTODISPARADOR	44
COMO DESCARGAR LA PELÍCULA	45
Rebobinado automático	45
Rebobinado manual	46
CUIDADO DE SU CÁMARA	47
PROBLEMAS Y SOLUCIONES	48
ESPECIFICACIONES	50

CARACTERÍSTICAS DE LA CÁMARA

Selección triple de formato

- Usted puede tomar, en el mismo rollo, fotografías en tres tamaños diferentes: Clásico (C), Grupo/HDTV (H), y Panorámico (P). El visor cambia para mostrar el tamaño de la fotografía seleccionado.

Protección en contra de doble exposición (DEP)

- No debe preocuparse de accidentalmente volver a exponer su película ya usada. Su cámara lee el Indicador del estado de

película (FSI) en el cartucho de la película y de esta forma previene la doble exposición.

Carga de rollo fácil

- La carga de rollo fácil es rápida y virtualmente sin error. La cámara usa película KODAK ADVANTIX. El cartucho de la película comunica el estado de la película y se convierte en el cargador y envase de la película procesada.

Cerrojo de seguridad en la puerta del compartimiento de la película

- Después que cierre el cerrojo de seguridad en la puerta del compartimiento de la película y la película comienza a prerebobinarse, no puede abrir la puerta hasta que la película esté completamente rebobinada dentro del cartucho de la película.

Indicador del estado de la película (FSI)

- El indicador realizado avanzará de una posición a otra para identificar el estado de la película dentro del cartucho.

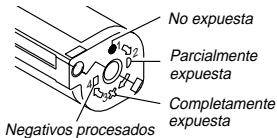

COMO AJUSTAR LA CORREA DE LA CÁMARA

Pase la punta de la lazada corta de la correa debajo de la presilla de la correa **(14)**; pase el extremo largo de la correa a través de la lazada del corto y tire de la correa hasta que quede ajustada.

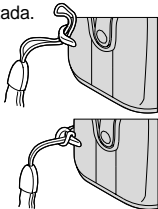

COMO CARGAR LAS BATERÍAS

Esta cámara utiliza 2 baterías tamaño AAA que proporcionan la energía necesaria para todas las funciones de la cámara.

1. Abra la puerta del compartimiento de las baterías **(18)**.
 - Antes de quitar las baterías usadas, cierre la cubierta del lente.
2. Coloque las baterías sobre la correa e insértelas en su compartimiento como se indica.

3. Cierre la puerta a presión.
NOTA: Coloque las baterías en la cámara antes de cargar la película.

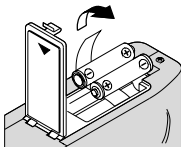

Indicador de baterías débiles



Debe cambiar las baterías cuando el símbolo de las baterías (21) aparece en el panel LCD (3) o cuando la lámpara de flash listo (13) demora más de 12 segundos en encenderse.

Consejos para usar las baterías

- Deseche las baterías según las regulaciones locales y nacionales.
 - Acuérdesese de llevar baterías de repuesto con usted en todo momento.
 - Lea y siga todas las advertencias e instrucciones del fabricante de las baterías.
 - Mantenga las baterías fuera del alcance de los niños.
 - No intente desarmar, recargar o causar un cortocircuito en las baterías o exponerlas a altas temperaturas o fuego.
- No use baterías recargables.
 - Antes de usarlas, guarde las baterías en su empaque original.
 - Remueva las baterías de la cámara cuando no vaya a usarla por un período de tiempo prolongado.
 - Use baterías de la misma marca comercial y calidad y al cambiarlas use un juego completo al mismo tiempo.

- En caso de que el líquido de las baterías se derrame en su piel, póngase en contacto con la información de Kodak sobre Salud, Seguridad y el Medio Ambiente llamando al 1-716-722-5151 en los Estados Unidos. Clientes fuera de los Estados Unidos pueden ponerse en contacto con su proveedor local de salud.

- En caso de que el líquido de las baterías se derrame dentro de la cámara, los clientes en los Estados Unidos pueden ponerse en contacto con el Centro Informativo de Kodak (KIC) llamando al 1-800-242-2424. Clientes fuera de los Estados Unidos pueden ponerse en contacto con su representante local de Kodak.



Características de Ahorro Automático de Energía

Apagado automático

Cuando la cámara no se usa por aproximadamente 4 minutos, ésta se apagará automáticamente para conservar la energía de las baterías. Para activar la cámara, puede tomar una fotografía o cerrar y volver a abrir la cubierta del lente. Cuando no vaya a usar la cámara por un período de tiempo prolongado, cierre la cubierta del lente para apagarla completamente.

COMO CARGAR LA PELÍCULA

Puede cargar película en la cámara con la cámara ENCENDIDA o APAGADA. **Coloque las baterías en la cámara antes de cargar la película.**

1. Mueva la palanca de la puerta del compartimiento de la película (9) para abrir la puerta del compartimiento de la película (16).

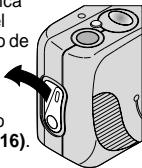

- La puerta del compartimiento de película se abrirá solamente cuando el compartimiento de película esté vacío o la película en la cámara está completamente rebobinada dentro del cartucho de la película.
2. Ponga el cartucho de la película completamente dentro del compartimiento de la película **(15)**.
- Asegúrese de que el Indicador del estado de película (FSI) en el cartucho de la película esté en ● (posición #1) para un cartucho nuevo.

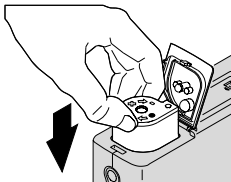

- **No fuerce el cartucho de la película en el compartimiento de la película.**

3. Cierre la puerta del compartimiento de la película para comenzar el avance automático de la misma. El contador de fotografías **(20)** en el panel LCD **(3)** mostrará el número de exposiciones restantes.

- Después que cierre el cerrojo de seguridad en la puerta del compartimiento de la película y la película comienza a prerebobinarse, no puede abrir la puerta hasta que la película esté completamente rebobinada dentro del cartucho de la película.



Busque este logotipo para asegurarse que la película que usted compre esté hecha para esta cámara.



Busque este logo para seleccionar un servicio de fotoacabado certificado para revelar su rollo y para asegurarse de recibir todas las características del Sistema Avanzado de Fotografías.

COMO TOMAR FOTOGRAFÍAS

Puede tomar fotografías Clásicas (C), Grupo/HDTV (H)*, y Panorámicas (P) usando el mismo cartucho de película. El costo del revelado de sus fotografías puede estar basado en el/los tamaño(s) del formato que usó cuando expuso la película.

* Impresiones de Televisión de Alta Definición (HDTV) son del mismo aspecto proporcional como las capacidades interfaciales de la TV para CD.

1. Deslice el interruptor de la cubierta del lente (7) para destapar el lente (8) y encender la cámara.

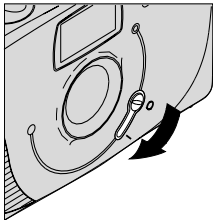

2. Mueva el interruptor del formato de impresión **(10)** para seleccionar el formato C, H, o P. El visor cambiará y mostrará el campo de vista seleccionado.
3. Encuadre a su sujeto dentro del ocular del visor **(11)**. Para una fotografía nítida, manténgase a

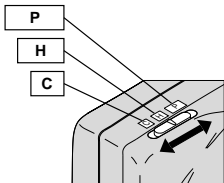

una distancia mínima de 1,0 m (3.3 pies) de su sujeto.

- Para condiciones de baja luminosidad, espere hasta que la lámpara de flash listo **(13)** brille verde.
4. Oprima el disparador **(1)** para tomar la fotografía.

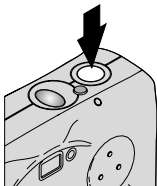

Tamaños típicos de impresión de fotografías (formatos)

C	H	P
Clásica	Grupo (HDTV)	Panorámico
88,9 x 127 mm ó 102 x 152 mm (3.5 x 5 plgds. ó 4 x 6 plgds.)	88,9 x 152 mm ó 102 x 178 mm (3.5 x 6 plgds. ó 4 x 7 plgds.)	88,9 x 216 mm a 102 x 292,7 mm (3.5 x 8.5 plgds. a 4 x 11.5 plgds.)

NOTA: Su laboratorio de fotoacabado usualmente provee impresiones en los tamaños de 102 x 152, 102 x 178, y 102 x 292,7 mm (4 x 6, 4 x 7, y 4 x 11.5 plgds.) Algunos laboratorios locales de fotoacabado pueden ofrecer impresiones en los tamaños 88,9 x 127, 88,9 x 152, y 88,9 x 216 mm (3.5 x 5, 3.5 x 6, y 3.5 x 8.5 plgds.).

Consejos para obtener mejores fotografías

- Para evitar fotografías borrosas, sostenga la cámara estable al oprimir el disparador manteniendo sus codos cerca del cuerpo.
- Mantenga sus fotografías simples. Acérquese lo suficiente al sujeto a fotografiar de modo que éste ocupe todo el visor, pero no más cerca de 1,0 m (3.3 pies).
- Tome fotografías al nivel del sujeto. Arrodílese para fotografiar niños y animales.
- Manténgase de espaldas al sol. Así se logra la mejor iluminación del sujeto.

- Haga tomas verticales de sujetos altos y angostos, como cascadas, rascacielos o una persona sola.
- Agregue interés a sus fotografías incluyendo una rama, una ventana o una cerca.
- Párese en ángulo a superficies brillantes tal como ventanas o espejos, para de esta forma evitar reflejos del flash y manchas luminosas en sus fotografías.
- Encienda todas las luces del salón y haga que su sujeto mire a la luz. Esto ayuda a reducir la posibilidad de ojos rojos en fotografías con flash.

COMO TOMAR FOTOGRAFÍAS CON FLASH

A poca luz, ya sea en interiores, en exteriores donde hay mucha sombra o en días oscuros o nublados, necesitará usar el flash. Su cámara incluye un flash automático el cual se dispara cuando es necesario.

1. Deslice el interruptor de la cubierta del lente **(7)** para destapar el lente **(8)** y encender la cámara.

2. Encuadre a su sujeto dentro del ocular del visor **(11)**.
3. Mantenga al sujeto a fotografiar dentro del alcance indicado para la sensibilidad de la película en su cámara (vea **Distancia del sujeto al flash**).
 - No tome fotografías a más distancia de la indicada o sus fotografías saldrán oscuras.

4. Espere hasta que la lámpara de flash listo **(13)** brille verde.

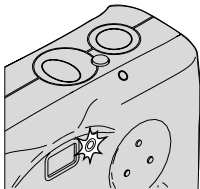

5. Oprima el disparador **(1)** para tomar la fotografía.

Distancia del sujeto al flash

Sensibilidad ISO	Distancia del sujeto al flash de la película
100	1,0 a 3,1 m (3.3 a 10 pies)
200	1,0 a 4,3 m (3.3 a 14 pies)
400	1,0 a 5,5 m (3.3 a 18 pies)

COMO USAR EL AUTODISPARADOR



Use esta característica si quiere incluirse en las fotografías.

1. Use el montaje para trípode (17) para poner la cámara en el tripié o póngala sobre un soporte firme.
2. Oprima el botón de autodisparador (2).
 - El indicador de autodisparador (19) aparece en el panel LCD (3).

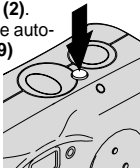

3. Encuadre a su sujeto dentro del ocular del visor (11) y asegúrese de dejar un espacio libre para usted.
4. Sostenga la cámara estable y oprima cuidadosamente el disparador (1).
5. Colóquese rápidamente en el espacio libre de la fotografía asegurándose de ver completamente la bombilla de autodisparador (5).
 - La bombilla del autodisparador brilla y entonces parpadea durante los dos últimos segundos de la cuenta regresiva.

- Para cancelar la selección de autodesparador antes de que funcione el disparador, cierre la cubierta del lente.
- El autodesparador se cancela automáticamente una vez que funcione el disparador.

COMO DESCARGAR LA PELÍCULA

Rebobinado automático

Esta cámara automáticamente rebobina la película en el cartucho una vez que se haya tomado la última fotografía.

1. Espere a que el motor se detenga para estar seguro de que la película se ha rebobinado completamente dentro del cartucho.
 - El contador de fotografías **(20)** en el panel LCD **(3)** indicará «0». El contador de fotografías desaparecerá cuando se cierre la cubierta del lente.
2. Mueva la palanca de la puerta del compartimiento de la película **(9)** para abrir la puerta del compartimiento de la película **(16)**.

3. Retire el cartucho de película de la cámara y vuelva a cargarla con un rollo nuevo de película KODAK ADVANTIX.

- El FSI en el cartucho de película completamente expuesto estará en **X** (posición #3).

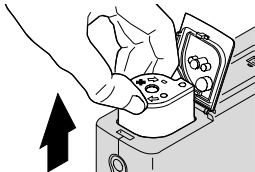

Rebobinado manual

Si no desea tomar el rollo completo de fotografías, puede manualmente activar el rebobinado automático.

1. Oprima el botón del rebobinado de la película (**12**) para comenzar el rebobinado automático.
2. Siga los pasos del 1 al 3 del **Rebobinado automático**.

NOTA: No puede volver a cargar película parcialmente expuesta en esta cámara y continuar tomando fotografías.

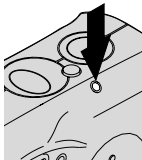

CUIDADO DE SU CÁMARA

- Proteja la cámara del polvo, humedad, golpe repentino, y calor excesivo.
Precaución: No use solventes o soluciones ásperas o abrasivas en el cuerpo de la cámara.
- Si el lente se ve sucio, cúbralo con su aliento para empañarlo y limpie la superficie cuidadosamente con un paño suave que no tenga pelusas o con un pañuelo especialmente diseñado para la limpieza de lentes. Nunca limpie el lente en seco.
Precaución: No use solventes o soluciones que no hayan sido

diseñados para la limpieza de lentes de cámaras. No use pañuelos con químicos diseñados para la limpieza de gafas.

- Remueva las baterías cuando vaya a guardar la cámara por un período de tiempo prolongado.
Precaución: Para prevenir la posibilidad de daño y choque eléctrico, no trate, usted mismo, de desarmar o reparar la cámara o la unidad del flash.

PROBLEMAS Y SOLUCIONES

Problema	Causa probable	Solución
La cámara no funciona	No quedan más fotografías	Rebobine la película y retírela
	Las baterías están débiles, descargadas, mal colocadas, o falta colocarlas	Reemplace o vuelva a cargar las baterías
La película no avanza o se rebobina	Las baterías están débiles, descargadas, mal colocadas, o falta colocarlas	Reemplace o vuelva a cargar las baterías
El panel LCD está en blanco	Las baterías están débiles, descargadas, mal colocadas, o falta colocarlas	Reemplace o vuelva a cargar las baterías

Problema	Causa probable	Solución
El panel LCD está en blanco	La cámara está en el modo de apagado automático La cubierta del lente está cerrada	Oprima el disparador o cierre y vuelva a abrir la cubierta del lente Abra la cubierta del lente
El flash no funciona	El flash no está cargado completamente	Espere hasta que la lámpara de flash listo brille verde
El cartucho de la película no entra completamente en el compartimiento de la película y la puerta del compartimiento de película no cierra	La cámara está cargada con película expuesta (X) o procesada (■)	Cargue solamente película nueva (●) en la cámara

ESPECIFICACIONES

Tipo de película: Película KODAK
ADVANTIX para fotografías a color

Lente: Lente KODAK EKTANAR de
24 mm, híbrido de 3 elementos con
cubierta protectora del lente

Sistema de enfoque: Fijo

Alcance del enfoque (luz natural):
1,0 m (3.3 pies) a infinito

Abertura del lente: *f*/6,4

Visor: Reverso Galileo con formato
C, H, & P

Sensibilidad de película:
DXIX (ISO) 100–400

Unidad del flash: Integrado,
automático

Alcance del flash (ISO 200):
1,0–4,3 m (3.3–14 pies)

Abertura: Fija en *f*/6,4

Obturador: Programado,
1/60–1/250 segundos

Fuente de energía: 2 baterías
alcalinas tamaño AAA; tiempo de
recuperación del flash, 7 segundos
con baterías nuevas

Dimensiones: 108,8 x 69,7 x 39,3 mm
(4.3 x 2.7 x 1.5 plgds.)

Peso (sin película ni baterías):
140 g (5 onzas)

El símbolo y logotipo de Kodak, Advantix, Ektanar, marca «e», y el Sistema Avanzado de Fotografía son marcas registradas



Appareil-photo **Kodak ADVANTIX** F320/F330 Auto

BESOIN D'AIDE POUR UTILISER VOTRE APPAREIL-PHOTO OU DE RENSEIGNEMENTS SUR LE SYSTÈME APS?

Visitez notre site Web à l'adresse <http://www.kodak.ca> (au Canada) ou <http://www.kodak.com> (aux États-Unis), ou appelez Kodak, au Canada seulement, du lundi au vendredi, de 8 h à 17 h (heure de l'Est) au numéro 1 800 465-6325, poste 36100. Dans la région de Toronto, composez le (416) 766-8233, poste 36100. Aux États-Unis, composez le 1 800 242-2424, du lundi au vendredi, de 9 h à 19 h (heure de l'Est).

Veillez avoir en main votre appareil-photo au moment de téléphoner.

Pour les besoins de la garantie, veuillez conserver votre reçu de vente comme preuve de la date d'achat.

Cet appareil numérique de Classe B répond à toutes les exigences du Règlement sur le matériel brouilleur du Canada.

DESCRIPTION DE L'APPAREIL-PHOTO

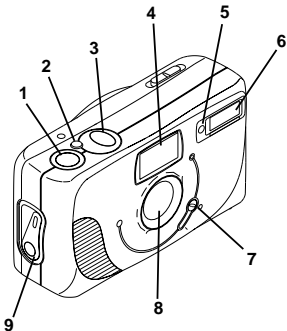

- 1 déclencheur
- 2 bouton du retardateur
- 3 panneau ACL
- 4 viseur
- 5 témoin du retardateur
- 6 flash
- 7 bouton curseur du
couvre-objectif
- 8 objectif
- 9 loquet du
compartiment du film

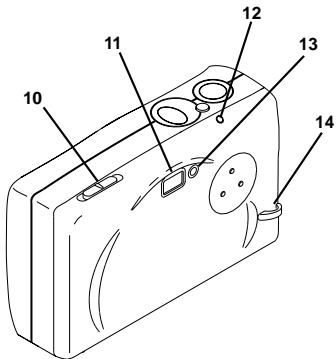

- 10 sélecteur du format de photo
- 11 oculaire du viseur
- 12 bouton de rembobinage du film
- 13 témoin du flash
- 14 tige de la dragonne

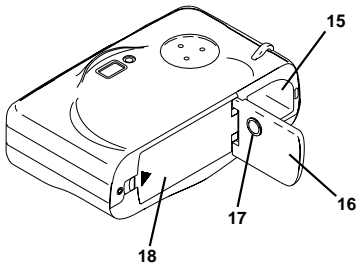

- 15** compartiment du film
- 16** couvercle du compartiment du film
- 17** écrou du trépied
- 18** couvercle du compartiment des piles

Panneau ACL

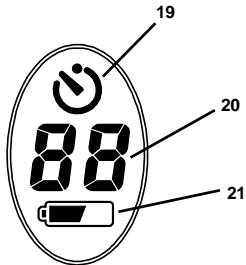

- 19 indicateur du retardateur
- 20 compteur de poses
- 21 symbole des piles

TABLE DES MATIÈRES

FONCTIONS DE L'APPAREIL-PHOTO	57
FIXATION DE LA DRAGONNE	59
INSTALLATION DES PILES ...	59
Indicateur de piles faibles ..	60
Conseils au sujet des piles	60
Arrêt automatique	62
CHARGEMENT DU FILM	63
POUR PRENDRE DES PHOTOS	65
Formats de photo	67
Conseils pour prendre de meilleures photos	68

POUR PRENDRE DES PHOTOS AU FLASH	70
Distance entre le sujet et le flash	71
UTILISATION DU RETARDATEUR	72
RETRAIT DU FILM	73
Rembobinage automatique	73
Rembobinage manuel	74
ENTRETIEN DE VOTRE APPAREIL-PHOTO	75
DÉPANNAGE	76
CARACTÉRISTIQUES	78

FONCTIONS DE L'APPAREIL-PHOTO

Choix de trois formats

- Vous avez le choix entre trois formats différents : classique (C), groupe/HDTV (H) ou panoramique (P), pour chacune des photos d'une même cassette de film. Le cadre affiché dans le viseur change en fonction du format sélectionné.

Protection contre la double exposition

- Vous ne courez aucun risque d'exposer accidentellement votre film une seconde fois. Votre

appareil vérifie l'indicateur de l'état du film sur la cassette afin de prévenir tout risque de réexposition.

Chargement facile et instantané du film

- Le chargement facile et instantané du film est rapide et évite pratiquement toute erreur. L'appareil-photo utilise un Film KODAK ADVANTIX. Chaque cassette de film indique l'état du film et constitue le support et la boîte de rangement du film traité.

Verrouillage de sécurité du compartiment du film

- Une fois que vous avez refermé le couvercle du compartiment du film avec verrouillage de sécurité et que le mécanisme d'avance du film a été enclenché, le couvercle ne pourra être rouvert que lorsque le film sera complètement rembobiné dans la cassette de film.

Indicateur de l'état du film

Un voyant passe d'un symbole à l'autre pour indiquer l'état du film à l'intérieur de la cassette.

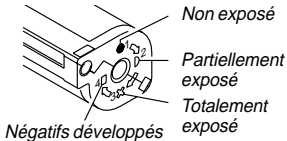

FIXATION DE LA DRAGONNE

Enfilez d'abord la petite boucle de la dragonne sous la TIGE DE LA DRAGONNE (14), passez la longue boucle dans la petite, puis tirez fermement.

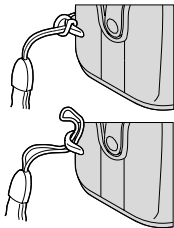

INSTALLATION DES PILES

Cet appareil-photo utilise 2 Piles AAA, qui fournissent l'alimentation nécessaire à toutes les fonctions de l'appareil.

1. Ouvrez le couvercle du compartiment des piles (18).

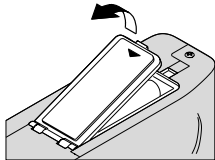

- Avant de retirer les anciennes piles, fermez le couvre-objectif.

2. Placez les piles sur le ruban de retrait et insérez-les dans le compartiment de la façon illustrée.

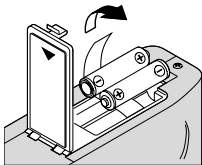

3. Refermez bien la porte du compartiment des piles.

NOTA : Insérez les piles dans l'appareil-photo avant de charger le film.

Indicateur de piles faibles



Il faut remplacer les piles lorsque le symbole des piles (21) apparaît sur le panneau ACL (3) ou lorsque le témoin du flash (13) met plus de 12 secondes à s'allumer.

Conseils au sujet des piles

- Jetez les piles épuisées conformément aux réglementations locales ou nationales en vigueur.
- Ayez toujours des piles de rechange avec vous.

- Lisez le mode d'emploi et observez les mises en garde fournies par le fabricant des piles.
- Gardez les piles hors de la portée des enfants.
- N'essayez pas de démonter, de recharger ou de court-circuiter les piles, ni de les exposer à des températures élevées ou aux flammes.
- N'utilisez pas de piles rechargeables
- Conservez les piles dans leur emballage d'origine jusqu'à ce que vous les utilisiez.
- Retirez les piles de l'appareil-photo lorsque vous prévoyez ne

pas vous servir de celui-ci pendant une longue période.

- Remplacez toutes les piles en même temps par des piles de même marque provenant d'un même emballage.
- Dans l'éventualité peu probable où le fluide des piles entrerait en contact avec votre peau, communiquez avec le Centre d'information Kodak en santé, sécurité et environnement au (716) 722-5151 aux États-Unis. Si vous ne résidez pas aux États-Unis, vous pouvez vous adresser à votre dispensateur de soins de santé local.

- Dans l'éventualité peu probable où le fluide des piles s'écoulerait à l'intérieur de l'appareil-photo, veuillez communiquer avec le Centre d'information Kodak au 1 800 242-2424 aux États-Unis. Si vous ne résidez pas aux États-Unis, vous pouvez vous adresser à votre représentant du service à la clientèle Kodak local.



Fonctions automatiques d'économie d'énergie

Arrêt automatique

Cet appareil-photo se met automatiquement en mode veille après plus de 5 minutes d'inactivité pour préserver l'énergie des piles. Pour réactiver l'appareil, il vous suffit de prendre une photo, de fermer ou d'ouvrir le couvre-objectif. Si vous n'utilisez pas l'appareil pendant une période prolongée, mettez-le hors tension pour préserver l'énergie des piles.

CHARGEMENT DU FILM

Vous pouvez charger le film dans l'appareil-photo, que ce dernier soit **SOUS TENSION** ou **HORS TENSION**. **Insérez les piles dans l'appareil avant de charger le film.**

1. Faites glisser le loquet du compartiment du film **(9)** pour ouvrir le couvercle du compartiment du film **(16)**.

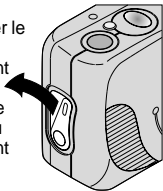

- Le couvercle du compartiment du film s'ouvre seulement si le compartiment du film est vide ou si le film chargé dans l'appareil a été complètement rembobiné dans la cassette.

2. Insérez complètement la cassette de film dans le compartiment du film **(15)**.

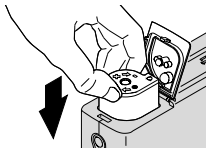

- Assurez-vous que l'indicateur de l'état du film sur la cassette de film est bien vis-à-vis de ● (position 1) s'il s'agit d'une nouvelle cassette.

- **N'exercez pas de pression excessive pour insérer la cassette dans le compartiment du film.**



Ce symbole sur l'emballage de film vous garantit qu'il est compatible avec cet appareil-photo.



Assurez-vous que le laboratoire de traitement auquel vous confiez vos films affiche ce symbole; vous profiterez ainsi de toutes les caractéristiques du système Advanced Photo System.

3. Refermez le couvercle du compartiment du film pour déclencher le mécanisme d'avance automatique du film. Le compteur de poses **(20)** figurant sur le panneau ACL **(3)** affiche le nombre de poses restantes.
- Une fois que vous avez refermé le couvercle du compartiment du film avec verrouillage de sécurité et que le mécanisme d'avance du film a été enclenché, le couvercle ne pourra être rouvert que lorsque le film sera complètement rembobiné dans la cassette de film.

POUR PRENDRE DES PHOTOS

Vous pouvez prendre des photos de format classique (C), groupe/HDTV (H)* ou panoramique (P) sur la même cassette de film. Vos frais de traitement photo peuvent varier en fonction des formats choisis au cours de l'exposition du film.

* Les photos HDTV (télévision haute définition) présentent le même rapport hauteur/largeur que la télévision pour des capacités d'interface CD.

1. Faites glisser le bouton curseur du couvre-objectif (7) pour découvrir l'objectif (8).

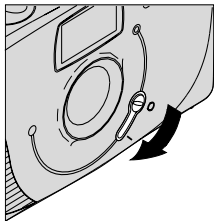

2. Déplacez le sélecteur du format de photo (10) pour choisir le format C, H ou P. Le cadre à l'intérieur du viseur s'ajustera pour délimiter la prise de vue sélectionnée.

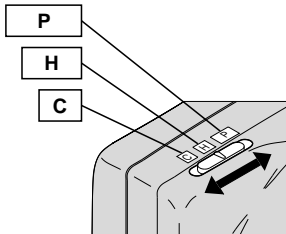

Formats de photo

C	H	P
Classique	Groupe (HDTV)	Panoramique
3 ½ po x 5 po ou 4 po x 6 po (8,9 cm x 12,7 cm ou 10,2 cm x 15,2 cm)	3 ½ po x 6 po ou 4 po x 7 po (8,9 cm x 15,2 cm ou 10,2 cm x 17,8 cm)	3 ½ po x 8 ½ po à 4 po x 11 ½ po (8,9 cm x 21,6 cm à 10,2 cm x 29,3 cm)

NOTA : Votre laboratoire de traitement photo offre généralement des photos de formats 4 po x 6 po, 4 po x 7 po et 4 po x 11 ½ po (10,2 cm x 15,2 cm, 10,2 cm x 17,8 cm et 10,2 cm x 29,3 cm). Certains peuvent aussi proposer les formats 3 ½ po x 5 po, 3 ½ po x 6 po et 3 ½ po x 8 ½ po (8,9 cm x 12,7 cm, 8,9 cm x 15,2 cm et 8,9 cm x 21,6 cm).

3. Cadrez votre sujet en regardant dans l'oculaire du viseur (11).
Pour une photo nette, placez-vous à au moins 1 m (3,3 pi) de votre sujet.
- Dans des conditions de lumière faible, attendez que le témoin du flash (13) passe au vert.
4. Appuyez sur le déclencheur (1) pour prendre la photo.

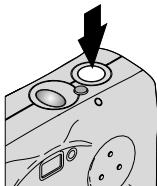

Conseils pour prendre de meilleures photos

- Tenez fermement votre appareil-photo en serrant les coudes lorsque vous appuyez sur le déclencheur. Vous éviterez ainsi des photos floues.
- Prenez des photos simples. Approchez-vous suffisamment de votre sujet pour qu'il remplisse bien le viseur, sans toutefois vous placer à moins de 1 m (3,3 pi).
- Placez-vous au même niveau que votre sujet. Quand vous photographiez des enfants ou des animaux de compagnie, agenouillez-vous.

- Placez-vous dos au soleil afin d'offrir le meilleur éclairage possible à votre sujet.
 - Tenez votre appareil à la verticale pour saisir les sujets de forme allongée, par exemple les chutes d'eau, les gratte-ciel ou une personne seule.
 - Mettez vos photos en valeur en les encadrant avec une branche d'arbre, une fenêtre ou encore, avec les traverses d'une clôture.
- Tenez-vous de façon à former un angle avec toute surface réfléchissante, comme une vitre ou un miroir, pour éviter la réflexion du flash et les éclats sur vos photos.
 - Allumez les lampes de la pièce et demandez à votre sujet de les regarder. Cela permettra de réduire l'effet des yeux rouges sur les photos prises au flash.

POUR PRENDRE DES PHOTOS AU FLASH

Dans des conditions de lumière faible, à l'intérieur, ou à l'extérieur dans des lieux ombragés ou par temps couvert, il vous faut utiliser un flash. Votre appareil-photo est doté d'un flash incorporé qui se déclenche au besoin automatiquement.

1. Faites glisser le bouton curseur du couvre-objectif **(7)** pour découvrir l'objectif **(8)** et mettre ainsi l'appareil-photo sous tension.

2. Cadrez votre sujet en regardant dans l'oculaire du viseur **(11)**.
3. Assurez-vous que votre sujet se trouve à une distance qui soit appropriée pour la sensibilité du film chargé dans votre appareil (voir **Distance entre le flash et le sujet**).
 - Ne vous éloignez pas au-delà de la distance maximum recommandée, sinon vos photos seront sombres.

4. Attendez que le témoin du flash **(13)** passe au vert.

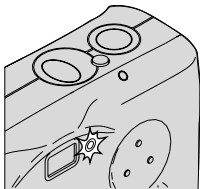

5. Appuyez sur le déclencheur **(1)** pour prendre la photo.

Distance entre le sujet et le flash

Sensibilité ISO du film	Distance entre le sujet et le flash
100	1 m à 3,1 m (3,3 pi à 10 pi)
200	1 m à 4,3 m (3,3 pi à 14 pi)
400	1 m à 5,5 m (3,3 pi à 18 pi)

UTILISATION DU RETARDATEUR



Utilisez ce mode si vous souhaitez vous inclure dans la photo.

1. Fixez votre appareil-photo sur un trépied à l'aide de l'écrou du trépied **(17)** ou placez-le sur un autre support solide.
2. Appuyez sur le bouton du retardateur **(2)**.

- L'indicateur du retardateur **(19)** apparaît sur le panneau ACL **(3)**.

3. Composez votre photo en

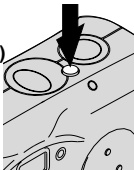

regardant par l'oculaire du viseur **(11)** et n'oubliez pas de prévoir de la place pour vous.

4. Maintenez l'appareil fermement et enfoncez le déclencheur **(1)**.
5. Prenez place dans le cadre de la photo en vous assurant de voir le témoin du retardateur **(5)**.
 - Le témoin du retardateur s'allume et clignote pendant les 2 dernières secondes du compte à rebours.
 - Pour annuler le mode retardateur avant que la photo soit prise, fermez le couvre-objectif.
 - Le retardateur se désactive automatiquement une fois le déclencheur relâché.

RETRAIT DU FILM

Rembobinage automatique

L'appareil-photo rebobinera automatiquement le film dans la cassette une fois la dernière photo prise.

1. Attendez que le moteur de l'appareil-photo soit arrêté pour vous assurer que le film est complètement rebobiné dans la cassette.
 - Le compteur de poses **(20)** affiché sur le panneau ACL **(3)** indique « 0 ». Le compteur de poses disparaîtra lorsque le couvre-objectif sera fermé.
2. Faites glisser le loquet du

compartiment du film **(9)** pour ouvrir le couvercle du compartiment du film **(16)**.

3. Retirez la cassette de film de l'appareil-photo, puis rechargez celui-ci avec une nouvelle cassette de Film KODAK ADVANTIX.

- L'indicateur de l'état du film d'une cassette de film entièrement exposée sera vis-à-vis de **X** (position 3).

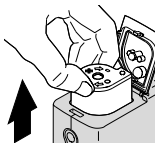

Rembobinage manuel

Si vous ne souhaitez pas prendre toutes les photos du rouleau de film, vous pouvez activer de façon manuelle le dispositif de rembobinage automatique.

1. Appuyez sur le bouton de rembobinage du film (12) pour activer le dispositif de rembobinage automatique.

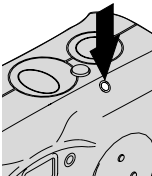

2. Poursuivez avec les étapes 1 à 3 de la section **Rembobinage automatique**.

NOTA : Vous ne pouvez recharger cet appareil avec un film partiellement exposé pour poursuivre la prise de photos.

ENTRETIEN DE VOTRE APPAREIL-PHOTO

- Préservez votre appareil-photo de la poussière, de l'humidité, des chocs et de la chaleur excessive.
ATTENTION : N'utilisez pas de solvants ni de produits rugueux ou abrasifs pour nettoyer le boîtier de l'appareil-photo.
- Si l'objectif est sale, placez-le devant votre bouche, puis expirez légèrement pour former une légère buée; nettoyez ensuite à l'aide d'un linge doux, sans charpie, ou d'un tissu nettoyant pour objectif.

N'essuyez jamais un objectif à sec.

ATTENTION : N'utilisez pas de solvants ni de produits qui ne sont pas spécialement conçus pour nettoyer les objectifs d'appareil-photo. N'utilisez pas non plus de tissus traités chimiquement et destinés au nettoyage des verres de lunettes.

- Retirez les piles lorsque vous entreposez l'appareil-photo pour une longue période.
ATTENTION : Pour prévenir tout dommage ou choc électrique, n'essayez pas de démonter ni de réparer vous-même l'appareil-photo ou le flash.

DÉPANNAGE

Problème	Cause probable	Solution
L'appareil-photo ne fonctionne pas.	Il ne reste plus de photos à prendre.	Retirez le film.
	Les piles sont faibles, épuisées, manquantes ou mal installées	Remplacez ou réinstallez les piles.
Le film n'avance pas ou ne se rembobine pas.	Les piles sont faibles, épuisées, manquantes ou mal installées.	Remplacez ou réinstallez les piles.
Le panneau ACL est vierge.	Les piles sont faibles, épuisées, manquantes ou mal installées.	Remplacez ou réinstallez les piles.
	L'appareil-photo est en mode veille.	Appuyez sur le déclencheur, fermez ou rouvrez le couvre-objectif.

Problème	Cause probable	Solution
Le panneau ACL est vierge (<i>suite</i>).	Le couvre-objectif est fermé.	Ouvrez le couvre-objectif.
Le flash ne se déclenche pas.	Le flash n'est pas complètement rechargé.	Attendez que le témoin du flash passe au vert.
La cassette de film ne s'insère pas complètement dans le compartiment du film; le couvercle du compartiment du film ne peut être fermé complètement.	Un film exposé (X) ou traité (■) a été inséré dans l'appareil-photo.	Chargez uniquement une cassette de film neuve (●) dans l'appareil-photo.

CARACTÉRISTIQUES

Type de film : Films KODAK

ADVANTIX pour photos couleur ou noir et blanc

Objectif : KODAK EKTANAR 24 mm à 3 éléments hybrides, doté d'un couvre-objectif de protection

Système de mise au point :

Mise au point pré réglée

Zone de mise au point (lumière du jour) : 1 m (3,3 pi) à l'infini

Ouverture du diaphragme : $f/6,4$

Viseur : Type Galilée avec affichage des formats C, H et P

Sensibilité de film :

DXIX 100 à 400 ISO

Flash : Intégré et automatique

Portée du flash (200 ISO) :

1 m à 4,3 m (3,3 pi à 14 pi)

Ouverture : Fixe à $f/6,4$

Vitesse de l'obturateur :

Programmée, 1/60 à 1/250 seconde

Alimentation : 2 piles alcalines AAA;

temps de recharge du flash de

7 secondes avec des piles neuves

Dimensions :

10,9 cm x 6,9 cm x 3,9 cm

(4,3 po x 2,7 po x 1,5 po)

Poids (sans piles ni film) :

140 g (5 oz)

Kodak, Advantix, Ektanar, « e », et les symboles et logos Advanced Photo System sont des marques de commerce.

