



# PEH 30

**PARKSIDE**

DE AT CH

## ELEKTROHOBEL

Bedienungs- und Sicherheitshinweise

FR CH

## RABOT ÉLECTRIQUE

Instructions d'utilisation et consignes de sécurité

IT CH

## PIALLA ELETTRICA

Indicazioni per l'uso e per la sicurezza

NL

## ELEKTRISCHE SCHAAFMACHINE

Bedienings- en veiligheidsinstructies

new  
1

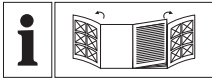

DE AT CH

Klappen Sie vor dem Lesen die beiden Seiten mit den Abbildungen aus und machen Sie sich anschließend mit allen Funktionen des Gerätes vertraut.

---

FR CH

Avant de lire le mode d'emploi, ouvrez les deux pages contenant les illustrations et familiarisez-vous ensuite avec toutes les fonctions de l'appareil.

---

IT CH

Prima di leggere aprire le due pagine con le immagini e prendere confidenza con le diverse funzioni dell'apparecchio.

---

NL

Vouw vóór het lezen de beide pagina's met de afbeeldingen open en maak u vertrouwd met alle functies van het apparaat.

DE/AT/CH	Bedienungs- und Sicherheitshinweise	Seite	5
FR/CH	Instructions d'utilisation et consignes de sécurité	Page	15
IT/CH	Indicazioni per l'uso e per la sicurezza	Pagina	25
NL	Bedienings- en veiligheidsinstructies	Pagina	35

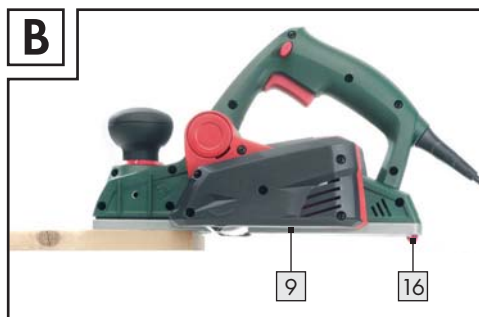
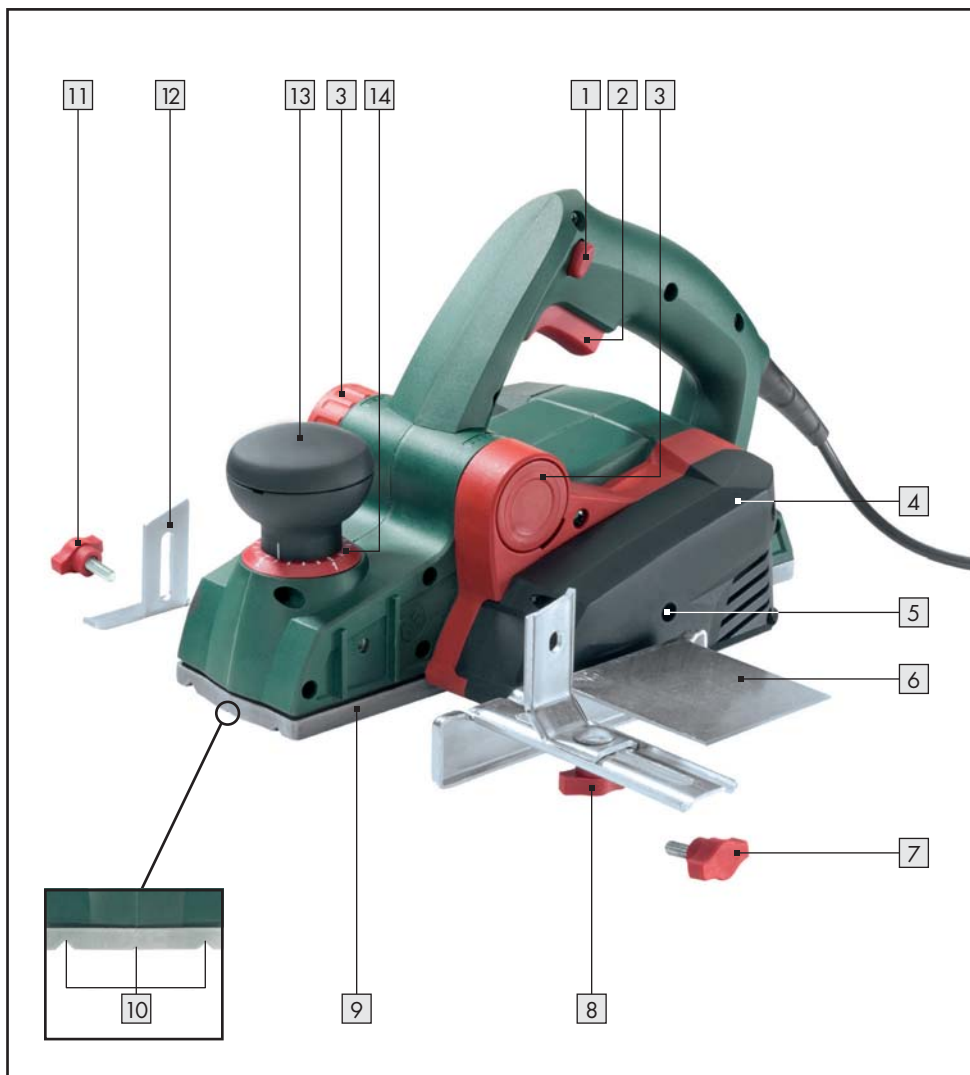

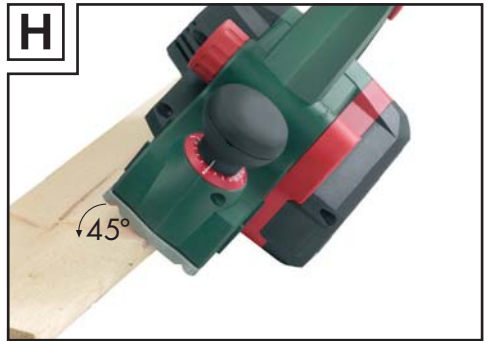
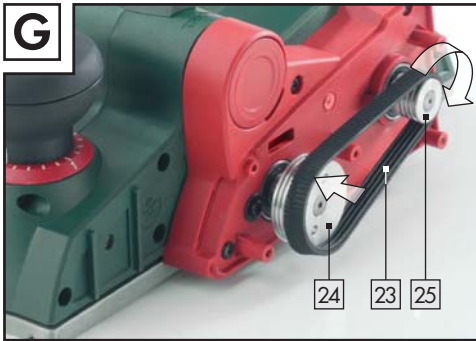
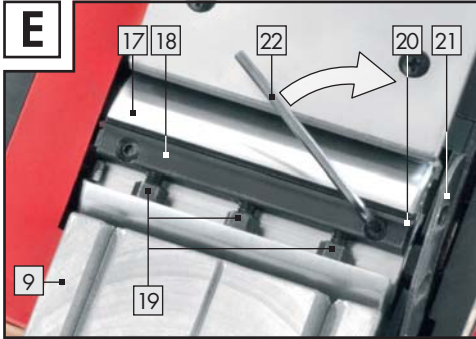
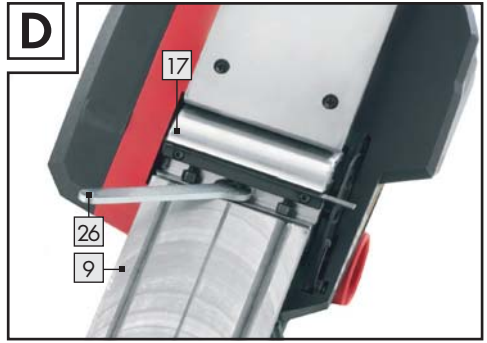

**Einleitung**

Bestimmungsgemäßer Gebrauch.....	Seite	6
Ausstattung .....	Seite	6
Lieferumfang .....	Seite	7
Technische Daten .....	Seite	7

**Allgemeine Sicherheitshinweise für Elektrowerkzeuge**













1. Arbeitsplatz-Sicherheit.....	Seite	7
2. Elektrische Sicherheit.....	Seite	8
3. Sicherheit von Personen .....	Seite	8
4. Verwendung und Behandlung des Elektrowerkzeugs .....	Seite	9
Gerätespezifische Sicherheitshinweise für Elektrohobel.....	Seite	9
Originalzubehör / -zusatzgeräte .....	Seite	10

**Inbetriebnahme**

Ein- / Ausschalten.....	Seite	10
Spantiefe einstellen .....	Seite	10
Staub / Späne absaugen (siehe Abb. A) .....	Seite	10
Parkschuh (siehe Abb. B / C).....	Seite	11
Hobelvorgang.....	Seite	11
Kanten anfasen (siehe Abb. H).....	Seite	11
Parallelanschlag verwenden (siehe Abb. I).....	Seite	11
Falztiefenschlag verwenden (siehe Abb. J).....	Seite	11
Hobelmesser wechseln .....	Seite	11
Hobelmesser ausbauen / einbauen (siehe Abb. D).....	Seite	12
Antriebsriemen wechseln (siehe Abb. F + G) .....	Seite	12

**Wartung und Reinigung .....** Seite 12**Service .....** Seite 12**Garantie .....** Seite 12**Entsorgung .....** Seite 13**Konformitätserklärung / Hersteller .....** Seite 14

## In dieser Bedienungsanleitung / am Gerät werden folgende Piktogramme verwendet:

	Bedienungsanleitung lesen!		Schutzklasse II
	Warn- und Sicherheitshinweise beachten!		Tragen Sie einen Gehörschutz, eine Atem- / Staubschutzmaske, Schutzhandschuhe und eine Schutzbrille.
	Vorsicht vor elektrischem Schlag! Lebensgefahr!		Kinder vom Elektrowerkzeug fernhalten!
	Explosionsgefahr!		Nur zur Verwendung in Innenräumen!
	Volt (Wechselspannung)		Auf Unversehrtheit von Gerät, Netzkabel und Netzstecker achten!
	Watt (Wirkleistung)		Entsorgen Sie Verpackung und Gerät umweltgerecht!
	Bemessungs-Leerlaufdrehzahl		

## Elektrohobel PEH 30

### ● Einleitung



Machen Sie sich vor der ersten Inbetriebnahme mit den Funktionen des Gerätes vertraut und informieren Sie sich über den richtigen Umgang mit Elektrowerkzeugen. Lesen Sie hierzu die nachfolgende Bedienungsanleitung. Bewahren Sie diese Anleitung gut auf. Händigen Sie alle Unterlagen bei Weitergabe des Gerätes an Dritte ebenfalls aus.

### ● Bestimmungsgemäßer Gebrauch

Das Gerät ist bei fester Auflage der Werkstücke zum Hobeln von Holzwerkstoffen wie Balken oder Brettern geeignet. Ferner eignet sich das Gerät zum Abschrägen von Kanten und zum Falzen. Jede andere Verwendung oder Veränderung der Maschine gilt als nicht bestimmungsgemäß und birgt erhebliche Unfallgefahren. Für aus bestimmungswidriger Verwendung entstandene Schäden übernimmt der Hersteller keine Haftung. Nicht für den gewerblichen Einsatz bestimmt.

### ● Ausstattung

- 1 Einschaltperre
- 2 EIN- / AUS-Schalter
- 3 Spanauswurf (wahlweise rechts / links)
- 4 Riemen-Abdeckung
- 5 Schrauben für Riemen-Abdeckung
- 6 Parallelanschlag
- 7 Befestigungsschraube für Parallelanschlag
- 8 Feststellmutter für Einstellung Falzbreite
- 9 Hobelsohle
- 10 V-Nuten
- 11 Befestigungsschraube für Falztiefenanschlag
- 12 Falztiefenanschlag
- 13 Drehregler für Spantiefeneinstellung
- 14 Spantiefenskala
- 15 Reduzierstück
- 16 Parkschuh
- 17 Messerwelle
- 18 Spannelement
- 19 Befestigungsschrauben für Hobelmesser
- 20 Hobelmesser
- 21 Seitlicher Messerwellenschutz
- 22 Innensechskantschlüssel
- 23 Antriebsriemen
- 24 Großes Riemenrad
- 25 Kleines Riemenrad
- 26 Maulschlüssel

## ● Lieferumfang

- 1 Elektrohobel PEH 30
- 1 Parallelanschlag
- 1 Falztiefenschlag
- 1 Innensechskantschlüssel
- 1 Maulschlüssel
- 1 Reduzierstück
- 1 Bedienungsanleitung

## ● Technische Daten

Nennspannung:	230 V ~ 50 Hz
Nennleistung:	750 W
Bemessungs-Leerlauf:	
Drehzahl:	$n_0$ 13.000 min <sup>-1</sup>
Hobeltiefe:	0 - 3,0 mm
Hobelbreite:	82 mm
Schutzklasse:	II / 

## Geräusch- und Vibrationsinformationen:

Messwerte ermittelt entsprechend EN 60745.  
 Der A-bewertete Schalldruckpegel des Gerätes beträgt typischerweise 88,93 dB (A).  
 Unsicherheit K = 3 dB. Der Geräuschpegel beim Arbeiten kann 102,93 dB (A) überschreiten.



### Gehörschutz tragen!

## Bewertete Beschleunigung, typischerweise:

Hand-/Armvibration  $a_{hv}$  = 5,644 m/s<sup>2</sup>  
 Unsicherheit K = 1,5 m/s<sup>2</sup>

**⚠️ WARNUNG!** Der in diesen Anweisungen angegebene Schwingungspegel ist entsprechend einem in EN 60745 genormten Messverfahren gemessen worden und kann für den Gerätevergleich verwendet werden. Der Schwingungspegel wird sich entsprechend dem Einsatz des Elektrowerkzeugs verändern und kann in manchen Fällen über dem in diesen Anweisungen angegebenen Wert liegen. Die Schwingungsbelastung könnte unterschätzt werden, wenn das Elektrowerkzeug regelmäßig in solcher Weise verwendet wird.

**Hinweis:** Für eine genaue Abschätzung der Schwingungsbelastung während eines bestimmten Arbeitszeitraumes sollten auch die Zeiten berücksichtigt werden, in denen das Gerät abgeschaltet ist oder zwar läuft, aber nicht tatsächlich im Einsatz ist. Dies kann die Schwingungsbelastung über den gesamten Arbeitszeitraum deutlich reduzieren.





## Allgemeine Sicherheitshinweise für Elektrowerkzeuge

**⚠️ WARNUNG! Lesen Sie alle Sicherheitshinweise und Anweisungen.** Versäumnisse bei der Einhaltung der Sicherheitshinweise und Anweisungen können elektrischen Schlag, Brand und/oder schwere Verletzungen verursachen.

BEWAHREN SIE ALLE SICHERHEITSHINWEISE UND ANWEISUNGEN FÜR DIE ZUKUNFT AUF. DER IN DEN SICHERHEITSHINWEISEN VERWENDETE BEGRIFF „ELEKTROWERKZEUG“ BEZIEHT SICH AUF NETZBETRIEBENE ELEKTROWERKZEUGE (MIT NETZKABEL) UND AUF AKKUBETRIEBENE ELEKTROWERKZEUGE (OHNE NETZKABEL).

## 1. Arbeitsplatz-Sicherheit

- a) **Halten Sie Ihren Arbeitsbereich sauber und gut beleuchtet.** Unordnung und unbeleuchtete Arbeitsbereiche können zu Unfällen führen.
- b)  **Arbeiten Sie mit dem Elektrowerkzeug nicht in explosionsgefährdeter Umgebung, in der sich brennbare Flüssigkeiten, Gase oder Stäube befinden.** Elektrowerkzeuge erzeugen Funken, die den Staub oder die Dämpfe entzünden können.
- c)  **Halten Sie Kinder und andere Personen während der Benutzung des Elektrowerkzeugs fern.** Bei Ablenkung können Sie die Kontrolle über das Gerät verlieren.

## 2. Elektrische Sicherheit



**Vermeiden Sie Lebensgefahr durch elektrischen Schlag:**

- a) **Der Anschlussstecker des Elektrowerkzeuges muss in die Steckdose passen. Der Stecker darf in keiner Weise verändert werden. Verwenden Sie keine Adapterstecker gemeinsam mit schutzgeerdeten Elektrowerkzeugen.** Unveränderte Stecker und passende Steckdosen verringern das Risiko eines elektrischen Schlages.
- b) **Vermeiden Sie Körperkontakt mit geerdeten Oberflächen, wie von Rohren, Heizungen, Herden und Kühlschränken.** Es besteht ein erhöhtes Risiko durch elektrischen Schlag, wenn Ihr Körper geerdet ist.
- c) **Halten Sie Elektrowerkzeuge von Regen oder Nässe fern.** Das Eindringen von Wasser in ein Elektrogerät erhöht das Risiko eines elektrischen Schlages.
- d)  **Zweckentfremden Sie das Kabel nicht, um das Elektrowerkzeug zu tragen, aufzuhängen oder um den Stecker an die Steckdose zu ziehen. Halten Sie das Kabel fern von Hitze, Öl, scharfen Kanten oder sich bewegenden Geräteteilen.** Beschädigte oder verwickelte Kabel erhöhen das Risiko eines elektrischen Schlages.
- e) **Wenn Sie mit einem Elektrowerkzeug im Freien arbeiten, verwenden Sie nur Verlängerungskabel, die auch für den Außenbereich zugelassen sind.** Die Anwendung eines für den Außenbereich geeigneten Verlängerungskabels verringert das Risiko eines elektrischen Schlages.
- f) **Wenn der Betrieb des Elektrowerkzeuges in feuchter Umgebung nicht vermeidbar ist, verwenden Sie einen Fehlerstromschutzschalter.** Der Einsatz eines Fehlerstromschutzschalters vermindert das Risiko eines elektrischen Schlages.

## 3. Sicherheit von Personen

- a) **Seien Sie stets aufmerksam, achten Sie darauf, was Sie tun und gehen Sie mit Vernunft an die Arbeit mit einem Elektrowerkzeug. Benutzen Sie kein Elektrowerkzeug, wenn Sie müde sind oder unter dem Einfluss von Drogen, Alkohol oder Medikamenten stehen.** Ein Moment der Unachtsamkeit beim Gebrauch des Elektrowerkzeuges kann zu ernsthaften Verletzungen führen.
- b)  **Tragen Sie persönliche Schutzausrüstung und immer eine Schutzbrille.** Das Tragen persönlicher Schutzausrüstung wie Staubmaske, rutschfeste Sicherheitsschuhe, Schutzhelm oder Gehörschutz, je nach Art und Einsatz des Elektrowerkzeuges, verringert das Risiko von Verletzungen.
- c) **Vermeiden Sie eine unbeabsichtigte Inbetriebnahme. Vergewissern Sie sich, dass das Elektrowerkzeug ausgeschaltet ist, bevor Sie es an die Stromversorgung anschließen, es aufnehmen oder tragen.** Wenn Sie beim Tragen des Elektrowerkzeuges den Finger am Schalter haben oder das Gerät bereits eingeschaltet an die Stromversorgung anschließen, kann dies zu Unfällen führen.
- d) **Entfernen Sie Einstellwerkzeuge oder Schraubenschlüssel, bevor Sie das Elektrowerkzeug einschalten.** Ein Werkzeug oder Schlüssel, der sich in einem drehenden Geräteteil befindet, kann zu Verletzungen führen.
- e) **Vermeiden Sie eine abnormale Körperhaltung. Sorgen Sie für einen sicheren Stand und halten Sie jederzeit das Gleichgewicht.** Dadurch können Sie das Elektrowerkzeug in unerwarteten Situationen besser kontrollieren.
- f) **Tragen Sie geeignete Kleidung. Tragen Sie keine weite Kleidung oder Schmuck. Halten Sie Haare, Kleidung und Handschuhe fern von sich bewegenden Teilen.** Lockere Kleidung, Schmuck oder lange Haare können von sich bewegenden Teilen erfasst werden.



- g) **Wenn Staubabsaug- und -auffangeinrichtungen montiert werden können, vergewissern Sie sich, dass diese angeschlossen sind und richtig verwendet werden.** Die Verwendung einer Staubabsaugung kann Gefährdungen durch Staub verringern.

## 4. Verwendung und Behandlung des Elektrowerkzeugs

- a) **Überlasten Sie das Gerät nicht. Verwenden Sie für Ihre Arbeit das dafür bestimmte Elektrowerkzeug.** Mit dem passenden Elektrowerkzeug arbeiten Sie besser und sicherer im angegebenen Leistungsbereich.
- b) **Benutzen Sie kein Elektrowerkzeug, dessen Schalter defekt ist.** Ein Elektrowerkzeug, das sich nicht mehr ein- oder ausschalten lässt, ist gefährlich und muss repariert werden.
- c) **Ziehen Sie den Stecker aus der Steckdose, bevor Sie Geräteeinstellungen vornehmen, Zubehörteile wechseln oder das Gerät weglegen.** Diese Vorsichtsmaßnahme verhindert den unbeabsichtigten Start des Elektrowerkzeuges.
- d) **Bewahren Sie unbenutzte Elektrowerkzeuge außerhalb der Reichweite von Kindern auf. Lassen Sie Personen das Gerät nicht benutzen, die mit diesem nicht vertraut sind oder diese Anweisungen nicht gelesen haben.** Elektrowerkzeuge sind gefährlich, wenn sie von unerfahrenen Personen benutzt werden.
- e) **Pflegen Sie Elektrowerkzeuge mit Sorgfalt. Kontrollieren Sie, ob bewegliche Teile einwandfrei funktionieren und nicht klemmen, ob Teile gebrochen oder so beschädigt sind, dass die Funktion des Elektrowerkzeuges beeinträchtigt ist. Lassen Sie beschädigte Teile vor dem Einsatz des Gerätes reparieren.** Viele Unfälle haben ihre Ursache in schlecht gewarteten Elektrowerkzeugen.
- f) **Halten Sie Schneidwerkzeuge scharf und sauber.** Sorgfältig gepflegte Schneidwerkzeuge mit scharfen Schneidkanten

verkleben sich weniger und sind leichter zu führen.

- g) **Verwenden Sie Elektrowerkzeug, Zubehör, Einsatzwerkzeuge usw. entsprechend diesen Anweisungen. Berücksichtigen Sie dabei die Arbeitsbedingungen und die auszuführende Tätigkeit.** Der Gebrauch von Elektrowerkzeugen für andere als die vorgesehenen Anwendungen kann zu gefährlichen Situationen führen.



### Gerätespezifische Sicherheitshinweise für Elektrohobel

- **Warten Sie den Stillstand der Messerwelle 17 ab, bevor Sie das Gerät ablegen.** Eine freiliegende Messerwelle kann sich mit der Oberfläche verhaken und zum Verlust der Kontrolle sowie schweren Verletzungen führen.
- **Greifen Sie nicht mit den Fingern in den Spanauswurf 3.** Verletzungsgefahr an rotierenden Teilen.
- **Führen Sie das Gerät nur eingeschaltet gegen das Werkstück.** Sonst besteht Rückschlaggefahr, wenn sich das Hobelmesser im Werkstück verhakt.
- **Beim Arbeiten muss die Hobelsohle 9 flach aufliegen.** Sonst besteht Verletzungsgefahr durch Verkanten des Hobels.
- **Hobeln Sie nie über Metallgegenstände.** Das Hobelmesser / die Messerwelle 17 wird sonst beschädigt.
- **Sichern Sie das Werkstück.** Benutzen Sie Spannvorrichtungen / Schraubstock um das Werkstück festzuhalten. Es ist damit sicherer gehalten, als mit Ihrer Hand.
- **Asbesthaltiges Material darf nicht bearbeitet werden.** Asbest gilt als krebserregend.
-  **Beim Arbeiten entstehende Stäube können gesundheitsschädlich, brennbar oder explosiv sein.** Tragen Sie eine Staubschutzmaske und verwenden Sie eine geeignete Staub- / Späneabsaugung. Manche Stäube gelten als krebserregend.

- **Schließen Sie bei längerem Bearbeiten von Holz und insbesondere wenn Materialien bearbeitet werden, bei denen gesundheitsgefährdende Stäube entstehen, das Gerät an eine geeignete externe Staubabsaugvorrichtung an.**
  - **Benutzen Sie den Elektrohobel nicht, wenn das Kabel beschädigt ist.**  
Beschädigte Kabel erhöhen das Risiko eines elektrischen Schlags.
  - **Stützen Sie auf keinen Fall die Hände neben oder vor dem Gerät und der zu bearbeitenden Fläche ab.** Es droht Verletzungsgefahr durch Abrutschen.
  - **Ziehen Sie bei Gefahr sofort den Netzstecker aus der Steckdose.**
  - **Ziehen Sie den Netzstecker bei Gefahr, Arbeitspausen, Nichtgebrauch, vor allen Arbeiten am Gerät (z.B. Wechsel der Hobelmesser) aus der Steckdose.**
  - **Führen Sie das Netzkabel immer nach hinten vom Gerät weg.**
  - **Verwenden Sie nur scharfe Hobelmesser.**
  - **Tränken Sie Materialien oder zu bearbeitende Flächen nicht mit lösungsmittelhaltigen Flüssigkeiten.**
  - **Vermeiden Sie den Kontakt mit rotierenden Teilen.**
  - **Verwenden Sie das Gerät niemals zweckentfremdet und nur mit Originalteilen /-zubehör.**
  - **Halten Sie das Gerät während der Arbeit fest.** Sorgen Sie für einen sicheren Stand.
  - **Das Gerät muss stets sauber, trocken und frei von Öl oder Schmierfetten sein.**
- **Originalzubehör /-zusatzgeräte**

- **Benutzen Sie nur Zubehör und Zusatzgeräte, die in der Bedienungsanleitung angegeben sind.** Der Gebrauch anderer als hier empfohlenen Teile oder anderes Zubehör kann eine Verletzungsgefahr für Sie bedeuten.

## ● **Inbetriebnahme**

### ● **Ein-/ Ausschalten**

#### **Einschalten:**

- Drücken Sie zunächst die Einschaltsperrle [1].
- Drücken und halten Sie anschließend den EIN-/ AUS-Schalter [2].

#### **Ausschalten:**

- Lassen Sie den EIN-/ AUS-Schalter [2] los.

**Hinweis:** Der EIN-/ AUS-Schalter [2] kann aus Sicherheitsgründen nicht arretiert werden.

### ● **Spantiefe einstellen**

Mit dem Drehregler [13] kann die Spantiefe stufenweise von 0 - 3,0 mm anhand der Spantiefenskala [14] eingestellt werden.

### ● **Staub/ Späne absaugen (siehe Abb. A)**

#### **⚠️ WARNUNG! VERLETZUNGSGEFAHR!**

Ziehen Sie immer den Netzstecker aus der Steckdose, bevor Sie Arbeiten am Gerät durchführen.

#### **Wählbarer Spanauswurf (rechts/links):**

- Entriegeln Sie den Spanauswurf [3], indem Sie ihn entgegen der Pfeilrichtung (aus der Position „LOCK“) drehen.
- Ziehen Sie den Spanauswurf [3] aus dem Gerät hinaus.
- Der Spanauswurf [3] kann rechts oder links in den Hobel eingesetzt werden.
- Schieben Sie den Spanauswurf [3] in das Gerät.
- Arretieren Sie den Spanauswurf [3] durch Drehen in Position „LOCK“.

#### **Fremdabsaugung:**

Bei Verwendung von Staubabsaugsystemen, z.B. Werkstattabsauger, muss ggf. das Reduzierstück [15] verwendet werden.

Der Staubsauger muss für den zu bearbeitenden Werkstoff geeignet sein.

**Anschließen:**

- Stecken Sie ggf. das Reduzierstück **15** fest auf den Spanauswurf **3** auf.
- Schieben Sie den Schlauch einer zulässigen Staubsaugvorrichtung, z.B. eines Werkstattstaubsaugers auf den Spanauswurf **3**, oder ggf. auf das Reduzierstück **15**.

**Entnehmen:**

- Ziehen Sie den Schlauch der Staubsaugvorrichtung vom Spanauswurf **3** oder vom Reduzierstück **15** ab.
- Ziehen Sie ggf. das Reduzierstück **15** ab.

● **Parkschuh (siehe Abb. B / C)**

Der Parkschuh **16** ermöglicht das Abstellen des Gerätes ohne die Gefahr einer Beschädigung des Werkstücks. Beim Arbeitsvorgang wird der Parkschuh **16** hoch geschwenkt und der hintere Teil der Hobelsohle **9** freigegeben.

● **Hobelvorgang**■ **VORSICHT! RÜCKSCHLAGGEFAHR!**

Führen Sie das Gerät nur eingeschaltet gegen das Werkstück.

- Stellen Sie die gewünschte Spantiefe ein.
- Schalten Sie das Gerät ein.
- Setzen Sie das Gerät mit dem vorderen Teil der Hobelsohle **9** an das Werkstück an.
- Führen Sie das Gerät mit gleichmäßigem Vorschub über die zu bearbeitende Fläche.
- Arbeiten Sie nur mit geringem Vorschub und üben Sie den Druck mittig auf die Hobelsohle **9** aus. Zu schneller Vorschub mindert die Oberflächengüte und kann zur Verstopfung des Spanauswurfes führen.

● **Kanten anfasen (siehe Abb. H)**

Die in der vorderen Hobelsohle **9** vorhandenen V-Nuten **10** ermöglichen ein einfaches Anfasen von Werkstückkanten.

- Verwenden Sie je nach gewünschter Fasenbreite die entsprechende V-Nut.
- Setzen Sie dazu den Hobel mit der V-Nut **10** auf die Werkstückkante auf und führen Sie ihn an dieser entlang.

● **Parallelanschlag verwenden (siehe Abb. I)**

- Montieren Sie den Parallelanschlag **6** mit der Befestigungsschraube **7** am Gerät.
- Lösen Sie die Feststellmutter **8** und stellen Sie die gewünschte Breite ein.
- Ziehen Sie die Feststellmutter **8** wieder fest.
- Achten Sie darauf, dass der Hobel mit seitlichem Anpressdruck geführt wird.

● **Falztiefenanschlag verwenden (siehe Abb. J)**

- Montieren Sie den Falztiefenanschlag **12** mit der Befestigungsschraube **11** am Gerät.
- Stellen Sie die gewünschte Falztiefe mit dem Falztiefenanschlag **12** ein.
- Führen Sie den Hobelvorgang mehrmals durch, bis die gewünschte Falztiefe erreicht ist.

● **Hobelmesser wechseln****⚠️ WARNUNG! VERLETZUNGSGEFAHR!**

Ziehen Sie immer den Netzstecker aus der Steckdose, bevor Sie Arbeiten am Gerät durchführen.

- **VORSICHT!** Durch die scharfen Schneidkanten der Hobelmesser **20** besteht Verletzungsgefahr! Fassen Sie die Hobelmesser **20** nicht an den Schneidkanten an.

Das Hobelmesser **20** hat zwei Schneiden und kann gewendet werden.

- Ersetzen Sie das Hobelmesser **20**, wenn beide Schneidkanten stumpf sind.
- Schärfen Sie das Hobelmesser **20** nicht nach.

## ● Hobelmesser **20** ausbauen / einbauen (siehe Abb. D)

### Hobelmesser **20** wenden oder ersetzen

#### WICHTIGER HINWEIS:

Die beiden Innensechskantschrauben nicht lösen. Sie dienen zur Höhenjustierung der Messerwelle. Eine Justierung ist nur notwendig, wenn Sie einen anderen Hobelmessertyp, wie z.B. ein Rustikalmesser, verwenden wollen.

Bei einem Messerwechsel immer beide Messer tauschen, um einer Unwucht vorzubeugen.

**HINWEIS:** Lösen Sie zunächst nur ein Messer, so können Sie sich am werkseitig montierten zweiten Messer für den späteren Zusammenbau orientieren.

1. Lösen Sie mit dem beiliegenden Maulschlüssel **26** die 3 Schrauben des Spannelementes **18**.
- Drücken Sie den beweglichen Seitenschutz **21** in den Spalt im Gehäuse.
2. Schieben Sie das Spannelement **18** seitlich aus der Messerwelle **17**.
3. Schieben Sie das Hobelmesser **20** seitlich aus dem Spannelement **18**.

**HINWEIS:** Die Messerwelle **17** kann auch zerlegt werden, z.B. zur Reinigung.

4. Führen Sie die Montage mit gedrehtem oder neuem Hobelmesser in umgekehrter Reihenfolge durch.
5. Hobelmesser **20** erhalten Sie unter angegebener Serviceadresse (siehe Kapitel "Garantie").

## ● Antriebsriemen wechseln (siehe Abb. F + G)

#### **⚠️ WARNUNG! VERLETZUNGSGEFAHR!**

Ziehen Sie immer den Netzstecker aus der Steckdose, bevor Sie Arbeiten am Gerät durchführen.

- Lösen Sie die Schrauben **5** und nehmen Sie die Riemenabdeckung **4** ab.
- Entfernen Sie den verschlissenen Antriebsriemen **23**.
- Legen Sie den neuen Antriebsriemen **23** zuerst auf das kleine Riemenrad **25** auf und ziehen Sie den Antriebsriemen **23** anschließend durch Drehen auf das große Riemenrad **24** auf.

- Setzen Sie die Riemenabdeckung **4** auf und befestigen Sie sie mit den Schrauben **5**.

## ● Wartung und Reinigung

#### **⚠️ WARNUNG! VERLETZUNGSGEFAHR!**

Ziehen Sie immer den Netzstecker aus der Steckdose, bevor Sie Arbeiten am Gerät durchführen.

- Halten Sie Gerät und Lüftungsschlitze stets sauber, um gut und sicher zu arbeiten.
- Reinigen Sie den Spanauswurf **3** regelmäßig.
- Verwenden Sie zum Reinigen eines verstopften Spanauswurfes geeignetes Werkzeug (z. B. Holzstück, Druckluft, etc.).
- Verwenden Sie zur Reinigung des Gehäuses ein trockenes Tuch.
- Entfernen Sie anhaftenden Hobelstaub mit einem Pinsel.
- Verwenden Sie keinesfalls scharfe Gegenstände, Benzin, Lösungsmittel oder Reiniger, die Kunststoff angreifen. Vermeiden Sie, dass Flüssigkeiten in das Innere des Gerätes gelangen.

## ● Service

#### **⚠️ WARNUNG! Lassen Sie Ihre Geräte von der Servicestelle oder einer Elektrofachkraft und nur mit Original-**

**Ersatzteilen reparieren.** Damit wird sichergestellt, dass die Sicherheit des Gerätes erhalten bleibt.

#### **⚠️ WARNUNG! Lassen Sie den Austausch des Steckers oder der Netzleitung immer vom Hersteller des Gerätes oder seinem Kundendienst ausführen.** Damit

wird sichergestellt, dass die Sicherheit des Gerätes erhalten bleibt.

## ● Garantie

**Sie erhalten auf dieses Gerät 3 Jahre Garantie ab Kaufdatum. Das Gerät wurde sorgfältig produziert und vor Anlieferung gewissenhaft geprüft. Bitte bewahren Sie den Kassenbon als Nachweis für den Kauf**

**auf. Bitte setzen Sie sich im Garantiefall mit Ihrer Servicestelle telefonisch in Verbindung. Nur so kann eine kostenlose Einsendung Ihrer Ware gewährleistet werden. Diese Garantie gilt nur gegenüber dem Erstkäufer und ist nicht übertragbar.**

Die Garantieleistung gilt nur für Material- oder Fabrikationsfehler, nicht aber für Verschleißteile oder für Beschädigungen an zerbrechlichen Teilen, z.B. Schalter oder Akkus. Das Produkt ist lediglich für den privaten und nicht für den gewerblichen Gebrauch bestimmt.

Bei missbräuchlicher und unsachgemäßer Behandlung, Gewaltanwendung und bei Eingriffen, die nicht von unserer autorisierten Service-Niederlassung vorgenommen wurden, erlischt die Garantie. Ihre gesetzlichen Rechte werden durch diese Garantie nicht eingeschränkt.

## DE

**Schraven  
Service- und Dienstleistungs GmbH  
Gewerbering 14  
47623 Kevelaer, Germany  
Tel.: +49 (0) 180 5 008107  
(14 Ct/Min. aus dem dt. Festnetz  
ggf. abweichende Preise aus den  
Mobilfunknetzen)  
Fax: +49 (0) 2832 3532  
e-mail: support.de@kompernass.com**

## AT

**Kompernass Service Österreich  
Tel.: 0820 899 913 (0,20 EUR/min.)  
e-mail: support.at@kompernass.com**

## CH

**Kompernass Service Switzerland  
Tel.: +41 (0) 848 000 525  
(max. 0,0807 CHF/min.)  
e-mail: support.ch@kompernass.com**

## ● Entsorgung



Die Verpackung besteht aus umweltfreundlichen Materialien, die Sie über die örtlichen Recyclingstellen entsorgen können.



**Werfen Sie Elektrowerkzeuge nicht in den Hausmüll!**

Gemäß Europäischer Richtlinie 2002/96/EC über Elektro- und Elektronik-Altgeräte und Umsetzung in nationales Recht müssen verbrauchte Elektrowerkzeuge getrennt gesammelt und einer umweltgerechten Wiederverwertung zugeführt werden.

Möglichkeiten zur Entsorgung des ausgedienten Gerätes erfahren Sie bei Ihrer Gemeinde- oder Stadtverwaltung.

● **Konformitätserklärung /  
Hersteller CE**

Wir, Kompernaß GmbH, Burgstr. 21,  
D-44867 Bochum, Deutschland, erklären  
hiermit für dieses Produkt die Übereinstimmung  
mit folgenden EG-Richtlinien:

**Maschinenrichtlinie  
(98 / 37 / EC)**

**EG-Niederspannungsrichtlinie  
(2006 / 95 / EC)**

**Elektromagnetische Verträglichkeit  
(2004 / 108 / EC)**

**Typ / Gerätebezeichnung:**

Parkside Elektrohobel PEH 30

Bochum, 30.09.2009



Hans Kompernaß  
- Geschäftsführer -

Technische Änderungen im Sinne  
der Weiterentwicklung sind vorbehalten.

## Introduction

Utilisation conforme .....	Page 16
Équipement.....	Page 16
Fourniture.....	Page 17
Caractéristiques.....	Page 17

## Instructions de sécurité générales pour les outils électriques

1. Sécurité du poste de travail .....	Page 17
2. Sécurité électrique .....	Page 18
3. Sécurité personnelle .....	Page 18
4. Manipulation prudente et usage d'outils électriques .....	Page 19
Consignes de sécurité spécifiques pour raboteuse électrique .....	Page 19
Accessoires / équipements d'origine.....	Page 20

## Mise en service

Mise en marche / arrêt .....	Page 20
Réglage de la profondeur de coupe .....	Page 20
Aspiration des poussières / copeaux (voir ill. A) .....	Page 20
Patin de repos (voir ill. B / C).....	Page 21
Rabotage .....	Page 21
Biseauter des chants (voir ill. H) .....	Page 21
Utiliser la butée parallèle (voir ill. I) .....	Page 21
Utiliser la butée de profondeur de feuillure (voir ill. J) .....	Page 21
Remplacer le fer de rabot.....	Page 21
Démonter / monter le fer de rabot (voir ill. D) .....	Page 22
Remplacer la courroie d'entraînement (voir ill. F + G) .....	Page 22

<b>Entretien et nettoyage</b> .....	Page 22
-------------------------------------	---------













<b>Service</b> .....	Page 22
----------------------	---------

<b>Garantie</b> .....	Page 23
-----------------------	---------

<b>Mise au rebut</b> .....	Page 23
----------------------------	---------

<b>Déclaration de conformité / Fabricant</b> .....	Page 24
--	---------

**Les pictogrammes suivants sont utilisés dans ce mode d'emploi / appliqués sur l'appareil :**

	Lire le mode d'emploi !		Classe de protection II
	Respecter les avertissements et les consignes de sécurité !		Porter des lunettes protectrices, un masque antipoussières, un casque auditif et des gants de protection.
	Risque d'électrocution ! Danger de mort !		Tenir les enfants à l'écart des outils électriques !
	Risque d'explosion !		N'utiliser qu'à l'intérieur !
	Volt (Tension alternative)		Contrôler l'état irréprochable de l'appareil, du cordon secteur et de la fiche secteur !
	Watt (Puissance appliquée)		Mettez l'emballage et l'appareil au rebut dans le respect de l'environnement.
	Régime à vide mesuré		

## Rabot électrique PEH 30

### ● Introduction



Avant la première utilisation, veuillez vous informer des fonctions de l'appareil et de la manipulation correcte des outils électriques. Veuillez lire pour cela le mode d'emploi ci-dessous. Soigneusement conserver ces instructions. Remettez les documents aux utilisateurs lorsque vous prêtez l'appareil.

### ● Utilisation conforme

Cet appareil est conçu pour raboter des pièces de bois correctement fixées telles que poutres ou planches. Il convient en outre pour chanfreiner des arêtes et faire des feuillures. Toute autre utilisation ou modification de l'appareil est considérée comme non conforme et peut être source de graves dangers. Le fabricant décline toute responsabilité pour les dégâts issus d'une utilisation non conforme. Non conçu pour une utilisation commerciale.

### ● Équipement

- 1 Verrouillage de sécurité
- 2 Interrupteur MARCHE/ARRÊT
- 3 Éjection des copeaux (au choix droite/gauche)
- 4 Carter de courroie
- 5 Vis pour carter de courroie
- 6 Butée parallèle
- 7 Vis de fixation pour la butée parallèle
- 8 Écrou de fixation pour le réglage de la largeur de feuillure
- 9 Semelle de rabotage
- 10 Rainures en V
- 11 Vis de fixation pour la butée de profondeur de feuillure
- 12 Butée de profondeur de feuillure
- 13 Bouton de réglage pour la profondeur de coupe
- 14 Graduation de la profondeur de coupe
- 15 Réducteur
- 16 Patin de repos
- 17 Porte-fers
- 18 Élément de fixation
- 19 Vis de fixation pour fer de rabot
- 20 Fer de rabot
- 21 Protection latérale du cylindre porte-fers



- 22 Clé à vis à six pans creux
- 23 Courroie d'entraînement
- 24 Grande poulie de courroie
- 25 Petite poulie de courroie
- 26 Clé à fourche

## ● Fourniture

- 1 Rabot électrique PEH 30
- 1 Butée parallèle
- 1 Butée de profondeur de feuillure
- 1 Clé à vis à six pans creux
- 1 Clé à fourche
- 1 Réducteur
- 1 Mode d'emploi

## ● Caractéristiques

Tension nominale :	230V ~ 50Hz
Puissance nominale :	750W
Vitesse de rotation	
marche à vide :	$n_0$ 13.000 t/min
Profondeur de coupe :	0 - 3,0 mm
Largeur de coupe :	82 mm
Classe de protection :	II/□

### Bruit et vibrations :

Valeurs mesurées conformes à EN 60745.  
Niveau de pression acoustique avec référence A de l'appareil est normalement de 88,93 dB (A).  
Incertitude K = 3 dB. Le niveau de bruit pendant le travail peut dépasser 102,93 dB (A).



**Porter un casque auditif !**

### Accélération évaluée typique:

Vibration de l'avant-bras  $a_{hv}$  = 5,644 m/s<sup>2</sup>  
Incertitude K = 1,5 m/s<sup>2</sup>

**⚠ AVERTISSEMENT !** Le niveau de vibrations indiqué dans ces instructions a été mesuré conformément aux méthodes de mesure décrites dans la norme EN 60745 et peut être utilisé pour la comparaison d'outils. Le niveau des vibrations varie en

fonction de l'usage de l'outil électrique et peut, dans certains cas, excéder les valeurs indiquées dans ces instructions. La charge due aux vibrations pourrait être sous-estimée si l'outil électrique est utilisé régulièrement de cette manière.

**Remarque :** Afin d'obtenir une estimation précise de la sollicitation vibratoire pendant un certain temps de travail, il faut aussi tenir compte des périodes pendant lesquelles l'appareil est éteint ou allumé, mais n'est pas effectivement utilisé. Ceci peut réduire considérablement la sollicitation vibratoire pendant toute la durée du travail.



## Instructions de sécurité générales pour les outils électriques

### ⚠ AVERTISSEMENT ! Lire toutes les consignes de sécurité et instructions !

Tout manquement aux consignes de sécurité et instructions peut causer une électrocution, un incendie et de graves blessures.

CONSERVER TOUTES LES CONSIGNES DE SÉCURITÉ ET INSTRUCTION POUR POUVOIR VOUS Y REPORTER ULTÉRIEUREMENT ! LE TERME «OUTIL ELECTRIQUE» UTILISE DANS LES CONSIGNES DE SECURITE SE REFERE AUX OUTILS ELECTRIQUES QUI FONCTIONNENT SUR SECTEUR (AVEC CORDON SECTEUR) ET AUX OUTILS ELECTRIQUES QUI FONCTIONNENT SUR PILES (SANS CORDON SECTEUR).

## 1. Sécurité du poste de travail

a) **Veillez à ce que votre zone de travail soit propre et bien éclairée.** Le désordre et un éclairage insuffisant peuvent être à l'origine d'accidents.

b) **Ne pas utiliser l'appareil dans une atmosphère explosive contenant des liquides, des gaz ou des poussières inflammables.** Les étincelles produites par les outils électriques peuvent faire exploser la poussière ou les gaz.



- c)  **Tenir les enfants et les autres personnes à l'écart lors de l'utilisation de cet outil électrique.** Toute distraction peut vous faire perdre le contrôle de l'appareil.

## 2. Sécurité électrique

 **Prévention de risques mortels par électrocution :**

- a) **La fiche de branchement secteur de l'appareil doit s'enficher aisément dans la prise de courant. La fiche ne doit jamais être modifiée. Ne pas utiliser d'adaptateur avec des appareils reliés à la terre.** Une fiche intacte et une prise de courant adéquate permettent de réduire les risques d'électrocution.
- b) **Éviter tout contact physique avec les surfaces reliées à la terre, par ex. conduites, chauffages, fours et réfrigérateurs.** Risque élevé d'électrocution lorsque vous êtes relié à la terre.
- c) **Ne pas exposer cet appareil à la pluie, ni à l'humidité.** L'infiltration d'eau dans un appareil électrique augmente les risques d'électrocution.
- d)  **Ne jamais utiliser le câble de manière non conforme, pour porter l'appareil ou le suspendre, voire pour débrancher la fiche secteur de la prise de courant. Tenir le câble à l'écart de toute source de chaleur, d'arêtes coupantes ou de parties mobiles de l'appareil.** Un câble tordu ou enchevêtré augmente les risques d'électrocution.
- e) **Lorsque vous utilisez un outil électrique en plein air, uniquement utiliser un câble de rallonge homologué pour l'usage à l'extérieur.** L'utilisation d'un câble de rallonge homologué pour l'usage en plein-air réduit les risques d'électrocution.
- f) **Si l'utilisation de l'outil électrique dans une ambiance humide est incon-**

**turnable, il faut utiliser un disjoncteur différentiel.** L'usage d'un disjoncteur différentiel réduit les risques de décharge électrique.

## 3. Sécurité personnelle

- a) **Soyez toujours attentif et vigilant quelle que soit la tâche exécutée et procédez toujours avec prudence lors du travail avec un outil électrique. Ne pas utiliser l'appareil si vous n'êtes pas concentré ou fatigué ou sous l'influence de drogues, d'alcool ou de médicaments.** Le moindre instant de distraction lors de l'usage de l'appareil peut causer de sérieuses blessures.
- b)  **Portez une tenue de protection personnelle et toujours des lunettes de protection.** Le port d'équipement personnel de protection tel que masque antipoussières, chaussures de sécurité antidérapantes, casque ou protection auditive, selon le type et l'utilisation de l'appareil électrique, diminue les risques de blessures.
- c) **Éviter toute mise en marche involontaire. Vérifier que l'outil électrique est éteint avant de le raccorder à l'alimentation électrique, le déplacer ou le transporter.** Lors du transport de l'appareil, si le doigt est sur l'interrupteur MARCHE/ARRÊT ou si l'appareil est allumé, vous risquez de provoquer des accidents.
- d) **Avant de mettre en marche l'appareil, il faut retirer les outils de réglage ou les clés à vis.** Un outil ou une clé pris dans un élément en rotation peut provoquer des blessures.
- e) **Éviter toute position anormale. Veiller à avoir des appuis fermes et à contrôler votre équilibre à tout moment.** Ceci vous permet de mieux contrôler l'appareil, surtout en cas de situations inattendues.
- f) **Porter des vêtements adéquats. Ne pas porter de vêtements ou bijoux amples. Tenir les cheveux, vêtements et gants à l'écart des pièces mobiles.** Les cheveux longs dénoués, les bijoux et vêtements amples peuvent être happés par les parties mobiles.

- g) **Si les dispositifs d'aspiration et de récupération des poussières sont montés, il faut veiller à ce qu'ils soient correctement raccordés et utilisés.** L'utilisation de ces dispositifs réduit les dangers causés par les poussières.

#### 4. Manipulation prudente et usage d'outils électriques

- a) **Nepas surcharger l'appareil. Utiliser l'outil électrique adéquat pour réaliser votre travail.** L'outil adéquat vous permet de mieux travailler et en toute sécurité dans la plage de puissance prescrite.
- b) **Ne pas utiliser un outil électrique si son interrupteur est défectueux.** Un outil électrique dont l'allumage et l'extinction ne fonctionnent plus correctement est dangereux et doit être réparé.
- c) **Débrancher la fiche électrique de la prise de courant, avant d'ajuster l'outil, de changer des accessoires ou de ranger l'appareil.** Cette mesure de précaution empêche toute remise en marche involontaire de l'appareil.
- d) **Ranger les outils électriques inutilisés hors de portée des enfants. Ne jamais laisser des personnes sans expérience ou qui n'ont pas lu ces instructions utiliser l'appareil.** Les outils électriques sont dangereux dans les mains de personnes sans expérience.
- e) **Entretien l'appareil avec soin. Contrôler si les parties mobiles fonctionnent irréprochablement et ne coinent pas, si des pièces sont cassées ou endommagées, ainsi que le bon fonctionnement de l'appareil. Faire réparer les pièces endommagées avant de réutiliser l'appareil.** Les outils électriques mal entretenus sont à l'origine de nombreux accidents.
- f) **Toujours conserver les outils de coupe tranchants et propres.** Un outil de coupe tranchant et bien entretenu se coince moins et est plus facile à guider.
- g) **Utiliser l'outil électrique, les accessoires, les outils d'usinage, etc. conformément**

**à ces instructions et aux spécifications de l'outil. Tenir compte des conditions de travail et de la tâche à exécuter.**

L'usage d'outils électriques dans un but différent de celui prescrit peut être à l'origine de situations dangereuses.



#### Consignes de sécurité spécifiques pour raboteuse électrique

- **Attendre l'arrêt complet du porte-fers 17 avant de poser l'appareil.** Le porte-fers à nu peut se coincer dans la surface usinée et faire perdre le contrôle de l'outil ainsi que causer de graves blessures.
- **Ne pas mettre les doigts dans l'orifice d'éjection des copeaux 3.** Risque de blessures par les pièces en rotation.
- **Toujours amener l'appareil en marche contre la pièce usinée.** Autrement, vous risquez un contrecoup si le fer de rabot se prend dans la pièce usinée.
- **La semelle de rabotage 9 doit être posée à plat lors de l'usinage.** Autrement il existe un risque de blessures par coincement du rabot.
- **Ne jamais raboter des pièces en métal.** Autrement, vous risquez d'endommager le fer de rabot / porte-fers 17.
- **Fixer la pièce usinée.** Utiliser des dispositifs de serrage / un étau pour fixer la pièce usinée. La pièce est ainsi plus sûrement fixée qu'à la main.
- **Ne pas usiner des matériaux à base d'amiante.** L'amiante est considérée cancérigène.
- **Les poussières formées lors du travail peuvent être nocives, inflammables ou explosives.**

Porter un masque respiratoire et utiliser un dispositif d'aspiration des poussières / copeaux adéquat : certaines poussières sont considérées cancérigènes.
- **En cas d'usinage prolongé de bois et plus spécialement de matériaux dégageant des poussières nocives, vous devez raccorder l'appareil à un dispo-**

**sitif externe d'aspiration des poussières adéquat.**

- **Ne pas utiliser la raboteuse électrique si le câble est endommagé.** Un câble endommagé augmente les risques d'électrocution.
- **Ne jamais poser les mains à côté de l'outil, devant l'outil, ni sur la surface usinée.** Risque de blessures par dérapage.
- **Immédiatement débrancher la fiche électrique de la prise de courant en cas de danger.**
- **Débrancher la fiche secteur de la prise de courant en cas de danger, lors des pauses, en cas d'inutilisation, ainsi qu'avant d'effectuer tout travail sur l'appareil (par ex. remplacement du fer de rabot).**
- **Toujours faire dégager le câble secteur vers l'arrière de l'appareil.**
- **Uniquement utiliser un fer de rabot tranchant.**
- **Ne pas imbiber les matériaux ou surfaces à usiner avec des liquides à base de solvants.**
- **Éviter tout contact avec les pièces en rotation.**
- **Ne jamais utiliser l'appareil de manière non-conforme et exclusivement avec des pièces / accessoires d'origine.**
- **Maintenir l'appareil fermement lors du travail.** Travailler dans une position stable.
- **L'appareil doit toujours rester propre, sec et exempt d'huiles ou de graisses.**

## ● Accessoires / équipements d'origine

- **Uniquement utiliser les accessoires et équipements indiqués dans le mode d'emploi.** L'usage d'équipements ou d'accessoires autres que ceux recommandés peut signifier un risque de blessure pour l'utilisateur.

## ● Mise en service

### ● Mise en marche / arrêt

**Mise en marche :**

- Appuyer d'abord sur le verrouillage de sécurité [1].
- Enfoncer ensuite l'interrupteur MARCHÉ / ARRÊT [2].

**Arrêt :**

- Relâcher l'interrupteur MARCHÉ / ARRÊT [2].

**Remarque :** pour motifs de sécurité, l'interrupteur MARCHÉ / ARRÊT [2] ne peut pas être bloqué.

### ● Réglage de la profondeur de coupe

Le bouton [13] permet de régler la profondeur de coupe progressivement entre 0 et 3,0 mm à l'aide de la graduation de profondeur de coupe [14].

### ● Aspiration des copeaux / copeaux (voir ill. A)

**⚠ AVERTISSEMENT ! RISQUE DE BLESSURE !** Toujours débrancher la fiche secteur de la prise de courant avant d'effectuer des travaux sur l'appareil.

**Éjection des copeaux réglable (droite / gauche) :**

- Déverrouiller l'éjection des copeaux [3] en le tournant dans le sens contraire indiqué par la flèche (à partir de la position „LOCK“).
- Démonter l'éjection des copeaux [3] de l'appareil.
- L'éjection des copeaux [3] peut au choix être montée à droite ou à gauche sur la raboteuse.
- Insérer l'éjection des copeaux [3] dans l'appareil.
- Bloquer l'éjection des copeaux [3] en tournant en position „LOCK“.

### Aspiration externe :

En cas d'usage de systèmes d'aspiration des poussières, par ex. un aspirateur d'atelier, il faut au besoin utiliser le réducteur [15].

L'aspirateur doit être adapté au matériau usiné.

### Raccorder :

- Au besoin, insérer fermement le réducteur [15] dans l'orifice d'éjection des copeaux [3].
- Enfoncer le flexible d'un dispositif d'aspiration des poussières, par ex. d'un aspirateur d'atelier, dans l'orifice d'éjection des copeaux [3] ou le cas échéant dans le réducteur [15].

### Démonter :

- Retirer le flexible du dispositif d'aspiration des poussières de l'orifice d'éjection des copeaux [3] ou du réducteur [15].
- Le cas échéant, démonter le réducteur [15].

### ● Patin de repos (voir ill. B / C)

Le patin de repos [16] permet de poser l'appareil sans risquer d'endommager la pièce usinée. Pendant le travail, le patin de repos [16] est remonté, libérant ainsi la partie arrière de la semelle de rabotage [9].

### ● Rabotage

#### ■ ATTENTION ! RISQUE DE CONTRECOP !

Toujours amener l'appareil en marche contre la pièce usinée.

- Régler la profondeur de coupe adéquate.
- Allumer l'appareil.
- Ne pas poser l'appareil avec la partie avant de la semelle de rabotage [9] sur la pièce usinée.
- Guider l'appareil en avançant régulièrement sur la surface à usiner.
- Uniquement travailler avec une avance modérée et exercer la pression au centre de la semelle de rabotage [9].

Une avance trop rapide diminue la qualité de surface et peut colmater l'éjection des copeaux.

### ● Biseauter des chants (voir ill. H)

Les rainures en V [10] de la partie avant de la semelle de rabotage [9] facilitent le chanfreinage des chants de la pièce usinée.

- Utiliser la rainure en V adéquate selon la largeur de chanfreinage désirée.
- Positionner la raboteuse avec la rainure en V [10] sur le chant de la pièce usinée et le déplacer le long de celui-ci.

### ● Utiliser la butée parallèle (voir ill. I)

- Monter la butée parallèle [6] avec la vis de fixation [7] sur l'appareil.
- Dévisser l'écrou de blocage [8] et régler la largeur désirée.
- Resserrer ensuite la l'écrou de blocage [8].
- Veiller à guider la raboteuse en exerçant une pression latérale.

### ● Utiliser la butée de profondeur de feuillure (voir ill. J)

- Monter la butée de profondeur de feuillure [12] avec la vis de fixation [11] sur l'appareil.
- Régler la profondeur de feuillure désirée avec la butée de profondeur de feuillure [12].
- Passer plusieurs fois la raboteuse jusqu'à ce que la profondeur de feuillure désirée soit atteinte.

### ● Remplacer le fer de rabot

#### ▲ AVERTISSEMENT ! RISQUE DE

**BLESSURE !** Toujours débrancher la fiche secteur de la prise de courant avant d'effectuer des travaux sur l'appareil.

- **PRUDENCE !** Il existe un risque de blessure par les arêtes de coupe tranchantes du fer de rabot [20] ! Ne pas saisir le fer de rabot [20] par les arêtes de coupe.

Le fer de rabot [20] possède deux lames et peut être inversé.

- Remplacer le fer de rabot **20** lorsque les deux arêtes de coupe sont émoussées.
- Ne pas affûter le fer de rabot **20**.

## ● Démontez / montez le fer de rabot **20** (voir ill. D)

### Inverser ou remplacer le fer de rabot **20**

#### REMARQUE IMPORTANTE :

ne pas dévisser les deux vis à six pans creux. Celles-ci servent à ajuster la hauteur du porte-fers. L'ajustement est uniquement requis si vous désirez utiliser un autre type de fer de rabot, par ex. une lame rustique.

Lors du remplacement des fers, il faut toujours remplacer les deux lames pour prévenir un déséquilibre.

**REMARQUE :** Commencer par démonter uniquement une lame, vous pouvez ensuite vous servir de la deuxième lame montée d'usine pour la remonter.

1. Utiliser la clé à fourche **26** fournie pour desserrer les 3 vis de l'élément de fixation **18**.
- Enfoncer la protection latérale **21** mobile dans la fente du boîtier.
2. Dégager latéralement l'élément de fixation **18** du porte-fers **17**.
3. Dégager latéralement le fer à rabot **20** de l'élément de fixation **18**.

**REMARQUE :** Le porte-fers **17** peut aussi être démonté, par ex. pour le nettoyage.

4. Remonter le fer à rabot inversé ou le fer neuf en procédant dans l'ordre inverse.
5. Contacter l'adresse indiquée plus bas pour acheter un fer à rabot **20** (voir chapitre "Garantie").

## ● Remplacer la courroie d'entraînement (voir ill. F + G)

#### ▲ AVERTISSEMENT ! RISQUE DE

**BLESSURE !** Toujours débrancher la fiche secteur de la prise de courant avant d'effectuer des travaux sur l'appareil.

- Desserre les vis **5** et démonter le carter de la courroie **4**.

- Démontez la courroie d'entraînement usée **23**.
- Passez la courroie d'entraînement neuve **23** d'abord autour de la petite poulie **25** et tirez ensuite sur la courroie d'entraînement **23** pour la passer autour de la grande poulie **24**.
- Remontez le carter de courroie **4** et le fixez à l'aide des vis **5**.

## ● Entretien et nettoyage

#### ▲ AVERTISSEMENT ! RISQUE DE BLES-

**SURE !** Toujours débrancher la fiche secteur de la prise de courant avant d'effectuer des travaux sur l'appareil.

- Veillez à ce que l'appareil et les fentes de ventilation restent propres afin de travailler correctement et en toute sécurité.
- Nettoyez régulièrement l'orifice d'éjection des copeaux **3**.
- Pour nettoyer un orifice d'éjection des copeaux colmaté, utilisez un outil adéquat (par ex. bout de bois, air comprimé, etc.).
- Utilisez un chiffon sec pour essuyer le boîtier.
- Essuyez ensuite les poussières de ponçage adhérentes avec un pinceau.
- Ne jamais utiliser d'objets pointus, d'essence, de solvant ou détergent attaquant le plastique. Évitez toute infiltration de liquides dans le boîtier de l'appareil.

## ● Service

- **▲ AVERTISSEMENT ! Uniquement confier la réparation de vos appareils à des techniciens qualifiés et avec des pièces de rechange d'origine.** Ceci permet d'assurer la sécurité de fonctionnement de l'appareil.
- **▲ AVERTISSEMENT ! Toujours confier le remplacement de la fiche ou du cordon secteur au fabricant de l'appareil ou à son S.A.V.** Ceci permet d'assurer la sécurité de fonctionnement de l'appareil.

## ● Garantie

**Cet appareil bénéficie d'une garantie de 3 ans à compter de la date d'achat. Le plus grand soin a été apporté à sa fabrication et il a subi des tests approfondis avant sa livraison. Veuillez conserver le ticket de caisse en guise de preuve d'achat. En cas de garantie, veuillez contacter votre service après-vente par téléphone. En respectant cette procédure, vous bénéficiez d'une expédition gratuite de votre marchandise. Cette garantie est applicable uniquement pour le premier acquéreur et n'est pas transmissible.**

La garantie couvre uniquement les défauts de matériel ou de fabrication, à l'exclusion des pièces d'usure ou des dommages sur les pièces susceptibles de se casser, comme les commutateurs ou accumulateurs. Le produit est uniquement destiné à un usage privé, à l'exclusion de tout usage professionnel.

La garantie ne s'applique pas en cas d'utilisation non conforme ou inappropriée, d'utilisation violente ou de toute intervention qui ne serait pas effectuée par notre service après-vente autorisé. Vos droits légaux vous restent acquis, sans restriction du fait de cette garantie.

### FR

#### **Kompernass Service France**

**Tel.: 0800 808 825**

**e-mail: support.fr@kompernass.com**

### CH

#### **Kompernass Service Switzerland**

**Tel.: +41 (0) 848 000 525**

**(max. 0,0807 CHF/min.)**

**e-mail: support.ch@kompernass.com**

## ● Mise au rebut



L'emballage se compose exclusivement de matières recyclables qui peuvent être mises au rebut dans les déchetteries locales.



**Ne pas jeter les appareils électriques dans les ordures ménagères !**

Conformément à la directive européenne 2002 / 96 / EC relative aux appareils électriques et électroniques usés, et à son application dans les législations nationales, les outils électriques usés doivent être collectés séparément et faire l'objet d'un recyclage écophile.

Renseignez-vous auprès de votre mairie ou de l'administration municipale concernant les possibilités de mise au rebut des appareils usés.

● **Déclaration de conformité /  
Fabricant CE**

Nous soussignés, Kompernaß GmbH, Burgstr. 21,  
D-44867 Bochum, Allemagne, déclarons par la  
présente que ce produit satisfait aux directives  
CE suivantes :

**Directive Machines  
(98 / 37 / EC)**

**Directive CE Basse tension  
(2006 / 95 / EC)**

**Compatibilité électromagnétique  
(2004 / 108 / EC)**

**Type / Désignation de l'appareil :**  
Robot électrique PEH 30

Bochum, 30.09.2009



Hans Kompernaß  
-Gérant-

Sous réserve de modifications techniques dans  
l'intérêt d'une poursuite du développement du produit.



## Introduzione

Uso corretto .....	Pagina 26
Dotazione .....	Pagina 26
Volume di consegna .....	Pagina 27
Dati tecnici .....	Pagina 27

## Istruzioni di sicurezza generali per utensili elettrici .....

1. Sicurezza dell'area di lavoro .....	Pagina 28
2. Sicurezza elettrica .....	Pagina 28
3. Sicurezza delle persone .....	Pagina 28
4. Utilizzo attento di dispositivi elettrici .....	Pagina 29
Avvisi di sicurezza particolari per quest'apparecchiatura pialla elettrica .....	Pagina 29
Accessori originali / apparecchiature addizionali originali .....	Pagina 30

## Messa in funzione

Accensione / Spegnimento .....	Pagina 30
Impostare la profondità di truciolatura .....	Pagina 30
Risucchiare polvere / trucioli (vedi immagine A) .....	Pagina 31
Dispositivo di parcheggio (vedi immagine B / C) .....	Pagina 31
Procedimento di piallatura .....	Pagina 31
Mussare i bordi (vedi immagine H) .....	Pagina 31
Utilizzare la battuta parallela (vedi immagine I) .....	Pagina 32
Utilizzare la battuta della profondità di piegatura (vedi immagine J) .....	Pagina 32
Cambiare la lama della pialla .....	Pagina 32
Smontare / montare la lama della pialla (vedi immagine D) .....	Pagina 32
Sostituire le cinghie di trasmissione (vedi immagine F + G) .....	Pagina 32













## Manutenzione e pulizia .....

## Assistenza .....

## Garanzia .....

## Smaltimento .....

## Dichiarazione di conformità / Produttore .....

In queste istruzioni d'uso / sull'apparecchio sono riportati i seguenti pittogrammi:			
	Leggere il manuale di istruzioni per l'uso!		Classe di protezione II
	Rispettare le avvertenze e le indicazioni per la sicurezza!		Indossare occhiali protettivi, protezioni per l'udito, mascherina antipolvere e guanti protettivi.
	Attenzione, rischio di scossa elettrica! Pericolo di morte!		Tenere lontano i bambini dall'apparecchio elettrico!
	Pericolo di esplosione!		Da utilizzare solo in ambienti interni!
	Volt (tensione alternata)		Fare attenzione a che l'apparecchio, il cavo di alimentazione e la spina non siano danneggiati!
	Watt (potenza attiva)		Smaltire l'imballaggio dell'apparecchio in modo ecocompatibile!
	Velocità a vuoto di misurazione		

## Pialla elettrica PEH 30

### ● Introduzione



Prima della messa in servizio dell'apparecchio prendere dimestichezza con le sue funzioni e informarsi sul corretto utilizzo degli utensili elettrici. Al riguardo leggere le seguenti istruzioni per l'uso, da conservare con cura. L'apparecchio deve essere accompagnato dalla documentazione completa anche in caso di cessione a terzi.

### ● Uso corretto

L'apparecchiatura dotata di una piattaforma solida per posizionare gli attrezzi è adatta per piallare materiali in legno quali travi e tavole di legno. Inoltre l'apparecchiatura è adatta per smussare obliquamente i bordi e per piegare. Ogni altro utilizzo o modifica dell'apparecchio si considera come non conforme alle modalità d'uso e può provocare notevoli pericoli. Il produttore non risponde di eventuali danni che dovessero derivare da un utilizzo

dell'apparecchio non conforme alla destinazione d'uso. Questo apparecchio non è destinato all'utilizzo commerciale.

### ● Dotazione

- 1 Bloccaggio di accensione
- 2 Dispositivo di ACCENSIONE / SPEGNIMENTO
- 3 Espulsione trucioli (a scelta verso destra / verso sinistra)
- 4 Copertura cinghie
- 5 Viti per la copertura delle cinghie
- 6 Battuta parallela
- 7 Vite di fissaggio per battuta parallela
- 8 Dado di fissaggio per l'impostazione della larghezza di piegatura
- 9 Fondo della pialla
- 10 Scanalature a V
- 11 Vite di fissaggio per la battuta della profondità di piegatura
- 12 Battuta della profondità di piegatura
- 13 Regolatore a rotazione per l'impostazione della profondità di truciolatura
- 14 Scala di profondità di truciolatura

- 15 Componente di riduzione
- 16 Dispositivo di parcheggio
- 17 Albero portalama
- 18 Elemento di truciolatura
- 19 Viti di fissaggio per le lame della pialla
- 20 Lama della pialla
- 21 Protezione laterale dell'onda delle lame
- 22 Chiave esagonale interna
- 23 Cinghia di trasmissione
- 24 Ruota grande della cinghia
- 25 Ruota piccola della cinghia
- 26 Chiave mista

## ● Volume di consegna

- 1 Pialla elettrica PEH 30
- 1 Battuta parallela
- 1 Battuta della profondità di piegatura
- 1 Chiave esagonale interna
- 1 Chiave mista
- 1 Pezzo di riduzione
- 1 Istruzioni d'uso

## ● Dati tecnici

Tensione nominale:	230 V ~ 50 Hz
Prestazione nominale:	750 W
Numero di giri misurazione-corsa a vuoto:	$n_0$ 13.000 min <sup>-1</sup>
Profondità di piallatura:	0 - 3,0 mm
Larghezza di piallatura:	82 mm
Categoria di protezione:	II/□

### Informazioni per il rumore e le vibrazioni:

I valori di misurazione sono stati rilevati in conformità alle disposizioni della norma EN 60745. Generalmente il valore di livello sonoro ponderato A generato dall'apparecchio è di 88,93 dB(A). Scostamento di K = 3 dB. Il valore di livello sonoro nel corso di esecuzione di una lavorazione può superare gli 102,93 dB(A).



**Utilizzare strumenti di protezione dell'udito!**

### Accelerazione valutata, tipica:

Vibrazione mano/braccio  $a_h = 5,644 \text{ m/s}^2$   
 Scostamento K = 1,5 m/s<sup>2</sup>

**⚠ ATTENZIONE!** Il valore relativo al livello di vibrazioni indicato nelle presenti istruzioni d'uso è stato misurato in conformità alla procedura di misurazione esplicitata nella norma EN 60745 e può essere utilizzato per il confronto tra apparecchi. Il livello di vibrazioni si modifica a seconda del tipo di utilizzo dell'apparecchio elettrico, ed in alcuni casi può essere superiore al valore indicato nelle presenti istruzioni d'uso. Il carico di vibrazione potrebbe essere sottostimato qualora l'apparecchio elettrico fosse regolarmente utilizzato in tale modo.

**Nota:** Per una corretta valutazione dell'affaticamento da vibrazioni durante un determinato periodo di lavorazione devono essere considerati anche i tempi in cui l'apparecchio è disinserito o è funzionante, senza però essere utilizzato. Ciò può ridurre in misura notevole l'affaticamento da vibrazioni lungo il periodo di lavorazione complessivo.





## Istruzioni di sicurezza generali per utensili elettrici



**⚠ ATTENZIONE!** Leggere tutte le indicazioni e gli avvisi di sicurezza! Eventuali mancanze nell'osservanza delle indicazioni e degli avvisi di sicurezza possono provocare una scossa elettrica, un incendio e/o gravi lesioni.

CONSERVARE TUTTE LE INDICAZIONI E GLI AVVISI DI SICUREZZA PER EVENTUALI NECESSITÀ FUTURE! LA PAROLA „ATTREZZO ELETTRICO“ UTILIZZATA NELLE ISTRUZIONI D'USO SI RIFERISCE AGLI ATTREZZI ELETTRICI FUNZIONANTI ALL'INTERNO DI UNA RETE (CON CAVO DI RETE) E AGLI ATTREZZI ELETTRICI CHE FUNZIONANO MEDIANTE BATTERIE (SENZA CAVO DI RETE).

## 1. Sicurezza dell'area di lavoro

- a) **Mantenere l'area di lavoro pulita e ben illuminata.** Il disordine ed aree di lavoro poco illuminate possono determinare incidenti.
- b)  **Non lavorare con l'apparecchio in un'atmosfera dove si trovino liquidi infiammabili, esplosiva, gas e polveri.** Gli utensili elettrici generano scintille che possono infiammare la polvere o i gas.
- c)  **Durante l'utilizzo del dispositivo elettrico tenere lontani bambini e persone estranee.**  
In caso di distrazione potreste perdere il controllo dell'apparecchio.

## 2. Sicurezza elettrica

-  **Evitare il pericolo di morte a seguito di scossa elettrica:**
- a) **La spina di connessione dell'apparecchio deve essere adatta alla presa elettrica nella quale essa viene inserita. In nessun caso l'adattatore deve essere modificato. Non utilizzare spine con apparecchi messi a terra.** Spine non modificate e prese adatte riducono il rischio di una scossa elettrica.
- b) **Evitare il contatto del corpo con superfici messe a terra, quali ad esempio quelle di tubi, caloriferi, cucine economiche e frigoriferi.** Sussiste un elevato rischio di scossa elettrica, qualora il Vostro corpo fosse messo a terra.
- c) **Mantenere l'apparecchio lontano da pioggia o umidità.** La penetrazione di acqua in un apparecchio elettrico accresce il rischio di scossa elettrica.
- d)  **Non utilizzare il cavo in modo non conforme, cioè per tirare l'apparecchio, per appenderlo o per estrarre la spina dalla presa elettrica. Tenere il cavo lontano da calore, olio, spigoli acuti o di parti in movimento**

- dell'apparecchio.** Cavi danneggiati o attorcigliati accrescono il rischio di scossa elettrica.
- e) **In caso di lavori all'aperto utilizzare solamente prolunghie ammesse anche per un loro utilizzo all'aperto.** L'utilizzo di una tale prolunga riduce il rischio di scossa elettrica.
- f) **Qualora non si possa evitare l'esercizio dell'elettro utensile in un ambiente umido, fare uso di un interruttore differenziale, circostanza che riduce il rischio di una scossa elettrica.**

## 3. Sicurezza delle persone

- a) **Fare sempre estrema attenzione a ciò che si fa e accostarsi al lavoro con il dispositivo elettrico sempre in modo cosciente. Non utilizzare l'apparecchio quando si è stanchi o sotto l'influsso di droghe, alcol o medicinali.** Un solo attimo di disattenzione nell'utilizzo dell'apparecchio può provocare serie lesioni.
- b)  **Indossare sempre l'equipaggiamento di protezione personale e gli occhiali protettivi.**  
Indossando l'equipaggiamento di protezione personale, quale una mascherina antipolvere, scarpe di sicurezza antidistruccevoli, un casco di protezione o una protezione auricolare, a seconda del tipo e dell'utilizzo dell'apparecchiatura elettrica, riduce il rischio di lesioni.
- c) **Evitare qualsiasi avvio involontario dell'utensile. Assicurarsi che l'utensile sia disinserito prima di collegarlo alla rete di alimentazione elettrica, di sollevarlo o di trasportarlo.** Se durante il trasporto dell'apparecchio il dito dell'utilizzatore si trova sull'interruttore ON/OFF oppure l'apparecchio è inserito, possono determinarsi incidenti.
- d) **Prima di avviare l'apparecchio, rimuovere il dispositivo di regolazione o la chiave per dadi.** Un utensile o una chiave che si trovi in una parte di apparecchio in rotazione può provocare lesioni.
- e) **Mantenere una postura del corpo normale. Assicurarsi di avere un sostegno**

**sicuro e mantenere sempre l'equilibrio.**

In questo modo è possibile controllare meglio l'apparecchio, in modo particolare in caso di situazioni impreviste.

- f) **Indossare un abbigliamento appropriato. Non indossare un abbigliamento largo o bigiotteria. Mantenere capelli, abbigliamento e guanti lontano da parti in movimento.** Abbigliamento sciolto, gioielli o capelli lunghi possono essere trascinati da parti in movimento.
- g) **Quando vengono montati dispositivi di aspirazione e di cattura della polvere, assicurarsi che questi siano stati montati ed utilizzati correttamente.** L'utilizzo di questi dispositivi riduce i pericoli provocati dalla polvere.

#### 4. Utilizzo attento di dispositivi elettrici

- a) **Non sovraccaricare l'apparecchio. Per un determinato lavoro utilizzare sempre il dispositivo elettrico a ciò appropriato.** Con il dispositivo elettrico appropriato si lavora meglio e con maggiore sicurezza nello specifico ambito di utilizzo.
- b) **Non utilizzare dispositivi elettrici il cui interruttore sia difettoso.** Un dispositivo elettrico che non si può più accendere e spegnere rappresenta un pericolo, e deve essere riparato.
- c) **Estrarre la spina dalla presa elettrica prima di eseguire regolazioni all'apparecchio, di sostituire di accessori o di riporre l'apparecchio.** Queste misure di prudenza impediscono l'avvio involontario dell'apparecchio.
- d) **Mantenere dispositivi elettrici non utilizzati fuori dalla portata di bambini. Non fare utilizzare l'apparecchio da persone che non lo conoscano o del quale non abbiano letto le istruzioni d'uso.** I dispositivi elettrici sono pericolosi se utilizzati da persone inesperte.
- e) **Avere cura dell'apparecchio. Controllare se parti mobili dell'apparecchio funzionano perfettamente e non si**

**bloccano, se parti di esso sono rotte o danneggiate, che la funzionalità dell'apparecchio non sia messa a rischio. Fare riparare le parti danneggiate prima di utilizzare di nuovo l'apparecchio.** Molti incidenti sono provocati dal fatto che i dispositivi elettrici non vengono sottoposti ad una corretta manutenzione.

- f) **Mantenere gli utensili di taglio affilati e puliti.** Utensili di taglio curati con attenzione e forniti di bordi taglienti si incastrano meno frequentemente e sono semplici da guidare durante il lavoro.
- g) **Utilizzare dispositivi elettrici, accessori, i dispositivi da inserire ecc, in conformità alle presenti istruzioni e nel modo descritto per questo particolare tipologia di apparecchio. In questo senso, tenere presente le condizioni di lavoro e l'attività da eseguire.** L'utilizzo di dispositivi elettrici per scopi diversi da quelli previsti può provocare situazioni di pericolo.



#### Avvisi di sicurezza particolari per quest'apparecchiatura pialla elettrica

- **Attenda l'interruzione del movimento dell'albero portalama 17 prima di depositare l'apparecchiatura.** Un'onda sbloccata della lama può agganciarsi alla superficie e causare la perdita di controllo e pesanti ferite.
- **Non entri con le dita nel punto di estrazione dei trucioli 3.** Sussiste il pericolo di ferirsi a contatto con i componenti in rotazione.
- **Muova l'apparecchiatura in direzione del materiale solo se accesa.** Altrimenti vi è il pericolo di contraccolpi, se la lama della pialla si incastra nel materiale di lavorazione.
- **Durante la lavorazione la piattaforma della pialla 9 deve assumere una posizione piana.** Altrimenti vi è il rischio di ferirsi, angolando la pialla.

- **Non esegua mai la piallatura su oggetti in metallo.** La lama della pialla / l'albero portalamina <sup>17</sup> altrimenti viene danneggiata.
- **Fissi il materiale di lavorazione.** Faccia uso di dispositivi di truciolatura / di una morsa per fissare il materiale di lavorazione. In questo modo viene fissato in modo più sicuro che tenendolo in mano.
- **Materiale contenente amianto non può essere lavorato.** L'amianto è considerato cancerogeno.
-  **Le polveri che si formano durante la lavorazione possono essere nocivi alla salute, infiammabili o esplosivi.** Porti una maschera di protezione contro la polvere e faccia uso di un dispositivo di aspirazione della polvere / dei trucioli adatto visto che diverse polveri sono considerate cancerogene.
- **Nel caso di lavorazioni a tempo prolungato del legno e soprattutto di materiali che producono polveri nocive alla salute, l'apparecchiatura va collegata con un dispositivo di aspirazione della polvere esterno.**
- **Non faccia uso della pialla elettrica se il cavo è danneggiato.** I cavi danneggiati aumentano il rischio di una scossa elettrica.
- **Non appoggi assolutamente le mani vicino o davanti all'apparecchiatura e vicino o sulla superficie di lavorazione.** Vi è il rischio di ferirsi scivolando.
- **In caso di pericolo estragga immediatamente l'adattatore dalla presa.**
- **In caso di pericolo, pause di lavoro e non utilizzo estragga l'apparecchiatura dalla presa prima di eseguire una qualsiasi operazione (ad es. cambio del misuratore della pialla).**
- **Tolga sempre l'adattatore dalla parte posteriore dell'apparecchiatura.**
- **Faccia uso esclusivo di lame da pialla affilate.**
- **Non imbeva i materiali o le superfici di lavorazione con liquidi contenenti solventi.**
- **Eviti il contatto con componenti in rotazione.**

- **Non faccia mai uso dell'apparecchiatura al di fuori dell'ambito d'uso previsto e solo se dotata di componenti/accessori originali.**
- **Tenga fissa l'apparecchiatura durante il processo di lavorazione.** Si assicuri di avere una posizione sicura.
- **L'apparecchiatura deve essere sempre pulita, secca e priva di olio o grassi lubrificanti.**
- **Accessori originali / apparecchiature aggiuntive originali**
- **Faccia uso esclusivo di accessori e apparecchiature aggiuntive indicate nelle istruzioni d'uso.** L'impiego di altri elementi o di altri accessori non raccomandati qui può rappresentare per Lei un pericolo di ferirsi.

## ● **Messa in funzione**

### ● **Accensione / Spegnimento**

#### **Accensione:**

- Prema innanzitutto il bloccaggio di accensione <sup>1</sup>.
- Prema poi tenendo premuto l'interruttore di ACCENSIONE / SPEGNIMENTO <sup>2</sup>.

#### **Spegnimento:**

- Abbandoni l'interruttore di ACCENSIONE / SPEGNIMENTO <sup>2</sup>.

**Avviso:** Il dispositivo di ACCENSIONE / SPEGNIMENTO <sup>2</sup> per motivi di sicurezza non può essere arrestato.

### ● **Impostare la profondità di truciolatura**

Per mezzo del regolatore a rotazione <sup>13</sup> si può impostare la profondità della truciolatura a livelli da 0 - 3,0 mm sulla base della scala delle profondità di truciolatura <sup>14</sup>.

## ● Risucchiare polvere / trucioli (vedi immagine A)

### **A** **ATTENZIONE! PERICOLO DI FERIRSI!**

Estragga sempre la presa dell'adattatore dalla presa della corrente prima di eseguire dei lavori all'apparecchiatura.

### **Espulsione dei trucioli selezionabile (da destra / da sinistra):**

- Sblocchi il dispositivo di espulsione dei trucioli **3** ruotando in direzione contraria rispetto alla direzione della freccia (a partire dalla posizione „LOCK“).
- Estragga il dispositivo di espulsione dei trucioli **3** dall'apparecchiatura.
- Il dispositivo di espulsione dei trucioli **3** può essere inserito nella pialla da destra o da sinistra.
- Inserisca il dispositivo di espulsione dei trucioli **3** all'interno dell'apparecchiatura.
- Blocchi il dispositivo di espulsione dei trucioli **3**, eseguendo un movimento di rotazione nella posizione "LOCK".

### **Aspirazione esterna:**

Se si impiegano sistemi di aspirazione della polvere, quali ad es. un dispositivo di aspirazione per officina, si deve assolutamente impiegare il dispositivo di riduzione **15**.

L'aspirapolvere deve essere adatto al materiale da lavorare.

### **Collegare:**

- Inserisca il dispositivo di riduzione **15** in modo fisso sul dispositivo di espulsione dei trucioli **3**.
- Inserisca il tubo di un dispositivo di aspirapolvere ammesso, quali ad es. di un dispositivo di aspirazione per officina sul dispositivo di espulsione dei trucioli **3** o eventualmente sul dispositivo di riduzione **15**.

### **Estrarre:**

- Estragga il tubo del dispositivo di aspirapolvere dal dispositivo di espulsione dei trucioli **3** o dal dispositivo di riduzione **15**.
- Estragga eventualmente il dispositivo di riduzione **15**.

## ● Dispositivo di parcheggio (vedi immagine B / C)

Il dispositivo di parcheggio **16** permette di parcheggiare l'apparecchiatura senza correre il rischio di danneggiare il materiale da lavorare. Nel corso del processo di lavorazione il dispositivo di parcheggio **16** viene alzato, mettendo a disposizione la parte posteriore della piattaforma da piallatura **9**.

## ● Procedimento di piallatura

### ■ **ATTENZIONE! PERICOLO DI CONTRAC-**

- **COLPI!** Conduca l'apparecchiatura in direzione del materiale solo se accesa.
- Imposti la profondità di truciolatura desiderata.
- Accenda l'apparecchiatura.
- Colleghi l'apparecchiatura con la parte anteriore della piattaforma da piallatura **9** con il materiale.
- Passi l'apparecchiatura sulla superficie di lavorazione eseguendo un movimento regolare.
- Proceda lentamente in avanti, esercitando pressione sul punto intermedio della piattaforma da piallatura **9**. L'avanzamento troppo rapido diminuisce la qualità della superficie e può causare l'intasamento del dispositivo di espulsione dei trucioli.

## ● Mussare i bordi (vedi immagine H)

Le scanalature a V **10** presenti nella piattaforma da piallatura anteriore **9** permettono uno smussamento semplice dei bordi dei materiali di lavorazione.

- Secondo la larghezza dello smussamento desiderata, faccia uso della rispettiva scanalatura a V.
- Inserisca la pialla con la scanalatura a V **10** nel bordo del materiale di lavorazione e lo muova in parallelo rispetto a esso.

### ● Utilizzare la battuta parallela (vedi immagine I)

- Monti la battuta parallela [6] sull'apparecchiatura per mezzo di una vite di fissaggio [7].
- Allenti il dado della vite di fissaggio [8] e imposti la larghezza desiderata.
- Fissi nuovamente il dado di fissaggio [8].
- Faccia attenzione al fatto di eseguire la piallatura esercitando una pressione laterale.

### ● Utilizzare la battuta della profondità di piegatura (vedi immagine J)

- Monti la battuta della profondità di piegatura [12] sull'apparecchiatura per mezzo di una vite di fissaggio [11].
- Imposti la profondità di piegatura desiderata mediante la battuta della profondità di piegatura [12].
- Esegua la procedura di piallatura diverse volte fino a raggiungere la profondità di piegatura desiderata.

### ● Cambiare la lama della pialla

#### **⚠ ATTENZIONE! PERICOLO DI FERIRSI!**

Estragga sempre l'adattatore dalla presa della corrente prima di eseguire lavori all'apparecchiatura.

- **ATTENZIONE!** Vi è il pericolo di ferirsi con i bordi da taglio acuti delle lame della pialla [20]. Non venga a contatto con le lame della pialla [20] sui bordi da taglio.

La lama della pialla [20] è dotata di due lati da taglio e può essere girata.

- Sostituisca la lama della pialla [20], quando entrambi i bordi da taglio sono spuntati.
- Non affili ulteriormente la lama della pialla [20].

### ● Smontare / montare la lama della pialla [20] (vedi immagine D)

#### **Girare la lama della pialla [20] o sostituirla**

#### **AVVISO IMPORTANTE:**

Non allentare le due viti esagonali interne. Servono ad impostare l'altezza dell'albero portalama. Un aggiustamento è solo necessario se Lei desidera impiegare un altro tipo di lama di pialla, quale ad es. una lama rustica.

Nel caso di una sostituzione della lama, sostituire entrambe le lame per evitare uno squilibrio di rotazione.

**AVVISO:** Estragga innanzitutto una sola lama, in questo modo può orientarsi alla seconda lama montata in fabbrica per un montaggio futuro.

1. Allenti con la chiave mista [26] contenuta nel volume di consegna le 3 viti dell'elemento di truciolatura [18].
- Prema la protezione laterale [21] flessibile all'interno della fenditura all'interno dell'involucro.
2. Estragga lateralmente l'elemento di truciolatura [18] dall'albero portalama [17].
3. Estragga la lama della pialla [20] lateralmente dall'elemento di truciolatura [18].

- AVVISO:** L'albero portalama [17] può anche essere smontato, ad es. per essere pulito.
4. Esegua il montaggio mediante una lama della pialla girata o nuova in sequenza inversa.
  5. Le lame della pialla [20] si possono ordinare presso l'indirizzo del servizio clienti indicato in basso (capitolo "Garanzia").

### ● Sostituire le cinghie di trasmissione (vedi immagine F + G)

#### **⚠ ATTENZIONE! PERICOLO DI FERIRSI!**

Estragga sempre l'adattatore dalla presa della corrente prima di eseguire qualsiasi operazione all'apparecchiatura.

- Allenti le viti [5] e levi la copertura delle cinghie [4].
- Elimini le cinghie di trasmissione [23] usurate.



- Metta innanzitutto la nuova cinghia di trasmissione **23** sulla piccola ruota della cinghia **25** e tiri infine su la cinghia di trasmissione **23**, eseguendo un movimento di rotazione sulla grande ruota della cinghia **24**.
- Metta la copertura della cinghia **4**, fissandola dunque con le viti **5**.

## ● Manutenzione e pulizia

### **⚠ ATTENZIONE!** PERICOLO DI FERIRSI!

Estragga sempre l'adattatore dalla presa della corrente prima di eseguire qualsiasi operazione all'apparecchiatura.

- Mantenga sempre pulita l'apparecchiatura e le fenditure di areazione per lavorare in modo corretto e sicuro.
- Pulisca regolarmente il dispositivo di espulsione dei trucioli **3**.
- Per pulire il dispositivo di espulsione dei trucioli intasato, faccia uso di un attrezzo adatto (ad es. pezzo di legno, aria a pressione, ecc.).
- Per pulire l'involucro, faccia uso di una pezza asciutta.
- Elimini la polvere di piallatura aderente con un pennello.
- Non faccia assolutamente uso di oggetti acuti, benzina, solventi oppure detergenti aggressivi nei confronti dei materiali sintetici. Eviti la penetrazione di liquidi all'interno dell'apparecchiatura.

## ● Assistenza

**⚠ ATTENZIONE!** Affidare la riparazione dell'apparecchio esclusivamente a personale specializzato e qualificato e con pezzi di ricambio originali, a garanzia della sicurezza dell'apparecchio.

**⚠ ATTENZIONE!** La sostituzione della spina o del cavo di alimentazione deve essere eseguita esclusivamente dal fabbricante dell'apparecchio o dal relativo servizio clienti, a garanzia della sicurezza dell'apparecchio.

## ● Garanzia

**L'apparecchio è garantito per 3 anni dalla data di acquisto. L'apparecchio è stato prodotto con cura e collaudato a fondo prima della consegna. Conservare lo scontrino come prova d'acquisto. In caso di garanzia mettersi in contatto telefonico con il punto di assistenza competente. Solo in questo modo possiamo garantire la spedizione gratuita della merce. Questa garanzia è valida solo nei confronti del primo acquirente e non è trasferibile.**

La garanzia è limitata a difetti di fabbricazione o di materiali, non è estesa ai pezzi soggetti ad usura o a danneggiamenti alle parti delicate, p. es. l'interruttore o batterie. Il prodotto è destinato esclusivamente all'uso domestico e non a quello commerciale.

La garanzia decade in caso di impiego improprio o manomissione, uso della forza e interventi non eseguiti dalla nostra filiale di assistenza autorizzata. Questa garanzia non limita i diritti legali del cliente.

### IT

#### Kompernass Service Italia

Tel.: +39 199 400 441 (0,12 EUR/min.)

e-mail: [support.it@kompernass.com](mailto:support.it@kompernass.com)

### CH

#### Kompernass Service Switzerland

Tel.: +41 (0) 848 000 525

(max. 0,0807 CHF/min.)

e-mail: [support.ch@kompernass.com](mailto:support.ch@kompernass.com)

## ● Smaltimento



L'imballaggio è composto da materiali ecologici, che possono essere smaltiti presso i siti di riciclaggio locali.



**Non gettare gli utensili elettrici  
nei rifiuti domestici!**

In conformità alla direttiva europea 2002/96/EC sui rifiuti di apparecchiature elettriche ed elettroniche e relativa trasposizione nel diritto nazionale, gli utensili elettrici usati devono essere raccolti separatamente e riciclati in maniera compatibile con l'ambiente.

Informazioni sulle possibilità di smaltimento di apparecchi giunti al termine della loro vita utile sono disponibili presso le amministrazioni comunali.

● **Dichiarazione di conformità /  
Produttore CE**

L'azienda Kompernaß GmbH, Burgstr. 21, D-44867 Bochum, Germania, dichiara la conformità del presente prodotto alle seguenti direttive UE:

**Direttiva macchine  
(98 / 37 / EC)**

**Direttiva CE sulla bassa tensione  
(2006 / 95 / EC)**

**Compatibilità elettromagnetica  
(2004 / 108 / EC)**

**Tipo / Denominazione dell'apparecchio:**

Pialla elettrica PEH 30

Bochum, 30.09.2009

Hans Kompernaß  
- Amministratore -

Modifiche tecniche nel senso dello sviluppo  
rimangono riservati.

## Inleiding

Doelmatig gebruik .....	Pagina 36
Uitvoering .....	Pagina 36
Leveringsomvang .....	Pagina 37
Technische gegevens .....	Pagina 37

## Algemene veiligheidsinstructies voor elektrische gereedschappen

1. Veiligheid op de werkplek.....	Pagina 37
2. Elektrische veiligheid.....	Pagina 38
3. Veiligheid van personen.....	Pagina 38
4. Zorgvuldige omgang met en gebruik van elektrische apparaten.....	Pagina 39
Apparaatspecifieke veiligheidsinstructies voor elektrische schaaaf.....	Pagina 39
Origineel toebehoren / originele extra apparaten .....	Pagina 40

## Inbedrijfstelling

In-/ uitschakelen .....	Pagina 40
Spaandiepte instellen .....	Pagina 40
Stof/ spaanders afzuigen (zie afb. A) .....	Pagina 40
Parkeerschoen (zie afb. B/C).....	Pagina 41
Schaaafproces.....	Pagina 41
Randen afschuiven (zie afb. H) .....	Pagina 41
Parallelaanslag gebruiken (zie afb. I).....	Pagina 41
Sponningdiepteanslag gebruiken (zie afb. J) .....	Pagina 41
Schaafmes vervangen .....	Pagina 41
Schaafmes demonteren/monteren (zie afb. D) .....	Pagina 42
Aandrijfriem vervangen (zie afb. F + G) .....	Pagina 42











<b>Onderhoud en reiniging</b> .....	Pagina 42
-------------------------------------	-----------

<b>Service</b> .....	Pagina 42
----------------------	-----------

<b>Garantie</b> .....	Pagina 42
-----------------------	-----------

<b>Afvoer</b> .....	Pagina 43
---------------------	-----------

<b>Conformiteitsverklaring / Producent</b> .....	Pagina 43
--	-----------

<b>In deze gebruiksaanwijzing / aan het apparaat wordt gebruik gemaakt van de volgende pictogrammen:</b>			
	Lees de gebruiksaanwijzing!		Beschermingsklasse II
	Waarschuwings- en veiligheidsinstructies in acht nemen!		Draag een veiligheidsbril, gehoorbescherming, stofmasker en veiligheidshandschoenen.
	Let op voor elektrische schokken! Levensgevaar!		Houd kinderen van het elektrische gereedschap verwijderd!
	Explosiegevaar!		Alleen geschikt voor gebruik binnenshuis!
<b>V</b> ~	Volt (Wisselspanning)		Levensgevaar door elektrische schokken in geval van een beschadigde netkabel of -stekker!
<b>W</b>	Watt (werkvermogen)		Dank de verpakking en het apparaat op een milieuvriendelijke manier af!
<b>n<sub>0</sub></b>	Gemeten nullastoerental		

## Elektrische schaafmachine PEH 30

## ● Uitvoering

### ● Inleiding



Maak uzelf vóór de eerste ingebruikname vertrouwd met de functies van het apparaat en de juiste omgang met elektrische gereedschappen. Lees daarvoor deze handleiding zorgvuldig door. Bewaar deze handleiding goed. Wanneer u het apparaat doorgeeft aan derden, geef dan ook alle documenten door.

### ● Doelmatig gebruik

Het apparaat is bij goed ondersteunde werkstukken geschikt voor het schaven van houten materialen zoals balken of planken. Bovendien is het apparaat geschikt voor het afschuiven van randen en het schaven van sponningen. Iedere wijziging of ieder verderstrekking gebruik van het product is niet doelmatig en houdt een aanzienlijk ongevalrisico in. De fabrikant is niet aansprakelijk voor schade die terug te voeren is op ondoelmatig gebruik. Niet geschikt voor commercieel gebruik.

- 1 Inschakelblokkering
- 2 AAN-/UIT-Schakelaar
- 3 Spaanderuitworp (naar wens rechts/links)
- 4 Riemafdekking
- 5 Schroeven voor de riemafdekking
- 6 Parallelaanslag
- 7 Bevestigingsschroef voor de parallelaanslag
- 8 Vastzetmoer voor de instelling van de sponningbreedte
- 9 Schaafzool
- 10 V-gleuven
- 11 Bevestigingsschroef voor sponningdiepteaanslag
- 12 Sponningdiepteaanslag
- 13 Draairegelaar voor spaandiepte-instelling
- 14 Schaaf voor spaandiepte
- 15 Verloopstuk
- 16 Parkeerschoen
- 17 Messenas
- 18 Spanelement
- 19 Bevestigingsschroeven voor schaafmes
- 20 Schaafmes
- 21 Messenbescherming opzij
- 22 Binnenzeskantsleutel

- 23 Aandrijfriem
- 24 Grote riempoele
- 25 Kleine riempoele
- 26 Beksleutel

## ● Leveringsomvang

- 1 elektrische schaafmachine PEH 30
- 1 paralleelaanslag
- 1 sponningdiepteaanslag
- 1 binnenzeskantsleutel
- 1 beksleutel
- 1 verloopstuk
- 1 gebruiksaanwijzing

## ● Technische gegevens

Nominale spanning:	230V~ 50Hz
Nominaal vermogen:	750 W
Gemeten nullasttoerental:	$n_0$ 13.000 min <sup>-1</sup>
Schaafdiepte:	0 - 3,0 mm
Schaafbreedte:	82 mm
Beschermingsklasse:	II/□

### Informatie over geluid en trillingen:

Meetwaarden berekend conform EN 60745.  
Het A-geluidsdrukkniveau van het apparaat bedraagt karakteristiek 88,93 dB (A). Onzekerheid K = 3 dB.  
Het geluidsniveau tijdens het werken kan boven 102,93 dB (A) liggen.



### Gehoorbescherming dragen!

### Gemeten versnelling, karakteristiek:

Hand-/armvibratie  $a_h = 5,644 \text{ m/s}^2$   
Onzekerheid K = 1,5 m/s<sup>2</sup>

**⚠ WAARSCHUWING!** Het in deze aanwijzingen vermelde trillingsniveau werd gemeten conform een in EN 60745 genormeerde meetprocedure en kan voor de vergelijking met andere apparaten worden gebruikt. Het trillingsniveau zal overeenkomstig het gebruik van het elektrische gereedschap veranderen en kan in sommige geval-

len boven de in deze aanwijzingen vermelde waarde liggen. De trillingsbelasting zou kunnen worden onderschat wanneer het elektrische gereedschap regelmatig op een dergelijke wijze wordt gebruikt.

**Opmerking:** Voor een nauwkeurige inschatting van de trillingsdruk tijdens een bepaalde werkperiode moet ook rekening worden gehouden met de tijd waarin het apparaat uitgeschakeld is of wel loopt, maar niet werkelijk gebruikt wordt. Dit kan de trillingsdruk over de hele werkperiode aanzienlijk verminderen.



## Algemene veiligheidsinstructies voor elektrische gereedschappen

### ⚠ WAARSCHUWING! Lees alle veiligheidsinstructies en aanwijzingen!

Nalatigheden bij de naleving van de veiligheidsinstructies en aanwijzingen kunnen elektrische schokken, brand en/of ernstig letsel tot gevolg hebben.

BEWAAR ALLE VEILIGHEIDSTECHNISCHE INSTRUCTIES EN AANWIJZINGEN OM DEZE EVENTUEEL LATER TE KUNNEN RAADPLEGEN! HET IN DE VEILIGHEIDSINSTRUCTIES TOEGEPASTE BEGRIJF "ELEKTRISCHE GEREEDSCHAPPEN" HEEFT BETREKKING OP ELEKTRISCHE GEREEDSCHAPPEN OP NETVOEDING (MET NETKABEL) EN OP ELEKTRISCHE GEREEDSCHAPPEN OP ACCUVOEDING (ZONDER NETKABEL).

## 1. Veiligheid op de werkplek

a) **Houd het werkbereik schoon en goed verlicht.** Door wanorde en onverlichte werkbereiken kunnen ongevallen ontstaan.

b)  **Werk met het apparaat niet in een explosiegevaarlijke omgeving met brandbare vloeistoffen, gassen of stof.** Elektrische gereedschappen veroorzaken vonken die stof of dampen zouden kunnen ontsteken.

c)  **Houd kinderen en andere personen tijdens het gebruik weg van het elektrische**

**gereedschap.** In geval van afleiding zou u de controle over het apparaat kunnen verliezen.

## 2. Elektrische veiligheid



### Levensgevaar door elektrische schokken:

- De netsteker van het apparaat moet in de contactdoos passen. De steker mag op geen enkele wijze worden veranderd. Gebruik géén adaptersteker in combinatie met geaarde apparaten.** Ongewijzigde stekers en passende contactdozen verminderen het risico van elektrische schokken.
- Vermijd lichaamscontact met geaarde oppervlakken zoals buizen, verwarmingen, fornuizen en koelkasten.** Er bestaat een verhoogd risico voor elektrische schokken wanneer uw lichaam geaard is.
- Stel het apparaat niet bloot aan regen en vocht.** Het binnendringen van water in een elektrisch apparaat verhoogt het risico van elektrische schokken.
-  **Gebruik de kabel nooit ondoelmatig, bijv. om het apparaat te dragen, op te hangen of om de steker uit de contactdoos te trekken. Houd de kabel verwijderd van hitte, olie, scherpe randen of bewegende apparaatonderdelen.** Verwarde of beschadigde kabels verhogen het risico van elektrische schokken.
- Gebruik alléén verlengkabels die ook voor het buitenbereik geschikt zijn wanneer u met een elektrisch gereedschap in de openlucht werkt.** Het gebruik van een voor het buitenbereik geschikte kabel vermindert het risico van elektrische schokken.
- Wanneer u met een elektrisch gereedschap in een vochtige omgeving moet werken, dient u een foutstroom-veiligheidsschakelaar te gebruiken.** Het gebruik van een foutstroom-veiligheidsschakelaar vermindert het risico van elektrische schokken.

## 3. Veiligheid van personen

- Wees steeds opmerkzaam, let op wat u doet en ga met overleg te werk met een elektrisch gereedschap. Gebruik het apparaat niet wanneer u moe bent of onder de invloed van drugs, alcohol of medicijnen staat.** Een moment van onachtzaamheid tijdens het gebruik van het apparaat kan tot ernstig letsel leiden.
-  **Draag naast de persoonlijke veiligheidsuitrusting altijd een veiligheidsbril.** Het dragen van een persoonlijke veiligheidsuitrusting zoals stofmasker, slijpvaste veiligheidsschoenen, -helm of gehoorbescherming helpt, al naargelang het soort en de toepassing van het elektrische gereedschap, het risico voor letsel te verminderen.
- Vermijd een ongewenste ingebruikname van het apparaat. Waarborg dat het elektrische gereedschap uitgeschakeld is voordat u het op de stroomvoorziening aansluit, in de hand neemt of draagt.** Wanneer u tijdens het dragen van het apparaat de vinger aan de AAN-/UIT-Schakelaar hebt of het apparaat ingeschakeld is, kan dit tot ongevallen leiden.
- Verwijder de instelgereedschappen of schroefsleutel voordat u het apparaat inschakelt.** Een gereedschap of sleutel dat / die zich in een draaiend onderdeel van het apparaat bevindt, kan letsel veroorzaken.
- Vermijd een abnormale lichaamshouding. Zorg altijd voor een veilige stand en houd te allen tijde het evenwicht.** Op deze wijze kunt u het apparaat vooral in onverwachte situaties beter controleren.
- Draag geschikte werkkleding. Draag géén wijde kleding of sieraden. Houd haren, kleding en handschoenen van bewegende onderdelen verwijderd.** Vlotte kleding, sieraden of haren kunnen door bewegende onderdelen wordt ingetrokken.
- Wanneer stofafzuigingsinrichtingen en -opvanginrichtingen gemonteerd worden, dient u te waarborgen dat deze zijn aangesloten en correct**

**worden gebruikt.** Het gebruik van deze inrichtingen vermindert het gevaar door stof.

#### 4. Zorgvuldige omgang met en gebruik van elektrische apparaten

- a) **Belast het apparaat nooit te zwaar. Gebruik voor uw werkzaamheden het daarvoor bestemde gereedschap.** Met het geschikte elektrische gereedschap werkt u beter en veiliger in het voorgeschreven vermogensbereik.
- b) **Gebruik géén elektrisch gereedschap met een defecte schakelaar.** Een elektrisch gereedschap dat niet meer in- of uitgeschakeld kan worden, is gevaarlijk en moet worden gerepareerd.
- c) **Trek de stekker uit de contactdoos voordat u apparaatinstellingen uitvoert, toebehoren vervangt of het apparaat weglegt.** Hierdoor voorkomt u dat het apparaat abusievelijk ingeschakeld wordt.
- d) **Bewaar niet-gebruikte elektrische gereedschappen buiten het bereik van kinderen. Laat géén personen met het apparaat werken die niet vertrouwd zijn met het apparaat of die deze aanwijzingen niet hebben gelezen.** Elektrische gereedschappen zijn gevaarlijk wanneer ze door onervaren personen worden gebruikt.
- e) **Onderhoud het apparaat zorgvuldig. Controleer of bewegende apparaatonderdelen optimaal functioneren en niet klemmen en of onderdelen gebroken of zodanig beschadigd zijn dat de functie van het apparaat belemmerd wordt. Laat beschadigde onderdelen vóór het gebruik van het apparaat repareren.** Veel ongelukken zijn terug te voeren op slecht onderhouden elektrische apparaten.
- f) **Houd snijgereedschappen scherp en schoon.** Zorgvuldig gereinigde snijgereedschappen met scherpe snijranden gaan minder vaak klemmen en kunnen eenvoudiger worden geleid.
- g) **Gebruik elektrisch gereedschap, toebehoren, hulpgereedschap enz.**

**overeenkomstig deze aanwijzingen en zoals het voor dit apparaattype voorgeschreven is. Houd daarbij rekening met de werkomstandigheden en de uit te voeren werkzaamheden.**

Het gebruik van elektrische gereedschappen voor andere dan de bestemde toepassingen kan tot gevaarlijke situaties leiden.



#### Apparaatspecifieke veiligheidsinstructies voor elektrische schaaaf

- **Wacht totdat de messenas <sup>17</sup> volledig tot stilstand is gekomen voordat u het apparaat aan de kant legt.** Een onbeschermde messenas kan aan het oppervlak blijven haken en tot controleverlies en ernstig letsel leiden.
- **Grijp nooit met de vingers in de spaanderuitworp <sup>3</sup>.** Gevaar voor letsel aan roterende onderdelen.
- **Plaats het apparaat alléén ingeschakeld tegen het werkstuk.** In het andere geval bestaat gevaar voor terugslag wanneer het schaaafmes in het werkstuk blijft haken.
- **Tijdens het werken moet de schaafoz <sup>9</sup> vlak op het werkstuk liggen.** In het andere geval bestaat gevaar voor letsel door kantelen van de schaaaf.
- **Schaaaf nooit over metalen voorwerpen.** Hierdoor beschadigt u het schaaafmes / de messenas <sup>17</sup>.
- **Beveilig het gereedschap.** Gebruik de spaninrichting / bankschroef om het werkstuk vast te zetten. Het wordt daarin veiliger gehouden dan in uw hand.
- **Asbesthoudend materiaal mag niet worden bewerkt.** Asbest geldt als kankerwekkend.
-  **Tijdens het werken ontstane stoffen kunnen schadelijk voor de gezondheid, brandbaar of explosief zijn.** Draag een stofmasker en gebruik een geschikte stof-/spaanderafzuiging. Sommige stoffen gelden als kankerwekkend.

- **Sluit het apparaat aan op een geschikte afzuiginstallatie wanneer u langdurige houtbewerkingen uitvoert en vooral wanneer materialen worden bewerkt waarbij gezondheids-schadelijke stoffen ontstaan.**
- **Gebruik de elektrische schaaaf niet wanneer de kabel beschadigd is.**

Beschadigde kabels verhogen het risico voor elektrische schokken.

- **Steun uw handen in géén geval naast of vóór het apparaat en het te bewerken oppervlak.** Hier dreigt gevaar voor letsel door wegglijden.
- **Trek in geval van gevaar de steker uit de contactdoos.**
- **Trek in geval van gevaar, in werkpauzes, bij niet-gebruik en voor alle werkzaamheden aan het apparaat (bijv. vervangen van het schaafmess) de netsteker uit de contactdoos.**
- **Leid de kabel altijd naar achteren van het apparaat weg.**
- **Gebruik alléén scherpe schaafmessen.**
- **Drenk materialen of te bewerken oppervlakken niet met oplosmiddelhoudende vloeistoffen.**
- **Vermijd contact met de roterende onderdelen.**
- **Gebruik het apparaat nooit ondoelmatig en steeds alléén met originele onderdelen / toebehoren.**
- **Houd het apparaat tijdens het werken vast.** Zorg voor een veilige stand.
- **Het apparaat moet steeds schoon, droog en vrij van olie of andere smeermiddelen zijn.**

## ● **Origineel toebehoren / originele extra apparaten**

- **Gebruik alléén toebehoren en hulp-gereedschappen/-apparaten die in deze handleiding vermeld staan.**  
Het gebruik van andere dan hier aanbevolen onderdelen of ander toebehoren kan gevaar voor letsel vormen.

## ● **Inbedrijfstelling**

### ● **In-/ uitschakelen**

#### **Inschakelen:**

- Druk eerst op de inschakelblokkering **1**.
- Druk vervolgens op de AAN-/UIT-Schakelaar **2** en houd deze ingedrukt.

#### **Uitschakelen:**

- Laat de AAN-/UIT-Schakelaar **2** los.

**Opmerking:** De AAN-/UIT-Schakelaar **2** kan om veiligheidsredenen niet worden vastgezet.

### ● **Spaandiepte instellen**

Met de draairegelaar **13** kunt u de spaandiepte aan de schaal voor de spaandiepte **14** trapsgewijs instellen van 0 - 3,0 mm.

### ● **Stof / spaanders afzuigen (zie afb. A)**

#### **▲ WAARSCHUWING! GEVAAR VOOR**

**LETSEL!** Trek altijd eerst de steker uit de contactdoos voordat u werkzaamheden aan het apparaat uitvoert.

#### **Variabele spaanderuitworp (rechts/links):**

- Ontgrendel de spaanderuitworp **3** door hem tegen de pijlrichting in (uit de positie "LOCK") te draaien.
- Trek de spaanderuitworp **3** uit het apparaat.
- De spaanderuitworp **3** kan rechts of links in de schaaaf worden geplaatst.
- Schuif de spaanderuitworp **3** in het apparaat.
- Vergrendel de spaanderuitworp **3** door hem in de positie "LOCK" te draaien.

#### **Externe spaanderafzuiging:**

Bij gebruik van een afzuigstelsel, bijv. werkplaatsstofzuiger, hebt u eventueel het verloopstuk **15** nodig. De stofzuiger moet geschikt zijn voor het te bewerken materiaal.



**Aansluiten:**

- Steek indien nodig het verloopstuk **15** vast op de spaanderuitworp **3**.
- Schuif de slang van een geschikte afzuiginstallatie, bijv. van een werkplaatsstofzuiger op de spaanderuitworp **3** resp. het verloopstuk **15**.

**Verwijderen:**

- Trek de slang van de afzuigrichting los van de spaanderuitworp **3** of het verloopstuk **15**.
- Verwijder ook het verloopstuk **15** wanneer u het hebt gebruikt.

● **Parkeerschoen (zie afb. B/C)**

Dankzij de parkeerschoen **16** kunt u het apparaat neerzetten zonder het gevaar, het werkstuk te beschadigen. Tijdens het werken wordt de parkeerschoen **16** omhoog geklapt en het achterste gedeelte van de schaaftool **9** vrijgegeven.

● **Schaafproces**■ **VOORZICHTIG! GEVAAR VOOR TERUGSLAG!**

- Plaats het apparaat alléén ingeschakeld tegen het werkstuk.
- Stel de gewenste spaandiepte in.
  - Schakel het apparaat in.
  - Plaats het apparaat met het voorste gedeelte van de schaaftool **9** op het werkstuk.
  - Beweeg het apparaat met gelijkmatige snelheid over het te bewerken oppervlak.
  - Werk alléén met een geringe snelheid en oefen de druk uit op het midden van de schaaftool **9**. Een te hoge snelheid vermindert de oppervlaktekwaliteit en kan tot verstopping van de spaanderuitworp leiden.

● **Randen afschuinen (zie afb. H)**

De in de voorste schaaftool **9** voorhanden V-gleuven **10** vereenvoudigen het afschuinen van werkstukranden.

- Gebruik al naargelang de gewenste breedte van de afschuining de dienovereenkomstige V-gleuf.
- Plaats daarvoor de schaaftool met V-gleuf **10** tegen de rand van het werkstuk en beweeg de schaaftool langs de rand.

● **Parallelaanslag gebruiken (zie afb. I)**

- Monteer de parallelaanslag **6** met de bevestigingsschroef **7** aan het apparaat.
- Draai de vastzetmoer **8** los en stel de gewenste breedte in.
- Draai de vastzetmoer **8** weer vast.
- Let op dat u de schaaftool met zijdelingse aanpersdruk beweegt.

● **Sponningdiepteaanslag gebruiken (zie afb. J)**

- Monteer de sponningdiepteaanslag **12** met de bevestigingsschroef **11** aan het apparaat.
- Stel de gewenste sponningdiepte in met behulp van de sponningdiepteaanslag **12**.
- Voer het schaaftoolproces meerdere keren uit totdat de gewenste sponningdiepte bereikt is.

● **Schaafmes vervangen****⚠ WAARSCHUWING! GEVAAR VOOR**

**LETSEL!** Trek altijd eerst de stekker uit de contactdoos voordat u werkzaamheden aan het apparaat uitvoert.

- **VOORZICHTIG!** Er bestaat gevaar voor letsel door de scherpe snijranden van het schaaftoolmes **20**! Pak het schaaftoolmes **20** niet vast aan de snijranden.

Het schaaftoolmes **20** heeft twee sneden en kan worden omgedraaid.

- Vervang het schaaftoolmes **20** wanneer beide sneden bot zijn.
- Het is niet toegestaan, het schaaftoolmes **20** aan te scherpen.

## ● Schaafmes 20 demonteren / monteren (zie afb. D)

### Schaafmes 20 omdraaien of vervangen

#### **BELANGRIJKE OPMERKING:**

Draai de beide binnenzeskantschroeven niet los. Deze zijn bedoeld voor de hoogtafstelling van de messenas. Een afstelling is alleen vereist wanneer u een ander type schaafmes, bijv. een mes met golf-sneede, wilt gebruiken.

Vervang altijd beide messen om een onbalans te vermijden.

**OPMERKING:** Draai eerst slechts één mes los, dan kunt u zich bij de montage aan het in de fabriek gemonteerde tweede mes oriënteren.

1. Draai met de bijgeleverde beksleutel 26 de 3 schroeven van het panelement 18 los.
- Druk de beweeglijke zijbescherming 21 in de spleet van de behuizing.
2. Schuif het panelement 18 aan de zijkant uit de messenas 17.
3. Schuif het schaafmes 2 aan de zijkant uit het panelement 18.

**OPMERKING:** De messenas 17 kan ook worden gedemonteerd, bijv. voor de reiniging.

4. Voer de montage van een omgedraaid of nieuw schaafmes uit in omgekeerde volgorde.
5. Het schaafmes 20 is verkrijgbaar via het vermelde serviceadres (zie hoofdstuk "Garantie").

## ● Aandrijfriem vervangen (zie afb. F + G)

#### **⚠ WAARSCHUWING! GEVAAR VOOR**

**LETSEL!** Trek altijd eerst de steker uit de contactdoos voordat u werkzaamheden aan het apparaat uitvoert.

- Draai de schroeven 5 los en verwijder de riemafdekking 4.
- Verwijder de versleten aandrijfriemen 23.
- Plaats de nieuwe aandrijfriem 23 eerst op de kleine riempoele 25 en trek de aandrijfriem 23 vervolgens door draaien op de grote riempoele 24.

- Plaats de riemafdekking 4 en bevestig het deksel met de schroeven 5.

## ● Onderhoud en reiniging

#### **⚠ WAARSCHUWING! GEVAAR VOOR**

**LETSEL!** Trek altijd eerst de steker uit de contactdoos voordat u werkzaamheden aan het apparaat uitvoert.

- Houd het apparaat en de ventilatiegleuven steeds schoon om goed en veilig te kunnen werken.
- Reinig de spaanderuitworp 3 regelmatig.
- Gebruik een geschikt gereedschap (bijv. houtstuk, perslucht, enz.) om een verstopte spaanderuitworp te reinigen.
- Gebruik een droge doek voor de reiniging van de behuizing.
- Verwijder het aanhechtende schaafstof met een kwast.
- Gebruik nooit scherpe voorwerpen, benzine, oplosmiddelen of reinigingsmiddelen die de kunststof aantasten. Voorkom dat vloeistoffen in het artikel dringen.

## ● Service

- **⚠ WAARSCHUWING!** Laat uw apparaten alléén door gekwalificeerd vakpersoneel en alléén met originele onderdelen repareren. Op deze wijze wordt gewaarborgd dat de veiligheid van het apparaat behouden blijft.
- **⚠ WAARSCHUWING!** Laat de steker of de aansluitleiding altijd door de fabrikant van het apparaat of door zijn technische dienst repareren. Op deze wijze wordt gewaarborgd dat de veiligheid van het apparaat behouden blijft.

## ● Garantie

**U hebt op dit apparaat 3 jaar garantie vanaf de datum van aankoop. Het apparaat is met de grootst mogelijke zorg vervaardigd en is vóór aflevering uitvoerig**

**getest. Bewaar a.u.b. de kassabon als aankoopbewijs. Mocht u een beroep willen doen op uw garantie, neem dan telefonisch contact op met uw serviceadres. Alleen op die manier kan kosteloze verzending van uw goederen worden gegarandeerd. Deze garantie geldt uitsluitend jegens de eerste koper en is niet overdraagbaar.**

De garantie geldt alleen voor materiaal- of fabricagefouten, maar niet voor slijtage of voorbeschadigingen aan breekbare onderdelen, bijvoorbeeld schakelaars of accu's. Het product is uitsluitend bestemd voor privé-gebruik en niet voor bedrijfsmatige doeleinden.

Bij verkeerd gebruik en ondeskundige behandeling, bij gebruik van geweld en bij ingrepen die niet worden uitgevoerd door ons geautoriseerde servicefiliaal, vervalt de garantie. Uw wettelijke rechten worden door deze garantie niet beperkt.

**NL**

**Kompennass Service Netherland**  
**Tel.: 0900 1240001**  
**e-mail: support.nl@kompennass.com**

## ● Afvoer



De verpakking bestaat uit milieuvriendelijke materialen die u via de plaatselijke recyclingdiensten kunt afvoeren.



**Voer elektronische gereedschappen niet af via het huisafval!**

Conform de Europese richtlijn 2002/96/EC betreffende afgedankte elektrische en elektronische apparatuur en de omzetting daarvan naar nationaal recht moeten oude elektrische gereedschappen separaat worden ingezameld en op milieuvriendelijke wijze worden gerecycled.

Uw gemeentelijke milieudienst kan u informatie geven over de afvalverwijdering van uitgediende apparaten.

## ● Conformiteitsverklaring / Producent CE

Wij, Kompennaß GmbH, Burgstr. 21, D-44867 Bochum, Duitsland, verklaren hiermee dat het product aan de onderstaande EU-richtlijnen voldoet:

**Machinerichtlijn**  
**(89 / 87 / EC)**

**EG-laagspanningsrichtlijn**  
**(2006 / 95 / EC)**

**Elektromagnetische verdraagzaamheid**  
**(2004 / 108 / EC)**

**Type / Benaming:**  
 Elektrische schaafmachine PEH 30

Bochum, 30.09.2009

Hans Kompennaß  
 -Directeur-

Technische wijzigingen binnen het kader van de verderontwikkeling zijn voorbehouden.

IAN 37667

**KOMPERNASS GMBH**

Burgstraße 21

D-44867 Bochum

© by ORFGEN Marketing

Stand der Informationen · Version des informations

Versione delle informazioni · Stand van de informatie:

09 / 2009 · Ident.-No.: PEH30092009-1new

---

**new**

**1**

