

 **Continental Edison**

TELEVISION LCD 48CM AVEC LECTEUR DVD INTÉGRÉ

MANUEL DE L'UTILISATEUR

CE



REF: LC-19G91DVB-T+DVD

MODÈLE: CETVLCD19SDV5

Lire toutes les instructions avant utilisation et garder
le manuel dans un lieu sûr pour s'y référer ultérieurement.

Table des matières

Préparation	4
Déballage de la Télé.....	4
Installation / Retrait du socle de base	5
Panneau de contrôles/ Lecteur DVD	6
Connexions	7
Installation des Piles dans la Télécommande.....	8
Portée de la télécommande	8
Télécommande.....	9
Connexions	12
Connexion à des périphériques externes	12
Mise en Marche pour la Première Fois	13
– Sélection Langues OSD	13
– Sélection Pays	13
Sélection de la Source d'entrée	14
– Canal de Sélection.....	14
– Réglage du Volume.....	14
Utilisation des Fonctions	15
Personnalisation du réglage de l'IMAGE.....	15
– Mode Image.....	15
Personnalisation du réglage SON.....	16
– Mode Son.....	16
– Réception Stereo / Dual Sound (Mode ATV)	17
Personnalisation du cadre d'installation.....	17
– Langue OSD.....	17
– Langue TxT.....	17
– Langues Audio	18
– Langue sous-titres	18
– Sous-titrage Malentendants.....	18
Système de fichiers PVR.....	19
– Aspect	19
– Ecran Bleu.....	20
– Première Installation	20
– Restaurer les paramètres d'usine.....	20
– Mise à jour Logiciel (USB).....	20
Personnalisation Paramètres Horaires.....	21
– Fuseau Horaire.....	21
– Mise en veille auto.....	21
– Extinction Auto.....	22
– Durée de l'OSD.....	22
– Sécurité Enfant.....	22
– Verrouiller système	22
– Définir mot de passe.....	23
– Bloquer programme.....	23
– Accord Parental.....	23
– Verrou clavier.....	23
Personnalisation des paramètres du téléviseur (Mode ATV/DTV).....	24
– Réglage auto	24
– Réglage manuel ATV	24
– Modification de Programme (Mode ATV)	25
– Réglage manuel TNT	25
– Modification de programme (Mode DTV)	26
– Informations signal (Mode DTV)	26
Personnalisation du réglage (Mode PC).....	27
Personnaliser les réglages du téléviseur (Mode YPbPr)	27
Télétexte (Mode ATV/ DTV).....	28

– Activer la fonction Télétexte	28
GEP (Guide Electronique des Programmes) (Mode DTV)	29
– Sélectionner un Programme.....	29
Utilisation des Fonctions par le Port USB	30
Mes Photos	30
Mes Musiques.....	30
Mes Films	31
Mes Textes.....	31
Enregistreur Vidéo Numérique	31
Enregistreur Vidéo Personnel (PVR) (Mode DTV)	31
Fonctions détaillées du Menu PVR.....	32
– Système de fichiers PVR (DTV Mode)	32
Format.....	33
PVR- Mode Enregistrement.....	33
Lecture d'un programme enregistré	34
Utiliser la télécommande.....	34
La Fonction Time Shift(Temps différé).....	35
– Mode Pause Time Shift	35
– PVR- Calendrier d'enregistrement.....	35
Utilisation du lecteur DVD intégré	36
Types de disques compatibles.....	36
– Formats pris en charge	36
– Code de Région.....	36
Fonctions basique de Lecture du DVD	37
– Lecture du DVD	37
– Menu Lecture (pour DVD)	37
– Arrêt Lecture.....	37
– Précédent / Suivant (pour DVD / CD / Disques Multimédia)	37
– Avance rapide / Retour rapide (pour DVD / CD / Disques Multimédia)	37
– Pause (pour DVD / CD / Disques Multimédia).....	37
– Répéter (pour DVD / CD / Disques Multimédia).....	37
– Afficher (pour DVD / CD / Disques Multimédia)	38
– Aller à (pour DVD).....	38
– Audio (pour DVD / CD)	38
– Répéter A-B (pour DVD / CD).....	38
Lecture de Disques Multimédia	39
Configuration du lecteur DVD	40
Configuration de la langue du menu du lecteur DVD	41
Configuration Audio du lecteur DVD	42
Configuration des canaux de sortie AUDIO	43
Configuration AUDIO spéciale.....	43
Entretien	44
Spécifications	45
Consignes de Sécurité	46

Félicitations pour l'achat de votre nouveau téléviseur Continental Edison.

Votre nouveau téléviseur possède de nombreuses fonctionnalités et intègre les dernières technologies afin d'améliorer votre expérience visuelle.

Nous vous recommandons de passer un peu de temps à lire ce manuel d'instructions afin que vous compreniez pleinement les fonctions de votre appareil. Vous trouverez également quelques trucs et astuces pour vous aider à résoudre tous les problèmes. Lisez attentivement toutes les instructions de sécurité avant utilisation et garder ce manuel pour vous y référer ultérieurement.

Déballage de la Télé

Retirez tous les emballages du carton de la télévision. Conservez l'emballage. Si vous souhaitez le jeter, faites-le conformément aux réglementations locales.

Les éléments suivants sont inclus:

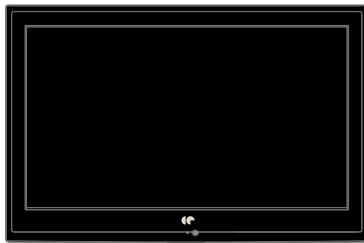

TELEVISION LCD

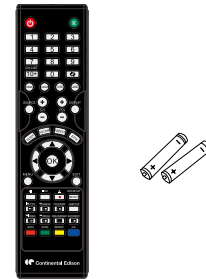

Télécommande / 2 piles de type AAA (LR03)



Base du Support Télé

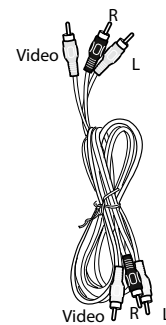

Câble AUDIO-VIDEO



Manuel de l'utilisateur

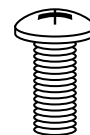

VIS x 1

Installation / Retrait du Socle de Base



Enlevez le support de base avant de monter le téléviseur sur le mur.
 L'écran LCD est très fragile, et doit être protégé en tout temps lors du montage et démontage du support de base.
 Assurez-vous qu'aucun objet dur ou pointu, ou tout ce qui pourrait rayer ou endommager l'écran LCD, ne vient en contact avec lui.
ATTENTION, Ne pas exercer de pression sur le devant de la téléviseur à tout moment car l'écran pourrait se fissurer.

1. Débranchez tous les câbles connectés au téléviseur.
2. Posez la télévision sur une surface plane avec le côté arrière vers le haut. S'il vous plaît assurez-vous de placer un coussin mou ou du matériel (comme un morceau d'oreiller ou une épaisseur de mousse) sous l'écran.

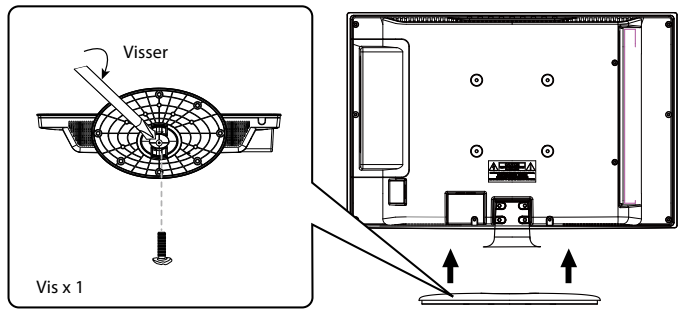

3. Pour installer le support de base, refixez le support de base avec les vis 1.
4. Pour retirer le trépied, dévissez les vis 4 qui retiennent le support de base à l'arrière du téléviseur.

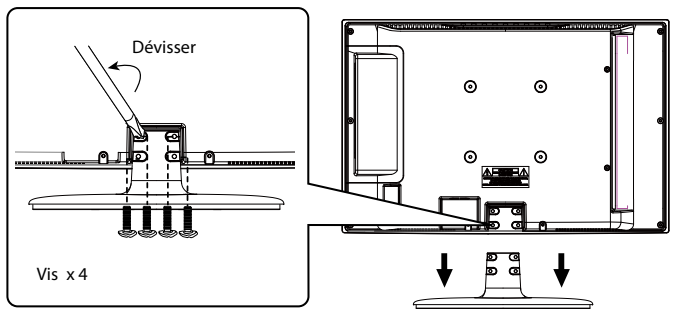

Gardez toutes les vis de rechange si vous souhaitez utiliser l'option du support de base.

Panneau de contrôles / Lecteur DVD

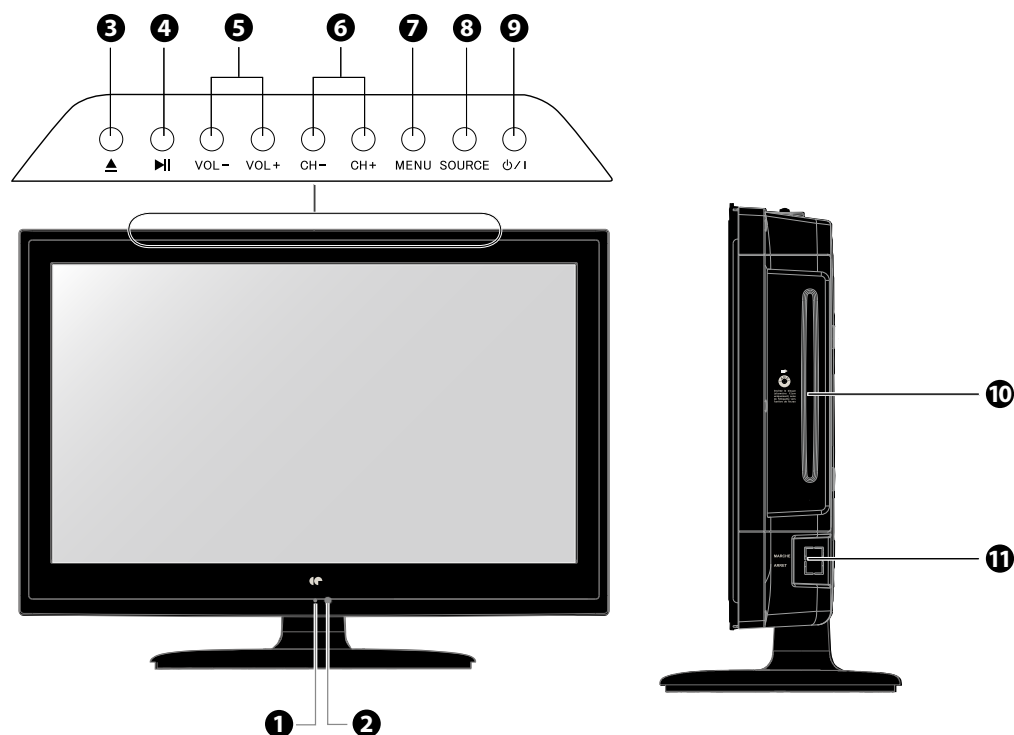

Description	
1 Indicateur lumineux	S'allume en bleu lorsque le téléviseur est allumé. S'allume en rouge lorsque le téléviseur est en mode veille. Il s'allume également en bleu lorsque l'enregistrement programmé a commencé dans le mode veille.
2 IR (Récepteur InfraRouge)	Reçoit les signaux IR de la télécommande. Ne mettez rien à proximité du capteur, sa fonction peut être affectée.
3 ▲	Insérer et éjecter le disque. (Mode DVD)
4 ▶ 	Démarrer la lecture ou faire pause.
5 VOL +/-	Régler le volume. Sélectionner et modifier un paramètre dans le menu OSD.
6 CH +/-	Sélectionner un canal. Sélectionner un sous-menu dans le menu OSD.
7 MENU	Affiche le menu OSD (affichage à l'écran).
8 SOURCE	Sélectionner la source de signal d'entrée: DTV / ATV / DVD / AV / PERITEL / YPBPR / HDMI / PC/Média
9 ⏻ / I	Allumez la téléviseur en mode veille. Mettez le téléviseur en mode veille.
10 Lecteur DVD	Insérez le disque avec le côté miroir en face de vous (disques de 12 cm seulement. Ne pas Insérer de disques de 8 cm)
11 MARCHÉ / ARRÊT	Marche Arrêt

Connexions

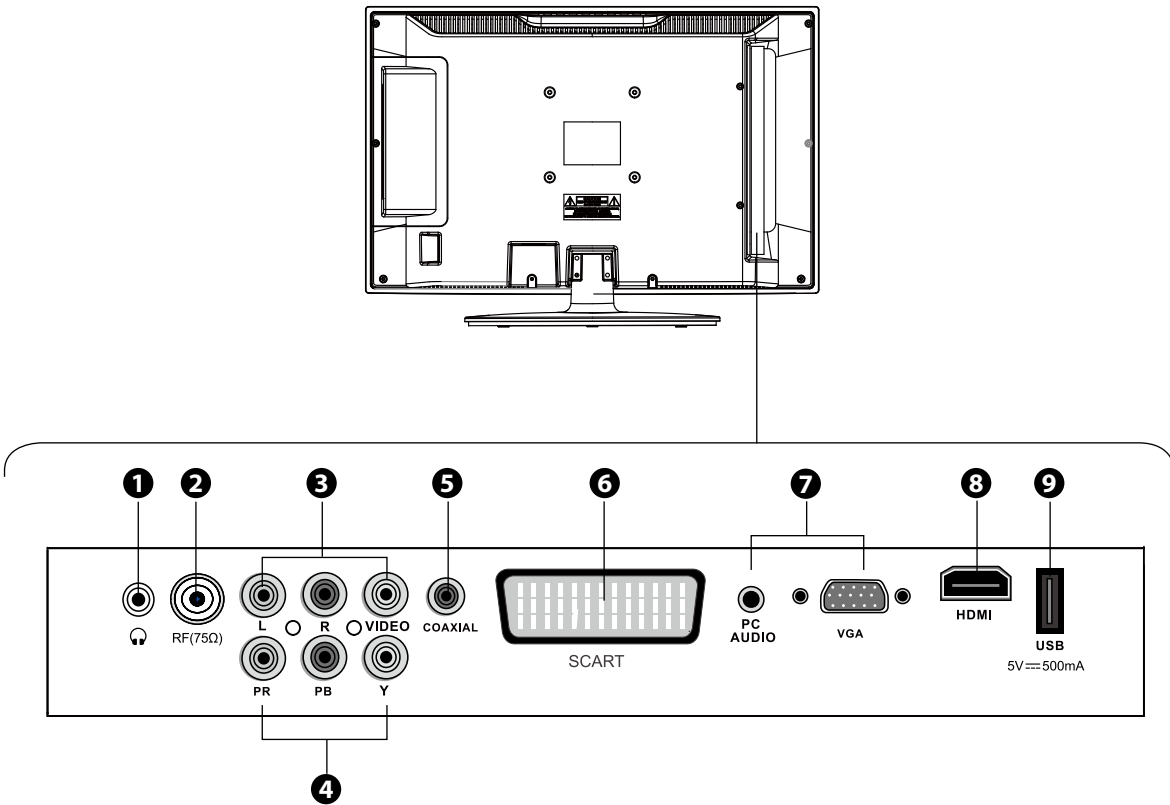

Description	
1	Prise casque audio.
2	Se connecter à la prise d'antenne sur le mur avec le câble coaxial RF.
3	Connectez-vous à la vidéo composite et audio (L / R) Prises de sortie sur les périphériques vidéo externes.
4	Pour connecter un lecteur DVD, décodeur TNT, ou d'autres appareils AV à l'aide d'un câble vidéo composite non fourni.
5	Connectez-vous à la prise coaxiale sur le système amplificateur audio.
6	Connexion à un boîtier décodeur, magnétoscope, lecteur DVD ou d'autres appareils AV avec sortie péritel.
7	Se connecter à un ordinateur ou d'autres appareils dotés d'une interface VGA.
8	Pour connecter un décodeur TNT HD, un lecteur Blu-ray ou une BOX dotés d'une sortie HDMI.
9	Pour connecter un périphérique de stockage USB. Vous pouvez afficher les fichiers multimédias ou enregistrer des programmes de télévision numérique par ce port. (Mode DTV)

Installation des Piles dans la Télécommande

1. Appuyez et soulevez le couvercle arrière pour ouvrir le compartiment à piles de la télécommande.
2. Insérez deux piles 1.5V de type AAA (LR03). Veillez à faire correspondre le (+) et (-) des piles avec le (+) et (-) indiqué dans le compartiment de la batterie.
3. Fermer le couvercle du compartiment.

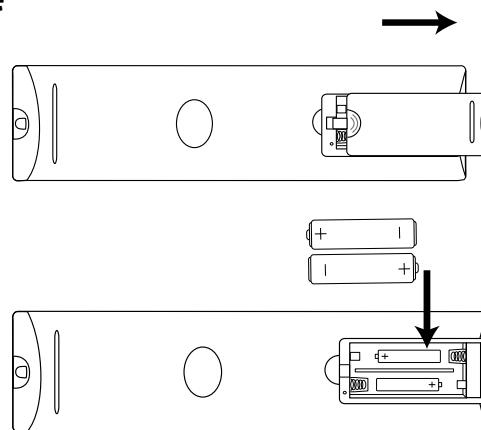

Précautions lors de l'utilisation des piles

Tenir hors de portée des enfants.

Respecter les polarités / le sens des branchements + et -

Ne pas mettre les piles en court-circuit.

Ne pas recharger les piles.

Ne pas démonter les piles.

Retirer les piles en cas de non utilisation prolongée.

Ne pas jeter au feu.

Ne pas mélanger des piles neuves et des piles usagées.

Remplacer en même temps toutes les piles par des piles neuves identiques.

Avertissement: les batteries (blocs de batteries ou batteries installées) ne doivent pas être exposées à une chaleur excessive telle que celle du soleil, d'un feu ou d'origine similaire.

Les piles usagées sont recyclables: Ne les jetez pas à la poubelle ! Rapportez-les à votre magasin qui les fera recycler !



Manipulation de la télécommande

• **Ne pas laisser tomber ou causer des dommages à la télécommande.**

• **Ne renversez pas d'eau ou de liquides sur la télécommande.**

• **Ne pas placer la télécommande sur un objet mouillé.**

• **Ne placez pas la télécommande en plein soleil ou à proximité d'une source de chaleur excessive.**

• **Retirez les piles de la télécommande lorsqu'elle n'est pas utilisée pendant une longue période de temps.**



Portée de la télécommande

Pointez la télécommande vers le téléviseur, pas plus de 5 mètres du capteur de contrôle se trouvant dans la télévision et dans un espace de 60° en avant du téléviseur.

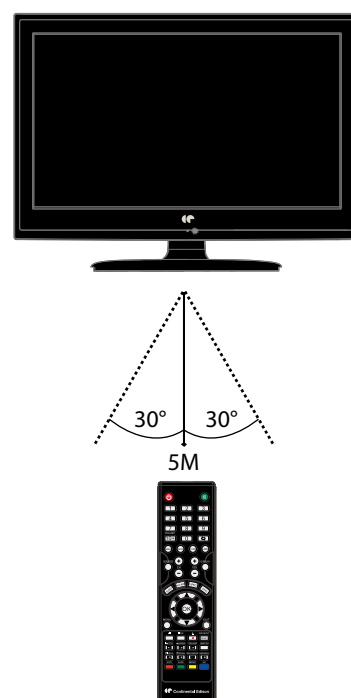
La distance peut varier en fonction de la luminosité de la pièce.



Télécommande

- 1  Allumez la téléviseur ou mise en veille.
- 2  Sourdine et Restauration du Son de votre téléviseur
- 3 **0-9 pavé numérique**
Sélectionner un programme.
Sélectionner des éléments numérotés dans un menu.
- 4 **CH.LIST**
Afficher le menu des programmes (modes ATV/ DTV)
10+
Par exemple: pour la piste 23, appuyez deux fois 10 + suivi par 3. (mode DVD).
- 5  Retour au canal de visualisation précédent.
- 6 **P. MODE**
Sélectionner le Mode Image: Dynamique / Standard / Doux / Personnel
S. MODE
Sélectionner le Mode Son: Standard / Musique / Vidéo / Sports/Personnel
TV.RD
Sélectionner le programme téléviseur ou Radio. (Mode DTV).
LANG
Sélectionner la langue audio DTV. (Mode DTV)
- 7 **SOURCE**
Sélectionner la source de signal d'entrée:
DTV/ATV/ AV/DVD/PERITEL/YBPBR/HDMI/PC/Média.
- 8 **DISPLAY**
Afficher la source d'entrée et les informations de l'écran présent comme le canal actuel
- 9 **CH +/-**
Sélectionner un canal.
- 10 **VOL +/-**
Régler le volume.
- 11 **SLEEP**
Régler la mise en veille automatique du téléviseur.
NICAM
Basculer entre les différentes langues audio (uniquement applicable lorsque le programme téléviseur dispose de cette fonctionnalité)
ASPECT
Sélectionner les paramètres des modes suivants: 16:9 / Zoom1 / Zoom2 / Auto / 4:3.
EPG
Afficher le Guide du Programme Electronique. (Mode DTV)

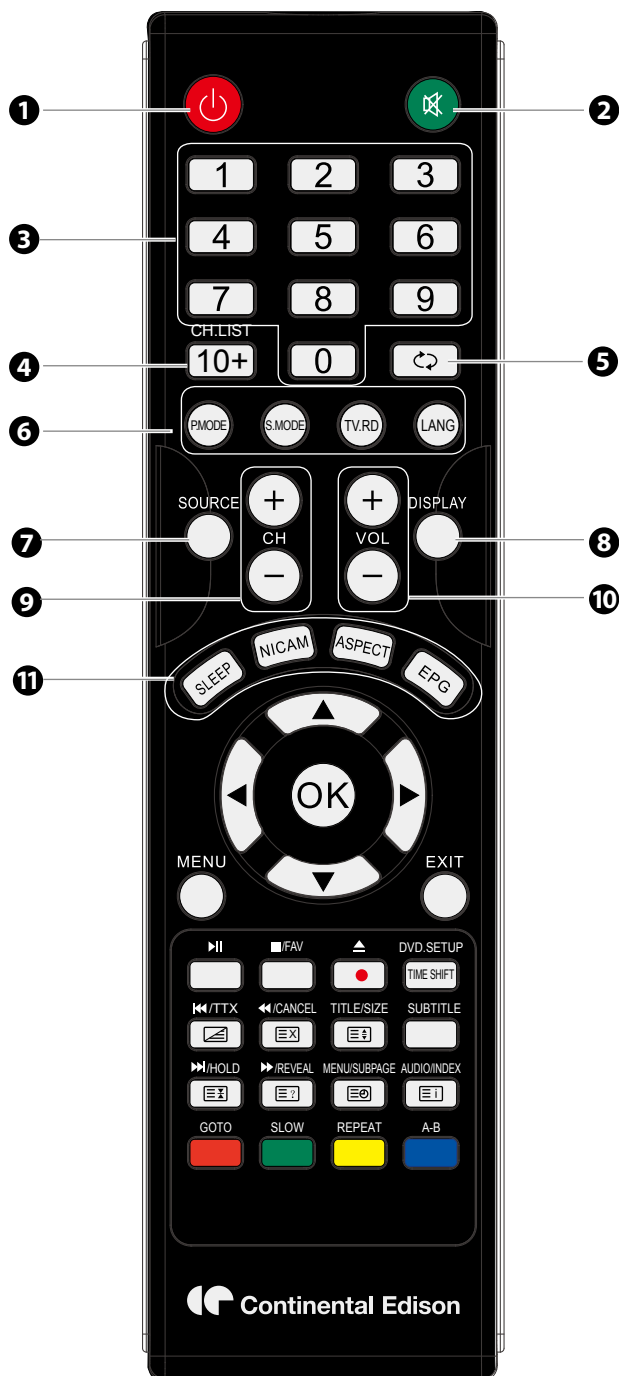

12 ◀▶▶▶▶

Permet de naviguer dans les menus OSD et de régler les paramètres du système selon vos préférences.

OK

- Confirmez la sélection dans les menus OSD.
- Afficher une liste des stations enregistrées dans la mémoire du tuner téléviseur.

13 MENU

Afficher le menu OSD (affichage à l'écran).

14 EXIT

Quitter le menu OSD (affichage à l'écran)

15 ■

Appuyez sur pour Arrêter la Lecture (Mode Media/DVD)

FAV

Afficher la liste des Canaux Favoris. (Mode ATV/DTV)

16 ▲

Insérer et éjecter le disque. (Mode DVD)

●

Bouton de fonction d'enregistrement, appuyez dessus pour enregistrer la vidéo en cours. (Mode DTV)

17 ▶||

Appuyez sur pour démarrer la Lecture ou la Pause. (Mode Media / DVD).

18 DVD SETUP

Affiche l'écran du menu de configuration. (Mode DVD)

TIME SHIFT

Allumer ou éteindre la fonction mode différé. (Mode DTV)

19 ◀◀

Lecture arrière rapide. (Mode Media/DVD)

TTX

Allumer ou éteindre la fonction Télétexte. (Mode ATV/DTV)

20 SUBTITLE

Afficher les sous-titres diffusés avec le programme. (Mode DTV)

21 ◀◀

Avancer en Lecture Rapide. (Mode Media/DVD)

CANCEL

Annuler le mode Télétexte complètement. (Mode ATV / DTV)

22 TITLE

Appuyez sur pour revenir au menu du haut. (Mode DVD)

SIZE

Agrandir l'image sur le Télétexte de la téléviseur. (ATV/DTV mode)

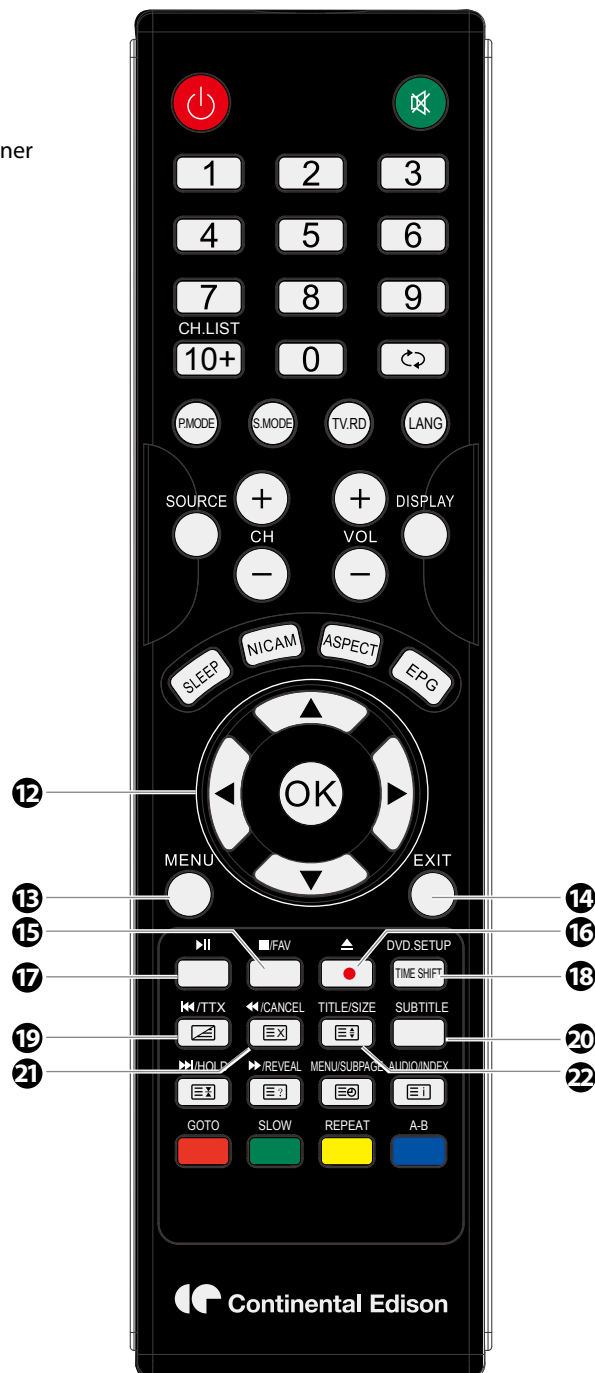

23

Appuyez sur la lecture au début du chapitre ou au morceau précédent. (Mode Media/DVD)

HOLD

Figier un passage de plusieurs pages sur l'écran du Télétexte. (Mode ATV/DTV)

24 AUDIO

Changer la langue audio ou le canal audio. (Mode DVD)

INDEX

Appuyez sur pour sélectionner le numéro de page de l'Index du Télétexte. (Mode ATV / DTV)

25

Revenir au début du prochain chapitre ou de la piste. (Media/DVD mode)

REVEAL

Révéler des questions cachées, telles que la réponse à un questionnaire dans le Télétexte (Mode ATV/DTV)

26 MENU

Afficher le menu OSD (affichage à l'écran). (Mode DVD)

SUBPAGE

Afficher la sous page à l'écran du Télétexte. (Mode ATV/DTV)

27 GOTO

Appuyez sur pour sauter à un emplacement spécifié sur un DVD/CD. (Mode DVD)

ROUGE

Appuyez sur la touche pour sélectionner directement la fonction sur l'écran.

28 A-B

Répéter un segment entre A and B. (Mode DVD)

BLEU

Appuyez sur la touche pour sélectionner directement la fonction sur l'écran.

29 SLOW

Sélectionner la vitesse de lecture lente et reprendre la lecture normale. (Mode DVD)

VERT

Appuyez sur la touche pour sélectionner directement la fonction sur l'écran.

30 REPEAT

Répéter un Titre, un Chapitre, une Plage ou un Disque. (Mode DVD)

JAUNE

Appuyez sur la touche pour sélectionner directement la fonction sur l'écran.



Connexion à des périphériques externes

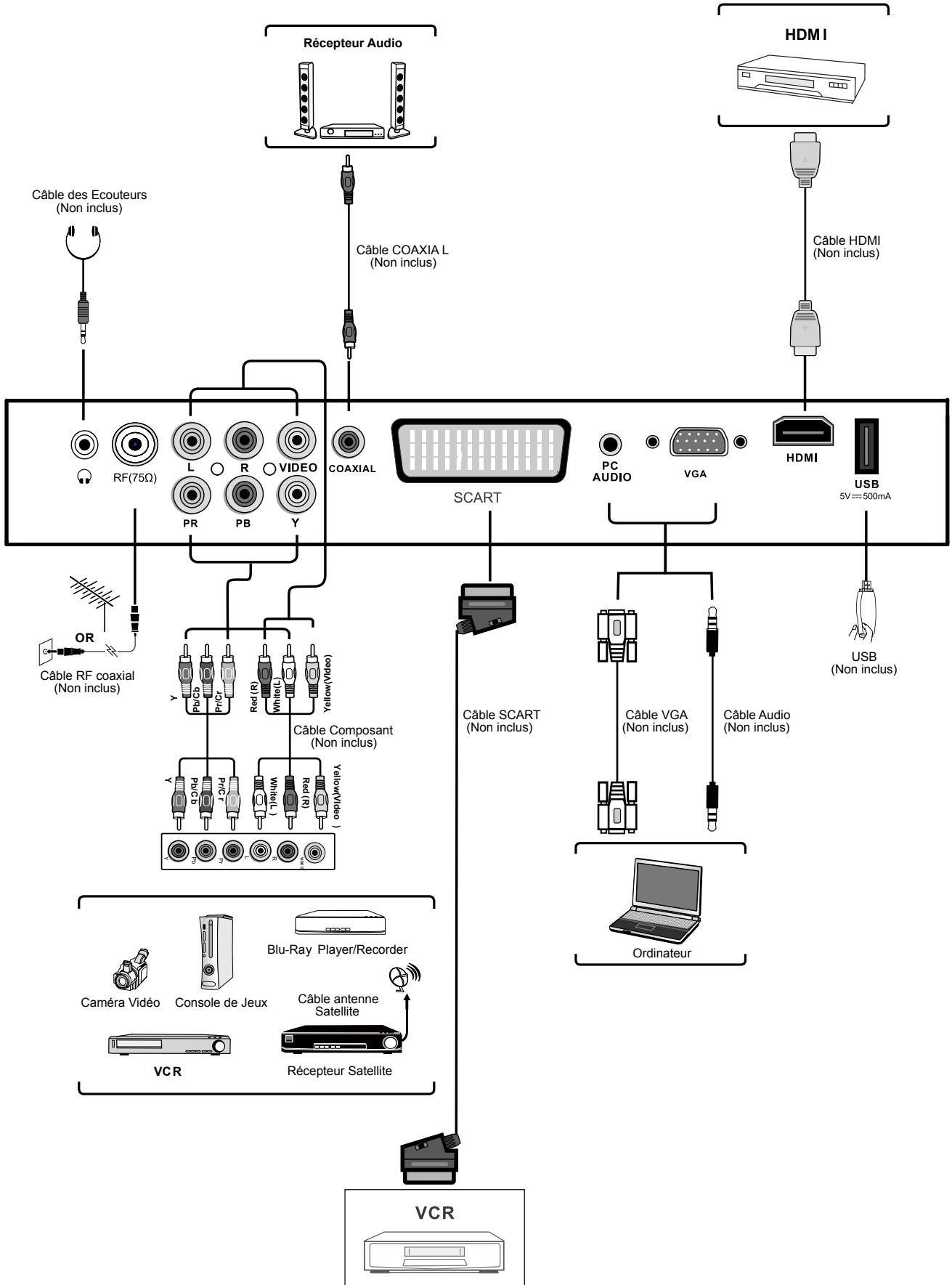

Mise en Marche pour la Première Fois

1. Branchez le câble secteur de votre téléviseur sur une prise secteur.
2. Mettez sur **I** le commutateur **MARCHE / ARRET** sur le côté du téléviseur. A ce stade, le téléviseur passe en mode veille. La LED rouge s'allume sur le panneau avant du téléviseur.
3. En mode veille, appuyez sur touche **⏻ / I** sur le panneau supérieur de la téléviseur ou la touche **⏻** sur la télécommande pour allumer la télévision. La lumière de la LED Rouge deviendra bleu.

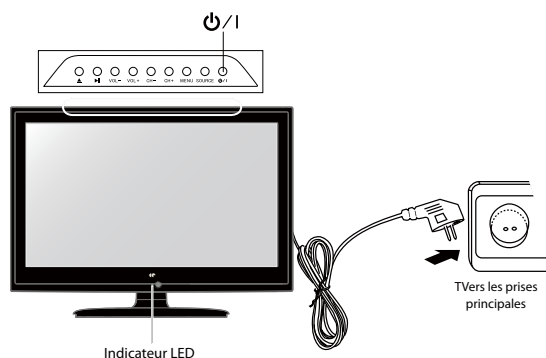

! Toujours débrancher le téléviseur de la prise de courant **⏻** lorsqu'il n'est pas utilisé pour une longue période. La touche **/ I** sur le panneau de la télévision ou la touche **⏻** sur la télécommande sont utilisées pour remettre la télévision en veille automatique, il ne déconnecte pas la télévision du secteur.
Pour déconnecter complètement l'alimentation secteur, débranchez la fiche de la prise de courant ou éteignez le

La première fois que vous allumez le téléviseur, allez directement dans "Sélectionner la langue du menu OSD":

Sélection Langues OSD

Appuyez sur **◀▶▲▼** pour sélectionner **Veillez sélectionner le Langage OSD**, appuyez sur **OK** pour confirmer votre choix.

Sélection Pays

Appuyez sur **◀▶▲▼** pour sélectionner **Pays**, appuyez sur **OK** pour confirmer votre choix. Alors la télévision effectuera une Recherche automatique des fréquences des canaux.

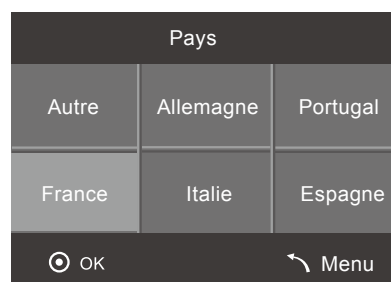
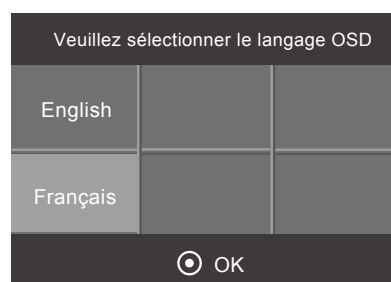

Sélection de la Source d'entrée

Vous pouvez sélectionner la source d'entrée en appuyant sur la touche **SOURCE**.

Utilisez les flèches Haut / Bas pour choisir la source désirée puis appuyez sur **OK** pour confirmer.

Source d'entrée
DTV
ATV
DVD
AV
PERITEL
YPbPr
HDMI
PC
Média
OK

Canal de Sélection

- Appuyez sur la touche CH + / – à plusieurs reprises sur les touches 0-9 pour sélectionner le canal.



Alternative

En Mode DTV, appuyez sur la touche **OK** pour entrer la **Liste des Chaînes**. Alors utilisez les touches ▲▼ pour mettre en surbrillance et sélectionner le canal. Appuyez sur la touche **OK** pour afficher la chaîne sélectionnée.

Si un canal bloqué est sélectionné, le mot de passe de l'écran sera affiché Appuyez sur les touches **0-9** pour saisir le mot de passe, le canal sera ensuite déverrouillé (voir la page 25 dans le détail sur le **Modifier programme**).

- Appuyez sur **FAV** + / – à plusieurs reprises pour sélectionner le canal favori si vous avez précédemment mémorisé vos chaînes préférées.





Alternative

Appuyez sur **FAV** pour afficher la **Liste des Favoris**. Puis utiliser ▲▼ pour mettre en surbrillance et sélectionner le canal. Appuyez sur **OK** pour voir le canal sélectionné.

- Appuyez sur  Pour revenir à la chaîne visionnée précédemment.

Réglage du Volume

- Appuyez sur la touche **VOL** + / – pour régler le volume.
- Si vous souhaitez couper le son, appuyez sur  Ré-appuyez sur  ou sur la touche **VOL** + / – pour reprendre l'écoute audio.

Personnalisation du réglage de l'IMAGE

Mode Image

Vous permet de définir votre choix Mode Image.

1. Appuyez sur **MENU** pour afficher le menu principal puis utilisez les touches ◀▶ de votre télécommande pour sélectionner Image dans le menu principal. Appuyez sur ▼ ou sur **OK** pour mettre en surbrillance la première option.
2. Appuyez sur ▲▼ pour sélectionner l'option que vous souhaitez régler dans le menu **IMAGE**.
3. Appuyez sur ▲▼◀▶ pour modifier les paramètres suivants.

ASTUCES: 1. Vous pouvez modifier la valeur de contraste, la luminosité, la couleur et la netteté lorsque l'image est en mode personnelle. 2. Vous pouvez appuyez sur sur la touche **P.MODE** sur la télécommande pour modifier le mode Image directement.

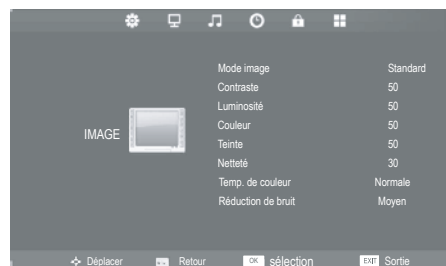

Mode Image	Permet la sélection de techniques d'amélioration de l'image parmi les options suivantes : Dynamique, Standard, Doux, Personnel
Contraste	Cet élément permet de régler l'intensité de l'image mais l'ombre de l'image est variable
Luminosité	Cet élément permet de régler la sortie de la fibre optique de l'image entière, cela affectera la zone sombre de l'image
Couleur	Cet élément permet de régler la saturation de la couleur en fonction de vos propres goûts.
Teinte	Cet élément peut servir à compenser la couleur modifiée lors de la transmission dans le code NTSC.
Netteté	Cet élément peut ajuster jusqu'à un certain point le détail de l'image.
Temp. de couleur	Cet élément peut augmenter ou réduire la couleur chaude de l'image personnelle (rouge), et la couleur froide (bleu) en fonction de votre goût. Le choix d'une couleur FROIDE, Signifie qu'il va augmenter le ton bleu pour les blanches. Le choix de la NORMALE, signifie qu'il augmentera les couleurs liées au blanc. Mais le choix du CHAUDE va augmenter la couleur rouge pour les blancs.
Réduction de bruit	Cet élément permet de réduire le bruit. Options disponibles: Arrêt/Bas/Moyen/Haut/Défaut

Personnalisation du réglage SON

Mode Son

Permet de sélectionner une technique d'amélioration Audio.

1. Appuyez sur **MENU** pour afficher le menu principal puis utilisez les touches **▲▼** de votre télécommande pour sélectionner Son dans le menu. Appuyez sur **▼** pour mettre en surbrillance la première option.

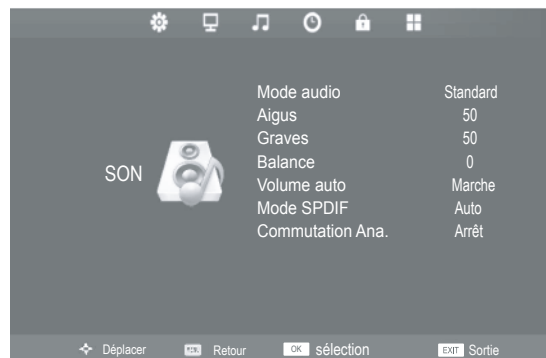

2. Appuyez sur **▲▼** ces touches pour sélectionner l'option que vous voulez pour régler le son dans le menu **SON**.
3. Appuyez sur **▲▼◀▶** ces touches pour modifier les paramètres suivants.

ASTUCES: 1. Vous pouvez modifier la valeur des aigus, basses, l'équilibre et la netteté lorsque le son est en mode personnel.
2. Vous pouvez appuyez sur **S.MODE** sur la télécommande pour changer de mode sonore directement.

Mode audio	Autoriser la sélection d'une amélioration technique Audio parmi les options suivantes : Standard, Musique, Vidéo, Sports, Personnel. Vous pouvez changer la Valeur des graves / aigus lorsque le son est en Mode Personnel.
Aigus	Contrôle de l'intensité relative des sons plus aigus.
Graves	Contrôle de l'intensité relative des sons plus graves.
Balance	Ajuste le volume relatif des haut-parleurs dans un système d'enceintes multiples.
Volume Auto	Volume levels are automatically controlled (e.g. advertisements tend to be louder than the programmes).
Mode SPDIF	Sélectionne le mode de sortie Audio.
Commutation Ana.	La description sonore est une fonction Audio auxiliaire qui fournit une piste audio supplémentaire pour les personnes déficientes visuellement. Cette fonction gère le flux audio pour l'AD (Audio Description), quand il est envoyé avec la piste audio principale du radiodiffuseur. Réglez sur "Off" (Arrêt) pour la diffusion normale du son qui sort des enceintes. Réglez sur "Auto" pour activer la piste sonore décrite si disponible..

Reception Stereo/Dual Sound (Mode ATV)

Quand un programme est sélectionné, appuyez sur la touche **NICAM** pour afficher l'information sonore de la station sélectionnée.

Diffusion	Affichage à l'écran
Mono	MONO
Stereo	STEREO
Dual	DUAL I, DUAL II, DUAL III

Sélection Son Mono

Si le signal stéréo est faible en réception stéréo vous pouvez passer en mono en appuyant sur la touche **NICAM**. En réception Mono la clarté du son est améliorée. Pour revenir à la stéréo, appuyez sur la touche **NICAM** de nouveau.

Choix de la langue pour les émissions bilingues

Si un programme peut être reçu dans les deux langues, vous pouvez passer à DUAL I, DUAL II, DUAL I/II ou MONO en appuyant sur la touche **NICAM** à plusieurs reprises.

DUAL I	Retransmets la langue primaire vers les haut-parleurs.
DUAL II	Envoie la langue de diffusion secondaire aux haut-parleurs.
DUAL I/II	Envoie les langues de diffusion primaires et secondaires vers les haut-parleurs.

Personnalisation du cadre d'installation

Langue OSD

Vous permet de sélectionner votre langue préférée OSD.

1. Appuyez sur **MENU** pour afficher le menu principal puis utilisez les touches ◀▶ de votre télécommande pour sélectionner **CONFIG.** dans le menu principal et appuyez sur ▼ ou **OK** cela mettra en surbrillance la première option.
2. Appuyez sur ▲▼ pour sélectionner Langue OSD et appuyez sur touche ◀▶ pour entrer le sous-menu.
3. Appuyez sur ▲▼◀▶ Pour modifier les paramètres.
4. Appuyez sur **OK** pour sauvegarder les paramètres et revenir au menu précédent.
5. Appuyez sur la touche **EXIT** pour quitter menu.

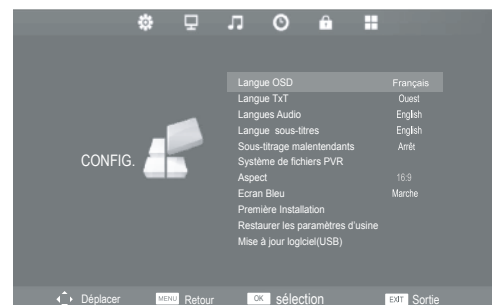

Langue TxT

Vous permet de sélectionner votre langue Télétexte préférée.

1. Appuyez sur la touche **MENU** pour afficher le menu principal puis utilisez les touches ◀▶ de votre télécommande pour sélectionner **CONFIG.** dans le menu principal puis appuyez sur ▼ ou **OK** ce qui mettra en surbrillance la première option.
2. Appuyez sur ▲▼ pour sélectionner Langue TT et puis appuyez sur ◀▶ pour entrer le sous-menu.
3. Appuyez sur ▲▼ pour modifier les paramètres.
4. Appuyez sur **OK** pour sauvegarder les paramètres et revenir au menu précédent.
5. Appuyez sur **EXIT** pour quitter le menu.

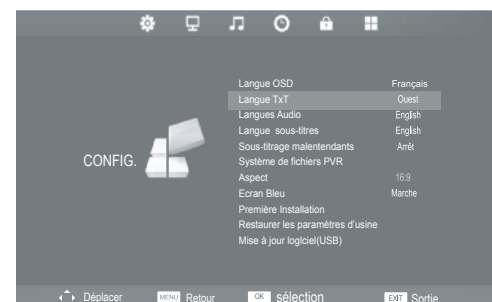

Langues Audio

Vous permet de sélectionner votre langue audio préférée.

1. Appuyez sur la touche **MENU** pour afficher le menu principal puis utilisez les touches ◀▶ de votre télécommande pour sélectionner **CONFIG.** dans le menu principal et appuyez sur ▼ ou **OK** ce qui mettra en surbrillance la première option.
2. Appuyez sur ▲▼ pour sélectionner la langue Audio, puis appuyez sur **OK** ou ▶ pour entrer dans le sous-menu Primaire, (appuyez sur ▶ pour rentrer dans le sous-menu secondaire).
3. Appuyez sur ▲▼◀▶ pour sélectionner la langue que vous voulez, puis appuyez sur **OK** pour confirmer et revenir au menu **CONFIG.**

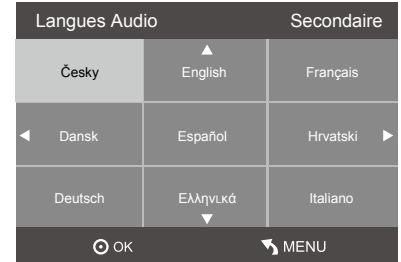
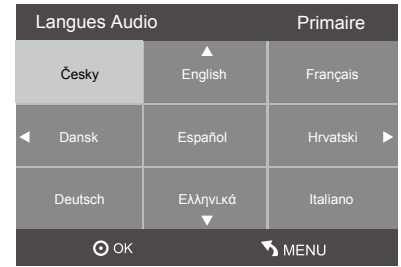

Langue sous-titres

Vous permet de sélectionner la langue des sous-titres.

1. Appuyez sur la touche **MENU** pour afficher le menu principal puis utilisez les touches ◀▶ de votre télécommande pour sélectionner **CONFIG.** dans le menu principal et appuyez sur ▼ ou **OK** ce qui mettra en surbrillance la première option.
2. Appuyez sur ▲▼ pour sélectionner Langue de Sous-titres, puis **OK** ou ▶ pour entrer dans le sous-menu Primaire (appuyez sur ▶ de nouveau pour entrer dans le sous-menu secondaire).
3. Appuyez sur ▲▼◀▶ pour sélectionner la langue que vous voulez, puis appuyez sur **OK** pour confirmer et revenir au menu **CONFIG.**



Sous-titrage Malentendants

Permet d'installer la fonction Malentendants ON/OFF.

1. Appuyez sur la touche **MENU** pour afficher le menu principal puis utilisez les touches ◀▶ de votre télécommande pour sélectionner **CONFIG.** dans le menu principal et appuyez sur ▼ ou **OK** ce qui mettra en surbrillance la première option.
2. Appuyez sur ◀▶ pour sélectionner Malentendant, puis **OK** ou ▶ pour entrer et sélectionner **MARCHE / ARRÊT.**
3. Appuyez sur **MENU** pour confirmer et revenir au menu **CONFIG..**

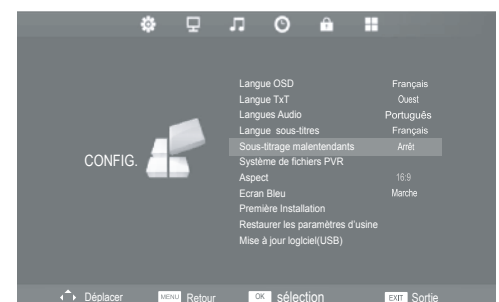

Systeme de fichiers PVR

Merci de vous référer au chapitre "Système de fichiers PVR (page 32) en détail.

Aspect

Vous permet de regarder l'écran en plusieurs formats d'image. Pour le mode ATV, Auto / 4:3 / 16:9 / Zoom1 / Zoom2 sont les options disponibles. Pour le mode DTV, Auto / 4:3 / 16:9 / Zoom1 / Zoom2 sont les options disponibles. Pour les modes YPbPr et HDMI mode, Auto/4:3 sont les options disponibles.

1. Appuyez sur **MENU** puis utilisez les touches ◀▶ de votre télécommande pour sélectionner **CONFIG**.
2. Appuyez sur ▲▼ pour sélectionner **Aspect**, appuyez sur **OK** ou touche ▶ pour entrer dans le sous-menu.
3. Utilisez ▲▼ pour sélectionner.

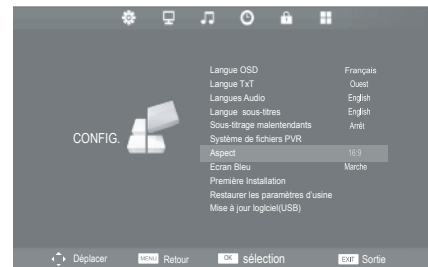

Auto

Quand votre téléviseur reçoit un signal 4:3 ou 16:9, il se changera automatiquement à la diffusion du format d'image.

4:3



16:9

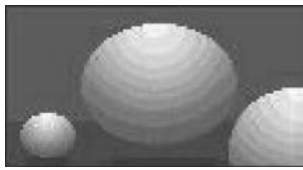

16:9

Vous pouvez afficher un format de 16:9 ou une émission ordinaire de téléviseur en mode 16:9. L'écran 16:9 est considéré de la même manière que dans le format 4:3, mais est agrandi à gauche et à droite.

16:9



Zoom1

Cette sélection vous permettra de visualiser l'image sans aucune altération, tout en remplissant tout l'écran. Cependant, le haut et le bas de l'image s'effectuera en zoom arrière.



4:3

Cette sélection vous permettra de visualiser une image d'un ratio d'aspect d'origine de 4:3, des barres noires apparaissent à la fois à gauche et à droite de l'écran.



Zoom2

Cette sélection vous permettra de visualiser l'image sans aucune altération, tout en remplissant tout l'écran. Cependant, le côté gauche et le côté droit de l'image s'effectueront en zoom arrière.

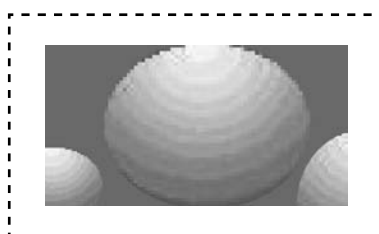

4. Appuyez sur touche **OK** pour sauvegarder le réglage et revenir au menu précédent.
5. Appuyez sur touche **EXIT** pour quitter le menu.

Ecran Bleu

Permet au fond bleu de s'activer ou de se désactiver durant des conditions de signaux faibles ou nuls.

1. Appuyez sur **MENU** pour afficher le menu principal ensuite utiliser touche ◀ ▶ sélectionner **CONFIG.** dans le menu principal, appuyez sur ▼ ou sur **OK**, il mettra en surbrillance la première option.
2. Appuyez sur ▲▼ pour sélectionner Ecran Bleu .
3. Appuyez sur ◀▶ pour l'activer ON ou le désactiver OFF.
4. Appuyez sur **MENU** pour sauvegarder le réglage et retourner au menu précédent.
5. Appuyez sur **EXIT** pour quitter le menu.



Première Installation

Vous permet de configurer votre téléviseur si vous ne l'avez jamais fait auparavant ou si vous avez déménagé.

1. Appuyez sur **MENU** pour afficher le menu principal et ensuite appuyez sur ◀▶ pour sélectionner **CONFIG.** dans le menu, ensuite appuyez sur **OK**.
2. Appuyez sur ▲▼ pour sélectionner **Première Installation** ensuite sur ▶ ou sur la touche **OK**.
3. Appuyez sur ▲▼◀▶ pour naviguer dans le menu et modifier les paramètres. Sélectionner la Langue OSD du pays où vous désirez utiliser le téléviseur. Ensuite il recherchera automatiquement les programmes téléviseur analogiques et numériques.



Si vous arrêtez la mise au point avant qu'il ait fini, le téléviseur en fera un rapport comme une erreur de non émission de signal. Ceci est normal car toute la mémoire des chaînes précédentes a été effacée avant que le réglage ne soit effectué.

Restaurer les paramètres d'usine

Restaure tous les paramètres d'usine par défaut.

1. Appuyez sur **MENU** pour afficher le menu principal et ensuite appuyez sur ◀▶ pour sélectionner **CONFIG.** dans le menu, ensuite appuyez sur **OK**.
2. Appuyez sur ▲▼ pour sélectionner **Restaurer les paramètres d'usine** ensuite sur la touche ▶ ou **OK**.
3. Appuyez sur ◀▶ pour sélectionner **OUI** ou **NON** sur l'écran. Tous les paramètres seront réinitialisés aux valeurs par défauts et le menu **CONFIG.** de configuration



Mise à jour Logiciel (USB)

Vous permet une mise à jour logicielle.

1. Appuyez sur **MENU** pour afficher le menu principal ensuite sur la touche ◀ ▶ sélectionner **CONFIG.** dans le menu puis appuyez sur ▼ ou **OK** cela mettra en surbrillance la première option.
2. Appuyez sur ▲▼ Sélectionner **Mise à Jour Logiciel (USB)** puis sur **OK**, Appuyez sur ▶ pour aller dans le sous-menu.
3. Appuyez sur ◀▶ Pour sélectionner **OUI** ou **NON** à l'écran.

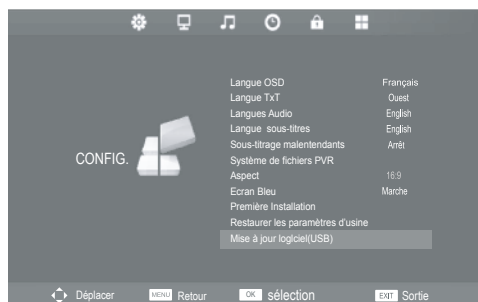

Personnalisation Paramètres Horaires

Fuseau Horaire

Vous permet de sélectionner le fuseau horaire en fonction de l'allocation du téléviseur.

1. Appuyez sur **MENU** pour afficher le menu principal ensuite sur la touche ◀▶ sélectionner **HEURE** dans le menu puis appuyer sur la touche ▼ ou **OK** cela mettra en surbrillance la première option.
2. Appuyez sur ▲▼ pour sélectionner Fuseau Horaire, puis sur ▶ ou sur la touche **OK**.
3. Appuyez sur ▲▼◀▶ pour selectionnert.
4. Appuyez sur **MENU** pour sauvegarder les paramètres et revenir au menu précédent.
5. Appuyez sur **EXIT** pour quitter le menu..

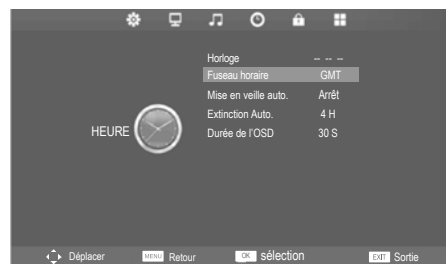

Mise en veille auto.

La minuterie met automatiquement en veille le téléviseur après que le temps programmé se soit écoulé.



L'horloge se règle automatiquement lors de la réception d'un signal numérique. L'heure doit être réglée avant l'utilisation de la fonction Minuterie/Minuterie OSD.

1. Appuyez sur **MENU** pour afficher le menu principal ensuite sur la touche ◀▶ sélectionner **HEURE** dans le menu puis appuyez sur la touche **OK**.
2. Appuyez sur ▲▼ pour sélectionner Minuterie et ensuite sur la touche ◀▶.
3. Appuyez sur ▲▼ pour sélectionner (Heure Disponible est ARRET/10/20/30/60/90/120/180/240 min). La minuterie commence le compte à rebours à partir du nombre de minutes choisies.
4. Appuyez sur **OK** pour sauvegarder les paramètres et revenir au menu précédent.
5. Appuyez sur **EXIT** pour quitter le menu.

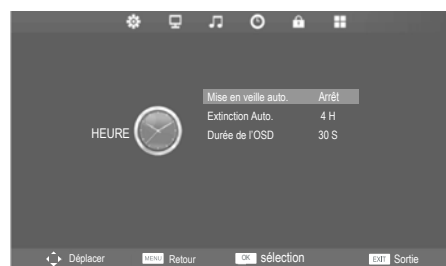

Alternative

1. Vous pouvez appuyez sur la touche **Sleep** pour sélectionner le nombre de minutes: ARRET/10/20/30/60/90/120/180/240 min.
2. Pour annuler le temps programmé, appuyez sur la touche **Sleep** jusqu'à ce que ARRET apparait.



Si vous éteignez le téléviseur après avoir réglé la minuterie, le réglage de la minuterie sera effacé.

Extinction Auto.

Permet au téléviseur de passer automatiquement en mode veille si aucune touche n'a été pressée.

1. Appuyez sur **MENU** pour afficher le menu principal ensuite sur la touche ◀ ▶ sélectionner **HEURE** dans le menu puis appuyez sur la touche **OK**.
2. Appuyez sur ▲▼ pour sélectionner Minuterie et ensuite sur la touche ◀ ▶.
3. Appuyez sur ▲▼ pour sélectionner (Disponible Arrêt/3H/4H/5H) ..
4. Appuyez sur **OK** pour sauvegarder les paramètres et revenir au menu précédent.
5. Appuyez sur **EXIT** pour quitter le menu.

Durée de l'OSD

Permet de sélectionner le temps d'affichage de l'écran menu.

1. Appuyez sur **MENU** pour afficher le menu principal ensuite sur la touche ◀ ▶ sélectionner **HEURE** dans le menu puis appuyez sur la touche **OK**.
2. Appuyez sur ▲▼ pour sélectionner Durée de l'OSD et ensuite sur la touche ◀ ▶.
3. Appuyez sur ▲▼ pour sélectionner l'Heure:5/10/15/20/25/30 sec.
4. Appuyez sur **OK** pour sauvegarder les paramètres et revenir au menu précédent.
5. Appuyez sur **EXIT** pour quitter le menu.



Sécurité Enfant

La Sécurité Enfant est conçue pour empêcher l'utilisation ou la mise au point accidentelle du téléviseur / de chaînes laissées par inadvertance et éviter que les enfants regardent des programmes inappropriés.

Le système de verrouillage doit être activé pour que cette fonction opère. Si la Sécurité Enfant est activée, un mot de passe doit être saisi quand vous accédez à : Réglage auto / manuel / Modification de Programme / Première Installation /

Restaurer les paramètres d'usine.

1. Appuyez sur **MENU** pour afficher le menu principal ensuite ◀ ▶ Sélectionner **VERROU** dans le menu principal ensuite sur ▼ ou touche **OK**, cela mettra en surbrillance la première option.
2. Appuyez sur ▲▼ Sélectionner l'option que vous voulez paramétrer dans le menu Sécurité.
3. Appuyez sur ◀ ▶ pour régler.
4. Après avoir fini votre réglage, appuyez sur **MENU** pour sauvegarde et revenir au menu précédent.



Pour éteindre le Verrou, répétez les étapes 1-2 ensuite appuyez sur ◀ ▶ pour sélectionner **ARRET**.



Verrouiller système

Appuyez sur ▲▼ pour sélectionner le système de verrouillage, ensuite appuyez sur **OK** pour rendre les 3 options suivantes valides.

Définir mot de passe

Appuyez sur ▲▼ sélectionner Saisir Mot de Passe, ensuite appuyez sur **OK** pour entrer le sous-menu pour saisir un nouveau mot de passe. Utiliser les touches de 0 à 9 pour saisir un mot de passe de 4 chiffres.



Le mot de passe par défaut est "0000". Si vous changez le mot de passe, n'oubliez pas de mémoriser le nouveau mot de passe! Si vous oubliez votre mot de passe, appuyez sur la touche maître mot de passe "8899" sur la télécommande.

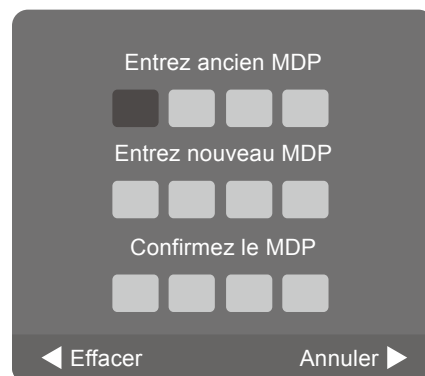

Bloquer programme

1. Appuyez sur ▲▼ pour sélectionner Programme de Verrouillage, ensuite appuyez sur **OK** et entrer le sous-menu.
2. Appuyez sur ▲▼ pour sélectionner le programme que vous désirez verrouiller, ensuite appuyez sur le **VERT** sur votre télécommande. (pour déverrouiller le programme, appuyez sur de nouveau la touche verte.)
3. Appuyez sur **OK** pour sauvegarder le réglage et la touche **Menu** pour revenir au menu précédent.

Accord Parental

Cette fonction vous permet de mettre en place des procédés de verrouillage pour bloquer les canaux et indices spécifiques. Il fonctionne selon les informations des stations de radiodiffusion, par conséquent si le signal a des informations incorrectes, cette fonction ne fonctionne pas.

Ce téléviseur est programmé pour mémoriser la dernière option qui a été paramétrée même si vous avez éteint le téléviseur.

Quand un programme est bloqué ou évalué avec un temps de retard, le message "programme verrouillé" s'affiche sans afficher la fenêtre de mot de passe.

Lorsque vous enregistrez un programme verrouillé ou évalué, le programme enregistré sera verrouillé que si vous entrez le mot de passe avant que l'enregistrement ne soit terminé. Si vous souhaitez lire le programme verrouillé, vous devez entrer le mot de passe.

1. Appuyez sur **MENU** pour afficher le menu principal ensuite les touches ◀▶ Sélectionner **VERROU** dans le menu principal et appuyez sur touche **OK**.
2. Appuyez sur ▲▼ pour sélectionner Accord Parental et ensuite sur la touche ▶.
3. Appuyez sur ◀▶ pour sélectionner une évaluation différente.
4. Appuyez sur **MENU** pour sauvegarder le réglage et revenir au menu précédent.
5. Appuyez sur **EXIT** pour quitter le menu.



Verrou clavier

La Clé de Verrouillage est conçue pour empêcher aux enfants d'appuyer sur les touches du téléviseur. Le système de verrouillage doit être activé pour que cette fonction opère. Si le blocage de la Clé est activé, tous les boutons sur le téléviseur seront verrouillés. Toutes les opérations peuvent être également contrôlées par la Télécommande.

1. Appuyez sur **MENU** pour afficher le menu principal ensuite les touches ◀▶ Sélectionner **VERROU** dans le menu principal et appuyez sur touche **OK**.
2. Appuyez sur ▲▼ pour sélectionner **Verrou Clavier** ensuite sur ◀▶ pour sélectionner **ON**.
3. Appuyez sur **MENU** pour sauvegarder le réglage et revenir au menu précédent.
4. Appuyez sur **EXIT** pour quitter le menu.

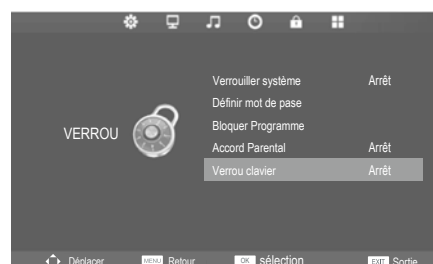

Personnalisation des paramètres du téléviseur (Mode ATV/DTV)

Réglage auto

Utilisez cette fonction pour rechercher automatiquement et mémoriser toutes les chaînes disponibles. Ceci est normalement recommandé si certaines chaînes ont été ajoutées/ éliminées par l'organisme de radiodiffusion ou si vous avez déménagé.

1. Appuyez sur **MENU** pour afficher le menu principal puis appuyez sur les touches ◀▶ pour sélectionner **CHAINE** et appuyez sur touche **OK**.
2. Appuyez sur ▲▼ pour sélectionner Mise au point Automatique, appuyez sur ▶ ou sur **OK** entrer le sous-menu.
3. Appuyez sur ◀▶ pour sélectionner Mise au Point Type (ATV+DTV/DTV/ATV) et ensuite ▼.
4. Appuyez sur ▲▼◀▶ pour sélectionner **PAYS** et ensuite **OK** pour commencer une recherche automatique.



Si vous arrêtez la mise au point avant qu'il ait fini, le téléviseur en fera un rapport comme étant une erreur de non signal. Ceci est normal car toute la mémorisation des chaînes précédentes a été effacée avant le réglage.



Réglage manuel ATV

Vous permet de faire des ajustements de réglages manuels précis si la réception du canal est faible en mode ATV.

1. Dans le menu Chaîne , appuyez sur ▲▼ pour sélectionner Mise au Point ATV Manuelle Ensuite appuyez sur ▶ pour entrer le sous-menu.
 - a. Appuyez sur ◀▶ pour sélectionner le numéro du canal que vous désirez stocker.
 - b. Appuyez sur ▲▼ pour sélectionner système couleurs, touche ◀▶ sélectionne (Auto/SECAM/PAL).
 - c. Appuyez sur ▲▼ pour sélectionner système son, ensuite touche ◀▶ sélectionner (DK/I/BG/L).
 - d. Appuyez sur ▲▼ pour sélectionner Mise au Point Précise ◀▶ effectuer un réglage correcte qui vous permet de regarder de manière convenable.
 - e. Appuyez sur ▲▼ pour sélectionner AFC. ensuite ◀▶ sélectionner on ou off.
 - f. Appuyez sur ▲▼ pour sélectionner **Recherche**, ensuite ◀▶ commencer la mise au point.
2. Appuyez sur **MENU** pour sauvegarder les paramètres et revenir au menu précédent.

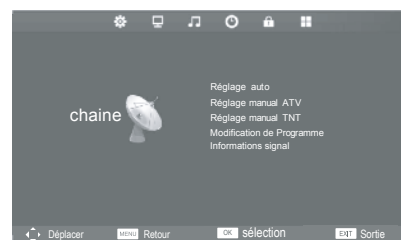

Modification de programme (Mode ATV)

Vous permet de modifier les programmes ATV dans la Liste des canaux.

- Appuyez sur **MENU** pour afficher le menu principal, ensuite utiliser touche ◀▶ sélectionner **CHAINE** dans le menu principal, ensuite appuyez sur **OK**.
- Appuyez sur ▲▼ électionner Programme Modifier, ensuite appuyez sur ▶ ou **OK** pour entrer dans le sous-menu.
- Pour ajouter un canal à votre liste de canaux favoris.
 - Appuyez sur ▲▼ ce qui mettra en surbrillance un canal, appuyez sur ■ /FAV.
 - Appuyez sur ■ /FAV de nouveau pour l'annuler.

Pour échanger

- Appuyez sur ▲▼ pour mettre en surbrillance un canal et ensuite appuyez sur le bouton **BLEU**.
- Appuyez sur le bouton **BLEU** de nouveau pour l'annuler.

Pour effacer

- Appuyez sur ▲▼ pour mettre en surbrillance un canal.
- Appuyez sur touche le bouton **ROUGE** pour effacer le canal.

Pour Déplacer

- Appuyez sur ▲▼ ensuite appuyez sur la touche **JAUNE** pour sélectionner un canal.
- Appuyez sur ▲▼ pour déplacer le canal sélectionné.
- Appuyez sur **OK** pour confirmer.

Pour Renommer

- Appuyez sur ▲▼ pour mettre en surbrillance un canal, ensuite appuyez sur la touche **VERT**.
- Appuyez sur ▲▼ ◀▶ pour renommer le canal, ensuite appuyez sur **OK**.

4. Appuyez sur **MENU** pour sauvegarder et revenir au menu précédent.

5. Appuyez sur **EXIT** pour quitter le menu.

Réglage manuel TNT

Vous permet de faire des ajustements de réglages manuels précis si la réception du canal est faible en mode DTV.

- Dans le menu **CHAINE**, appuyez sur ▲▼ pour sélectionner Mise au Point DTV Manuelle ensuite appuyez sur ▶ ou **OK** pour entrer dans le sous-menu.
- Appuyez sur ▲▼ pour sélectionner Canal, ensuite appuyez sur **OK** pour chercher un programme.



Modification de programme (Mode DTV)

Vous permet de modifier les programmes DTV dans la Liste des Canaux.

1. Appuyez sur **MENU** pour afficher le menu principal, ensuite utiliser touche ◀▶ sélectionner **CHAINE** dans le menu principal, ensuite appuyez sur **OK**.
2. Appuyez sur ▲▼ Programme Modifier, ensuite appuyez sur ▶ ou **OK** pour entrer dans le sous-menu.
3. Pour ajouter un canal à votre liste de canaux favoris.
 - a. Appuyez sur ▲▼ ce qui mettra en surbrillance un canal, appuyez sur ■ /**FAV**.
 - b. Appuyez sur ■ /**FAV** de nouveau sur la touche pour l'annuler.

Pour Sauter

- a. Appuyez sur ▲▼ pour mettre en surbrillance un canal et ensuite appuyez sur le bouton **BLEU**.
- b. Appuyez sur le bouton **BLEU** de nouveau pour l'annuler.

Pour Supprimer

- a. Appuyez sur ▲▼ pour mettre en surbrillance un canal.
- b. Appuyez sur touche le bouton **ROUGE** pour effacer le canal.

Pour Déplacer

- a. Appuyez sur ▲▼ puis sur sur la touche **JAUNE** pour sélectionner un canal.
- b. Appuyez sur ▲▼ pour déplacer le canal sélectionné.
- c. Appuyez sur **OK** pour confirmer.

4. Appuyez sur **MENU** pour sauvegarder et revenir au menu précédent.
5. Appuyez sur **EXIT** pour quitter le menu.

Informations signal (Mode DTV)

Dans le menu **CHAINE**, appuyez sur ▲▼ pour sélectionner **Informations signal**, ensuite appuyez sur ▶ ou sur **OK** pour voir le détail de l'information concernant le signal. Détails du signal comprenant : Canal, Réseau Rowridge, Modulation, Qualité et Puissance.



Personnalisation du réglage (Mode PC)

Vous permet d'adapter le contenu du bureau du PC.

1. Appuyez sur **MENU** pour afficher le menu principal et ensuite utiliser ◀▶ pour sélectionner **ECRAN** dans le menu principal , ensuite appuyez sur **OK**.
2. Appuyez sur ▲▼ pour mettre en surbrillance une option PC Position Individuelle.
3. Appuyez sur ◀▶ pour modifier les réglages suivants.

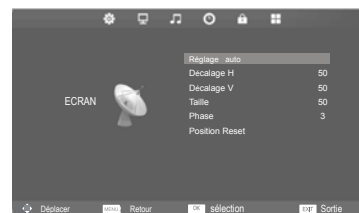

Réglage auto	Vous permet de synchroniser automatiquement le signal du PC.
Décalage H	Ajuste la position de l'image à gauche et à droite dans la fenêtre.
Décalage V	Ajuste la position de l'image en haut et en bas dans la fenêtre.
Taille	Ajuste la taille de l'image.
Phase	Contrôle la phase du signal, ce qui peut améliorer la clarté et la stabilité de l'image en fonction du mode PC.
Position Reset	Rétablir les paramètres par défaut de la taille H-offset, V-offset.

4. Appuyez sur **MENU** pour sauvegarder les paramètres et revenir au menu précédent.
5. Appuyez sur **EXIT** pour quitter le menu..

Personnaliser les réglages du téléviseur (Mode YPbPr)

Vous permet d'ajuster le contenu affiché.

1. Appuyez sur **MENU** pour afficher le menu principal et ensuite utiliser ◀▶ pour sélectionner **ECRAN** dans le menu principal , ensuite appuyez sur **OK**.
2. Appuyez sur ▲▼ pour mettre en surbrillance l'option individuel YPBPR.
3. Appuyez sur ◀▶ pour modifier les paramètres.

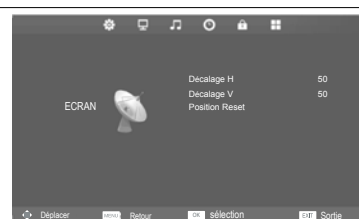

Décalage H	Ajuste la position de l'image à gauche et à droite dans la fenêtre.
Décalage V	Ajuste la position de l'image en haut et en bas dans la fenêtre.
Position Reset	Rétablir les paramètres par défaut.

4. Appuyez sur **MENU** pour sauvegarder les paramètres et revenir au menu précédent.
5. Appuyez sur **EXIT** pour quitter le menu.

Télétexte (Mode ATV/DTV)

Télétexte est un service gratuit diffusé par certaines chaînes de télévision qui donne des informations à la minute sur les nouvelles, la météo, les programmes de télévision, les cours des actions et bien d'autres sujets. En utilisant les boutons de commande du Télétexte, vous pouvez visualiser les pages d'informations qui sont répertoriées dans l'index du Télétexte.

Activer la fonction Télétexte



Assurez-vous que la chaîne de télévision que vous regardez transmet Télétexte. Le signe "Pas Télétexte" apparaîtra sur l'écran si Télétexte n'est pas disponible.

En mode téléviseur, appuyez sur la touche **TTX** pour entrer en mode Télétexte. Appuyez sur la touche **INDEX** pour afficher la page d'index. Appuyez sur la touche **TTX** deux fois pour sortir et le téléviseur reviendra à la chaîne que vous regardiez.

Pour sélectionner une page de texte

Trouver le numéro de la page dans l'index et entrez en utilisant les touches **0-9**. Le numéro de page apparaîtra sur le coin supérieur gauche de l'écran.

Le compteur de page cherchera votre page. Quand il la trouve, la page sera affichée.

Pour passer à la page suivante du texte, touche ▲

Pour passer à la page précédente, touche ▼

Pour revenir à la page d'index, entrer dans le "100" en utilisant les touches **0-9** ou appuyez sur la touche **INDEX**.

Mix

Pour afficher une page de texte tout en regardant un programme télévision, appuyez sur la touche **TTX** deux fois. Le texte sera superposé au programme du téléviseur.

Page de recherche en regardant la télévision

Appuyez sur la touche **CANCEL** pendant que vous regardez le Télétexte, entrez le numéro de page que vous désirez en utilisant les touches **0-9**. Le numéro de page restera dans le coin supérieur gauche de l'écran.

Texte à double hauteur

Si vous avez des difficultés à lire le texte sur la télévision, vous pouvez doubler la hauteur du texte.

Appuyez sur la touche **SIZE**. La moitié supérieure de la page sera affichée dans le texte à double hauteur.

Appuyez sur la touche **SIZE** à nouveau. La moitié inférieure de la page sera affichée dans le texte à double hauteur.

Appuyez sur le bouton **SIZE** de nouveau pour revenir à la page complète.

Page HOLD

Si la page de texte que vous avez sélectionnée contient des sous-pages, elles seront automatiquement affichées dans l'ordre avec un retard pour vous permettre d'avoir suffisamment de temps pour lire les pages.

Appuyez sur ◀▶ pour faire défiler les sous-pages.



Alternative

Appuyez sur **SUBPAGE** puis entrez un numéro de page à 4 chiffres.

Reveler des Informations

Appuyez sur le bouton **REVEAL** pour révéler des informations cachées (réponse quiz, etc...).

Appuyez sur la touche **REVEAL** de nouveau pour dissimuler des renseignements à nouveau.

Texte Rapide

Au bas de l'écran Télétexte il y a une rangée de rubriques en rouge, vert, jaune et bleu.

La télécommande a aussi une rangée de touches de couleur correspondant à la ligne de sujets de couleur sur l'écran.

Appuyez sur l'une des touches de couleur, cela vous amène directement à la page correspondante à la ligne du sujet du message.

GEP (Guide Electronique des Programmes) (Mode DTV)

Ce système dispose d'un guide électronique des programmes GEP pour vous aider à naviguer à travers toutes les options possibles d'observation. Les GEP fournissent des informations telles que des grilles de programmes, les heures de début et de fin pour tous les services disponibles. En outre, de l'information détaillée sur le programme est souvent disponible dans le GEP (la disponibilité et la quantité de renseignements sur le programme variera, selon le télédiffuseur notamment). Cette fonction peut être utilisée que lorsque l'information GEP est diffusée par les sociétés de radiodiffusion. Le GEP affiche les détails du programme pour les 7 prochains jours.

1. Appuyez sur **EPG** pour allumer GEP.
2. Appuyez sur **EPG** ou sur **EXIT** de nouveau pour arrêter GEP et revenir à l'affichage normale de la télévision.

Selectionner un Programme

1. Appuyez sur **▲▼** pour sélectionner le canal désiré ensuite appuyez sur **◀▶** pour sélectionner le programme désiré. Appuyez sur le bouton **OK** pour confirmer.



Fonctions des boutons dans un Guide sur 7 jours

Touches de la télécommande	Fonction
ROUGE	ENREGISTREMENT Voir page 35 pour plus de détails sur les PVR - Enregistrement programmé
BLEU	RAPPEL Appuyez sur cette touche lorsque vous êtes sur le programme sélectionné. Le téléviseur se mettra automatiquement à la hauteur choisie programme quand il démarre
JAUNE	Calendrier Enregistrer les informations, vérifier les détails lors de leur introduction dans la liste du calendrier PVR
▶▶ Jour Suivant	+ Jour (pour voir le programme de la journée suivante)
◀◀ Jour Précédent	- Jour (pour voir le programme de la journée précédente)
▲ ou ▼	Pour sélectionner un canal
◀ ou ▶	Pour afficher les informations d'un programme
OK	Pour confirmer et afficher la chaîne sélectionnée
VERT	Pour afficher la chaîne sélectionnée sur l'écran de prévisualisation
EPG / EXIT	basculer sur ARRET GEP

Mes Photos

1. Appuyez sur le bouton **SOURCE** pour afficher la liste source d'entrée et appuyez sur ▲▼ pour sélectionner les médias et puis appuyez sur **OK**.
2. Appuyez sur ◀▶ pour sélectionner des **PHOTO** et appuyez sur le bouton **OK**.
3. Appuyez sur ◀▶▲▼ pour naviguer dans le dossier de l'image. Sélectionnez Le fichier d'image et appuyez sur le bouton **OK** pour afficher.
4. Appuyez sur **DISPLAY** pour afficher la barre de fonction.
5. Appuyez sur ◀▶ pour sélectionner la fonction (Pause/Précédent/Suivant/Stop/Répéter tout/Musique/Liste/Info./Rotation/Rotation/Zoom - / Zoom +/a/ Navigation)
6. Appuyez sur le bouton **MENU** pour retourner au menu précédent.
7. Appuyez sur le bouton **EXIT** pour quitter le menu.



Mes Musiques

1. Appuyez sur le bouton **SOURCE** pour afficher la liste source d'entrée et appuyez sur ▲▼ pour sélectionner les médias et puis appuyez sur **OK**.
2. Appuyez sur ◀▶ pour sélectionner la musique et appuyez sur les **OK**.
3. Appuyez sur ◀▶▲▼ pour naviguer dans le dossier Musique. Sélectionnez la musique que vous voulez jouer, cela affiche les informations (Album/Titre/ Débit/Artiste /Echantillonnage/Année/Taille) de musique plus tard et pressez **OK** pour jouer.



Certains formats de fichier audio ne seront pas assurés.

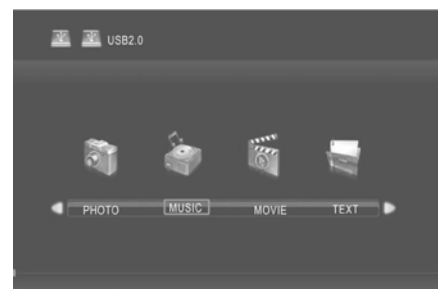

4. Pendant la lecture, appuyez sur ◀▶ pour ouvrir la barre de fonctions (pause/ FB/FF/Précédent/Suivant/Stop/Répéter tout/Liste/Info./Index horaire)
5. Appuyez sur le bouton **MENU** pour retourner au menu précédent.
6. Appuyez sur le bouton **EXIT** pour quitter le menu.



Mes Films

1. Appuyez sur le bouton **SOURCE** pour afficher la liste source d'entrée puis appuyez sur **▲▼** pour sélectionner les médias et puis appuyez sur le bouton **OK**.



1. Appuyez sur **◀▶** pour sélectionner des VIDEO et appuyez sur le bouton **OK**.
2. Appuyez sur **◀▶▲▼** pour naviguer dans le dossier de film. Sélectionnez le film que vous voulez jouer, cela affiche les informations (Résolution/Piste audio/Sous-titre /Programme/Taille) du film plus tard et pressez **OK** pour jouer.



Certains formats de fichier audio ne seront pas assurés



3. Appuyez sur le bouton **DISPLAY** pour afficher la barre de fonction.
4. Appuyez sur **◀▶** pour sélectionner les fonctions (pause/ FB/FF/Précédent/ Suivant/Stop/Répéter tout/Index A /Liste/Info./Avance lente/Pas à pas /Index horaire/Zoom-/Zoom +/Aspect /Navigation)
5. Appuyez sur le bouton **OK** pour confirmer.
6. Appuyez sur le bouton **MENU** pour retourner au menu précédent.



Mes Textes

1. Appuyez sur le bouton **SOURCE** pour afficher la liste source d'entrée puis appuyez sur **▲▼** pour sélectionner les médias et puis appuyez sur le bouton **OK**.
2. Appuyez sur **◀▶** pour sélectionner **TEXTE** et appuyez sur la touche **OK**.
3. Appuyez sur **◀▶▲▼** pour naviguer dans le dossier **TEXTE**. Sélectionnez le texte que vous voulez jouer et appuyez sur le bouton **OK** pour jouer.
4. Appuyez sur le bouton **DISPLAY** pour afficher la barre de fonction.
5. Appuyez sur **◀▶** pour sélectionner (Page précédente/Page suivante/ Précédent/ Suivan/Stop/Musique/Liste/info.).



Enregistreur Vidéo Personnel (PVR) (Mode DTV)

La fonction PVR est uniquement disponible pour la télévision numérique, et comprend une fonction Temps Différé (Timeshift), lecture, enregistrement. Vous pouvez lire et enregistrer en même temps, ce qui signifie que l'on peut enregistrer en mode DTV et utiliser un équipements USB en même temps. Le Temps différé (TimeShift) est une autre fonction qui peut être utilisé à la fois enregistrement et en lecture. Ce qui suit l'expliquera en détail.

Fonctions détaillées du Menu PVR

Système de fichiers PVR (DTV Mode)

- Appuyez sur le bouton **MENU** pour afficher le menu principal, puis utilisez ◀▶ pour sélectionner **CONFIG** dans le menu principal et appuyez sur **OK**.
- Appuyez sur ▲▼ pour sélectionner le système de fichiers PVR et sur ▶ ou sur **OK** pour entrer dans le sous-menu.
- Appuyez sur ▲▼ pour sélectionner les paramètres suivants.

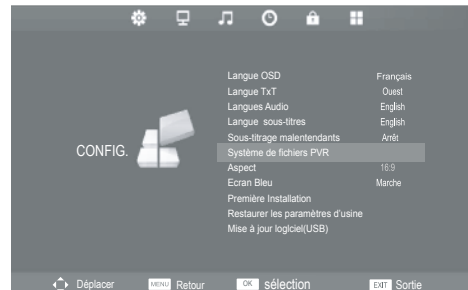

Fonction	Remarque
Sélection Disque	Choisir le disque pour stocker le contenu nécessaire à enregistrer. Par défaut C.
Vérification système PVR	Vérifie le matériel de stockage, vérifie également que le système de fichiers PVR est bien installé. Démarrez en appuyant sur OK ou le bouton ▶ pour inspecter le système de fichiers et la vitesse. Lorsque l'inspection des fichiers PVR a échoué, « ECHEC » s'affichera, si vous avez inséré un disque USB mais que l'inspection détecte une anomalie, « Aucune partition trouvée », si tous est normal, « Succes » s'affichera.
Disque USB	Si aucun disque USB n'est inséré, « Pas d'USB périphérique Trouve » s'affichera, si il y a un disque USB « Pass » s'affichera.
Format	Pour formater un disque USB, cliquez sur OK ou appuyez sur le bouton ▶ de manière à sélectionner les fichiers PVR
Taille Time Shift	Ne peut être choisi. Apres vérification par le système, indique la taille du disque USB réservez au PVR.
Vitesse	Ne peut être choisi. Apres vérification par le système, indique la vitesse recommandée pour l'utilisation du PVR.
Free Record Limit	Valeur limite du temps d'enregistrement.

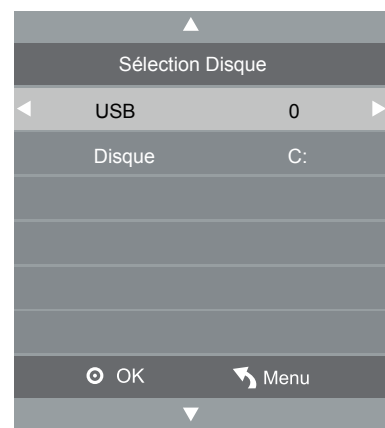
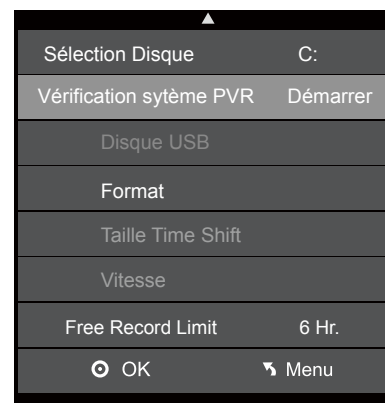

Format

1. Dans le menu système de fichier PVR, utilisez les boutons pour sélectionner Format appuyez sur ▲▼ puis appuyez sur ► ou **OK** pour entrer dans le sous-menu. Vous pouvez sélectionner le type de fichier et la taille allouée à l'enregistrement.
2. Appuyez sur ◀ si vous désirez effectuer un formatage de votre périphérique, il supprimera tous les documents du périphérique USB.

Appuyez sur le bouton **INDEX** sur la télécommande, voici le menu.

Touches télécommande	Fonction
Index	Affiche la liste des programmes enregistrés.
▲▼	Pour se déplacer dans la liste des programmes.
◀▶	Afficher/Fermer la fenêtre d'informations du programme.
OK	Lire le programme.
Info/Afficher	Afficher/Fermer la fenêtre d'informations du programme.
Effacer	Supprimer le programme.
Exit	Sortir du menu.

PVR –Mode Enregistrement

1. Appuyez sur le bouton ● de la télécommande pour enregistrer (point rouge).
2. Utilisez ensuite les autres boutons (play/ pause, Stop) de la télécommande si vous souhaitez lire, mettre en pause ou arrêtez la lecture.

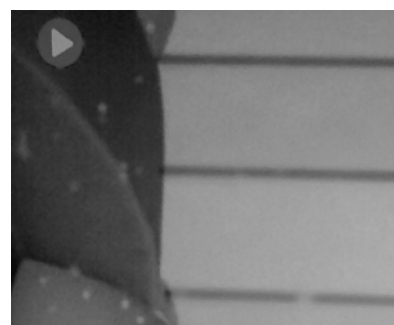
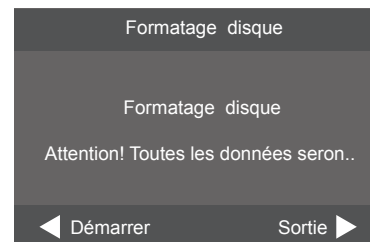

Lecture d'un programme enregistré

Méthode 1

1. En mode DTV, appuyez sur le bouton de **INDEX**.
2. Appuyez sur ◀▶▲▼ pour sélectionner le programme enregistré que vous voulez jouer et appuyez sur le bouton **OK**.

Méthode 2

1. Appuyez sur **SOURCE** pour afficher la liste des sources disponibles et appuyez sur touche ▲▼ pour sélectionner la source désirée puis appuyez sur **OK**.
2. Appuyez sur ◀▶ pour sélectionner un dossier et appuyez sur **OK**.
3. Appuyez sur ◀▶▲▼ pour sélectionner le dossier (dossier PVR). Sélectionnez le programme enregistré que vous voulez jouer et appuyez sur **OK**.

Utiliser la télécommande

◀◀OU▶▶	Pendant la lecture, <ul style="list-style-type: none"> • Appuyez sur ◀◀ plusieurs fois pour revenir en arrière ◀◀ x 2 / x 4 / x 8 / x 16 • Appuyez sur ▶▶ plusieurs fois pour accélérer ▶▶ x 2 / x 4 / x 8 / x 16 • Pendant avance rapide/ retour rapide, appuyez sur ▶ pour revenir en lecture normale.
◀◀OU▶▶	<ul style="list-style-type: none"> • Appuyez sur ▶▶ pour avancer au chapitre suivant. • Appuyez sur ◀◀ pour reculer au chapitre précédent.
▶	<ul style="list-style-type: none"> • Pendant la lecture, pressez ▶ pour mettre en pause et ensuite appuyez sur ▶ de nouveau pour reprendre la lecture. • Pendant la lecture, pressez ▶ et appuyez ensuite sur ▶▶ pour mettre la lecture au ralenti.
■	Permet de stopper la lecture du programme.



La Fonction Time Shift (Temps différé)

Cette fonction permet d'enregistrer automatiquement des programmes en direct (Mode DTV).



- La fonction Time Shift et les fonctions d'enregistrement peuvent ne pas fonctionner si la puissance du signal est faible.

Mode Pause Time Shift

Lorsque vous regardez la télévision en mode DTV (numérique), vous pouvez appuyez sur le **TIME SHIFT** et faire une pause pendant le visionnage d'un programme en direct si vous voulez sortir pendant un certain temps (p. ex. aller à la salle de bains / cuisine). Lorsque vous êtes revenu, appuyez sur **▶||**. La barre de progression DVR de décalage s'affichera à l'écran, et vous pourrez visionner votre programme comme si vous n'aviez pas quitté votre fauteuil.



PVR – Calendrier d'enregistrement

Cette fonction est utilisée pour effectuer un enregistrement régulier.

1. Appuyez sur **EPG** sur la Télécommande. Le menu **EPG** apparaîtra
2. Appuyez sur **ROUGE** sur la Télécommande pour entrer le menu Minuterie d'Enregistrement
3. Appuyez sur **▲▼** Pour paramétrer (Mois, Date,Heure,Minute), Fin Temps et Mode d'enregistrement (Quotidien, Hebdomadaire, Une fois) ensuite appuyez sur **OK**.
4. Dans le menu GEP, appuyez sur **JAUNE** sur la Télécommande pour entrer la Liste du Calendrier. Vous pouvez voir le plan du calendrier ou appuyez sur **ROUGE** pour le supprimer.
5. Appuyez sur **EXIT** pour quitter le menu.

ENREGISTREMENT
1 BBC Parliament
Heure de début
23 Minute
10 Heure
Déc Mois
26 Données
Heure de fin
25 Minute
10 Heure
Déc Mois
26 Données
◀ - ★ Mode Une fois ▶
○ OK ● Retour

Utilisation du lecteur DVD intégré

1. Appuyez sur le bouton **SOURCE** et sélectionnez le mode DVD.
2. Insérez un disque avec un label et avec le côté étiquette vers l'arrière pour vous. (CD-R, CD-RW, DVD-R, DVD-RW, CD, DVD + R ou DVD + RW). Attendez 10 secondes pour que le lecteur charge le disque.
3. Après que le disque ait été inséré, le contenu du disque s'affichera automatiquement.
4. Si le lecteur de DVD ne lit pas automatiquement le disque, appuyez sur le bouton **▶||** de la télécommande pour commencer la lecture.
5. Appuyez sur le bouton **▲** si vous souhaitez éjecter le disque.

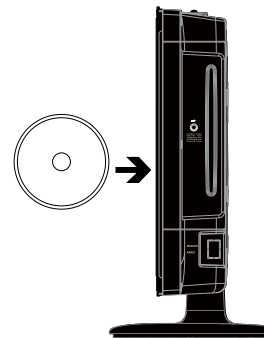

Insérez uniquement les disques de 12 cm. Ne pas insérer les disques de 8 cm, ils se coincent.

Types de disques compatibles

Disc Types	Disc Logo	Recorded Content
DVD-VIDEO (Digital Versatile Disc)		AUDIO + VIDEO
DVD±RW (Audio/Video format or JPEG files)		AUDIO + VIDEO + JPEG
DVD±R (DVD enregistrable - Audio/Video format ou fichier JPEG)		AUDIO + VIDEO + JPEG
CD-R (CD enregistrable - Audio/Video format ou fichier JPEG)		AUDIO + VIDEO + JPEG
CD-RW (CD-Rewritable - Audio/Video format ou fichier JPEG)		AUDIO + VIDEO + JPEG
AUDIO-CD (Compact Disc Digital Audio)		AUDIO

Formats pris en charge

JPEG

- Les extensions de fichier doivent être .jpg et pas .jpeg
- les Images encodées doivent être conformes aux formats JPEG/ISO.



Certains fichiers enregistrés ne peuvent pas être lus en raison du type et du format du disque ou de la qualité de l'enregistrement.

Code de Région

Le lecteur de DVD et de disques sont codés par région. Ces codes régionaux doivent correspondre afin de lire le disque. Si les codes ne correspondent pas, le disque ne jouera pas.

Le numéro de la région pour ce lecteur DVD est décrit sur le panneau arrière du lecteur DVD.

Disc Type	DVD-VIDEO
Region code	

Fonctions basiques de Lecture du DVD

Lecture du DVD

Selon le disque, un menu peut apparaître sur l'écran de télévision au moment du chargement du disque, vous pouvez utiliser le bouton **▶||** pour basculer entre le mode Lecture et Pause. Ce produit prend également en charge les Menu / titre / séquentielle / programme de lecture.

Menu Lecture (pour DVD)

Pour les disques DVD, l'écran affiche le Menu disque DVD (Menu principal). Appuyez sur le bouton **OK** ou **▶||** pour démarrer à partir du contenu mis en surbrillance. Appuyez sur le bouton de MENU DVD pour retourner au Menu principale lors de la lecture du disque.

Arrêt Lecture

Appuyez sur le bouton **■** une fois pour arrêter. Appuyez sur le bouton **▶||** pour redémarrer la ou vous vous êtes arrêté. Appuyez sur le bouton **■** deux fois pour arrêter.. Appuyez sur le bouton **▶||** pour redémarrer le début. Afin de protéger le disque, appuyez sur le bouton **■** et appuyez sur le bouton **▲** d'éjection du disque. Lorsque le disque est éjecté, tenez le disque légèrement de coté et sortez- le de l'emplacement de disque. Lorsque vous n'utilisez pas la fonction de DVD (-mode de veille ou à l'aide d'autres modes pendant une longue période de temps), veuillez prendre le disque pour protéger le chargeur de DVD et le disque..

Précédent / Suivant (pour DVD / CD / Disques Multimédia)

Appuyez sur le bouton **◀◀** pour jouer le titre / Chapitre précédent.

Appuyez sur le bouton **▶▶** pour lire titre / Chapitre suivant.



Si la piste courante est vers l'avant, en appuyant sur le bouton **◀** la lecture s'arrête.
Si la piste courante est vers l'arrière, en appuyant sur le bouton **▶** la lecture s'arrête.

Pour les disques DVD, les fonctions ci-dessus peuvent être dues à la différence de structure du disque DVD..

Avance rapide / Retour rapide (pour DVD / CD / Disques Multimédia)

Il y a 4 vitesses pour avancer. Appuyez sur le bouton **▶▶▶** pour basculer entre différentes options avancées dans la séquence. (Avant x 2 / Avant x 4 / Avant x 8 / Avant x 20 / Lecture).

Appuyez sur le bouton **▶||** pour retourner sur mode normal.

Pour les disques DVD, lors de la sélection vers l'arrière au premier titre / chapitre, le disque recommencera depuis le début.

Pause (pour DVD / CD / Disques Multimédia)

- Pour les CD / disques JPEG, appuyez sur le bouton **▶||** faire une pause. Appuyez sur le bouton **▶||** appuyez pour retourner sur mode normal.
- Pour les DVD appuyez sur le bouton **▶||** pour arrêtez appuyez sur le bouton **▶||** pour retourner sur mode normal.

Répéter (pour DVD / CD / Disques Multimédia)

Appuyez sur le bouton **REPEAT** une fois pour afficher le mode actuel de répétition.

- Pour les disques CD, pour revoir une séquence, vous pouvez utiliser le playback de répétition. Il y a 2 modes de répétitions, appuyez sur le bouton **REPEAT** pour basculer entre les différents modes de répétitions dans la séquence. (RÉPÉTER (OFF) / RÉPÉTER (1) / RÉPÉTER (TOUS)).
- Pour les disques DVD, vous pouvez configurer le mode de lecture répétées. Il y a 3 modes de répétitions, appuyez sur le bouton **REPEAT** pour basculer entre les différents modes de répétitions dans la séquence. (REP: (OFF) / REP: (CHAPITRE) / REP: (TITRE) / REP: (TOUS)).
- Pour MP3 / disques JPEG, alors qu'il jouait le disque, vous pouvez utiliser le playback de répétition. Il y a 3 modes de répétitions, appuyez sur le bouton **REPEAT** pour basculer entre les différents modes de répétitions dans la séquence.(RÉPÉTER (OFF) / RÉPÉTER (1) / RÉPÉTER (DIR) / RÉPÉTER (TOUS)).

• Afficher (pour DVD / CD / Disques Multimédia)

Appuyez sur le bouton **DISPLAY** pour activer le menu de roll-down sur écran pour le titre actuel, de chapitre, de temps et d'autres informations.

Pour les disques DVD, appuyez sur le bouton **DISPLAY** une fois pour afficher la première page, comme indiqué ci-dessous :

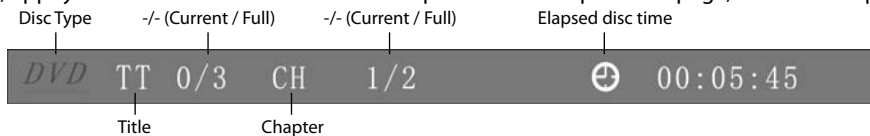

Appuyez sur le bouton **DISPLAY** à nouveau pour afficher la deuxième page, comme indiqué ci-dessous:

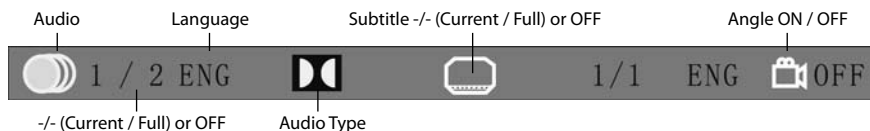

Appuyez sur le bouton **DISPLAY** à plusieurs reprises pour désactiver l'affichage sur l'écran.

Pour les CD / disques JPEG, appuyez sur le bouton Afficher **DISPLAY** une fois pour afficher la première page : type de disque, Track- / -(actuel / complet), Mute statut, répétez le statut de mode, courant suivi temps.

Appuyez sur le bouton **DISPLAY** à plusieurs reprises pour désactiver l'affichage à l'écran.

Aller à (pour DVD)

Cette fonction vous permet de jouer votre titre préféré / chapitre / suivre. Appuyez sur le bouton **GOTO** pour activer le menu de défilement en bas de l'écran pour sélectionner. Entrée de votre titre / chapitre / Numéro de piste par **0-9** boutons ou d'entrée le

temps de lecture. Après l'édition, appuyez sur le bouton **OK** pour démarrer. Si l'entrée n'est pas validée, il ne fonctionnera pas.

Audio (pour DVD / CD)

Appuyez sur le bouton **AUDIO** une fois pour afficher le mode actuel de l'audio.

Appuyez de nouveau pour basculer entre les différents modes audio dans une séquence.

Pour le CD, disques : stéréo / MonoL / MonoR



Certains disques peuvent contenir plusieurs langues qui peuvent être sélectionnées en appuyant sur le bouton **AUDIO**.

Répéter A-B (pour DVD / CD)

Vous pourrez répéter un segment de lecture programmé.

Lecture de Disques Multimédia

Après le chargement du disque multimédia, le contenu du disque est automatiquement affiché et classé par les formats de fichier différent en musique / photo / vidéo dossiers.

Appuyez sur le bouton ▲◀▶▼ pour naviguer dans ces dossiers.

Appuyez sur le bouton **0-9** pour sélectionner le contenu directement. Pour plus de 10 numéros, appuyez sur le bouton **10 +** tout d'abord. (Par exemple numéro 15, appuyez sur 10 + puis 5).

Lors de la lecture de fichiers images, appuyez sur pause puis utilisez ▲◀▶▼ pour basculer / faire pivoter l'image.

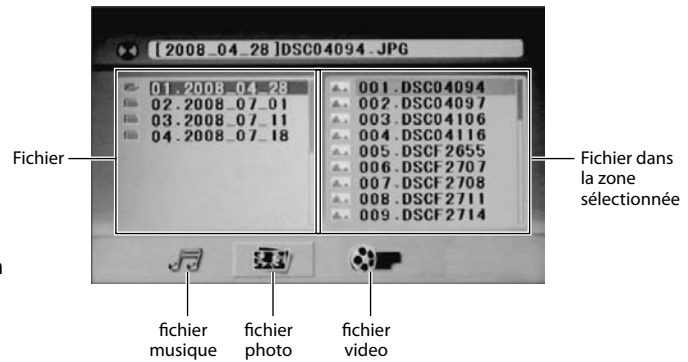





Configuration du lecteur DVD

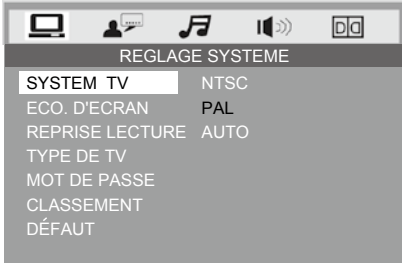
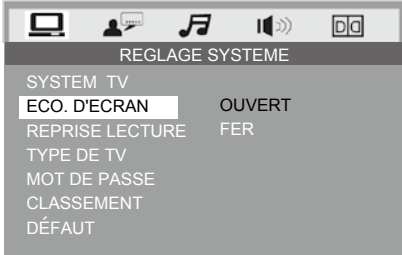
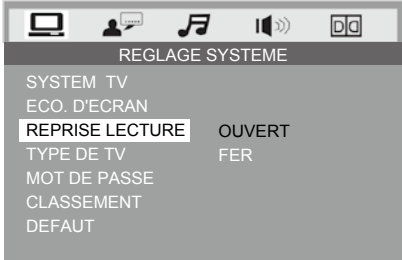
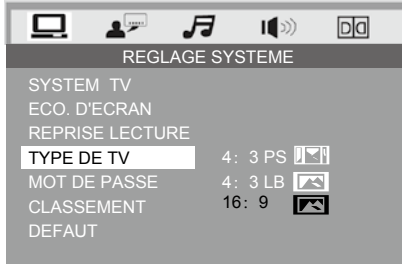

Dans le mode DVD, appuyez sur le bouton **DVD SETUP** sur la télécommande. Appuyez sur les boutons ◀▶ pour sélectionner le menu du système de configuration et le bouton ▲▼ pour sélectionner les options de menu. Appuyez sur le bouton **DVD SETUP** pour quitter le menu.



En Mode Installation, la fonction lecture du disque ne sera pas disponible.

Option	Description
 <p>SYSTEM TV</p> <p>REGLAGE SYSTEME</p> <p>SYSTEM TV NTSC</p> <p>ECO. D'ECRAN PAL</p> <p>REPRISE LECTURE AUTO</p> <p>TYPE DE TV</p> <p>MOT DE PASSE</p> <p>CLASSEMENT</p> <p>DÉFAUT</p>	<p>SYSTEM TV</p> <p>NTSC Ce format est utilisé par certains pays, par exemple USA.</p> <p>PAL C'est le format utilisé en France.</p> <p>AUTO C'est le paramètre par défaut. Nous vous conseillons de le maintenir dans cette configuration.</p>
 <p>Eco. d'écran</p> <p>REGLAGE SYSTEME</p> <p>SYSTEM TV</p> <p>ECO. D'ECRAN OUVERT</p> <p>REPRISE LECTURE FER</p> <p>TYPE DE TV</p> <p>MOT DE PASSE</p> <p>CLASSEMENT</p> <p>DÉFAUT</p>	<p>Lorsque le lecteur s'arrête ou l'image ne bouge pas pendant quelques minutes, un économiseur d'écran apparaîtra pour prévenir les dommages à l'écran.</p> <p>OUVERT: Pour activer l'économiseur d'écran. FER: Pour désactiver l'économiseur d'écran.</p>
 <p>Reprise Lecture</p> <p>REGLAGE SYSTEME</p> <p>SYSTEM TV</p> <p>ECO. D'ECRAN</p> <p>REPRISE LECTURE OUVERT</p> <p>TYPE DE TV FER</p> <p>MOT DE PASSE</p> <p>CLASSEMENT</p> <p>DÉFAUT</p>	<p>Cette fonction permet de continuer la lecture d'un film (DVD) même après avoir arrêté ou enlevé un disque. Le lecteur conserve tous les paramètres comme la position ou la langue utilisée et continue la lecture avec ces mêmes paramètres quand le disque est réinséré. Cette fonction peut être activée ou désactivée via le menu de configuration du lecteur DVD.</p>
 <p>TYPE DE TV</p> <p>REGLAGE SYSTEME</p> <p>SYSTEM TV</p> <p>ECO. D'ECRAN</p> <p>REPRISE LECTURE</p> <p>TYPE DE TV 4: 3 PS </p> <p>MOT DE PASSE 4: 3 LB </p> <p>CLASSEMENT 16: 9 </p> <p>DÉFAUT</p>	<p>4:3 PS Une partie du film panoramique est coupé en mode plein écran.</p> <p>4:3 LB Image panoramique en mode plein écran avec des bandes noires au haut et au bas de l'écran.</p> <p>16:9 Image panoramique en mode plein écran.</p>

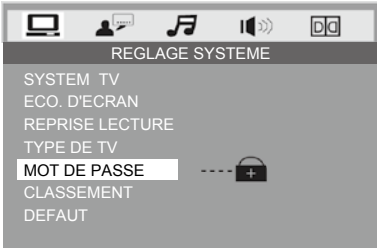
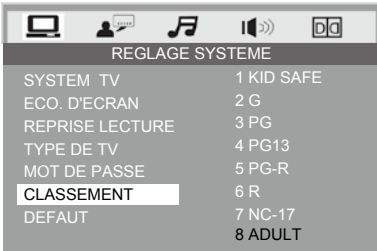

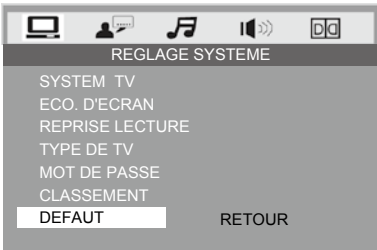
Option	Description
 <p>MOT DE PASSE (Contrôle parental)</p>	<p>MODIFIER LE MOT DE PASSE</p> <p>Pour changer le mot de passe, vous devez :</p> <ol style="list-style-type: none"> 1. Entrer l'ancien mot de passe. (pour une utilisation initiale, veuillez entrer par défaut le mot de passe « 0000 ») 2. Entrer un nouveau mot de passe à 4 chiffres et appuyez sur le bouton OK pour confirmer.
 <p>CLASSEMENT (Contrôle parental)</p>	<p>CLASSEMENT</p> <p>Vous pourrez autoriser la lecture de certains programmes suivant le niveau que vous aurez défini. Vous utiliserez le mot de passe du contrôle parental.</p> <p> Cette fonction est disponible uniquement lorsque les disques sont codés.</p>
 <p>DEFAULT</p>	<p>DEFAULT</p> <p>Pour rétablir tous les paramètres de configuration d'usine sauf le mot de passe.</p>







Configuration de la langue du menu du lecteur DVD

En mode DVD, appuyez sur le bouton DVD SETUP sur la télécommande. Appuyez sur les boutons ◀▶ pour sélectionner le menu de configuration de la langue et les boutons ▲▼ pour sélectionner les options de menu. Appuyez sur DVD SETUP pour quitter le menu.



En mode d'installation, la fonction de lecture de disque ne sera pas disponible.

Option	Description
 <p>OSD LANGUE</p>	<p>Choisissez la langue d'affichage de votre choix</p> <p>À l'aide des boutons de navigation pour sélectionner l'icône de l'installation de langue OSD, appuyez sur OK pour confirmer. Il y a 2 langues pour votre sélection, appuyez sur ▲▼ boutons pour basculer vers différentes langues anglais/français.</p>

	Option	Description
	AUDIO LANG	Définir la langue audio de votre choix.  Tous les disques DVD ne disposent pas de langues audio multiples.
	SOUS-TITRE	Sous-titre Sélectionnez la langue de sous-titre.  Tous les DVD n'offrent pas de sous-titres en plusieurs langues.
	MENU LANG	MENU DISQUE Sélectionnez la langue de Menu disque.  La langue par défaut est l'anglais.

Configuration Audio du lecteur DVD

En mode DVD, appuyez sur le bouton DVD SETUP sur la télécommande. Appuyez sur les boutons ◀▶ pour sélectionner le menu configuration Audio et les boutons ▲▼ pour sélectionner les options de menu. Appuyez sur le bouton DVD SETUP pour quitter le menu.



En mode d'installation, la fonction de lecture de disque ne sera pas disponible.

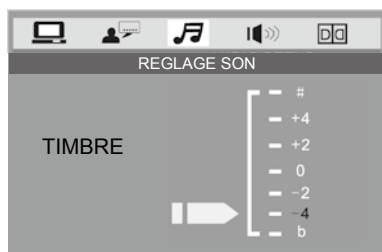

TIMBRE

Régler le paramètre timbre

Configuration des canaux de sortie AUDIO

Dans le mode DVD, appuyez sur le bouton **DVD SETUP** sur la télécommande. Appuyez sur les boutons ◀▶ pour sélectionner le menu de configuration du haut-parleur et les boutons ▲▼ pour sélectionner les options de menu. Appuyez sur le bouton de **DVD SETUP** pour quitter le menu.



En mode d'installation, la fonction de lecture de disque ne sera pas disponible.





	Option	Description
	MODE MIXTE	<p>LT/RT Sélectionnez cette option lorsque le lecteur de DVD est connecté à un amplificateur externe avec fonction de décodage Pro-Logic.</p> <p>STEREO Appuyez sur ▼ pour sélectionner stéréo et appuyez sur OK pour confirmer.</p> <p>VSS Appuyez sur le bouton ▼ pour sélectionner VSS (Virtual Surround Sound) et appuyez sur le bouton OK pour confirmer.</p>

Configuration AUDIO spéciale

Dans le mode de DVD, appuyez sur le bouton **DVD SETUP** sur la télécommande. Appuyez sur les boutons ◀▶ pour sélectionner le menu de configuration numérique et les boutons ▲▼ pour sélectionner les options de menu. Appuyez sur le bouton **DVD SETUP** pour quitter le menu.

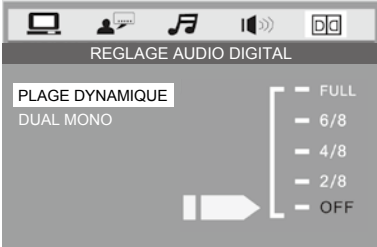

En mode d'installation, la fonction de lecture de disque ne sera pas disponible.

	Option	Description
	PLAGE DYNAMIQUE	<p>Lorsque la plage dynamique est définie à plein, le niveau sonore silencieux et lourd du film sera automatiquement ajusté.</p> <p> Ce paramètre est utilisé pour lire les disques Dolby numérique codé. Mieux utilisé pour regarder le soir.</p>
	DUAL MONO	<p>STEREO Le son sortira sur les canaux audio gauche et droite.</p> <p>MONO GAUCHE Cela signifie que le lecteur sortira sur le canal audio gauche seulement.</p> <p>MONO DROIT Le son sortira sur le canal audio droit seulement.</p> <p>MONO MIXTE Le son sortira sur des signaux égaux dans les canaux audio gauche et droite.</p> <p> Ce paramètre sert à lire des disques encodés des 2 canaux Dolby AC-3. Ce paramètre n'est peut-être pas réglable pour certains disques.</p>

Entretien

Un nettoyage minutieux et régulier peut prolonger la vie de votre téléviseur .



Veillez débrancher le câble d'alimentation de la prise principale avant de commencer tout nettoyage.

1. Utilisez un chiffon doux et sec pour essuyer les poussières de l'écran et les surfaces.
2. Si les surfaces sont extrêmement sales, nettoyer la téléviseur avec un chiffon ayant été trempé dans l'eau faiblement savonneuse. Essorez le chiffon jusqu'à ce qu'il soit presque sec, puis essuyez la téléviseur.
3. Veillez à ce qu'il n'y ait aucun excès d'eau sur l'écran. Laissez l'appareil sécher complètement avant de le brancher.

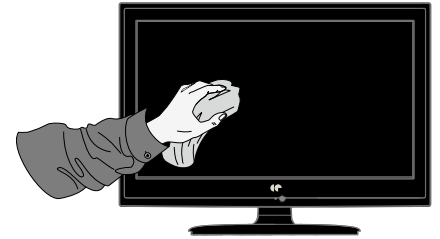

Ne jamais utiliser de l'alcool, benzine, peinture-diluant, nettoyage fluide ou autres produits chimiques.
N'utilisez pas d'air comprimé pour enlever la poussière.

Manipulation des Disques

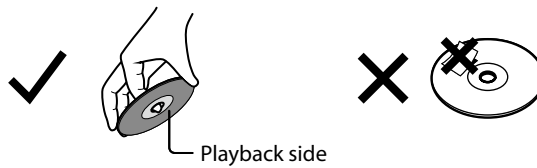

- Ne touchez pas le disque du côté de la lecture.
- N'attachez pas de papier ou ruban adhésif sur le disque.

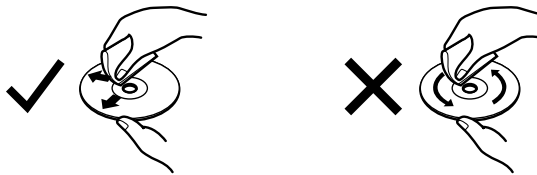

Nettoyage des Disques

- Empreintes digitales et la poussière sur le disque peuvent provoquer la détérioration d'image et de son. Essuyez avec un chiffon doux le disque du centre vers l'extérieur. Toujours garder le disque propre.
- Si vous ne pouvez pas enlever la poussière avec un chiffon doux, nettoyer le disque légèrement avec un chiffon doux légèrement mouillé et terminer avec un chiffon sec.
- Ne pas utiliser n'importe quel type de solvant comme des diluants, benzine, ou des produits existant dans le commerce comme les spray antistatiques. Ils peuvent endommager le disque.

• Conservation des Disques

- Ne pas mettre des disques dans des endroits soumis aux rayons directs du soleil, ou près de sources de chaleur
- Ne pas mettre des disques dans des endroits humides ou avec des poussières comme dans une salle de bain ou près d'un humidificateur.
- Stocker les disques verticalement dans un étui, empiler des disques ou mettre des objets sur des disques peuvent

Spécifications

REF : LC-19G91DVB-T+DVD

Modèle	CETVLCD19SDV5
Système du panneau	Ecran LCD 19 pouces (48cm)
Résolution du panneau	1366 pixels (horizontal) x 768 pixels (vertical)
Système Téléviseur	PAL I/BG/DK, SECAM L/BG/DK/L'
Luminosité	250 cd/m ²
Ratio Contraste	1000:1
Entrée /sortie	
SCART	1
HDMI	1
PC	1
PC AUDIO	1
YPbPr	1
USB	1
DVD	1
VIDEO IN (RCA)	1
AUDIO IN (RCA)	1(L + R)
COAXIAL Output	1
RF (75 Ω)	1
Puissance Haut-parleu	3W + 3W
Ecouteur (3.5mm)	1
Alimentation	AC~ 100-240V
Dimension(W x D x H) avec support	555 x 150 x 422 mm
Poids (Net)	4.7 kg

Caractéristiques et spécifications sont à changement sans préavis.

Préparation

Connexion

Configuration
initiale

Utilisation des
fonctions

Utilisation des
fonctions via port USB

DVR (Enregistreur
vidéo numérique)

Utilisation des
fonctions DVD

Entretien, Cahier des charges,
Avertissements de sécurité

Consignes de Sécurité

- Lire attentivement toutes les instructions avant d'utiliser l'unité et les garder pour référence future.
- Conserver le manuel. Si vous passez l'unité à une autre Personne, assurez-vous d'inclure ce manuel.
- Vérifiez que la tension indiquée sur l'étiquette correspond à votre tension conduite.

Dégât

- Veuillez vérifier si l'unité est endommagée après avoir déballé.
- Ne continuez pas à utiliser l'unité si vous êtes dans le doute que l'unité fonctionne anormalement, ou si elle est endommagée dans tous les cas : éteindre, retirer la prise et voir votre vendeur.

Placement de l'unité

- L'unité doit être placée sur une surface plate stable et ne devrait être pas soumis aux vibrations.
- Ne placez pas l'unité sur des surfaces inclinées ou instables car l'unité peut tomber ou basculer .
- La prise doit être située près de l'unité et devrait être facilement accessible.
- Cette unité est conçue pour un usage à l'intérieur seulement.

Température

- Évitez les degrés extrêmes de température, chaud ou froid. Placer l'unité bien loin des sources de chaleur comme les radiateurs.
- Éviter l'exposition directe des rayons du soleil et autres sources de chaleur.

Flamme nue

- Ne pas placer sur l'appareil de source de flamme nue telle que des bougies allumées.

Humidité

- Pour réduire le risque d'incendie, de choc électrique ou d'endommagement de la marchandise, ne pas exposer cette unité à la pluie, l'humidité, ou d'éclaboussures. Aucun objet remplis de liquides, tels que les vases, ne doit être placé sur l'unité.
- Si vous renversez un liquide dans l'unité, il peut causer un endommagement grave. Éteignez l'unité immédiatement. Retirez le du secteur ou du courant principal. Retirez la prise et consulter votre SAV.

Ventilation

- Ne pas obstruer les ouvertures d'aération par des objets tels que journaux, nappes, rideaux, etc.
- Ne pas installer ou placer cette unité dans une bibliothèque, placard intégré ou dans un autre espace confiné. S'assurer que l'unité est bien ventilée.
- Assurez-vous qu'il existe un écart d'au moins 10 cm sur les deux côtés et un écart de 20 cm au dessus.
- Appareil destiné à être utilisé sous un climat tempéré.
- Pour des raisons de sécurité, ne retirez aucun couvercle et n'essayez pas d'atteindre les éléments internes de l'appareil : les réparations ou opérations nécessitant un démontage doivent être effectuées par un professionnel. Adressez-vous à votre SAV.
- Si le câble d'alimentation est endommagé, il doit être remplacé par un câble ou un ensemble spécial disponible auprès du fabricant ou de son service après vente pour éviter un danger.

Sécurité

- Toujours déconnecter l'unité de la prise principale avant la connexion/déconnexion des autres dispositifs ou de déplacer l'unité.
- Débranchez l'unité de la prise principale pendant un orage.
- AVERTISSEMENTS: La prise principale est utilisée comme dispositif de déconnexion, celle-ci doit demeurer aisément accessible.
- PROTECTION DE MISE A TERRE : L'appareil doit être connecté à une prise électrique du réseau d'alimentation possédant une protection de mise à terre.

Câble principal

- Assurez-vous que l'unité ou le support de l'unité ne repose pas sur le câble, car le poids de l'unité peut endommager le câble et de créer un danger pour la sécurité.
- Si le câble est endommagé, il doit être remplacé par le fabricant, son agent de service ou par les personnes qualifiées afin d'éviter un danger.

Interférence

- Ne placez pas l'unité sur ou près des appareils qui peuvent causer des interférences électromagnétiques. Si vous le faites, il peut affecter le rendement d'exploitation de l'unité et causer une image ou son déformés.

Vision optimale

- Regarder le téléviseur dans une lumière modérée pour éviter la fatigue oculaire. Il est recommandé de regarder le téléviseur à une distance de 3 à 7 fois celle de la hauteur de l'écran..

Ecran LCD

- L'écran LCD est fabriqué en utilisant la technologie de haute précision. Cependant, certains petits points noirs et/ou points lumineux (rouges, bleus ou verts) peuvent constamment apparaître sur l'écran LCD. Ces points. sont générées dans le processus de fabrication et sont normaux

Ecran brûlé

- Afficher la même image pendant une longue durée peut engendrer la visualisation permanente d'une image. Ceci est appelé écran brûlé. La plupart des images figurant sur l'unité seront constamment mouvantes et vont remplir l'écran.
- Exemples d'images que vous avez besoin de surveiller : (cette liste n'est pas exhaustive) :
 1. **Barre noire** : si les barres noires apparaissent à la gauche/droite ou en haut/bas de l'écran, il est recommandé de changer le format afin que l'image remplisse la totalité de l'écran.
 2. **Téléviseur canal Logos** : ex. Shopping canal logos et tarification affiche - surtout si elles sont brillantes.et stationnaire. Graphiques mobiles ou faible contraste sont moins susceptibles de causer le vieillissement de l'écran.
 3. **Affichage temps**
 4. **Télétexte**: Ne regardez pas une page stationnaire pendant une longue durée.
 5. **Menus téléviseur**
 6. **Mode Pause**: Ne laissez pas l'écran en mode pause pendant une longue durée, par exemple lorsque vous regarder des vidéos.

En cas de perturbations électrostatiques, l'affichage à l'écran peut dysfonctionner. Il suffit d'appuyer sur n'importe quelle commande du téléviseur pour régler ce problème.

APPAREIL A LASER DE CLASSE 1
 PRODUTO CON LASER CLASSE 1
 PRODUCTO LASER DE CLASE 1
 PRODOTTO LASER CLASSE 1
 CLASS 1 LASER PRODUCT

IMPORTE PAR :
E.M.C.DISTRIBUTION
BP 92.77316 MARNE LA VALLEE
CEDEX 2
FRANCE

LOT #: EMC052011



Ce symbole sur le produit ou dans les instructions signifie que vos équipements électriques et électroniques ne doivent pas être mis au rebut avec les autres déchets ménagers à la fin de leurs vies. Il y a des systèmes de collecte pour le recyclage dans l'UE.

Pour plus d'informations, veuillez contacter l'autorité locale ou votre revendeur.

