

A100K

NOTICE D'INSTRUCTIONS : A lire attentivement avant d'utiliser la machine
MANUAL DE INSTRUCCIONES : Léase detenidamente antes de utilizar la máquina
MANUAL DE INSTRUÇÕES : Leia com atenção antes de utilizar a máquina



www.outils-wolf.com

Outils  **WOLF**

Réf. 11944



• Vous venez d'acquérir une tondeuse à conducteur porté. Cette machine a été conçue pour vous servir longtemps.

Pour votre sécurité et pour une longévité accrue de votre tondeuse, lisez attentivement l'ensemble du contenu de cette notice d'instructions.

Conservez précieusement la notice d'instructions pour des consultations ultérieures.

• Cette tondeuse est uniquement destinée à la tonte de l'herbe sur des terrains plats ou en légère pente. Pour des questions de sécurité, votre tondeuse à conducteur porté ne peut être utilisée que sur des pentes ne dépassant pas 10° (20%).

Elle permet aussi l'attelage d'une remorque légère (avec l'option barre de remorquage MR102).

Tout autre usage que la tonte des surfaces engazonnées ou ceux prévus par les options proposées sont à proscrire.

• Pour que votre tondeuse vous donne entière satisfaction, nous vous recommandons d'effectuer les contrôles préconisés, notamment ceux avant chaque tonte, et de la faire réviser annuellement par votre Spécialiste agréé par Outils WOLF.



• Acaba Vd. de adquirir un cortacésped con asiento. Esta máquina ha sido estudiada para servirle durante muchos años.

Para su seguridad y para incrementar la duración de su cortacésped, lea detenidamente el conjunto del contenido de este manual de instrucciones.

Conserve cuidadosamente el manual de instrucciones para consultas posteriores.

• Este cortacésped está exclusivamente destinado al corte de la hierba en terrenos planos o con poca pendiente. Por cuestiones de seguridad, su cortacésped con asiento sólo puede usarse en terrenos cuyas pendientes no rebasen 10° (20%).

Permite también que se pueda enganchar un remolque ligero (con la opción barra de remolque MR102).

Cualquier otro uso que el corte de superficies con céspedes, o los previstos por las opciones propuestas están prohibidos.

• Para que su cortacésped le dé entera satisfacción, les recomendamos efectuar los controles preconizados, en particular los que deben efectuarse antes de cada corte, y hacerlo revisar anualmente por su Especialista autorizado por Outils WOLF.



• Acaba de adquirir um corta-relvas com assento. Esta máquina foi concebida para o servir durante muito tempo.

Para sua segurança e para alargar a longevidade do seu tractor corta-relvas, leia com atenção o presente manual.

Conserve cuidadosamente o manual de instruções para consultas ulteriores.

• Este corta-relvas é unicamente destinado ao corte de relva em terrenos planos ou com uma ligeira inclinação. Por razões de segurança, o seu tractor corta-relvas não pode ser utilizado sobre inclinações que ultrapassam 10° (20%).

Também permite a utilização de um reboque leve (com a opção da barra de reboque MR102).

Qualquer outro uso que o corte de superfícies relvadas ou aqueles previstos pelas opções propostas são proibidos.

• Para que o seu corta-relvas lhe dê inteira satisfação, recomendamos que efectue os controlos preconizados, principalmente aqueles antes de cada corte, assim como efectuar uma revisão anual pelo seu Especialista autorizado pela Outils WOLF.

SOMMAIRE

1. VOTRE SÉCURITÉ ET CELLE DES AUTRES	4
2. EXPLICATIONS DES PICTOGRAMMES	8
3. DESCRIPTIF	10
4. CARACTERISTIQUES TECHNIQUES	12
5. INSTRUCTIONS D'UTILISATION	15
6. INSTRUCTIONS D'ENTRETIEN	27
7. DÉPANNAGE	43
8. ÉQUIPEMENTS EN OPTION	44
9. CONDITIONS DE GARANTIE	46
10. DÉCLARATION «CE» DE CONFORMITÉ	51

ÍNDICE

1. SU SEGURIDAD Y LA DE LOS DEMÁS	4
2. EXPLICACIONES DE LOS PICTOGRAMAS	8
3. DESCRIPTIVO	10
4. CARACTERÍSTICAS TÉCNICAS	13
5. INSTRUCCIONES DE USO	15
6. INSTRUCCIONES DE MANTENIMIENTO	27
7. REPARACIONES	43
8. EQUIPOS EN OPCIÓN	44
9. CONDICIONES DE GARANTÍA	46
10. DECLARACIÓN «CE» DE CONFORMIDAD	52

SUMARIO

1. A SUA SEGURANÇA E A DOS OUTROS	4
2. EXPLICAÇÃO DOS PICTOGRAMAS	8
3. DESCRITIVO	10
4. CARACTERÍSTICAS TÉCNICAS	14
5. INSTRUÇÕES DE UTILIZAÇÃO	15
6. INSTRUÇÕES DE MANUTENÇÃO	27
7. REPARAÇÃO	43
8. EQUIPAMENTOS EM OPÇÃO	44
9. CONDIÇÕES DE GARANTIA	46
10. DECLARAÇÃO «CE» DE CONFORMIDADE	53

VOTRE SÉCURITÉ ET CELLE DES AUTRES

AVANT D'UTILISER VOTRE TONDEUSE

- **Votre tondeuse à conducteur porté ne doit être utilisée que conformément à la présente notice d'instructions.**
- Dans votre propre intérêt, avant d'utiliser la tondeuse, vérifiez la présence aux emplacements prévus par la notice, des étiquettes comportant des indications de sécurité. Prenez-en connaissance. S'il manque des étiquettes de sécurité, adressez-vous immédiatement à votre revendeur. Nous attirons votre attention sur le fait que ces étiquettes de sécurité sont obligatoires sur la tondeuse.
- **Familiarisez-vous avec ses commandes.** Etudiez soigneusement son fonctionnement pour pouvoir arrêter rapidement le moteur.
- **Dégagez la pelouse** des pierres, bois, ferrailles, fils, os, plastiques, branches et autres débris pouvant être projetés par la tondeuse. Supprimez également les branches basses pouvant blesser les yeux. Veillez à ce que votre pelouse ne comporte pas d'obstacles naturels du type taupinières, crevasses, omières.

- Avant chaque tonte, assurez-vous du bon état des lames de coupe et de leur serrage.

VOTRE SÉCURITÉ ET CELLE DES AUTRES

- Ne portez jamais de vêtements amples durant la tonte. Equipez-vous de chaussures fermées, solides et antidérapantes. Portez également des pantalons longs. N'utilisez pas la tondeuse lorsque vous êtes pieds nus ou en sandales. Portez une protection auditive.
- Les adolescents de moins de 16 ans ne doivent pas utiliser la machine.
- Ne prenez jamais de passager sur la tondeuse.
- Ne confiez jamais votre tondeuse à une personne n'ayant pas pris connaissance de la notice d'instructions.
- N'utilisez pas la machine si vous êtes fatigué ou malade. Evitez également de le faire si vous avez bu des boissons alcoolisées ou pris des médicaments.
- **L'utilisateur ou l'opérateur est responsable de la sécurité des tiers se trouvant dans la zone de travail de la machine.** Veillez à ce que personne ne puisse être blessé par des projections de pierres ou d'autres objets lors de la tonte.

SU SEGURIDAD Y LA DE LOS DEMÁS

ANTES DE UTILIZAR SU CORTACÉSPED

- **El uso de su cortacésped con asiento queda limitado a lo expuesto en el presente manual de instrucciones.**
- En su propio interés, antes de utilizar la máquina, compruebe que las etiquetas con las indicaciones de seguridad se hallan colocadas en los lugares previstos en el manual. Infórmese al respecto. Si faltan etiquetas de seguridad, diríjase inmediatamente a su distribuidor. Insistimos en el hecho que estas etiquetas de seguridad deben figurar obligatoriamente sobre la máquina.
- **Acostúmbrese a sus mandos.** Estudie detenidamente su funcionamiento para poder parar rápidamente el motor.
- **Retie del césped** las piedras, madera, chatarras, cables, huesos, plásticos, ramas y demás desperdicios que pueden ser expulsados por el cortacésped. Suprima igualmente las ramas bajas que puedan herir los ojos. Cuide que en su césped no existan obstáculos naturales, tales como topineras, grietas, carriles.

- Antes de cada corte, compruebe el buen estado de las cuchillas de corte y su apriete.

SU SEGURIDAD Y LA DE LOS DEMÁS

- Nunca se vista con ropa ancha para cortar. Póngase zapatos cerrados, resistentes y que no resbalen. Póngase también pantalones largos. No se sirva del cortacésped si está descalzo o con sandalias. Póngase una protección auditiva.
- Los adolescentes menores de 16 años no deben servirse del cortacésped.
- Hay que abstenerse de transportar personas en el cortacésped.
- Nunca confie su cortacésped a una persona que desconozca las instrucciones del manual.
- No se sirva del cortacésped si está fatigado o enfermo. Evite igualmente el uso de la máquina si ha tomado bebidas alcohólicas o medicamentos.
- **El usuario o el operario es responsable de la seguridad de terceros en la zona de trabajo de la máquina.** Cuide que nadie pueda resultar herido por las proyecciones de piedras o demás objetos durante el corte.

A SUA SEGURANÇA E A DOS OUTROS

ANTES DE UTILIZAR O SEU CORTA-RELVA

- **O seu tractor corta-relvas só deve ser utilizado conforme o presente manual de instruções.**
- No seu próprio interesse, antes utilizar o corta-relvas, verifique as localizações previstas pelo manual, das etiquetas que contêm as indicações de segurança. Tome conhecimento. Se faltam etiquetas de segurança, dirija-se imediatamente ao seu distribuidor. Chamamos a sua atenção sobre o facto que as etiquetas de segurança são obrigatórias sobre o corta-relvas.
- **Familiarize-se com os seus comandos,** estude com atenção o seu funcionamento para poder parar rapidamente o motor.
- **Limpe o seu relvado** das pedras, madeiras, ferros, fios, ossos, plásticos, ramos e outros resíduos que possam ser projectados pelo corta-relvas. Elimine igualmente os ramos baixos que podem ferir os olhos. Verifique que o seu relvado não contem obstáculos naturais como buracos, montes de terra.
- **Antes de cada corte, verifique o bom estado da lâmina e o seu aperto.**

A SUA SEGURANÇA E A DOS OUTROS

- Nunca utilize roupas largas durante o corte. Calce botas fechadas, sólidas e anti deslizantes. Deve vestir igualmente calças compridas. Não utilize o corta-relvas quando está descalço ou com sandálias. Utilize uma protecção auditiva.
- Os adolescentes com menos de 16 anos, assim como as pessoas que não estão familiarizadas com o corta-relvas, não devem utilizar a máquina.
- Nunca leve um passageiro sobre o corta-relvas.
- Nunca confie o corta-relvas a uma pessoa que não tomou conhecimento do manual de instruções.
- Não utilize a máquina se estiver cansado ou doente. Evite igualmente de o fazer se consumiu bebidas alcoólicas ou medicamentos.
- **O utilizador ou o operador é responsável pela segurança de terceiros que se encontram na zona de trabalho da máquina.** Tenha o cuidado que ninguém possa ser ferido por projecções de pedras ou outros objectos durante a utilização.
- Evite a presença de pessoas (sobretudo crianças), ou animais a proximidade da máquina quando o motor está a funcionar.

- Evitez la présence de personnes (surtout d'enfants) ou d'animaux à proximité de la machine lorsque le moteur est en marche. Ne mettez pas la machine en marche en leur présence.
- Arrêtez le moteur avant de faire le plein de carburant et aussi toutes les fois où la tondeuse doit rester sans surveillance. Retirez la clé de contact en cas d'abandon, même momentané, de la tondeuse.
- **N'enlevez jamais les étiquettes d'avertissement ou les éléments de sécurité.**
- La tondeuse doit être obligatoirement pourvue de son réceptacle de ramassage ou de son déflecteur de sécurité. Vérifiez fréquemment que le réceptacle de ramassage ne présente aucune trace d'usure ou de détérioration. N'utilisez jamais la tondeuse si ses protecteurs ou ses dispositifs de sécurité sont défectueux.
- **Ne mettez jamais ni main ni pied sous le carter de coupe.** Ne les approchez pas des pièces rotatives et en mouvement. Tenez-vous toujours à l'écart de l'ouverture d'éjection.
- La transmission hydrostatique de votre tondeuse et le basculement hydraulique du dispositif de ramassage font appel à de l'huile sous pression. Ne mettez jamais la tondeuse en marche sans ses capotages : le fluide hydraulique sous pression qui

- s'échapperait pourrait avoir une force suffisante pour pénétrer la peau et provoquer de graves blessures et une assistance médicale devrait alors être immédiatement recherchée.
- Evitez les obstacles tels que taupinières, souches, bordures, socles bétonnés qui ne peuvent pas être coupés par les lames et qui risqueraient d'endommager le système de coupe. Après avoir heurté un objet étranger, ou si la machine commence à vibrer de façon anormale, arrêtez le moteur, retirez la clé de contact, et inspectez la tondeuse pour vérifier si elle est endommagée. Faites effectuer les réparations avant de redémarrer et d'utiliser la tondeuse.
 - Ne tondez qu'en plein jour, ou avec un bon éclairage artificiel.
 - Dans la mesure du possible, évitez de tondre de l'herbe mouillée.
 - Ne conduisez pas trop près de talus, de fossés, sur des terrains meubles ou comportant des risques de renversement.
 - **Votre tondeuse à conducteur porté ne peut être utilisée que sur des pentes ne dépassant pas 10°.** Lorsque vous utilisez la tondeuse sur des pentes, il convient d'être particulièrement prudent et de changer de direction avec beaucoup de précaution. Respectez tout particulièrement les indications du paragraphe relatif à la conduite sur terrains en pente.

- Evite la presencia de personas (en particular niños) o animales en un perímetro próximo a la máquina cuando ésta esté en marcha. No ponga la máquina en marcha en presencia de éstos.
- Pare el motor antes de repostar y también todas las veces que deba dejar la máquina sola. Retire la llave de contacto en caso que se aleje del cortacésped, aunque sea por un momento.
- **En ningún caso deben retirarse las etiquetas de advertencia o los elementos de seguridad.**
- El cortacésped debe obligatoriamente estar provisto de su receptáculo de recogida o de su deflector de seguridad. Compruebe con regularidad que el receptáculo de recogida no presenta ningún desgaste ni deterioro. Nunca utilice el cortacésped si sus protectores o sus dispositivos de seguridad están defectuosos.
- **No introduzca nunca las manos o los pies debajo del cárter de corte.** No los acerque de las piezas que estén girando o en movimiento. Manténgase siempre alejado de la abertura del canal de expulsión.
- La transmisión hidroestática de su cortacésped y el funcionamiento hidráulico del dispositivo de recogida requieren

- aceite bajo presión. Nunca ponga el cortacésped en marcha sin sus capós : el fluido hidráulico bajo presión que se escaparía podría tener fuerza suficiente para penetrar la piel y provocar heridas graves en cuyo caso se debería recurrir inmediatamente a un médico.
- Evite los obstáculos tales como topineras, cepas, borduras, sócalos de hormigón que no pueden ser cortados por las cuchillas y que podrían dañar el sistema de corte. Tras un golpe con un objeto extraño, o si la máquina empieza a vibrar de manera anormal, pare el motor, retire la llave de contacto, y examine el cortacésped para verificar si está dañado. Haga efectuar la reparaciones antes de ponerlo de nuevo en marcha y usar su cortacésped.
 - Corte únicamente durante el día, o con una buena iluminación artificial.
 - En la medida en que sea posible, evite cortar el césped cuando la hierba está mojada.
 - No conduzca demasiado próximo a taludes, cunetas, terrenos movedizos o que presenten el riesgo de volcar.
 - **Su cortacésped con asiento sólo puede utilizarse en pendientes inferiores a 10°.** Al utilizar en cortacésped en pendientes, es conveniente ser especialmente prudente y

- Não faça funcionar a máquina quando estão presentes.
- Pare o motor antes de atestar o depósito de combustível assim como cada vez em que o corta-relvas deve ficar sem vigilância. Retire a chave de contacto em caso de abandono, mesmo momentâneo, do corta-relvas.
 - **Nunca retire as etiquetas ou os elementos de segurança.**
 - O corta-relvas deve ter obrigatoriamente o seu cesto de recolha montado ou o seu deflector de segurança. Verifique frequentemente que o cesto de recolha não apresenta nenhum desgaste ou deterioração. Nunca utilize o corta-relvas se os protectores ou os dispositivos de segurança estão defeituosos.
 - **Nunca coloque nem a mão, nem o pé por debaixo do cárter de corte.** Não os aproxime das peças rotativas e em movimento. Mantenha-se sempre afastado do espaço da abertura de ejeção.
 - A transmissão hidrostática do seu corta-relvas e o basculamento hidráulico do dispositivo de recolha utilizam óleo sob pressão. Nunca pôr o corta-relvas a funcionar sem as protecções (capots): o fluido hidráulico sob pressão que se escaparia poderia ter uma força suficiente para penetrar a pele e provocar ferimentos graves e nesse caso teria que procurar imediatamente uma assistência médica.

- **Evite os obstáculos** tais como montes de terra, cepas, bordas, alicerces cimentados que não podem ser cortados pela lâmina e que arriscam danificar o sistema de corte. Após ter batido num objecto estranho, ou se a máquina começa a vibrar de maneira anormal, pare o motor, retire a chave de contacto e inspeccione o corta-relvas para verificar se está danificado. Faça efectuar as reparações antes de arrancar e utilizar o corta-relvas.
- Só utilize o corta-relvas em pleno dia, ou com uma boa iluminação artificial.
- Se possível evite cortar relva molhada.
- Não conduza muito perto de valetas, taludes, terrenos que apresentam riscos para sua segurança e onde se pode virar.
- **O seu tractor corta-relvas só pode ser utilizado sobre inclinações que não ultrapassam os 10°.** Quando utiliza o corta-relvas sobre inclinações, convém ser particularmente prudente e mudar de direcção com muita precaução. Respeite particularmente as indicações do parágrafo relativo à condução sobre terrenos inclinados.
- Seja particularmente prudente quando efectua uma marcha-atrás.

- Soyez particulièrement prudent lors des marches arrière.
- Ne modifiez pas les réglages de régulation de vitesse du moteur et n'utilisez pas le moteur en survitesse.
- **En cas d'intervention sur la machine, arrêtez le moteur, retirez la clé de contact et par précaution, débranchez les capuchons des bougies.**
- N'effectuez jamais de travaux sur ou sous la tondeuse, si celle-ci a été surélevée de manière provisoire ou dans des conditions de sécurité insuffisantes.
- La commande d'avancement est un dispositif de sécurité à action maintenue : ne jamais le bloquer.
- Si la machine doit être soulevée ou transportée, arrêtez le moteur.
- Si vous devez déplacer la tondeuse en dehors de la pelouse, mettez les lames à l'arrêt et réglez le plateau de coupe sur sa position la plus haute.
- Il est recommandé d'avoir recours à une rampe de chargement pour charger ou décharger la machine.
- Respectez également d'éventuelles prescriptions légales relatives à l'utilisation de tondeuses thermiques.

• **Ces précautions sont indispensables pour votre sécurité. Les recommandations mentionnées ne sont toutefois pas exhaustives; à tout moment, utilisez votre tondeuse à bon escient.**

ENTRETIEN

- Maintenez toujours la machine et ses différents accessoires en parfait état de fonctionnement.
- Remplacez les pièces usées ou endommagées pour plus de sécurité.
- Remplacez immédiatement le silencieux d'échappement s'il est défectueux.
- **Les travaux d'entretien et de nettoyage de la tondeuse ne doivent être effectués que lorsque le moteur est arrêté.** Par précaution, débranchez les capuchons des bougies.
- Les lames de rechange doivent uniquement être montées sur les tondeuses pour lesquelles elles sont prévues, et ce conformément aux indications données.
- Après un choc sur une lame, celle-ci est à changer impérativement.

cambiar de dirección con mucha precaución. Respete en particular las indicaciones del párrafo relativo a la conducción en terrenos con pendientes.

- Sea especialmente prudente durante las marchas atrás.
- No modifique los ajustes de regulación de velocidad del motor y no utilice el motor sobrerrevolucionado.
- **En caso de intervención en el motor, pare el motor, retire la llave de contacto y por precaución, retire los capuchones de la bujías.**
- Nunca debe efectuar trabajos sobre el cortacésped o por debajo de él, si éste está levantado de manera provisional o en condiciones de seguridad insuficientes.
- El mando de avance es un dispositivo de seguridad mantenida : nunca debe bloquearse.
- Si debe alzar o transportar la máquina, pare el motor.
- Si debe desplazar el cortacésped fuera del césped, ponga las cuchillas paradas y ajuste el plato de corte en su posición la más alta.
- Se recomienda recurrir a una rampa de carga para cargar o descargar la máquina.
- Respete igualmente las eventuales prescripciones legales relativas al uso de cortacéspedes térmicos.

• **Estas precauciones son imprescindibles para su seguridad. No obstante las recomendaciones indicadas no son exhaustivas. Utilice siempre su cortacésped adecuadamente.**

MANTENIMIENTO

- Mantenga siempre la máquina y sus diferentes accesorios en perfecto estado de marcha.
- Sustituya las piezas gastadas o dañadas para mayor seguridad.
- Sustituya inmediatamente el silencioso de escape si está defectuoso.
- **Los trabajos de mantenimiento y de limpieza del cortacésped sólo deben efectuarse con el motor parado.** Como medida de precaución, retire los capuchones de las bujías.
- Las cuchillas de recambio deben montarse exclusivamente en los cortacéspedes para los que han sido previstos, y siguiendo las indicaciones expresadas.
- En cuanto la cuchilla reciba un golpe, debe cambiarse inmediatamente.

• Não modifique as afinações de regulação de velocidade do motor e nunca utilize o motor em sobre velocidade.

- **Em caso de intervenção sobre a máquina, pare o motor, retire a chave de contacto e por precaução desligue os cachimbos das velas.**
 - Nunca efectue trabalhos sobre ou debaixo do corta-relvas, se o levantou de maneira provisória ou em condições de segurança insuficientes.
 - Se a máquina deve ser levantada ou transportada, pare o motor.
 - O comando de avanço é um dispositivo de aperto mantido: nunca o bloquear.
 - Para deslocar o corta-relvas fora do relvado, pare as laminas e regule o prato de corte sobre a posição mais alta.
 - É recomendado a utilização de uma rampa de carregamento para carregar ou descarregar a máquina.
 - Respeite igualmente as eventuais prescrições legais relativas à utilização de máquinas com motor térmico.
- Estas precauções são indispensáveis para a sua segurança. As recomendações mencionadas não são de maneira nenhuma exaustivas, a todo o momento, utilize, o seu**

corta-relvas com bom conhecimento.

MANUTENÇÃO

- Mantenha sempre o seu corta-relvas e os seus diferentes acessórios em perfeito estado de funcionamento.
- Substitua as peças usadas ou danificadas para mais segurança.
- Substitua imediatamente o escape se estiver defeituoso.
- **Os trabalhos de manutenção e de limpeza do corta-relvas, devem ser efectuados só com o motor parado.** Por precaução retire os cachimbos das velas.
- As lâminas de substituição devem ser montadas unicamente sobre os corta-relvas para as quais foram previstas, e conforme às indicações fornecidas.
- Depois de um choque sobre a lâmina, a mesma deve ser imperativamente substituída.

RESPONSABILIDADE

RESPONSABILITÉ

- En cas d'utilisation non conforme à la notice d'instructions et à la réglementation en vigueur, Outils WOLF décline toute responsabilité.
- Vous ne devez pas effectuer de modifications sur votre tondeuse sans accord préalable de la part des Outils WOLF. **Toute modification non autorisée par Outils WOLF peut rendre la machine dangereuse et conduire à de sévères blessures lors de l'utilisation.** En cas de non respect de ces consignes, Outils WOLF décline toute responsabilité.

Assurance de votre tondeuse à conducteur porté :

Aux termes des articles L 211-1 et suivants, R 211-1 et suivants, et A 211-1 et suivants du Code des Assurances, l'assurance de tous les véhicules terrestres à moteur est obligatoire.

L'homologation routière n'étant pas acquise pour votre tondeuse à conducteur porté, la circulation sur les voies publiques est interdite.

Vous ne serez prêt à utiliser cette tondeuse qu'après avoir lu attentivement les consignes de sécurité. Lisez entièrement ce manuel d'instructions pour l'utilisation et l'entretien de la machine.

IDENTIFICATION DE LA TONDEUSE

Le numéro d'identification de votre tondeuse se trouve sur l'étiquette signalétique sur le capotage central, côté droit, à hauteur du siège de votre tondeuse. Communiquez ce numéro à votre Spécialiste agréé par Outils WOLF en cas d'intervention sur la tondeuse.



 Ce signe vous indiquera les conseils qui concernent votre sécurité.

 Ce signe vous indiquera les conseils qui concernent la longévité de votre tondeuse.

Dans un souci constant d'amélioration de ses produits, Outils WOLF se réserve le droit de modifier sans préavis, les spécifications des modèles présentés. Photos et illustrations non contractuelles.

RESPONSABILIDAD

- Si la utilización del cortacésped no se efectúa en conformidad con el manual de instrucciones y según el reglamento en vigor, Outils WOLF rehusa cualquier responsabilidad.
- No deberá efectuar modificaciones en su cortacésped sin previo acuerdo por parte de Outils WOLF.

Cualquier modificación que no haya sido autorizada por Outils WOLF puede hacer que la máquina resulte peligrosa y provocar heridas graves durante su uso. Si no se respetaran estas consignas, Outils WOLF rehusa cualquier responsabilidad.

Seguro de su cortacésped con asiento :

Según los términos de ciertos artículos del Código de los Seguros, el seguro de todos los vehículos terrestres de motor es obligatorio.

Su cortacésped con asiento al no disponer de homologación para carretera, la circulación en las vías públicas está prohibida.

Sólo estará preparado para usar este cortacésped cuando haya leído detenidamente las consignas de seguridad. Lea completamente este manual de instrucciones para el uso y el mantenimiento de la máquina.

IDENTIFICACIÓN DEL CORTACÉSPED

El número de identificación de su cortacésped se halla en la placa descriptiva situada en el capó central, lado derecho, a la altura del asiento de su cortacésped. Comunique este número a su Especialista autorizado por Outils WOLF cuando una intervención sea necesaria en su cortacésped.



 Este símbolo le indicará consejos relativos a su seguridad.

 Este símbolo le indicará consejos relativos a la longevidad de su cortacésped.

Con el afán constante de mejorar sus productos, Outils WOLF se reserva el derecho de modificar sin previo aviso, las especificaciones de los modelos presentados. Fotos e ilustraciones no contractuales.

Em caso de uma utilização não conforme ao manual e à regulamentação em vigor, a Outils WOLF não poderá ser responsabilizada.

- Você não deve efectuar modificações sobre o corta-relvas sem o acordo da parte da Outils WOLF. **Toda modificação não autorizada pela Outils WOLF pode tornar a máquina perigosa e levar a sérios ferimentos durante a utilização.** Em caso de não respeito destas recomendações, Outils WOLF não poderá ser responsabilizada.

Seguro do seu tractor corta-relvas:

Nos termos da lei e seguindo os códigos das seguradoras, o seguro para todos o veículos terrestres a motor é obrigatório. O seu tractor corta-relvas não tendo a homologação rodoviária, a circulação sobre as vias publicas é proibida.

Só estará pronto a utilizar este corta-relvas depois de ter lido atentamente os conselhos de segurança. Leia completamente este manual de instruções para a utilização e a manutenção da máquina.

IDENTIFICAÇÃO DO CORTA-RELVAS

O número de identificação do seu corta-relvas encontra-se sobre a etiqueta sinalética colada sobre o capot da parte central, do lado direito, à altura do assento do seu corta-relvas. Comunique esse número ao seu Especialista autorizado Outils WOLF em caso de intervenção sobre o corta-relvas.



 Este símbolo indica os conselhos relativos à sua segurança

 Este símbolo indica os conselhos relativos à duração do seu corta-relvas.

Numa preocupação constante de melhorar os seus produtos, Outils WOLF se reserva o direito de modificar sem pré-aviso, as especificações dos modelos apresentados. Fotografias e ilustrações não contratuais.

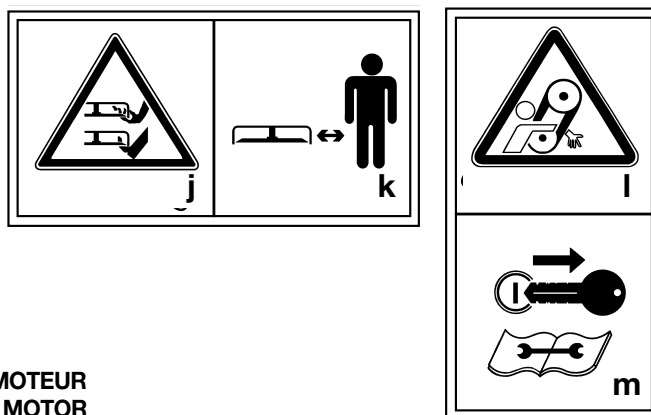
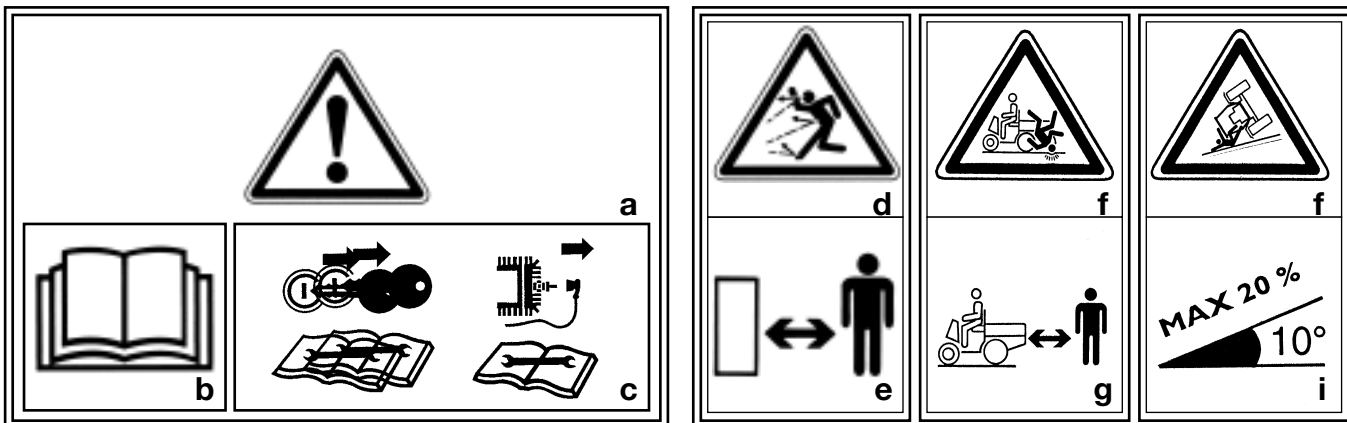

ÉTIQUETAGE SUR LE MOTEUR
ETIQUETAS SOBRE EL MOTOR
ETIQUETAS DE SEGURANÇA COLOCADAS SOBRE A MAQUINA

	<p>(F) Ce moteur est conforme aux prescriptions de la Directive CEE/89/336 relative à la compatibilité électromagnétique, modifiée en dernier lieu par la Directive CEE/92/31.</p> <p>(E) Este motor responde a las prescripciones de la Directiva CEE/89/336 relativa a la compatibilidad electromagnética, modificada en último lugar por la Directiva CEE/92/31.</p> <p>(P) Este motor está conforme as prescripções da Directiva CEE/89/336 relativa à compatibilidade electromagnética, modificada em último lugar pela Directiva CEE/92/31.</p>
	<p>(F) Avertissement.</p> <p>(E) Advertencia.</p> <p>(P) Aviso.</p>
	<p>(F) Le manuel d'utilisation contient des informations importantes pour votre sécurité. Nous vous conseillons de les lire attentivement avant utilisation du moteur.</p> <p>(E) El manual de utilización contiene informaciones importantes para su seguridad. Aconsejamos leerlas detenidamente antes de utilizar el motor.</p> <p>(P) O manual de utilização contém informações importantes para sua segurança. Aconselhamos a sua leitura com atenção antes da utilização de motor.</p>
	<p>(F) L'essence est extrêmement inflammable et explosive. Arrêter le moteur avant de faire le plein. NE PAS FUMER. Faire le plein dans un lieu bien aéré et éloigné de toutes flammes et étincelles.</p> <p>(E) La gasolina es extremadamente inflamable y explosiva. Parar el motor antes de repostar. NO FUMAR. Llene el depósito en un local bien aireado y alejado de cualquier llama o chispa.</p> <p>(P) A gasolina é bastante inflamável. Parar o motor antes de atestar. NAO FUMAR. Atestar num sitio bem arejado e afastado de chamas ou faíscas.</p>
	<p>(F) Les gaz d'échappement contiennent du monoxyde de carbone, qui est un poison mortel et inodore. Ne pas faire fonctionner le moteur dans un local fermé.</p> <p>(E) Los gases de escape contienen monóxido de carbono, que es un veneno mortal e inodoro.</p> <p>(P) Os gases de escape contém monóxido de carbono, sendo um veneno mortal e sem cheiro. Não pôr o motor a funcionar num local fechado.</p>
	<p>(F) Pour éviter des brûlures sérieuses, ne pas toucher à l'échappement lorsqu'il est chaud.</p> <p>(E) Para evitar quemaduras graves, no tocar el tubo de escape mientras está caliente.</p> <p>(P) Para evitar queimaduras graves, não tocar no escape estando este quente.</p>

EXPLICATIONS DES PICTOGRAMMES DE SÉCURITÉ

Différentes étiquettes sont prévues sur votre tondeuse. Veillez à ce qu'elles soient toutes apposées. Les étiquettes sur fond jaune mettent l'utilisateur en garde contre un risque de danger. Les autres sont des indications pour l'utilisation de la tondeuse.

ÉTIQUETTES DE SÉCURITÉ APPOSÉES SUR LA MACHINE

Étiquette réf. 13021 - sur le dessus du capotage central

- a = ATTENTION !
- b = Avant utilisation, lire et observer rigoureusement les instructions de la notice.
- c = Arrêter le moteur, retirer la clé du contacteur de démarrage électrique et débrancher les capuchons des bougies avant de procéder à toute opération de maintenance ou de réparation.
- d = Risque de projection d'objets.
- e = Tenir les tiers à l'écart de la zone dangereuse.
- f = Ne jamais transporter de passager.
- g = Tenir les tiers éloignés de la tondeuse.
- h = Risque de basculement de la machine.

- i = Ne pas utiliser le véhicule sur des pentes supérieures à 20% (10°).

Étiquette réf. 13062 - à droite et à gauche sur le dessus du carter de coupe

- j = DANGER ! Risque de sectionnement de la main ou du pied.
- k = Ne jamais mettre ni main ni pied sous l'enceinte de coupe - lors de la tonte, veillez à ce que personne ne s'approche de la tondeuse.

Étiquette réf. 13064 - sur les faces latérales droite et gauche du capotage central

- l = Risque de sectionnement de la main - pièces et courroies en mouvement.
- m = Arrêter le moteur, retirer la clé du contacteur de démarrage électrique avant de procéder à toute opération de maintenance ou de réparation.



MARQUAGE DE LA BATTERIE

Indique qu'il s'agit de produits dangereux à rendre de préférence aux distributeurs.

Pb : indique la présence de plomb (Pb).

EXPLICACIONES DE LOS PICTOGRAMAS DE SEGURIDAD

Diferentes etiquetas están previstas en su cortacésped. Cuide que todas estén colocadas. Las etiquetas con un fondo amarillo advierten el utilizador contra un riesgo de peligro. Las otras son indicaciones para la utilización del cortacésped.

ETIQUETAS DE SEGURIDAD COLOCADAS EN LA MÁQUINA

Etiqueta ref. 13021 - por encima del capó central

- a = ¡ CUIDADO !
- b = Antes de utilizar, lea y observe rigurosamente las instrucciones del manual.
- c = Pare el motor, retire la llave de contacto del arranque eléctrico y retire los capuchones de las bujías antes de proceder a cualquier operación de mantenimiento o de reparación.
- d = Riesgo de proyección de objetos.
- e = Evite que haya personas alrededor.
- f = Jamás transporte pasajeros.
- g = Nadie debe permanecer alrededor del cortacésped.

- h = Riesgo de vuelco de la máquina.

- i = No utilizar la máquina en pendientes superiores a 20% (10°).

Etiqueta ref. 13062 - lado izquierdo y derecho por encima del cárter de corte

- j = ¡ PELIGRO ! Riesgo de cortarse las manos o pies.
- k = Nunca meta la manos ni los pies debajo del chasis de corte - durante el corte, evite que nadie se acerque al cortacésped.

Etiqueta ref. 13064 - en las partes laterales izquierda y derecha del capó central

- l = Riesgo de cortarse la mano - piezas y correas en movimiento.
- m = Parar el motor, retirar la llave del contactor del arranque eléctrico antes de proceder a cualquier operación de mantenimiento o reparación.



MARCAJE DE LA BATERÍA

Indica que se trata de productos peligrosos que es preferible se devuelvan a los distribuidores.

Pb : indica la presencia de plomo (Pb).

EXPLICAÇÃO DOS PICTOGRAMAS DE SEGURANÇA

Diferentes etiquetas estão previstas sobre o seu corta-relvas. Verifique que estejam todas coladas. As etiquetas com um fundo amarelo advertem o utilizador contra um risco de perigo. As outras são indicações para a utilização do corta-relvas.

ETIQUETAS DE SEGURANÇA COLOCADAS SOBRE A MAQUINA

Etiqueta ref. 13021 - Sobre a parte superior do capot central

- a = ATENÇÃO!
- b = Antes da utilização, ler e observar rigorosamente as instruções do manual.
- c = Parar o motor, retirar a chave de contacto do arranque eléctrico e desligar os cachimbos das velas antes de proceder a toda operação de manutenção ou de reparação.
- d = Risco de projecção de objectos.
- e = Manter terceiros afastados da zona perigosa.
- f = Nunca transportar passageiros.
- g = Manter terceiros afastados do corta-relvas.

- h = Risco de basculamento da máquina.

- i = Não utilizar o veículo sobre inclinações superiores a 20% (10°).

Etiqueta ref. 13062 - à direita e à esquerda sobre a parte superior do cárter de corte

- j = PERIGO! Risco de corte da mão ou do pé.
- k = Nunca pôr nem a mão nem o pé debaixo do sistema de corte - durante o corte, tenha o cuidado que ninguém se aproxime do corta-relvas.

Etiqueta ref. 13064 - sobre as faces laterais direita e esquerda do capot central

- l = Risco de corte da mão - peças e correias em movimento.
- m = Pare o motor, retire a chave do contacto de arranque eléctrico antes de proceder a qualquer operação de manutenção ou de reparação.



INDICAÇÃO NA BATERIA

Indica que se trata de produtos perigosos a entregar aos distribuidores.

Pb : indica a presença de chumbo (pb).

DESCRIPTIF

1. Bouchon / jauge de réservoir d'essence
2. Bouchon de réservoir d'huile hydraulique
3. Commande des gaz
4. Commutateur rotatif d'éclairage / avertisseur sonore
5. Commutateur du système de coupe
6. Compteur horaire / tachymètre
7. Contacteur à clé - clé de contact
8. Levier de commande de la vidange du réceptacle de ramassage
9. Levier de frein de parking
10. Levier de réglage de la hauteur de coupe
11. Pédales d'avancement
12. Témoin lumineux de pression d'huile

COMPOSITION DE LA TROUSSE À OUTILS

(fournie avec votre tondeuse) :

- 1 clé à bougie
- 1 clé mixte de 17
- 1 clé plate de 8-10
- 1 clé plate de 13-17
- 1 jeu de 8 boulons de cisaillement M5 -16

ACCESSOIRES EN OPTION :

- MD100 : Déflecteur évasé en ABS
- MDPRO : Déflecteur professionnel en acier
- MR102 : Barre de remorquage

PIÈCES DE RECHANGE D'ORIGINE GARANTIE OUTILS WOLF :

- 18088 : Filtre à huile du moteur
- 18116 : Bougie d'allumage
- 25646 : Filtre à huile du pont hydrostatique
- 26157 : Jeu de 8 boulons de cisaillement
- 26785 : Huile hydraulique SAE 20W-20 (2 litres)
- 71052 : Rondelle frein pour vis de fixation des lames de coupe
- MZ102D : Lame de coupe droite
- MZ102G : Lame de coupe gauche
- ZY739 : Conservateur de carburant

DESCRIPTIVO

1. Tapón / varilla del depósito de gasolina
2. Tapón del depósito de aceite hidráulico
3. Mando de los gases
4. Conmutador rotativo de encendido / bocina
5. Conmutador del sistema de corte
6. Contador horario / tacómetro (contador de velocidad)
7. Contactador de llave – llave de contacto
8. Palanca de mando del vaciado del receptáculo de recogida
9. Palanca del freno de estacionamiento
10. Palanca de ajuste de la altura de corte
11. Pedales de avance
12. Indicador luminoso de la presión de aceite

COMPOSICIÓN DE LA BOLSA DE HERRAMIENTAS

(entregada con su cortacésped) :

- 1 llave de bujía
- 1 llave mixta de 17
- 1 llave plana de 8-10
- 1 llave plana de 13-17
- 1 juego de 8 pernos de cizalladura M5 -16

ACCESORIOS EN OPCIÓN :

- MD100 : Deflector ensanchado de ABS
- MDPRO : Deflector profesional de acero
- MR102 : Barra de remolque

PIEZAS DE RECAMBIO DE ORIGEN GARANTIA OUTILS WOLF :

- 18088 : Filtro de aceite del motor
- 18116 : Bujía de encendido
- 25646 : Filtro de aceite del puente hidrostático
- 26157 : Juego de 8 pernos de cizalladura
- 26785 : Aceite hidráulico SAE 20W-20 (2 litros)
- 71052 : Arandela freno para tornillo de fijación de las cuchillas de corte
- MZ102D : Cuchilla de corte derecha
- MZ102G : Cuchilla de corte izquierda
- ZY739 : Conservador de carburante

DESCRIPTIVO

1. Tampa/ indicador de nível do depósito de gasolina
2. Tampa do depósito do óleo hidráulico
3. Comando dos gases
4. Comutador rotativo de iluminação / Buzina
5. Comutador do sistema de corte
6. Contador horário / taquímetro
7. Ignição – chave de contacto
8. Alavanca do comando do despejo do cesto de recolha
9. Alavanca do travão de parque
10. Alavanca de afinação da altura de corte
11. Pedais de avanço
12. Indicador luminoso da pressão do óleo

COMPOSIÇÃO DA BOLSA DE FERRAMENTAS

(fornecida com o corta-relvas) :

- 1 chave de velas
- 1 chave mista de 17
- 1 chave de bocas de 8-10
- 1 chave de bocas 13-17
- 1 jogo de 8 parafusos de ruptura M5-16

ACESSÓRIOS EM OPÇÃO

- MD100: Deflector aberto em ABS
- MDPRO: Deflector profissional em aço
- MR102: Barra de atrelado

PEÇAS DE SUBSTITUIÇÃO DE ORIGEM GARANTIDA OUTILS WOLF:

- 18088: Filtro de óleo motor
- 18116: Vela
- 25646: Filtro de óleo da ponte hidrostática
- 26157: Jogo de 8 parafusos de ruptura
- 26785: Óleo hidráulico SAE 20W-20 (2 litros)
- 71052: Anilha travão para parafuso de fixação das lâminas de corte
- MZ102D: Lâmina de corte direita
- MZ102G: Lâmina de corte esquerda
- ZY739: Conservador de combustível



1

8

10



3

12

4



6



5



2

9

11



7

CARACTÉRISTIQUES TECHNIQUES

MOTEUR	KAWASAKI FH541V
Type	4 temps - arbre vertical - bicylindre OHV - refroidi par air
Alésage x course	Ø 74 mm x 68 mm
Cylindrée	585 cm ³
Puissance maxi mesurée en sortie d'arbre	17 ch (12,5 kW) à 3600 min ⁻¹
Régime d'utilisation	2800 min ⁻¹
Équipement électrique	Batterie 12 V / 24-30 Ah - démarreur électrique alternateur 20 A avec régulateur de tension
Allumage	Électronique
Bougies d'allumage	Culot Ø 14 mm x 9,5 mm - 19 mm sur plats - réf. 18116 écartement des électrodes : 0,75 mm
Filtre à air	Cartouche papier + préfiltre en mousse
Lubrification	Sous pression (pompe) + filtre à huile
Capacité du carter d'huile moteur	1,5 l (1,8 l avec remplacement du filtre)
Carburant	Supercarburant 95 sans plomb
Contenance du réservoir de carburant	8 l
DISPOSITIF DE COUPE	Largeur de coupe : 100 cm - lames contrerotatives
Lames	2 lames symétriques de 52 cm - réf. MZ102D et MZ102G
Carter de coupe	Fonte d'aluminium - éjection centrale arrière
Hauteurs de coupe	6 positions : 44 - 54 - 66 - 78 - 90 - 102 mm
Embrayage-frein des lames	Électromécanique
Protection contre les chocs	Boulons de cisaillement
DISPOSITIF DE RAMASSAGE	Réceptacle en toile polyamide traité UV sur structure tubulaire
Capacité de ramassage	500 l
Vidange	Par basculement hydraulique
TRACTEUR	Châssis multitubulaire mécanosoudé
Transmission	Pont hydrostatique EATON 851 avec différentiel et frein de parking transmission finale aux roues par chaînes
Capacité du réservoir d'huile hydraulique	8 l
Vitesses d'avancement	Marche avant : 0 à 9 km/h Marche arrière : 0 à 8 km/h
Pneumatiques	Avant : dimensions = 15 x 6 x 6 - pression = 1,2 kg/cm ² Arrière : dimensions = 20 x 8 x 10 - pression = 0,8 kg/cm ²
Dimensions	L x l x H : 2800 mm x 1040 mm x 1285 mm
Masse	412 kg
Niveau de pression acoustique au poste de conduite normes de référence : EN 836, EN ISO 11201	84 dB(A)
Niveau de vibration au siège (corps entier) normes de référence : EN 836, EN 1032-1, EN 2631-1	2,4 m/s ²
Niveau de vibration au volant (membres supérieurs) normes de référence : EN 836, EN 1033, EN ISO 5349-1	2,1 m/s ²

CARACTERÍSTICAS TÉCNICAS

MOTOR	KAWASAKI FH541V
Typo	4 tiempos - árbol vertical- bicilíndrico OHV- refrigerado por aire
Cilindro(Ø interior x desplazamiento)	Ø 74 mm x 68 mm
Cilindrada	585 cm ³
Potencia máxi.medida a la salida del árbol	17 CV (12,5 kW) a 3600 rpm
Régimen de utilización	2800 rpm
Equipo eléctrico	Batería 12 V / 24-30 Ah – arranque eléctrico alternador 20 A con regulador de tensión
Encendido	Electrónico
Bujías de encendido	Casquillo Ø 14 mm x 9,5 mm - 19 mm con planos - ref. 18116 separación de los electrodos : 0,75 mm
Filtro de aire	Cartucho papel + prefiltro de espuma
Lubricación	Bajo presión (bomba) + filtro de aceite
Capacidad del cárter de aceite motor	1,5 l (1,8 l con sustitución del filtro)
Carburante	Súpercarburante 95 sin plomo
Capacidad del depósito de carburante	8 l
DISPOSITIVO DE CORTE	Anchura de corte : 100 cm - cuchillas contrarrotativas
Cuchillas	2 cuchillas simétricas de 52 cm - ref. MZ102D y MZ102G
Cárter de corte	En fundición de aluminio – expulsión central trasera
Alturas de corte	6 posiciones : 44 - 54 - 66 - 78 - 90 - 102 mm
Embrague-freno de las cuchillas	Electromecánico
Protección contra los choques	Pernos de cizalladura
DISPOSITIVO DE RECOGIDA	Receptáculo de tela poliamida tratada UV en estructura tubular
Capacidad de recogida	500 l
Vaciado	Por volqueo hidráulico
TRACTOR	Chasis multitubular soldado por robot
Transmisión	Puente hidroestático EATON 851 con diferencial y freno de estacionamiento - transmisión final a las ruedas por cadenas
Capacidad del depós. de aceite hidráulico	8 l
Velocidades de avance	Marcha ADEL. : 0 a 9 km/h Marcha ATRÁS : 0 à 8 km/h
Neumáticos	DEL. : dimensiones = 15 x 6 x 6 - presión = 1,2 kg/cm ² TRAS. : dimensiones = 20 x 8 x 10 - presión = 0,8 kg/cm ²
Medidas	L x a x H : 2800 mm x 1040 mm x 1285 mm
Peso	412 kg
Nivel de presión acústica en el puesto de conducción <i>normas de referencia : EN 836, EN ISO 11201</i>	84 dB(A)
Nivel de vibración en el asiento (cuerpo entero) <i>normas de referencia : EN 836, EN 1032-1, EN 2631-1</i>	2,4 m/s ²
Nivel de vibración en el volante (miembros superiores) <i>normas de referencia : EN 836, EN 1033, EN ISO 5349-1</i>	2,1 m/s ²

CARACTERÍSTICAS TÉCNICAS

MOTEUR	KAWASAKI FH541V
Tipo	4 tempos – árvore vertical – bicilíndrico OHV – Arrefecido por ar
Diâmetro x curso	74 mm x 68 mm
Cilindrada	585 cm ³
Potencia máxima medida à saída da árvore	17 cv (12,5 kW) a 3600 r.p.m
Regime de utilização	2800 r.p.m
Equipamento eléctrico	Bateria 12 V / 24-30 Ah – Motor de arranque eléctrico - Alternador 20 A com regulador de tensão
Ignição	Electrónica
Tipo de vela	Rosca diam. 14mm x 9,5mm – 19 mm plano – Ref. 18116 - Distância entre eléctrodos: 0,75 mm
Lubrificação	Sob pressão (bomba) + filtro de óleo
Capacidade do cárter de óleo motor	1,5 l (1,8 l com substituição do filtro)
Combustível	Supercarburante 95 sem chumbo
Capacidade do depósito de combustível	8 l
DISPOSITIVO DE CORTE	Largura de corte: 100 cm – Lâminas contra-rotativas
Lâminas	2 lâminas simétricas de 52 cm – ref: MZ102D e MZ102G
Cárter de corte	fundição de alumínio – Ejeção central traseira
Alturas de corte	6 posições: 44 – 54 – 66 – 78 – 90 – 102 mm
Embraiagem - travão de lâminas	Electromagnética
Protecção contra os choques	Parafusos de ruptura
DISPOSITIVO DE RECOLHA	Cesto em tela poliamida tratada anti-UV sobre estrutura tubular
Capacidade de recolha	500 l
Despejo	Por basculamento hidráulico
TRACTOR	Chassis multi-tubular mecano-soldado
Transmissão	Ponte hidrostática EATON 851 com diferencial e travão de parque – Transmissão final as rodas por correntes
Capacidade do depósito de óleo hidráulico	8 l
Velocidade de avanço	Marcha à frente: 0 a 9 km/h Marcha-atrás: 0 a 8 km/h
Pneumáticos	Frente: dimensões = 15 x 6 x 6 – pressão = 1,2 kg/cm ² Atrás: dimensões = 20 x 8 x 10 – pressão = 0,8 kg/cm ²
Dimensões	L x l x H: 2800 mm x 1040 mm x 1285 mm
Peso	412 kg
Nível de pressão acústico no posto de condução Normas de referencia: EN 836, EN ISO 11201	84 dB(A)
Nível de vibrações no assento (corpo inteiro) Normas de referencia: EN 836, EN 1032-1, EN 2631-1	2,4 m/s ²
Nível de vibração no volante (membros superiores) Normas de referencia: EN 836, EN 1033, EN ISO 5349-1	2,1 m/s ²

INSTRUCTIONS D'UTILISATION

Préparation et mise en service

En raison de la technicité de l'opération, la préparation et la mise en service de votre tondeuse sont assurées par votre Spécialiste agréé par Outils WOLF.

Systèmes de sécurité

Votre tondeuse est équipée de 5 contacteurs de sécurité qui sont actionnés par les éléments suivants :

- le capot central
- le siège
- le frein de parking
- les pédales d'avancement
- le dispositif de ramassage ou le déflecteur

Le moteur ne peut être mis en route que si les conditions suivantes sont remplies :

- le capot central est fermé, et
- le conducteur est assis sur le siège ou le frein de parking est engagé, et
- les pédales d'avancement sont en position neutre, et
- le commutateur du système de coupe n'est pas enclenché.

Le moteur est automatiquement mis à l'arrêt si le conducteur quitte son siège et que :

- soit le système de coupe reste enclenché,
- soit le frein de parking n'est pas engagé.

Le moteur est également automatiquement mis à l'arrêt si les pédales d'avancement sont actionnées alors que le frein de parking est engagé.

Le système de coupe ne peut être mis en marche que si les 2 conditions suivantes sont remplies :

- le réceptacle de ramassage (ou le déflecteur) est correctement positionné, et
- le conducteur est assis sur son siège.

ATTENTION ! : Le système de coupe est automatiquement mis à l'arrêt lors de la vidange du réceptacle de ramassage et ne se remet en marche que lorsque celui-ci revient en position de tonte.

Huile moteur (fig. 1)

Utilisez une huile de qualité dans l'une des classifications de service API suivantes : SF, SG, SH ou SJ et de viscosité mono-grade SAE 30 ou multigrade SAE 10W-30 ou SAE 10W-40.

⚠ L'utilisation d'huile multigrade augmentera la consommation d'huile : vérifiez le niveau d'huile plus fréquemment lors de son utilisation.

INSTRUCCIONES DE UTILIZACIÓN

Preparación y puesta en servicio

Dado el carácter técnico de esta operación, la preparación y la puesta en servicio de su cortacésped serán efectuados por su Especialista autorizado por Outils WOLF.

Sistemas de seguridad

Su cortacésped está equipado con 5 contactos de seguridad que están accionados por los elementos siguientes :

- el capó central
- el asiento
- el freno de estacionamiento
- los pedales de avance
- el dispositivo de recogida o el deflector

Para arrancar el motor es imprescindible que :

- el capó central esté cerrado, y
- el conductor esté sentado en el asiento o el freno de estacionamiento esté echado, y
- los pedales de avance en posición neutra, y
- el conmutador del sistema de corte no está conectado.

El motor se para automáticamente si el utilizador se levanta del asiento y que :

- o el sistema de corte está conectado,
- o el freno de estacionamiento no está puesto.

El motor también se para si se actúa sobre los pedales de avance con el freno de estacionamiento echado.

Para poner en marcha el sistema de corte es necesario que las 2 condiciones siguientes estén cumplidas :

- el receptáculo de recogida (o el deflector) esté correctamente colocado, y
- el conductor esté sentado en el asiento.

¡ CUIDADO ! : El sistema de corte se para automáticamente al vaciar el receptáculo de recogida, reactivándose de nuevo cuando éste vuelve a la posición de recogida.

Aceite motor (fig. 1)

Utilice un aceite de calidad en una de las clasificaciones de servicio API siguientes : SF, SG, SH o SJ y de viscosidad monogrado SAE 30 o multigrado SAE 10W-30 o SAE 10W-40.

⚠ La utilización de aceite multigrado aumentará el consumo de aceite : compruebe el nivel de aceite con mayor frecuencia al utilizarlo.

⚠ Compruebe siempre el nivel de aceite del motor antes de cada uso.

- Coloque su cortacésped en una superficie horizontal.

INSTRUÇÕES DE UTILIZAÇÃO

Preparação e entrada em serviço

Devido à técnica necessária para a operação, a preparação e a entrada em serviço do seu corta-relvas são assegurados pelo seu Especialista autorizado pela Outils WOLF.

Sistemas de segurança

O seu corta-relvas está equipado com 5 contactos de segurança que são accionados pelos elementos seguintes:

- O capot central
- O assento
- O travão de parque
- Os pedais de avanço
- O dispositivo de recolha ou o deflector

O motor só pode ser posto em funcionamento se as condições seguintes são respeitadas:

- o capot central está fechado, e
- o condutor está assentado sobre o assento ou o travão de parque está engatado, e
- os pedais de avanço estão em posição neutra, e
- o comutador do sistema de corte não está engatado.

O motor pára automaticamente se o condutor sai do seu assento e que:

- ou o sistema de corte está engatado,
- ou o travão de parque não está em posição.

O motor também pára automaticamente se os pedais de avanço forem accionados e o travão de parque está engatado.

O sistema de corte só pode ser posto a funcionar se as 2 condições seguintes forem respeitadas:

- o cesto de recolha (ou o deflector) está correctamente posicionado, e
- o condutor está assentado sobre o seu assento.

ATENÇÃO! O sistema de corte pára automaticamente durante o despejo do cesto de recolha e só se repõem a funcionar quando ele volta em posição de corte.

Óleo motor (fig.1)

Utilize um óleo de qualidade que esteja numa das qualificações de serviço API seguintes: SF, SG, SH ou SJ e de viscosidade monogrado SAE30 ou multigrado SAE 10W-30 ou SAE 10W40.

⚠ A utilização do óleo multigrado aumentará o consumo de óleo: verifique o nível do óleo mais frequentemente quando o utiliza.

⚠ Contrôlez toujours le niveau d'huile du moteur avant chaque utilisation.

- Placez votre tondeuse sur une aire horizontale.
- Nettoyez le pourtour de la jauge.
- Retirez la jauge et nettoyez-la avec un chiffon propre.
- Introduisez la jauge dans le tube de remplissage et placez le bouchon en appui **sans le visser**.
- Retirez la jauge et vérifiez le niveau.
- Faites l'appoint d'huile si le niveau n'atteint pas la marque [FULL].

Huile hydraulique (fig. 2)

Le réservoir d'huile hydraulique est situé derrière le siège.

⚠ Contrôlez le niveau d'huile avant chaque utilisation à l'aide de la jauge intégrée dans le bouchon du réservoir. Le niveau d'huile doit s'établir entre les deux repères.

Viscosité d'huile préconisée : 20W-20 (réf. 26785).

Avant de dévisser le bouchon du réservoir d'huile hydraulique, nettoyez-le soigneusement et veillez à ce qu'aucune impureté ne pénètre dans le réservoir.

Carburant

⚠ **ATTENTION DANGER !** L'essence est hautement inflammable.

Pour l'alimentation du moteur nous recommandons d'utiliser du supercarburant 95 sans plomb et d'acquisition récente. N'acquisez que la quantité de carburant que vous utiliserez sous 1 mois, et conservez-le dans une nourrice propre spécialement prévue à cet effet. N'ajoutez pas d'huile à l'essence ! L'adjonction d'un conservateur de carburant, commercialisé sous la réf. ZY739 permet de conserver le carburant jusqu'à 6 mois.

⚠ **ATTENTION !** N'utilisez pas les mélanges essence/alcool. Le réservoir d'essence est situé devant le siège

- Faites toujours le plein à l'extérieur et ne fumez pas en remplissant le réservoir. Évitez de renverser de l'essence et veillez à ne pas trop remplir le réservoir pour éviter tout débordement : laissez environ 1,5 cm d'espace sous le col pour permettre la dilatation du carburant.
- Remettez correctement en place les bouchons du réservoir et de la nourrice d'essence.
- Si de l'essence a été répandue, quand vous sentez une odeur d'essence ou quand d'autres conditions explosives sont présentes, ne tentez pas de démarrer le moteur, mais nettoyez scrupuleusement l'ensemble des pièces concernées et évitez de provoquer toute inflammation tant que les vapeurs d'essence ne sont pas dissipées.

- Limpie el contorno de la varilla.
- Retire la varilla y límpiela con un trapo limpio .
- Introduzca la varilla en el tubo de llenado y coloque el tapón en apoyo **sin apretarlo**.
- Saque la varilla y compruebe el nivel.
- Si el nivel no alcanza la marca [FULL] complete.

Aceite hidráulico (fig. 2)

El depósito de aceite hidráulico está situado detrás del asiento.

⚠ Compruebe el nivel de aceite antes de cada uso mediante la varilla integrada en el tapón del depósito. El nivel de aceite debe situarse entre las dos señales.

Viscosidad de aceite preconizado : 20W-20 (ref. 26785).

Antes de desatornillar el tapón del depósito de aceite hidráulico, límpielo cuidadosamente y cuide que ninguna impureza penetre en el depósito.

Carburante

⚠ **CUIDADO PELIGRO !** La gasolina es muy inflamable.

Para alimentar el motor recomendamos utilice gasolina súper 95 sin plomo y de reciente adquisición. Compre sólo la cantidad de carburante que necesitará para 1 mes, y consérvela en un bidón limpio previsto exclusivamente para este uso. **¡ No añada aceite a la gasolina !** Si se añade el conservador de carburante que comercializamos con la ref. ZY739 se puede conservar el carburante hasta 6 meses.

⚠ **¡ CUIDADO !** No utilice mezclas de gasolina/alcohol.

El depósito de gasolina está situado delante del asiento. Llène siempre en el exterior y no fume mientras llena el depósito. Evite derramar gasolina y cuide no llenarlo excesivamente para evitar que se derrame : deje unos 1,5 cm por debajo del cuello para permitir la dilatación del carburante.

- Coloque correctamente los tapones del depósito y del bidón de gasolina.

- Si se ha derramado gasolina, que siente un olor de gasolina o que otras condiciones explosivas están presentes, no intente arrancar el motor, pero limpie con mucho esmero el conjunto de piezas afectadas y evite provocar cualquier cualquier inflamación mientras los vapores de gasolina no se hayan disipados.

Ajuste del asiento (fig. 3)

- Tire hacia afuera de la palanca situada en la derecha por debajo del asiento para poder avanzar o retrocederlo.

El asiento puede inclinarse para delante para mantenerlo limpio y seco.

Puesta en marcha y parada del motor

Puesta en marcha

⚠ ⚠ Antes de utilizar el cortacésped, proceda siempre a un control visual para asegurarse que las cuchillas de corte y los tornillos de fijación no están gastados, ni dañados.

⚠ Controle sempre o nível do óleo do motor antes de cada utilização.

- Coloque o seu corta-relvas sobre uma área horizontal.
- Limpe o contorno da vareta.
- Retire a vareta e limpe-a com um pano limpo.
- Introduza a vareta no tubo de enchimento e coloque a tampa em apoio **sem a apertar**.
- Retire a vareta e verifique o nível.
- Atestar com óleo se o nível não atingir a marca [FULL].

Óleo hidráulico (fig. 2)

O depósito do óleo hidráulico está situado atrás do assento.

⚠ Controle o nível do óleo antes de cada utilização com a ajuda da vareta integrada na tampa do depósito. O nível de óleo deve estar entre as duas marcas.

Viscosidade do óleo aconselhado: 20W-20 (ref.26785)

Antes de desapertar a tampa do depósito do óleo hidráulico, limpe-a cuidadosamente e tenha o cuidado que nenhuma impureza entre no depósito.

Combustível

⚠ **ATENÇÃO PERIGO!** A gasolina é altamente inflamável.

Para a alimentação do motor recomendamos a utilização de combustível super 95 sem chumbo. Utilize combustível "recente",

e conserve-o num recipiente limpo especialmente previsto para esse efeito. Compre só a quantidade necessária para um mês de utilização. Não misture óleo à gasolina!

A adição de um conservador de combustível, comercializado com a ref.ZY739 permite conservar o carburante até 6 meses.

ATENÇÃO! Não utilize misturas gasolina/álcool.

⚠ O depósito de gasolina está situado à frente do assento

- Ateste sempre no exterior e não fume quando está a encher o depósito. Tenha o cuidado de não encher muito para evitar que transborde: deixe aproximadamente 1,5 cm de espaço abaixo do gargalo para permitir a dilatação do carburante.

- Repor correctamente as tampas do depósito e do recipiente de gasolina.

- Se alguma quantidade de gasolina foi derramada, quando lhe cheira a gasolina ou quando outras condições explosivas estão presentes, não tente pôr o motor a funcionar, mas limpe escrupulosamente o conjunto das peças em causa e evite provocar qualquer inflamação enquanto os vapores de gasolina não se dissiparam.

Afinação do assento (fig. 3)

- Puxe para o exterior a alavanca situada à direita debaixo do



Réglage du siège (fig. 3)

- Tirez vers l'extérieur le levier situé à droite sous le siège pour pouvoir l'avancer ou le reculer.

Le siège est rabattable vers l'avant pour le maintenir propre et sec.

Mise en marche et arrêt du moteur

Mise en marche

  Avant utilisation, procédez toujours à un contrôle visuel pour vous assurer que les lames de coupe et leurs vis de fixation ne sont ni usés, ni endommagés.

- Avant de démarrer le moteur, vérifiez toujours le niveau d'huile du moteur. Faites l'appoint d'huile si le niveau n'atteint pas la marque [FULL].
- Vérifiez également le niveau d'huile hydraulique à l'aide de la jauge intégrée dans le bouchon du réservoir. Le niveau d'huile doit s'établir entre les deux repères.
- Vérifiez la propreté des orifices de ventilation du capot central et des ailettes de refroidissement du pont hydrostatique. Assurez-vous également du bon état du ventilateur.
- Faites le plein de carburant pour éviter d'avoir à rajouter de l'essence en cours de travail, lorsque le moteur est chaud.
- Prenez place sur le siège de votre tondeuse.
- Assurez-vous que le commutateur du système de coupe n'est pas enclenché et que les pédales d'avancement ne sont pas actionnées.



- Placez la commande des gaz en position [START] pour fermer le volet d'air (fig. 4).
- Introduisez la clé de contact dans le contacteur (fig. 5) et tournez-la vers la droite en position de démarrage [ON].
- Lorsque le moteur a démarré, relâchez l'action sur la clé et placez la commande des gaz entre les positions [MINI] et [MAXI].

- Laissez tourner le moteur pendant 3 à 5 minutes avant de placer la commande des gaz en position [MAXI] et de mettre le système de coupe en marche.

Pour redémarrer le moteur à chaud, il n'est pas nécessaire de fermer le volet d'air. Placez la commande des gaz directement en position [MAXI] et démarrez le moteur.

 Ne laissez pas tourner le moteur dans des endroits fermés dans lesquels pourrait s'accumuler le monoxyde de carbone, substance dangereuse.

 La jauge à huile doit être vissée à fond lorsque le moteur tourne. N'enlevez jamais le bouchon de réservoir et n'ajoutez pas d'essence pendant que le moteur tourne ou tant qu'il est chaud. Laissez le moteur refroidir 2 minutes avant de faire le plein d'essence.

  Ne modifiez pas les réglages d'origine du moteur, ne faites pas tourner le moteur en surrégime. En cas de dérèglement, adressez-vous à votre Spécialiste agréé par Outils WOLF.



- Antes de poner en marcha el motor, compruebe siempre el nivel de aceite del motor. Si el nivel de aceite no alcanza la señal [FULL] complete.
- Compruebe igualmente el nivel de aceite hidráulico mediante la varilla integrada en el tapón del depósito. El nivel de aceite debe situarse entre las dos señales.
- Compruebe la limpieza de los orificios de ventilación del capó central y de las aletas de refrigeración del puente hidroestático. Compruebe igualmente el buen estado del ventilador.
- Llene el depósito de carburante para evitar tener que añadir gasolina mientras trabaja, cuando el motor está caliente.
- Instálese en el asiento de su cortacésped.
- Cerciórese que el conmutador del sistema de corte no está conectado y que los pedales de avance no están accionados.
- Coloque el mando de los gases en posición [START] para cerrar la mariposa de aire (fig. 4).
- Introduzca la llave de contacto en el contactor (fig. 5) y gírela hacia la derecha en posición de arranque [ON].
- Cuando el motor ha arrancado, deje de actuar sobre la llave y coloque el mando del acelerador entre las posiciones [MINI] y [MAXI].

- Deje funcionar el motor durante 3 a 5 minutos antes de colocar el mando del acelerador en posición [MAXI] y poner el sistema de corte en marcha.

Para arrancar el motor caliente, no es necesario cerrar la mariposa de aire. Coloque el mando del acelerador directamente en posición [MAXI] y arranque el motor.

 No deje el motor en marcha en lugares cerrados en los cuales el monóxido de carbono podría acumularse, ya que se trata de una sustancia peligrosa.

 La varilla de aceite tiene que estar apretada a fondo cuando el motor funciona. Nunca retire el tapón del depósito y no añada gasolina cuando el motor funciona o mientras está caliente. Deje que el motor se enfríe durante 2 minutos antes de llenar el depósito de gasolina.

  No modifique los ajustes de origen del motor, no haga girar el motor en sobrerégimen. En caso de de ajuste, diríjase a su Especialista autorizado por Outils WOLF.

assento para o poder avançar ou recuar. O assento pode ser inclinado para à frente para o manter limpo e seco.

ARRANQUE E PARAGEM DO MOTOR.

Arranque

Antes da utilização, proceda sempre a um controlo visual para se assegurar que as lâminas de corte e os parafusos de fixação não estão usados ou danificados.

- Antes de arrancar o motor, verifique sempre o nível do óleo do motor. Ateste com óleo se o nível não atinge a marca [FULL].
- Verifique igualmente o nível do óleo hidráulico com a vareta integrada na tampa do depósito. O nível deve se situar entre as duas marcas.
- Verifique que os orifícios de ventilação do capot central estão limpos, assim como as alhetas de arrefecimento da ponte hidrostática. Assegure-se igualmente do bom estado do ventilador.
- Encher o depósito de combustível para evitar de o fazer durante o trabalho, quando o motor está quente.
- Tome lugar sobre o assento do seu tractor corta-relvas.
- Verifique que o comutador do sistema de corte não está engatado e que os pedais de avanço não estão accionados.

- Coloque o comando dos gases em posição [START] para fechar a borboleta do ar (fig.4).

- Introduza a chave de contacto na ignição (fig. 5) e rode-a para a direita em posição de arranque.



- Quando o motor arrancou, largue a acção e coloque o comando dos gases entre as posições [MINI] e [MAXI].

- Deixe funcionar o motor durante 3 a 5 minutos antes de colocar o comando dos gases em posição [MAXI] e de pôr o sistema de corte em funcionamento.

Para re-arrancar com o motor ainda quente, não é necessário de fechar a borboleta do ar. Coloque o comando dos gases em posição [MAX] e arranque o motor.

 Não deixe trabalhar o motor num local fechado no qual se poderia acumular o monóxido de carbono, substância perigosa.

 A vareta do óleo deve estar completamente apertada quando o motor funciona. Nunca retire a tampa do depósito e não ateste com gasolina quando o motor está a funcionar ou que ainda está quente. Deixe o motor arrefecer 2 minutos antes de encher com gasolina.

  Não modifique as afinações de origem do motor, não o faça funcionar em sobre-regime. Em caso de desafinação, dirija-se ao seu Especialista autorizado pela Outils WOLF.

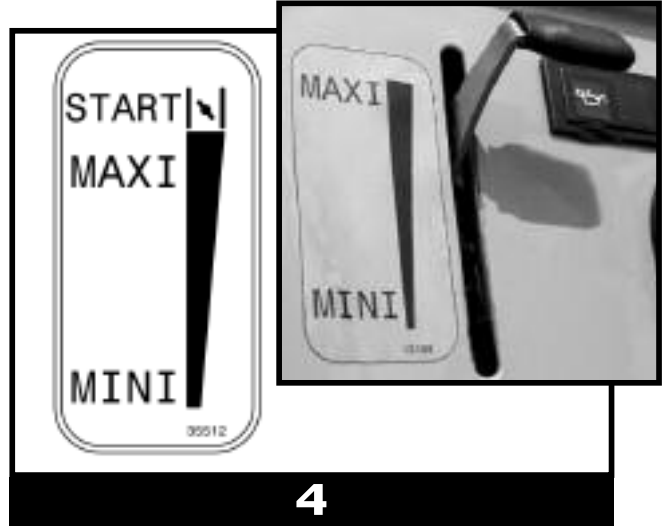
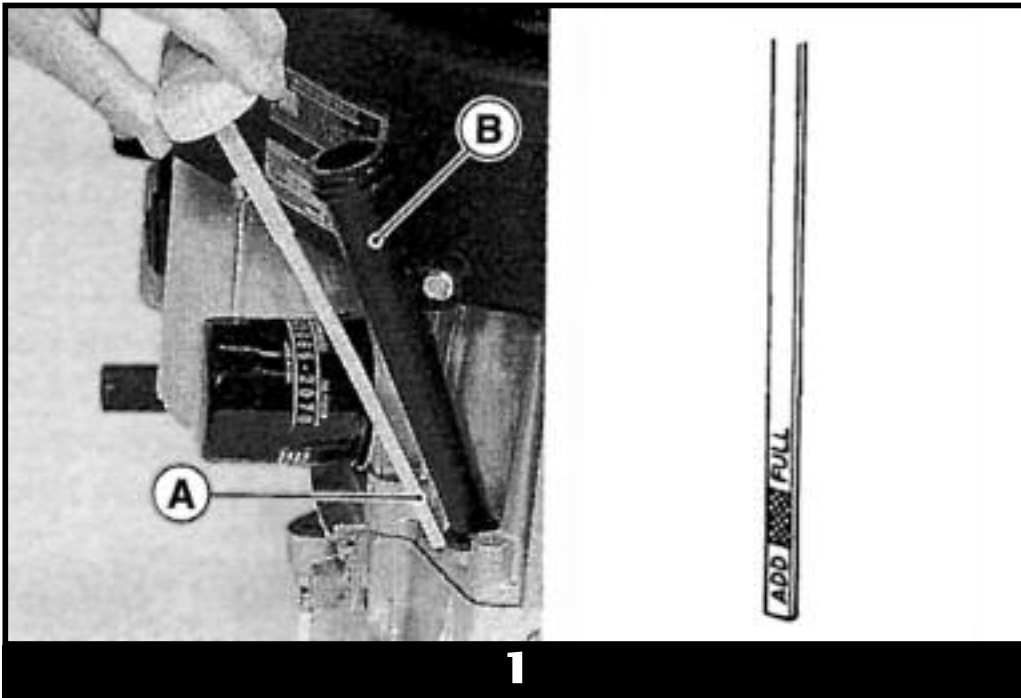

Mise à l'arrêt

- Placez la commande des gaz en position [MINI] puis tournez la clé de contact vers la gauche en position d'arrêt [O].

⚠ N'utilisez pas la position de fermeture du volet d'air pour arrêter le moteur.

⚠ Ne laissez pas la clé de contact sur la position de marche [I] lorsque le moteur est à l'arrêt, la batterie se déchargerait lentement et le compteur horaire continuerait à tourner.

⚠ Lorsque vous laissez la tondeuse sans surveillance, retirez la clé de contact.

Mise en marche et arrêt du système de coupe**Mise en marche**

- Placez la commande des gaz en position [MAXI] puis faites basculer le commutateur du système de coupe vers l'avant, en position enclenchée. 

Mise à l'arrêt

- Faites basculer le commutateur du système de coupe vers l'arrière, en position déclenchée. 

⚠ L'ouverture du panier, provoque l'arrêt de l'organe de coupe. Ce dernier se remet en marche dès que le panier revient en position de travail.

Mettez toujours le système de coupe à l'arrêt avant de quitter votre siège.

Réglage de la hauteur de coupe (fig. 6)

- Enfoncez le bouton situé à l'extrémité du levier de réglage, puis tirez le levier vers le haut ou accompagnez-le vers le bas, pour relever ou abaisser le plateau de coupe. Relâchez l'action sur le bouton pour verrouiller le levier dans la position choisie.

- Utilisez un réglage élevé (positions [4], [5] et [6]) pour tondre de l'herbe haute et humide.

- Réservez les réglages inférieurs (positions [1], [2] et [3]) à la tonte de pelouses planes régulièrement entretenues.

Parada

- Coloque el mando del acelerador en posición [MINI] seguidamente gire la llave de contacto hacia la izquierda en posición parado [O].

⚠ No utilice la posición de cierre de la mariposa de aire para parar el motor.

⚠ No deje la llave de contacto en la posición marcha [I] cuando el motor está parado, la batería se descargaría lentamente y el contador horario continuaría a marchar.

⚠ Cuando no pueda vigilar el cortacésped, saque la llave de contacto. 

Puesta en marcha y parada del sistema de corte**Puesta en marcha**

- Coloque el mando del acelerador en posición [MAXI] seguidamente coloque el conmutador del sistema de corte hacia adelante, en posición conectado.

Parada

- Haga bascular el conmutador del sistema de corte hacia atrás, en posición desconectado. 

⚠ La abertura del recogedor, provoca la parada del elemento de corte. Este último se pone de nuevo en marcha en cuanto el recogedor vuelve a la posición de trabajo.

⚠ Siempre pare el sistema de corte, antes de levantarse del asiento.

Ajuste de la altura de corte (fig. 6)

- Apriete el botón situado en el extremo de la palanca de ajuste, seguidamente tire de la palanca hacia arriba o acompañela hacia abajo, para levantar o abajar el plato de corte. Deje de actuar sobre el botón para bloquear la palanca en la posición elegida.

- Utilice un ajuste elevado (posiciones [4], [5] y [6]) para cortar hierba alta y húmeda.

- Reserve los ajustes inferiores (posiciones [1], [2] y [3]) al corte de céspedes lisos, cuidados con regularidad.

Paragem

- Coloque o comando dos gases em posição [MIN] e rode a chave de contacto para a esquerda em posição de paragem [o].

⚠ Não utilize a posição de fecho da borboleta do ar para parar o motor.

⚠ Não deixe a chave de ignição sobre a posição de arranque [I] quando o motor está parado, a bateria iria se descarregando lentamente e o contador horário iria continuar a funcionar.

⚠ Quando deixar o corta-relvas sem vigilância, retire a chave de contacto. 

Arranque e paragem do sistema de corte**Arranque**

- Coloque o comando dos gases em posição [MAX] e posicione o comutador do sistema de corte para a frente, em posição engatada.

Paragem

- Posicione o comutador do sistema de corte para trás, em posição desengatada. 

⚠ A abertura do cesto, provoca a paragem do sistema de corte. Este último repõe-se a funcionar logo que o cesto volta à sua posição de trabalho.

⚠ Coloque sempre o sistema de corte na posição de paragem antes de sair do seu assento.

Afinação do sistema de corte (fig. 6)

- Engate o botão situado na extremidade da alavanca de afinação, e puxe a alavanca para cima ou para baixo, para levantar ou baixar o prato de corte. Largue o botão para bloquear a alavanca na posição escolhida.

- Utilize as afinações superiores (posições [4], [5] e [6]) para os cortes de relvados altos e húmidos.

- Utilize as afinações inferiores, posições [1], [2] e [3] para os cortes de relvados planos com uma manutenção regular.

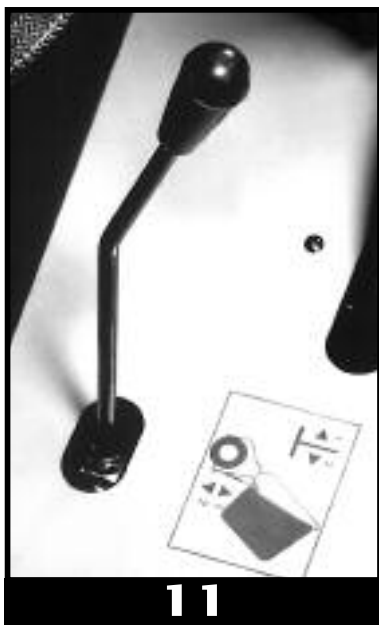
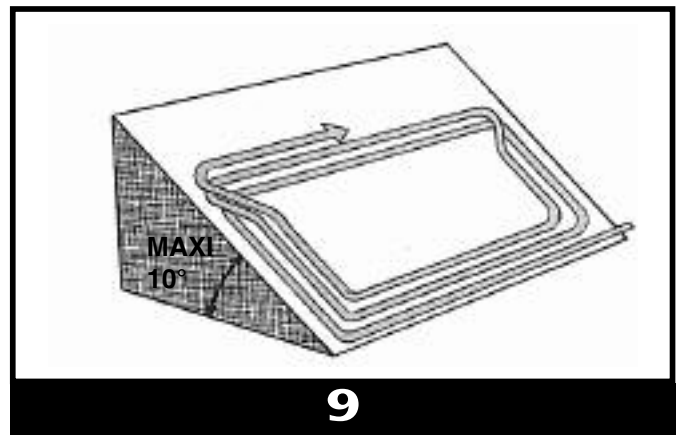
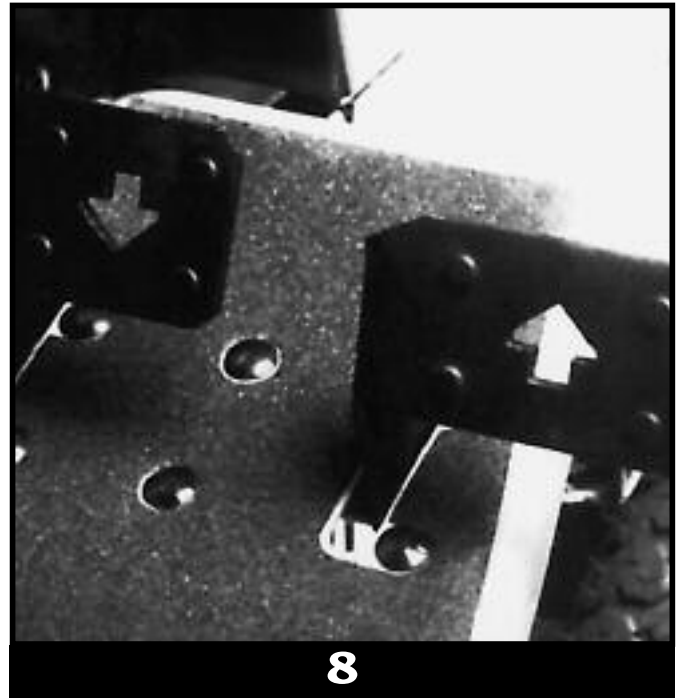

Conduite de la tondeuse

Frein de parking (fig. 7)

Le levier de frein de parking est situé à droite du siège.

- Pour engager le frein de parking, amenez le levier en position de verrouillage arrière.
- Pour libérer le frein de parking, ramenez le levier vers l'avant.

⚠ Engagez toujours le frein de parking avant de quitter votre siège.

Pédales de commande d'avancement (fig. 8)

L'avancement de votre tondeuse est commandé par deux pédales situées à l'avant du marche-pied droit.

- Avant tout déplacement, libérez le frein de parking.
- Agissez progressivement sur la pédale de droite pour réguler la vitesse en marche avant.
- Agissez progressivement sur la pédale de gauche pour réguler la vitesse en marche arrière.

La position des pédales détermine la vitesse d'avancement de la tondeuse, de l'arrêt (pédale non actionnée) à la vitesse maximale (pédale entièrement enfoncée), mais aussi le freinage dynamique.

- Relâchez la pression sur la pédale pour réduire la vitesse d'avancement.

- Levez le pied de la pédale pour vous arrêter : la tondeuse est progressivement freinée jusqu'à l'arrêt complet.

- Pour vous arrêter rapidement, levez le pied de la pédale et engagez le frein de parking.

⚠ ⚠ Ne positionnez jamais le pied à cheval sur les deux pédales.

Conduite sur les terrains en pentes

Votre tondeuse peut être utilisée sur des terrains en pente jusqu'à 10° (20%).

- Pour tondre une pelouse en pente, respectez toujours le schéma de tonte indiqué (fig. 9).
- Pour votre sécurité, évitez de démarrer brutalement et conduisez impérativement à faible vitesse pour ne pas risquer de perdre le contrôle de la machine.
- Pour démarrer en pente, tant en montée qu'en descente, libérez le frein de parking et mettez immédiatement la machine en mouvement à l'aide des pédales d'avancement.
- Soyez particulièrement prudent en manœuvrant, en particulier pour faire demi-tour.
- Préparez-vous au changement de direction et réduisez la vitesse afin d'éviter une perte de contrôle de la machine.
- Dès l'arrêt de la machine, engagez le frein de parking.

Conducción del cortacésped

Freno de estacionamiento (fig. 7)

La palanca del freno de estacionamiento se halla en la parte derecha del asiento.

- Para echar el freno de estacionamiento, coloque la palanca en posición de bloqueo trasero.
- Para desbloquear el freno de estacionamiento, vuelva a poner la palanca hacia adelante.

⚠ Eche siempre el freno de estacionamiento antes de levantarse del asiento.

Pedales de mando de avance (fig. 8)

El avance de su cortacésped está accionado por dos pedales situados en la parte delantera del estribo derecho.

- Antes de efectuar cualquier desplazamiento, desbloquee el freno de estacionamiento.
- Actúe progresivamente sobre el pedal derecho para regular la velocidad en marcha adelante.
- Actúe progresivamente sobre el pedal izquierdo para regular la velocidad en marcha atrás.

La posición de los pedales determina la velocidad de avance del cortacésped, desde la parada (pedal no accionado) a la velocidad máxima (pedal apretado a fondo), pero también el frenado dinámico.

- Para reducir la velocidad de avance afloje la presión sobre el pedal.

- Levante el pie del pedal para pararse : el cortacésped frenará progresivamente hasta la parada completa.

- Para parar rápidamente, levante el pie del pedal y tire del freno de estacionamiento.

⚠ ⚠ Nunca colocar el pie "a horcadas" sobre los dos pedales.

Conducción en terrenos con pendientes

Su cortacésped puede utilizarse en terrenos con pendientes hasta 10° (20%).

- Para cortar un césped en pendiente, respete siempre el esquema de corte indicado (fig. 9).
- Para su seguridad, evite de arrancar brutalemente y conduzca imperativamente con velocidad lenta pues de lo contrario podría perder el control de la máquina.
- Para arrancar en pendientes, tanto cuesta arriba como cuesta abajo, desbloquee el freno de estacionamiento y ponga inmediatamente la máquina en movimiento usando los pedales de avance.
- Tenga especial precaución al maniobrar, en particular en los cambios de sentidos.
- Prepárese al cambio de sentido y reduzca la velocidad para no perder el control de la máquina.
- En cuanto pare el cortacésped, ponga el freno de estacionamiento.

Condução do corta-relvas

Travão de parque (fig.7)

A alavanca do travão de parque está situada à direita do assento.

- Para engatar o travão de parque, coloque a alavanca em posição de bloqueio traseiro.
- Para libertar o travão de parque, coloque a alavanca para a frente.

⚠ Engate sempre o travão de parque antes de sair do seu assento.

Pedais de comando de avanço (fig. 8)

O avanço do seu corta-relvas está comandado por dois pedais situados à frente do pousa-pé direito.

- Antes de toda deslocação, liberte o travão de parque.
- Agir progressivamente sobre o pedal à direita para regular a velocidade em marcha à frente.
- Agir progressivamente sobre o pedal à esquerda para regular a velocidade em marcha-atrás.

A posição dos pedais determina a velocidade de avanço do corta-relvas, a paragem (pedal não accionado), a velocidade máxima (pedal completamente a fundo), mas também uma travagem dinâmica.

- Largue a pressão sobre o pedal para reduzir a velocidade de avanço.

- Levante o pé do pedal para parar: o corta-relvas é progressivamente travado até à paragem completa.

- Para parar rapidamente, levante o pé do pedal e engate o travão de parque.



⚠ ⚠ Nunca posicione o pé em simultâneo sobre os dois pedais.

Condução sobre os terrenos inclinados

O seu corta-relvas pode ser utilizado sobre terrenos inclinados até 10° (20%)

- Para cortar um relvado inclinado, respete sempre o esquema de corte indicado (fig. 9)
- Para sua segurança, evite arrancar brutalemente e é imperativo que conduza lentamente para não arriscar de perder o controlo da máquina.
- Para arrancar em inclinação, ao subir como ao descer, liberte o travão de parque e ponha imediatamente a máquina em movimento com os pedais de avanço.
- Seja particularmente prudente quando manobra, em particular para fazer meia volta.
- Prepare-se às mudanças de direcção e reduza a velocidade afim de evitar uma perda de controlo da máquina.
- Logo que pára a máquina, engate o travão de parque.

Tonte avec ramassage

  Avant la tonte, vérifiez l'état des lames de coupe, leur serrage et leur bonne position.

Vérifiez également la bonne mise en place du dispositif de ramassage ou du déflecteur avant de commencer à tondre.

Pour obtenir une coupe régulière, il est important de vérifier si la pression des pneumatiques avant et arrière correspond à la pression préconisée (pression avant : 1,2 kg/cm² - pression arrière : 0,8 kg/cm²).

Lorsque vous tondez dans les positions de coupe basses, utilisez impérativement une vitesse lente, afin de maintenir le régime élevé du moteur et d'obtenir un ramassage de l'herbe optimal.

La figure 9 illustre la manière optimale d'utiliser la tondeuse sur la plupart des gazons. Ces indications permettent d'éviter les virages serrés et les déplacements inutiles.

Vidange du réceptacle de ramassage (fig. 10)



Le levier de commande (fig. 11) de la vidange du réceptacle de ramassage est situé à gauche du siège.

- Actionnez le levier vers l'arrière [1] pour basculer le réceptacle en position de vidange.
- Actionnez le levier vers l'avant [2] pour ramener le réceptacle en position de ramassage.

Pour faciliter la collecte de l'herbe après la tonte, il est conseillé de regrouper les tas d'herbe en deux ou trois endroits, au lieu de les disséminer sur la surface à tondre.

Compte tenu de la simplicité et de la rapidité de la vidange hydraulique, vous éviterez des manœuvres inutiles en procédant à la vidange du réceptacle de ramassage, même s'il n'est pas tout à fait plein, lorsque vous êtes à proximité d'un tas d'herbe déjà commencé.

Corte con recogida

  Antes de cortar, compruebe el estado de las cuchillas de corte, el apriete y la buena posición.

Compruebe igualmente que el dispositivo de recogida o el deflector están bien colocados antes de empezar a cortar.

Para obtener un corte regular, es importante comprobar que la presión de los neumáticos delantero y trasero corresponde a la presión preconizada (presión delantera : 1,2 kg/cm² - presión trasera : 0,8 kg/cm²).

Cuando trabaje con alturas de corte en posiciones bajas, utilice obligatoriamente una velocidad lenta, con el fin de mantener el régimen elevado del motor y obtener una recogida óptima de la hierba.

La figura 9 ilustra la manera óptima de utilizar el cortacésped en la mayoría de los céspedes. Estas indicaciones permiten evitar las curvas apretadas y los desplazamientos inútiles.

Vaciado del receptáculo de recogida (fig. 10)



La palanca de mando (fig. 11) del vaciado del receptáculo de recogida está situada en la parte izquierda del asiento.

- Accione la palanca hacia atrás [1] para bascular el receptáculo en posición de vaciado.
- Accione la palanca hacia adelante [2] para situar el receptáculo en posición de recogida.

Para facilitar tras el corte la recogida de la hierba, es preferible concentrarla en dos o tres montones, en lugar de diseminarla por la superficie a cortar.

Habida cuenta de la sencillez y rapidez del vaciado hidráulico, procediendo al vaciado del receptáculo de recogida, aunque no esté completamente lleno, evitará maniobras inútiles, cuando se encuentre cerca de un montón de hierba ya iniciado.

Corte com recolha

  Antes do corte, verifique o estado das lâminas de corte, o seu aperto e boa posição.

Verifique igualmente a boa posição do dispositivo de recolha ou do deflector antes de começar a cortar.

Para obter um corte regular, é importante verificar se a pressão dos pneumáticos da frente e de trás corresponde à pressão preconizada (pressão frente: 1,2 kg/cm² - pressão traseira: 0,8 kg/cm²).

Quando corta em posições de corte baixo, utilize imperativamente uma velocidade lenta, afim de manter o regime elevado do motor e de obter uma óptima recolha da relva.

A figura 9 ilustra a melhor maneira de utilizar o corta-relvas sobre a maior parte dos relvados. Estas indicações permitem evitar curvas apertadas e deslocações inúteis.

Despejo do cesto de recolha (fig. 10)

A alavanca de comando (fig.11) do despejo do cesto de recolha está situada à esquerda do assento.

- Accione a alavanca para trás [1] para posicionar o cesto em posição de despejo.
- Accione a alavanca para à frente [2] para repor o cesto em posição de recolha.

Para facilitar a recolha da relva depois do corte, é aconselhado reagrupar os montes de relva em dois ou três sítios, em vez de os espalhar sobre a superfície a cortar.

Tendo em conta a simplicidade e a rapidez do despejo hidráulico, evitará manobras inúteis procedendo ao despejo do cesto de recolha, mesmo se não está completamente cheio, quando estiver ao pé de um monte de relva já começado.

Équipements spécifiques

Jauge à essence (fig. 12)

La jauge à essence est intégrée dans le bouchon du réservoir. L'indication de l'aiguille, entre E (vide) et F (plein), vous renseignera sur la contenance du réservoir.

Éclairage et avertisseur sonore (fig. 13)

- Pour allumer / éteindre les feux de position, de croisement ou de route, tournez le commutateur rotatif d'éclairage à droite / gauche.
- Pour actionner l'avertisseur sonore, appuyez sur le commutateur rotatif d'éclairage.

Témoin lumineux de pression d'huile (fig. 14)

Ce témoin doit s'éteindre dès que le moteur est en marche. Si ce témoin s'allume en marche, arrêtez immédiatement le moteur et vérifiez son niveau d'huile : si nécessaire faites l'appoint d'huile moteur.

Si le témoin ne s'éteint pas alors que le niveau d'huile est suffisant, mettez le moteur à l'arrêt et contactez votre Spécialiste agréé par Outils WOLF.

Compteur horaire / tachymètre (fig. 15)

Pour vous faciliter l'entretien de votre tondeuse, le compteur horaire / tachymètre vous rappellera par affichage d'un message,

les échéances pour la vidange de l'huile moteur (après 10 h puis toutes les 50 h).

- Une heure avant chaque échéance, un message de rappel s'affichera et persistera pendant les 2 heures de fonctionnement suivantes, avant de disparaître automatiquement.
- En dehors de ces périodes de rappel d'entretien, le régime de rotation du moteur est affiché lorsque ce dernier est en marche.
- A l'arrêt, le nombre d'heures totalisées est affiché.

Montage et démontage du dispositif de ramassage

Le dispositif de ramassage (fig. 16) est composé d'un caisson fixe prémonté sur la tondeuse et d'un réceptacle mobile.

Installation du réceptacle mobile (fig. 17)

- Présentez le réceptacle face à l'ouverture arrière du caisson et faites-le reposer sur les 2 supports à la base du caisson.
 - Pivotez le réceptacle en appui sur la face arrière du caisson, alignez les éléments de verrouillage et verrouillez-le en manoeuvrant le levier [b].
 - Reliez les tiges des vérins aux rotules.
 - Raccordez les biellettes et fixez-les avec les épingles [a].
- Pour déposer le réceptacle mobile, procédez en sens inverse.

Equipamientos específicos

Varilla de gasolina (fig. 12)

La varilla de gasolina está incorporada en tapón de gasolina. La indicación de la aguja, entre E (vacío) y F (lleno), le informará sobre el contenido del depósito.

Luces y bocina (fig. 13)

- Para encender / apagar las luces de posición, de cruce o de carretera, gire el conmutador rotativo de luces a la derecha / izquierda.
- Para accionar la bocina, apriete el conmutador rotativo de las luces.

Indicador luminoso de presión de aceite (fig. 14)

Este indicador debe apagarse en cuanto el motor está en marcha. Si este indicador se enciende con el motor en marcha, pare inmediatamente el motor y compruebe su nivel de aceite : en caso de necesidad ponga aceite motor.

Si el indicador no se apaga cuando el nivel de aceite es suficiente, pare el motor y contacte su Especialista autorizado por Outils WOLF.

Contador horario / tacómetro (fig. 15)

Para facilitar el mantenimiento de su cortacésped, el contador horario / tacómetro le recordará mediante la visualización de un

mensaje, las frecuencias de cambio de aceite (tras 10 h después cada 50 horas).

- Una hora antes de cada término, un mensaje de aviso se visualizará y permanecerá visible durante les 2 horas de funcionamiento siguientes, antes de desaparecer automáticamente.
- Fuera de estos periodos de aviso de mantenimiento, el régimen de rotación del motor está indicado cuando el motor está en marcha.
- Con el motor parado, el número total de horas efectuadas estará indicado.

Montaje y desmontaje del dispositivo de recogida

El dispositivo de recogida (fig. 16) está compuesto de una cajón fijo premontado al cortacésped y de un receptáculo móvil.

Montaje del receptáculo móvil (fig. 17)

- Coloque el receptáculo frente a la abertura trasera del cajón y hágalo reposar sobre los 2 soportes de la base del cajón.
 - Gire el receptáculo en apoyo sobre la parte trasera del cajón, alinee los elementos de bloqueo y bloqueelos maniobrando la palanca [b].
 - Empalme las varillas de los gatillos a las rótulas.
 - Enlace los balancines y fíjelos con los imperdibles [a].
- Para desmontar el receptáculo móvil, proceda en sentido contrario.

Equipamentos específicos

Indicador de gasolina (fig.12)

O indicador de nível da gasolina está integrado na tampa do depósito. A indicação do ponteiro, entre E (vazio) e F (cheio), o informará sobre a quantidade de combustível no depósito.

Iluminação e buzina sonora (fig. 13)

- Para ligar / apagar os faróis de posição, cruzamento e estrada, rode o comutador rotativo de iluminação para à direita / esquerda.
- Para accionar a buzina, carregue sobre o comutador rotativo de iluminação.

Indicador luminoso da pressão do óleo (fig. 14)

Este indicador deve se apagar quando o motor está em funcionamento.

Se este indicador se liga em funcionamento, pare imediatamente o motor e verifique o nível do óleo: se for necessário ateste com óleo motor.

Se o indicador não se apaga ou que o nível do óleo é suficiente, pare o motor e contacte o seu Especialista autorizado pela Outils WOLF.

Contador horário / tacómetro (fig. 15)

Para lhe facilitar a manutenção do seu corta-relvas, o contador

horário / tacómetro irá lembrá-lo através de uma mensagem no painel, os prazos para a mudança do óleo do motor (após 10 horas e todas as 50 horas).

- Uma hora antes de cada prazo, uma mensagem de aviso aparece e isso durante as 2 horas seguintes, antes de desaparecer automaticamente.
- Fora desse período de aviso de manutenção, o regime de rotação do motor aparece no painel quando o motor está em funcionamento.
- Corta-relvas parado; aparece o número de horas totalizadas.

Montagem e desmontagem do dispositivo de recolha

O dispositivo de recolha (fig.16) está composto por uma caixa fixa pré-montada sobre o corta-relvas e de um cesto móvel.

Instalação do cesto de recolha (fig. 17)

- Apresente o cesto frente à abertura atrás da caixa e deixe-o o recair sobre os 2 suportes na base da caixa.
 - Gire o cesto em apoio sobre a face traseira da caixa, alinhe os elementos de bloqueio e bloqueie-o manobrando a alavanca [b].
 - Ligue os macacos às rótulas.
 - Fixe as bielcas e fixe-as com os freios [a].
- Para retirar o cesto móvel, proceda no sentido contrário.



12



13



14



15

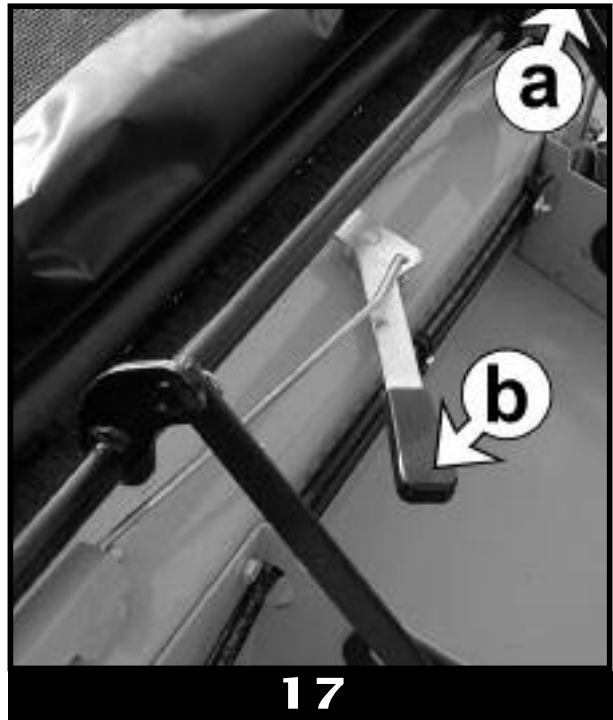

17

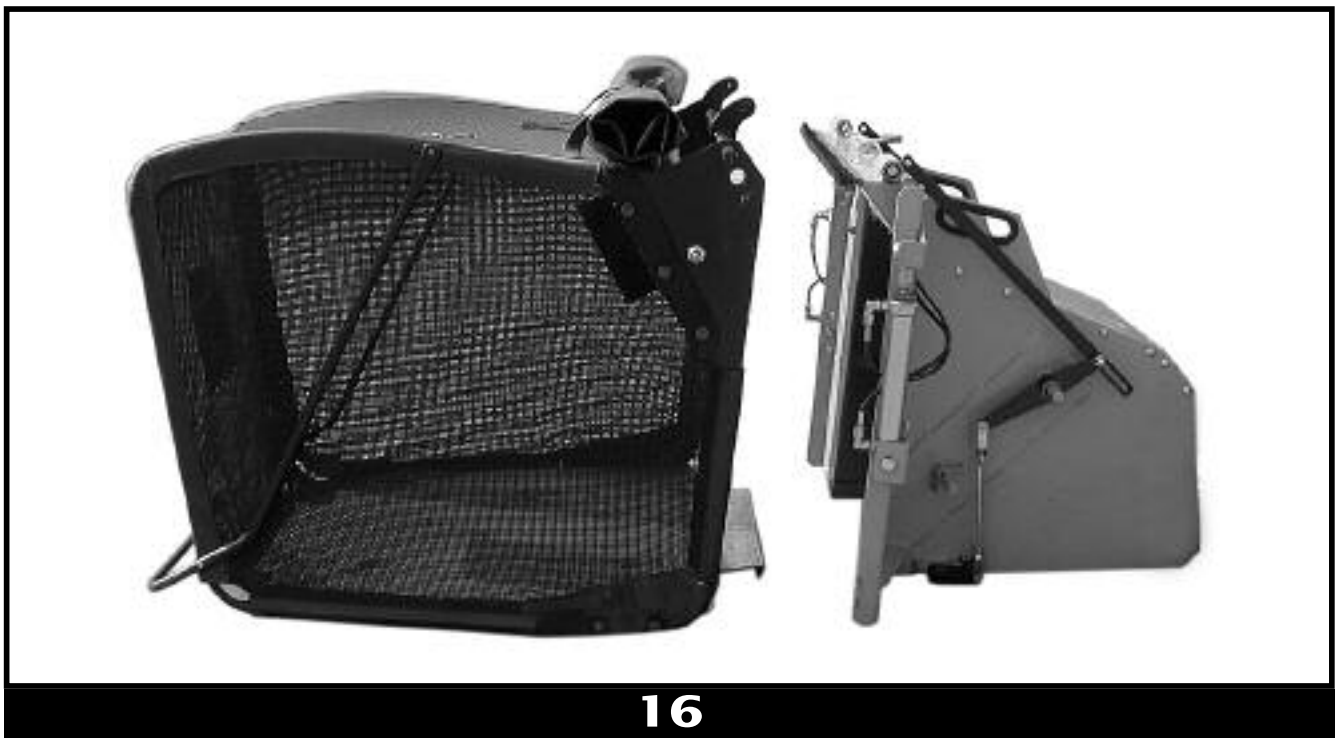

16

Dépose du caisson du dispositif de ramassage (fig. 18)

- Déposez le réceptacle mobile.
- Réglez le plateau de coupe sur la position la plus haute [6].
- Nettoyez soigneusement les coupleurs rapides [a], puis débranchez les deux flexibles hydrauliques. Pour votre sécurité, les flexibles hydrauliques sont équipés de gaines brise jet [d].
- Protégez les coupleurs rapides à l'aide des bouchons [e].
- Débranchez le contacteur de sécurité [b].
- Déverrouillez le caisson métallique (fig. 19) au niveau de ses 4 axes de support inférieurs [c] et déposez-le.
- Procédez en sens inverse pour la remise en place du caisson du dispositif de ramassage.

⚠ Avant de rebrancher les flexibles hydrauliques, nettoyez soigneusement les raccords rapides.

Démontage et remontage du plateau de coupe**Démontage du plateau de coupe**

- ⚠ Pour tous les travaux sous le carter de coupe, arrêtez d'abord le moteur et retirez la clé de contact. Protégez vos mains par des gants de travail.
- Déposez le dispositif de ramassage ou le déflecteur.

- Démontez la tôle d'étanchéité fixée au-dessus du canal d'éjection par 2 vis (fig. 20).
- Réglez le plateau de coupe sur la position [1], la plus basse .
- Retirez les caches latéraux fixés de chaque côté du carter de coupe par des clips.
- Détendez la courroie en agissant sur le tendeur et déposez ensuite la courroie reliant le système de coupe au moteur.
- Réglez le plateau de coupe sur la position [6], la plus haute .
- Décrochez les deux ressorts de compensation du plateau de coupe (fig. 21).
- Réglez de nouveau le plateau de coupe sur la position [1].
- Retirez les 4 goupilles à anneau et les rondelles des articulations.
- Décrochez le plateau de coupe des articulations arrière puis des articulations avant.
- Retirez le plateau de coupe de la machine.

⚠ Si vous voulez déplacer la machine sans son plateau de coupe, attachez le support avant restée en place afin qu'il ne frotte pas par terre. Si vous voulez utiliser la machine sans son plateau de coupe, démontez ce support avant.

Remontage du plateau de coupe

- Procédez dans le sens inverse du démontage.

Desmontaje del cajón del dispositivo de recogida (fig. 18)

- Desmonte el receptáculo móvil.
- Ajuste el plato de corte en la posición más alta [6].
- Limpie con esmero los acopladores rápidos [a], seguidamente desconecte los dos latiguillos hidráulicos. Para su seguridad, los latiguillos hidráulicos están provistos de fundas rompe chorro [d].
- Proteja los acopladores rápidos mediante los tapones [e].
- Desconecte el contactor de seguridad [b].
- Desbloquee el cajón metálico (fig. 19) al nivel de sus 4 ejes de soporte inferiores [c] y desmóntelo.
- Proceda en sentido contrario para montar el cajón del dispositivo de recogida.

⚠ Antes de conectar los latiguillos hidráulicos, limpie con esmero los racores rápidos.

Desmontaje y montaje del plato de corte**Desmontaje del plato de corte**

- ⚠ Para todos los trabajos debajo del cárter de corte, pare primero el motor y retire la llave de contacto. Proteja sus manos con guantes de trabajo.
- Desmonte el dispositivo de recogida o el deflector.

- Desmonte la chapa de hermeticidad fijada por encima del canal de expulsión por 2 tornillos (fig. 20).
- Ajuste el plato de corte en la posición [1], la más baja .
- Retire las tapas laterales fijadas de cada lado del cárter de corte con clips.
- Destense la correa actuando sobre el tensador y desmonte a continuación la correa uniendo el sistema de corte al motor.
- Ajuste el sistema de corte en la posición [6], la más alta.
- Desenganche los dos muelles de compensación del plato de corte (fig. 21).
- Ajuste de nuevo el plato de corte en la posición [1].
- Retire los 4 pasadores de anillo y las arandelas de las articulaciones.
- Desenganche el plato de corte de las articulaciones trasera seguidamente de las articulaciones delantera.
- Retire el plato de corte de la máquina.

⚠ Si desea desplazar la máquina sin su plato de corte, ate el soporte delantero que se ha quedado en su sitio para que no frote por el suelo. Si desea utilizar la máquina sin su plato de corte, desmonte antes este soporte.

Montaje del plato de corte

- Proceda en sentido contrario al del desmontaje.

Retirar a caixa do sistema de recolha (fig. 18)

- Retirar o cesto móvel.
- Posicionar o prato de corte na sua posição mais alta [6].
- Limpe cuidadosamente os acopladores rápidos [a], e desligue os dois flexíveis hidráulicos. Para sua segurança, os flexíveis estão equipados de bichas corta jacto [d].
- Proteja os acopladores rápidos com as tampas [e].
- Desligue o contacto de segurança [b].
- Desbloqueie a caixa metálica (fig.19) ao nível dos seus 4 eixos de suporte inferior [c] e retire-a.
- Proceder no sentido contrário para repor no sítio a caixa do dispositivo de recolha.

⚠ Antes de repor os flexíveis hidráulicos, limpe cuidadosamente as ligações rápidas.

Desmontagem e montagem do prato de corte**Desmontagem do prato de corte**

- ⚠ Para todos os trabalhos sobre o cárter de corte, pare o motor e retire a chave de contacto.
- Proteja as suas mãos com luvas de trabalho.
- Retire o dispositivo de recolha ou o deflector.

- Desmonte a chapa de estancação fixada por cima do canal de ejeção por 2 parafusos (fig. 20).
- Afine o prato de corte sobre a posição [1], a mais baixa.
- Retire as tampas laterais fixadas de cada lado do cárter de corte por freios.
- Dê folga à correia agindo sobre o tensor e retire a correia que liga o sistema de corte ao motor.
- Posicione o prato de corte sobre a posição [6], mais alta.
- Desengate as duas molas de compensação do prato de corte (fig.21).
- Posicione de novo o prato de corte sobre a posição [1].
- Retire as 4 cavilhas com anel e as anilhas das articulações.
- Desengate o prato de corte das articulações traseiras e das articulações da frente.
- Retire o prato de corte da máquina.

⚠ Se quer deslocar a máquina sem o seu prato de corte, agarre o suporte da frente que ficou no sítio para que não raspe no chão. Se quer utilizar a máquina sem o seu prato de corte, Desmonte esse suporte da frente.

Montagem do prato de corte

- Proceda no sentido contrário à desmontagem.

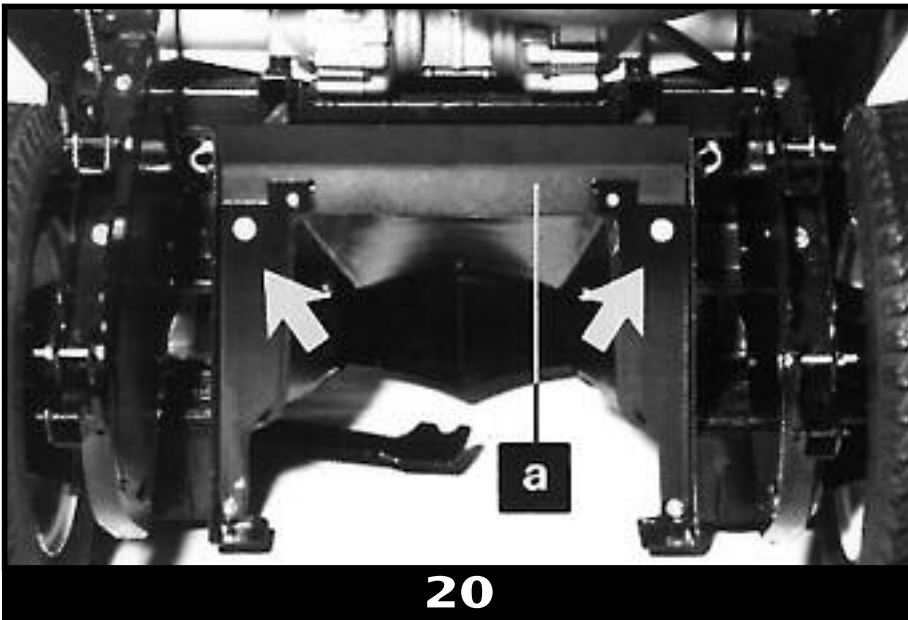
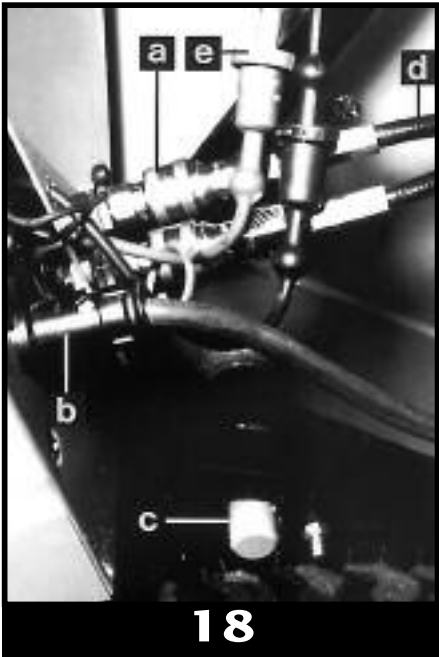

INSTRUCCIONES D'ENTRETIEN

⚠ Avant toute opération d'entretien, arrêtez le moteur, et retirez la clé de contact.

Nettoyage

Le meilleur entretien est avant tout un nettoyage régulier de votre tondeuse après chaque tonte.

Il est fortement déconseillé d'utiliser un nettoyeur haute pression. Dans tous les cas, veillez à ne pas projeter d'eau sur les organes du moteur tels que : carburateur, filtre à air, circuit d'allumage, silencieux d'échappement batterie, ... De même, ne dirigez pas de jet d'eau vers les contacteurs électriques, les roulements (paliers des lames ou roulements des roues) et vers les éléments hydrauliques. Après le nettoyage, il est conseillé de remettre en marche le moteur et le système de coupe, pour assurer l'évacuation de l'eau qui se serait infiltrée dans les éléments mobiles.

Système de coupe

Après chaque utilisation, nettoyez soigneusement le carter de coupe, en particulier sa face intérieure.

Avant de nettoyer votre tondeuse, arrêtez le moteur.

Nous préconisons 3 possibilités de nettoyage du carter de coupe.

Nettoyage du système de coupe à l'aide des raccords rapides de tuyau d'arrosage (fig. 22)

Le carter de coupe dispose du côté gauche et du côté droit d'un embout permettant de brancher un raccord rapide de tuyau d'arrosage.

Pour nettoyer le carter, procédez de la façon suivante :

- Raccordez le tuyau d'arrosage à l'embout prévu sur le carter de coupe. Pour une meilleure efficacité du nettoyage nous vous conseillons d'utiliser une dérivation en Y pour brancher les deux côtés simultanément.

- Ouvrez le robinet d'eau.

- Prenez place sur le siège, mettez le moteur en marche, et enclenchez le système de coupe.

- Après environ 3 minutes, le système de coupe est nettoyé.

- Après le nettoyage, remettez en marche le système de coupe pendant quelques instants.

Nettoyage du dispositif de ramassage par le canal d'éjection

La partie intérieure du système de coupe peut également être nettoyée par le canal d'éjection à l'aide d'un jet d'eau.

- Libérez l'accès au canal d'éjection en déposant le dispositif de ramassage.

- Après le nettoyage, remontez le dispositif de ramassage et remettez le système de coupe en marche pendant quelques instants.

INSTRUCCIONES DE MANTENIMIENTO

Antes de cualquier operación de mantenimiento, pare el motor, y retire la llave de contacto.

Limpieza

El mejor mantenimiento consiste antes que todo en una limpieza corriente de su cortacésped tras cada corte.

Está muy desaconsejado utilizar un limpiador de alta presión. En cualquier caso, cuide que no salpique agua en los elementos del motor tales como : carburador, filtro de aire, circuito de encendido, silencioso de escape, batería, ... Asimismo, no dirija el chorro de agua hacia los contactores eléctricos, los rodamientos (rótulas de cuchillas o cojinetes de las ruedas) y hacia los elementos hidráulicos. Tras la limpieza, aconsejamos se ponga el motor en marcha y el sistema de corte, para asegurar la expulsión del agua que se haya introducido en los elementos móviles.

Sistema de corte

Tras cada utilización, limpie esmeradamente el chasis de corte, en particular su parte interna.

Antes de limpiar su cortacésped, pare el motor.

Preconizamos 3 posibilidades para limpiar el cárter de corte.

Limpieza del sistema de corte usando los racores rápido de manguera (fig. 22)

El cárter de corte dispone del lado izquierdo y del lado derecho de una contera que permite acoplar un acoplador rápido de manguera.

Para limpiar el cárter, proceda de la manera siguiente :

- Acople la manguera a la contera prevista en el cárter de corte.

Para una mejor eficacia de limpieza le aconsejamos emplear una derivación en Y para conectar los dos lados simultáneamente.

- Abra el grifo de agua.

- Instálese en el asiento, ponga el motor en marcha, y conecte el sistema de corte.

- Tras unos 3 minutos, el sistema de corte estará limpio.

- Tras la limpieza, ponga en marcha el sistema de corte durante unos instantes.

Limpieza del dispositivo de recogida por el canal de expulsión

La parte inferior del sistema de corte también puede limpiarse por el canal de expulsión por medio de un chorro de agua.

- Deje libre el acceso al canal de expulsión desmontando el dispositivo de recogida.

- Tras la limpieza, monte el dispositivo de recogida y ponga el sistema de corte en marcha durante unos instantes.

INSTRUÇÕES DE MANUTENÇÃO

Antes de toda operação de manutenção, pare o motor, e retire a chave de contacto.

Limpeza

A melhor manutenção é antes de tudo uma limpeza regular do seu corta-relvas depois de cada corte. Não é aconselhado utilizar uma máquina de lavar de alta pressão. Em todos os casos, tenha o cuidado de não projectar água sobre os órgãos do motor tais como: carburador, circuito electrónico, silencioso de escape, bateria,... Assim como não dirigir o jacto de água para os contactos eléctricos, os rolamentos (chumaceiras das laminas, das roda) para outros elementos hidráulicos. Após a limpeza, é aconselhado repor a funcionar o motor e o sistema de corte, para garantir a evacuação da água que estaria infiltrada nos elementos móveis.

Sistema de corte

Após cada utilização, limpe cuidadosamente o cárter de corte, em particular sua face interior.

Antes de limpar o seu corta-relvas pare o motor.

Preconizamos 3 possibilidades de limpeza do prato de corte

Limpeza do sistema de corte com a ajuda das ligações rápidas da mangueira (fig. 22)

O cárter de corte dispõe sobre o lado esquerdo e o lado direito uma ligação que permite colocar uma ligação rápida de uma mangueira.

Para limpar o cárter, proceda da maneira seguinte:

- Ligue a mangueira à ligação prevista sobre o cárter de corte.

Para uma melhor eficácia da limpeza aconselhamos a utilização de uma derivação em Y para ligar os dois lados simultaneamente.

- Abra a torneira de água.

- Sente-se no assento, ponha o motor a funcionar, e engate o sistema de corte.

- Após aproximadamente 3 minutos, o sistema de corte está limpo.

- Após a limpeza, repor a funcionar o sistema de corte durante alguns momentos.

Limpeza do sistema de corte por desmontagem

Se o corta-relvas foi utilizado em condições muito difíceis (relva molhada, corte em posição muito baixa), pode ser necessário desmontar o prato de corte para o limpar. Durante essa operação convém também verificar o estado das lâminas e dos acoplamentos das lâminas e se for necessário substituí-las.

Nettoyage du système de coupe par démontage

Si la tondeuse a été utilisée dans des conditions d'utilisation très difficiles (herbe très humide, tonte en position très basse), il peut être nécessaire de démonter le plateau de coupe pour son nettoyage.

A cette occasion, il convient également de vérifier l'état des lames et des accouplements de lames et éventuellement de les remplacer.

Réceptacle du dispositif de ramassage

La toile du réceptacle de ramassage doit être nettoyée après chaque utilisation pour permettre une évacuation optimale de l'air.

- Placez le réceptacle en position de vidange (fig. 10).
- Utilisez un jet d'eau.

Un système de coupe et un réceptacle de ramassage bien entretenus améliorent la qualité de la coupe et l'efficacité du ramassage de l'herbe.

Entretien du moteur

⚠ ATTENTION ! Pour tous les travaux sur des pièces liées au moteur, mettez le moteur à l'arrêt, retirez la clé de contact et laissez refroidir le moteur. Protégez également vos mains par des gants de travail.

Huile moteur (fig. 23)

Après la révision initiale des 10 heures, à faire effectuer par votre Spécialiste agréé par Outils WOLF, l'huile moteur doit être remplacée toutes les 50 heures.

Procéder à la vidange lorsque le moteur est encore chaud, l'écoulement de l'huile se fera plus facilement qu'à froid.

- Amenez la machine à l'extérieur sur une surface horizontale.
- Mettez le moteur à l'arrêt et retirez la clé de contact.
- Ouvrez le robinet de vidange situé près du filtre à huile et récupérez l'huile usagée dans un récipient approprié.

⚠ Attention à l'huile chaude vidangée.

- Refermez le robinet de vidange.
- Retirez la jauge à huile et introduisez l'huile neuve par le tube de remplissage.
- Contrôlez le niveau d'huile à l'aide de la jauge. Le niveau doit atteindre le marquage [FULL] sans le dépasser.
- Déposez l'huile usagée dans une station de récupération agréée.

Limpieza del sistema de corte por desmontaje

Si el cortacésped ha sido utilizado en condiciones muy difíciles (hierba muy húmeda, corte en posición muy baja), puede hacerse necesario desmontar el sistema de corte para limpiarlo.

En tal caso, es conveniente comprobar también el estado de la cuchillas y de los acoplamientos de cuchillas, cambiándolos si es preciso.

Receptáculo del dispositivo de recogida

La tela del receptáculo de recogida debe limpiarse después de cada utilización para facilitar la evacuación del aire.

- Coloque el receptáculo en posición de vaciado (fig. 10).
- Emplee un chorro de agua.

Un sistema de corte y un receptáculo de recogida bien cuidados mejoran la calidad de corte y la eficacia de recogida de la hierba.

Mantenimiento del motor

⚠ ¡CUIDADO ! Para cualquier trabajo sobre piezas en contacto con el motor, pare el motor, retire la llave de contacto y deje enfriar el motor. Proteja asimismo sus manos con guantes de trabajo.

Aceite motor (fig. 23)

Tras la revisión inicial de las 10 horas, que deberá efectuarse por su Especialista autorizado por Outils WOLF, los cambios de aceite deben efectuarse cada 50 horas.

Proceda al cambio cuando el motor está aún caliente, la salida del aceite se efectuará con mayor facilidad que si está frío.

- Coloque la máquina en el exterior sobre una superficie horizontal.
- Pare el motor y retire la lla de contacto.
- Abra el grifo de vaciado situado cerca del filtro de aceite y recupere el aceite usado en un recipiente apropiado.

⚠ Cuidado con el aceite usado aún caliente.

- Cierre el grifo de vaciado.
- Retire la varilla de aceite e introduzca aceite nuevo por el tubo de llenado.
- Compruebe el nivel de aceite con la varilla. El nivel debe alcanzar la señal [FULL] sin rebasarla.
- Entregue el aceite usado en una estación de recuperación autorizada.

Limpeza do dispositivo de recolha pelo canal de ejeção

A parte inferior do sistema de recolha pode também ser limpa pelo canal de ejeção com o jacto de água.

- Liberte o canal de ejeção retirando o dispositivo de recolha.
- Após a limpeza, reponha o dispositivo de recolha e reponha o sistema de corte a funcionar durante alguns momentos.

Limpeza do sistema de corte por desmontagem

Se o corta-relvas foi utilizado em condições muito difíceis (relva molhada, corte em posição muito baixa), pode ser necessário desmontar o prato de corte para o limpar. Durante essa operação convém também verificar o estado das lâminas e dos acoplamentos das lâminas e se for necessário substituí-las.

Receptáculo do dispositivo de recolha

A tela do cesto de recolha deve ser limpa após cada utilização para permitir uma evacuação ótima do ar.

- Coloque o receptáculo em posição de despejo (fig.10).
- Utilize um jacto de água.

Um sistema de corte e um cesto de recolha bem mantidos melhoram a qualidade do corte e a eficácia da recolha da relva.

Manutenção do motor

⚠ ATENÇÃO! Para todos os trabalhos sobre peças ligadas ao motor, pare o motor, retire a chave de contacto

e deixe arrefecer o motor. Proteja igualmente as suas mãos com luvas de trabalho.

Óleo do motor (fig. 23)

Após a revisão inicial das 10 horas, a efectuar pelo seu Especialista autorizado Outils WOLF, o óleo motor deve ser substituído todas as 50 horas.

Proceder à mudança do óleo quando o motor ainda está quente, o óleo escorre mais facilmente de que frio.

- Leve a máquina para o exterior sobre uma superfície horizontal.
- Pare o motor e retire a chave de contacto.
- Abra a torneira de despejo situada ao lado do filtro de óleo e recupere o óleo usado num recipiente apropriado.

⚠ Atenção com o óleo usado quente.

- Feche a torneira de despejo
- Retire a vareta do óleo e introduza óleo novo pelo tubo de enchimento.
- Controle o nível do óleo com a vareta. O nível deve atingir a marca [FULL] sem a ultrapassar.
- Deposite o óleo usado num local autorizado para recuperação.

Filtre à huile (fig. 24)

Remplacez le filtre à huile toutes les 100 heures de fonctionnement ou une fois par saison.

- Placez un récipient approprié sous le filtre pour recueillir l'écoulement d'huile lors du démontage.
- Dévissez le filtre à huile et retirez-le.
- Appliquez un film d'huile moteur propre sur le joint du nouveau filtre à huile.
- Vissez le filtre à la main jusqu'à ce que le joint vienne en contact avec sa surface d'appui.
- Serrez ensuite d'un 3/4 de tour.
- Mettez le moteur en marche et laissez-le tourner pendant 3 minutes.
- Remettez le moteur à l'arrêt, vérifiez l'étanchéité du joint de filtre et faites l'appoint d'huile moteur pour compenser la baisse du niveau d'huile due à la contenance du filtre à huile.

Filtre à air (fig. 25)

Nettoyez le filtre à air toutes les 50 heures, et plus fréquemment dans des conditions très poussiéreuses.

Remplacez l'élément en papier toutes les 200 heures, ou au minimum une fois par an.

- Ecartez les loquets avec les doigts, décrochez-les et déposez le boîtier et le préfiltre en mousse [A].

- Dévissez l'écrou-papillon et retirez l'élément filtrant en papier [B].
- Nettoyez l'intérieur du boîtier.
- Lavez l'élément en mousse dans de l'eau et du détergent et séchez-le bien.
- Nettoyez l'élément en papier en tapotant légèrement dessus pour retirer la poussière. S'il est très sale, remplacez-le par un nouveau.
- Installez l'élément papier et revissez l'écrou-papillon.
- Disposez l'élément mousse dans son emplacement prévu sur l'élément papier.
- Installez le boîtier, raccrochez et refermez les loquets.

⚠ Ne lavez pas l'élément en papier. N'appliquez pas d'huile sur les éléments filtrants. Ne nettoyez pas l'élément en papier à l'air comprimé, ce qui le détériorerait.

⚠ En atmosphère poussiéreuse, raccourcissez les intervalles de nettoyage ou de remplacement.

⚠ **Ne mettez jamais le moteur en marche sans que le filtre à air soit en place.**

Filtro de aceite (fig. 24)

Cambie el filtro de aceite cada 100 horas de funcionamiento o una vez por temporada.

- Coloque un recipiente apropiado debajo del filtro para recoger el aceite que salga al desmontarlo.
- Desenrosque el filtro de aceite y retírelo.
- Aplique una capa de aceite motor limpio sobre la junta del nuevo filtro de aceite.
- Enrosque el filtro con la mano hasta que la junta entre en contacto con su superficie de apoyo.
- Apriete después de 3/4 de vuelta.
- Ponga el motor en marcha y déjelo funcionar durante 3 minutos.
- Pare el motor, compruebe la hermeticidad de la junta del filtro y complete con aceite motor para compensar la bajada del nivel de aceite debida a la capacidad del filtro de aceite.

Filtro de aire (fig. 25)

Limpie el filtro de aire cada 50 horas, y con mayor frecuencia en condiciones polvorrientas.

Cambie el elemento de papel cada 200 horas, o como mínimo una vez por año.

- Separe los pestillos con los dedos, desengánchelos y desmonte la cajetín y el prefiltro de espuma [A].

- Desenrosque la tuerca-mariposa y retire el elemento filtrante de papel [B].
- Limpie el interior del cajetín.
- Lave el elemento de espuma con agua y detergente y séquelo bien.
- Limpie el elemento de papel golpeándolo un poco por encima para retirar el polvo. Si está muy sucio, cámbielo por uno nuevo.
- Instale el elemento papel y enrosque la tuerca-mariposa.
- Disponga el elemento espuma en su emplazamiento previsto en el elemento papel.
- Instale el cajetín, enganche y cierre los pestillos.

⚠ No lave el elemento de papel. No aplique aceite en los elementos filtrantes. No limpie el elemento de papel con aire comprimido, pues lo deterioraría.

⚠ En ambientes polvorientos, acorte los intervalos de limpieza o de cambio.

⚠ **Nunca ponga en marcha el motor sin que el filtro de aire esté colocado.**

Filtro de óleo (fig. 24)

Substituir o filtro todas as 100 horas de funcionamento ou uma vez por época.

- Desaperte o filtro de óleo e retire-o.
- Lubrifique com óleo de motor novo a junta do novo filtro de óleo.
- Aperte o filtro à mão até que a junta entre em contacto com a superfície de apoio.
- A seguir aperte de um 3/4 de volta.
- Pôr o motor a funcionar e deixe-o trabalhar durante 3 minutos.
- Volte a parar o motor, verifique que o filtro está bem estanque e ateste com óleo motor para compensar a baixa do nível devido ao conteúdo do filtro do óleo.

Filtro de ar (fig. 25)

Limpe o filtro de ar todas as 50 horas, e mais frequentemente quando trabalha em condições com muito pó. Substitua o elemento em papel todas as 200 horas, e no mínimo uma vez por ano.

- Alargue as patilhas de bloqueio com os dedos, desengate-as e retire a caixa e o pré-filtro em esponja [A].
- Desaperte a porca-borboleta e retire o elemento filtrante em papel [B].

- Limpe o interior da caixa.

- Lave o elemento em esponja com água e detergente e seque-o bem.
- Limpe o elemento em papel dando-lhe uns toques para retirar o pó. Se está muito sujo, substitua-o por um novo.
- Instale o elemento em papel e re-aperte a porca-borboleta.
- Coloque o elemento em esponja no sítio previsto sobre o elemento em papel.
- Instale a caixa, engate e feche as patilhas de bloqueio.

⚠ Não lave o elemento em papel. Não aplique óleo sobre os elementos filtrantes. Não limpe o elemento em papel com uma máquina de pressão de ar, isso o danificaria.

⚠ Numa atmosfera com muito pó, reduza os intervalos de limpeza ou de substituição.

⚠ **Nunca pôr o motor a funcionar sem que o filtro esteja no sítio.**

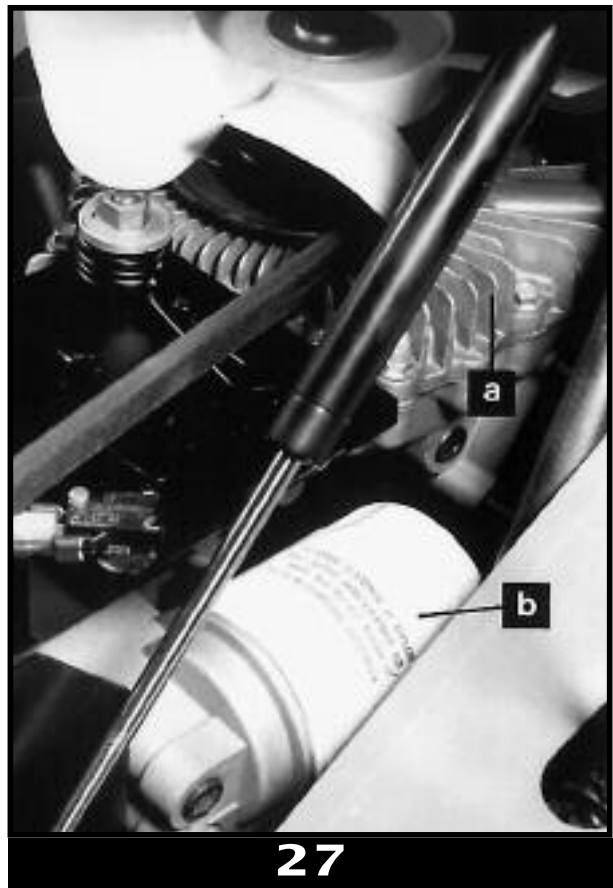
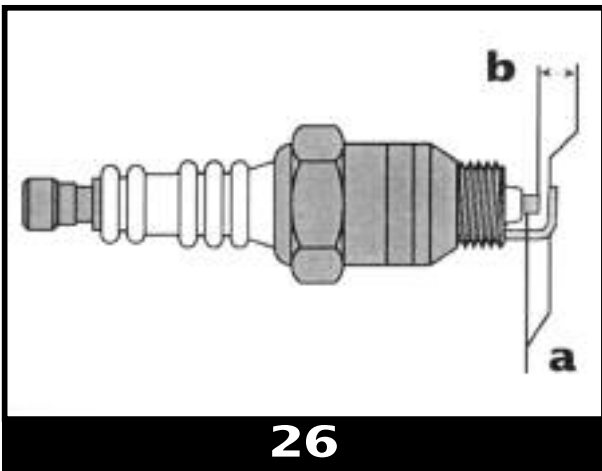
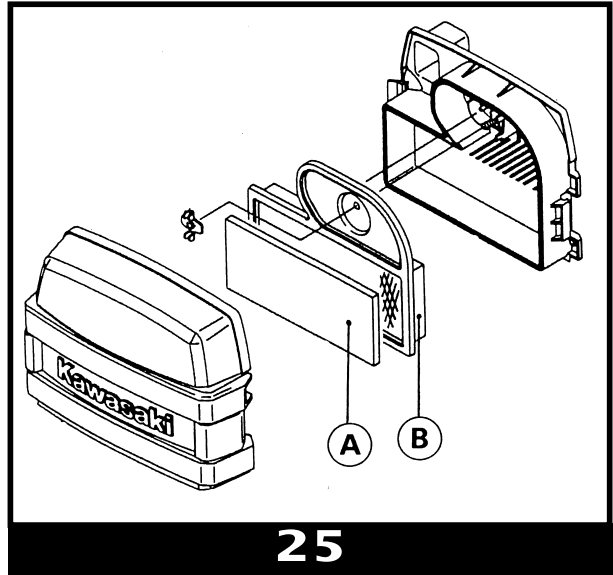
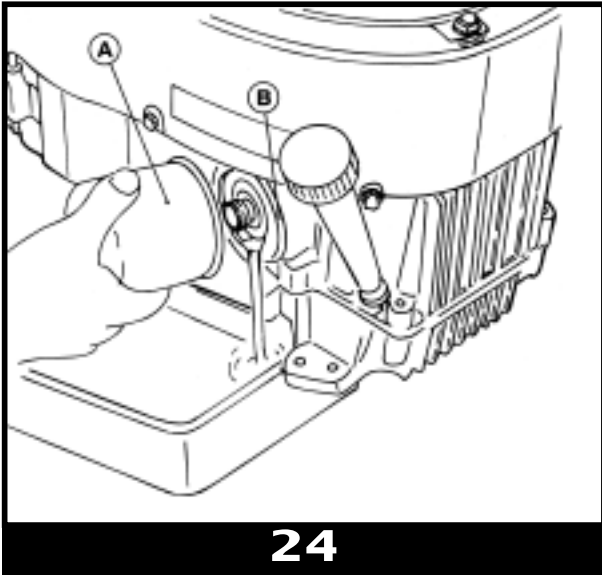
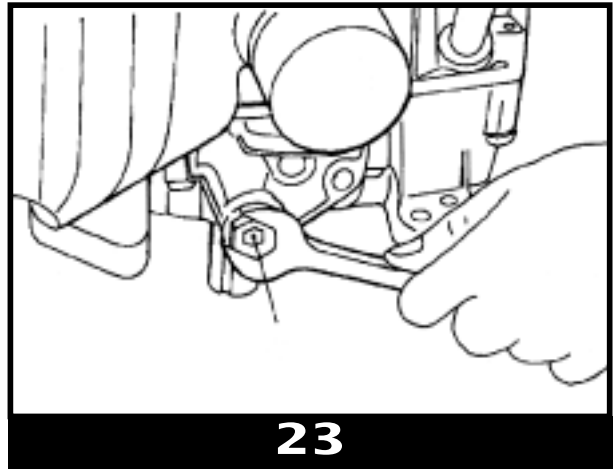

Filtre à essence

- Si votre moteur manque de puissance ou tourne d'une manière irrégulière, ceci peut être dû à un encrassement du filtre à essence. Celui-ci doit alors être remplacé.
- Il est cependant recommandé de remplacer ce filtre toutes les 200 heures ou au moins une fois par an, même s'il semble encore être en bon état.

Bougies d'allumage (fig. 26)

- ⚠ Ne démontez les bougies d'allumage qu'après refroidissement complet du moteur.

Nettoyez les bougies d'allumage et réglez l'écartement de leurs électrodes, ou remplacez-les toutes les 100 heures de fonctionnement.

- Débranchez les capuchons des bougies et retirez les bougies d'allumage.
- Nettoyez les électrodes [a] à l'aide d'une brosse métallique pour éliminer les dépôts de calamine.
- Vérifiez que la porcelaine n'est pas fendue, et que les électrodes ne sont pas trop usées. Si nécessaire, remplacez la bougie (réf. 18116).
- A l'aide de cales de réglage, contrôlez l'écartement des électrodes [b] qui doit être de 0,75 mm. Corrigez-le au besoin en agissant uniquement sur l'électrode latérale.

- Installez et serrez les bougies à 22 Nm.
- Rebranchez ensuite les capuchons des bougies.

Système de refroidissement

Avant chaque utilisation, vérifiez que la grille tournante d'aspiration d'air n'est pas obstruée par de l'herbe ou d'autres débris et nettoyez-la si nécessaire.

Une fois par an ou toutes les 100 heures de fonctionnement, déposez la volute de refroidissement du moteur et nettoyez les ailettes de refroidissement des cylindres et l'intérieur de la volute de refroidissement.

- ⚠ ⚠ **Ne mettez jamais le moteur en marche avant d'avoir réinstallé toutes les pièces du système de refroidissement.**

Entretien de la transmission d'avancement

Pont hydrostatique (fig. 27)

Pour accéder au pont hydrostatique, avancez le siège et relevez le capot central.

- Assurez la propreté permanente des orifices de ventilation du capot central.
- Nettoyez régulièrement les ailettes de refroidissement [a] du pont hydrostatique et assurez-vous également du bon état du ventilateur.

Filtro de gasolina

- La falta de potencia o el funcionamiento irregular de su motor puede deberse a la suciedad del filtro de gasolina. En tal caso éste debe cambiarse.
- Se recomienda no obstante cambiar este filtro cada 200 horas o como mínimo una vez al año, aún cuando pueda parecer en buen estado.

Bujías de encendido (fig. 26)

- ⚠ No desmonte las bujías de encendido mientras el motor no se haya completamente enfriado.

Limpie las bujías de encendido y ajuste la separación de sus electrodos, o cámbielas cada 100 horas de funcionamiento.

- Desconecte los capuchones de las bujías y retire las bujías de encendido.
- Limpie los electrodos [a] rascando la carbonilla con un cepillo metálico.
- Compruebe que la porcelana no está partida, y que los electrodos no están demasiado gastados. Si es preciso, cambie la bujía (ref. 18116).
- Emplee unas galgas de espesores, compruebe la separación de los electrodos [b] la cual debe ser de 0,75 mm. Corríjala en caso de necesidad actuando exclusivamente sobre el electrodo lateral.

- Monte y apriete las bujías a 22 Nm.
- Conectar seguidamente los capuchones de las bujías.

Sistema de refrigeración

Antes de cada uso, compruebe que la reja giratoria de toma de aire no está obstruida por hierba u otros residuos y si es necesario límpiela.

Una vez al año o todas las 100 horas de funcionamiento, desmonte la voluta de refrigeración del motor y limpie las aletas de refrigeración de los cilindros y el interior de la voluta de refrigeración.

- ⚠ ⚠ **Nunca ponga en marcha el motor antes de haber instalado todas todas las piezas del sistema de refrigeración.**

Mantenimiento de la transmisión de avance

Puente hidroestático (fig. 27)

Para tener acceso al puente hidroestático, avance el asiento y levante el capó central.

- Compruebe la limpieza permanente de los orificios de ventilación del capó central.
- Limpie con regularidad las aletas de refrigeración [a] del puente hidroestático y asegúrese también que el ventilador está en perfecto estado.

Filtro de gasolina

- Se o seu motor não tem potencia ou funciona de uma maneira irregular, isso pode ser devido ao facto de o filtro estar sujo. Deve ser substituído.
- No entanto é recomendado substituir o filtro todas as 200 horas ou pelo menos uma vez por ano, mesmo se parece estar em bom estado.

Velas (fig. 26)

- ⚠ Só desmonte as velas uma vez que o motor arrefeceu completamente.

Limpe as velas e afine a folga dos electrodos, ou substituí-las todas as 100 horas de funcionamento.

- Desligue os cachimbos das velas e retire as velas.
- Limpe os electrodos [a] com uma escova metálica para eliminar os depósitos de calamina.
- Verifique que a porcelana não está rachada, e que os electrodos não estão muito gastos. Se necessário substituir a vela (ref.18116)
- Com a ajuda de cunhas de afinação (papa-folga), controle a folga dos electrodos [b] que deve ser de 0,75 mm. Corrija-a se necessário agindo sobre o electrodo lateral.

- Instale e aperte as velas a 22 Nm.
- Ligar os cachimbos das velas.

Sistema de arrefecimento

Antes de cada utilização, verifique que a grelha giratória da aspiração do ar não está obstruída por relva ou outros resíduos e limpe-a se for necessário.

Uma vez por ano ou todas as 100 horas de funcionamento, retire a voluta de arrefecimento do motor e limpe as alhetas de arrefecimento dos cilindros e no interior da voluta de arrefecimento.

- ⚠ ⚠ **Nunca pôr o motor a funcionar antes de ter colocado todas as peças de arrefecimento.**

Manutenção do sistema de avanço

Ponte hidrostática (fig. 27)

Para aceder à ponte hidrostática, avance o assento e levante o capot central.

- Verifique a limpeza permanente dos orificios de ventilação do capot central.
- Limpe regularmente as alhetas de arrefecimento [a] da ponte hidrostática e verifique igualmente o bom estado do ventilador.

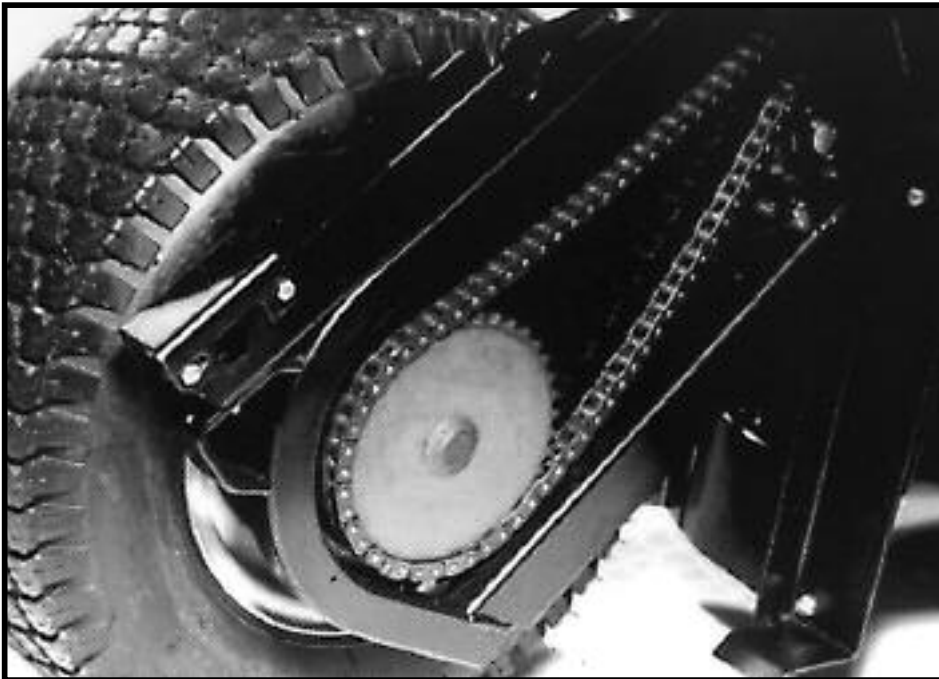

28



29

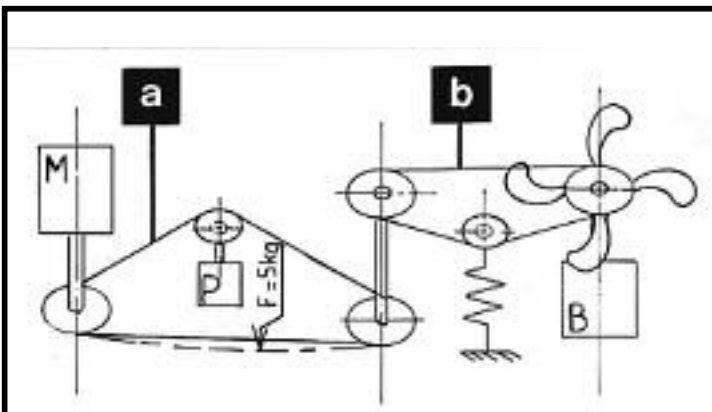

30

Filtre à huile (fig. 27)

Après un premier remplacement lors de la révision des 10 heures, remplacez le filtre à huile du pont hydrostatique à 100 heures, ensuite toutes les 200 heures ou une fois par an. Pour remplacer le filtre à huile, il est préférable de démonter le plateau de coupe.

Le filtre à huile se trouve sur la partie gauche du pont hydrostatique [b].

- Placez un récipient approprié sous le filtre pour recueillir l'écoulement d'huile lors du démontage.
- Dévissez le filtre à huile et retirez-le.
- Appliquez un film d'huile propre sur le joint du nouveau filtre.
- Vissez le filtre à la main jusqu'à ce que le joint vienne en contact avec sa surface d'appui.
- Resserrez ensuite le filtre d'un 1/2 tour.
- Mettez le moteur en marche et laissez-le tourner pendant 3 minutes.
- Mettez le moteur à l'arrêt, vérifiez l'étanchéité du joint de filtre et faites l'appoint d'huile hydraulique pour compenser la baisse du niveau d'huile due à la contenance du filtre à huile.

Chaînes de transmission

Les roues arrière de la machine sont entraînées par deux chaînes. Les chaînes doivent être nettoyées et graissées et

leur tension vérifiée toutes les 100 heures ou au minimum une fois par an, de préférence avant l'hivernage.

Nettoyage et graissage des chaînes

- Retirez les protecteurs intérieurs pour y accéder (fig. 28).

Réglage de la tension des chaînes :

- Desserrez les écrous de blocage des galets tendeurs.
- Déplacez chaque galet vers le haut, de manière à tendre la chaîne (fig. 29).
- Resserrez fermement les écrous.

Courroies de transmission

La machine est entraînée par deux courroies (fig. 30) : une courroie primaire (a) transmet le mouvement depuis le moteur vers un moyeu intermédiaire en passant par une pompe à engrenage et une courroie secondaire (b) renvoie le mouvement du moyeu intermédiaire vers le pont hydrostatique.

- La tension de la courroie primaire (a) doit être vérifiée toutes les 50 heures : si le déplacement de la courroie est supérieur à 20 mm pour une force appliquée de 5 kg à l'endroit indiqué pour le test, il est nécessaire de faire retendre la courroie. Pour cette opération, adressez-vous à votre Spécialiste agréé par Outils WOLF.

- La courroie secondaire est maintenue sous tension permanente par un tendeur : de ce fait, elle ne nécessite pas d'être retendue.

Filtro de aceite (fig. 27)

Después de haber procedido a un primer cambio tras la revisión de las 10 horas, cambie el filtro de aceite del puente hidroestático a 100 horas, después cada 200 horas o una vez por año. Para cambiar el filtro de aceite, es preferible desmontar el plato de corte.

El filtro de aceite se halla en la parte izquierda del puente hidroestático [b].

- Coloque un recipiente apropiado bajo el filtro para recoger el aceite que fluya.
- Desenrosque el filtro de aceite y retírelo.
- Aplique una capa de aceite limpio sobre la junta del nuevo filtro.
- Enrosque el filtro con la mano hasta que la junta haga contacto con su superficie de apoyo.
- Seguidamente apriete el filtro de 1/2 vuelta.
- Ponga el motor en marcha y déjelo funcionar durante 3 minutos.
- Pare el motor, compruebe la hermeticidad de la junta del filtro y añada aceite hidráulico para compensar la bajada del nivel de aceite causada por el contenido del filtro de aceite .

Cadenas de transmisión

Las ruedas traseras de la máquina son arrastradas por dos cadenas. Las cadenas deben ser limpiadas y engrasadas y su

tensión comprobada cada 100 horas o como mínimo 1 vez por año, de preferencia antes del invierno.

Limpieza y engrase de las cadenas

- Retire los protectores interiores para acceder (fig. 28).

Ajuste de la tensión de las cadenas :

- Desenrosque las tuercas de bloqueo de los rodillos tensores.
- Desplace cada rodillo hacia arriba, con el fin de tensar la cadena (fig. 29).
- Enrosque firmemente las roscas.

Correas de transmisión

La máquina está accionada por dos correas (fig. 30) : una correa primaria (a) transmite el movimiento desde el motor hacia un cubo intermedio pasando por una bomba de engranaje y una correa secundaria (b) reenvía el movimiento del cubo intermedio hacia el puente hidroestático.

- La tensión de la correa primaria (a) debe comprobarse todas las 50 horas : si el desplazamiento de la correa es superior a 20 mm para una fuerza aplicada de 5 kg en el lugar indicado por el test, es necesario retensar la correa. Para esta operación, diríjase a su Especialista autorizado por Outils WOLF.

- La correa secundaria está mantenida en tensión permanente por un tensador : por ello, no necesita ser retensada.

Filtro de óleo (fig. 27)

Após uma primeira substituição durante a revisão das 10 horas, substituir o filtro de óleo da ponte hidrostática às 100 horas, depois todas as 200 horas ou uma vez por ano.

Para substituir o filtro de óleo, é preferível desmontar o prato de corte.

O filtro de óleo encontra-se sobre a parte esquerda da ponte hidrostática [b].

- Coloque um recipiente apropriado debaixo do filtro para recolher o óleo durante a desmontagem.
- Desaperte o filtro de óleo e retire-o.
- Lubrifique com óleo novo a junta do novo filtro.
- Aperte o filtro à mão até que a junta entre em contacto com a superfície de apoio.
- Re-aperte depois o filtro de uma 1/2 volta.
- Pôr o motor a funcionar e deixe-o trabalhar durante 3 minutos.
- Pare o motor, verifique que a junta do filtro está estanque e ateste com óleo hidráulico para compensar a baixa do nível do óleo devido ao conteúdo do filtro de óleo.

Correntes de transmissão

As rodas traseiras da máquina são movidas por dois correntes. As correntes devem ser limpas e lubrificadas e sua tensão

verificada todas as 100 horas e no mínimo uma vez por ano, de preferência durante o Inverno.

Limpeza e lubrificação das correntes

- Retire as protecções interiores para aceder (fig. 28).

Afinação da tensão das correntes

- Desaperte as porcas de bloqueio dos rodízios esticadores.
- Desloque cada rodízio para cima, de maneira a esticar a corrente (fig. 29).
- Re-aperte com força as porcas.

Correia de transmissão

A máquina é movida por duas correias (fig. 30): uma correia primária (a) transmite o movimento desde o motor para um eixo intermédio passando pela bomba de engrenagem e uma correia secundária (b) reenvia o movimento do eixo intermédio para a ponte hidrostática.

- A tensão da correia primária (a) deve ser verificada todas as 50 horas: se a deslocação da correia é superior a 20 mm quando se exerce uma força de 5 kg no sítio indicado pelo teste, é necessário mandar esticar a correia. Para essa operação dirija-se ao seu Especialista autorizado pela Outils WOLF.

- A correia secundária é mantida sob tensão permanente por um esticador: Por isso, não necessita de ser re-esticada.

Entretien du système de coupe

⚠ Pour tous les travaux sous le système de coupe, arrêtez d'abord le moteur et retirez la clé de contact. Protégez vos mains avec des gants de travail.

Les boulons de cisaillement assurent la liaison entre la lame et l'accouplement de lame. En cas de choc violent, le cisaillement instantané de ces vis protège l'ensemble du système de transmission.

Avant chaque utilisation de la tondeuse, vérifiez l'état des lames (dommages éventuels et usure).

Si une lame est émoussée ou tordue, la qualité de coupe et de ramassage s'en ressent. Une lame endommagée pourrait être très dangereuse si un morceau s'en détachait et était éjecté par le système de coupe.

Remplacez immédiatement toute lame usée ou abîmée (fig. 31).

Une lame émoussée qui n'est pas trop usée et ne montre aucun autre signe de dommage peut être réaffûtée. La limite de réaffûtage est marquée en bout de lame et ne doit pas être dépassée. Après l'affûtage, la lame doit être rééquilibrée pour éviter toute vibration.

Vérifiez par ailleurs que les accouplements des lames sont en parfait état et que les extrémités des lames tournent dans un même plan.

Si un dommage était constaté sur une lame, un examen plus approfondi des autres éléments serait nécessaire, tel que le carter de coupe, les accouplements de lame, les boulons de cisaillement et les paliers des lames.

Les lames peuvent être contrôlées et/ou démontées par le canal d'éjection de la tondeuse. Déposez d'abord le dispositif de ramassage ou le déflecteur. Si nécessaire, déposez le système de coupe.

Pour bloquer une lame, placez une cale de bois entre la lame et le carter de coupe, puis dévissez la vis centrale (fig. 32).

ATTENTION ! : La vis centrale de la lame droite présente un filetage à gauche, la vis centrale de la lame gauche un filetage à droite.

A chaque démontage d'une lame, remplacez la rondelle frein située sous la tête de la vis centrale, ainsi que les boulons de cisaillement. Les rondelles freins doivent être conformes à la norme DIN 128, qui convient pour les vis filetées à droite comme pour celles filetées à gauche. Nous vous conseillons

Mantenimiento del sistema de corte

⚠ Para cualquier trabajo en el sistema de corte, pare primeramente el motor y retire la llave de contacto. Proteja sus manos con guantes de trabajo.

Los tornillos de cizalladura aseguran la unión entre la cuchilla y el acoplamiento de la cuchilla. Al producirse un choque violento, la cizalladura instantánea de estos tornillos, protege al conjunto del sistema de transmisión.

Antes de cada utilización del cortacésped, compruebe el estado de las cuchillas (daños posibles y desgaste).

Si una cuchilla está mellada o torcida, la calidad de corte y de recogida queda afectada. Una cuchilla estropeada puede ser muy peligrosa si un trozo de la misma se desprende y es expulsado fuera del chasis de corte.

Sustituya inmediatamente una cuchilla gastada o estropeada (fig. 31).

Una cuchilla desafilada que no esté muy gastada y sin otro daño se puede afilar. El límite de reafilado está señalado en los extremos de la cuchilla y no debe rebasarse. Tras el afilado, la cuchilla debe equilibrarse para evitar vibraciones.

Compruebe también que los acoplamientos de las cuchillas se hallen en perfecto estado y que los extremos de las cuchillas giren en un mismo plano.

De comprobarse un daño en una cuchilla, debería procederse a una inspección más detenida de todo el sistema de corte, tal como el cárter de corte, los acoplamientos de cuchilla, los tornillos de cizalladura y los coginetes de las cuchillas.

La cuchillas pueden comprobarse y/o desmontarse por el canal de expulsión del cortacésped. Desmonte primero el dispositivo de recogida o el deflector. En caso de necesidad, desmonte el sistema de corte.

Para bloquear una cuchilla, coloque una cuña de madera entre la cuchilla y el cárter de corte, seguidamente desenrosque el tornillo central (fig. 32).

CUIDADO ! : El tornillo central de la cuchilla derecha tiene un paso a la izquierda, el tornillo central de la cuchilla izquierda tiene un paso a la derecha.

Cada vez que desmonte una cuchilla, cambie la arandela freno situada debajo de la cabeza del tornillo central, como igualmente los tornillos de cizalladura. Las arandelas frenos deben ser conformes a la norma DIN 128, que conviene tanto

Manutenção do sistema de corte

⚠ Para todos os trabalhos debaixo do sistema de corte, pare primeiro o motor e retire a chave de contacto. Proteja as suas mãos com luvas de trabalho.

Os parafusos de ruptura garantem a ligação entre a lâmina e o acoplamento da lâmina. Em caso de choque violento, a ruptura instantânea desses parafusos protege o conjunto do sistema de transmissão.

Antes de cada utilização do corta-relvas, verifique o estado das lâminas (danos eventuais e desgaste). Se a lâmina está desgasta ou torcida, a qualidade do corte e de recolha não é tão boa. Uma lâmina danificada pode tornar-se perigosa porque pode partir um pedaço e ser ejectado pelo sistema de corte.

Substitua imediatamente uma lâmina usada ou danificada (fig. 31).

Uma lâmina desgasta que não está muito usada e não apresenta nenhum sinal de danos pode ser afiada. O limite de afiação está marcado na ponta da lâmina e não deve ser ultrapassado. Após a afiação a lâmina deve ser reequilibrada para evitar toda vibração.

Verifique também que os acoplamentos das lâminas estão em bom estado e que as extremidades das lâminas giram num mesmo plano.

Se algum dano for verificado sobre uma lâmina, um exame mais profundo dos outros elementos seria necessário, tal como o cárter de corte, os acoplamentos de lâmina, os parafusos de ruptura e as chumaceiras das lâminas.

As lâminas podem ser controladas e/ou desmontadas pelo canal de ejeção do corta-relvas. Retire o dispositivo de recolha ou o deflector. Se necessário, retire o sistema de corte. Para bloquear uma lâmina, coloque uma cunha em madeira entre a lâmina e o cárter de corte, e desaperte o parafuso central (fig. 32).

ATENÇÃO ! O parafuso central da lâmina direita tem uma abertura de rosca à esquerda, o parafuso central da lâmina esquerda tem uma abertura de rosca à direita.

Cada vez que desmonta uma lâmina, substitua a anilha freio situada por debaixo do parafuso central, assim como os parafusos de ruptura. As anilhas freio devem estar conformes a norma DIN 128, que convém para os parafusos com rosca à direita como aqueles com rosca à esquerda. Aconselhamos que utilize unicamente peças de origem garantidas Outils

de n'utiliser que les d'origine garantie Outils WOLF (rondelles freins réf. 71052 et boulons de cisaillement réf. 26157).

Avant de remonter les lames, vérifiez l'état des accouplements et des clavettes.

Avant de remonter les accouplements des lames, graissez les bouts d'arbre.

Remontez les lames en les positionnant à 90° l'une par rapport à l'autre (fig. 33) et de manière à orienter l'arête de coupe en direction du canal d'éjection.

Serrez les boulons de cisaillement à 5 Nm.

Serrez les vis centrales des lames dans le bon sens à 50 Nm. Pour ne pas confondre les lames lors du montage, elles sont marquées de la façon suivante : R pour la lame droite, L pour la lame gauche. Les indications gauche et droite se comprennent dans le sens de la marche de la tondeuse.

Si vous ne disposez pas de l'outillage ni des connaissances nécessaires, adressez-vous à votre Spécialiste agréé par Outils WOLF.

Points de graissage

Afin que votre tondeuse fonctionne toujours d'une manière optimale, les pièces suivantes doivent être régulièrement graissées lors de la première tonte après remisage et selon le tableau ci-dessous :

Points de graissage	Heures
Couronne de direction (fig. 34)	50
Fusées des roues avant (avec une pompe à graisse) (fig. 35)	50
Essieu avant au niveau des tôles de guidage	50
Paliers des lames (avec une pompe à graisse)	100
Les chaînes de transmission sur les roues arrière	100

Entretien de la batterie

Votre tondeuse est équipée d'une batterie au plomb logée sous le tableau de bord et qui demande un minimum d'entretien.

Le niveau d'électrolyte doit être contrôlé toutes les 50 heures. Il doit se situer entre les niveaux inférieur (repère [MIN]) et supérieur (repère [MAX]) dans chacune des cellules.

para los tornillos con paso a la derecha como para los tornillos con paso a la izquierda. Les aconsejamos que sólo utilicen arandelas de origen garantía Outils WOLF (arandelas frenos ref. 71052 y tornillos de cizalladura ref. 26157).

Antes de montar las cuchillas, comprobar el estado de los acoplamientos y de las chavetas.

Antes de montar los acoplamientos de las cuchillas, engrase los extremos de árbol.

Monte las cuchillas colocándolas a 90° la una con relación a la otra (fig. 33) y de manera a orientar la arista de corte en dirección del canal de expulsión.

Aprite los tornillos de cizalladura a 5 Nm.

Apriete los tornillos centrales de las cuchillas en el buen sentido a 50 Nm.

Para no confundir las cuchillas durante el montaje, están marcadas de la forma siguiente : R para la cuchilla derecha, L para la cuchilla izquierda. Las indicaciones izquierda y derecha se comprenden en el sentido de la marcha del cortacésped.

Si no dispone de las herramientas ni de los conocimientos apropiados, diríjase a su Especialista autorizado por Outils WOLF.

Puntos de engrase

Para que su cortacésped funcione siempre de forma óptima, las piezas siguientes deberán engrasarse con motivo del primer corte tras almacenarla y de acuerdo con el cuadro siguiente :

Puntos de engrase	Horas
Corona de dirección (fig. 34)	50
Manguetas de las ruedas delantera (con una bomba de grasa) (fig. 35)	50
Eje delantero al nivel de las chapas guías	50
Cojinetes de las cuchillas (con una bomba de grasa)	100
Las cadenas de transmisión en las ruedas trasera	100

Mantenimiento de la batería

Su cortacésped está equipado con una batería de plomo colocada debajo del tablero de mando y que requiere un mantenimiento mínimo.

WOLF (anilhas freio ref.71052 e parafusos de ruptura ref.26157)

Antes de repor as lâminas, verifique o estado dos acoplamentos e das chavetas.

Antes de repor os acoplamentos das lâminas, lubrifique a ponta dos eixos.

Repor as lâminas posicionando-as a 90° em relação à outra (fig.33) e de maneira a orientar a aresta de corte em direcção ao canal de ejeção.

Aperte os parafusos de ruptura a 5 Nm.

Aperte os parafusos centrais das lâminas no bom sentido a 50 Nm.

Para não se enganar com as lâminas durante a montagem, elas estão marcadas da maneira seguinte: R para a lamina direita, L para a lamina esquerda. A indicação esquerda e direita entende-se no sentido de marcha do corta-relvas.

Se não dispõe da ferramenta nem dos conhecimentos necessários, dirija-se ao seu Especialista autorizado pela Outils WOLF.

Pontos de lubrificação

Afim que o seu corta-relvas funcione sempre da melhor maneira, as peças seguintes devem ser regularmente lubrificadas logo no primeiro corte após o seu armazenamento e segundo o quadro em anexo:

Pontos de lubrificação	Horas
Coroa de direcção (fig. 34)	50
Manga do eixo das rodas da frente (com bomba de lubrificação) (fig. 35)	50
Eixo da frente ao nível das chapas guia	50
Chumaceira das laminas (com bomba de lubrificação)	100
As correntes de transmissão Sobre as rodas traseiras	100

Manutenção da bateria

O seu corta-relvas está equipado de uma bateria ao chumbo colocada debaixo do painel de instrumentos e necessita de um mínimo de manutenção.

Si le niveau d'électrolyte de la batterie chargée est proche du repère [MIN], rajoutez de l'eau distillée jusqu'au repère [MAX]. La batterie contient de l'acide sulfurique qui est très dangereux et qui peut provoquer de graves blessures en cas de contact avec la peau ou les yeux. La plus grande prudence est donc conseillée.

Portez des équipements de protection (gants, lunettes de sécurité ...) pour procéder à la remise à niveau de l'électrolyte. En cas de contact avec la peau ou les yeux, rincez abondamment à l'eau. Le cas échéant, prenez immédiatement contact avec un médecin.

La batterie et l'acide doivent être tenus hors de portée des enfants.

Ne faites jamais déborder la batterie. En cas de débordement, rincez immédiatement et abondamment les parties concernées à l'eau claire pour éviter leur corrosion.

Vérifiez régulièrement que les bornes de la batteries ne sont pas oxydées. Le cas échéant, nettoyez-les et enduisez-les de graisse.

Si la batterie doit être déposée, déconnectez toujours la borne négative en premier, puis la borne positive.

Mise en charge de la batterie

ATTENTION ! Ne débranchez jamais la batterie lorsque le moteur est en marche.

Utilisez un chargeur 12V approprié : le courant de charge ne doit pas excéder 3 A.

Raccordez le chargeur à la batterie en respectant les polarités. Le temps de charge peut atteindre jusqu'à 12 heures selon l'état de charge initial.

La batterie dégage un mélange gazeux explosif durant la charge. Evitez toute flamme, étincelle, et ne fumez pas à proximité. N'effectuez la charge que dans un local suffisamment ventilé.

En fin de charge, vérifiez le niveau d'électrolyte. Si nécessaire, faites l'appoint jusqu'au niveau supérieur avec de l'eau distillée.

ATTENTION ! Une batterie conservée à l'état déchargée ne reprendra plus la charge ultérieurement.

Élimination des batteries usagées

Les batteries contiennent des matières dangereuses et ne doivent en aucun cas être rejetées dans le milieu naturel. Elles sont soumises à des règles précises d'élimination (décret 97-1328 du 30 décembre 1997). Vous pourrez confier gratuitement les batteries Outils WOLF usagées à votre Spécialiste agréé par Outils WOLF, qui se chargera de leur élimination ou à des filières d'élimination de type tri sélectif ou déchetterie prévues à cet effet.

El nivel del electrolito debe comprobarse cada 50 horas. Debe situarse entre los niveles (señal [MIN]) y superior (señal [MAX]) en las distintas células.

Si el nivel del electrolito de la batería cargada se aproxima a la señal [MIN], añada agua destilada hasta alcanzar la señal [MAX].

La batería contiene ácido sulfúrico que es muy peligroso y que puede provocar graves heridas en caso de contacto con la piel o los ojos. Por ello se aconseja mucha prudencia.

Póngase equipos de protección (guantes, gafas de seguridad ...) para proceder a completar el electrolito. En caso de contacto con la piel o los ojos, enjuague abundantemente con agua. Si es preciso, póngase inmediatamente en relación con un médico.

La batería y el ácido deben mantenerse fuera del alcance de los niños.

Nunca haga derramar la batería. Si al llenarla se derramara, enjuague inmediatamente y abundantemente las partes afectadas con agua clara para evitar problemas de corrosión.

Compruebe con regularidad que los bornes de la batería no estén sulfatados. Si es necesario, límpielos.

Cuando se tenga que sacar la batería, desconecte siempre primeramente el borne negativo, y seguidamente el positivo.

Puesta a la carga de la batería

¡ CUIDADO ! Nunca desconecte la batería con el motor en marcha.

Utilice un cargador 12V apropiado : la corriente de carga no debe exceder 3 A.

Conecte el cargador a la batería respetando las polaridades. El tiempo de carga puede alcanzar 12 horas según el estado de carga inicial.

La batería desprende durante la carga una mezcla gaseosa explosiva. Evite cualquier llama, chispa, y no fume a proximidad. Esta operación debe efectuarse en un local suficientemente aireado.

Al final de la carga, compruebe el nivel del electrolito. Si es preciso, reponga con agua destilada hasta el nivel superior.

¡ CUIDADO ! Si una batería se conserva descargada no tomará más carga ulteriormente.

Eliminación de las baterías usadas

Las baterías contienen materias peligrosas y en modo alguno deben ser arrojadas en el medio natural. Están sometidas a unas normas estrictas de eliminación (Real Decreto 45-1996). Podrá confiar gratuitamente las baterías Outils WOLF usadas a su Especialista autorizado por Outils WOLF, quien se encargará de su eliminación o bien entregándolas a una de las empresas recuperadoras previstas para este efecto.

O nível de eletrólito deve ser controlado todas as 50 horas. Deve se situar entre os níveis inferior (marca [MIN]) e superior (marca [MAX]) em cada uma das células.

Se o nível de eletrólito da bateria carregada está próximo da marca [MIN], acrescente água destilada até à marca [MAX].

A bateria contém ácido sulfúrico que é muito perigoso e que pode provocar graves ferimentos em caso de contacto com a pele ou com os olhos. É recomendado a maior prudência.

Utilize equipamentos de protecção (luvas, óculos de segurança...) para proceder ao ajuste de níveis do eletrólito. Em caso de contacto com a pele ou com os olhos, lave com muita água. Contacte de imediato um médico.

A bateria e o ácido devem estar mantidos fora de mão das crianças.

Nunca deixe transbordar a bateria. Em caso de transborde, lave imediatamente com água e com abundância as partes atingidas para evitar a corrosão.

Verifique regularmente que os pólos das baterias não estão oxidados. Caso contrário, limpe-os e lubrifique-os.

Se a bateria deve ser retirada, desligue sempre o pólo negativo em primeiro, e depois o pólo positivo.

Carregamento da bateria

ATENÇÃO! Nunca desligue a bateria quando o motor está a funcionar.

Utilize um carregador 12 V apropriado: a corrente de carga não deve exceder 3 A.

Ligue o carregador de bateria respeitando as polaridades. O tempo de carga pode atingir até 12 horas segundo o estado inicial.

A bateria liberta uma mistura de gás explosivo durante a carga. Evite toda chama, Faísca, e não fume à proximidade. Efectue a carga, só num local suficientemente ventilado.

No fim da carga, verifique o nível de eletrólito. Se necessário, ateste até ao nível superior com água destilada.

ATENÇÃO! Uma bateria conservada num estado descarregada nunca vai retomar a carga ulteriormente.

Eliminação das baterias usadas

As baterias contém matérias perigosas e nunca devem ser rejeitadas no meio ambiente natural. Estão submetidas a regras rigorosas de eliminação. Poderá entregar gratuitamente as baterias Outils WOLF usadas ao seu Especialista autorizado pela Outils WOLF, que se encarregará de as eliminar ou entregá-las a uma rede de eliminação de resíduos.

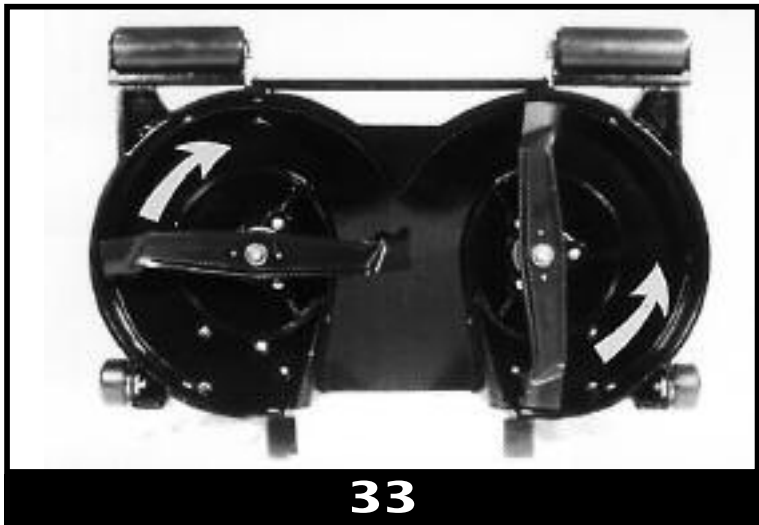
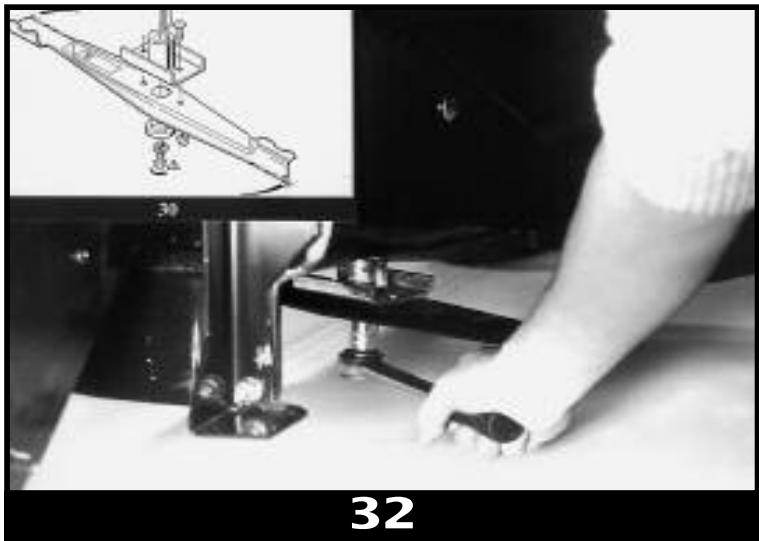
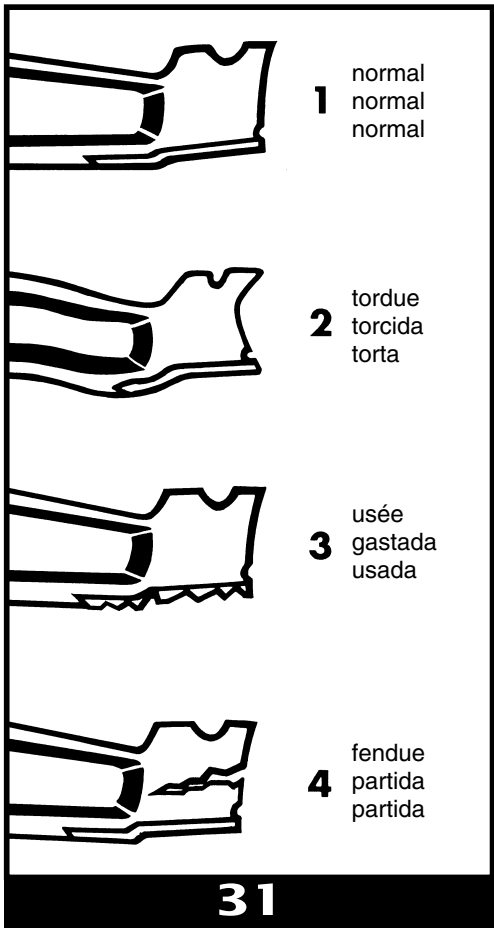

Entretien des pneumatiques

Pression des pneumatiques

Respectez toujours la pression des pneumatiques préconisée : 1,2 kg/cm² à l'avant - 0,8 kg/cm² à l'arrière.

D'autres pressions que celles préconisées pourraient avoir une influence négative sur la conduite en virage ou sur la traction de la tondeuse. Il pourrait même en résulter une perte de contrôle de la machine.

Démontage des roues

Si une roue doit être démontée de la machine, ceci doit se faire sur un sol ferme et plat.

N'effectuez pas de travaux sur ou sous la machine si celle-ci a été surélevée de manière provisoire ou dans des conditions de sécurité insuffisantes.

Si vous ne disposez pas de l'outillage ou des connaissances nécessaires, adressez-vous à votre Spécialiste agréé par Outils WOLF.

Procédez de la façon suivante pour démonter les roues :

Roues avant

- Arrêtez le moteur et retirez la clé de contact.
- Engagez le frein de parking et immobilisez la machine à l'aide de cales placées sous les roues arrière.
- Placez un cric sous le châssis au niveau des tôles de guidage de l'essieu avant et soulevez la machine.
- Retirez les goupilles à anneau, puis les rondelles. Les roues peuvent maintenant être retirées de leur axe.
- Procédez en sens inverse pour le remontage, en ayant pris soin de graisser les axes de roue.
- Vérifiez la pression préconisée des pneumatiques : 1,2 kg/cm².

Roues arrière

- Arrêtez le moteur et retirez la clé de contact.
- Engagez le frein de parking et immobilisez la machine à l'aide de cales placées sous les roues avant et l'autre roue arrière.
- Desserrez les écrous.
- Positionnez un cric sous le châssis et décollez la roue du sol.
- Dévissez les écrous et déposez la roue.
- Procédez en sens inverse pour le remontage.
- Serrez les écrous à 50 Nm.
- Procédez de la même manière pour l'autre roue.
- Vérifiez la pression préconisée des pneumatiques : 0,8 kg/cm².

Mantenimiento de los neumáticos

Presión de los neumáticos

La presión indicada siempre debe respetarse : 1,2 kg/cm² delante - 0,8 kg/cm² detrás.

Presiones distintas a las recomendadas pueden tener una influencia negativa en la conducción en curvas o sobre la tracción del cortacésped. Podría incluso llevar a una pérdida de control de la máquina.

Desmontaje de las ruedas

Si tiene que desmontarse una rueda de la máquina, deberá hacerse sobre un suelo firme y plano.

No efectúe trabajos sobre o debajo de la máquina si está levantada de manera provisional o en condiciones insuficientes de seguridad.

Si no dispone de la herramienta ni de la formación específica, diríjase a su Especialista autorizado por Outils WOLF.

Proceda de la manera siguiente para desmontar las ruedas.

Ruedas delantera

- Pare el motor y retire la llave de contacto.
- Eche el freno de estacionamiento e inmovilice la máquina colocando unas cuñas de calzar bajo las ruedas traseras.

- Coloque un gato debajo del chasis al nivel de las chapas de guía del eje delantero y levante la máquina.
- Saque los pasadores con anillo, y a continuación las arandelas. Ahora pueden sacarse las ruedas de su eje.
- Proceda en orden inverso para el montaje, cuidando engrasar los ejes de rueda.
- Compruebe la correcta presión de los neumáticos : 1,2 kg/cm².

Ruedas trasera

- Pare el motor y retire la llave de contacto.
- Eche el freno de estacionamiento e inmovilice la máquina colocando unas cuñas de calzar bajo las ruedas delantera y la otra rueda trasera.
- Afloje las tuercas.
- Coloque un gato debajo del chasis y levante la rueda del suelo.
- Desenrosque las tuercas y retire la rueda.
- Proceda en orden inverso para el montaje.
- Apriete los tornillos con 50 Nm.
- Proceda de forma idéntica para la otra rueda.
- Compruebe la correcta presión de los neumáticos : 0,8 kg/cm².

Manutenção dos pneumáticos

Pressão dos pneumáticos

Respeite sempre a pressão dos pneumáticos preconizada: 1,2 kg/cm² à frente - 0,8 kg/cm² atrás. Outras pressões que aquelas preconizadas poderiam ter uma influência negativa sobre a condução em curva ou sobre a tracção do corta-relvas. Até poderia resultar uma perda de controlo da máquina.

Desmontagem das rodas

Se uma roda deve ser desmontada da máquina, isso deve ser feito sobre um solo duro e plano.

Não efectue trabalhos sobre ou debaixo da máquina se ela foi levantada de maneira provisória ou com condições de segurança insuficientes.

Se não dispõe da ferramenta ou dos conhecimentos necessários, dirija-se ao seu Especialista autorizado pela Outils WOLF.

Proceda da maneira seguinte para desmontar as rodas:

Rodas da frente

- Pare o motor e retire a chave do contacto.
- Engate o travão de parque e imobilize a máquina com cunhas colocadas atrás das rodas traseiras.
- Coloque um macaco debaixo do chasis ao nível das chapas guia do eixo da frente e levante a máquina.

- Retire as cavilhas com anel, e as anilhas. As rodas podem agora ser retiradas do seu eixo.
- Proceder no sentido contrário para a montagem, tendo sempre o cuidado de lubrificar os eixos de roda.
- Verifique a pressão preconizada dos pneumáticos: 1,2 kg/cm².

Rodas traseiras

- Pare o motor e retire a chave de contacto.
- Engate o travão de parque e imobilize a máquina com cunhas colocadas debaixo das rodas da frente e a outra roda de trás.
- Desaperte as porcas.
- Coloque um macaco debaixo do chasis e levante a roda do solo.
- Desaperte as porcas e retire a roda.
- Proceder no sentido contrário para a montagem.
- Aperte os parafusos a 50 Nm.
- Proceder da mesma maneira para a outra roda
- Verifique a pressão preconizada dos pneumáticos: 0,8 kg/cm².

Élimination des pneumatiques usagés

Il est interdit d'abandonner, de déposer dans le milieu naturel ou de brûler à l'air libre les pneumatiques. Notre réseau de vente est informé de l'obligation de reprendre gratuitement les pneumatiques des tondeuses à conducteur porté Outils WOLF.

Arrêt prolongé - stockage hivernal

Préparation au stockage hivernal

- Nettoyez la machine à fond, en particulier le plateau de coupe.
- Graissez les pièces mobiles et remplacez l'huile moteur.
- Videz au maximum le réservoir d'essence et faites tourner le moteur jusqu'à épuisement total du carburant.
- Débranchez les capuchons des bougies et dévissez les bougies.
- Injectez une petite quantité d'huile (1 cl/10 cm³) par l'orifice des bougies dans chaque cylindre.
- Donnez une brève impulsion au démarreur en agissant sur la clé de contact pour répartir l'huile dans les cylindres.
- Révissez les bougies à la main sans rebrancher les capuchons.

- Déposez la batterie en débranchant en premier le pôle négatif.
- Rechargez complètement la batterie.
- Stockez la batterie au sec, au frais et à l'abri du gel.
- Recomplétez la charge de la batterie tous les deux mois.

ATTENTION ! N'entreposez pas, ne versez pas ou n'utilisez pas d'essence près d'une flamme nue ou près d'appareils tels que fourneau, chauffe-eau utilisant une veilleuse ou tout autre appareil susceptible de créer une étincelle.

Remise en service

- Dévissez les bougies et nettoyez-les à l'essence. Laissez-les sécher, sans encore les remonter.
- Réinstallez et rebranchez la batterie.
- Actionnez brièvement le démarreur au moyen de la clé de contact pour éliminer l'huile en excédent dans les cylindres.
- Remontez alors les bougies sèches et rebranchez les capuchons.
- Vérifiez le niveau d'huile puis faites le plein de carburant.
- Vous êtes maintenant prêt à remettre le moteur en marche.

Eliminación de los neumáticos usados

Está prohibido abandonar, depositar en el medio natural o quemar al aire libre los neumáticos. Nuestra red de venta está informada de la obligación de recuperar gratuitamente los neumáticos de los cortacéspedes con asiento Outils WOLF.

Paro prolongado – almacenamiento invernal

Preparación para el almacenamiento invernal

- Limpie la máquina a fondo, en particular el cárter de corte.
- Engrase las piezas móviles y sustituya el aceite motor.
- Vacíe al máximo el depósito de gasolina y deje funcionar el motor hasta agotar completamente el carburante.
- Desconecte los capuchones de las bujías y desmonte las bujías.
- Introduzca una pequeña cantidad de aceite (1 cl/10 cm³) por el orificio de las bujías en cada cilindro.
- Actuando con la llave de contacto dé un pequeño impulso al arranque accionando la llave de contacto para repartir el aceite en los cilindros.
- Rosque las bujías con la mano sin conectar los capuchones.
- Retire la batería desconectando en primer lugar el polo negativo.

- Recargue completamente la batería.
- Almacene la batería en un lugar fresco y seco, protegida de la heladas.
- Complete la carga de la batería cada 2 meses.

¡ CUIDADO ! No coloque, ni vierta ni utilice gasolina cerca de una llama, ni cerca de aparato tales como horno, estufa, calentador de agua que utilizan un llama piloto o cualquier otro aparato, que pueda crear una chispa

Puesta en servicio

- Desatornille las bujías y límpielas con gasolina. Déjelas secar, sin montarlas todavía.
- Monte y conecte la batería .
- Accione brevemente el arranque mediante la llave de contacto para eliminar el aceite excedente en los cilindros.
- Monte ahora las bujía secas y conecte los capuchones.
- Compruebe el nivel de aceite y a continuación llene el depósito de gasolina.
- Ahora ya está en condiciones de poner el motor en marcha.

Eliminação dos pneumáticos usados

É proibido abandonar, depositar no meio ambiente natural ou queimar ao ar livre os pneumáticos. A nossa rede de venda está informada da obrigação de recolher gratuitamente os pneus dos tratores corta-relvas Outils WOLF.

Paragem prolongada – Armazenamento invernal

Preparação ao armazenamento invernal

- Limpe completamente a máquina, em particular o prato de corte.
- Lubrifique as peças móveis e substitua o óleo do motor.
- Despeje no máximo o depósito de gasolina e faça funcionar o motor até consumir totalmente o combustível.
- Desligue os cachimbos das velas e desaperte as velas.
- Introduza uma pequena quantidade de óleo (1cl/10 cm³) pelo orificio das velas em cada cilindro.
- Dê uma breve impulsão ao motor de arranque agindo sobre a chave de contacto para espalhar o óleo nos cilindros.
- Reaperte as velas à mão sem ligar os cachimbos.
- Retire a bateria desligando primeiro o pólo negativo.

- Recarregue completamente a bateria.
- Armazenar a bateria num local seco, fresco e ao abrigo das geadas.
- Recomplete a carga da bateria todos os dois meses.

ATENÇÃO: Não armazene, não transborde ou não utilize gasolina ao pé de uma chama ou de outros aparelhos tais como forno, esquentador a gás ou outro aparelho que possa criar uma faísca.

Entrada em serviço

- Desaperte as velas e limpe-as com gasolina. Deixe-as secar, sem as repor.
- Repor e ligar a bateria.
- Accione brevemente o motor de arranque com a chave de contacto para eliminar o óleo em excedente nos cilindros.
- Repor então as velas secas e ligar os cachimbos.
- Verifique o nível do óleo e ateste com gasolina.
- Agora está pronto para pôr o motor a trabalhar.

TABLEAU RÉCAPITULATIF D'ENTRETIEN PÉRIODIQUE

Élément	Avant chaque tonte	Après les 10 premières heures	Toutes les 50 heures	Toutes les 100 heures	Toutes les 200 heures	Observations
			ou annuellement (à la 1 ^{re} des échéances)			
Huile moteur	Contrôler le niveau et faire l'appoint	APRÈS LES 10 PREMIÈRES HEURES VEUILLEZ FAIRE EFFECTUER LA PREMIÈRE RÉVISION PAR VOTRE SPÉCIALISTE AGRÉÉ PAR OUTILS WOLF	Remplacer			SAE 30 ou SAE 10W-30 / 10W-40
Filtre à huile moteur				Remplacer		Réf. 18088
Filtre à air			Nettoyer		Remplacer	
Filtre à essence					Remplacer	
Bougies d'allumage				Nettoyer, régler ou remplacer		Réf. 18116
Système de refroidissement	Retirer l'herbe de la grille tournante			Nettoyer, sous la volute du moteur		
Huile hydraulique	Contrôler le niveau et faire l'appoint					Réf. 26785
Filtre à l'huile hydrostatique				Remplacer après 100 heures	Remplacer	Réf. 25646
Chaînes				Nettoyer, graisser et retendre		
Courroies				Contrôler la tension		Intervention par Spécialiste agréé
Direction et essieu avant				Graisser		
Lames de coupe	Contrôler état et serrage					Remplacer si endommagées
Batterie				Contrôler le niveau et faire l'appoint		Maintenir chargée
Pneumatiques			Contrôler la pression		AV : 1,2 kg/cm ² AR : 0,8 kg/cm ²	

CUADRO RECAPITULATIVO DE LOS MANTENIMIENTOS PERIODICOS

Élemento	Antes de cada corte	Tras las 10 primeras horas	Cada 50 horas	Cada 100 horas	Cada 200 horas	Observaciones	
			o anualmente (al primer vencimiento)				
Aceite motor	Comprobar el nivel y reponer	TRAS LAS 10 PRIMERAS HORAS SÍRVASE EFECTUAR LA PRIMERA REVISIÓN POR SU ESPECIALISTA AUTORIZADO POR OUTILS WOLF	Cambiar			SAE 30 o SAE 10W-30 / 10W-40	
Filtro de aceite motor				Cambiar		Ref. 18088	
Filtro de aire			Limpiar		Cambiar		
Filtro de gasolina					Cambiar		
Bujías de encendido					Limpiar, ajustar o cambiar	Ref. 18116	
Sistema de refrigeración	Retirar la hierba de la reja giratoria				Limpiar debajo de la voluta del motor		
Aceite hidráulico	Comprobar el nivel y reponer					Ref. 26785	
Filtro de aceite hidroestático					Cambiar tras 100 horas	Cambiarr	Ref. 25646
Cadenas					Limpiar, engrasar y tensar		
Correas				Comprobar la tensión			Intervención por Espe. autorizado
Dirección y eje delantero				Engrasar			
Cuchillas de corte	Comprobar estado y apriete						Cambiar si deterioradas
Batería				Comprobar el nivel y reponer			Mantener cargada
Neumáticos			Comprobar la presión			DEL : 1,2 kg/cm ² TRA : 0,8 kg/cm ²	

QUADRO RECAPITULATIVO DA MANUTENÇÃO PERIÓDICA

Elemento	Ante de cada corte	Após as 10 primeiras horas	Todas as 50 horas	Todas as 100 horas	Todas as 200 horas	Observações	
			Ou anualmente				
Óleo motor	Controlar o nível e atestar	APÓS AS 10 PRIMEIRAS HORAS, MANDE EFECTUAR A PRIMEIRA REVISÃO PELO SEU ESPECIALISTA AUTORIZADO OUTILS WOLF	Substituir			SAE 30 ou SAE 10W-30 / 10W-40	
Filtro de óleo motor				Substituir		Ref. 18088	
Filtro de ar			Limpar		Substituir		
Filtro de gasolina					Substituir		
Velas					Limpar, afinar ou substituir		Ref. 18116
Sistema de arrefecimento	Retirar a erva da grelha giratória				Limpar debaixo da voluta do motor		
Óleo hidráulico	Controlar o nível e atestar						Ref. 26785
Filtro de óleo hidrostático					Substituir após 100 horas	Substituir	Ref. 25646
Correntes					Limpar lubrificar		
Correias				Controlar a tensão			Intervenção pelo Especialista autorizado
Direcção e eixo da frente				Lubrificar			
Lâminas de corte	Controlar o estado e aperto						Substituir se estiverem danificadas
Bateria				Controlar o nível e atestar			Manter carregada
Pneumáticos			Controlar a pressão			FR : 1,2 kg/cm ² TR : 0,8 kg/cm ²	

DÉPANNAGE

Remplacement des fusibles (fig. 36)

Le boîtier de fusibles est situé à gauche sous le tableau de bord. Pour y accéder, ouvrez le capot moteur.

- Déposez le couvercle du boîtier pour accéder aux quatre fusibles :
 - Fusible 1 : 20 A / éclairage
 - Fusible 2 : 25 A / alimentation générale
 - Fusible 3 : 25 A / circuit de charge
 - Fusible 4 : 8 A / embrayage-frein de lame électromagnétique.

Déplacement de la machine moteur arrêté - By-pass du pont hydrostatique (fig. 37)

Pour pouvoir déplacer la tondeuse sans utiliser le moteur, la commande de by-pass du pont hydrostatique doit être positionnée sur [O].

Pour atteindre le levier de commande du by-pass, il est nécessaire d'ouvrir le capot central.

- Retirez la clé de contact avant d'ouvrir le capot central.
- Position [I] : by-pass fermé = position d'utilisation

- Position [O] : by-pass ouvert = position pour déplacer la tondeuse sur de petites distances, sans utiliser le moteur.
- Après le déplacement, n'oubliez pas de repositionner le by-pass du pont hydrostatique sur la position [I].

⚠ ATTENTION ! Ne mettez pas le moteur en marche quand la commande du by-pass est en position [O].

Remorquage de la machine

- Positionnez le by-pass du pont hydrostatique sur la position [O].
- Utilisez uniquement une barre de remorque à fixer sur le crochet de remorquage situé à l'avant de la machine. N'utilisez pas d'autre point de remorquage.
- Après le déplacement, n'oubliez pas de repositionner le by-pass du pont hydrostatique sur la position [I].

⚠ Attention ! Le remorquage ne doit être opéré que sur de courtes distances et à faible vitesse. Pour un déplacement sur une plus grande distance, veuillez recourir à un moyen de transport adéquat (remorque ou véhicule utilitaire).

REPARACIONES CORRIENTES

Cambio de los fusibles (fig. 36)

El cajetín de fusibles se halla debajo del cuadro de mandos a la izquierda. Para tener acceso al mismo, levante el capó del motor.

- Retire la tapa del cajetín para tener acceso a los cuatro fusibles :
 - Fusible 1 : 20 A / iluminación
 - Fusible 2 : 25 A / alimentación general
 - Fusible 3 : 25 A / circuito de carga
 - Fusible 4 : 8 A / embrague-freno de cuchilla electromagnético.

Desplazamiento de la máquina con el motor parado - By-pass del puente hidroestático (fig. 37)

Para poder desplazar el cortacésped sin utilizar el motor, la palanca del by-pass del puente hidroestático debe estar en posición [O].

Para tener acceso a la palanca del by-pass, debe abrirse el capó central.

- Retire la llave de contacto antes de abrir el capó central.

- Posición [I] : by-pass cerrado = posición de uso
- Posición [O] : by-pass abierto = posición para desplazar el cortacésped para cortos recorridos, sin usar el motor.
- Tras el desplazamiento, no olvida colocar de nuevo el by-pass del puente hidroestático en la posición [I].

⚠ ¡ CUIDADO ! No ponga el motor en marcha cuando la palanca de mando del by-pass está en posición [O].

Remolque de la máquina

- Coloque el by-pass del puente hidroestático en la posición [O].
- Utilice exclusivamente una barra de remolque para fijar en el enganche para remolque situado en la parte delantera de la máquina. No utilice ningún otro punto para el remolque.
- Tras el desplazamiento, no olvida colocar de nuevo el by-pass del puente hidroestático en la posición [I].

⚠ ¡ Cuidado ! El remolque del cortacésped sólo debe efectuarse para recorridos cortos con pequeña velocidad. Para un desplazamiento mayor, sírvase recurrir a un medio de transporte adecuado (remolque o vehículo utilitario).

REPARAÇÃO

Substituição dos fusíveis (fig. 36)

A caixa dos fusíveis está situada à esquerda debaixo do painel de instrumentos. Para aceder, abra o capot do motor.

- Retire a tampa da caixa para aceder aos quatro fusíveis:
 - Fusível 1: 20 A / Faróis
 - Fusível 2: 25 A / Alimentação geral
 - Fusível 3: 25 A / circuito de carga
 - Fusível 4: 8 A / embraiagem – travão de lamina electromagnético

Deslocação da máquina com o motor parado – By-pass da ponte hidrostática (fig. 37)

Para poder deslocar o corta-relvas sem utilizar o motor, o comando by-pass da ponte hidrostática deve estar posicionado sobre [O].

Para atingir a alavanca do comando by-pass, é necessário abrir o capot central.

- Retire a chave de contacto antes de abrir o capot central

- Posição [I]: by-pass fechado = posição de utilização
- Posição [O]: by-pass aberto = posição para deslocar o corta-relvas sobre pequenas distâncias, sem utilizar o motor.
- Após a deslocação, não se esqueça de reposicionar o by-pass da ponte hidrostática sobre a posição [I].

⚠ ATENÇÃO! Não ponha o motor a funcionar quando o comando do by-pass está em posição [O].

Reboque da máquina

- Posicione o by-pass da ponte hidrostática na posição [O].
- Utilize unicamente uma barra de reboque para fixar sobre o gancho de reboque fixado à frente da máquina. Não utilize outros pontos de reboque.
- Após a deslocação, não se esqueça de reposicionar o by-pass da ponte hidrostática sobre a posição [I].

⚠ Atenção! O reboque só deve ser efectuado sobre pequenas distâncias e a uma velocidade lenta. Para uma deslocação sobre uma grande distancia, Utilize um meio de transporte adequado (atrelado ou veiculo utilitário).

ÉQUIPEMENTS EN OPTION

Défecteurs MD100 et MDPRO

Le déflecteur évasé MD100 en ABS, permet d'étaler l'herbe coupée sur toute la largeur de la machine.

Le déflecteur MDPRO en tôle d'acier, assure l'étalement de l'herbe entre les roues arrière.

La mise en place d'un déflecteur est exigée pour tondre sans ramassage. A défaut le système de coupe ne peut pas être mis en marche.

- Retirez au préalable le dispositif de ramassage.
- Placez le déflecteur dans les 4 logements prévus et verrouillez-le.
- Branchez le contacteur de sécurité.

Barre de remorquage MR102

La barre de remorquage permet l'attelage d'une remorque légère.

- Charge maximale autorisée (remorque + charge) : 350 kg
- Force de traction maximale : 100 kg
- Charge verticale sur la barre d'attelage : entre 0 et 100kg

⚠ N'engagez jamais votre tondeuse sur un terrain en pente lorsqu'une remorque y est attelée.

- Retirez au préalable le dispositif de ramassage.
- Installez successivement les supports [b], les étriers [a], les axes et les goupilles (fig. 38).
- Installez enfin la barre de remorquage (fig. 39) sur les étriers et verrouillez-les à l'aide des goupilles automatiques.

Les supports de barre de remorquage peuvent rester montés sur la machine lors de la réinstallation du dispositif de ramassage.

EQUIPAMIENTOS EN OPCIÓN

Deflectores MD100 y MDPRO

El deflector ensanchado MD100 de ABS, permite una buena dispersión de la hierba en toda la anchura de la máquina.

El deflector MDPRO de chapa de acero, permite la dispersión de la hierba entre las ruedas trasera.

Para cortar sin recogida es necesario montar un deflector. En su defecto el sistema de corte no puede ponerse en marcha.

- Retire previamente el dispositivo de recogida.
- Coloque el deflector en los 4 alojamientos previstos y bloquéelo.
- Conecte el contactor de seguridad.

Barra de remolque MR102

La barra de remolque permite la tracción de un remolque ligero.

- Carga máxima autorizada (remolque + carga) : 350 kg
- Fuerza máxima de tracción : 100 kg
- Carga vertical sobre la barra de tracción : entre 0 y 100kg

⚠ Nunca meta su cortacésped en un terreno con pendiente cuando tenga enganchado un remolque.

- Retire previamente el dispositivo de recogida.
- Monte sucesivamente los soportes [b], las bridas [a], los ejes y los pasadores (fig. 38).
- Monte ahora la barra de remolque (fig. 39) en las bridas y bloquelas mediante pasadores automáticos.

Los soportes de la barra de remolque pueden permanecer montados en la máquina al montar de nuevo el dispositivo de recogida.

EQUIPAMENTOS EM OPÇÃO

Deflectores MD100 e MDPRO

O deflector MD100 em ABS, permite espalhar a relva cortada sobre toda a largura da máquina.

O deflector MDPRO em chapa de aço, permite espalhar entre as rodas traseiras.

A colocação de um deflector é necessária para cortar sem recolher. Caso contrario o sistema de corte não funciona.

- Retire o dispositivo de recolha.
- Coloque o deflector nos 4 alojamentos e bloqueie-o
- Ligue o contacto de segurança.

Barra de reboque MR102

A barra de reboque permite atrelar um pequeno e leve reboque.

- Carga máxima autorizada (reboque + carga): 350 kg
- Força de tracção máxima: 100 kg
- Carga vertical sobre a barra de reboque: entre 0 e 100 kg.

⚠ Nunca leve o seu corta-relvas sobre um terreno inclinado quando está com um reboque atrelado.

- Retire o dispositivo de recolha.
- Instale sucessivamente os suportes [b], os estribos [a], os eixos e as cavilhas (fig.38).
- Enfim instale a barra de reboque (fig.39) sobre os estribos e bloqueie-os com as cavilhas automáticas.

Os suportes da barra de reboque podem ficar montados sobre a máquina quando repor o dispositivo de recolha.

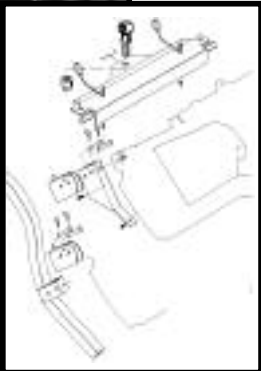
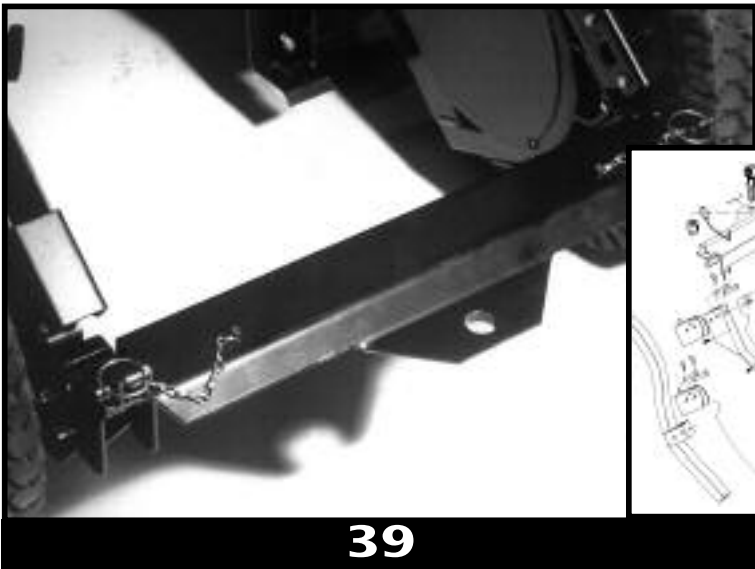
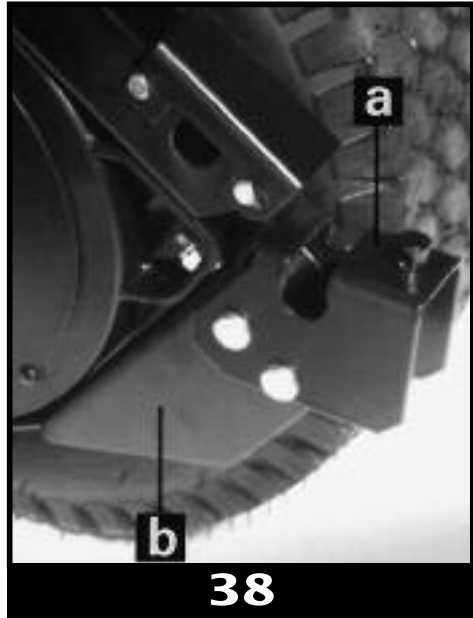
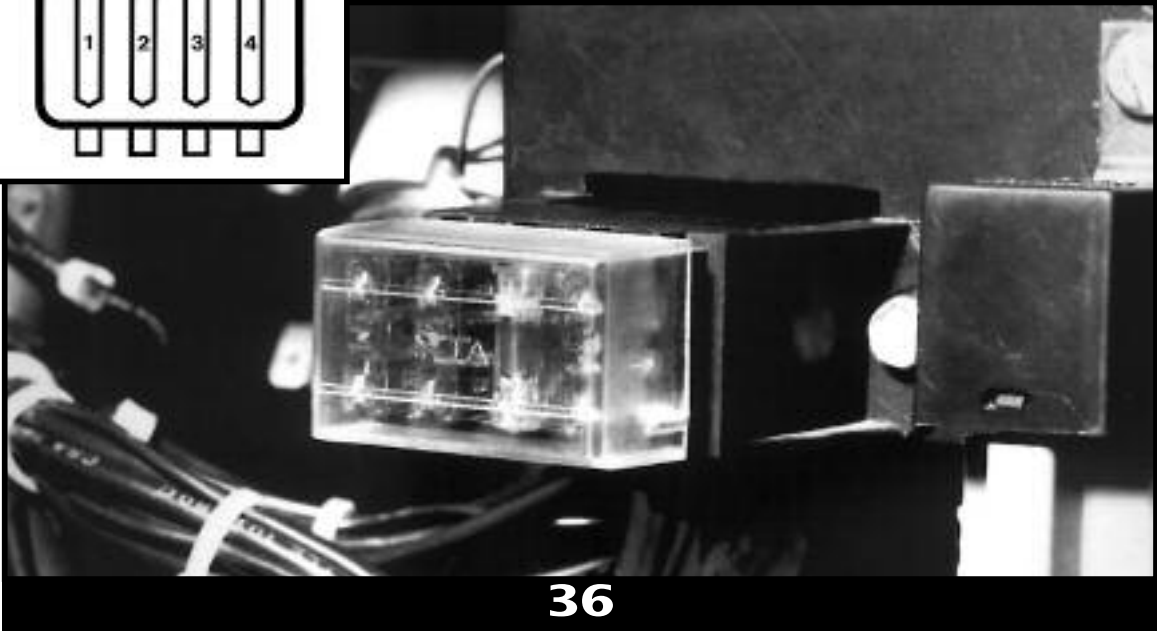
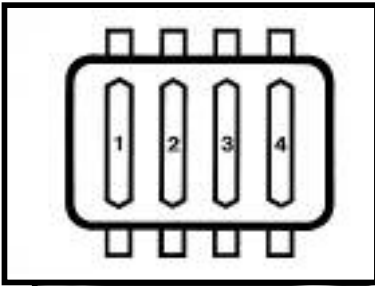

CONDITIONS DE GARANTIE

Garantie contractuelle de 3 ans

Dans le cadre d'un usage non professionnel, et sous réserve que l'utilisation et l'entretien soient conformes aux prescriptions citées dans la notice d'instructions fournie avec chaque machine, Outils WOLF - 67165 WISSEMBOURG CEDEX offre, en sus des garanties légales notamment celle concernant les défauts cachés et les vices rédhibitoires (Art. 1641 à 1649 du code civil) et la garantie de la conformité du bien au contrat due par le vendeur au consommateur (Art. L 211-4 à L 211-14 du code de la consommation), **une garantie contractuelle :**

- de **3 ans** sur votre tondeuse à conducteur porté
- de **1 an** sur la batterie et les faisceaux électriques équipant votre tondeuse
pour tout défaut de matière et de fabrication selon les modalités précisées ci-dessous.

Cette garantie est assurée par l'intermédiaire du réseau de Spécialistes agréés par Outils WOLF. L'attention de l'utilisateur est attirée sur les recommandations essentielles contenues dans la notice d'instructions fournie avec chaque tondeuse, qu'il est absolument indispensable d'observer et de respecter

pour obtenir un bon fonctionnement de la machine et bénéficier de la garantie contractuelle. Cette garantie est limitée au pays d'achat.

NB : Lorsque la machine est utilisée dans un cadre professionnel, la garantie contractuelle accordée se limite à la garantie légale. La garantie contractuelle pour une durée de 3 ans à partir de la date d'achat de la tondeuse n'est accordée que sous réserve du strict respect des indications des points 1 à 4.

1. L'attestation de mise en service est à remplir par le vendeur au moment de l'achat.
2. L'attestation de mise en service doit être renvoyée par l'utilisateur, dûment complétée, dans un délai de **8 jours** francs après l'achat, à Outils WOLF - Service Garantie - 67165 WISSEMBOURG CEDEX.

La carte de garantie sera envoyée à l'utilisateur après l'enregistrement de la mise en service de la tondeuse.

3. La tondeuse est employée dans des conditions normales d'utilisation, dans un usage non professionnel. Sont donc notamment exclues les machines utilisées par les entreprises paysagistes, les collectivités locales, les municipalités ainsi que les tondeuses destinées à la location payante ou au prêt gratuit.

CONDICIONES DE GARANTÍA

Garantía contractual de 3 años

En condiciones de uso no profesional, y con la condición que el uso y el mantenimiento sean conformes con las prescripciones citadas en el manual de instrucciones entregado con cada máquina, Outils WOLF ESPAÑA – 17451 SANT FELIU DE BUIXALLEU ofrece, además de las garantías legales en particular la relativa a defectos ocultos y los vicios redhibitorios y la garantía de la conformidad del bien con el contrato debida por el vendedor al consumidor, **una garantía contractual :**

- de **3 años** para su cortacésped con asiento
- de **1 año** para la batería y los cables eléctricos que equipan su cortacésped
cubriendo cualquier defecto de material y de fabricación según las modalidades indicadas a continuación.

Esta garantía está asegurada por mediación de la red de Especialistas autorizados por Outils WOLF.

Se tiene que llamar la atención del utilizador sobre las recomendaciones esenciales preconizadas en el manual de instrucciones que acompaña cada cortacésped, que deben

cumplirse y observarse rigurosamente para conseguir un buen funcionamiento de la máquina y beneficiar de la garantía contractual. Esta garantía está limitada al país de compra.

NB : Si la máquina se utiliza de forma profesional, la garantía contractual concedida se limita a la garantía legal.

La garantía contractual, por un periodo de 3 años a partir de la fecha de compra del cortacésped sólo se concede bajo reserva del estricto respeto de las indicaciones los puntos 1 a 4 :

1. El certificado de puesta en servicio haya sido completado por el vendedor en el momento de la compra.
2. El certificado de puesta en servicio debe ser devuelto por utilizador, debidamente completada, en un plazo de **8 días** hábiles tras la compra, a Outils WOLF ESPAÑA, S.L. – Servicio Garantía – Ctra. C-35, Km. 66 – 17451 SANT FELIU DE BUIXALLEU / Gerona.
3. El cortacésped se utiliza en condiciones normales, no profesionales. Por ello están excluidas las máquinas utilizadas por paisajistas, colectividades municipalidades, las máquinas destinadas al alquiler o prestadas gratuitamente.
4. El mantenimiento y el uso del cortacésped son conformes a lo prescrito en el manual de instrucciones. El utilizador debe conocer y respetar todas las instrucciones citadas en el apartado "Para su seguridad y la de los demás".

CONDIÇÕES DE GARANTIA

Garantia contratual de 3 anos

Em condições de utilização não profissional, e sob reserva que a utilização e a manutenção sejam conformes as prescrições indicadas no manual de utilização fornecido com cada máquina, Outils WOLF oferece, além das garantias legais contra os defeitos ou avarias não detectáveis, e a garantia de conformidade do bem ao contrato devido pelo vendedor ao consumidor, **uma garantia contratual:**

- De **3 anos** sobre o seu tractor corta-relvas.
- De **1 ano** sobre a bateria e os chicotes eléctricos equipando o seu tractor corta-relva.

Para todo defeito de matéria e de fabrico segundo as modalidades indicadas mais abaixo:

Esta garantia é assegurada pelo intermédio da rede de especialistas autorizados pela Outils WOLF.

Chamamos a atenção do utilizador sobre as recomendações essenciais contidas no manual de instruções fornecido com cada aparelho, que devem ser cumpridas rigorosamente afim de obter um bom funcionamento da máquina e beneficiar da garantia contratual. Esta garantia abrange só o país de compra.

NB: Quando o aparelho é utilizado em condições profissionais, a garantia contratual concedida limita-se à garantia legal. A garantia contratual de 3 anos a partir da data de compra da máquina só será válida sob reserva do estrito cumprimento dos parágrafos 1 a 4.

1. O certificado de entrada em serviço deve ser preenchido pelo vendedor no momento da compra.
2. O certificado deve ser enviado pelo utilizador, devidamente preenchido, num prazo de **8 dias** úteis após a compra do corta-relvas à WOLF JARDIM – Utensílios para Jardim Lda. – Rua da Mata Nacional – Armazém nº 5 – Pousos – 2410-028 LEIRIA
3. O corta-relvas deve trabalhar em condições normais de utilização, numa utilização não profissional. Por essa razão são excluídas as máquinas utilizadas pelas empresas de parques e jardins, colectividades, câmaras municipais, assim como as máquinas destinadas ao aluguer ou empréstimo grátis.
4. A manutenção e utilização do corta-relvas estão conformes as prescrições do manual de instruções. O utilizador deve tomar conhecimento e respeitar todas as instruções descritas no capítulo "para sua segurança e a dos outros".

Todo defeito de matéria e de fabrico, reconhecido como tal por Outils WOLF, será reparado gratuitamente (peças e mão-

4. L'entretien et l'utilisation de la tondeuse sont conformes aux prescriptions de la notice d'instructions.

L'utilisateur doit prendre connaissance et respecter les instructions figurant sous l'intitulé "Pour votre sécurité et celle des autres".

Tout défaut de matière et de fabrication, reconnu comme tel par Outils WOLF, sera réparé gratuitement (pièces et main-d'œuvre) auprès des Spécialistes agréés par Outils WOLF, sur présentation de la carte de garantie. Tous frais éventuels d'immobilisation, de transport de la tondeuse ou des pièces défectueuses restent à la charge de l'utilisateur.

La remise en état de la tondeuse ou le remplacement des pièces défectueuses dégage Outils WOLF de toute autre obligation de garantie contractuelle. Elle exclut particulièrement toute autre revendication ou dérogation au contrat de vente.

Pour toute réclamation invoquant le bénéfice de la garantie contractuelle de 3 ans, la facture d'achat peut être exigée.

Les pièces faisant l'objet d'une demande de garantie doivent être conservées et tenues à disposition de la Société Outils WOLF par le Spécialiste agréé par Outils WOLF ayant effectué la réparation durant une période de 4 mois suivant la date de la demande de garantie. Les pièces seront uniquement transmises aux Outils WOLF sur leur demande, dans ces 4 mois.

Outils WOLF décline toute responsabilité en particulier en matière de responsabilité civile résultant de l'utilisation de la tondeuse, notamment pour les cas suivants :

- pour tout démontage, modification ou adjonction de pièces "non d'origine" y compris les lames.

En tout état de cause, la garantie Outils WOLF ne pourra être invoquée en cas d'accident, de casse, de troubles de fonctionnement dus à l'utilisation de pièces non fabriquées, fournies ou homologuées par Outils WOLF.

- pour tout dommage résultant du non-respect des instructions d'utilisation et d'entretien (notamment les révisions courantes) qui sont énoncées dans la notice d'instructions.

Cette garantie ne couvre pas les points suivants :

- toute usure normale des pièces, notamment bougies, batterie, éléments de filtre à air et de filtre à essence, pot d'échappement, joints et membranes, lames et pièces d'accouplement, câbles et gaines, courroies, pneumatiques, garnitures de freins et d'embrayages, etc.

- les perceptions subjectives reconnues sans danger pour l'utilisateur et sans conséquence pour la qualité du produit, telles que bruits, vibrations, jeux fonctionnels ou autres considérations d'ordre esthétique, ainsi que les décolorations, oxy-

Cualquier defecto material y de fabricación, reconocido como tal por Outils WOLF, será reparado gratuitamente (piezas y mano de obra) en los Especialistas autorizados por Outils WOLF, mediante la presentación de la tarjeta de garantía y del justificante de compra. Todos los gastos eventuales de inmovilización, de transporte del cortacésped o de las piezas defectuosas corren por cuenta del utilizador.

La reparación del cortacésped o la sustitución de las piezas defectuosas exime Outils WOLF de cualquier otro compromiso de garantía contractual. Excluye en particular cualquier otra reclamación o derogación al contrato de venta.

Para cualquier reclamación alegando al beneficio de la garantía contractual de 3 años, la factura de compra será exigida.

Outils WOLF declina cualquier responsabilidad, en particular en materia de responsabilidad civil, que resulte de la utilización del aparato, especialmente en los casos siguientes :

- para cualquier desmontaje, modificación o añadido de piezas "que no sean de origen" comprendidas las cuchillas. Nunca se podrá alegar la garantía Outils WOLF en caso de accidente, piezas partidas, anomalía de funcionamiento por utilización de piezas que no han sido fabricadas, suministradas u homologadas por Outils WOLF.

- para cualquier daño que resulte por incumplimiento de las instrucciones de utilización y mantenimiento (especialmente las revisiones corrientes) descritas en el manual de instrucciones.

Quedan excluidos de esta garantía :

- todo desgaste normal de piezas, en particular bujías, batería, elementos de filtro de aire y de filtro de gasolina, silencioso de escape, juntas y membranas, cuchillas y piezas de acoplamiento, cables y fundas, correas, neumáticos, guarniciones de frenos y de embragues, etc.

- percepciones subjetivas reconocidas sin peligro para el utilizador y sin consecuencia para la calidad del producto, tales como ruidos, vibraciones, juegos funcionales u otras consideraciones de orden estético, así como descoloramientos, oxidaciones y corrosiones resultantes de las condiciones de almacenamiento y del envejecimiento y las manchas por chorreo de aceite.

- cuando las averías se deban a un defecto de mantenimiento, de inexperiencia del utilizador o a una utilización que no sea conforme.

- las operaciones de mantenimiento periódico de carácter preventivo, definidas en el manual de instrucciones.

de-obra) nos reparadores autorizados Outils WOLF, mediante a apresentação do cupão de garantia. Todos os eventuais custos de imobilização, de transporte do corta-relvas ou das peças defeituosas ficam a cargo do utilizador.

A reparação da máquina ou a substituição das peças defeituosas exclui Outils WOLF de qualquer outra obrigação de garantia contratual. Excluindo particularmente outra reivindicação ou derrogação ao contrato de venda.

Para toda reclamação, invocando o benefício de garantia contratual de 3 anos, a factura de compra pode ser exigida.

As peças fazendo o objecto de um pedido de garantia devem ser conservadas e postas à disposição da empresa WOLF JARDIM – Utensílios para Jardim Lda., pelo Especialista autorizado pela Outils WOLF, que efectuou a reparação, durante um período de 4 meses após a data do pedido de garantia. As peças só serão entregues à WOLF JARDIM sobre pedido da mesma, nesses 4 meses.

Outils WOLF não pode ser responsabilizada, em particular no campo da responsabilidade civil, resultando da utilização dos corta-relvas, especialmente nos seguintes casos:

- Para toda a desmontagem, modificação ou montagem de peças "não de origem" incluindo as laminas. Tendo em conta,

que a garantia Outils WOLF não pode ser invocada em caso de acidente, de quebra, anomalias de funcionamento devido a utilização de peças não fabricadas, fornecidas ou homologadas pela Outils WOLF.

- Para todo dano resultando do não respeito das instruções de utilização e de manutenção (especialmente as revisões normais) que estão descritas no manual de instruções.

Esta garantia não cobre os pontos seguintes:

- Todo desgaste normal das peças, especialmente velas, bateria, elementos de filtro de ar e de filtro de gasolina, escape, juntas e membranas, lâminas e peças de acoplamento, cabos e bichas, correias, pneus, calços travões, e de embraiagem, etc.

- Percepções subjectivas reconhecidas sem perigo para o utilizador e sem consequências para a qualidade do produto, tais como ruidos, vibrações, jogos funcionais ou outras considerações de ordem estética, assim como as descolorações, oxidações e corrosões resultantes das condições de armazenamento e do envelhecimento e das ressumações de óleo,

- as avarias devidas a uma falta de manutenção, à inexperiência do utilizador ou a uma utilização não conforme,

- As operações de manutenção periódicas de carácter preventivo, tais como definidas no manual de instruções.

dations et corrosions résultant des conditions de stockage et du vieillissement et les traces de suintement d'huile,

- les avaries dues à un défaut d'entretien, à l'inexpérience de l'utilisateur ou à une utilisation non conforme,
- les opérations d'entretien périodique à caractère préventif, telles que définies dans la notice d'instructions.

Tout démontage, modification ou adjonction de pièces "non d'origine" y compris les lames, annule tout droit à l'ensemble de la garantie. Il en est de même pour tout dommage résultant du non-respect des instructions d'utilisation et d'entretien qui sont énoncées dans la notice d'instructions jointe à votre appareil.

Outils WOLF se réserve en tous cas le droit de décider si les conditions d'application de la garantie contractuelle de 3 ans ont été respectées par le client.

Comment faire valoir votre droit à cette garantie contractuelle de 3 ans ?

Sous respect des conditions de garantie et selon les cartes jointes à la notice :

1. Lors de l'achat, faites remplir l'attestation de mise en service, qui est encartée dans la notice d'instructions. Conservez votre facture d'achat.

2. Retournez l'attestation de mise en service dûment complétée, dans un délai de 8 jours francs après l'achat, à Outils WOLF - Service Garantie - 67165 WISSEMBOURG CEDEX. Vous recevrez en retour la carte de garantie correspondante.

3. Conservez la carte de garantie. En cas d'intervention sous garantie, adressez-vous à votre Spécialiste agréé par Outils WOLF (ou liste sur demande à Outils WOLF - 67165 WISSEMBOURG CEDEX) muni de celle-ci.

Garantie assistance spéciale

La garantie assistance spéciale Autoportée est valable 3 ans à partir de la date d'achat de la tondeuse autoportée sous strict respect des instructions de la garantie contractuelle de 3 ans et celles énoncées ci-dessous. Cette garantie est assurée par l'intermédiaire du réseau de Spécialistes agréés par Outils WOLF.

Si vous êtes immobilisé par une panne technique, la garantie assistance spéciale consiste en une assistance et un dépannage rapides par le Spécialiste agréé ayant vendu la machine ou, à défaut, par le Spécialiste agréé le plus proche. Outils WOLF entend par "panne", tout incident mécanique imprévisible entraînant l'immobilisation de la tondeuse autoportée :

Cualquier desmontaje, modificación o añadido de piezas " que no sean de origen " incluidas las cuchillas, anula cualquier derecho al conjunto de la garantía. Lo mismo ocurre para cualquier daño que resulte por incumplimiento de las instrucciones de utilización y de mantenimiento descritas en el manual de instrucciones unido a su aparato.

Outils WOLF se reserva en todo caso el derecho de decidir si las condiciones necesarias para la aplicación de la garantía contractual de 3 años han sido respetadas por el cliente.

¿Cómo hacer valer su derecho a esta garantía contractual de 3 años ?

Previa observación de las condiciones de garantía :

1. En el momento de la compra, haga rellenar la tarjeta de puesta en servicio, inserta en el manual de instrucciones. Conserve su factura de compra.
2. Devuelva la tarjeta de puesta en servicio debidamente completada, en un plazo de 8 días hábiles tras la compra, a Outils WOLF ESPAÑA, S.L. - Servicio Garantía - Ctra. C-35, Km. 66 - 17451 SANT FELIU DE BUIXALLEU / Gerona.
3. Conserve cuidadosamente la tarjeta de garantía. En caso de intervención bajo garantía, diríjase a su Especialista auto-

rizado por Outils WOLF (basta con solicitar la lista a Outils WOLF ESPAÑA, S.L. - Ctra. C-35, Km. 66 - 17451 SANT FELIU DE BUIXALLEU (Gerona), provisto de ésta.

Garantía asistencia especial

La garantía asistencia especial para Cortacésped con Asiento tiene una validez de 3 años a partir de la fecha de compra del cortacésped con asiento, a reserva del estricto cumplimiento de las instrucciones de la garantía contractual de 3 años, así como de las citadas a continuación. Esta garantía está asegurada por medio de la red de Especialistas autorizados por Outils WOLF.

Si está inmovilizado por una avería técnica, la garantía asistencia especial consiste en una asistencia y una reparación rápida por el Especialista autorizado que ha vendido la máquina o eventualmente en su defecto por el Especialista autorizado más próximo. Outils WOLF entiende por "avería" todo incidente mecánico imprevisible que ocasione la inmovilización del cortacésped con asiento :

- reconocido por el fabricante,
- que no implique la responsabilidad del utilizador,
- en condiciones normales de utilización,
- en utilización no profesional.

Toda desmontagem, modificação ou adjunção de peças "não de origem" incluindo as laminas, anula todo direito ao conjunto da garantia. Assim como para todo dano resultando do não respeito das instruções de utilização e de manutenção que estão descritas no manual de instruções junto à sua máquina. Outils WOLF reserva-se o direito de decidir se as condições de aplicação da garantia contratual de 3 anos foram respeitadas pelo cliente.

Como fazer valer o seu direito a esta garantia contratual de 3 anos?

Respeitando as nossas condições de garantia e segundo os cupões juntos ao manual:

1. No momento da compra, mandar preencher o certificado de entrada em serviço, que está inserto no manual de instruções. Conserve a sua factura de compra.
2. Enviar o certificado de entrada em serviço devidamente preenchido, num prazo de 8 dias úteis após a compra, à WOLF JARDIM - Utensílios para Jardim Lda. Rua da Mata Nacional - Armazém nº 5 - Pousos - 2410-028 LEIRIA para receber o cupão de garantia correspondente.
3. Guarde o cupão de garantia. Em caso de intervenção em garantia, entre em contacto com a sua oficina autorizada

Outils WOLF (ou lista dos reparadores sobre pedido à WOLF JARDIM - Utensílios para Jardim Lda. Rua da Mata Nacional - Armazém nº 5 - Pousos - 2410-028 LEIRIA) munido do cupão de garantia.

Garantia assistência especial

A garantia assistência especial Tractor corta-relvas é válida 3 anos a partir da data de compra do tractor corta-relvas sob respeito total das instruções da garantia contratual de 3 anos e aquelas mais abaixo descritas. Esta garantia é assegurada pelo intermédio da rede de Especialistas autorizados pela Outils WOLF.

Se está imobilizado devido a uma avaria técnica, a garantia assistência especial consiste numa assistência rápida pelo especialista autorizado que vendeu a máquina ou eventualmente pelo especialista autorizado mais próximo. Outils WOLF entende por "avaría", todo incidente mecânico imprevisível, provocando a imobilização do tractor corta-relvas:

- Reconhecida pelo construtor,
- Não sendo da responsabilidade do utilizador,
- Nas condições normais de utilização,
- Numa utilização não profissional.

- reconnu par le constructeur,
- n'impliquant pas la responsabilité de l'utilisateur,
- dans des conditions normales d'utilisation,
- dans un usage non professionnel.

Prestations :

1. Contactez le Spécialiste agréé qui vous a vendu la tondeuse autoportée, à défaut contactez le Service Commercial Outils WOLF au 03 88 54 88 10 où l'on vous indiquera le Spécialiste agréé le plus proche susceptible de vous dépanner.

2. Première évaluation de la nature de la panne

2.1. Assistance spéciale

Intervention sur place le plus rapidement possible du Spécialiste agréé ayant vendu la machine ou à défaut du Spécialiste agréé le plus proche. Si la réparation ne peut être effectuée sur place, la garantie assistance spéciale prend en charge le transfert de la tondeuse autoportée chez le Spécialiste agréé ayant vendu la machine ou à défaut le Spécialiste agréé le plus proche.

2.2. Prêt de matériel de remplacement

Si votre tondeuse autoportée est non réparable dans la journée et immobilisée plus de 7 jours francs, vous pouvez bénéficier d'un matériel de remplacement de même type (ce matériel

n'est pas forcément identique au vôtre) mis à disposition par le Spécialiste agréé pour la durée de l'immobilisation de votre tondeuse autoportée (frais de carburant et autres à votre charge). Livraison à domicile du matériel de remplacement et de l'autoportée dès réparation.

Cette garantie ne couvre pas les points cités dans la garantie contractuelle de 3 ans et les points suivants :

- les opérations d'entretien périodique à caractère préventif, telles que définies dans la notice d'instructions,
- l'usure ou la déformation prématurée de la lame liée à un terrain bosselé, du fait du non-respect des instructions avant et pendant l'utilisation, énoncées dans la partie générale "Pour votre sécurité et celle des autres", de la notice d'instructions.
- les opérations de première mise en service de la tondeuse autoportée.

Outils WOLF se réserve en tous cas le droit de décider si les conditions d'application de la garantie assistance spéciale ont été respectées par le client.

Ces garanties contractuelles viennent en sus de la garantie légale des défauts cachés et vices rédhibitoires régie par les articles 1641 à 1649 du code civil et de la garantie de conformité du bien au contrat due par le vendeur au consommateur régie par les articles L 211-4 à L 211-14 du code de la consommation.

Prestaciones :

1. Entre en contacto con el Especialista autorizado que le ha vendido la máquina, en su defecto contacte con nuestro Servicio Comercial en el 972 86 40 44 donde le indicarán el Especialista autorizado más cercano para asistirle.

2. Diagnóstico inicial de la avería.

2.1. Asistencia especial

Intervención in situ lo más rápidamente posible por el Especialista autorizado que ha vendido la máquina o por otro Especialista más próximo.

Si la reparación no puede efectuarse in situ, la garantía asistencia especial cubrirá gratuitamente el traslado del cortacésped con asiento al Especialista autorizado que ha vendido la máquina o en su defecto al Especialista más cercano.

2.2. Préstamo de material de sustitución

Si su cortacésped con asiento no puede ser reparado en el mismo día y permanece inmovilizado más de 7 días hábiles, podrá disponer, durante el tiempo necesario para su reparación, de un material de sustitución del mismo tipo (puede que no sea idéntico al suyo) que el Especialista autorizado pondrá a su disposición (Gastos de carburante y otros corren por cuenta de usted).

Entrega en su domicilio del material de sustitución y del cortacésped con asiento tras haber sido reparado.

Quedan excluidos de esta garantía los extremos indicados en la garantía contractual de 3 años, así como los puntos siguientes :

- las operaciones de mantenimiento periódico de carácter preventivo, definidas en el manual de instrucciones,
- el desgaste o la deformación prematura de la cuchilla debido a un terreno lleno de montículos, por incumplimiento de las instrucciones antes y durante la utilización de la máquina, descritas en el apartado general "Para su seguridad y la de los demás" del manual de instrucciones.
- las operaciones de la primera puesta en servicio del cortacésped con asiento.

Outils WOLF se reserva en todo caso el derecho de decidir si las condiciones necesarias para la aplicación de la garantía asistencia especial han sido respetadas por el cliente.

Estas garantías contractuales vienen en complemento de la garantía legal por defectos ocultos y vicios redhibitorios regida por ciertos artículos del código civil y de la garantía de conformidad del bien con el contrato debida por el vendedor al consumidor regida por ciertos artículos del código del consumo.

Prestações :

1. Entre em contacto com o Especialista autorizado que lhe vendeu o tractor corta relvas, ou contacte o nosso serviço comercial (Tel: 244.802.090/094) que lhe indicará o Especialista autorizado mais próximo para a devida assistência.

2. Diagnóstico inicial da avaria

2.1. Assistência especial

Intervenção no próprio local, o mais rápido possível pelo Especialista autorizado que vendeu a máquina ou por outro Especialista autorizado mais próximo.

Se a reparação não pode ser efectuada no próprio local, a garantia assistência especial cobre a transferência do tractor corta-relvas para o especialista autorizado que vendeu a máquina ou eventualmente para o Especialista autorizado mais próximo.

2.2. Empréstimo de material de substituição

Se o seu tractor corta-relvas não pode ser reparado no mesmo dia e ficar imobilizado mais de 7 dias úteis, pode beneficiar de material de substituição do mesmo tipo (esse material poderá não ser idêntico ao seu) posto à disposição pelo Especialista autorizado durante o tempo de imobilização do seu tractor corta-relvas (despesas de gasolina e outras são ao seu cargo)

Entrega ao domicílio do material de substituição e do tractor corta-relvas depois da reparação efectuada.

Esta garantia não cobre os pontos indicados na garantia contratual de 3 anos e nos seguintes parágrafos:

- As operações de manutenção periódica de carácter preventivo, estando definidas no manual de instruções,
- O desgaste ou a deformação prematura da lâmina devido a um terreno com lombas, o não respeito das instruções antes e durante a utilização, descritas na parte geral "para sua segurança e a dos outros", do manual de instruções.
- As operações de primeira entrada em serviço do tractor corta-relvas

Outils WOLF reserva-se em todos os casos, o direito de decidir se as condições de aplicação da garantia assistência especial foram respeitadas pelo cliente.

Estas garantias contratuais vem além da garantia legal contra os defeitos e avarias não detectáveis concedidas pelos artigos do código civil e a garantia de conformidade do bem ao contrato que deve o vendedor ao consumidor concedida pelos artigos do código do consumidor.

« Article L 211-4 du code de la consommation :

Le vendeur est tenu de livrer un bien conforme au contrat et répond des défauts de conformité existant lors de la délivrance. Il répond également des défauts de conformité résultant de l'emballage, des instructions de montage ou de l'installation lorsque celle-ci a été mise à sa charge par le contrat ou a été réalisée sous sa responsabilité.

« Article L 211-5 du code de la consommation :

Pour être conforme au contrat, le bien doit :

- 1° Etre propre à l'usage habituellement attendu d'un bien semblable et, le cas échéant :
 - correspondre à la description donnée par le vendeur et posséder les qualités que celui-ci a présentées à l'acheteur sous forme d'échantillon ou de modèle ;
 - présenter les qualités qu'un acheteur peut légitimement attendre eu égard aux déclarations publiques faites par le vendeur, par le producteur ou par son représentant, notamment dans la publicité ou l'étiquetage ;
- 2° Ou présenter les caractéristiques définies d'un commun accord par les parties ou être propre à tout usage spécial recherché par l'acheteur, porté à la connaissance du vendeur et que ce dernier a accepté.

« Article L 211-12 du code de la consommation :

L'action résultant du défaut de conformité se prescrit par deux ans à compter de la délivrance du bien.

« Article 1641 du code civil :

Le vendeur est tenu de la garantie à raison des défauts cachés de la chose vendue qui la rendent impropre à l'usage auquel on la destine, ou qui diminuent tellement cet usage, que l'acheteur ne l'aurait pas acquise, ou n'en aurait donné qu'un moindre prix, s'il les avait connus.

« Article 1648 du code civil :

L'action résultant des vices rédhibitoires doit être intentée par l'acquéreur, dans un délai de deux ans à compter de la découverte du vice.



DÉCLARATION «CE» DE CONFORMITÉ

Selon la directive **98/37/CE** du 22/06/98,
codifiant la directive 89/392/CEE modifiée,

Nous,



5, rue de l'Industrie, 67165 WISSEMBOURG CEDEX,

déclarons sous notre propre responsabilité, que la tondeuse à conducteur porté, type **A100K**, à laquelle cette déclaration se rapporte, satisfait aux exigences essentielles de sécurité et de santé de la directive **89/392/CEE modifiée** qui lui est applicable, aux réglementations nationales la transposant, ainsi qu'aux dispositions des autres directives européennes qui lui sont applicables :

- **89/336/CEE** du 03/05/89 compatibilité électromagnétique
- **91/157/CEE** du 18/03/91 mise sur le marché des piles et accumulateurs contenant certaines matières dangereuses et leur élimination
- **2000/14/CE** du 08/05/00 émissions sonores dans l'environnement des matériels destinés à être utilisés à l'extérieur des bâtiments

et garantissons que la tondeuse à conducteur porté, type **A100K**, satisfait aux exigences de la directive 2000/14/CE en matière d'émissions sonores dans l'environnement, et est soumise à la procédure de contrôle interne de la production, avec évaluation de la documentation technique et contrôle périodique par un organisme notifié, le CETIM, F-60304 SENLIS CEDEX.

* Niveau de puissance acoustique moyen mesuré : **100 dB(A)**

* Niveau de puissance acoustique garanti : **100 dB(A)**

Fait à Wissembourg, le 8 janvier 2007

Pierre WOLF
Président



DECLARACIÓN «CE» DE CONFORMIDAD

Según la directiva **98/37/CE** de 22/06/98,
que codifica la directiva 89/392/CEE modificada

El que suscribe,



5, rue de l'Industrie, 67165 WISSEMBOURG Cedex - Francia

declara bajo su propia responsabilidad, que el cortacésped con asiento, tipo **A100K**, objeto de esta declaración, cumple con las exigencias esenciales de seguridad y de salud de la directiva **89/392/CEE modificada** que le es aplicable, con las legislaciones nacionales que la transponen, como igualmente con las exigencias de otras directivas europeas aplicables :

- **89/336/CEE** de 03/05/89 compatibilidad electromagnética
- **91/157/CEE** de 18/03/91 puesta en el mercado de pilas y acumuladores conteniendo ciertas materias peligrosas y su eliminación
- **2000/14/CE** de 08/05/00 emisiones sonoras en el ámbito de materiales destinados al exterior de las instalaciones

y garantizamos que el cortacésped con asiento, tipo **A100K**, cumple con las exigencias de la directiva 2000/14/CE relativa a las emisiones sonoras en el ambiente, y está sometido al procedimiento de control interno de la fabricación, con valoración de la documentación técnica y controles periodicos por un organismo autorizado, CETIM, F-60304 SENLIS CEDEX.

* Nivel de presión acústica medio medido : **100 dB(A)**

* Nivel de presión acústica garantizado : **100 dB(A)**

Dado en Wissembourg, a 8 de Enero de 2007

Pierre WOLF
Presidente

P

DECLARAÇÃO «CE» DE CONFORMIDADE

Segundo à directiva **98/37/CE** de 22/06/98,
codificativa da directiva 89/392/CEE modificada

Nós,



5, rue de l'Industrie, 67165 WISSEMBOURG Cedex -França -

declaramos sobre a nossa própria responsabilidade, que o tractor corta-relvas, tipo **A100K**, ao qual esta declaração se destina, satisfaz as exigências essenciais de segurança e de saúde da directiva **89/392/CEE modificada** que lhe é aplicável, às legislações nacionais transpondo-a, assim como as disposições das outras directivas europeias aplicáveis:

- 89/336/CEE de 03/05/89 compatibilidade electromagnética

- **89/336/CEE** de 03/05/89 compatibilidade electromagnética
- **91/157/CEE** de 18/03/91 colocação no mercado de pilhas e acumuladores contendo algumas matérias perigosas e a sua eliminação

- **2000/14/CE** de 08/05/00 emissões sonoras no âmbito dos materiais destinados ao exterior das instalações

e garantimos que o tractor corta-relvas, tipo **A100K**, satisfaz às exigências da directiva 2000/14/CE relativa às emissões sonoras no ambiente, e está submetido ao procedimento de controlo interno da fabricação, com avaliação da documentação técnica, e controlo periódico por um organismo oficial, o CETIM, F-60304 SENLIS CEDEX.

* Nível médio de potência acústica medida : **100 dB(A)**

* Nível sonoro garantido : **100 dB(A)**

Feito em Wissembourg, a 8 de Janeiro de 2007

Pierre WOLF

Presidente

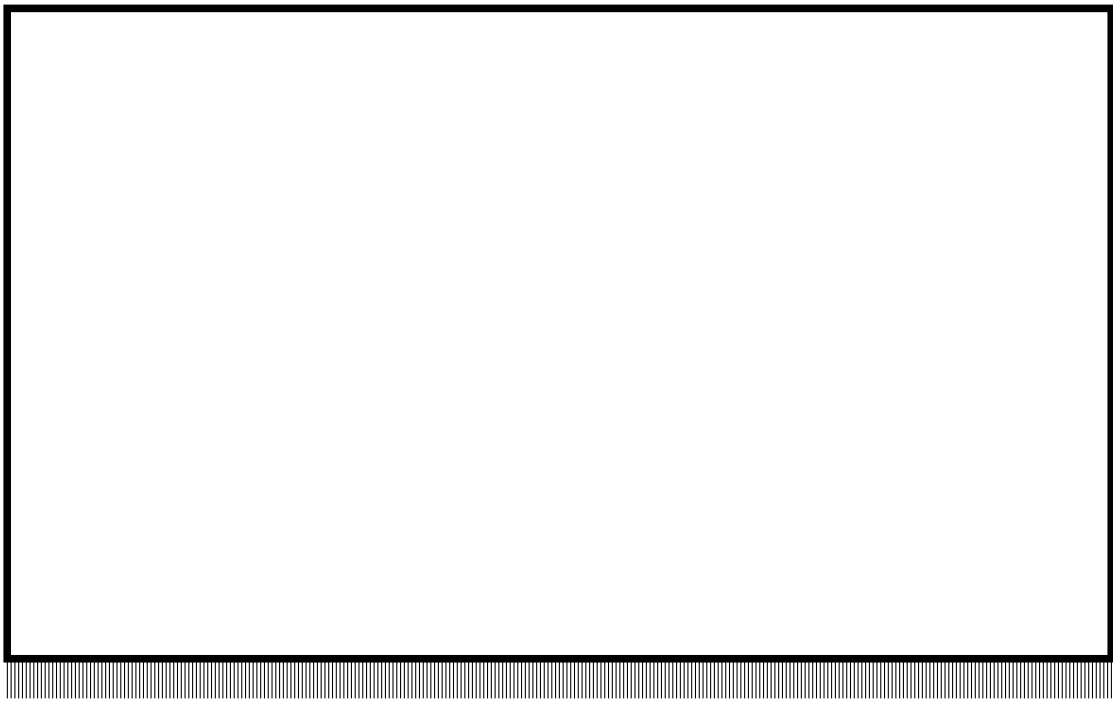

**Dans un constant souci d'amélioration de ses produits, Outils WOLF se réserve le droit de modifier sans préavis les spécifications des modèles présentés.
Photos et illustrations non contractuelles.**

Outils WOLF S.A.S. - F 67165 WISSEMBOURG CEDEX - RCS Strasbourg B 708 503 131 - Tél. 03 88 54 88 00 - Fax 03 88 94 19 10

**Con el constante afán de mejorar sus productos, Outils WOLF se reserva el derecho de modificar las características de los modelos presentados sin previo aviso.
Las fotos y los dibujos no son contractuales.**

Outils WOLF ESPAÑA S.L. - Ctra. C-35, Km. 66 17451 SANT FELIU DE BUIXALLEU (Gerona)
Tel 972 86 40 44 - Reg. Merc. de Gerona Tomo 838, Libro O, Sección 8, folio 40, Hoja GE - 5935, Inscripción 1a

**Com a preocupação constante de melhorar os seus produtos, Outils WOLF reserva-se o direito de modificar, quando assim o entender, as especificações dos modelos apresentados.
Fotos e ilustrações apresentadas a título de indicação.**

WOLF JARDIM - Utensílios para Jardim, Lda. - Rua da Mata Nacional - Armazém nº 5 Vinagreiro - Pousos
2410-028 LEIRIA (Portugal) Tel. 244 80 20 90 Contribuinte nº 501985310 - C.R.C. de Leiria nº 4996 Fls 2 Livro.