

Mesures de sécurité importantes

Afin de réduire les risques d'incendie, de blessures corporelles ou d'électrocution, suivez toujours ces mesures préventives de base lorsque vous utilisez votre téléphone:

1. Lisez et comprenez bien toutes les instructions.
2. Observez toutes les instructions et mises en garde inscrites sur l'appareil.
3. Débranchez ce téléphone de la prise murale avant de le nettoyer. N'utilisez pas de nettoyeurs liquides ni en aérosol. N'utilisez qu'un chiffon doux et légèrement humecté.
4. N'utilisez pas cet appareil près d'une source d'humidité (par exemple, près d'une baignoire, évier de cuisine ou piscine).
5. Ne déposez pas ce téléphone sur un chariot, support ou table chancelants. L'appareil pourrait tomber et être sérieusement endommagé.
6. Le boîtier de l'appareil est doté de fentes et d'ouvertures d'aération situées à l'arrière ou en dessous. Afin d'empêcher la surchauffe, ces ouvertures ne doivent pas être obstruées en plaçant l'appareil sur un lit, divan, tapis ou autre surface similaires. Ne placez pas cet appareil à proximité d'un élément de chauffage ni d'une plinthe électrique. De plus, ne l'installez pas dans une unité murale ou un cabinet fermé qui ne possède pas d'aération adéquate.
7. Ne faites fonctionner cet appareil qu'avec le type d'alimentation indiqué sur les étiquettes de l'appareil. Si vous ne connaissez pas le voltage de votre maison, consultez votre marchand ou votre fournisseur d'électricité.
8. Ne déposez rien sur le cordon d'alimentation. Installez cet appareil dans un endroit sécuritaire, là où personne ne pourra trébucher sur la ligne d'alimentation ni le cordon téléphonique modulaire.
9. N'insérez jamais d'objets à travers les fentes et ouvertures de cet appareil, car ils pourraient toucher à des points de tension dangereux ou court-circuiter des pièces, ce qui constituerait un risque d'incendie ou d'électrocution. N'échappez pas de liquides dans l'appareil.
10. Afin de réduire les risques d'électrocution, ne démontez pas l'appareil, mais apportez-le plutôt à un centre de service qualifié s'il doit être réparé. En enlevant le couvercle, vous vous exposez à des tensions dangereuses ou autres dangers similaires. Un remontage inadéquat peut être à l'origine d'une électrocution lors d'une utilisation ultérieure de l'appareil.
11. Ne surchargez pas les prises de courant ni les rallonges électriques, car ceci peut constituer un risque d'incendie ou d'électrocution.
12. Débranchez cet appareil de la prise de courant et communiquez avec le département de service à la clientèle de VTech dans les cas suivants:
 - A. Lorsque le cordon d'alimentation est endommagé ou écorché.
 - B. Si du liquide a été échappé dans l'appareil.
 - C. Si l'appareil a été exposé à une source d'humidité telle que la pluie ou l'eau.
 - D. Si l'appareil ne fonctionne pas normalement en suivant les directives du guide. N'ajustez que les commandes couvertes dans le guide d'utilisation, car un mauvais réglage de celles-ci peut être à l'origine de dommages, ce qui nécessiterait des réparations considérables pour remettre l'appareil à son état de fonctionnement normal.

Mesures de sécurité importantes

- E. Si l'appareil a été échappé ou son boîtier, endommagé.
 - F. Si le produit affiche une nette diminution de sa performance.
13. Évitez d'utiliser un téléphone (autre qu'un sans fil) pendant un orage. Les éclairs peuvent être à l'origine d'une électrocution.
 14. N'utilisez pas le téléphone pour rapporter une fuite de gaz à proximité de celle-ci.

Si vous avez des questions à propos de cet appareil, ou si avez de la difficulté à l'installer ou à l'utiliser, ne retournez pas le téléphone au magasin où vous l'avez acheté. Appelez notre département de service à la clientèle, au: 1-800-595-9511. Au Canada, composez le: 1-800-267-7377.

AVANT D'UTILISER VOTRE TÉLÉPHONE ip 5850, RETIREZ DÉLICATEMENT LA PELLICULE DE PROTECTION RECOUVRANT LES AFFICHEURS.

Introduction

Votre **ip 5850** est un téléphone sans fil évolué, capable de supporter deux combinés. Ce guide d'utilisation est conçu pour vous familiariser avec ce téléphone sans fil. Nous vous recommandons fortement de lire le guide avant d'utiliser le téléphone

Nomenclature des pièces

- | | |
|------------------------------|---|
| 1. Socle | 6. Attaches-ceinture |
| 2. Combinés | 7. Support de fixation murale du socle |
| 3. Chargeur | 8. Support de fixation murale du chargeur |
| 4. Adaptateur CA du socle | 9. Guide d'utilisation |
| 5. Fil de ligne téléphonique | 10. Piles |

Pour vous procurer des piles de rechange, contactez VTech Communications, Inc. au numéro 1-800-595-9511. Au Canada, contactez VTech Telecommunications Canada Ltd. au 1-800-267-7377.

REMARQUE: Utilisez uniquement des piles VTech (pièce no. 80-5380-00-00) ou des piles 'AAA' au Ni-Mh équivalentes.

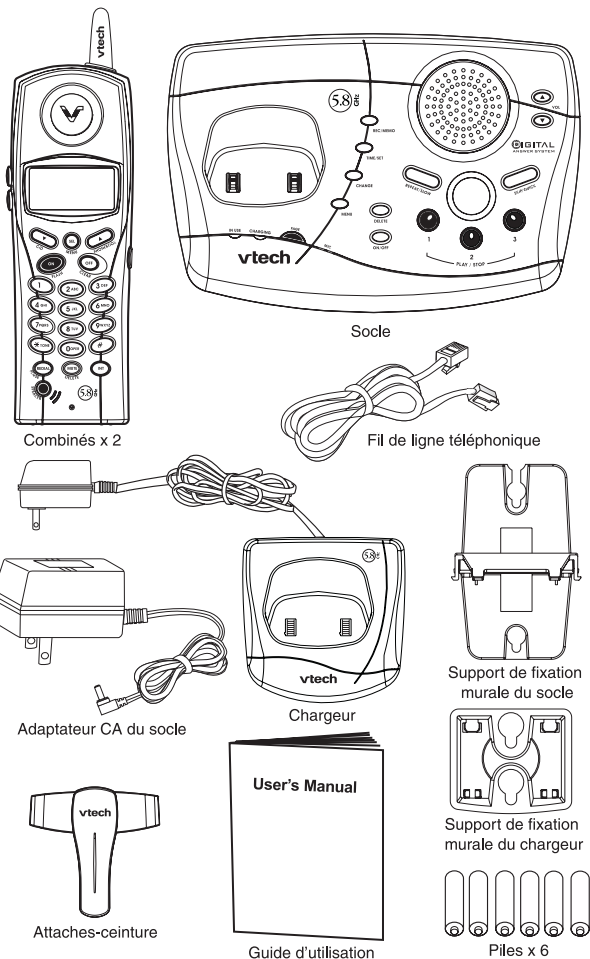

Disposition des touches du combiné

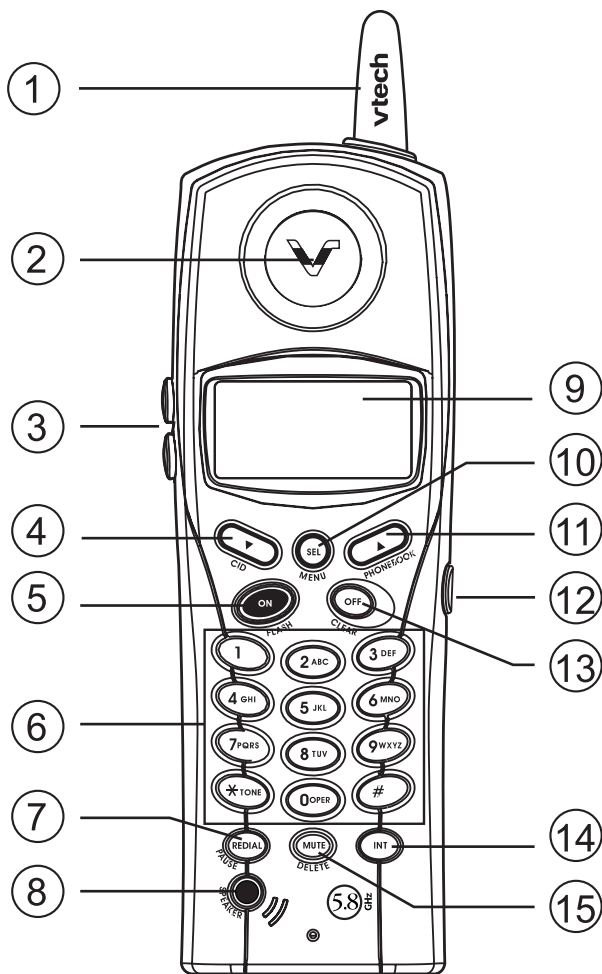

- | | |
|---------------------------------------|--|
| 1. Antenne | 9. Affichage ACL |
| 2. Écouteur | 10. Sélection (menu) |
| 3. Commande de volume | 11. Répertoire téléphonique
(défilement vers le haut) |
| 4. Afficheur (défilement vers le bas) | 12. Prise du casque d'écoute (2,5mm) |
| 5. En fonction (plongeon 'Flash') | 13. Hors fonction (annulation) |
| 6. Touches de composition (0-9, *, #) | 14. Interphone |
| 7. Recomposition | 15. Sourdine (effacement) |
| 8. Haut-parleur mains libres | |

Disposition des touches du socle

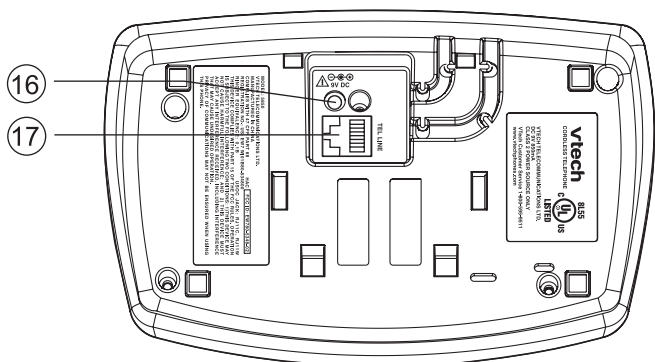
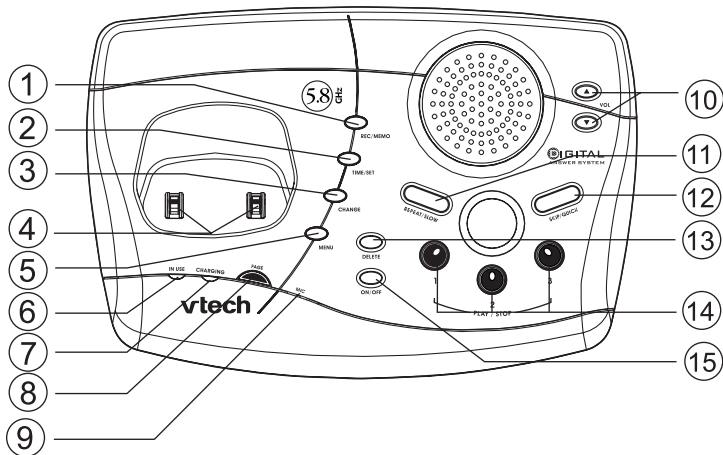

- | | |
|--|---|
| 1. Enregistrement/mémo 'Rec/Memo' | 10. Commande de volume |
| 2. Réglage de l'heure 'Time Set' | 11. Répétition/Ralenti 'Repeat/Slow' |
| 3. Changement 'Change' | 12. Saut/Rapide 'Skip/Quick' |
| 4. Bornes du chargeur | 13. Effacer 'Delete' |
| 5. Menu | 14. Boîtes vocales (LECTURE/ARRÊT 'PLAY/STOP') |
| 6. Voyant à DEL d'utilisation 'In Use' | 15. Commande de mise en/hors fonction du répondeur (On/Off) |
| 7. Voyant à DEL de charge 'In Charge' | 16. Prise du connecteur CC |
| 8. Télé-signal 'Page' | 17. Prise téléphonique |
| 9. Microphone | |

Réglages

Alimenter le socle/chargeur

1. Branchez l'adaptateur secteur CA dans une prise de courant sous tension et le connecteur d'alimentation CC à l'arrière du socle.

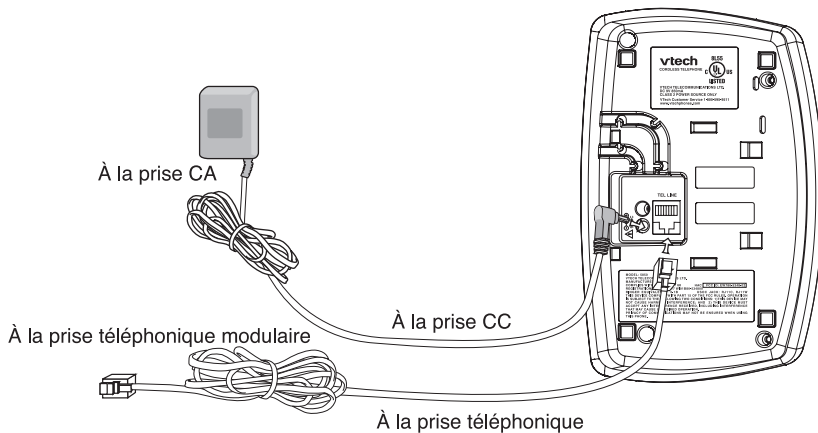

2. Choisissez un emplacement pour votre combiné et chargeur et branchez le cordon d'alimentation dans une prise de courant.

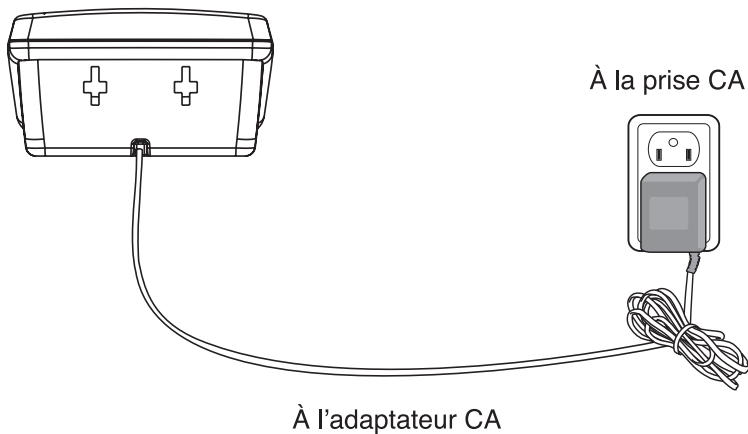

Réglages

Installation et charge des piles dans le combiné

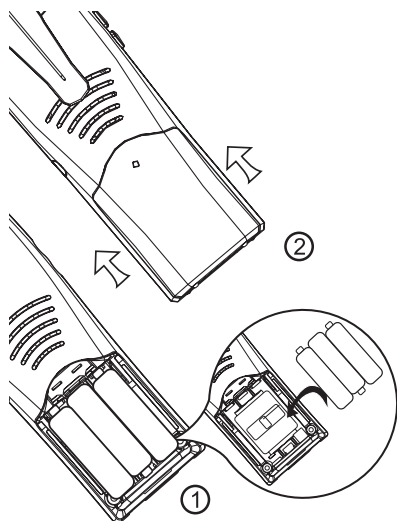

Procédez tel que décrit ci-dessous:

1. Insérez les piles dans le combiné en respectant la polarité, tel qu'inscrit à l'intérieur du compartiment.
2. Remplacez le couvercle du compartiment en le glissant vers le haut.
3. Si les piles n'ont pas été chargées, déposez le combiné sur le chargeur ou le socle et laissez-le se charger pendant 10 à 12 heures. Après la charge initiale, une charge subséquente de 8 heures devrait être suffisante.

AVERTISSEMENT: Les piles alcalines ne doivent PAS être utilisées dans votre téléphone sans fil **ip 5850**. Utilisez uniquement les piles incluses avec votre téléphone ou contactez notre centre de soutien à la clientèle (renseignements à la page 2) pour commander d'autres piles.

Charger les piles du combiné

Le combiné de votre téléphone sans fil est alimenté par des piles rechargeables. Les piles se chargent automatiquement lorsque le combiné est sur le chargeur ou sur le socle.

Vous devez charger les piles pendant 10 à 12 heures avant d'utiliser votre téléphone.

Vous saurez quand recharger les piles lorsque:

- Le message "Piles faibles" ainsi que l'icône de la pile apparaîtront à l'affichage.
- Si le combiné semble complètement mort, l'écran ACL sera vide et ne s'activera pas lorsque vous appuyez sur les touches.

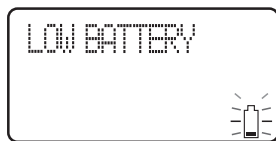

REMARQUE:

Lorsqu'en mode '**LOW BATTERY**', le clavier émettra des sons, les fonctions de rétroéclairage et de haut-parleur mains libres ne seront pas accessibles. Lorsque les piles seront rechargées, les fonctions seront de nouveau accessibles.

IMPORTANT :

1. Ne jetez pas les piles dans le feu. La cellule pourrait exposer. Consultez les lois locales et provinciales afin de savoir s'il existe une procédure à suivre pour jeter les piles rechargeables.

Réglages

2. N'ouvrez pas et ne mutilez pas le bloc-piles. L'électrolyte qui s'en dégagerait est corrosif et pourrait causer des brûlures aux yeux et à la peau.
3. Prenez un soin particulier lorsque vous manipulez les piles pour ne pas les court-circuiter en les mettant en contact avec des matériaux conducteurs tels que les bagues, les bracelets et les clés. Les piles ou le matériau conducteur pourraient surchauffer.
4. Ne jetez pas les piles dans des sacs à ordures domestiques. Veuillez vous référer aux renseignements concernant le recyclage des piles.
5. Ne chargez pas les piles avec un autre appareil électrique.

Vérifier le voyant des piles

Si vous recevez un avertissement de piles faibles, ceci est causé par l'une des situations ci-dessous:

1. Les piles ne sont pas installées dans votre combiné. Vous devez installer les piles dans votre combiné (consultez la section 'Installation et charge des piles dans le combiné' de la page précédente).
2. Vous avez accidentellement installé des piles alcalines dans le combiné. (Les piles alcalines ne doivent JAMAIS être utilisées avec ce téléphone. Consultez l'avertissement de la page précédente pour plus de détails à ce sujet).
3. Les piles rechargeables de votre combiné doivent être remplacées par des neuves.
4. Les piles ont été installées incorrectement. Veuillez réinstaller les piles (consultez la section '**Installation et charge des piles dans le combiné**' et/ou le schéma situé à l'intérieur du compartiment des piles).



Brancher la ligne téléphonique

Branchez une extrémité du fil téléphonique dans la prise située sous le socle. Branchez l'autre extrémité dans la prise murale.

Vérifier la tonalité

Lorsque la pile est chargée, appuyez sur la touche **ON** du combiné. L'écran ACL affichera l'inscription **PHONE** et affichera également une minuterie et vous entendrez la tonalité. Sinon, référez-vous à la section **En cas de problèmes**.

Sélection du mode de composition à tonalité ou à impulsions

Votre téléphone est pré-réglé au mode de composition à tonalité. Référez-vous à la section **Réglages du combiné** pour plus de détails à ce sujet.

⚠ ATTENTION: Utilisez uniquement l'adaptateur secteur de VTech fourni avec votre téléphone.

Réglages

IMPORTANT:

AFIN D'OPTIMISER LA PERFORMANCE DE VOTRE TÉLÉPHONE SANS FIL:

1. Installez votre socle dans un endroit centralisé.
2. Éloignez votre socle et vos combinés supplémentaires des appareils électriques tels que les ordinateurs personnels, téléviseurs et fours à micro-ondes.
3. Dans les endroits où il y a plusieurs téléphones sans fil, éloignez les socles le plus loin possible les uns des autres.
4. Éloignez votre appareil téléphonique des sources de chaleur et de la lumière directe du soleil.
5. Évitez les endroits très humides, poussiéreux ou très froids.

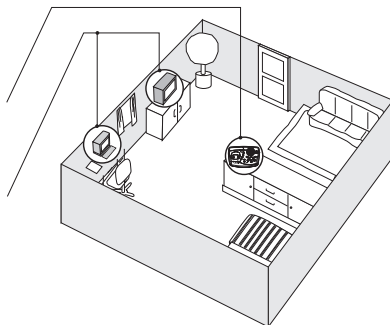

Installation murale

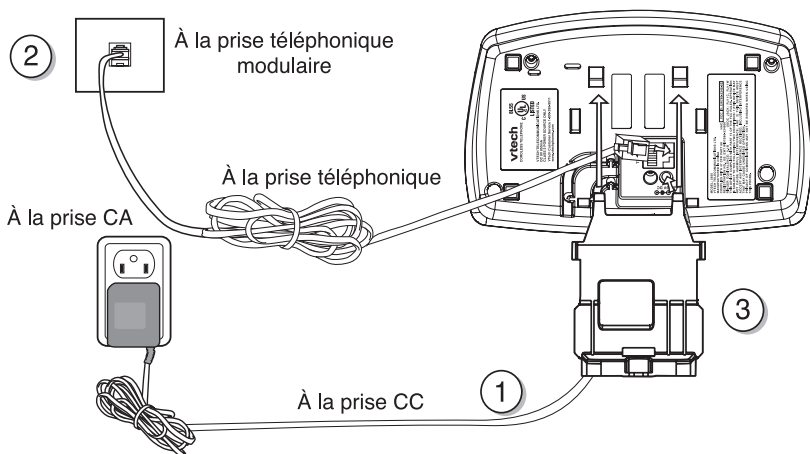

Les supports de fixation murale sont conçus pour être installés sur une plaque murale standard seulement. L'installation murale est optionnelle.

1. Branchez l'adaptateur CA dans la prise de courant et le connecteur CC à l'arrière du socle.
2. Branchez le fil téléphonique dans la prise téléphonique modulaire et l'autre extrémité à l'arrière du socle.
3. Alignez les languettes des adaptateurs muraux avec les trous situés sous le socle/chargeur situé sous le socle/arrière du chargeur. Insérez, en appliquant une bonne pression, le support de montage mural fermement en place.
4. Montez le support au mur. Positionnez le socle/chargeur de façon à ce que les tenons de fixation s'insèrent dans les trous du support mural. Glissez vers le bas le socle/chargeur sur les tenons de fixation jusqu'à ce qu'il soit solidement verrouillé en place.



Voyants du combiné et du socle

Icônes du combiné

Icône	Description
	<ul style="list-style-type: none"> S'allume lorsque le combiné est en mode de conversation mains libres.
MUTE	<ul style="list-style-type: none"> S'allume lorsque le microphone est en sourdine.
NEW	<ul style="list-style-type: none"> S'allume lorsque vous avez des nouvelles données d'appel.
	<ul style="list-style-type: none"> S'allume lorsque la sonnerie est en sourdine.
	<ul style="list-style-type: none"> Voyant de pile faible ou voyant de charge.

Voyant à DEL du combiné

Voyant	Description
SPEAKERPHONE	<ul style="list-style-type: none"> Le voyant à DEL s'allume lorsqu'en mode mains libres.

Voyants à DEL du socle

Voyants à DEL	Description
IN USE	<ul style="list-style-type: none"> S'allume lorsque le combiné est hors du socle ou du chargeur. Clignote lorsque le poste auxiliaire est hors du socle ou du chargeur.
CHARGING	<ul style="list-style-type: none"> S'allume lorsque le combiné se recharge sur le socle ou le chargeur.
PLAY/STOP 1, 2, 3	<ul style="list-style-type: none"> Clignote lorsque des nouveaux messages se trouvent dans la boîte vocale correspondante. Activé seulement lorsque des anciens messages se trouvent dans la boîte vocale.
ON/OFF	<ul style="list-style-type: none"> Activé lorsque le répondeur est en fonction.

Fonctionnement du combiné

Faire des appels

- Appuyez sur la touche **ON** (ou, **SPEAKER**) pour utiliser la fonction de conversation en mode mains libres). Composez le numéro de téléphone.

—OU—

Composez d'abord le numéro de téléphone; puis appuyez sur la touche **ON** (ou **SPEAKER**).

- Appuyez sur la touche **OFF** pour terminer votre appel.

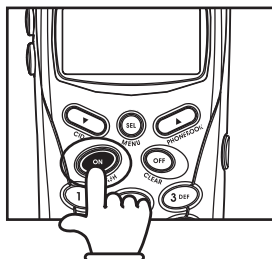

Répondre aux appels

- Appuyez sur la touche **ON**, **SPEAKER** ou n'importe quelle touche de composition.
- Appuyez sur la touche **OFF** pour terminer votre appel.

Régler le niveau de volume du combiné

(S'applique également au haut-parleur mains libres du combiné et au casque d'écoute).

- La commande de volume est située sur le rebord gauche du combiné. Pendant un appel, appuyez sur la touche ▲ ou ▼ pour régler le volume à un niveau confortable. Lorsque vous atteignez le niveau maximal ou le niveau minimal, un triple bip se fera entendre.

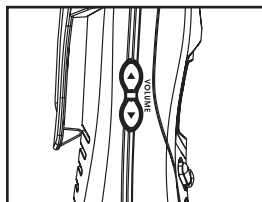
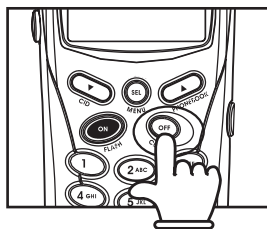

REMARQUE: Cette procédure est la même pour l'écouteur du combiné, le haut-parleur mains libres et le casque d'écoute.

Fonction de plongeon "Flash"

- Vous pouvez utiliser votre **ip 5850** avec les services tels que l'appel en attente. Lorsque vous recevez un signal d'appel en attente, appuyez simplement sur la touche **ON/FLASH** pour accéder au nouvel appel. Appuyez de nouveau sur la touche **ON/FLASH** pour retourner à l'appel original.

REMARQUE: Utilisez la touche **ON/FLASH** pour accéder aux autres services offerts en abonnement par votre compagnie de téléphone locale, tels que décrits par votre fournisseur de services.

Fonction de recomposition

- Appuyez sur la touche **REDIAL/PAUSE** pour afficher le dernier numéro de téléphone composé à partir du combiné. Utilisez les touches ▲ ou ▼ pour défiler parmi les cinq numéros précédemment composés (d'un maximum de 32 chiffres chacun). Un double bip se fera entendre lorsque vous atteignez le début ou la fin de la liste de recomposition.
- Appuyez sur la touche **OFF** pour quitter la liste de recomposition.
- Lorsque le numéro désiré est atteint, appuyez sur la touche **ON** ou **SPEAKER** pour le composer.

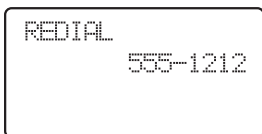

Fonctionnement du combiné

- Lorsque le numéro désiré est affiché, appuyez sur la touche **DELETE** pour l'effacer. Une tonalité de confirmation se fera entendre.

REMARQUE: Si vous appuyez sur la touche **REDIAL** et que la mémoire de re-composition est vide, un double-bip se fera entendre.

Fonction de mise en sourdine

- Pendant un appel actif, appuyez sur la touche **MUTE/DEL** pour désactiver le microphone. L'écran affichera brièvement "MICROPHONE MUTED" (microphone en sourdine).
- Appuyez de nouveau sur la touche **MUTE/DEL** pour retourner en mode normal de conversation à deux voies. L'écran affichera brièvement "MICROPHONE ON" (microphone en fonction).

```
PHONE 00:00:15
MICROPHONE MUTED
MUTE
```

Appel interphone

- En mode d'attente (**OFF**), appuyez sur la touche **INT**. Le combiné affichera:

```
CALLING
OTHER HANDSET
```

- L'autre combiné sonnera et l'écran affichera:

```
OTHER HANDSET
IS CALLING
```

- Appuyez sur la touche **INT** ou **SPEAKER** pour répondre à un appel interphone. L'écran affichera:

```
INTERCOM
```

- Appuyez sur la touche **INT** ou **OFF** pour terminer l'appel.

```
INTERCOM ENDED
```

REMARQUE: Si l'autre combiné est hors de portée ou est en ligne avec un appel extérieur lorsque vous tentez de le rejoindre par l'interphone, l'inscription suivante sera inscrite sur le combiné qui effectue l'interphone:

```
UNABLE TO CALL
TRY AGAIN
```

Renvoi d'appel et transfert d'appel

Un appel extérieur peut être renvoyé ou transféré d'un combiné à l'autre. Le renvoi d'appel diffère du transfert d'appel en ceci: le combiné qui envoie doit parler au combiné qui reçoit avant d'envoyer l'appel externe à l'autre combiné. La différence entre le transfert d'appel et le renvoi d'appel se situe au niveau suivant: si le combiné qui transfère l'appel doit parler à la personne qui répond au combiné qui reçoit ou non avant que l'appel soit transféré.

Fonctionnement du combiné

Renvoi d'appel

- Le combiné (HS1), en appel externe peut transférer l'appel à l'autre combiné (HS2), **en appuyant sur la touche INT et en la maintenant enfoncée**. L'écran du combiné HS1 indiquera :
- L'autre personne utilisant le combiné HS2 peut répondre à l'appel en appuyant sur la touche **ON**.



CALL FORWARDED

REMARQUE: Si l'autre combiné (HS2) ne répond pas dans un délai de trente secondes, l'appel externe retournera au combiné HS1 et l'écran affichera "CALL BACK" (renvoi).

Si l'appel retourné n'est pas répondu dans un délai de trente secondes, l'appel externe sera automatiquement terminé.



CALL BACK

Transfert d'appel

- Le combiné (HS1) en communication avec un appel externe peut transférer l'appel à l'autre combiné (HS2), en appuyant sur la touche **INT**.

REMARQUES: L'appel extérieur est automatiquement mis en attente.

- Le combiné de destination (HS2) sonnera, et l'écran indiquera que l'appel provient de l'interphone.
- Appuyez sur la touche **ON** sur le combiné de destination (HS2) pour répondre à l'interphone.

Les deux combinés (HS1 et HS2) peuvent converser avec l'appel externe.

- Appuyez sur la touche **OFF** sur le combiné (HS1) pour transférer l'appel externe à l'autre combiné. Le combiné de destination (HS2) est maintenant en communication avec l'appel externe. L'inscription **CALL TRANSFERRED** (transfert d'appel) sera affichée brièvement à l'écran du combiné (HS1).

REMARQUE: S'il n'y a pas de réponse sur le combiné de destination (HS2), le combiné HS1 peut reprendre l'appel en appuyant sur la touche **ON**.

Conférence téléphonique

Il est possible d'établir une conférence téléphonique entre deux combinés et un appel externe.

Si le combiné est déjà en communication avec un appel externe, la personne à l'autre combiné appuiera sur la touche **ON** pour établir immédiatement une conférence téléphonique. L'inscription suivante apparaîtra à l'écran des deux combinés :



CONF. 00:00:25

Fonctionnement à partir du socle

Pour localiser le combiné à partir du socle, appuyez sur la touche **PAGE**. Celui-ci émettra un télé-signal pendant 60 secondes.

- Lorsque le combiné est en mode d'attente, appuyez sur la touche **PAGE**. Le combiné affichera :



BASE IS
PAGING

Fonctionnement du répertoire téléphonique

- Pour terminer un télé-signal, appuyez de nouveau sur la touche **PAGE**.
- Pour terminer un télé-signal à partir du combiné, appuyez sur la touche **ON** ou **SPEAKER** ou n'importe quelle touche numérique.

Votre **ip5850** peut conserver en mémoire jusqu'à 50 numéros et noms. Chaque adresse-mémoire peut contenir jusqu'à 32 chiffres pour les numéros et jusqu'à 16 caractères pour le nom.

REMARQUE: Les combinés se partagent le répertoire téléphonique, qui est situé dans le socle. Ceci signifie que les entrées stockées par un combiné sont disponibles pour les deux combinés et si l'un efface une entrée, celle-ci disparaîtra pour les deux combinés. Lorsque le combiné (HS1) accède au répertoire téléphonique, l'autre combiné (HS2) ne peut simultanément y accéder. Si vous tentez de le faire, l'inscription **NOT AVAILABLE AT THIS TIME** (non disponible pour le moment) sera affiché sur le combiné (HS2).

On vous demandera d'entrer un nom **ENTER NAME**. Utilisez les touches de composition pour "épeler" le nom et procédez tel que décrit ci-dessous. Chaque pression de la touche permet d'afficher le caractère dans l'ordre suivant:

Touche	Caractère par nombre de fois que la touche est enfoncée								
	1	2	3	4	5	6	7	8	9
1	espace	1							
2	A	B	C	2	a	b	c		
3	D	E	F	3	d	e	f		
4	G	H	I	4	g	h	i		
5	J	K	L	5	j	k	l		
6	M	N	O	6	m	n	o		
7	P	Q	R	S	7	p	q	r	s
8	T	U	V	8	t	u	v		
9	W	X	Y	Z	9	w	x	y	z
0	0								
*	*	?	!	/	()			
#	#	'	,	-	.	&			

Vous pouvez accéder au répertoire téléphonique par le menu, tel que décrit ci-dessous ou en appuyant sur la touche ▲ en mode d'attente (touche d'accès rapide). Le combiné accédera directement au mode de révision du répertoire téléphonique.

REMARQUE: S'il n'y a aucune entrée dans le répertoire téléphonique lorsque vous y accédez, l'inscription **PHONEBOOK EMPTY** (répertoire téléphonique vide) sera affichée.

Fonctionnement du répertoire téléphonique

On peut accéder au répertoire téléphonique en procédant comme suit:

- Appuyez sur la touche **SEL** pour accéder au menu.
- Appuyez de nouveau sur la touche **SEL** pour accéder au sous-menu du répertoire téléphonique.

Programmer une nouvelle entrée

- Après avoir procédé aux étapes décrites à la page 15 afin d'accéder au sous-menu du répertoire téléphonique, appuyez sur la touche ▲ ou ▼ pour défiler jusqu'à **STORE** et appuyez sur la touche **SEL**.
- Entrez le numéro que vous désirez programmer.
- Appuyez sur la touche **REDIAL/PAUSE** et maintenez-la enfoncée si nécessaire pour ajouter des pauses.
- Appuyez sur la touche **DELETE** pour reculer.
- Vous pouvez également appuyer sur la touche **REDIAL/PAUSE** puis ▲ ou ▼ pour défiler jusqu'au numéro composé précédemment sur la liste de recomposition afin de le sélectionner pour le storé dans la mémoire du répertoire téléphonique. Appuyez sur la touche **SEL**.

REMARQUE: Si le numéro est déjà entré en mémoire dans le répertoire téléphonique, l'écran affichera:

- On vous demandera d'entrer un nom **ENTER NAME**. Utilisez les touches de composition pour "épeler" le nom. Si vous faites une erreur, appuyez sur la touche **DELETE** pour reculer. Lorsque vous avez terminé, appuyez sur la touche **SEL**.
- S'il y a de l'espace disponible dans le répertoire téléphonique, le numéro et le nom seront sauvegardés et une tonalité de confirmation se fera entendre. L'information programmée demeurera affichée à l'écran pendant environ trente secondes puis l'écran retournera en mode d'attente.

REMARQUE: Si le répertoire téléphonique est plein, le combiné affichera **PHONEBOOK IS FULL** (répertoire téléphonique plein) et retournera au sous-menu du répertoire téléphonique.

```
>PHONE BOOK  
CALL LOG
```

```
>REVIEW  
STORE
```

```
>STORE  
REVIEW
```

```
STORE NAME  
John Smith_
```

```
1233  
45-789-123-1456_
```

```
NUMBER ALREADY  
IN PHONE BOOK
```

```
PHONE BOOK  
IS FULL
```

Fonctionnement du répertoire téléphonique

Réviser/composer à partir du répertoire téléphonique

Un numéro peut être révisé et composé à partir du répertoire téléphonique en procédant comme suit:

- Procédez tel que décrit aux étapes de la page 15 en accédez au sous-menu du répertoire téléphonique. Lorsque vous verrez l'inscription **REVIEW** sur la première ligne, appuyez sur la touche **SEL**.

—OU—

Lorsque le combiné est en mode d'attente, appuyez sur la touche ▲ pour que le combiné passe directement au mode de révision du répertoire téléphonique.

La première entrée du répertoire téléphonique apparaîtra.



Kevin James
432-5434

- Défilez à travers les entrées du répertoire téléphonique à l'aide des touches ▲ ou ▼ ou entrez le premier caractère du nom que vous recherchez (à l'aide des touches numériques) et poursuivez la navigation à l'aide des touches ▲ ou ▼ pour défiler à travers les entrées jusqu'à ce que vous atteignez l'entrée que vous désirez composer.



John Smith
555-1212

REMARQUE: Lorsque vous révisiez le répertoire téléphonique, la deuxième ligne de l'afficheur indique le numéro de téléphone d'un maximum de 16 chiffres. Lorsque les numéros ont plus de 16 chiffres, seulement les 13 premiers chiffres seront affichés, vous pourrez appuyer sur la touche * ou # pour défiler et voir les chiffres supplémentaires.



PHONE 00:00:10
John Smith

- Appuyez sur la touche **ON** ou **SPEAKER** pour composer le numéro.

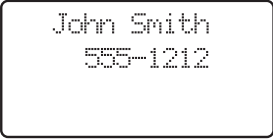

John Smith
555-1212

REMARQUE: Seulement un combiné peut accéder simultanément à l'historique de l'afficheur ou au répertoire téléphonique. Si un second combiné tente d'accéder à l'historique de l'afficheur ou au répertoire téléphonique, le message **"NOT AVAILABLE AT THIS TIME"** (non disponible pour le moment) sera affiché.



NOT AVAILABLE
AT THIS TIME

Fonctionnement du répertoire téléphonique

Éditer une entrée du répertoire téléphonique

- Procédez tel que décrit aux deux étapes de la section **Réviser/composer à partir du répertoire téléphonique** pour accéder à l'entrée que vous désirez éditer.
- Appuyez sur la touche **SEL** pour accéder au mode d'édition.
- Appuyez sur la touche **DELETE** pour reculer puis appuyez sur le chiffre correspondant au bon numéro. Appuyez sur la touche **REDIAL/PAUSE** et maintenez-la enfoncée pour ajouter des pauses supplémentaires, si nécessaire.
- Vous pouvez également appuyer sur la touche **REDIAL/PAUSE** puis sur les touches ▲ ou ▼ pour défiler jusqu'au numéro composé précédemment que vous désirez programmer dans le répertoire à partir de la liste de recomposition. Appuyez sur la touche **SEL**.



EDIT NUMBER
555-1212_

- Appuyez sur la touche **SEL** pour confirmer le numéro et accéder au mode d'édition du nom.
- Appuyez sur la touche **DELETE** pour reculer et utiliser les touches numériques pour entrer le bon nom.
- Appuyez sur la touche **SEL** pour confirmer le changement. Une tonalité de confirmation se fera entendre.

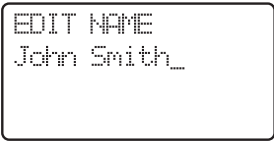

EDIT NAME
John Smith_



John Smith
555-1212

Effacer une donnée du répertoire téléphonique

- Procédez tel que décrit aux deux étapes de la section **Réviser/composer à partir du répertoire téléphonique** pour accéder à l'entrée que vous désirez effacer.
- Appuyez sur la touche **DELETE** pour effacer l'entrée. Le combiné passera ensuite à l'entrée suivante s'il y en a une.



Kevin James
432-5434

Registre (Afficheur - Afficheur de l'appel en attente)

Votre **ip 5850** peut afficher le nom et/ou le numéro de la personne que vous désirez rejoindre avant que vous répondiez à l'appel (**Afficheur 'Caller ID'**). Si le numéro qui apparaît à l'afficheur est présent dans votre répertoire téléphonique, le nom apparaissant à l'afficheur sera remplacé par celui stocké dans le répertoire téléphonique. L'appareil peut également afficher les données de l'afficheur simultanément avec le signal d'alerte de l'appel en attente (**afficheur de l'appel en attente**). Avec l'afficheur de l'appel en attente, les données de l'afficheur seront affichées pour vous permettre de décider de prendre l'appel entrant ou de poursuivre votre conversation. Votre **ip 5850** peut conserver en mémoire un maximum de 50 données de l'afficheur.

REMARQUES RELATIVES À L'AFFICHEUR DU DEMANDEUR ET L'AFFICHEUR DE L'APPEL EN ATTENTE

Pour bénéficier de tous les avantages de ces services, vous devez vous y abonner auprès de votre compagnie de téléphone locale. Si vous ne vous abonnez pas aux services de l'afficheur et de l'afficheur de l'appel en attente, vous pourrez tout de même utiliser votre **ip 5850** ainsi que les autres fonctions qu'il vous offre.

À cause de certaines incompatibilités régionales, les données de l'afficheur peuvent ne pas être disponibles pour tous les appels que vous recevez. De plus, le demandeur peut bloquer intentionnellement son nom et son numéro pour qu'ils n'apparaissent pas sur votre afficheur.

- Au fur et à mesure que les données de l'afficheur/afficheur de l'appel en attente sont reçues, votre combiné vous alertera de la présence de nouvelles données en affichant ce qui suit:
- Le voyant NEW (nouveau) s'éteindra après avoir révisé les nouvelles données de l'afficheur et l'écran affichera:
- Si le registre est plein, la donnée la plus ancienne sera effacée pour faire place à la nouvelle. Si le registre est vide lorsque vous tentez d'y accéder, le message suivant sera affiché:

```

VTECH
5 NEW CALLS
NEW
  
```

```

VTECH
  
```

```

CALL LOG
IS EMPTY
  
```

Réviser le registre des données de l'afficheur

Vous pouvez réviser le registre des données de l'afficheur à l'aide du menu, tel que décrit ci-dessous ou en appuyant sur la touche ▼ en mode d'attente (touche d'accès rapide) qui vous permettra d'accéder directement au mode de révision des données de l'afficheur.

Registre (Afficheur - Afficheur de l'appel en attente)

- En mode d'attente, appuyez sur la touche **SEL** pour accéder au menu.
- Appuyez sur la touche ▼ pour défiler jusqu'à l'option **CALL LOG**.
- Appuyez de nouveau sur la touche **SEL** pour confirmer. Utilisez les touches ▲ ou ▼ pour défiler à travers le registre des appels. Lorsque vous atteignez le début ou la fin du registre, une tonalité double se fait entendre.

```
>CALL LOG  
RINGER VOLUME
```

```
John Smith  
123-4567  
NEW 2/23 11:59AM
```

Entrer une donnée du répertoire en mémoire

- Procédez tel que décrit aux étapes de la section **Réviser le registre de l'afficheur** pour défiler jusqu'à la donnée que vous désirez entrer en mémoire.
- Appuyez sur la touche **SEL**.
- Si l'afficheur contient le nom et le numéro, ces données seront sauvegardées après avoir appuyé sur la touche **SEL**.
- Si l'afficheur ne contient pas de nom, on vous demandera d'éditer le nom **EDIT NAME** et l'écran affichera:
- Si l'afficheur ne contient pas de numéro, on vous demandera d'éditer le numéro **EDIT NUMBER** et l'écran affichera:
- Une tonalité de confirmation se fera entendre et l'écran affichera:

```
EDIT NAME  
John Smith_
```

```
ADDED TO  
PHONE BOOK
```

```
UNABLE TO SAVE  
IN PHONE BOOK!
```

- Si le nom et le numéro sont manquants, par exemple si c'est un numéro confidentiel, la requête sera rejetée et le message suivant apparaîtra à l'affichage:
- Si le numéro de téléphone est déjà présent dans le répertoire téléphonique, l'entrée ne sera pas programmée et le message suivant apparaîtra à l'affichage:
- Si le répertoire téléphonique est plein, le message suivant apparaîtra à l'affichage.

```
NUMBER ALREADY  
IN PHONE BOOK
```

```
PHONE BOOK  
IS FULL
```

Composer un numéro à partir du registre de l'afficheur

- Procédez tel que décrit aux étapes **Réviser le registre des données de l'afficheur** pour défiler jusqu'à l'entrée que vous désirez composer.
- Appuyez sur la touche **ON** ou **SPEAKER** pour composer le numéro.

```
John Smith  
123-4567  
NEW 2/23 11:59AM
```

Registre (Afficheur - Afficheur de l'appel en attente)

Effacer une donnée du registre de l'afficheur

- Procédez tel que décrit aux étapes **Réviser le registre des données de l'afficheur** pour défiler jusqu'à l'entrée que vous désirez effacer.
- Appuyez sur la touche **DELETE** pour effacer la donnée désirée. Une tonalité de confirmation se fera entendre.
- Pour effacer toutes les données du registre de l'afficheur, appuyez sur la touche **DEL** et maintenez-la enfoncée. L'inscription **DELETE ALL CALLS?** (effacer toutes les données?) sera affichée à l'écran. Appuyez sur la touche **SEL** pour confirmer. L'inscription **CALL LOG IS EMPTY** sera affichée brièvement. Une tonalité de confirmation se fera entendre. Ou, appuyez sur la touche **OFF** pour retourner à la donnée affichée précédemment.

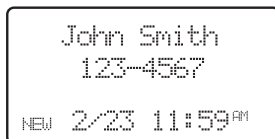

John Smith
123-4567
NEW 2/23 11:59 AM

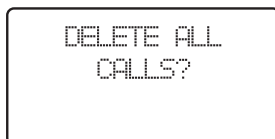

DELETE ALL
CALLS?

Réglages du combiné

Volume de la sonnerie

- En mode d'attente (OFF), appuyez sur la touche **SEL** puis sur la touche ▲ ou ▼ pour sélectionner **RINGER VOLUME**.
- Appuyez de nouveau sur la touche **SEL**. Le niveau actuel sera affiché :
- Appuyez sur la touche ▲ ou ▼ pour entrer les chiffres 0 à 6 correspondants au niveau de volume désiré. La tonalité de sonnerie sera entendue et les barres du niveau de volume augmenteront/diminueront chaque fois que le réglage est ajusté. Au réglage le plus faible, le combiné ne sonnera pas lorsqu'un appel vous parviendra et l'afficheur indiquera :

REMARQUE: Le combiné ne sonnera pas lorsqu'un appel vous parvient et que la sonnerie a été mise hors fonction.

- Appuyez sur la touche **SEL** pour confirmer le réglage.

Tonalité de sonnerie

- En mode d'attente (OFF), appuyez sur la touche **SEL** puis sur la touche ▲ ou ▼ pour sélectionner **RINGER TONE**.
- Appuyez sur la touche **SEL** et vous pourrez ensuite sélectionner l'un des choix suivants; **INTERCOM CALL** ou **OUTSIDE CALL**. Appuyez sur la touche ▲ ou ▼ pour sélectionner l'option désirée.
- Appuyez de nouveau sur la touche **SEL**. Vous pourrez ensuite utiliser les touches ▲ ou ▼ ou les touches numériques 0 à 9 pour écouter un échantillon des tonalités de sonnerie. L'écran affichera ceci, par exemple :
- Appuyez sur la touche **SEL** pour confirmer votre réglage.

Tonalité des touches (préréglé à ON)

- En mode d'attente (OFF), appuyez sur la touche **SEL** puis sur la touche ▲ ou ▼ pour sélectionner **RINGER TONE**.
- Appuyez de nouveau sur la touche **SEL**. Le réglage actuel sera affiché. Appuyez sur les touches ▲ ou ▼ pour défiler jusqu'à **ON** ou **OFF**. Lorsque le réglage est activé, le combiné émettra un bip lorsque vous appuierez sur une touche.
- Lorsque l'option désirée est affichée, appuyez sur

>RINGER VOLUME
RINGER TONE

RINGER VOLUME
■■■■■

RINGER VOLUME



>RINGER TONE
KEY TONE

>INTERCOM CALL
OUTSIDE CALL

INTERCOM TONE
1

>KEY TONE
HANDSET NAME

KEY TONE
OFF

Réglages du combiné

la touche **SEL** pour confirmer votre sélection.

Nom du combiné (préréglé à 'VTECH')

- Il est possible de donner un nom à votre combiné. Le nom choisi sera affiché à la première ligne lorsque le combiné est en mode d'attente. Le nom peut avoir un maximum de 16 caractères.
- En mode d'attente (OFF), appuyez sur la touche **SEL** puis sur la touche ▲ ou ▼ pour sélectionner **HANDSET NAME**.
- Appuyez de nouveau sur la touche **SEL**. Le niveau actuel sera affiché, par exemple:
- Appuyez sur la touche **DELETE** pour reculer et "épeler" le nom désiré.

REMARQUE: Les caractères sont entrés de la même manière que lorsque vous entrez des données dans le répertoire téléphonique, référez-vous à la page 15 pour la charte.

- Appuyez sur la touche **SEL** pour confirmer le réglage.

Langage (préréglé à l'anglais)

- En mode d'attente (OFF), appuyez sur la touche **SEL** puis sur la touche ▲ ou ▼ pour sélectionner **LANGUAGE**.
- Appuyez sur la touche **SEL** pour sélectionner cette option. Appuyez sur la touche ▲ ou ▼ pour défiler à travers l'anglais, le français ou l'espagnol.
- Appuyez sur la touche **SEL** pour confirmer le réglage.

Type de composition (préréglé à Tonalité)

- En mode d'attente (OFF), appuyez sur la touche **SEL** puis sur la touche ▲ ou ▼ pour sélectionner **DIAL TYPE**.
- Appuyez sur la touche **SEL** puis sur la touche ▲ ou ▼ pour défiler jusqu'à **TONE** (tonalité) ou **PULSE** (impulsions).
- Appuyez sur la touche **SEL** pour confirmer le réglage.

REMARQUE: Lorsque le mode de composition est réglé au mode à impulsions, il est possible de le régler temporairement au mode de composition à tonalité, pendant un appel, en appuyant sur la touche *. Dès que vous aurez appuyé sur la touche, le mode de composition sera à tonalité jusqu'à ce que vous raccrochiez. Le téléphone retournera en mode de composition à impulsions au prochain appel.

```
HANDSET NAME
VTECH_
```

```
HANDSET NAME
Kitchen_
```

```
>LANGUAGE
DIAL TYPE
```

```
LANGUAGE
FRENCH
```

```
>DIAL TYPE
PHONE BOOK
```

```
DIAL TYPE
PULSE
```

Fonctionnement du répondeur téléphonique

Voyants audibles

Ce système de répondeur est doté d'un guide parlé décrivant les fonctions et de confirmations vocales lorsque vous appuyez sur une touche ou complétez une opération.

Mettre le répondeur téléphonique en ou hors fonction

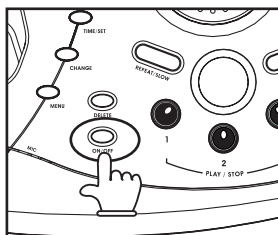

Appuyez sur la touche **ON/OFF** pour mettre le répondeur en ou hors fonction. Lorsque le répondeur est mis en fonction, vous entendrez "Answering machine on" et le voyant **ON/OFF** s'allumera.

Lorsque le répondeur est hors fonction, vous entendrez "Answering machine off" (répondeur hors fonction) et le voyant **ON/OFF** ne sera pas allumé. Le répondeur répondra aux appels après dix sonneries s'il est hors fonction et annoncera "Please enter your security code" (veuillez entrer votre code de sécurité) et attendra que vous entriez votre code à deux chiffres pour accéder aux fonctions à distance. (Référez-vous à la section **Accès à distance** de la page 31 pour plus de détails à ce sujet).

Réglage de l'horloge

Le répondeur est pré-réglé à lundi 12:00 AM. Si le voyant **CL** clignote à l'écran des messages, vous devrez régler l'heure et le jour de la semaine sur le socle.



1. Appuyez sur la touche **TIME/SET**. Le répondeur annoncera 'To set day and time (pour régler l'heure et le jour de la semaine), appuyez de nouveau sur la touche **TIME/SET**. La journée sera annoncée.
2. Appuyez sur la touche **CHANGE** jusqu'à ce que le répondeur annonce la bonne heure, appuyez sur la touche **TIME/SET**. Le répondeur annoncera le réglage actuel des minutes.
3. Appuyez sur la touche **CHANGE** jusqu'à ce que le répondeur annonce l'heure exacte, appuyez sur la touche **TIME/SET**. Le répondeur annoncera le réglage actuel des minutes.
4. Appuyez sur la touche **CHANGE** pour avancer les minutes, une à la fois.
-OU-

Appuyez sur la touche **CHANGE** et maintenez-la enfoncée pour avancer les minutes par incréments de 10.

Lorsque le répondeur annoncera les minutes exactes, appuyez sur la touche **TIME/SET**. Le répondeur annoncera le réglage exact de l'heure.

REMARQUE: Appuyez sur les touches **PLAY/STOP** en tout temps pour quitter le mode de programmation. Les touches **PLAY/STOP** sont situées sur le socle et portent les chiffres **1, 2 et 3**. Ces touches servent également à écouter les messages laissés dans les boîtes vocales respectives.

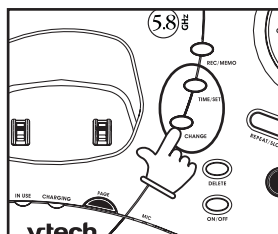

Fonctionnement du répondeur téléphonique

Fonctionnement du répondeur téléphonique à propos des boîtes vocales

Ce système de répondeur possède trois boîtes vocales. L'appelant doté d'un téléphone touch-tone peut sélectionner la boîte vocale où il désire laisser un message en appuyant sur les touches "1", "2", ou "3" lorsque le répondeur joue le message d'accueil. Tous les autres messages seront enregistrés dans la boîte vocale numéro 1.

À propos des messages d'annonce

- Vous pouvez enregistrer jusqu'à deux différents messages d'annonce—un pour le mode de réponse normale et l'autre pour lorsque le système est réglé pour lire le message d'accueil seulement.
- Utilisez le mode de réponse normale lorsque vous désirez enregistrer le message des appelants. Utilisez le mode de lecture du message d'accueil seulement lorsque vous désirez donner de l'information aux appelants sans leur donner la possibilité de laisser un message.
- Si vous ne désirez pas enregistrer de message d'accueil, le système utilisera le message préenregistré.
- Le message préenregistré normal est le suivant: "Hello, Please leave a message after the tone". (Bonjour, veuillez laisser un message après le bip.)
- En réglant le mode de lecture du message d'accueil seulement à la position "On" (en fonction) ou "Off" (hors fonction), vous décidez quel message vos appelants entendront lorsque le système répondra. (Le réglage par défaut est le mode de réponse normale, le mode de lecture du message d'accueil est hors fonction) Voir "**Changer le message d'accueil seulement**" à la page 28 pour changer la sélection du message d'accueil.

Enregistrer votre message d'accueil

REMARQUE: Si vous avez assigné des boîtes vocales à des personnes différentes, assurez-vous de dire aux appelants qu'ils doivent appuyer sur la touche 1, 2 ou 3 pour laisser un message dans la boîte vocale appropriée. Rappelez-vous de laisser un vide de quelques secondes à la fin du message d'annonce pour permettre à l'appelant de sélectionner la boîte vocale appropriée. Voici un exemple de message d'accueil qui comporte la mention des boîtes vocales:

'Nous ne pouvons pas prendre l'appel en ce moment. Si vous désirez laisser un message à Bob, appuyez sur le **1** maintenant; pour laisser un message à Sue, appuyez sur le **2** maintenant; pour Elmo, appuyez sur le **3** maintenant. Sinon, attendez simplement la tonalité.'

Si l'appelant ne choisit pas de boîte vocale, son message sera sauvegardé dans la boîte vocale 1.

Le répondeur enregistrera votre message d'accueil pour le mode de réponse sélectionné. (normal ou message d'accueil seulement). Pour confirmer le changement de mode de réponse procédez tel que décrit à la section **Réglage des fonctions du répondeur** et **Sommaire des fonctions** des pages **27** et **28**.

1. Lorsque le répondeur est réglé au mode de réponse désiré (normal ou annonce seulement), appuyez sur la touche **MENU** jusqu'à ce que vous entendiez le système annoncer la



Fonctionnement du répondeur téléphonique

fonction que vous désirez.

- Appuyez sur la touche **REC/MEMO**. Après avoir entendu ‘Now recording’ (en cours d’enregistrement), suivi d’un bip, parlez en direction du socle pour enregistrer votre message d’annonce d’une longueur maximale de 90 secondes.
- Appuyez sur la touche **PLAY/STOP** pour arrêter l’enregistrement. Le répondeur jouera votre message enregistré.

Réviser votre message d’accueil:

- Appuyez sur la touche **MENU** jusqu’à ce que vous entendiez “Set Outgoing Messages” (Réglez vos messages d’accueil).
- Appuyez sur la touche **PLAY/STOP**. Le répondeur jouera le message d’annonce.

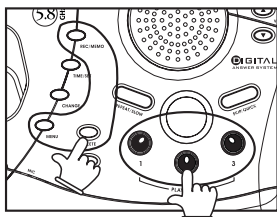

Effacer le message d’annonce:



Appuyez sur la touche **DELETE** pour effacer le message en cours de lecture.

Le répondeur utilisera le message d’accueil pré-enregistré jusqu’à ce que vous en enregistriez un nouveau.

Fonction de réglage du répondeur

Vous pouvez régler une fonction à la fois ou régler une fonction et une autre ensuite.



- Assurez-vous que le répondeur soit en fonction.
- Appuyez sur la touche **MENU** jusqu’à ce que vous entendiez le répondeur mentionner la fonction que vous désirez régler. Référez-vous à la section **Sommaire des fonctions** de la page 26 pour plus de détail à ce sujet.
- Appuyez sur la touche **TIME/SET** pour entendre le réglage actuel.
- Appuyez sur la touche **CHANGE** jusqu’à ce que vous entendiez le réglage que vous désirez.
- Appuyez sur la touche **TIME/SET** pour confirmer votre sélection.

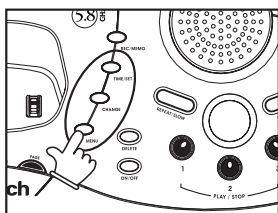

Fonctionnement du répondeur téléphonique

SOMMAIRE DES FONCTIONS

Les réglages par défaut sont indiqués par un *

INVITATION DU SYSTÈME:	DESCRIPTION/DIRECTIVES:
"Set Security Code" 50*	Réglez le code d'accès à distance que vous utiliserez pour accéder aux fonctions et caractéristiques de votre système de répondeur à partir d'un téléphone touch-tone. Choisissez un nombre à deux chiffres de 40 à 99 .
"Set Audible Message Alert" OFF* ON	Lorsque la fonction de message d'alerte audible est activé, le socle émet des bips à chaque 10 secondes lorsque les nouveaux messages ont été reçus.
"Set Announce Only" OFF* ON	Lorsque la fonction de message d'annonce seulement est activée, le socle émettra des bips à toutes les 10 secondes lorsque vous avez des nouveaux messages.
"Set Base Ringer" ON* OFF	Pour mettre la sonnerie du socle en ou hors fonction.
"Set Number of Rings" 2 4* 6 Toll Saver	Choisissez le nombre de fois que le téléphone sonnera avant que le système de répondeur ne réponde. Si la fonction d'économie d'interurbains est activée, le système répondra après deux sonneries si vous avez des nouveaux messages et après quatre sonneries lorsque vous n'avez aucun nouveau message.

REMARQUE: Quittez le réglage des fonctions en tout temps en appuyant sur la touche **PLAY/STOP**.

Fonctionnement du répondeur téléphonique

Le répondeur sauvegardera automatiquement les messages jusqu'à ce que vous les effaciez et peut conserver en mémoire 15 minutes de messages, mémos et annonces (jusqu'à un maximum de 99 messages). Un message ou un mémo peut être d'une durée de quatre minutes. Si la durée d'enregistrement résiduelle est de moins de trente secondes, le système se mettra automatiquement hors fonction. Le répondeur répondra toujours après 10 sonneries et annoncera "Memory Full" (mémoire pleine). Veuillez entrer votre code de sécurité numérique et attendre que l'appelant entre le code d'accès aux fonctions à distance. (Veuillez consulter la section **Accès à distance** de la page 31 pour plus de détails à ce sujet.)

Lorsque vous avez des nouveaux messages ou des mémos, le voyant **PLAY/STOP** de chaque boîte vocale qui contient des messages clignotera.

Écouter vos messages

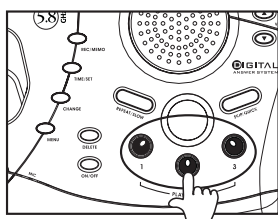

La touche de la boîte vocale clignotera lorsque vous avez des nouveaux messages. Si tous les messages de cette boîte vocale sont des anciens messages, le voyant s'allumera en feu fixe.

Appuyez sur la touche **PLAY/STOP** de la boîte vocale que vous désirez réviser. Le répondeur annoncera le numéro de la boîte vocale, le nombre de nouveaux messages et le nombre d'anciens messages. Lorsque les messages auront été joués, appuyez de nouveau sur la touche **PLAY/STOP** pour entendre tous (les anciens) messages.

Avant la lecture de chaque message ou mémo, le système annoncera la journée et l'heure de réception.

Pendant la lecture du message, la fenêtre des messages affichera le numéro du message.

Appuyez sur la touche **REPEAT/SLOW** pendant la lecture pour entendre le message à nouveau. Si vous appuyez deux fois sur la touche **REPEAT/SLOW** pendant les deux premières minutes d'un message et le système jouera le message précédent.

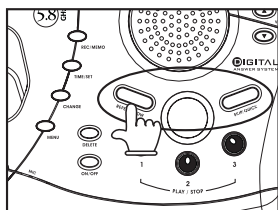

Appuyez sur la touche **SKIP/QUICK** pendant la lecture pour sauter au message suivant. Appuyez sur la touche **SKIP/QUICK** et maintenez-la enfoncée ou appuyez sur la touche **REPEAT/SLOW**

pendant la lecture d'un message pour accélérer ou ralentir la vitesse de lecture du message.

Après avoir lu un message, le système annoncera la date et l'heure à laquelle le message a été reçu. Pendant la lecture du message, la fenêtre des messages affichera le nombre de messages. Après avoir lu le dernier message d'une boîte vocale, le système annoncera "End of messages" (Fin des messages). Si le système a moins de cinq minutes d'enregistrement résiduel, il annoncera la durée résiduelle.

Fonctionnement du répondeur téléphonique

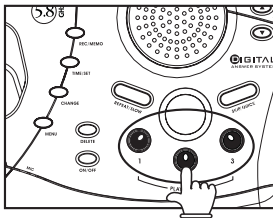

Appuyez sur la touche **PLAY/STOP** en tout temps pendant la lecture des messages pour quitter. Vous entendrez un long bip.

Régler le niveau de volume de la lecture des messages

Appuyez sur la touche **VOL ▲** ou **VOL ▼** pour régler le niveau de volume de lecture des messages. Si le volume est réglé au niveau 1, vous n'entendrez pas les messages entrants pendant qu'ils sont reçus.

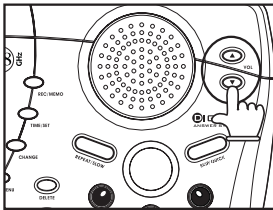

Le répondeur mettra trois bips lorsque vous aurez atteint le réglage du niveau le plus élevé et le plus faible.

Effacer les messages

REMARQUE: Les messages effacés ne peuvent

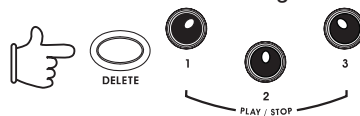

être récupérés.

Effacer un message en particulier

Appuyez sur la touche **DELETE** pendant la lecture du message pour effacer seulement ce message.

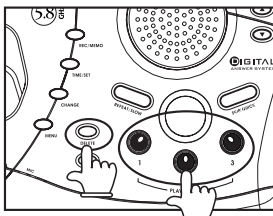

Effacer tous les anciens messages de la boîte vocale

Appuyez sur la touche **DELETE**. Le répondeur annoncera "Please select mailbox" (veuillez choisir la boîte vocale). Appuyez sur la touche **PLAY/STOP** désirée. Le répondeur effacera tous les anciens messages et les mémos (révisés précédemment)

Fonctionnement du répondeur téléphonique

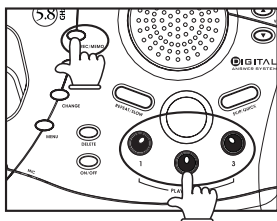

Enregistrer un mémo

Vous pouvez enregistrer un mémo d'un maximum de quatre minutes. Il sera sauvegardé un tant que message entrant.

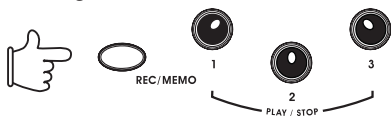

1. Appuyez sur la touche **REC/MEMO** et relâchez-la. Le répondeur annoncera "Please select mailbox" (veuillez sélectionner la boîte vocale).
2. Appuyez sur la touche **PLAY/STOP** pour sélectionner une boîte vocale pour le mémo. Dès que le répondeur annoncera "Now recording" (En cours d'enregistrement), parlez clairement en direction du microphone du socle. La durée du mémo sera affichée à la fenêtre des messages et peut atteindre 99 secondes. Le chiffre 99 continu à clignoter jusqu'à ce que vous ayez terminé.
3. Pour arrêter l'enregistrement, appuyez de nouveau sur la touche **PLAY/STOP**.

Filtrage des appels/Interception

1. Réglez le niveau de volume de la lecture des messages au niveau **1** pour que vous puissiez entendre le message.
2. Si vous décidez de prendre l'appel, appuyez sur la touche **ON**, le répondeur cessera d'enregistrer et vous pourrez parler à l'appelant.
3. Si vous ne désirez pas filtrer les messages, réglez le niveau de volume à **1**.

Fonctionnement du répondeur téléphonique

Messages de la fenêtre d'affichage

Affiche :	Pour indiquer :
0	Aucun nouveau message dans aucune des boîtes vocales.
1-98	Le nombre total de messages dans toutes les boîtes vocales.
0-99 <—> F	La mémoire est pleine ou le total des messages est de 99.
Comptant de 1 à 99	Durée du message d'accueil ou de l'enregistrement d'un mémo (en secondes).
99 (clignotant)	Durée de l'enregistrement est supérieure à 99 secondes.
1-99 (clignotant)	Le numéro du nouveau message en cours de lecture.
1-8, allumé pendant une seconde	Indique le niveau de volume sélectionné lorsque la touche VOL ▲ ou VOL ▼ est e foncée.
40-99	Code d'accès à distance pendant le réglage (40-99).
A	Message d'accueil seulement.
ON ou OFF, allumé pendant une seconde	Est affiché lorsque le réglage est changé du statut en à hors fonction.
CL <—> affichage normal	L'horloge doit être réglée
--	Le système répond à un appel ou est accédé à distance.
--, clignotant	Le système est en mode de programmation ou d'initialisation.

Accès à distance

Vous pouvez accéder à distance à plusieurs fonctions à partir d'un téléphone touch-tone.

1. Composez votre numéro de téléphone.
2. Lorsque le système répond, appuyez sur la touche “#” puis, votre code d'accès à distance (préréglé à 50). Le système émet deux bips.
3. À l'intérieur de deux secondes, entrez une commande à distance (voir la section **Commandes d'accès à distance** ci-dessous).
4. Appuyez sur les touches “* 0” pour quitter le mode d'accès à distance.

Fonctionnement du répondeur téléphonique

Menu vocal

Le système est doté de guides vocaux pour vous aider à faire fonctionner l'appareil à distance. Appuyez sur les touches “* 5” pour entendre le menu pendant que vous êtes connecté au répondeur.

COMMANDES D'ACCÈS À DISTANCE

Fonction	Commande
Lire un message dans une boîte vocale	Appuyez sur la touche “#” puis, appuyez sur le numéro de la boîte vocale appropriée (1, 2, ou 3). Le répondeur lira les nouveaux messages. S'il n'y a pas de nouveaux messages, le système lira les anciens.
Répéter un message	Appuyez sur les touches “# 4” pendant la lecture du message; à chaque pression des touches, le répondeur reculera d'un message.
Sauter un message	Appuyez sur les touches “# 6” pendant la lecture du message; à chaque pression des touches, le répondeur avancera d'un message.
Stop	Appuyez sur les touches “# 5”.
Sauvegarder les messages	Raccrochez.
Effacer les messages	Appuyez sur la touche “# 9” pendant la lecture du message.
Réviser le message d'accueil	Appuyez sur les touches “# 7”; le répondeur lira le message d'accueil puis émettra des bips.
Enregistrer le message d'accueil	Appuyez sur les touches “# 7”; après le bip, enregistrez le message d'accueil, appuyez sur les touches “# 5” pour arrêter. Le répondeur lira le message d'accueil enregistré.
Enregistrer un mémo	Appuyez sur les touches “# 8”; puis le numéro de la boîte vocale où vous désirez enregistrer le mémo puis, après le bip, parlez clairement. Appuyez sur les touches “# 5” pour quitter.
Terminer l'appel d'accès à distance	Appuyez sur “* 0”.
Mettre le répondeur hors fonction	Appuyez sur “# 0”; le répondeur annoncera “machine off” (l'appareil est hors fonction). Appuyez de nouveau sur les touches “# 0” pour le remettre en fonction.
Mettre le répondeur en fonction	Lorsque le répondeur est hors fonction, il répondra après 10 sonneries et annoncera “Please enter your remote access code” (veuillez s'il vous plaît entrer votre code d'accès à distance). Appuyez sur la touche “#” puis, entrez votre code d'accès à distance.

REMARQUE: L'accès à distance est automatiquement interrompu si aucune touche n'a été enfoncée à l'intérieur d'un délai de 10 secondes le menu vocal sera annoncé. Après l'annonce, si aucune touche n'est enfoncée à l'intérieur d'un délai de 20 secondes, l'accès à distance se terminera automatiquement

Fonctionnement du casque d'écoute

Si vous désirez communiquer en mode mains libres, votre téléphone sans fil est doté d'une prise de casque d'écoute de 2,5 mm pouvant être utilisée conjointement avec un casque d'écoute auxiliaire. Pour communiquer en mode mains libres, vous devez vous procurer un casque d'écoute optionnel compatible avec cet appareil.

Pour acheter un casque d'écoute ou un bloc-piles, veuillez communiquer avec VTECH Telecommunications Canada Ltd., au 1-800-267-7377.

Lorsque vous possédez votre casque d'écoute doté d'une fiche de 2,5 mm, trouvez la prise de casque sur votre téléphone. Raccordez la fiche du cordon de votre casque d'écoute à la prise située sur le combiné de votre sans fil. La fiche doit s'insérer solidement jusqu'au fond. Ne forcez pas cette connexion.

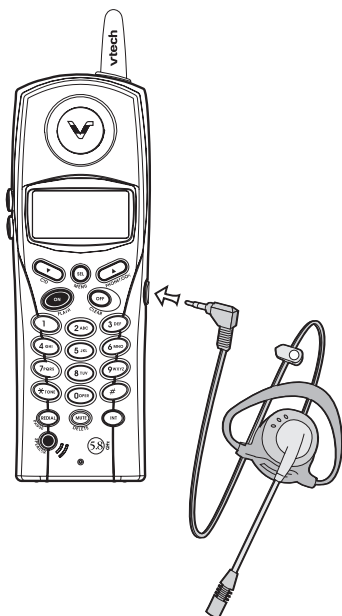

REMARQUES:

- Chaque fois qu'un casque d'écoute compatible est branché au combiné sans fil, le microphone du combiné est coupé. Ceci aide à éliminer les bruits de fond.
- Chaque fois qu'un casque d'écoute est branché au combiné sans fil, le haut-parleur mains libres sera désactivé. Pour utiliser le haut-parleur mains libres, débranchez simplement le casque d'écoute du combiné.

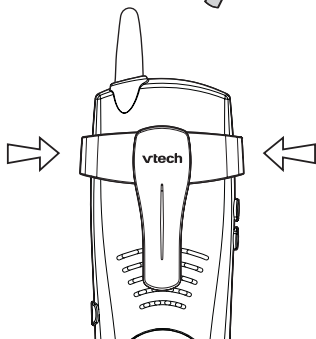

Attache-ceinture

Le **ip 5850** est également doté d'une attache-ceinture amovible. Alignez les languettes situées à l'intérieur de l'attache avec les encoches se trouvant sur les côtés du combiné. L'attache-ceinture doit s'insérer solidement en place en appliquant une pression légère. Ne forcez pas la connexion.

En cas de problèmes

Si vous éprouvez des difficultés à faire fonctionner votre téléphone, essayez les mesures correctives ci-après qui vous aideront à résoudre la plupart des problèmes. Si, après avoir appliqué ces mesures, vous avez encore des difficultés, communiquez avec VTECH Telecommunications Canada Ltd., au: 1-800-267-7377.

Le téléphone ne fonctionne pas du tout.

- Assurez-vous d'avoir branché le cordon d'alimentation.
- Vérifiez si le cordon téléphonique est inséré jusqu'au fond dans le socle et dans la prise modulaire murale.
- Vérifiez si les piles sont bien chargées. Si le message 'PILE FAIBLE' apparaît à l'affichage, vous devez recharger les piles.

Aucun signal de tonalité

- Vérifiez d'abord toutes les suggestions ci-dessus.
- Si vous n'entendez toujours pas de tonalité, débranchez le socle de la prise modulaire murale et branchez-y un autre téléphone. S'il n'y a pas de tonalité sur ce téléphone, le problème se situe au niveau du filage ou de la compagnie de téléphone locale. Communiquez avec votre compagnie de téléphone locale.

Vous obtenez des bruits, de l'électricité statique ou un signal faible, même lorsque vous êtes près du socle.

- La disposition de votre résidence peut limiter la portée de votre téléphone. Essayez de déplacer le socle à un autre endroit.

Vous obtenez des bruits, de l'électricité statique ou un signal faible, même lorsque vous êtes éloigné(e) du socle

- Il se peut que la portée des ondes soit excédée. Rapprochez-vous du socle ou repositionnez le socle.
- La disposition de votre résidence peut limiter la portée de votre téléphone. Essayez de déplacer le socle à un autre endroit.

Le combiné ne sonne pas lors de la réception d'un appel

- Assurez-vous d'avoir activé la sonnerie du combiné. Pour régler la sonnerie, référez-vous à la section **Volume de la sonnerie** et **Réglage des fonctions du répondeur téléphonique**.
- Vérifiez si le cordon téléphonique est inséré jusqu'au fond dans le socle et dans la prise modulaire murale. Vérifiez si le cordon d'alimentation est bien raccordé.
- Il se peut que le combiné soit trop éloigné du socle.
- Il y a peut-être un trop grand nombre de postes auxiliaires sur le circuit téléphonique de la maison, ce qui empêche le téléphone de sonner. Essayez de débrancher certains d'entre eux.

En cas de problèmes

Vous entendez d'autres appels en cours de communication

- Débranchez votre socle de la prise téléphonique et branchez un téléphone régulier. Si vous entendez encore d'autres appels, le problème se situe probablement au niveau de votre filage ou de votre compagnie de téléphone locale. Communiquez avec votre compagnie de téléphone locale.

Vous entendez du bruit dans le combiné et aucune touche ne fonctionne

- Assurez-vous d'avoir branché le cordon d'alimentation.

Quelques solutions pratiques relatives aux composants électroniques

Si l'appareil ne semble pas répondre aux commandes de façon normale, remettez le combiné sur son socle afin de réinitialiser l'appareil. Si cela ne semble pas régler le problème, effectuez les étapes ci-dessous (dans l'ordre indiqué):

1. Débranchez l'alimentation du socle.
2. Débranchez le bloc-piles du combiné.
3. Attendez quelques minutes.
4. Rebranchez l'alimentation au niveau du socle.
5. Réinstallez le bloc-piles.
6. Vérifiez que l'inscription «**VTECH**» ou le nom du combiné apparaît à l'affichage.



SEARCHING...

Entretien

Prenez soin de votre téléphone

Votre téléphone sans fil contient des pièces électroniques sophistiquées ; vous devez donc le manipuler avec soin.

Évitez de le manipuler rudement

Déposez le combiné doucement. Préservez les matériaux d'emballage originaux afin de protéger votre téléphone si vous devez l'expédier.

Évitez d'exposer votre téléphone aux sources d'humidité

Vous pouvez endommager votre téléphone s'il est exposé à une source d'humidité. N'utilisez pas le combiné à l'extérieur lorsqu'il pleut ou ne le manipulez pas si vous avez les mains mouillées. N'installez pas votre socle près d'un évier, baignoire ou douche.

Orages

Les orages peuvent parfois causer des surcharges de tension qui peuvent nuire aux composants électroniques internes de l'appareil. Pour votre sécurité, soyez prudent(e) lorsque vous utilisez l'appareil pendant un orage.

Nettoyer votre téléphone

Votre téléphone possède un boîtier de plastique durable; il devrait conserver son fini brillant pendant de nombreuses années. Ne le nettoyez qu'avec un chiffon doux légèrement humecté d'eau ou de solution savonneuse légère. N'appliquez pas une quantité excessive d'eau ni aucun type de dissolvant.

Rappelez-vous que les appareils électriques peuvent causer de sérieuses blessures si vous les utilisez en ayant les mains mouillées ou en vous tenant dans l'eau. Si le socle tombe dans l'eau, **NE LE RÉCUPÉREZ PAS À MOINS D'AVOIR PRÉALABLEMENT DÉBRANCHÉ LE CORDON D'ALIMENTATION ET LES CORDONS TÉLÉPHONIQUES DES PRISES MURALES.** Ensuite, retirez l'appareil de l'eau en le tenant par les cordons débranchés.

Énoncé de la garantie

Que couvre cette garantie limitée?

- Le fabricant de ce produit VTECH, **VTECH Communications** (ci-après 'VTECH'), garantit au détenteur d'une preuve d'achat valide (ci-après, le 'consommateur') que ce produit et tous ses accessoires (ci-après, le 'produit'), tels que fournis par VTECH dans l'emballage, seront libres de tout défaut, selon les termes et conditions énumérés dans les présentes, s'ils ont été installés et utilisés dans des conditions normales et selon les instructions de ce guide d'utilisation. Seul l'acheteur original peut se prévaloir des avantages de cette garantie limitée, pour des produits achetés et utilisés aux États-Unis et au Canada.

Que fera VTECH Communications si le produit s'avère défectueux (ci-après, le 'produit défectueux'), dans ses pièces et sa main-d'oeuvre, pendant la période de la garantie ?

- Pendant la période de la garantie limitée, le centre de service autorisé par VTECH réparera ou remplacera, à la seule discrétion de VTECH, sans frais de pièces ni de main-d'oeuvre pour le consommateur, tout produit défectueux. Si nous réparons le produit, nous pourrions utiliser des pièces neuves ou reconditionnées. Si nous décidons de le remplacer, nous pourrions le faire avec un produit neuf ou reconditionné possédant des caractéristiques similaires. VTECH retournera au consommateur le produit réparé ou remplacé en bon état de fonctionnement mais conservera les pièces, modules et autres équipements défectueux. La réparation ou le remplacement du produit, à la seule discrétion de VTECH, constitue le seul et unique recours du consommateur. Ce remplacement ou cette réparation devrait prendre environ 30 jours.

Quelle est la durée de la période de garantie limitée?

- Ce produit est couvert par une garantie limitée d'UNE (1) ANNÉE à partir de la date d'achat. Si nous réparons ou remplaçons un produit défectueux selon les termes de cette garantie limitée, cette garantie s'applique également aux produits réparés ou remplacés pendant une période de : (a) 90 jours à partir de la date où le produit réparé ou remplacé vous a été expédié ou; (b) la durée résiduelle de la garantie originale d'une année, selon la période qui est la plus longue.

Qu'est-ce que cette garantie ne couvre pas?

Cette garantie limitée ne couvre pas :

1. Les produits soumis à une mauvaise utilisation, accident, transport ou autre dommage physique, installation inadéquate, utilisation ou manipulation anormale, négligence, inondation, feu, eau ou toute autre infiltration de liquide;
2. Les produits endommagés suite à une réparation, modification ou manipulation par une entité autre qu'un centre de service autorisé par VTECH;
3. Les produits si le mauvais fonctionnement est causé par des conditions de signal, de manque de fiabilité du réseau de diffusion via un système d'antenne ou de câblodistribution;
4. Les produits si le problème est causé par l'utilisation de dispositifs ou d'accessoires électriques qui ne proviennent pas de VTECH;
5. Les produits dont les autocollants de garantie/certifications de garantie et les

Énoncé de la garantie

inscriptions de numéros de série électroniques sur une plaque ont été enlevés, effacés, modifiés ou rendus illisibles;

6. Les produits achetés, utilisés, réparés ou expédiés à des fins de réparation à l'extérieur des États-Unis et du Canada, ou utilisés à des fins commerciales ou industrielles (incluant mais ne s'y limitant pas, les produits loués);
7. Les produits retournés sans preuve d'achat (référez-vous au point 2 ci-dessous);
8. Les frais reliés à l'installation, aux commandes et réglages pouvant être effectués par le consommateur ni les coûts d'installation ou de réparation des dispositifs connexes au produit.

Comment se procurer du service sous garantie?

- Pour vous procurer du service sous garantie aux États-Unis ou au Canada, composez le 1-800-595-9511 afin de connaître l'endroit où expédier l'appareil. Avant d'appeler, veuillez lire le guide d'utilisation. Une vérification des commandes et caractéristiques du produit peut vous épargner un appel de service.
- À moins que cela ne soit prévu par les lois en vigueur, vous assumez les risques de perte ou de dommage en cours de transport; de plus, vous êtes tenu(e) responsable de la livraison ou des frais de manutention encourus lors de l'expédition au centre de service. VTECH vous retournera le produit après l'avoir réparé ou remplacé, selon les termes de cette garantie limitée, et assumera les frais de transport, de livraison et de manutention. VTECH n'assume pas les dommages ou les pertes que peut subir le produit en cours de transport.
- Si la défectuosité du produit n'est pas couverte par cette garantie limitée, ou si la preuve d'achat ne répond pas aux conditions de ladite garantie, VTECH communiquera avec vous et vous demandera si vous autorisez le coût de la réparation avant d'effectuer tout travail. Vous devez déboursier les frais de la réparation et du transport des produits qui ne sont pas couverts par cette garantie limitée.

Que devez-vous inclure avec le produit pour obtenir du service sous garantie?

Vous devez :

1. Retourner la boîte d'emballage originale complète, incluant le contenu et le produit, au centre de service VTECH le plus près de chez vous, accompagné d'une note décrivant la défectuosité du produit;
2. Inclure une 'preuve d'achat' valide (facture) identifiant clairement le produit (numéro de modèle) et la date d'achat;
3. Y inscrire vos nom et adresse complète, ainsi que les numéros de téléphone où nous pourrions vous rejoindre, s'il y a lieu.

Autres restrictions

- Cette garantie représente l'entente complète et exclusive entre vous, le consommateur, et VTECH. Elle a préséance sur toutes les autres communications écrites ou orales en rapport avec ce produit. VTECH n'offre aucune autre garantie pour ce produit. Cette garantie décrit toutes les responsabilités de VTECH en rapport avec ce produit.

Énoncé de la garantie

Il n'y a pas d'autres garanties expresses. Personne n'est autorisé à apporter des changements à cette garantie limitée et vous ne devez pas vous fier à de telles modifications.

Droits légaux de l'État ou la province : Cette garantie vous donne des droits légaux spécifiques et il se peut que vous jouissiez d'autres droits pouvant varier d'un État ou d'une province à l'autre.

Restrictions : Les garanties implicites, y compris celles en qualité loyale et marchande, ainsi que toute adaptation à un usage particulier (une garantie non écrite spécifiant que le produit est apte à être utilisé normalement), se limitent à la durée d'une année à partir de la date d'achat.

Certains états ou provinces ne permettent pas de restrictions en ce qui a trait à la durée d'une garantie implicite et il se peut que les restrictions ci-dessus ne s'appliquent pas à votre cas.

- En aucun cas, VTECH ne sera pas tenue responsable des dommages-intérêts directs, indirects, spéciaux, accessoires, ou autres dommages similaires (incluant mais ne s'y limitant pas, la perte de profits ou de revenus, l'incapacité d'utiliser le produit ou tout autre dispositif connexe, le coût des appareils de remplacement et les réclamations faites par un tiers) résultant de l'utilisation de ce produit. Certains états ou provinces ne permettent pas de restrictions en ce qui a trait à l'exclusion des dommages-intérêts directs ou indirects et il se peut que les restrictions ci-dessus ne s'appliquent pas à votre cas.

Règlements de FCC, ACTA et IC

Cet appareil est conforme à l'article 15 de la réglementation de la Commission fédérale des communications 'FCC' aux États-Unis; il est également conforme aux règlements RSS-210 et CS-03 d'Industrie Canada (IC). Son fonctionnement est assujéti aux deux conditions suivantes : (1) cet appareil ne doit pas causer d'interférences, et (2) cet appareil doit accepter toutes les interférences qu'il reçoit, incluant les parasites pouvant nuire à son fonctionnement.

Une étiquette est située sous le socle de l'appareil; elle indique soit le numéro d'enregistrement de la FCC et le numéro d'équivalence de la sonnerie 'REN', soit le numéro d'enregistrement d'Industrie Canada et l'indice de charge. En cas de besoin, vous devez être capable de fournir ces renseignements à votre compagnie de téléphone locale.

Ce téléphone est compatible avec les appareils auditifs à couplage inductif.

Si vous éprouvez des difficultés avec ce téléphone, veuillez communiquer avec:
VTECH Communications inc
DÉPARTEMENT DU SERVICE: 1-800-595-9511. Au Canada, communiquez avec VTECH Telecommunications Ltd., au: 1-800-267-7377.

Appelez l'un de ces numéros pour tout renseignement relatif à la réparation ou la garantie de votre téléphone. La compagnie de téléphone peut vous demander de débrancher cet appareil du réseau téléphonique jusqu'à ce que le problème soit corrigé.

Article 15 des règlements du FCC

Avertissement: Toutes les modifications apportées à cet appareil, s'ils ne sont pas expressément approuvées par le fabricant dudit appareil, peuvent annuler le droit de l'utilisateur de faire fonctionner celui-ci.

Cet appareil a été testé et s'avère conforme aux restrictions relatives aux équipements numériques de classe B, d'après l'article 15 des règlements de la FCC. Ces restrictions ont été instaurées pour offrir une protection raisonnable contre les interférences nuisibles au sein d'une installation résidentielle. Cet appareil génère, utilise et peut émettre des fréquences radio et s'il n'est pas installé selon les instructions, peut nuire aux radiocommunications. Toutefois, rien ne garantit que des parasites ne surviendront pas dans une installation particulière. Si cet appareil cause des interférences nuisibles à la réception du téléviseur ou de la radio, ce que vous pouvez déterminer en ouvrant et en fermant votre appareil, nous vous invitons à essayer l'une des mesures correctives suivantes:

- Réorientez l'antenne de réception installée sur l'appareil qui manifeste les parasites.
- Éloignez l'appareil du composant qui reçoit les ondes.
- Branchez l'appareil dans une prise de courant CA différente de celle du composant qui reçoit les ondes.
- Au besoin, consultez votre marchand électronique ou un technicien spécialisé

Règlements de FCC, ACTA et IC

dans le service des radios/téléviseurs pour des suggestions supplémentaires.

Afin de garantir la sécurité des utilisateurs, la FCC a établi les critères relatifs à l'énergie générée par les fréquences radio pouvant être absorbée en toute sécurité par un utilisateur ou par quelqu'un se trouvant à proximité, dépendamment de l'utilisation prévue du produit. Ce produit a été testé et s'avère conforme aux normes de la FCC. Le combiné produit si peu de puissance qu'il n'a pas besoin d'être testé. Il peut être déposé contre l'oreille de l'utilisateur en toute sécurité. L'utilisateur doit installer et se servir du socle de façon à ce que les parties de son corps, à l'exception de ses mains, demeurent à une distance de 20 cm ou plus.

Article 68 de la FCC et exigences de l'ACTA

Si cet appareil a été homologué avant le 23 juillet 2001, il a été inscrit auprès de la commission fédérale des communications (FCC), selon l'article 68 de sa réglementation. Si l'appareil a été homologué après cette date, il est conforme à l'article 68 et aux 'Exigences techniques pour le raccord d'équipements au réseau téléphonique' adoptées par le conseil administratif des unités de connexion (ACTA). Nous avons l'obligation de vous procurer les renseignements suivants.

1. Identification de l'appareil et renseignements relatifs au Numéro d'équivalence de la sonnerie (numéro 'REN')

La plaque signalétique située à l'arrière ou sous l'appareil contient, entre autres, l'identification de son homologation et le numéro d'équivalence de la sonnerie (numéro 'REN'). Cette information doit être fournie sur demande à votre compagnie de téléphone locale. Pour les appareils homologués avant le 23 juillet 2001, le numéro d'identification est précédé de la phrase 'FCC Reg No.' (No. d'enregistrement de la FCC) et le numéro d'équivalence de la sonnerie (REN) est indiqué séparément. Pour les appareils homologués après cette date, le numéro d'identification du produit est précédé des lettres 'US' et de deux points (:). Le numéro 'REN' est encodé dans le numéro d'identification en tant que sixième et septième caractères, suivis des deux points. Par exemple, le code d'identification suivant 'US : AAAEQ03T123XYZ' indiquerait un numéro 'REN' de 0,3.

Le numéro 'REN' sert à déterminer combien de dispositifs téléphoniques peuvent être raccordés à votre ligne téléphonique sans perdre leur capacité de sonner lorsqu'on vous appelle. Dans la plupart des régions, la somme de tous les numéros 'REN' devrait être de cinq (5.0) ou moins. Pour plus de détails à ce sujet, nous vous suggérons de communiquer avec votre compagnie de téléphone locale.

2. Connexion et utilisation sur le réseau téléphonique national

La fiche et la prise utilisées pour brancher cet appareil au filage du bâtiment et au réseau téléphonique doivent être conformes avec les règlements de l'article 68 et les exigences techniques adoptées par l'ACTA. Un cordon téléphonique et une fiche modulaire conformes sont fournis avec cet appareil. Celui-ci a été conçu pour être raccordé à une prise modulaire compatible qui est également conforme. Une prise RJ11 doit être utilisée pour le raccord à une ligne simple et une prise RJ14,

Règlements de FCC, ACTA et IC

pour le raccord à deux lignes. Consultez les instructions d'installation du guide d'utilisation. Cet appareil ne peut pas être utilisé conjointement avec des téléphones publics ni des lignes partagées. Si vous avez raccordé à la ligne téléphonique des dispositifs d'alarme filés de façon spéciale, assurez-vous que la connexion de cet appareil téléphonique ne désactive pas votre dispositif d'alarme, consultez votre compagnie de téléphone ou un installateur qualifié.

3. Instructions se rapportant aux réparations

Si l'appareil s'avérait défectueux, il doit être immédiatement débranché de la prise modulaire jusqu'à ce que le problème soit corrigé. Cet appareil ne doit être réparé que par son fabricant ou l'un des centres de service autorisés par celui-ci. Pour plus de détails sur les procédures de service, suivez les instructions décrites dans la 'Garantie limitée'.

4. Droits de la compagnie téléphonique

Si cet appareil nuit au réseau téléphonique, la compagnie de téléphone peut décider d'arrêter temporairement votre service téléphonique. Elle est tenue de vous avertir avant d'interrompre le service ; si elle ne peut pas vous avertir d'avance, elle le fera dès qu'elle le pourra. On vous donnera l'opportunité de rectifier le problème et la compagnie doit vous informer de votre droit de porter plainte à la FCC.

Votre compagnie de téléphone peut apporter des modifications à ses installations, ses équipements et ses procédures pouvant altérer le fonctionnement normal de votre appareil. Par contre, elle est tenue de vous avertir lorsque de tels changements sont prévus.

5. Compatibilité avec les appareils auditifs

Si cet appareil est doté d'un combiné avec ou sans cordon, il est compatible avec les appareils auditifs pour malentendants.

6. Programmation/vérification des numéros d'urgence

Si cet appareil possède des adresses mémoire, vous pouvez y entrer les numéros de téléphone des services d'urgence de votre municipalité (police, incendie et ambulance). Si vous le faites, veuillez vous rappeler des trois points suivants :

- a. Nous vous recommandons d'écrire également ces numéros de téléphone sur la carte d'index de votre téléphone, afin de vous permettre de composer manuellement ces numéros si la fonction de composition abrégée ne fonctionne pas adéquatement.
- b. Cette caractéristique n'est qu'une commodité et le fabricant n'assume aucune responsabilité pour la dépendance des consommateurs envers les différentes fonctions de mémoire.
- c. Nous ne vous recommandons pas de vérifier les numéros d'urgence que vous avez programmés dans le téléphone. Par contre, si vous devez absolument appeler un numéro d'urgence :
 - Vous devez demeurer en ligne et expliquer brièvement la raison de votre appel avant de raccrocher.
 - Vous devez effectuer la programmation et la vérification des numéros d'urgence

Règlements de FCC, ACTA et IC

dans les heures hors pointe, par exemple, tôt le matin ou tard en soirée, lorsque les services d'urgence sont moins occupés.

IC (Industrie Canada)

Ce téléphone est homologué auprès d'Industrie Canada et peut être utilisé au Canada.

Avis :

Cet appareil répond aux spécifications techniques des équipements téléphoniques d'Industrie Canada. L'étiquette d'Industrie Canada affichant le numéro de certification permet d'identifier les appareils homologués. L'abréviation 'IC' se trouvant avant cette homologation signifie que la certification fut effectuée selon une déclaration de conformité spécifiant que les normes d'Industrie Canada ont été rencontrées. Ceci ne signifie pas qu'Industrie Canada approuve l'équipement et Industrie Canada ne garantit pas que l'appareil fonctionnera à la satisfaction de l'utilisateur.

Avis :

Le numéro d'équivalence de sonnerie 'REN' assigné à cet appareil est 0,1B. Ce numéro attribué à chaque appareil détermine le nombre de dispositifs téléphoniques que l'on peut brancher dans le circuit téléphonique de la maison sans surcharger le système. Le circuit téléphonique peut comporter n'importe quelle combinaison de dispositifs téléphoniques, à la seule condition que la somme du numéro 'REN' n'excède pas cinq (5,0).

Avant d'installer cet appareil, l'utilisateur doit s'assurer qu'il peut le raccorder aux équipements de la compagnie de télécommunications locale. L'appareil doit également être installé par le biais d'une méthode de raccord acceptable. L'utilisateur doit savoir également que la conformité aux conditions mentionnées ci-dessus n'empêche pas la dégradation du service dans certaines situations.

Les réparations des appareils homologués doivent être effectuées par un centre de service canadien autorisé et désigné par le fabricant. Les réparations et modifications effectuées par l'utilisateur de l'appareil ou les défauts de l'appareil, peuvent donner à la compagnie de télécommunications une raison suffisante pour exiger que celui-ci débranche ses équipements.

Pour leur propre protection, les utilisateurs doivent s'assurer que la mise à la masse électrique de la compagnie hydroélectrique, des lignes téléphoniques et de la plomberie en métal, ait été raccordée ensemble. Cette précaution peut être particulièrement importante dans les régions rurales.

Mise en garde :

Les utilisateurs ne doivent pas tenter de faire de telles connexions eux-mêmes mais ils devraient communiquer avec les maîtres-électriciens et inspecteurs en électricité de leur municipalité.

Règlements de FCC, ACTA et IC

Votre téléphone téléphone sans fil a été conçu pour fonctionner à la pleine capacité de puissance permise par le FCC et IC. Ceci signifie que le combiné et le socle ne peuvent communiquer que sur une distance préétablie – qui dépend de l'emplacement du socle et du combiné, la température, la construction et la disposition de votre résidence ou bureau.

Spécifications techniques

CONTRÔLE DES FRÉQUENCES

Synthétiseur double à boucle de verrouillage de phase contrôlé par cristal.

FRÉQUENCE DE TRANSMISSION

Socle: 5,744,736 - 5,825,952 MHz
Combiné: 2,401,056 - 2,482,272 MHz

FRÉQUENCE DE RÉCEPTION

Socle: 2,401,056 - 2,482,272 MHz
Combiné: 5,744,736 - 5,825,952 MHz

CANAUX

95 canaux

PORTÉE NOMINALE EFFICACE

Puissance maximale permise par le Conseil supérieur de l'audiovisuel américain "FCC" et d'Industrie Canada. La portée réelle peut varier selon les conditions de l'environnement au moment de l'utilisation.

DIMENSIONS

Combiné: 182mm x 55mm x 41mm
(antenne incluse)
Socle: 179mm x 114mm x 67mm
Chargeur: 64mm x 76mm x 45mm

POIDS

Combiné: 146 grammes
(excluant le bloc-piles)
Socle: 378,66 grammes
(excluant le support de fixation murale et l'adaptateur CA)
Chargeur: 226,03 grammes
(excluant l'adaptateur CA)

ALIMENTATION REQUISE

Combiné: (3) Piles rechargeables de type "AAA" de 3,6 v, 600 mAh au Ni-Mh
Socle: 9 v CC à 850 mA
Chargeur: 9 v à 150 mA

MÉMOIRE

Répertoire: 50 adresses mémoire
(32 chiffres, 16 caractères par adresse mémoire)
Afficheur: Affichage 50 adresses mémoire

LES SPÉCIFICATIONS SONT À TITRE CARACTÉRISTIQUE SEULEMENT ET PEUVENT CHANGER SANS PRÉVIS.

vtech

VTECH TELECOMMUNICATIONS LTD.

vtech Un membre du groupe de compagnies VTECH.

Distribué au Canada par VTech Telecommunications Canada Ltd., Suite 200-7671
Alderbridge Way, Richmond, B.C. V6X 1Z9.

Distribué aux États-Unis par VTech Communications Inc., Beaverton, Oregon,
97008

© 2003 par VTECH TELECOMMUNICATIONS LTD.
Imprimé en Chine

91-005701-020-000
PARUTION 0

Table des matières

Mesures de sécurité importantes	1
Introduction.....	3
Liste de vérification des pièces.....	4
Description des touches du combiné.....	5
Description des touches du socle.....	6
Comment débiter.....	7
Réglages.....	7
Raccord de l'alimentation au socle/chargeur.....	7
Installation des piles dans le combiné.....	8
Charger les piles du combiné.....	8
Voyant de piles faibles.....	9
Raccord à la ligne téléphonique.....	9
Vérifier le signal de tonalité.....	9
Installation murale.....	11
Fonctionnement de base.....	12
Voyants du socle et du combiné.....	12
Icônes du combiné.....	12
Voyants à DEL du combiné.....	12
Voyants à DEL du socle.....	12
Fonctionnement du combiné.....	13
Faire des appels.....	13
Répondre aux appels.....	13
Fonction de plongeon "Flash".....	13
Fonction de recomposition.....	13
Fonction de mise en sourdine.....	14
Interphone.....	14
Renvoi d'appel et transfert d'appel.....	14
Conférence téléphonique.....	15
Fonctionnement du socle.....	15
Fonctionnement du répertoire téléphonique.....	16
Programmer une nouvelle entrée.....	17
Réviser/composer à partir du répertoire téléphonique.....	18
Éditer une entrée du répertoire téléphonique.....	19
Effacer une entrée du répertoire téléphonique.....	19
Registre d'appels (afficheur – afficheur de l'appel en attente).....	20
Afficheur – afficheur de l'appel en attente.....	20
Réviser le registre de l'afficheur.....	20
Programmer un numéro du registre de l'afficheur.....	21
Composer un numéro du registre de l'afficheur.....	21
Effacer une donnée du registre de l'afficheur.....	22
Réglages du combiné.....	23
Volume de la sonnerie.....	23
Tonalité de la sonnerie.....	23
Tonalité des touches.....	23
Nom du combiné.....	24

Table des matières

Langage.....	24
Type de composition	24
Fonctionnement du répondeur téléphonique	25
Voyants audibles	25
Mise en et hors fonction du répondeur téléphonique	25
Réglage de l'horloge.....	25
À propos des boîtes vocales	26
À propos des messages d'annonce	26
Enregistrer votre message d'annonce.....	26
Réviser votre message d'annonce	27
Réglage des fonctions de votre répondeur téléphonique	27
Sommaire des fonctions	28
Écouter vos messages	29
Régler le niveau de volume pour de la lecture des messages	30
Effacer les messages	30
Enregistrer un mémo	31
Filtrage des appels	31
Fenêtre des messages	32
Accès à distance	32
Guide parlé	33
Commandes d'accès à distance.....	33
Fonctionnement avancé	34
Fonctionnement du casque d'écoute	34
Attache-ceinture.....	34
Information supplémentaires	35
En cas de problèmes	35
Entretien.....	37
Énoncé de la garantie	38
Règlements de la FCC, ACTA et IC	41
Spécifications techniques	46