

vtech®

GUIDE D'UTILISATION ia5829



Modèle: ia5829

5.8
GHz
Technologie

Téléphone sans fil

CARACTÉRISTIQUES: Afficheur / afficheur de l'appel en attente • Mémoire de l'afficheur de 45 noms et numéros • Compatible avec les casques d'écoute (2,5 mm)

www.vtechcanada.com

MESURES DE SÉCURITÉ IMPORTANTES

1. Lisez et comprenez bien toutes les instructions.
2. Observez toutes les instructions et mises en garde inscrites sur l'appareil.
3. Débranchez ce téléphone de la prise murale avant de le nettoyer. N'utilisez pas de nettoyants liquides ni en aérosol. N'utilisez qu'un chiffon doux et légèrement humecté.
4. N'utilisez pas cet appareil près d'une source d'humidité (par exemple, près d'une baignoire, évier de cuisine ou piscine).
5. Ne déposez pas ce téléphone sur un chariot, support ou table chancelants. L'appareil pourrait tomber et être sérieusement endommagé.
6. Le boîtier de l'appareil est doté de fentes et d'ouvertures d'aération situées à l'arrière ou en dessous. Afin d'empêcher la surchauffe, ces ouvertures ne doivent pas être obstruées en plaçant l'appareil sur un lit, divan, tapis ou autre surface similaires. Ne placez pas cet appareil à proximité d'un élément de chauffage ni d'une plinthe électrique. De plus, ne l'installez pas dans une unité murale ou un cabinet fermé qui ne possède pas d'aération adéquate.
7. Ne faites fonctionner cet appareil qu'avec le type d'alimentation indiqué sur les étiquettes de l'appareil. Si vous ne connaissez pas le voltage de votre maison, consultez votre marchand ou votre fournisseur d'électricité.
8. Ne déposez rien sur le cordon d'alimentation. Installez cet appareil dans un endroit sécuritaire, là où personne ne pourra trébucher sur la ligne d'alimentation ni le cordon téléphonique modulaire.
9. N'insérez jamais d'objets à travers les fentes et ouvertures de cet appareil car ils pourraient toucher à des points de tension dangereux ou court-circuiter des pièces, ce qui constituerait un risque d'incendie ou d'électrocution. N'échappez pas de liquides dans l'appareil.
10. Afin de réduire les risques d'électrocution, ne démontez pas l'appareil mais apportez-le plutôt à un centre de service qualifié s'il doit être réparé. En enlevant le couvercle, vous vous exposez à des tensions dangereuses ou autres dangers similaires. Un remontage inadéquat peut être à l'origine d'une électrocution lors d'une utilisation ultérieure de l'appareil.
11. Ne surchargez pas les prises de courant ni les rallonges électriques car ceci peut constituer un risque d'incendie ou d'électrocution.
12. Débranchez cet appareil de la prise de courant dans les cas suivants :
 - A. Lorsque le cordon d'alimentation est endommagé ou écorché.
 - B. Si du liquide a été échappé dans l'appareil.
 - C. Si l'appareil a été exposé à une source d'humidité telle que la pluie ou l'eau.

MESURES DE SÉCURITÉ IMPORTANTES

- D. Si l'appareil ne fonctionne pas normalement en suivant les directives du guide. N'ajustez que les commandes couvertes dans le guide d'utilisation, car un mauvais réglage de celles-ci peut être à l'origine de dommages, ce qui nécessiterait des réparations considérables pour ramener l'appareil à son état de fonctionnement normal.
 - E. Si l'appareil a été échappé ou son boîtier, endommagé.
 - F. Si le produit affiche une nette diminution de sa performance.
13. Évitez d'utiliser un téléphone (autre qu'un sans fil) pendant un orage. Les éclairs peuvent être à l'origine d'une électrocution.
 14. N'utilisez pas le téléphone pour rapporter une fuite de gaz à proximité de la fuite en question.
 15. Ne placez le combiné de votre téléphone près de votre oreille que lorsque vous êtes en mode de conversation normal.

AVANT DE DÉBUTER

Technologie 5,8 GHz évoluée – La transmission à deux bandes allie le meilleur des technologies 5,8 GHz et 900 MHz, vous procurant une performance supérieure aux téléphones sans fil conventionnels.

Nomenclature des pièces

- | | |
|---------------------------|-------------------------------|
| 1. Socle | 5. Bloc-piles |
| 2. Combiné | 6. Attache-ceinture |
| 3. Adaptateur CA du socle | 7. Guide d'utilisation |
| 4. Fil téléphonique | 8. Support de fixation murale |

Pour acheter un bloc-piles de remplacement, communiquez avec VTECH Communications Inc. en composant le: 1-800-595-9511. Au Canada, communiquez avec VTECH Telecommunications Canada Ltd, en composant le: 1-800-267-7377.



COMBINÉ

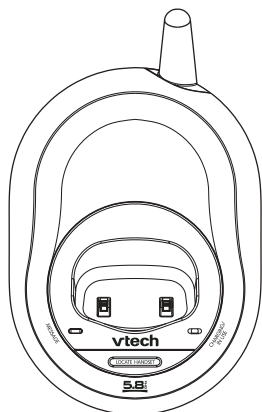

SOCLE

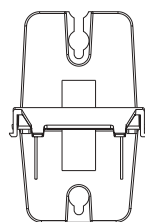

SUPPORT DE FIXATION MURALE

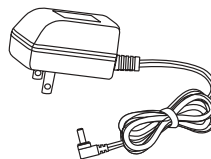

ADAPTATEUR CA DU SOCLE



BLOC-PILES

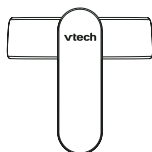

ATTACHE-CEINTURE

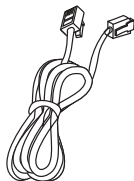

FIL TÉLÉPHONIQUE

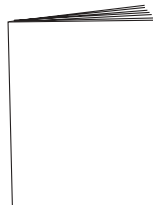

GUIDE D'UTILISATION

Disposition des touches du combiné

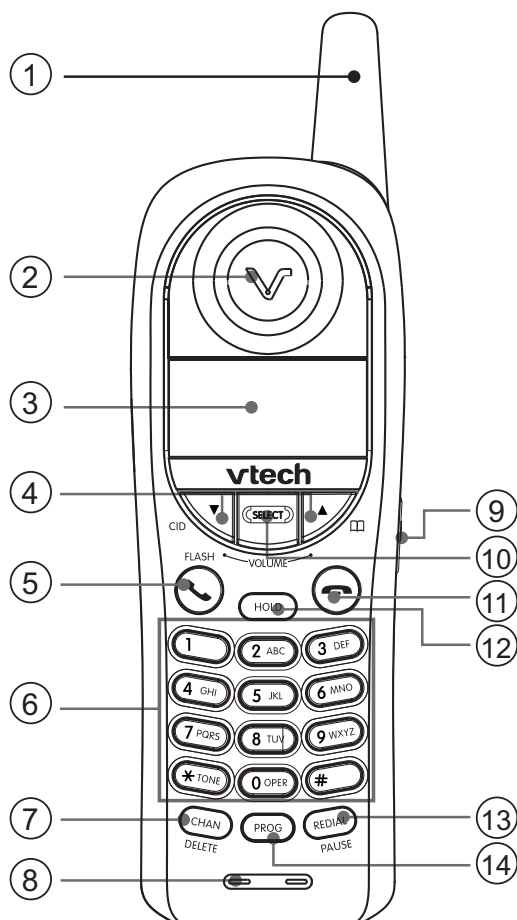

- | | | | |
|----|--|-----|--|
| 1. | Antenne | 9. | Prise du casque d'écoute |
| 2. | Écouteur | 10. | Touche de sélection 'Sel' |
| 3. | Écran ACL | 11. | Touche de mise hors fonction 'Off' |
| 4. | Flèches de déplacement vers la gauche et la droite | 12. | Touche de mise en attente 'Hold' |
| 5. | Touches 'Phone/Flash' | 13. | Touche de recomposition/pause 'Redial/Pause' |
| 6. | Touches de composition (0-9, *, #) | 14. | Touche de programmation 'Prog' |
| 7. | Touche 'Chan/Delete' | | |
| 8. | Microphone | | |

Disposition des touches du socle

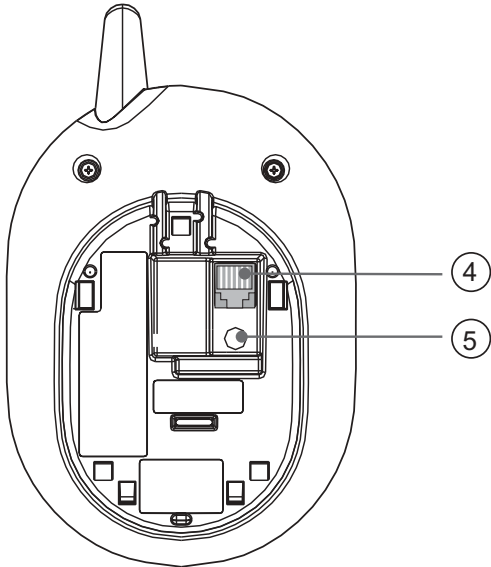
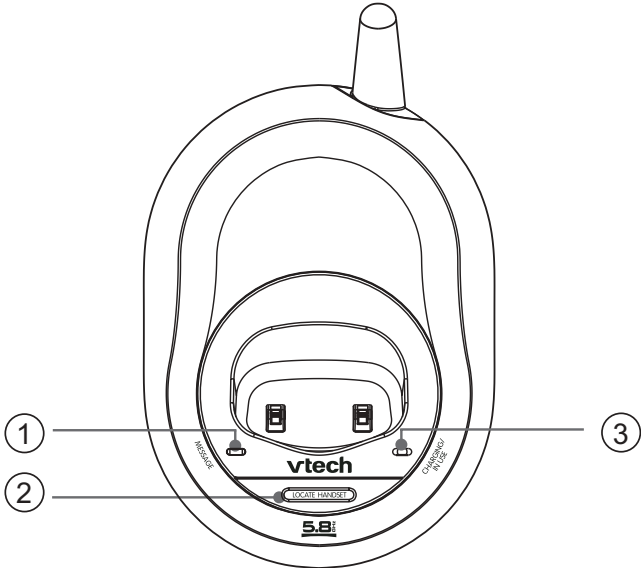

- 1. Voyant des messages
- 2. Touche de télé-signal
- 3. Voyant de charge/en cours d'utilisation 'Charging/In Use'
- 4. Prise téléphonique
- 5. Prise du connecteur CC

Réglages

Alimentation du socle

1. Choisissez un emplacement pour l'installation du socle, près d'une prise de courant et d'une prise modulaire. Ce téléphone nécessite une prise modulaire et une prise de courant standard (110 v CA) qui n'est pas contrôlée par un interrupteur.
2. Branchez le connecteur CC dans le socle. Branchez ensuite l'adaptateur CA dans la prise de courant.

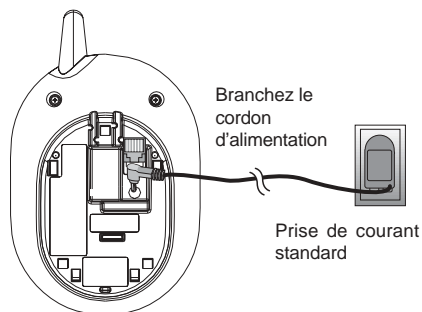

Installation du bloc-piles dans le combiné.

1. Utilisez uniquement des piles de marque VTech.

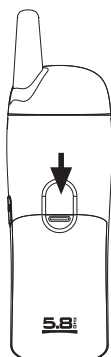

- a) Retirez le couvercle du compartiment des piles en appuyant sur les encoches et en glissant vers le bas.

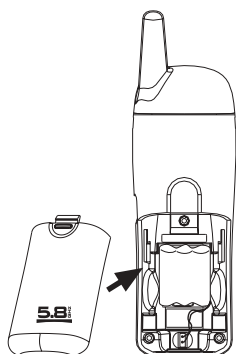
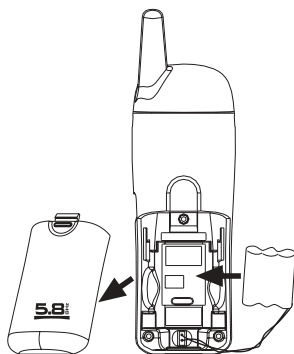

- b) Alignes les deux trous de la fiche avec les broches de la douille puis insérez fermement.
- c) Placez le bloc-piles dans le compartiment en plaçant les fils dans le coin inférieur droit.
- d) Remplacez le couvercle du compartiment des piles.
- e) Si le bloc-piles n'est pas pleinement chargé, déposez le combiné sur le socle et permettez-lui de se recharger pendant 10 à 12 heures (ou pendant la nuit). Ensuite, assurez-vous de déposer le combiné sur le socle entre les utilisations afin de maintenir une charge maximale.

Réglages

2. Si le téléphone n'est pas utilisé pendant une longue période, retirez le bloc-piles afin d'éviter les fuites.

REMARQUE : Installez le socle à l'écart des équipements électroniques tels que les ordinateurs personnels, les téléviseurs ou les fours à micro-ondes. Évitez la chaleur, le froid, la poussière ou la moisissure excessifs.

Le voyant de pile faible 'LOW BATTERY' : Si l'alimentation des piles s'affaiblit, une icône de pile faible apparaîtra dans le coin inférieur gauche de l'affichage du combiné. Le combiné émettra une tonalité jusqu'à ce que vous le déposiez sur le socle. Lorsqu'en mode d'attente, le voyant de pile faible est affiché comme ceci :

BATTERY LOW

☒ 1/0 1 12:00^{AM}

Soin et entretien du bloc-piles

- La durée d'attente maximale lorsque le bloc-piles est pleinement chargé est de six jours. La durée de conversation moyenne lorsque le bloc-piles est pleinement chargé est de cinq heures.
- Le bloc-piles doit être rechargé lorsque :
 - Un nouveau bloc-piles est installé dans le combiné.
 - Le téléphone émet deux bips à toutes les cinq secondes.
 - L'inscription 'LOW BATTERY' et l'icône de pile faible sont affichées à l'écran.
- Déposez le combiné sur le socle de manière à ce que le voyant 'CHARGING' s'allume. Le bloc-piles est pleinement chargé en 12 heures.
- Vous pouvez conserver la charge du bloc-piles en replaçant le combiné sur le socle après chaque utilisation.
- Si le voyant de pile faible apparaît de manière constante, même après l'avoir chargé pendant toute une nuit, le bloc-piles devra être remplacé.



MISE EN GARDE! Afin de réduire les risques d'incendie, de blessures ou de dommages au téléphone, veuillez lire et respecter attentivement les instructions: Chargez le bloc-piles inclus ou conçu pour fonctionner avec cet appareil, selon les instructions et restrictions stipulées dans le guide d'utilisation.

Raccord du fil téléphonique

Avant de brancher le fil téléphonique, assurez-vous d'avoir pleinement chargé le bloc-piles pendant au moins 10 à 12 heures.

Branchez une extrémité du fil téléphonique dans la prise située sous le socle. Branchez l'autre extrémité dans la prise téléphonique.

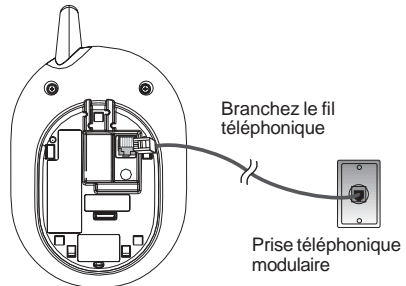

Réglages

Vérifiez le signal de la tonalité

Après avoir chargé le bloc-piles, soulevez le combiné et appuyez sur la touche **PHONE/FLASH**. Vous devriez entendre la tonalité d'appel.

Régler la date et l'heure

Si vous êtes abonné au service de l'afficheur, la date et l'heure seront automatiquement réglées lorsque vous recevrez votre premier appel. Si vous n'êtes pas abonné au service de l'afficheur, vous pouvez régler manuellement la date et l'heure :

- Appuyez sur la touche PROG du combiné.
- Appuyez sur la touche ▲ ou ▼ jusqu'à ce que DATE/TIME soit affiché. Appuyez sur la touche SELECT.
- La journée clignotera. Appuyez sur la touche ▲ ou ▼ jusqu'à ce que la bonne journée soit affichée à l'écran. Appuyez sur la touche SELECT.
- L'heure clignotera. Appuyez sur la touche ▲ ou ▼ jusqu'à ce que la bonne heure soit affichée à l'écran. Appuyez sur la touche SELECT.
- Les minutes clignoteront. Appuyez sur la touche ▲ ou ▼ jusqu'à ce que les bonnes minutes soient affichées à l'écran.
- AM ou PM clignotera. Appuyez sur la touche ▲ ou ▼ pour choisir AM ou PM. Appuyez sur la touche SELECT.

Installation murale

Le support de fixation murale est conçu pour les plaques murales standard seulement.

1. Insérez le cordon d'alimentation et les fils téléphoniques à travers les fentes du support de fixation murale et branchez-le aux prises situées sous le socle.
2. Branchez l'adaptateur secteur CA dans la prise de courant. Si le bloc-piles n'a pas été chargé, déposez le combiné sur le socle et laissez-le se recharger pendant douze heures.

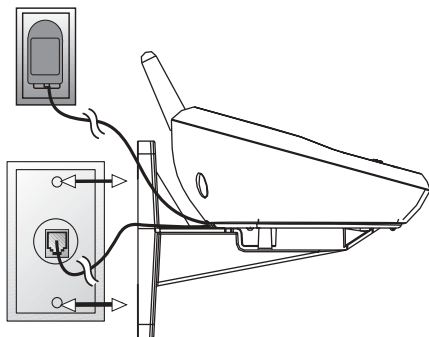

3. Branchez le fil téléphonique à la prise modulaire.
4. Alignez les tenons du support de fixation mural aux tiges situées sous le socle. Fixez le support de montage en place.
5. Installez le socle au mur. Placez le socle de manière à ce que les tenons de montage puissent s'insérer dans les trous de la plaque de montage. Glissez le socle vers le bas sur les tenons de montage jusqu'à ce qu'il se verrouille en place.

Fonctionnement du téléphone

▼ / CID

- Pendant un appel, appuyez sur cette touche pour diminuer le volume de l'écouteur. Une tonalité double se fera entendre lorsque vous atteignez le niveau le plus faible.
- Lorsque le téléphone n'est pas en cours d'utilisation, appuyez sur cette touche pour afficher les données de l'appelant.
- Lorsque vous entrez un numéro ou un nom, appuyez sur cette touche pour effacer le dernier caractère entré.

TOUCHE 'PHONE/'

FLASH' (☎)

- Appuyez sur cette touche puis composez le numéro pour faire un appel.
Composez le numéro (utilisez la touche '☎' pour reculer et corriger des chiffres), puis appuyez sur la touche PHONE/FLASH (☎) pour faire un appel.
- Pendant un appel, lorsque vous recevez une alerte d'appel en attente, appuyez sur cette touche pour prendre le nouvel appel, si l'appel en attente est activé.
- Appuyez sur n'importe quelle touche à l'exception de la touche OFF pour répondre à un appel.

TOUCHE 'HOLD'

- Appuyez sur cette touche pour mettre un appel en attente. Appuyez de nouveau ou appuyez sur la touche PHONE pour relâcher la mise en attente.
- OU-
- Prenez l'appel à un autre poste.

TOUCHE 'CHAN/DELETE'

- Appuyez sur cette touche pour accéder à un canal plus clair lorsque vous êtes en communication.
- Lorsque vous révisiez le répertoire de l'afficheur, appuyez sur cette touche pour effacer les données affichées.

TOUCHE 'SELECT'

- Appuyez sur la touche SELECT simultanément avec la touche PROG pendant la programmation du combiné.
- En cours d'appel, appuyez sur cette touche pour transférer un appel à un autre combiné.

TOUCHE ▲ / □

- Pendant un appel, appuyez sur cette touche pour augmenter le volume de l'écouteur. Une tonalité double se fera entendre lorsque vous atteignez le réglage le plus élevé.
- Lorsque le téléphone n'est pas en cours d'utilisation, appuyez sur cette touche pour afficher les données du répertoire téléphonique.
- Pendant l'entrée d'un nom, appuyez sur cette touche pour avancer le curseur.

TOUCHE 'OFF' (☎)

- Pendant un appel, appuyez sur cette touche pour terminer un appel ou déposez le combiné sur le socle ou le chargeur.
- Pendant la programmation, appuyez sur cette touche (☎) pour quitter dans faire de changements.
- Pendant le télé-signal, appuyez sur cette touche pour l'annuler.

TOUCHE 'REDIAL/PAUSE'

- Appuyez sur la touche REDIAL/PAUSE puis appuyez sur la touche PHONE/FLASH (☎) pour recomposer le dernier numéro composé.
- OU-
- Appuyez sur la touche PHONE/FLASH (☎) puis appuyez sur la touche REDIAL/PAUSE .
- Lorsque le combiné n'est pas en cours d'utilisation, appuyez deux fois sur cette touche pour effacer le dernier numéro composé.
- Pendant l'entrée des numéros dans le répertoire téléphonique, appuyez sur cette touche pour insérer une pause dans la séquence de composition.

TOUCHE 'PROG'

- Appuyez pour accéder au mode de programmation lorsque le combiné est en mode d'attente (raccroché).

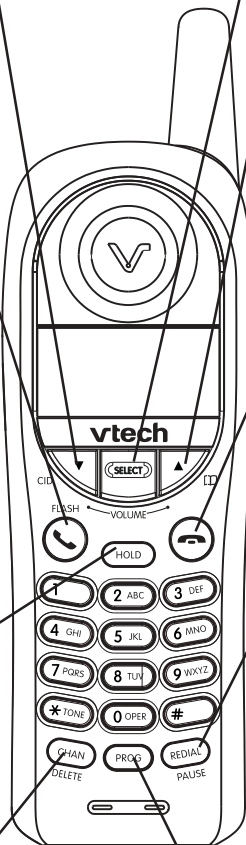

Fonctionnement du téléphone

VOYANT DE MISE EN/HORS FONCTION DU RÉPONDEUR

- S'allume en feu fixe lorsque le répondeur est en fonction

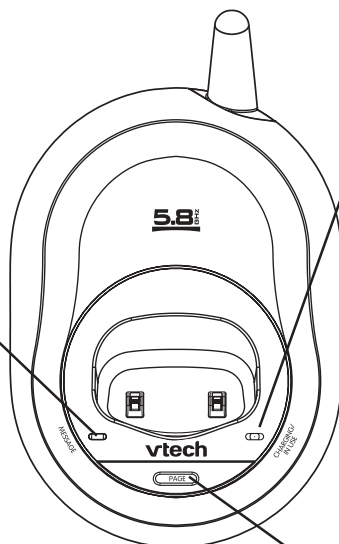

VOYANT DE CHARGE/UTILISATION 'USE/CHARGING'

- Clignote lorsque le combiné est en cours d'utilisation.
- Clignote en cadence lorsque le téléphone sonne.
- Clignote rapidement lorsqu'un appel est en attente.
- S'allume en feu fixe lorsque le combiné se recharge sur le socle.

RECHERCHE DU COMBINÉ

- Appuyez sur cette touche pour envoyer un signal de 60 secondes vers le combiné. Appuyez de nouveau sur la touche pour annuler le télé-signal ou sur la touche OFF du combiné ou replacez-le sur le socle pour terminer le télé-signal.

Fonctionnement du téléphone

Type de sonnerie du combiné/Économie du bloc-piles

Vous pouvez choisir l'un de quatre styles traditionnels différents de sonneries du combiné, cinq mélodies populaires préprogrammées, deux mélodies programmables par l'utilisateur ou mettre la sonnerie hors fonction et prolonger l'autonomie du bloc-piles.

1. Assurez-vous que le combiné est hors fonction OFF (☹).
2. Appuyez sur la touche PROG.
3. Appuyez sur la touche ▲ jusqu'à ce que l'écran affiche "RINGER:" et le réglage actuel.
4. Appuyez sur la touche SELECT. Le réglage actuel clignote et vous entendrez un échantillon de la sonnerie.
5. Appuyez sur la touche ▲ ou ▼ afin de choisir l'option désirée soit 'RINGER: 1, 2, 3, 5 ou OFF (☹). Vous entendrez un échantillon de la sonnerie.
6. Appuyez sur la touche SELECT pour choisir le réglage de sonnerie affichée.

Régler le mode de composition

Si votre mode de composition, le téléphone sera prêt à utiliser des que le bloc-piles sera chargé. Si votre mode de composition est à impulsions (Pulse), vous devrez changer le réglage du mode de composition.

- Appuyez sur la touche PROG.
- Appuyez sur la touche ▲ jusqu'à ce que l'écran affiche DIAL MODE et le réglage actuel.
- Appuyez sur la touche SELECT. Le réglage actuel clignotera.
- Appuyez sur la touche ▲ pour afficher le mode de composition à tonalité 'TONE' ou à impulsions 'PULSE'.
- Appuyez sur la touche SELECT.

Régler le mode de tonalité temporaire

Si votre mode de composition est à impulsions (Pulse), vous pourrez passer du mode de composition à impulsion au mode de composition à tonalité pendant une conversation, en appuyant sur la touche *(TONE). Ceci est utile lorsque vous devez envoyer des signaux de tonalité pour accéder à un service bancaire par téléphone ou pour les services interurbains.

1. Composez le numéro.
2. Appuyez sur la touche *(TONE). Les touches enfoncées par la suite enverront des signaux de tonalités.
3. Le téléphone retournera au mode de composition à impulsion dès que vous raccrocherez.

Message en attente

Votre ia5829 est conçu pour fonctionner avec les services de messagerie vocale de la plupart des fournisseurs de service téléphonique locaux et régionaux offrant l'alerte de message sur le combiné et le socle, lorsqu'un nouveau message vous parvient.

Le service de la messagerie vocale est offert en abonnement par votre compagnie de téléphone locale, moyennant des frais mensuels. Veuillez contacter votre compagnie de téléphone pour plus de détails à ce sujet.

Fonctionnement du téléphone

Lorsque l'appelant laisse un message dans votre boîte vocale, le voyant MESSAGE du socle clignotera. De plus, l'inscription suivante apparaîtra à l'écran de l'affichage:



Annuler l'alerte de messages

Si vous désirez mettre hors fonction l'alerte de nouveaux messages manuellement, veuillez procéder comme suit :

1. Appuyez sur la touche PROG.
2. Appuyez sur la touche ▲ ou ▼ jusqu'à ce que l'écran affichera 'MESSAGES WAITING'.
3. Appuyez sur la touche SELECT, l'écran affichera ceci :

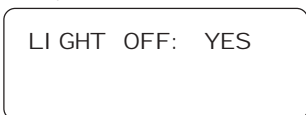

4. Appuyez sur la touche ▲ ou ▼ pour changer de 'YES' (oui) à 'NO' (non).
5. Appuyez sur la touche SELECT pour choisir le réglage désiré. Une tonalité de confirmation se fera entendre.

Messages affichés à l'écran

L'écran affiche :	Lorsque :
** RINGING **	Il y a un appel entrant.
CONNECTING...	Le combiné attend le signal de composition.
PHONE ON	Le combiné est en cours d'utilisation.
SCANNING...	Le combiné accède l'un des trente canaux disponibles.
** PAGING **	Le socle envoie un télé-signal au combiné.
HOLD	Il y a un appel en attente.
BATTERY LOW	Le bloc-piles doit être rechargé.
NO CONNECT	S'affiche et une tonalité triste se fait entendre lorsqu'un combiné est mis hors fonction ☹ OFF lorsqu'on appui sur la touche PHONE/FLASH.
MESSAGES WAITING	Vous avez été alerté par votre compagnie de téléphone locale de la présence d'un message dans votre boîte vocale.
RINGER OFF	La sonnerie est hors fonction.

RÉPERTOIRE TÉLÉPHONIQUE

Votre téléphone peut conserver en mémoire neuf numéros de téléphone avec les noms correspondants (chaque numéro peut comporter un maximum de 15 caractères et 24 chiffres par adresse mémoire). Entrez en mémoire de composition abrégée du combiné, les numéros composés le plus fréquemment. Ces numéros peuvent être composés à la pression de deux touches. Vous pouvez également entrer les numéros en mémoire du répertoire téléphonique dans l'ordre alphabétique. Consultez les instructions de la section Répertoire téléphonique.

REMARQUES :

- Les données que vous entrez en mémoire dans la composition abrégée seront sauvegardées dans les adresses mémoire 01 à 09 et apparaîtront également dans le répertoire.
- Appuyez sur la touche  (off) en tout temps pour quitter le mode de composition abrégée.

Entrer un numéro et un numéro/nom dans la mémoire de composition abrégée

1. Appuyez sur PROG.
2. Appuyez sur la touche ▲ ou ▼ jusqu'à ce que SPEED DIAL soit affiché à l'écran.
3. Appuyez sur la touche SELECT. L'inscription ENTER 1-9 sera affichée à l'écran. REMARQUE : Lorsque la mémoire est pleine, l'écran affichera MEMORY FULL, une tonalité d'erreur se fera entendre et vous ne pourrez entrer une nouvelle donnée en mémoire jusqu'à ce que vous en ayez effacé une de la mémoire de composition abrégée ou du répertoire téléphonique.
4. Appuyez sur la touche (1 à 9) correspondant à l'adresse mémoire où vous désirez entrer le numéro. L'écran affichera ENTER NAME.

REMARQUE : Si vous assignez une adresse mémoire de composition abrégée. Si l'adresse mémoire est déjà utilisée la nouvelle entrée dans la mémoire de composition abrégée ou du répertoire téléphonique remplacera l'ancienne.

5. À l'aide du tableau ci-dessous et des chiffres du clavier, entrez un maximum de 15 caractères pour le nom que vous entrez en mémoire. Utilisez la touche ▲ pour reculer et faire les corrections s'il y a lieu; utilisez la touche ▼ pour avancer et ajouter un espace.
6. Lorsque vous avez terminé d'entrer un nom, appuyez sur la touche SELECT ou PROG. L'écran affichera ENTER NUMBER.
7. Entrez le numéro de téléphone. Utilisez la touche ▲ pour reculer et faire les corrections s'il y a lieu. Appuyez sur REDIAL/PAUSE pour entrer une pause dans la séquence de composition.

- OU -

Appuyez sur REDIAL/PAUSE pour afficher le dernier numéro composé à partir de ce téléphone.

8. Appuyez sur la touche SELECT ou PROG. L'écran affiche "DISTINCT RING?" (sonnerie distinctive) et le réglage actuel.
9. Appuyez sur ▲ ou ▼ pour changer le réglage. Choisissez 'Y' (pour oui) si vous désirez que le téléphone vous avertisse des appels provenant de ce numéro en changeant la sonnerie en un type de sonnerie distinctive après la

Composition abrégée

première sonnerie. Choisissez 'N' (pour non) si vous désirez un type de sonnerie normal.

10. Appuyez sur SELECT ou PROG afin de confirmer votre réglage. Si vous choisissez "Y", un "D" sera affiché avec l'entrée du répertoire téléphonique.

Touche du clavier	Pressions des touches
-------------------	-----------------------

de composition :

1 2 3 4 5 6

1:	1
2:	A B C 2
3:	D E F 3
4:	G H I 4
5:	J K L 5
6:	M N O 6
7:	P Q R S 7
8:	T U V 8
9:	W X Y Z 9
0:	0
*:	*
#:	& ' , - . #

Éditer un numéro/nom en mémoire dans la mémoire

1. Appuyez sur la touche correspondant à l'adresse mémoire (1 à 9) que vous désirez éditer et maintenez-la enfoncée.
2. Lorsque l'écran affichera le numéro que vous désirez éditer, appuyez sur la touche SELECT. Puis appuyez sur la touche ▲ ou ▼ jusqu'à EDIT clignote.

```
SPEED EDIT ERASE  
8005959511
```

01

3. Appuyez sur la touche SELECT. L'écran affiche le nom et le numéro. Le curseur clignotant apparaît à la fin du nom. Utilisez les touches ▲ ou ▼ et les touches numériques pour éditer le nom.
Appuyez sur SELECT pour déplacer le curseur afin d'éditer le numéro. Appuyez sur la touche ▲ pour reculer et effectuer une correction. Appuyez sur SELECT pour déplacer le curseur jusqu'à l'option de sonnerie distinctive.
4. Appuyez sur la touche SELECT pour sauvegarder d'information éditée.

Composition abrégée

Effacer un numéro/nom en mémoire dans la mémoire

1. Appuyez sur la touche correspondant à l'adresse mémoire (1 à 9) que vous désirez effacer et maintenez-la enfoncée.
2. Lorsque l'écran affiche le numéro que vous désirez effacer, appuyez sur SELECT. Ensuite, appuyez sur ▲ ou ▼ jusqu'à ce que ERASE clignote.

```
SPEED EDI T ERASE
8005959511
                                01
```

3. Appuyez sur SELECT. L'écran affiche ERASE NO YES et le numéro.
4. Appuyez sur ☺ jusqu'à ce que 'YES' (oui) clignote.
5. Appuyez sur SELECT. Vous entendrez une tonalité de confirmation.

Composer un numéro en mémoire dans la mémoire de composition abrégée

1. Appuyez sur la touche correspondant à l'adresse mémoire (1 à 9) que vous désirez composer et maintenez-la enfoncée.
2. Appuyez sur la touche ☺ PHONE/FLASH pour composer le numéro affiché.

Réassigner les adresses mémoire de la mémoire de composition abrégée

1. Appuyez sur la touche correspondant à l'adresse mémoire (1 à 9) que vous désirez réassigner et maintenez-la enfoncée.
2. Lorsque l'écran affiche le numéro que vous désirez réassigner, appuyez sur SELECT. Ensuite, appuyez sur ▲ ou ▼ jusqu'à ce que SPEED clignote.

```
SPEED EDI T ERASE
8005959511
                                01
```

3. Appuyez sur la touche SELECT. L'écran affichera ENTER 1-9.
4. Appuyez sur les touches (1 à 9) pour réassigner cette entrée dans une autre adresse mémoire. Vous entendrez une tonalité de confirmation.

Répertoire téléphonique

Votre ia5829 peut conserver en mémoire 20 numéros de téléphone avec les noms correspondants (incluant les neuf numéros de composition abrégée); chaque numéro peut comporter un maximum de 15 caractères pour le nom et de 24 chiffres pour le numéro.

REMARQUE: Appuyez sur la touche  'OFF' en tout temps pour quitter le répertoire.

Entrer un numéro et un nom dans le répertoire téléphonique.

1. Appuyez sur PROG, l'écran affichera DIRECTORY.
2. Appuyez sur SELECT. L'écran affichera ENTER NAME.
3. À l'aide du tableau ci-dessous et des chiffres du clavier, entrez un maximum de 15 caractères pour le nom que vous désirez entrer en mémoire. Utilisez la touche ▲ pour reculer et faire les corrections s'il y a lieu; utilisez la touche ▼ pour avancer et ajouter un espace.

Touche du clavier de composition :	Pressions des touches
---------------------------------------	-----------------------

1:	1
2:	A B C 2
3:	D E F 3
4:	G H I 4
5:	J K L 5
6:	M N O 6
7:	P Q R S 7
8:	T U V 8
9:	W X Y Z 9
0:	0
*:	*
#:	& ' , - . #

4. Lorsque vous avez fini d'entrer le nom, appuyez sur SELECT ou PROG. L'écran affiche ENTER NUMBER (entrez le numéro).
5. Entrez le numéro de téléphone. Utilisez la touche ▲ pour reculer et faire les corrections s'il y a lieu. Appuyez sur REDIAL/PAUSE pour entrer une pause dans la séquence de composition.
- OU -
Appuyez sur REDIAL/PAUSE pour afficher le dernier numéro composé à partir de ce téléphone.
6. Appuyez sur SELECT ou PROG. L'écran affiche DISTINCT RING? (sonnerie distinctive) et le réglage actuel.

Répertoire téléphonique

- Appuyez sur ▲ ou ▼ pour changer le réglage. Choisissez 'Y' (pour oui) si vous désirez que le téléphone vous avertisse des appels provenant de ce numéro en changeant la sonnerie en un type de sonnerie distinctive après la première sonnerie. Choisissez 'N' (pour non) si vous désirez un type de sonnerie normal.
- Appuyez sur SELECT ou PROG afin de confirmer votre réglage. Si vous choisissez 'Y', un 'D' sera affiché avec l'entrée du répertoire téléphonique.

REMARQUE : Lorsque la mémoire est pleine, l'écran affiche MEMORY FULL (mémoire pleine); une tonalité d'erreur se fait entendre et vous ne pourrez pas stocker un nouveau numéro jusqu'à ce que vous effaciez le numéro en mémoire.

Éditer un numéro/nom stocké dans la mémoire du répertoire

- Appuyez sur ▲. L'écran affichera DIRECTORY.
- Appuyez sur la touche ▲ ou ▼ pour défiler alphabétiquement à travers les entrées de la mémoire.
-OU-
Appuyez sur la touche d'adresse mémoire correspondant à l'entrée que vous désirez éditer.
- Lorsque l'écran affiche le numéro que vous désirez éditer, appuyez sur SELECT. Ensuite, appuyez sur ▲ ou ▼ jusqu'à ce que EDIT (édition) clignote.

SPEED EDIT ERASE
8005959511

- Appuyez sur SELECT. L'écran affiche le nom et le numéro. Le curseur clignotant apparaît à la fin du nom. Utilisez les touches ▲ ou ▼ et les touches numériques pour éditer le nom.
Appuyez sur SELECT pour déplacer le curseur afin d'éditer le numéro. Appuyez sur la touche ▲ pour reculer et effectuer une correction. Appuyez sur SELECT pour déplacer le curseur jusqu'au réglage de la sonnerie distinctive.
- Appuyez sur la touche SELECT pour sauvegarder l'information éditée.

Effacer un numéro/nom en mémoire dans le répertoire téléphonique

- Appuyez sur ▲. L'écran affiche DIRECTORY.
- Appuyez sur la touche ▲ ou ▼ pour défiler alphabétiquement à travers les entrées de la mémoire.
-OU-
Appuyez sur la touche numérique correspondant à la première lettre de l'entrée que vous désirez effacer.
- Lorsque l'écran affiche le numéro que vous désirez effacer, appuyez sur SELECT. Ensuite, appuyez sur ▲ ou ▼ jusqu'à ce que ERASE (effacer) clignote.

SPEED EDIT ERASE
8005959511

Répertoire téléphonique

4. Appuyez sur SELECT. L'écran affiche ERASE NO YES et le numéro.
5. Appuyez sur ▲ jusqu'à ce que 'YES' (oui) clignote.
6. Appuyez sur SELECT. Vous entendrez une tonalité de confirmation.

Composer un numéro en mémoire dans le répertoire téléphonique

1. Appuyez sur ▲. L'écran affiche DIRECTORY.
2. Appuyez sur la touche ▲ ou ▼ pour défiler alphabétiquement à travers les entrées de la mémoire.

-OU-

Appuyez sur la touche numérique correspondant à la première lettre de l'entrée que vous désirez composer.

Lorsque l'écran affiche le numéro que vous désirez effacer, appuyez sur ☺ PHONE/FLASH.

Déplacer un numéro/nom de la mémoire de composition abrégée

1. Appuyez sur ▲. L'écran affiche DIRECTORY.
2. Appuyez sur la touche ▲ ou ▼ pour défiler alphabétiquement dans le répertoire téléphonique.

-OU-

Appuyez sur la touche numérique correspondant à la première lettre de l'entrée que vous désirez déplacer.

3. Lorsque l'écran affiche l'entrée que vous désirez déplacer, appuyez sur la touche SELECT puis sur la touche ▼ jusqu'à ce que SPEED clignote.

SPEED EDIT ERASE
8005959511

4. Appuyez sur la touche SELECT. L'écran affichera ENTER 1-9 et le numéro.
5. Appuyez sur la touche (1 à 9) pour déplacer cette entrée du répertoire téléphonique vers la mémoire de composition abrégée et lui assigner une adresse mémoire. Vous entendrez une tonalité de confirmation. Un numéro d'adresse mémoire (01 à 09) sera affiché à cette entrée.

Fonctionnement de l'afficheur

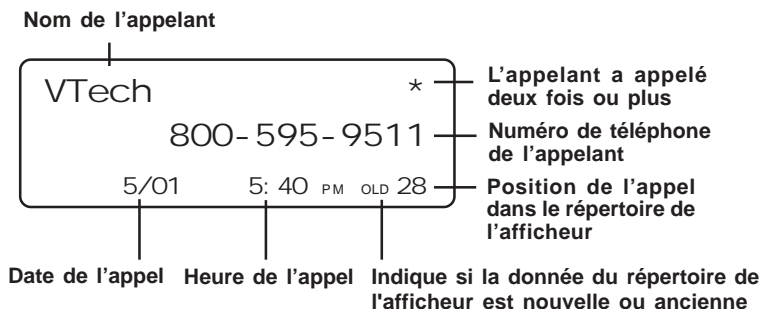

À propos des données du répertoire de l'afficheur (afficheur)

Votre ia5829 conserve en mémoire les données de l'afficheur de 45 appels. L'appel le plus récent reçoit le numéro le plus élevé. Lorsque la mémoire est pleine, les données de l'appel le plus ancien sont effacées afin de faire de la place pour les données du prochain appel entrant.

Pour chacun des appels entrants, l'écran affiche les données suivantes entre la première et la deuxième sonnerie :

- Le nom de votre appelant (15 lettres sont envoyées par votre compagnie de téléphone);
- L'indicatif régional et le numéro de téléphone de l'appelant;
- L'heure et la date de l'appel.
- L'icône d'appel répété (*) affiché dans le coin supérieur droit indique que l'appelant a appelé plus d'une fois.

Si vous répondez à l'appel avant que les données apparaissent à l'écran, celles-ci ne seront pas disponibles dans le répertoire de l'afficheur.

Réviser les données du répertoire de l'afficheur

1. Appuyez sur ▲ (CID) afin de visionner les données du répertoire de l'afficheur
2. Utilisez ▲ ou ▼ pour défiler à travers les données du répertoire de l'afficheur.

REMARQUE : Appuyez sur la touche OFF en tout temps pour quitter le répertoire de l'afficheur.

Effacer les données du répertoire de l'afficheur

Effacer une donnée spécifique

1. Trouvez la donnée du répertoire de l'afficheur que vous désirez effacer.
2. Appuyez sur la touche DELETE. Vous entendrez une tonalité de confirmation.

Effacer toutes les données du répertoire de l'afficheur

1. Lorsque le combiné est en mode d'attente (off), appuyez sur la touche DELETE. L'écran affichera 'ERASE NO YES'. Le choix actuel clignotera.
2. Appuyez sur la touche ▲ jusqu'à ce que YES (oui) clignote.
3. Appuyez sur la touche SELECT. Vous entendrez une tonalité de confirmation.

Fonctionnement de l'afficheur

Composer un numéro affiché

1. Trouvez la donnée du répertoire de l'afficheur que vous désirez composer.
2. Si vous désirez changer la façon dont le numéro est composé, appuyez sur #. L'écran affiche les séquences de composition alternatives disponibles pour cet appel (indicatif régional + numéro; 1 + indicatif régional + numéro; numéro seulement; 1 + numéro).
3. Appuyez sur la touche SELECT. Appuyez sur la touche ▲ jusqu'à ce que 'DIAL' clignote.

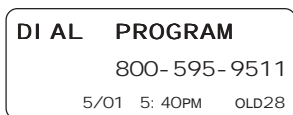

4. Appuyez de nouveau sur la touche SELECT. Le numéro est automatiquement composé. -OU- Appuyez sur la touche PHONE/FLASH ☎ lorsque le numéro est correctement affiché pour le composer.

Entrer une donnée du répertoire de l'afficheur dans le répertoire téléphonique

1. Trouvez la donnée du répertoire de l'afficheur que vous désirez entrer en mémoire.
2. Si vous désirez changer la façon dont le numéro est composé, appuyez sur #. L'écran affiche les séquences de composition alternatives disponibles pour cet appel (indicatif régional + numéro; 1 + indicatif régional + numéro; numéro seulement; 1 + numéro).
3. Appuyez sur la touche SELECT. Appuyez sur la touche ▼ jusqu'à ce que 'PROGRAM' clignote.

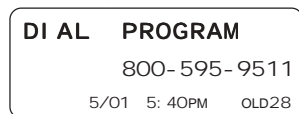

4. Appuyez trois fois sur la touche SELECT. L'écran affichera :

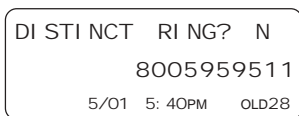

5. Appuyez sur les touches ▲ ou ▼ pour sélectionner 'Y' (oui) ou 'N' (non).
6. Appuyez sur la touche SELECT. Vous entendrez une tonalité de confirmation. Si vous choisissez 'Y' (oui) à l'étape 5, un "D" sera affiché à l'entrée du répertoire.

Messages affichés à l'écran

L'écran affichera : Lorsque :

PRIVATE L'autre partie bloque les informations du nom et/ou du numéro.

UNKNOWN Votre compagnie de téléphone locale ne peut recevoir les données du nom ou du numéro de téléphone de cet appelant.

* (après le nom) Cet appelant vous a téléphoné plus d'une fois.

Fonctionnement du casque d'écoute

Si vous désirez communiquer en mode mains libres, votre ia5829 est doté d'une prise de casque d'écoute de 2,5 mm pouvant être utilisée conjointement avec un casque d'écoute auxiliaire. Pour communiquer en mode mains libres, vous devez vous procurer un casque d'écoute optionnel compatible avec le ia5829.

Pour acheter un casque d'écoute, visitez-nous sur le Web à : www.vtechphones.com, ou contactez Vtech Communications, au 800-595-9511.

Lorsque vous possédez votre casque d'écoute doté d'une fiche de 2,5 mm, trouvez la prise de casque sur votre ia5829. Raccordez la fiche du cordon de votre casque d'écoute à la prise située sur le combiné de votre sans fil. La fiche doit s'insérer solidement jusqu'au fond. Ne forcez pas cette connexion.



REMARQUE :

Chaque fois que vous raccordez un casque d'écoute sur votre combiné, le son du microphone du combiné est coupé. Ceci aide à éliminer les bruits de fond.

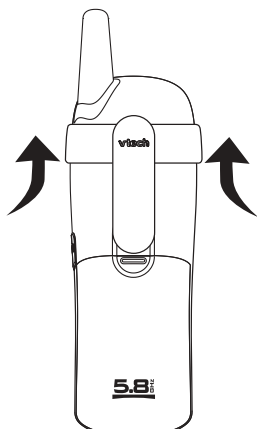

ATTACHE-CEINTURE

Le ia5829 est également doté d'une attache-ceinture amovible. Alignez les tiges situées sur le rebord interne de l'attache avec les encoches se trouvant sur les côtés du combiné du téléphone sans fil. L'attache-ceinture devrait s'insérer solidement en place en appliquant une bonne pression, sans forcer.

Soin et entretien

Prenez soin de votre téléphone

Votre téléphone sans fil contient des pièces électroniques sophistiquées ; vous devez donc le manipuler avec soin.

Évitez de le manipuler rudement

Déposez le combiné doucement. Préservez les matériaux d'emballage originaux afin de protéger votre téléphone si vous devez l'expédier.

Évitez d'exposer votre téléphone aux sources d'humidité

Vous pouvez endommager votre téléphone s'il est exposé à une source d'humidité. N'utilisez pas le combiné à l'extérieur lorsqu'il pleut ou ne le manipulez pas si vous avez les mains mouillées. N'installez pas votre socle près d'un évier, baignoire ou douche.

Orages

Les orages peuvent parfois causer des surcharges de tension qui peuvent nuire aux composants électroniques internes de l'appareil. Pour votre sécurité, soyez prudent(e) lorsque vous utilisez l'appareil pendant un orage.

Nettoyer votre téléphone

Votre téléphone possède un boîtier de plastique durable; il devrait conserver son fini brillant pendant de nombreuses années. Ne le nettoyez qu'avec un chiffon doux légèrement humecté d'eau ou de solution savonneuse légère. N'appliquez pas une quantité excessive d'eau ni aucun type de dissolvant.

Rappelez-vous que les appareils électriques peuvent causer de sérieuses blessures si vous les utilisez en ayant les mains mouillées ou en vous tenant dans l'eau. Si le socle tombe dans l'eau, **NE LE RÉCUPÉREZ PAS À MOINS D'AVOIR PRÉALABLEMENT DÉBRANCHÉ LE CORDON D'ALIMENTATION ET LES CORDONS TÉLÉPHONIQUE DES PRISES MURALES.** Ensuite, retirez l'appareil de l'eau en le tenant par les cordons débranchés.

En cas de problèmes

Si vous éprouvez des difficultés à faire fonctionner votre téléphone, essayez les mesures correctives ci-après qui vous aideront à résoudre la plupart des problèmes. Si, après avoir appliqué ces mesures, vous avez encore des difficultés, communiquez avec le service à la clientèle de VTech Communications au 1-800-595-9511. Au Canada, communiquez avec VTech Telecommunications Canada Ltd. au : 1-800-267-7377.

Le téléphone ne fonctionne pas du tout

- Assurez-vous d'avoir branché le cordon d'alimentation.
- Vérifiez si le cordon téléphonique est inséré jusqu'au fond dans le socle et dans la prise modulaire murale.
- Vérifiez si le bloc-piles est bien chargé. Si le message BATTERY LOW (bloc-piles faible) ou le voyant apparaissent à l'affichage, vous devez recharger le bloc-piles.

Aucun signal de tonalité

- Vérifiez d'abord toutes les suggestions ci-dessus.
- Si vous n'entendez toujours pas de tonalité, débranchez le socle de la prise modulaire murale et branchez-y un autre téléphone. S'il n'y a pas de tonalité sur ce téléphone, le problème se situe au niveau du filage ou de la compagnie de téléphone locale. Communiquez avec votre compagnie de téléphone locale.

Vous obtenez des bruits, de l'électricité statique ou un signal faible, même lorsque vous êtes près du socle

- Les appareils électriques branchés dans le même circuit électrique que le socle peuvent parfois causer des interférences. Essayez de brancher l'appareil électrique ou le socle sur une prise de courant différente.

Vous obtenez des bruits, de l'électricité statique ou un signal faible, même lorsque vous êtes éloigné(e) du socle

- Il se peut que la portée des ondes soit excédée. Rapprochez-vous du socle ou repositionnez le socle.
- La disposition de votre résidence peut limiter la portée de votre téléphone. Essayez de déplacer le socle à un autre endroit.

Le combiné ne sonne pas lors de la réception d'un appel

- Assurez-vous d'avoir activé la sonnerie du combiné. Pour régler la sonnerie, référez-vous à la section 'Régler le type de sonnerie du combiné' de ce guide d'utilisation.
- Vérifiez si le cordon téléphonique est inséré jusqu'au fond dans le socle et dans la prise modulaire murale. Vérifiez si le cordon d'alimentation est bien raccordé.

En cas de problèmes

- Il se peut que le combiné soit trop éloigné du socle.
- Il y a peut-être un trop grand nombre de postes auxiliaires sur le circuit téléphonique de la maison, ce qui empêche le téléphone de sonner. Essayez de débrancher certains d'entre eux.

Vous entendez d'autres appels en cours de communication

- Débranchez votre socle de la prise téléphonique et branchez un téléphone régulier. Si vous entendez encore d'autres appels, le problème se situe probablement au niveau de votre filage ou de votre compagnie de téléphone locale. Communiquez avec votre compagnie de téléphone locale.

Vous entendez du bruit dans le combiné et aucune touche ne fonctionne

- Assurez-vous d'avoir branché le cordon d'alimentation.

Quelques solutions pratiques relatives aux composants électroniques

Si l'appareil ne semble pas répondre aux commandes de façon normale, remettez le combiné sur son socle afin de réinitialiser l'appareil. Si cela ne semble pas régler le problème, effectuez les étapes ci-dessous (dans l'ordre indiqué) :

1. Débranchez l'alimentation acheminée au socle.
2. Débranchez (retirez) le bloc-piles du combiné et tout bloc-piles auxiliaire, s'il y a lieu.
3. Attendez quelques minutes.
4. Rebranchez l'alimentation au niveau du socle.
5. Réinstallez les piles.
6. Attendez que le combiné rétablisse le contact avec le socle. Pour être plus sûr, attendez une minute pour permettre à ce processus de s'effectuer.

ÉNONCÉ DE LA GARANTIE

Que couvre cette garantie limitée?

- Le fabricant de ce produit VTech, VTECH Communications (ci-après 'VTech'), garantit au détenteur d'une preuve d'achat valide (ci-après, le 'consommateur') que ce produit et tous ses accessoires (ci-après, le 'produit'), tels que fournis par VTech dans l'emballage, seront libres de tout défaut, selon les termes et conditions énumérés dans les présentes, s'ils ont été installés et utilisés dans des conditions normales et selon les instructions de ce guide d'utilisation. Seul l'acheteur original peut se prévaloir des avantages de cette garantie limitée, pour des produits achetés et utilisés aux États-Unis et au Canada.

Que fera VTech Communications si le produit s'avère défectueux (ci-après, le 'produit défectueux'), dans ses pièces et sa main-d'oeuvre, pendant la période de la garantie ?

- Pendant la période de la garantie limitée, le centre de service autorisé par VTech réparera ou remplacera, à la seule discrétion de VTech, sans frais de pièces ni de main-d'oeuvre pour le consommateur, tout produit défectueux. Si nous réparons le produit, nous pourrions utiliser des pièces neuves ou reconditionnées. Si nous décidons de le remplacer, nous pourrions le faire avec un produit neuf ou reconditionné possédant des caractéristiques similaires. VTech retournera au consommateur le produit réparé ou remplacé en bon état de fonctionnement mais conservera les pièces, modules et autres équipements défectueux. La réparation ou le remplacement du produit, à la seule discrétion de VTech, constitue le seul et unique recours du consommateur. Ce remplacement ou cette réparation devrait prendre environ 30 jours.

Quelle est la durée de la période de garantie limitée?

- Ce produit est couvert par une garantie limitée d'UNE (1) ANNÉE à partir de la date d'achat, si nous réparons ou remplaçons un produit défectueux selon les termes de cette garantie limitée. Cette garantie s'applique également aux produits réparés ou remplacés pendant une période de : (a) 90 jours à partir de la date où le produit réparé ou remplacé vous a été expédié ou; (b) la durée résiduelle de la garantie originale d'une année, selon la période qui est la plus longue.

Qu'est-ce que cette garantie ne couvre pas?

Cette garantie limitée ne couvre pas :

1. Les produits soumis à une mauvaise utilisation, accident, transport ou autre dommage physique, installation inadéquate, utilisation ou manipulation anormale, négligence, inondation, feu, eau ou toute autre infiltration de liquide;
2. Les produits endommagés à la suite d'une réparation, modification ou manipulation par une entité autre qu'un centre de service autorisé par VTech;
3. Les produits si le mauvais fonctionnement est causé par des conditions de signal, de manque de fiabilité du réseau de diffusion via un système d'antenne ou de câblodistribution;
4. Les produits si le problème est causé par l'utilisation de dispositifs ou d'accessoires électriques qui ne proviennent pas de VTech;
5. Les produits dont les autocollants de garantie/certifications de garantie et les inscriptions de numéros de série électroniques sur une plaque ont été enlevés, effacés, modifiés ou rendus illisibles;
6. Les produits achetés, utilisés, réparés ou expédiés à des fins de réparation à l'extérieur des États-Unis et du Canada, ou utilisés à des fins commerciales ou industrielles (incluant, mais ne s'y limitant pas, les produits loués);
7. Les produits retournés sans preuve d'achat (consultez le point 2 ci-dessous);
8. Les frais liés à l'installation, aux commandes et réglages pouvant être effectués par le consommateur ni les coûts d'installation ou de réparation des dispositifs connexes au produit.

ÉNONCÉ DE LA GARANTIE

Comment se procurer du service sous garantie?

- Pour vous procurer du service sous garantie aux États-Unis ou au Canada, composez le 1-800-595-9511 afin de connaître l'endroit où expédier l'appareil. Avant d'appeler, veuillez lire le guide d'utilisation. Une vérification des commandes et caractéristiques du produit peut vous épargner un appel de service.
- À moins que cela ne soit prévu par les lois en vigueur, vous assumez les risques de perte ou de dommage en cours de transport; de plus, vous êtes tenu(e) responsable de la livraison ou des frais de manutention encourus lors de l'expédition au centre de service. VTech vous retournera le produit après l'avoir réparé ou remplacé, selon les termes de cette garantie limitée, et assumera les frais de transport, de livraison et de manutention. VTech n'assume pas les dommages ou les pertes que peut subir le produit en cours de transport.
- Si la défectuosité du produit n'est pas couverte par cette garantie limitée, ou si la preuve d'achat ne répond pas aux conditions de ladite garantie, VTech communiquera avec vous et vous demandera si vous autorisez le coût de la réparation avant d'effectuer tout travail. Vous devez déboursier les frais de la réparation et du transport des produits qui ne sont pas couverts par cette garantie limitée.

Que devez-vous inclure avec le produit pour obtenir du service sous garantie?

Vous devez :

1. Retourner la boîte d'emballage originale complète, incluant le contenu et le produit, au centre de service VTech le plus près de chez vous, accompagné d'une note décrivant la défectuosité du produit;
2. Inclure une 'preuve d'achat' valide (facture) identifiant clairement le produit (numéro de modèle) et la date d'achat;
3. Y inscrire vos nom et adresse complète, ainsi que les numéros de téléphone où nous pourrions vous rejoindre, s'il y a lieu.

Autres restrictions

- Cette garantie représente l'entente complète et exclusive entre vous, le consommateur, et VTech. Elle a préséance sur toutes les autres communications écrites ou orales en rapport avec ce produit. VTech n'offre aucune autre garantie pour ce produit. Cette garantie décrit toutes les responsabilités de VTech en rapport avec ce produit. Il n'y a pas d'autres garanties expresses. Personne n'est autorisé à apporter des changements à cette garantie limitée et vous ne devez pas vous fier à de telles modifications.

Droits légaux de l'état ou la province : Cette garantie vous donne des droits légaux spécifiques et il se peut que vous jouissiez d'autres droits pouvant varier d'un état ou d'une province à l'autre.

Restrictions : Les garanties implicites, y compris celles en qualité loyale et marchande, ainsi que toute adaptation à un usage particulier (une garantie non écrite spécifiant que le produit est apte à être utilisé normalement), se limitent à la durée d'une année à partir de la date d'achat. Certains états ou provinces ne permettent pas de restrictions en ce qui a trait à la durée d'une garantie implicite et il se peut que les restrictions ci-dessus ne s'appliquent pas à votre cas.

- En aucun cas, VTech ne sera pas tenue responsable des dommages-intérêts directs, indirects, spéciaux, accessoires, ou autres dommages similaires (incluant, mais ne s'y limitant pas, la perte de profits ou de revenus, l'incapacité d'utiliser le produit ou tout autre dispositif connexe, le coût des appareils de remplacement et les réclamations faites par un tiers) résultant de l'utilisation de ce produit. Certains états ou provinces ne permettent pas de restrictions en ce qui a trait à l'exclusion des dommages-intérêts directs ou indirects et il se peut que les restrictions ci-dessus ne s'appliquent pas à votre cas.

RENSEIGNEMENTS RELATIFS AUX RÈGLEMENTS DE LA COMMISSION FÉDÉRALE DES COMMUNICATIONS 'FCC', DU CONSEIL D'ADMINISTRATION DU MATÉRIEL TERMINAL 'ACTA' ET D'INDUSTRIE CANADA

Cet appareil est conforme à l'article 15 de la réglementation de la Commission fédérale des communications 'FCC' aux États-Unis; il est également conforme aux règlements RSS-210 et CS-03 d'Industrie et Sciences Canada (IC). Son fonctionnement est assujéti aux deux conditions suivantes : (1) cet appareil ne doit pas causer d'interférences, et (2) cet appareil doit accepter toutes les interférences qu'il reçoit, incluant les parasites pouvant nuire à son fonctionnement. Une étiquette est située sous le socle de l'appareil; elle indique soit le numéro d'enregistrement du FCC et le numéro d'équivalence de la sonnerie 'REN', soit le numéro d'enregistrement d'Industrie Canada et l'indice de charge. En cas de besoin, vous devez être capable de fournir ces renseignements à votre compagnie de téléphone locale. Ce téléphone est compatible avec les appareils auditifs à couplage inductif.

Si vous éprouvez des difficultés avec ce téléphone, veuillez communiquer avec :

VTech Communications, Inc.

Département du service à la clientèle : 1-800-595-9511. Au Canada, communiquez avec VTech Telecommunications, Ltd, au : 1-800-267-7377.

Appelez l'un de ces numéros pour tout renseignement relatif à la réparation ou la garantie de votre téléphone. La compagnie de téléphone peut vous demander de débrancher cet appareil du réseau téléphonique jusqu'à ce que le problème soit corrigé.

Article 15 des règlements de la FCC

Mise en garde : Toutes les modifications apportées à cet appareil, si elles ne sont pas expressément approuvées par le fabricant dudit appareil, peuvent annuler le droit de l'utilisateur de faire fonctionner celui-ci.

Cet appareil a été testé et s'avère conforme aux restrictions relatives aux équipements numériques de classe B, d'après l'article 15 des règlements de la FCC. Ces restrictions ont été instaurées pour offrir une protection raisonnable contre les interférences nuisibles au sein d'une installation résidentielle. Cet appareil génère, utilise et peut émettre des fréquences radio et s'il n'est pas installé selon les instructions, peut nuire aux radiocommunications. Toutefois, rien ne garantit que des parasites ne surviendront pas dans une installation particulière. Si cet appareil cause des interférences nuisibles à la réception du téléviseur ou de la radio, ce que vous pouvez déterminer en ouvrant et en fermant votre appareil, nous vous invitons à essayer l'une des mesures correctives suivantes :

- Réorientez l'antenne de réception installée sur l'appareil qui manifeste les parasites.
- Éloignez l'appareil du composant qui reçoit les ondes.
- Branchez l'appareil dans une prise de courant CA différente de celle du composant qui reçoit les ondes.
- Au besoin, consultez votre marchand électronique ou un technicien spécialisé dans le service des radios/téléviseurs pour des suggestions supplémentaires.

Article 68 de la FCC et de l'ACTA

Si cet appareil a été homologué avant le 23 juillet 2001, il a été inscrit auprès de la Commission fédérale des communications (FCC), selon l'article 68 de sa réglementation. Si l'appareil a été homologué après cette date, il est conforme à l'article 68 et aux 'Exigences techniques pour le raccord d'équipements au réseau téléphonique' adoptées par le Conseil d'administration du matériel terminal (ACTA). Nous avons l'obligation de vous procurer les renseignements suivants.

1. Identification de l'appareil et renseignements relatifs au Numéro d'équivalence de la sonnerie (numéro 'REN')

La plaque signalétique située à l'arrière ou sous l'appareil contient, entre autres, l'identification de son homologation et le numéro d'équivalence de la sonnerie (numéro 'REN'). Cette

information doit être fournie sur demande à votre compagnie de téléphone locale. Pour les appareils homologués avant le 23 juillet 2001, le numéro d'identification est précédé de la phrase 'FCC Reg No.' (No. d'enregistrement de la FCC) et le numéro d'équivalence de la sonnerie (REN) est indiqué séparément. Pour les appareils homologués après cette date, le numéro d'identification du produit est précédé des lettres 'US' et de deux points (:). Le numéro 'REN' est encodé dans le numéro d'identification en tant que sixième et septième caractères, suivis des deux points. Par exemple, le code d'identification suivant 'US : AAAEQ03T123XYZ' indiquerait un numéro 'REN' de 0,3.

Le numéro 'REN' sert à déterminer combien de dispositifs téléphoniques peuvent être raccordés à votre ligne téléphonique sans perdre leur capacité de sonner lorsqu'on vous appelle. Dans la plupart des régions, la somme de tous les numéros 'REN' devrait être de cinq (5,0) ou moins. Pour plus de détails à ce sujet, nous vous suggérons de communiquer avec votre compagnie de téléphone locale.

2. Connexion et utilisation sur le réseau téléphonique national

La fiche et la prise utilisées pour brancher cet appareil au filage du bâtiment et au réseau téléphonique doivent être conformes avec les règlements de l'article 68 et les exigences techniques adoptées par l'ACTA. Un cordon téléphonique et une fiche modulaire conformes sont fournis avec cet appareil. Celui-ci a été conçu pour être raccordé à une prise modulaire compatible qui est également conforme. Une prise RJ11 doit être utilisée pour le raccord à une ligne simple et une prise RJ14, pour le raccord à deux lignes. Consultez les instructions d'installation du guide d'utilisation. Cet appareil ne peut pas être utilisé conjointement avec des téléphones publics ni des lignes partagées. Si vous avez des composants de systèmes d'alarme connectés sur votre ligne téléphonique, assurez-vous que le raccord de cet appareil ne désactive pas votre système d'alarme. Si vous avez des questions se rapportant à ce qui peut désactiver votre système d'alarme, consultez votre compagnie de téléphone ou un installateur qualifié.

3. Instructions se rapportant aux réparations

Si l'appareil s'avérait défectueux, il doit être immédiatement débranché de la prise modulaire jusqu'à ce que le problème soit corrigé. Cet appareil ne doit être réparé que par son fabricant ou l'un des centres de service autorisés par celui-ci. Pour plus de détails sur les procédures de service, suivez les instructions décrites dans la 'Garantie limitée'.

4. Droits de la compagnie téléphonique

Si cet appareil nuit au réseau téléphonique, la compagnie de téléphone peut décider d'arrêter temporairement votre service téléphonique. Elle est tenue de vous avertir avant d'interrompre le service ; si elle ne peut pas vous avertir d'avance, elle le fera dès qu'elle le pourra. On vous donnera l'occasion de rectifier le problème et la compagnie doit vous informer de votre droit de porter plainte à la FCC. Votre compagnie de téléphone peut apporter des modifications à ses installations, ses équipements et ses procédures pouvant altérer le fonctionnement normal de votre appareil. Par contre, elle est tenue de vous avertir lorsque de tels changements sont prévus.

5. Compatibilité avec les appareils auditifs

Si cet appareil est doté d'un combiné avec ou sans cordon, il est compatible avec les appareils auditifs pour malentendants.

6. Programmation/vérification des numéros d'urgence

Si cet appareil possède des adresses mémoire, vous pouvez y entrer les numéros de téléphone des services d'urgence de votre municipalité (police, incendie et ambulance). Si vous le faites, veuillez vous rappeler les trois points suivants :

- a. Nous vous recommandons d'écrire également ces numéros de téléphone sur la carte d'index de votre téléphone, afin de vous permettre de composer manuellement ces

RENSEIGNEMENTS RELATIFS AUX RÈGLEMENTS DE LA COMMISSION FÉDÉRALE DES COMMUNICATIONS 'FCC', DU CONSEIL D'ADMINISTRATION DU MATÉRIEL TERMINAL 'ACTA' ET D'INDUSTRIE CANADA

- numéros si la fonction de composition abrégée ne fonctionne pas adéquatement.
- b. Cette caractéristique n'est qu'une commodité et le fabricant n'assume aucune responsabilité pour la dépendance des consommateurs envers les différentes fonctions de mémoire.
 - c. Nous ne vous recommandons pas de vérifier les numéros d'urgence que vous avez programmés dans le téléphone. Par contre, si vous devez absolument appeler un numéro d'urgence :
 - Vous devez demeurer en ligne et expliquer brièvement la raison de votre appel avant de raccrocher.
 - Vous devez effectuer la programmation et la vérification des numéros d'urgence dans les heures hors pointe, par exemple, tôt le matin ou tard en soirée, lorsque les services d'urgence sont moins occupés.

Avis d'Industrie Canada Équipements techniques

Ce téléphone est homologué pour l'utilisation au Canada.

Le terme "IC:" devant le numéro de certification signifie uniquement que les spécifications d'Industrie Canada ont été rencontrées.

Avis :

Cet appareil répond aux spécifications techniques des équipements téléphoniques d'Industrie Canada. L'étiquette d'Industrie Canada affichant le numéro de certification permet d'identifier les appareils homologués. L'abréviation 'IC' se trouvant avant cette homologation signifie que la certification fut effectuée selon une déclaration de conformité spécifiant que les normes d'Industrie Canada ont été rencontrées. Ceci ne signifie pas qu'Industrie Canada approuve l'équipement et Industrie Canada ne garantit pas que l'appareil fonctionnera à la satisfaction de l'utilisateur.

Avis :

Le numéro d'équivalence de sonnerie 'REN' assigné à cet appareil est 0,1. Ce numéro attribué à chaque appareil détermine le nombre de dispositifs téléphoniques que l'on peut brancher dans le circuit téléphonique de la maison sans surcharger le système. Le circuit téléphonique peut comporter n'importe quelle combinaison de dispositifs téléphoniques, à la seule condition que la somme du numéro 'REN' n'excède pas cinq.

Avant d'installer cet appareil, l'utilisateur doit s'assurer qu'il peut le raccorder aux équipements de la compagnie de télécommunications locale. L'appareil doit également être installé par le biais d'une méthode de raccord acceptable. L'utilisateur doit savoir également que la conformité aux conditions mentionnées ci-dessus n'empêche pas la dégradation du service dans certaines situations.

Les réparations des appareils homologués doivent être effectuées par un centre de service canadien autorisé et désigné par le fabricant. Les réparations et modifications effectuées par l'utilisateur de l'appareil ou les défauts de l'appareil, peuvent donner à la compagnie de télécommunications une raison suffisante pour exiger que celui-ci débranche ses équipements.

Pour leur propre protection, les utilisateurs doivent s'assurer que la mise à la masse électrique de la compagnie hydroélectrique, des lignes téléphoniques et de la plomberie en métal, ait été raccordée ensemble. Cette précaution peut être particulièrement importante dans les régions rurales.

Mise en garde :

Les utilisateurs ne doivent pas tenter de faire de telles connexions eux-mêmes, mais ils devraient communiquer avec les maîtres-électriciens et inspecteurs en électricité de leur municipalité.

Votre téléphone sans fil a été conçu pour fonctionner à la pleine capacité de puissance permise par le FCC et IC. Ceci signifie que le combiné et le socle ne peuvent communiquer que sur une distance préétablie – qui dépend de l'emplacement du socle et du combiné, la température, la construction et la disposition de votre résidence ou bureau.

Spécifications techniques

CONTRÔLE DES FRÉQUENCES

Synthétiseur double à boucle de verrouillage de phase contrôlé par cristal

FRÉQUENCE DE TRANSMISSION

Socle : 912.75 – 917.10 MHz
Combiné : 5863.80 – 5872.5 MHz

FRÉQUENCE DE RÉCEPTION

Socle : 5863.80 – 5872.5 MHz
Combiné : 912.75 – 917.10 MHz

CANAUX

30 canaux

PORTÉE NOMINALE EFFICACE

Puissance maximale permise par la commission fédérale des communications 'FCC' et Industrie Canada. La portée réelle peut varier selon les conditions de l'environnement au moment de l'utilisation.

DIMENSIONS

Combiné : 193 mm x 58 mm x 36,7 mm
Socle : 171 mm x 140,5 mm x 90,1 mm

POIDS

Combiné : 159 grammes
Socle : 345 grammes

ALIMENTATION REQUISE

Combiné : Bloc-piles au Ni-Cd, 3,6 V, 600 mAh
Socle : 9 v CC @ 300 mA

MÉMOIRE

Composition abrégée : 9 adresses mémoire; 15 caractères par adresse mémoire pour le nom, 24 chiffres par adresse mémoire pour le numéro

Répertoire téléphonique : 20 adresses mémoire un maximum de 24 chiffres et 15 caractères par adresse mémoire

Afficheur : 45 adresses mémoire

LES SPÉCIFICATIONS SONT À TITRE CARACTÉRISTIQUE SEULEMENT ET PEUVENT CHANGER SANS PRÉVIS.

vtech

VTECH TELECOMMUNICATIONS LTD.

vtech Un membre du groupe de compagnies VTECH

Distribué aux États-Unis par Vtech Communications Inc., Beaverton, Oregon,
97008

Distribué au Canada par Vtech Telecommunications Canada Ltd., Richmond,
B.C. V6X 1Z9

© 2005 pour VTECH TELECOMMUNICATIONS LTD.

Imprimé en Chine

91-000344-010-000

Issue 0

**Félicitations pour votre achat de
cet appareil VTech**

BESOIN D'ASSISTANCE?

**Nos représentants sont là pour
répondre à toute question se
rapportant au fonctionnement
de cet appareil, sur les
accessoires disponibles ou tout
autre problème.**

**Contactez sans frais :
1-800-595-9511**

**au Canada, contactez le :
1-800-267-7377**

**Ou visitez notre site Web au :
www.vtechphones.com**

Table des matières

Mesures de sécurité importantes	1
Avant de débiter	3
Nomenclature des pièces	3
Disposition des touches du combiné	4
Disposition des touches du socle	5
Comment débiter	6
Réglages	6
Alimenter le socle	6
Installation et charge du bloc-piles	6
Voyant de pile faible	7
Soin et entretien du bloc-piles	7
Brancher le fil téléphonique	7
Vérifier le signal de tonalité	8
Régler la date et l'heure	8
Installation murale	8
Fonctionnement de base	9
Fonctionnement du téléphone	9
Type de sonnerie du combiné/Économie de la pile	11
Régler le mode de composition	11
Tonalité temporaire	11
Messages affichés à l'écran	12
Composition abrégée	13
Entrer un numéro et un nom dans la mémoire	13
Éditer un numéro/nom en mémoire	14
Effacer un numéro/nom en mémoire	14
Composer un numéro de la mémoire de composition abrégée	15
Réassigner des adresses mémoire dans la mémoire de composition abrégée ..	15
Répertoire téléphonique	16
Entrer un numéro et un nom dans la mémoire du répertoire	16
Éditer un numéro/nom en mémoire	17
Effacer un numéro/nom en mémoire	17
Déplacer un numéro/nom de la mémoire de composition abrégée	18
Composer un numéro en mémoire	18
Fonctionnement de l'afficheur	19
À propos des données du répertoire de l'afficheur	19
Réviser les données du répertoire de l'afficheur	19
Effacer les données du répertoire de l'afficheur	19
Effacer une donnée spécifique du répertoire de l'afficheur	20
Composer un numéro affiché	20
Entrer une donnée du répertoire de l'afficheur en mémoire dans le répertoire téléphonique	20

Table des matières

Afficher les messages à l'écran	20
Renseignements supplémentaires	21
Fonctionnement du casque d'écoute	21
Entretien	22
En cas de problèmes	23
Énoncé de la garantie	25
Règlements de la FCC, ACTA et IC	27
Spécifications techniques	30