



## Introduction

---

**AUGMENTEZ LA CAPACITÉ DE VOTRE SYSTÈME VT5853, i5957, i5866 ou i5867. VOTRE SOCLE FONCTIONNERA AVEC UN MAXIMUM DE 8 COMBINÉS !!!**

**IMPORTANT:**

Le **i 5807** est un combiné supplémentaire qui fonctionne avec le système téléphonique **i5853, i5857, i5866** ou **i5867**. Vous devez posséder d'abord l'un de ces socles afin de pouvoir utiliser le combiné auxiliaire **i 5807**.

Ce guide a été conçu pour vous familiariser avec l'initialisation, les réglages et les fonctions de base du combiné supplémentaire **i 5807**. Pour obtenir des instructions plus détaillées, veuillez consulter le guide d'utilisation du **i 5853, i5857, i5866** ou **i5867**.

## MESURES DE SÉCURITÉ IMPORTANTES

---

Afin de réduire les risques d'incendie, de blessures corporelles ou d'électrocution, suivez toujours ces mesures préventives de base lorsque vous utilisez votre téléphone :

1. Lisez et comprenez bien toutes les instructions.
2. Observez toutes les instructions et mises en garde inscrites sur l'appareil.
3. Débranchez ce téléphone de la prise murale avant de le nettoyer. N'utilisez pas de nettoyants liquides ni en aérosol. N'utilisez qu'un chiffon doux et légèrement humecté.
4. N'utilisez pas cet appareil près d'une source d'humidité (par exemple, près d'une baignoire, évier de cuisine ou piscine).
5. Ne déposez pas ce téléphone sur un chariot, support ou table chancelants. L'appareil pourrait tomber et être sérieusement endommagé.
6. Le boîtier de l'appareil est doté de fentes et d'ouvertures d'aération situées à l'arrière ou en dessous. Afin d'empêcher la surchauffe, ces ouvertures ne doivent pas être obstruées en plaçant l'appareil sur un lit, divan, tapis ou autre surface similaires. Ne placez pas cet appareil à proximité d'un élément de chauffage ni d'une plinthe électrique. De plus, ne l'installez pas dans une unité murale ou un cabinet fermé qui ne possède pas d'aération adéquate.
7. Ne faites fonctionner cet appareil qu'avec le type d'alimentation indiqué sur les étiquettes de l'appareil. Si vous ne connaissez pas le voltage de votre maison, consultez votre marchand ou votre fournisseur d'électricité.
8. Ne déposez rien sur le cordon d'alimentation. Installez cet appareil dans un endroit sécuritaire, là où personne ne pourra trébucher sur la ligne d'alimentation ni le cordon téléphonique modulaire.
9. N'insérez jamais d'objets à travers les fentes et ouvertures de cet appareil, car ils pourraient toucher à des points de tension dangereux ou court-circuiter des pièces, ce qui constituerait un risque d'incendie ou d'électrocution. N'échappez pas de liquides dans l'appareil.
10. Afin de réduire les risques d'électrocution, ne démontez pas l'appareil, mais apportez-le plutôt à un centre de service qualifié s'il doit être réparé. En enlevant le couvercle, vous vous exposez à des tensions dangereuses ou autres dangers similaires. Un remontage inadéquat peut être à l'origine d'une électrocution lors d'une utilisation ultérieure de l'appareil.
11. Ne surchargez pas les prises de courant ni les rallonges électriques, car ceci peut constituer un risque d'incendie ou d'électrocution.
12. Débranchez cet appareil de la prise de courant et communiquez avec le département de service à la clientèle de VTech dans les cas suivants :
  - A. Lorsque le cordon d'alimentation est endommagé ou écorché.
  - B. Si du liquide a été échappé dans l'appareil.
  - C. Si l'appareil a été exposé à une source d'humidité telle que la pluie ou l'eau.
  - D. Si l'appareil ne fonctionne pas normalement en suivant les directives du guide. N'ajustez que les commandes couvertes dans le guide d'utilisation, car un mauvais réglage de celles-ci peut être à l'origine de dommages,



## MESURES DE SÉCURITÉ IMPORTANTES



---

ce qui nécessiterait des réparations considérables pour remettre l'appareil à son état de fonctionnement normal.

- E. Si l'appareil a été échappé ou son boîtier, endommagé.
- F. Si le produit affiche une nette diminution de sa performance.

13. Évitez d'utiliser un téléphone (autre qu'un sans fil) pendant un orage. Les éclairs peuvent être à l'origine d'une électrocution.
14. N'utilisez pas le téléphone pour rapporter une fuite de gaz à proximité de celle-ci.
15. Rapprochez le combiné de votre oreille uniquement lorsque vous êtes en mode normal de conversation.

**AVERTISSEMENT:** Afin de vous protéger des électrocutions, utilisez uniquement le câble audio VTech pour enregistrer des tonalités de sonneries personnalisées. Ne laissez PAS votre câble audio raccordé au combiné pendant qu'il se recharge sur le socle.



## Nomenclature des pièces

- |                                  |                                      |
|----------------------------------|--------------------------------------|
| 1. Combiné                       | 6. Guide d'utilisation               |
| 2. Piles                         | 7. Application Image Editor (CD-ROM) |
| 3. Attache-ceinture              | 8. Câble audio                       |
| 4. Chargeur                      | 9. Câble USB                         |
| 5. Guide des fonctions spéciales |                                      |

Pour vous procurer des piles de rechange, contactez VTech Communications, Inc. au numéro 1-800-595-9511. Au Canada, contactez VTech Telecommunications Canada Ltd. au 1-800-267-7377.

**REMARQUE:** Utilisez uniquement des piles VTech (pièce no. 80-5461-00-00) ou des piles 'AA' au Ni-Mh équivalentes.



Combiné

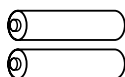

Piles

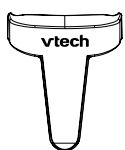

Attache-ceinture

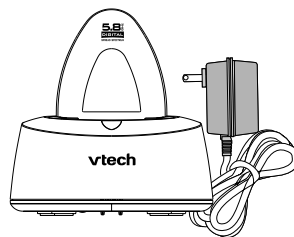

Chargeur

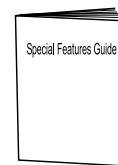
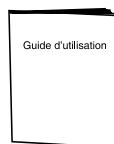
Guide des  
fonctions spéciales

Guide d'utilisation

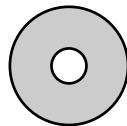
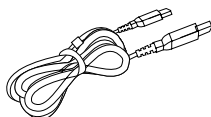
Application Image  
Editor (CD-ROM)

Câble audio

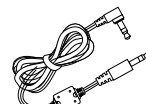

Câble USB

## Disposition des touches du combiné

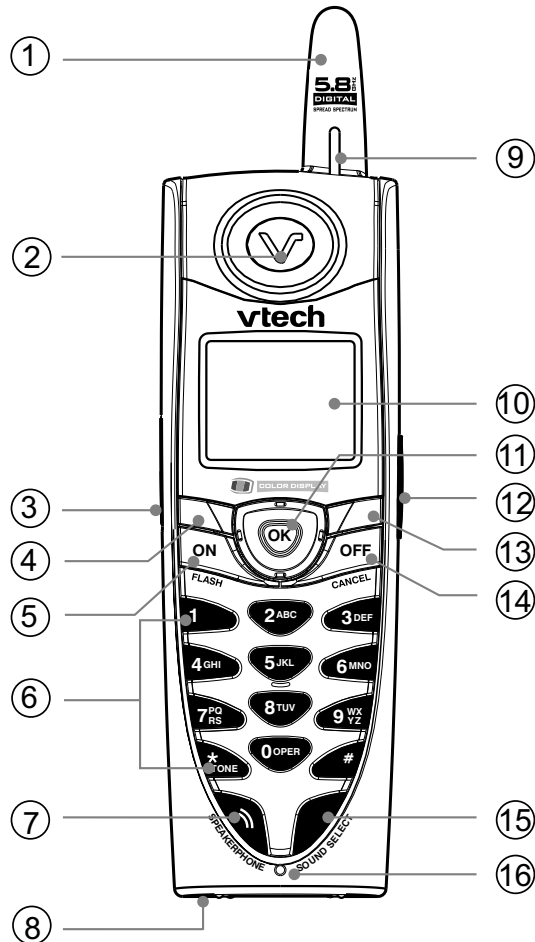

- |   |  |
|---|--|
| 1. Antenne  | 10. Affichage ACL  |
| 2. Écouteur   | 11. Touches de navigation NavKey                         |
| 3. Prise de casque d'écoute et prise du câble audio (2,5 mm)  | 12. Touches de volume                                    |
| 4. Touche 'Soft/Select'   | 13. Touches interchangeable 'Softkey'                    |
| 5. Touche 'On/Flash'  | 14. Touche de mise hors fonction/annulation 'Off/Cancel' |
| 6. Touches de composition (0-9, *, #)   | 15. Touche de sélection du son                           |
| 7. Touches du haut-parleur mains libres   | 16. Microphone   |
| 8. Prise du câble USB   |  |
| 9. Touche d'utilisation/sonnerie d'appel entrant/voyant à DEL de message 'In Use/Incoming Ringing/Message LED |  |

## Réglages

### Alimenter le chargeur

Le i5807 est un combiné auxiliaire pour le i5853, i5857, i5866 ou i5867, vous n'avez qu'à choisir un emplacement pour le chargeur et à le brancher à la prise de courant.

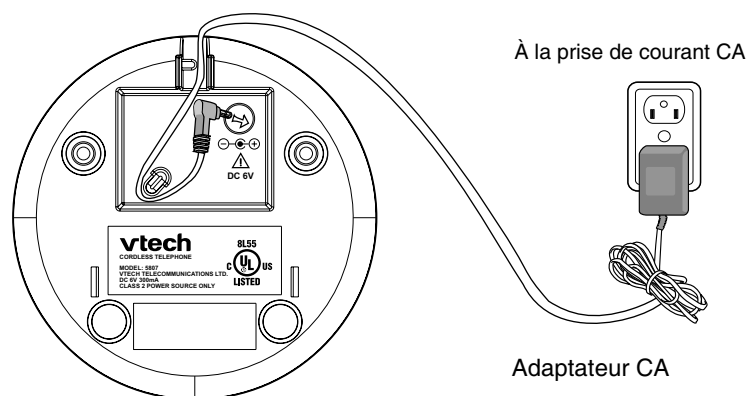

### Installation et charge des piles dans le combiné

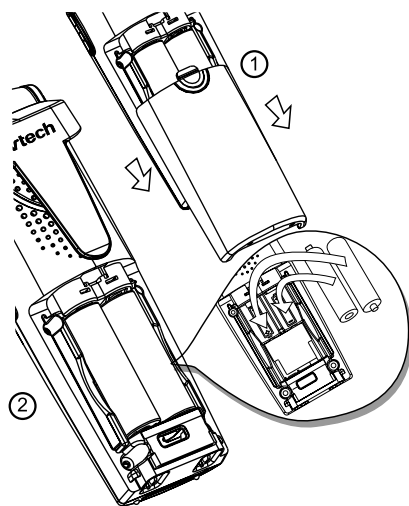

Procédez tel que décrit ci-dessous :

1. Retirez le couvercle des piles et insérez des piles neuves dans le combiné en respectant la polarité, tel qu'inscrit à l'intérieur du compartiment.
2. Remplacez le couvercle du compartiment en le glissant vers le haut.
3. Si les piles n'ont pas été chargées, déposez le combiné sur le chargeur ou le socle et laissez-le se charger pendant un minimum de 12 heures. Après la charge initiale, une charge subséquente de 8 heures devrait être suffisante.

## Réglages

### Autonomie des piles

Un bloc-piles dont la charge est complète vous procure une durée de conversation d'environ huit heures ou cinq jours en mode d'attente.

**REMARQUE:** La durée de conversation et la durée en mode d'attente peuvent varier selon les conditions de fonctionnement.

### Voyant de piles faibles

Dix minutes avant que la charge du bloc-piles devienne trop faible pour faire fonctionner le combiné, une icône de pile faible commencera à clignoter et cinq courts bips se feront entendre et l'inscription **LOW BATTERY** (pile faible) sera également affichée.

Si vous poursuivez l'utilisation du combiné sans recharger le bloc-piles ou le chargeur (bloc-piles de recharge vendu séparément), le combiné se mettra automatiquement hors fonction lorsque la charge du bloc-piles sera insuffisante pour faire fonctionner le combiné et l'appel sera coupé.

### Charger le bloc-piles du combiné

Lorsque le voyant de pile faible apparaît, déposez le combiné sur le chargeur et assurez-vous que le voyant **CHARGING** s'allume.

À l'exception de la charge initiale, le bloc-piles requiert normalement huit heures pour une charge optimale.

**REMARQUE:** Si le voyant de pile faible est toujours affiché, même après une charge de huit heures, vous devrez vous procurer un nouveau bloc-piles.

Lorsque vous initialisez des combinés additionnels au système **i 5853**, **i 5857**, **i 5866** ou **i 5867**, ceux-ci leur attribueront des numéros dans l'ordre suivant : **COMBINÉ 2**, **COMBINÉ 3** et finalement, **COMBINÉ 4** et ainsi de suite.

Chaque fois que vous installez un bloc-piles dans le combiné, celui-ci **RECHERCHE AUTOMATIQUEMENT LE SOCLE** (s'il a été préalablement initialisé) ou le système vous invitera à **ENTRER LE NUMÉRO D'IDENTIFICATION DU SOCLE** afin d'initialiser le nouveau combiné.

**AVANT D'UTILISER VOTRE COMBINÉ, VEILLEZ À RETIRER DÉLICATEMENT LE FILM PROTECTEUR QUI RECOUVRE L'AFFICHAGE.**

## Initialisation

### Initialisation d'un combiné i5807 pour la première fois

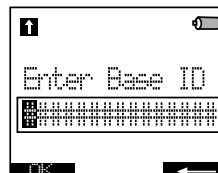

Après la recharge, l'écran affichera ceci :



Si votre modèle de socle est le **i 5866** ou **i 5867** :

1. Localisez le code d'identification du socle **Base ID Code** sous le socle.
2. Entrez le code d'identification à 15 chiffres dans le combiné. Si vous faites une erreur, appuyez sur la touche NavKey de gauche pour reculer ou appuyez sur la touche NavKey de droite  pour effacer le caractère.
3. Appuyez sur la touche OK pour compléter l'initialisation.

Si votre modèle de socle est le **i 5853** ou le **i 5857**, recherchez '**BASE ID Code**' en procédant comme suit (le socle doit être HORS FONCTION) :

1. Sur le socle, appuyez sur la touche '**MENU**'.
2. Déplacez-vous jusqu'à l'inscription '**DISPLAY BASE-ID**' appuyez ensuite sur la touche '**OK**'.
3. Entrez un code d'identification du socle de 15 caractères dans le combiné. Si vous faites une erreur, déplacez la touche NavKey vers la gauche  pour reculer ou appuyez sur la touche interchangeable de droite  pour effacer un caractère.
4. Appuyez sur la touche '**OK**' pour compléter le processus d'initialisation.

**REMARQUE:** Si après la recharge, le combiné affiche "**Searching for Base...**", appuyez sur la touche interchangeable **NEW**. L'inscription "**Enter Base ID**" sera maintenant affichée. Procédez tel que décrit ci-dessus. Attendez environ 15 à 60 secondes. Vous entendrez une tonalité de confirmation provenant du socle et du combiné. Le dernier combiné initialisé se verra attribué le chiffre le moins élevé qui n'a pas été attribué précédemment à un autre combiné (1 à 8).







Si vous n'entrez pas correctement la séquence numérique, l'inscription "**Invalid Base ID!**" sera affichée et une tonalité d'ERREUR se fera entendre. Appuyez sur la touche NavKey de gauche pour reculer ou appuyez sur la touche interchangeable de droite  pour effacer un caractère et entrez lentement le code d'identification du socle, en procédant tel que décrit ci-dessus.

**REMARQUE :** le code d'identification 'ID CODE' de 15 caractères peut contenir des chiffres et des lettres, tel que : '\*'. Assurez-vous que vous entrez tous les 15 caractères.



## Voyants du combiné

### Icônes du combiné

Icône	Description
	<p><u>Voyant d'utilisation de ligne</u></p> <ul style="list-style-type: none"> <li>S'allume en feu fixe avec un ou plusieurs chiffres inscrit à côté pour vous indiquer quel combiné utilise la ligne. Par exemple, '12' indiquant que le combiné 1 et 2 sont en appel extérieur.</li> <li>Apparaît en mode d'attente ou en mode d'activation du téléphone pour indiquer qu'un poste parallèle est en cours d'utilisation. Il remplace l'icône du 'téléphone en fonction' en mode d'activation du téléphone et ainsi que lors de la détection d'un téléphone en parallèle.</li> <li>S'allume lorsque le répondeur répond à un appel entrant. (Cette fonction s'applique uniquement aux systèmes i5866 et i 5867.</li> </ul>
	<p><u>Voyant du numéro du combiné</u></p> <ul style="list-style-type: none"> <li>Indique le numéro du combiné. Ceci est affiché en permanence dans le coin supérieur gauche dès que le combiné a détecté le socle.</li> </ul>
	<p><u>Voyant de recherche du socle</u></p> <ul style="list-style-type: none"> <li>Indique que le combiné effectue encore la recherche du socle.</li> </ul>
	<p><u>Voyant de l'interphone</u></p> <ul style="list-style-type: none"> <li>S'allume en feu fixe avec le numéro du combiné actuellement en cours d'appel interphone. Par exemple, '02' indique que le socle et le combiné 2 sont en appel interphone.</li> </ul>
H	<p><u>Voyant de mise en attente</u></p> <ul style="list-style-type: none"> <li>S'allume en feu fixe lorsque la ligne est en attente.</li> </ul>
M	<p><u>Voyant de mise en sourdine</u></p> <ul style="list-style-type: none"> <li>S'allume en feu fixe lorsque le microphone du combiné est mis en sourdine.</li> </ul>
	<p><u>Voyant de sonnerie hors fonction</u></p> <ul style="list-style-type: none"> <li>Le voyant 'A' sera affiché lorsque la sonnerie est mise hors fonction.</li> </ul>
	<p><u>Voyant de la pile</u></p> <ul style="list-style-type: none"> <li>Lorsque le combiné est retiré du socle, ceci vous permet de vérifier le niveau de charge des piles, de <b>FULL</b> (plein) (🔋) à <b>EMPTY</b> (vide) (🔋).</li> <li>Effectue un cycle à travers (faible, moyen et plein) lorsque le combiné se recharge.</li> <li>Clignote lorsque le niveau de la pile est faible.</li> </ul>

### Voyant à DEL

Voyant à DEL	Description
SPEAKERPHONE	<ul style="list-style-type: none"> <li>S'allume lorsque le haut-parleur du combiné est en cours d'utilisation.</li> </ul>
IN USE	<ul style="list-style-type: none"> <li>S'allume lorsque le combiné est en mode décroché.</li> <li>Clignote au rythme de la sonnerie lorsqu'un appel vous parvient.</li> </ul>

## Menu du combiné

### Touches de navigation

- Appuyez sur n'importe quelle touche NavKey pour afficher le menu principal. Appuyez sur les touches NavKey (gauche, droite, haut et bas) pour manœuvrer à travers les menus. Appuyez sur la touche NavKey du milieu pour sélectionner l'item du menu en surbrillance.

### Raccourcis du menu

- Lorsque vous révisiez les options du menu, appuyez sur la touche correspondante sur le clavier pour sélectionner cet item. Par exemple, à l'écran du menu principal, appuyez sur la touche 1 pour accéder automatiquement à l'écran du menu de l'interphone, appuyez sur la touche 6 pour accéder automatiquement à l'écran des réglages.
- De même, lorsque vous révisiez la liste du menu, appuyez sur la touche correspondant au numéro pour sélectionner l'option et la sauvegarder, si nécessaire. Par exemple, appuyez sur la touche 2 lorsque vous êtes à l'écran du langage pour sélectionner l'option 'espagnol'.

### Menu principal

Appuyez sur n'importe quelle touche NavKey pour afficher les six options du menu. Ensuite, utilisez les touches NavKey pour manœuvrer jusqu'à l'option désirée du menu et la sélectionner. Vous pouvez également appuyer sur une touche de composition assignée à chaque icône (voir l'information ci-dessous pour les touches assignées), pour activer l'option du menu.

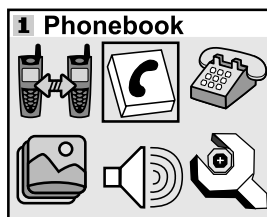



**Interphone**  (touche numérique 1) - Conversez entre les combinés et le socle ou utilisez pour effectuer un télé-signal.

**Répertoire téléphonique**  (touche numérique 2) - Accédez au répertoire téléphonique afin de récupérer jusqu'à cinquante numéros et noms, ainsi qu'une sonnerie distinctive et un image pour chaque entrée.

**Répertoire de l'afficheur**  (touche numérique 3) - Appuyez sur cette touche pour accéder au répertoire de l'afficheur et sélectionner puis composer un numéro à partir du répertoire de l'afficheur ou à partir du répertoire de recomposition qui conserve en mémoire les dix derniers numéros composés.

**Images**  (touche numérique 4) - Choisissez parmi l'une des images pré-réglées ou téléchargez-en des nouvelles pour le combiné qui sera utilisé comme papier peint lorsque l'écran est en mode d'attente ou assignez une image à une entrée en particulier du répertoire téléphonique.

**Sons et alertes**  (touche numérique 5) - Enregistrez des clips sonores personnalisés, mettre la sonnerie et la vibration en et hors fonction, sélectionner la tonalité de la sonnerie principale, mettre les tonalité d'alerte (pile faible, tonalité des touches, et tonalité hors de portée) en ou hors fonction.

**Réglages**  (touche numérique 6) - Réglez l'heure, ajuster le contraste de l'écran, retournez aux réglages par défaut, changez la couleur du texte, initialiser les combinés et changez le langage d'affichage à l'écran.

## Menu du combiné

Appuyez sur les touches NavKeys pour manœuvrer jusqu'à l'option désirée du menu, puis appuyez sur la touche NavKey du milieu ou la touche de composition assignée pour sélectionner cet item. Le menu supérieur correspond à la touche 1 et ainsi de suite.

### Écran de veille

Après trente secondes d'inactivité, votre combiné passera en mode de veille. Lorsqu'en mode d'écran de veille, votre combiné affichera l'horloge et le compteur de nouveaux appels (si vous avez de nouveaux appels). Pour illuminer l'écran et lire l'heure et le compteur de nouveaux appels, appuyez simplement sur la touche de volume située sur le côté droit du combiné.

### Interphone

#### D'un combiné à l'autre:

- Lorsque l'icône Intercom est en surbrillance, appuyez sur la touche NavKey du milieu ou sur la touche interchangeable de gauche.
- Appuyez sur les touches NavKey de gauche et de droite pour manœuvrer jusqu'au combiné désiré.
- Appuyez sur la touche NavKey du milieu, la touche interchangeable de gauche ou la touche numérique assignée (1-8).
- Le combiné qui sonne peut répondre en appuyant sur la touche **ON** ou sur n'importe quelle touche numérique.
- Pour terminer l'appel interphone, appuyez sur la touche **OFF** sur l'un ou l'autre des combinés.

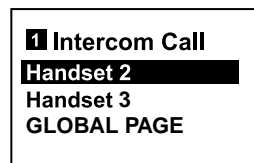

#### Télé-signal global à partir d'un combiné:

- Lorsque l'icône **Intercom** est en surbrillance, appuyez sur la touche NavKey du milieu ou sur la touche interchangeable de gauche.
- Appuyez sur la touche NavKey du haut et du bas pour manœuvrer à travers **GLOBAL PAGE**. Appuyez sur la touche NavKey du milieu, la touche interchangeable de gauche ou la touche \* pour confirmer.
- N'importe quel combiné initialisé ou le socle peuvent répondre à un télé-signal global, et accéder ainsi au mode d'interphone.
- Pour terminer un appel interphone, appuyez sur la touche **OFF** du combiné ou INTERCOM du socle.

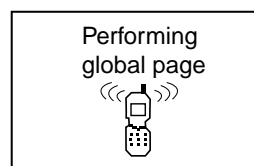

### Répertoire téléphonique

Lorsque cette icône est en surbrillance, appuyez sur la touche NavKey du milieu pour révéler le contenu du répertoire téléphonique. S'il n'y a pas d'entrée, l'écran affichera **Phonebook is Empty!** Le combiné du i 5807 peut contenir jusqu'à 50 numéros et noms dans la mémoire du répertoire téléphonique, ainsi que les sonneries distinctives et les images correspondantes. Chaque adresse mémoire peut contenir un maximum de 32 chiffres et 16 caractères, incluant les espaces.

## Menu du combiné

Lorsqu'on vous demandera d'entrer un nom Enter Name, utilisez les touches numériques pour épeler le nom. Chaque pression d'une touche en particulier permet au caractère d'être affiché dans l'ordre suivant:

Touche numérique	Caractères (dans l'ordre)
1	Espace & ' , . 1
2	A B C a b c 2
3	D E F d e f 3
4	G H I g h i 4
5	J K L j k l 5
6	M N O m n o 6
7	P Q R S p q r s 7
8	T U V t u v 8
9	W X Y Z w x y z 9
0	0
*	✕
#	#

### Ajouter des entrées dans le répertoire téléphonique

- Lorsque le combiné est en mode d'attente (**OFF**), appuyez sur la touche NavKey. L'icône Phonebook devrait être en surbrillance.

Appuyez sur la touche NavKey du milieu ou sur la touche interchangeable de gauche pour sélectionner.

- Appuyez sur la touche **NEW**.

**REMARQUE:** Lorsque le répertoire téléphonique est plein, appuyez sur la touche **NEW**, l'inscription 'répertoire plein' Phonebook is Full sera affichée et une tonalité d'erreur se fera entendre.

- On vous demandera d'entrer un nom Enter Name. Utilisez les touches numériques pour 'épeler' le nom. Si vous faites une erreur, utilisez la touche interchangeable . Vous pouvez ajouter un espace entre les caractères en appuyant sur la touche 1. Appuyez sur la touche **OK** lorsque vous aurez terminé.

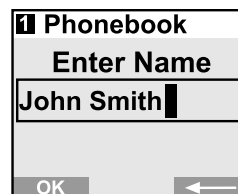
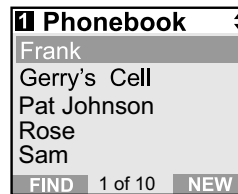

## Menu du combiné

- Entrez le nom que vous désirez entrer en mémoire dans le répertoire. Appuyez sur la touche # et maintenez-la enfoncée pour entrer une pause. Si vous faites une erreur, appuyez sur la touche interchangeable . Appuyez sur la touche **OK** lorsque vous avez terminé.

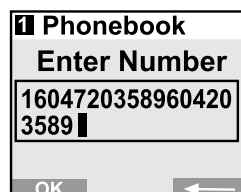

L'écran suivant apparaîtra:

**REMARQUE:** Si vous n'avez pas besoin de la sonnerie distinctive pour d'une image, vous pouvez appuyer maintenant sur la touche **SAVE**.

- Si vous désirez que le téléphone vous alerte lorsque des appels de ce numéro vous parviennent au moyen d'une sonnerie et d'une image distinctive, vous pouvez appuyer sur la touche NavKey du haut ou du bas pour défiler jusqu'à l'option **RINGER: ◀ par défaut ▶**.
- Appuyez sur les touches NavKey de gauche ou de droite pour entendre un échantillon des options de sonnerie.
- OU-
- Appuyez sur la touche du milieu de la touche NavKey pour entendre un échantillon des options de sonnerie.
- Appuyez sur la touche **OK** pour confirmer.



**REMARQUE:** Il y a un total de 8 sonneries traditionnelles et 12 sonneries personnelles enregistrées. Pour enregistrer des sonneries, référez-vous à la page 20 pour plus de détails.

**REMARQUE:** Si vous ne désirez pas d'image distinctive, appuyez maintenant sur la touche **SAVE**.

- Si vous désirez être alerté visuellement lorsque des appels vous parviennent de ce numéro en changeant l'image distinctive, appuyez sur la touche du haut ou du bas de la touche NavKey pour défiler jusqu'à l'option **PICTURE: ◀ (aucune) ou ▶**.
- Appuyez sur la touche de gauche ou de droite de la touche NavKey pour visualiser les options des photos et images.
- OU-
- Appuyez sur la touche du milieu de la touche NavKey pour voir un échantillon des options d'images,
- Lorsque vous avez sélectionné une image, appuyez sur la touche **OK** pour confirmer. Vous devez être



## Menu du combiné

abonnés au service de l'afficheur auprès de votre compagnie de téléphone locale pour vous prévaloir du service de l'image distinctive.

**REMARQUE:** Pour plus amples détails en rapport avec le téléchargement des images, veuillez consulter la page 21.

- Appuyez sur la touche **SAVE** après avoir sélectionné une image.
- L'entrée du répertoire téléphonique a été sauvegardée et l'écran suivant apparaîtra:

### Recherche et composition des entrées du répertoire téléphonique

- Lorsque le combiné est en mode d'attente (**OFF**), appuyez sur la touche NavKey dans n'importe quelle direction. L'icône du répertoire devrait être en surbrillance. Appuyez sur la touche du milieu de la touche NavKey ou la touche interchangeable de gauche.
- Appuyez sur la touche NavKey du haut ou du bas pour défiler dans l'ordre alphabétique, à travers le contenu.

-OU-

Vous pouvez entrer directement les premiers caractères du nom. La première entrée rencontrée dans l'ordre alphabétique sera affichée.

-OU-

Vous pouvez appuyer sur la touche **FIND** pour entrer les premiers caractères du nom et appuyez sur la touche **OK** pour rechercher. Si vous faites une erreur, appuyez sur la touche interchangeable . L'entrée la plus près dans l'ordre alphabétique sera affichée.

- Lorsque vous avez trouvé l'entrée désirée, appuyez simplement sur la touche **ON** ou **SPEAKERPHONE** pour composer le numéro.

### Éditer les entrées du répertoire téléphonique

- Procédez tel que décrit aux deux étapes de la section 'Recherche et composition des entrées du répertoire téléphonique' **Searching for and Dialing Phonebook Entries** pour localiser l'entrée que vous désirez éditer.

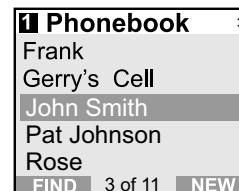
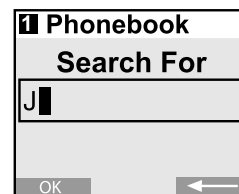
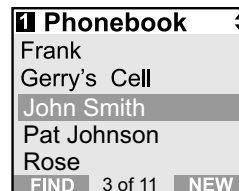
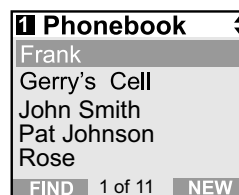
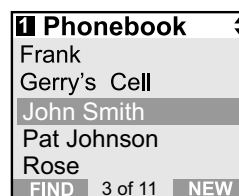
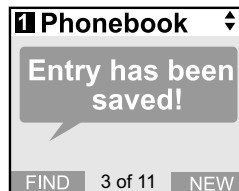

## Menu du combiné

- Appuyez sur la touche du milieu de la touche NavKey. L'écran suivant sera affiché :
- Appuyez sur la touche interchangeable **EDIT**.



- Appuyez sur la touche du haut ou du bas de la touche NavKey pour sélectionner l'option que vous désirez éditer puis entrez les corrections si nécessaire. Appuyez sur la touche interchangeable  pour effacer.



- Lorsque vous avez terminé, appuyez sur la touche interchangeable **SAVE**. L'écran affichera l'entrée éditée.



### Effacer des entrées du répertoire téléphonique

- Procédez tel que décrit aux deux étapes de la section 'Recherche et composition des entrées du répertoire téléphonique' **Searching for and Dialing Phonebook Entries** pour localiser l'entrée que vous désirez effacer.

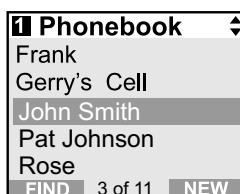

- Appuyez sur la touche du milieu de la touche NavKey. L'écran suivant apparaîtra :



- Appuyez sur la touche interchangeable **DELETE**. L'écran suivant apparaîtra :
- Pour confirmer l'effacement, appuyez sur la touche **YES** pour quitter sans effacer, appuyez sur la touche **NO**.

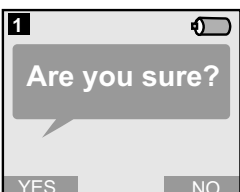

## Menu du combiné

### Répertoire de l'afficheur

Lorsque cette icône est affichée, appuyez sur la touche du milieu de la touche NavKey ou la touche interchangeable de gauche pour visionner les données de l'afficheur ou les options de recomposition :

- Réviser le répertoire de l'afficheur
- Effacer le répertoire de l'afficheur
- Réviser la recomposition
- Annuler la recomposition

Déplacez la touche du haut ou du bas de la touche NavKey pour mettre en surbrillance l'option désirée puis appuyez sur la touche 'in' ou la touche interchangeable de gauche. Vous pouvez également appuyer sur une touche numérique assignée à chaque item du menu. Le menu supérieur correspond à 1 et ainsi de suite jusqu'en bas du menu.

REMARQUE : Vous pouvez également visionner le répertoire de l'afficheur ainsi que les options de recomposition à partir du menu de veille en sélectionnant **REDIAL** et **CID LOG**, à l'aide des touches interchangeables.

**Réviser le répertoire de l'afficheur** (touche numérique 1) - vous permet de défiler à travers cinquante entrées reçues de l'afficheur et de l'afficheur de l'appel en attente. Lorsque l'entrée est affichée, vous pouvez la sauvegarder dans le répertoire téléphonique en appuyant sur la touche **SAVE** ou appuyer sur la touche **ON** ou **SPEAKERPHONE** pour composer le numéro, ou **DELETE** pour effacer l'entrée de l'historique.

Appuyez sur la touche NavKey du milieu pour réviser une entrée et afficher les options de composition :

John Smith  
808-880-8808  
11:15 A Oct12  
**SAVE** 1 of 11 **DELETE**

**Effacer le répertoire de l'afficheur** (touche numérique 2) - sélectionnez cette option si vous désirez afficher toutes entrées du répertoire de l'afficheur. On vous demandera si vous êtes certains **Are you sure ?** Choisissez oui **YES** pour effacer toutes les entrées. Choisissez non **NO** pour retourner à l'écran précédent.

**Réviser la recomposition** (touche numérique 3) - sélectionnez cette option pour afficher les dix derniers numéros composés. Utilisez la touche du milieu de la touche NavKey et maintenez-la enfoncée pour réviser les numéros de plus de onze chiffres, puis appuyez sur la touche **ON** ou **SPEAKERPHONE** pour le composer. Vous pouvez appuyer sur la touche **SAVE** pour composer dans le répertoire ou **DELETE** pour l'effacer.

**Effacer la recomposition** (touche numérique 4) - sélectionnez cette option pour effacer tous les numéros de la mémoire de recomposition. On vous demandera si vous êtes certains **Are you sure?** Choisissez oui **YES** pour effacer toutes les entrées. Choisissez non **NO** pour retourner à l'écran précédent.



## Menu du combiné

### Réglages



Lorsque cette icône est en surbrillance, appuyez sur la touche du milieu de la touche NavKey ou la touche interchangeable de gauche pour révéler le menu suivant :



**Apparence** (touche numérique 1) - cette option vous permet de changer la couleur du texte du haut et du bas de l'écran du combiné. Les couleurs disponibles sont:

**Bleu**  
**Vert**  
**Tan**  
**Rose**



**Régler l'heure** (touche numérique 2) - cette option vous permet de régler l'heure affichée au bas de l'écran de veille. Si vous êtes abonnés au service de l'afficheur, l'heure sera réglée automatiquement dès que vous recevrez le premier appel.



**Contraste** (touche numérique 3) - cette option vous permet de régler le niveau de contraste de l'écran du combiné.



**Réglage du téléphone** (touche numérique 4) - cette option vous permet d'entrer à nouveau l'identification du socle et de changer les réglages du mode de composition à tonalité ou à impulsions.



**Langage** (touche numérique 5, pré-réglé à l'anglais) - cette option vous permet de changer la langue d'affichage à l'anglais, espagnol ou le français.



**Réglages de l'initialisation** (touche numérique 6) - cette option vous permet de revenir aux réglages pré-réglés à l'usine. Quatre options peuvent être réinitialisées :

**Effacer mes clips**  
**Effacer mes images**  
**Effacer le répertoire**  
**Réglages par défaut**

Choisissez l'option que vous désirez réinitialiser. On vous demandera si vous êtes certains **Are you sure ?**

Appuyez sur la touche NavKey pour sélectionner l'option que vous désirez changer ou appuyez sur la touche de composition assignée à cette icône.

Pour confirmer, appuyez sur la touche du milieu de la touche NavKey ou appuyez sur la touche interchangeable **SAVE**.

### Sons et alertes



Lorsque cette icône est en surbrillance, appuyez sur la touche du milieu NavKey ou la

## Menu du combiné

touche interchangeable de gauche pour révéler les options suivantes :



**Clips sonores**(touche numérique 1) - cette option vous permet d'enregistrer et d'accéder à vos mélodies personnalisées. Veuillez vous référer à la section Sonnerie enregistrable de la page 19 pour plus de détails.



**Commande de volume**(touche numérique 2) - cette option vous permet de changer le niveau du volume, mettre la sonnerie en/hors fonction On/Off et la commande de vibration de la sonnerie.



**Sonneries**(touche numérique 3) - cette option vous permet d'assigner une tonalité de sonnerie. Vous pouvez choisir l'une des huit sonneries traditionnelles et douze sonneries musicales. Veuillez vous référer à la section Sonnerie enregistrable de la page 20 pour plus de détails en rapport avec l'enregistrement des sonneries personnalisées.



**Tonalité de pile faible**(touche numérique 4) - cette option vous permet d'activer et de désactiver On/Off la tonalité de pile faible.



**Tonalité des touches**(touche numérique 5) - cette option vous permet d'activer et de désactiver On/Off la tonalité des touches du clavier.



**Tonalité hors de portée**(touche numérique 6) - cette option vous permet d'activer et de désactiver On/Off la tonalité hors de portée.

Appuyez sur la touche NavKey pour accéder à l'option désirée et effectuer des changements ou appuyez sur la touche numérique assignée à l'icône.

Pour confirmer, appuyez sur la touche du milieu de la touche NavKey ou sur la touche interchangeable **SAVE**.

### Images



Votre i 5807 est pré-réglé avec le nombre d'images suivant :

**Images - 18 images**  
**Émoticons - 9 images**  
**Mes images - 0 image**  
**CD ROM - 25 images**

Vous avez la possibilité d'assigner une image en tant qu'image de fond pour l'écran de veille (papier peint) ou d'assigner une image spécifique à un répertoire téléphonique parmi l'un des cinquante répertoires disponibles.

#### Régler l'image du papier peint

Sélectionner Pictures  dans le menu principal afin de sélectionner l'image du papier peint. Choisissez ensuite une image parmi l'une des trois options du menu (Mes photos,

## Menu du combiné

---

Images ou Émoticons) My Pictures, Images, Emoticons. Une fois l'image sélectionnée, appuyez sur la touche interchangeable SET pour sélectionner l'image en tant que papier peint. Vous recevrez un message à l'écran de confirmation Wallpaper Set! (Papier peint réglé !) ainsi qu'une confirmation audio.

### Effacer l'image du papier peint

Pour effacer une image du papier peint, sélectionnez l'icône  dans le menu principal. Appuyez sur la touche NavKey vers le haut ou vers le bas jusqu'à ce que la fonction Clear Wallpaper soit en surbrillance. Ensuite, appuyez sur la touche du milieu de la touche NavKey ou sur la touche interchangeable de gauche pour effacer le papier peint. Vous recevrez un message à l'écran de confirmation Wallpaper Cleared! (Papier peint effacé!) ainsi qu'une confirmation audio.



## Sonnerie enregistrable

### Sonnerie enregistrable

Vous pouvez enregistrer facilement une sonnerie unique à utiliser en tant que sonnerie par défaut ou sonnerie distinctive pour assigner à un répertoire téléphonique individuel. Vous pouvez l'enregistrer à l'aide du câble audio inclus (pas le câble USB), ou simplement en utilisant le microphone du combiné. Vous pouvez enregistrer jusqu'à neuf sonneries uniques pour d'un maximum de dix secondes chacune.

**Remarque:** Votre **i 5807** est pré-réglé avec plusieurs options de sonneries musicales (e.x. Jazz, R&B, Reggae, Rock, etc.) que vous pourrez utiliser comme sonnerie par défaut ou sonnerie distinctive pour un répertoire téléphonique. Trois sont protégés. Vous ne pouvez les remplacer. Cependant, vous pouvez remplacer les autres six sonneries pré-réglées avec des nouvelles sonneries. Ou vous pouvez enregistrer vos propres sonneries dans l'un ou l'autre des trois emplacements vides dans "My Clips". Vous pouvez trouver dix clips supplémentaires en plus des sonneries pré-réglées dans le combiné sur le CD-ROM inclus.

Pour enregistrer une sonnerie, procédez comme suit.

- Choisissez l'icône **Sounds & Alerts**  dans le menu principal.
- Choisissez l'icône **Sound Clips** .
- Si vous utilisez un câble audio, insérez la prise de 3,5 mm (prise plus grande) dans la prise du casque d'écoute de votre ordinateur ou de votre source audio. Insérez la prise de 2,5 mm (prise plus petite) dans la prise du casque d'écoute située sur le côté du combiné du **i 5807**.
- Vous pouvez écouter la musique à travers le casque d'écoute après avoir raccordé le câble audio et sélectionnez l'option **Record Preview** du menu. Si nécessaire, réglez le niveau de volume de l'enregistrement à la source audio. Lorsque vous entendez ce que vous désirez enregistrer, appuyez sur la touche **RECORD**. Si vous désirez utiliser le microphone du combiné pour enregistrer des sonneries, sélectionnez **Record Clip**. Débutez l'enregistrement dès que vous entendrez le bip. Assurez-vous que le microphone du combiné soit face à la source audio et débutez l'enregistrement.

**REMARQUE:** Si la mémoire est pleine, le combiné indiquera **Clip memory full!** (mémoire des clips sonores pleine).

- Appuyez sur la touche interchangeable STOP lorsque vous désirez arrêter l'enregistrement.
- Lorsque l'enregistrement est terminé, deux choix s'offrent à vous, vous pouvez écouter **PLAY** ou sauvegarder **SAVE** l'enregistrement. Si vous SAUVEGARDEZ l'enregistrement, on vous demandera de nommer votre clip Enter Clip Name. Entrez un nom (jusqu'à un maximum de huit caractères) pour la mélodie enregistrée. Si vous faites une erreur, appuyez sur la touche interchangeable de gauche pour reculer. Appuyez sur la touche interchangeable  pour reculer. **SAVE** pour confirmer. L'inscription Clip has been saved apparaîtra à l'affichage. La mélodie sera sauvegardée dans la section My Clips. Vous pouvez écouter toutes les sonneries enregistrées dans la section My Clips. Si vous désirez, lorsque vous êtes dans la section 'My Clips', vous pouvez appuyer sur la touche **DELETE** puis **YES** pour effacer un clip.

**REMARQUE:** Lorsque vous désirez utiliser le microphone du combiné pour enregistrer une sonnerie, n'insérez pas le câble audio dans la prise du casque d'écoute du combiné.

## Télécharger des photos

### Télécharger vos propres images

Avez-vous une image préférée en mémoire dans votre ordinateur que vous désirez utiliser en tant que papier peint ou pour l'assigner à un des cinquante répertoires téléphoniques de votre i5807? À l'aide de l'application Image Editor inclus, il vous sera possible de convertir vos images. Lorsque vous avez sélectionné votre fichier et visualisé votre image dans l'application, utilisez le câble USB pour télécharger l'image dans votre combiné. Vous devez débiter par le téléchargement de l'application dans votre ordinateur:

### Installation unique de l'application

1. Insérez le CD Image Editor inclus dans le lecteur de votre ordinateur.
2. Une fenêtre apparaîtra et vous offrira trois choix :
  - a. Installez/désinstallez l'application Image Editor.
  - b. Naviguez le CD d'installation.
  - c. Visitez le site Web de VTech.

Pour installer l'application, cliquez sur l'icône  'Install/Uninstall the Image Editor' et suivez les instructions.

3. Une fois le processus d'installation complété, l'icône de l'application 'Image Editor' apparaîtra sur le tableau de bord de votre ordinateur. Cliquez sur l'icône  pour lancer l'application 'Image Editor'.

### Téléchargement des images

Une fois l'application installée, procédez comme suit pour convertir les images sélectionnées.

- Cliquez sur l'icône **OPEN**  et les photos incluses sur le CD-ROM seront affichées automatiquement. Vous pouvez également naviguer dans le répertoire où se trouve le fichier contenant les images et ouvrez le fichier.
- Vous verrez les images affichées au milieu de l'écran et à l'intérieur de l'affichage du téléphone à droite. Vous pouvez sélectionner les options suivantes pour éditer votre image :



- Zoom in et zoom out.



- Retourner vers la gauche et vers la droite.



- Régler la luminosité et le contraste.



- Régler la couleur

## Télécharger des photos

---

- Avant de télécharger votre image, assurez-vous que le câble USB soit raccordé correctement à votre ordinateur à l'aide du connecteur le plus large et au combiné, par le connecteur le plus étroit. Après avoir complété le processus d'édition de l'image, appuyez sur la touche **Send to phone** (↓) et votre image sera téléchargée à votre combiné. En quelques secondes, vous verrez la nouvelle image à l'écran de votre combiné et elle sera sauvegardée dans le répertoire My Pictures. Vous aurez la possibilité de sauvegarder **SET** (pour que l'image devienne le papier peint) ou d'effacer **DELETE** l'image téléchargée. Vous pourrez avoir un maximum de quatorze images dans la mémoire du répertoire My pictures. Vous pouvez effacer les images préréglées de ce répertoire. Des images supplémentaires se trouvent sur le CD-ROM inclus.

**REMARQUE:** Ne laissez pas le câble USB raccordé au combiné trop longtemps. Ceci drainera le bloc-piles.

**REMARQUE:** Toutes les images préréglées dans le répertoire My Pictures peuvent être remplacées par des nouvelles. Vous pouvez enregistrer un total de quatorze images dans le répertoire My Pictures.

## Fonctionnement du combiné

### Faire des appels

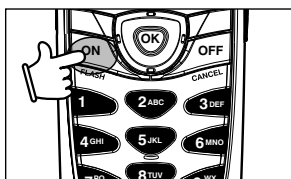

- Appuyez sur la touche de mise en fonction **ON** (ou **SPEAKERPHONE** pour utiliser la fonction du haut-parleur mains libres). Composez le numéro de téléphone.  
- OU -  
Composez d'abord le numéro de téléphone; ensuite, appuyez sur **ON** (ou **SPEAKERPHONE**).
- Appuyez sur la touche **OFF** pour terminer votre appel.

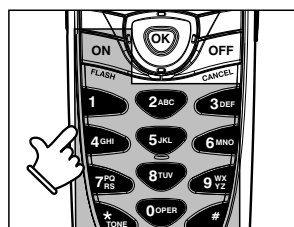

### Répondre aux appels

- Appuyez sur la touche **ON**, **SPEAKERPHONE** ou n'importe quelle touche numérique.
- Appuyez sur la touche **OFF** pour terminer votre appel.  
ou remplacez le combiné sur le chargeur pour terminer votre appel.

### Niveau de volume du combiné

La commande de volume est située sur le côté droit du combiné. Pendant un appel, appuyez sur la touche d'augmentation ▲ ou de diminution ▼ afin d'ajuster le volume d'écoute à un niveau adéquat. La procédure est la même pour l'écouteur du combiné, le casque d'écoute et le haut-parleur mains libres.

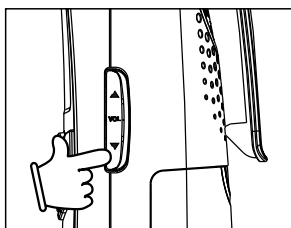

**REMARQUE:** vous pouvez également appuyer sur les touches de volume pour illuminer l'écran du combiné et lire l'horloge et le compteur de nouveaux appels (si vous avez des nouveaux appels).

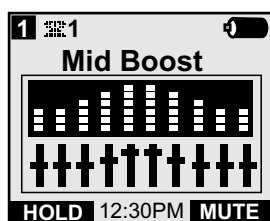
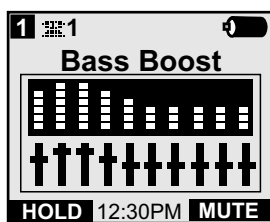

### Sélection du son (combiné seulement)

Pendant un appel, vous pouvez ajuster la qualité du son selon vos préférences d'écoute. Appuyez successivement sur **SOUND SELECT** afin d'effectuer un cycle à travers les quatre réponses en fréquence suivantes :

**GRAVES** - Les basses fréquences sont rehaussées.

**MÉDIUMS** - Les sons médiums sont rehaussés (ce réglage est recommandé pour les personnes portant des appareils auditifs).

## Fonctionnement du combiné

**AIGUS** - Les hautes fréquences sont rehaussées.

**NATUREL** - Aucune fréquence en particulier n'est rehaussée (votre combiné est réglé à ce mode par défaut).

Le combiné affichera graphiquement les quatre modes.

**REMARQUE:** La fonction de sélection du son ne peut fonctionner lorsqu'en mode 'Speakerphone' ou lorsque le combiné est en mode de conversation.

### Fonction de sourdine 'MUTE'

Pendant un appel en cours, appuyez soit sur la touche de sourdine **MUTE** du combiné, soit sur la touche de fonction **MUTE** du socle (lorsqu'en mode mains libres) afin de couper le son du microphone. Appuyez de nouveau sur **MUTE** afin de revenir au mode de conversation normale.

### Fonction de mise en attente 'HOLD'

Appuyez sur **HOLD** (mise en attente) afin de mettre votre appel en attente. Revenez à l'appel en appuyant soit sur la touche **ON** (en fonction), soit sur **SPEAKERPHONE**.

**REMARQUE:** Le combiné et le socle afficheront **CALL ON HOLD** lorsqu'un appel est en attente. Si un appel demeure en attente pendant cinq minutes, votre i5807 sonnera pour vous rappeler qu'un appel est en attente. Le téléphone affichera '**CALL ON HOLD RING BACK!**' (appel en attente: retour d'appel). Vous avez trente secondes pour retourner à l'appel avant qu'il ne soit coupé.

### Fonction de plongeon 'FLASH' (crochet commutateur)

Vous pouvez utiliser votre i 5807 conjointement avec des services tels que l'appel en attente. Appuyez simplement sur la touche **ON/FLASH** du combiné ou la touche **FLASH** du socle (lorsque le haut-parleur mains libres est activé).

### Fonctionnement du haut-parleur mains libres du combiné

Le combiné de votre i5807 est doté d'un haut-parleur mains libres intégré. Cette fonction vous permet de positionner votre combiné à la verticale sur une table ou un bureau et

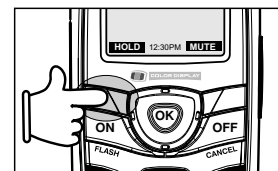
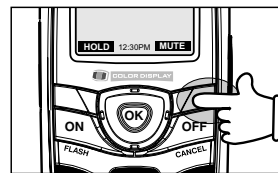
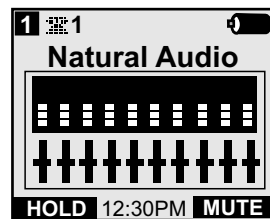
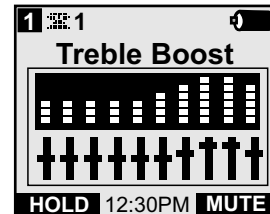



## Fonctionnement du combiné

converser en mode mains libres. Pour plus de détails à ce sujet, veuillez consulter la rubrique Faire des appels de la section Fonctionnement du combiné et du socle.

### Ligne en cours d'utilisation

Lorsque la ligne est en cours d'utilisation par un combiné du i 5807, un message d'état semblable à celui-ci sera affiché sur le(s) combiné(s) en mode d'attente :

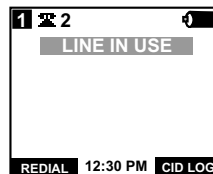

Lorsque la ligne téléphonique est utilisée par un autre téléphone (autre que le i5807), l'icône du téléphone demeurera allumée et l'inscription **EXTENSION IN USE** sera affichée.

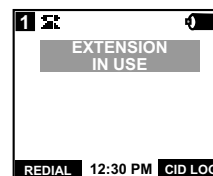

### Conférence téléphonique

Le i 5807 vous permet d'effectuer des conférences téléphoniques avec un maximum de deux combinés initialisés et le socle. Pour entrer en conférence téléphonique, accédez simplement à la ligne sur laquelle sont raccordés les deux postes auxiliaires en appuyant sur la touche **ON** ou **SPEAKERPHONE** du combiné. L'icône du téléphone  et les numéros des deux postes auxiliaires seront affichés dans le coin supérieur gauche du combiné.

### Transférer les appels

Vous pouvez transférer les appels reçus sur le i5857 d'un combiné à l'autre .

### Transfert sans accusé de réception

Vous pouvez transférer un appel à un autre combiné du i5807 dans accusé de réception.

- Appuyez sur la touche du milieu de la touche NavKey ou sur la touche du haut ou du bas de la touche NavKey jusqu'à la destination désirée.
- Appuyez de nouveau sur la touche NavKey pour confirmer.
- Le combiné qui sonne peut prendre l'appel comme un appel entrant normal.

### Transfert annoncé

Pour effectuer un transfert annoncé (appeler et aviser le poste) d'un appel actif, procédez comme suit :

- Appuyez sur la touche **HOLD** pour mettre votre appel en attente.
- Appuyez sur la touche NavKey dans n'importe quelle direction puis appuyez sur la touche NavKey de gauche jusqu'à **INTERCOM** puis appuyez sur la touche NavKey pour confirmer.
- OU-
- Appuyez sur la touche NavKey puis appuyez sur la touche de composition 1.
- Appuyez sur la touche du haut ou du bas de la touche NavKey jusqu'à l'endroit désiré.
- Lorsque le combiné ou le socle qui sonne répond, annoncez qu'il y a un appel actif en attente.
- Appuyez sur la touche OFF sur l'un ou l'autre des combinés.
- Appuyez sur la touche ON (sur le combiné 'destinataire') pour prendre l'appel en attente.

## FONCTIONNEMENT DU CASQUE D'ÉCOUTE

Si vous désirez communiquer en mode mains libres, votre téléphone sans fil **i5807** est doté d'une prise de casque d'écoute de 2,5 mm pouvant être utilisée conjointement avec un casque d'écoute auxiliaire. Pour communiquer en mode mains libres, vous devez vous procurer un casque d'écoute optionnel compatible avec le **i5807**.

**Pour acheter un casque d'écoute ou un bloc-piles, veuillez communiquer avec le service à la clientèle de VTECH, au 1-800-267-7377.**

Lorsque vous possédez votre casque d'écoute doté d'une fiche de 2,5 mm, trouvez la prise de casque sur votre téléphone **i5807**. Raccordez la fiche du cordon de votre casque d'écoute à la prise située sur le combiné de votre sans fil. La fiche doit s'insérer solidement jusqu'au fond. Ne forcez pas cette connexion.

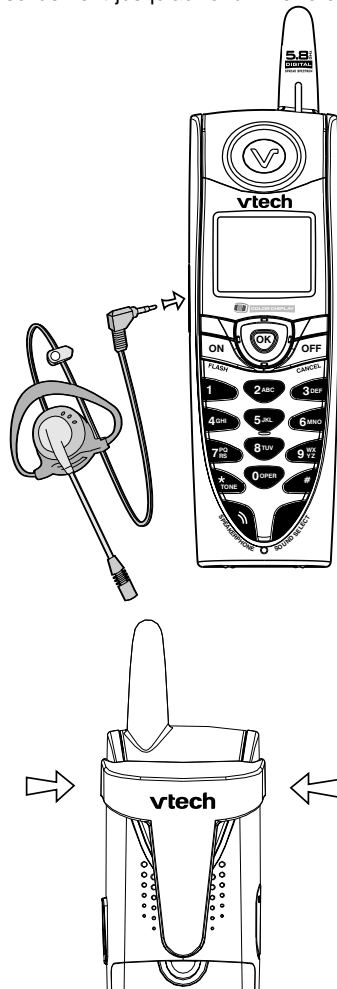

### REMARQUE:

Chaque fois que vous raccordez un casque d'écoute sur votre combiné, le son du microphone du combiné est coupé. Ceci aide à éliminer les bruits de fond.

La plupart des casques d'écoute compatibles ont un design monaural réversible. Vous pouvez entendre d'une oreille ou de l'autre, laissant une oreille libre pour entendre la conversation dans la pièce.

### Attache-ceinture

Le i5807 est également doté d'une attache-ceinture amovible. Alignez les languettes situées à l'intérieur de l'attache avec les encoches se trouvant sur les côtés du combiné. L'attache-ceinture doit s'insérer solidement en place en appliquant une pression légère. Ne forcez pas la connexion.

## Entretien

---

### Prendre soin de votre téléphone

Votre téléphone sans fil contient des pièces électroniques sophistiquées, vous devez donc le manipuler avec soin.

### Évitez de le manipuler rudement

Déposez le combiné doucement. Préservez les matériaux d'emballage originaux afin de protéger votre téléphone si vous devez l'expédier.

### Évitez d'exposer votre téléphone aux sources d'humidité

Vous pouvez endommager votre téléphone s'il est exposé à une source d'humidité. N'utilisez pas le combiné à l'extérieur lorsqu'il pleut ou ne le manipulez pas si vous avez les mains mouillées. N'installez pas votre socle près d'un évier, baignoire ou douche.

### Orages

Les orages peuvent parfois causer des surcharges de tension qui peuvent nuire aux composants électroniques internes de l'appareil.

Pour votre sécurité, soyez prudent(e) lorsque vous utilisez l'appareil pendant un orage.

### Nettoyer votre téléphone

Votre téléphone possède un boîtier de plastique durable; il devrait conserver son fini brillant pendant de nombreuses années. Ne le nettoyez qu'avec un chiffon doux légèrement humecté d'eau ou de solution savonneuse légère. N'appliquez pas une quantité excessive d'eau ni aucun type de dissolvant.

Rappelez-vous que les appareils électriques peuvent causer de sérieuses blessures si vous les utilisez en ayant les mains mouillées ou en vous tenant dans l'eau. Si le socle tombe dans l'eau, **NE LE RÉCUPÉREZ PAS À MOINS D'AVOIR PRÉALABLEMENT DÉBRANCHÉ LE CORDON D'ALIMENTATION ET LES CORDONS TÉLÉPHONIQUES DES PRISES MURALES.** Ensuite, retirez l'appareil de l'eau en le tenant par les cordons débranchés.

## En cas de problèmes

Si vous éprouvez des difficultés à faire fonctionner votre téléphone, essayez les mesures correctives ci-après qui vous aideront à résoudre la plupart des problèmes. Si, après avoir appliqué ces mesures, vous avez encore des difficultés, communiquez avec le service à la clientèle de VTech Communications au 1-800-595-9511. Au Canada, communiquez avec VTech Telecommunications Canada Ltd. au : 1-800-267-7377.

Les inscriptions “Vérifiez les piles” ou “AVERTISSEMENT! Utilisez des piles rechargeables seulement” sera affiché à l’écran

- Des piles non rechargeables ont été installées. Elles doivent être retirées immédiatement et remplacées par des piles au Ni-Mh rechargeables (voir page 6).
- Des piles rechargeables ont été installées, mais celles-ci peuvent être épuisées et devront être remplacées. Retirez-les et installez de nouvelles piles. Utilisez normalement les piles jusqu’à ce qu’elles deviennent épuisées puis laissez-les se recharger pleinement dans le combiné ou le socle. Si les mesures correctives précédentes ne règlent pas le problème, vos piles devront être remplacées (voir page 6).

### Le téléphone ne fonctionne pas du tout

- Assurez-vous d’avoir branché le cordon d’alimentation.
- Vérifiez si le cordon téléphonique est inséré jusqu’au fond dans le socle et dans la prise modulaire murale.
- Vérifiez si le bloc-piles est bien chargé. Si le message ‘LOW BATTERY’ (bloc-piles faible) apparaît à l’affichage, vous devez recharger le bloc-piles.
- Est-ce que le combiné est initialisé au socle ? Référez-vous à la section Initialisation.

### Aucun signal de tonalité

- Vérifiez d’abord toutes les suggestions ci-dessus.
- Si vous n’entendez toujours pas de tonalité, débranchez le socle de la prise modulaire murale et branchez-y un autre téléphone. S’il n’y a pas de tonalité sur ce téléphone, le problème se situe au niveau du filage ou de la compagnie de téléphone locale. Communiquez avec votre compagnie de téléphone locale.

### Vous obtenez des bruits, de l’électricité statique ou un signal faible, même lorsque vous êtes près du socle

- Les appareils électriques branchés dans le même circuit électrique que le socle peuvent parfois causer des interférences. Essayez de brancher l’appareil électrique ou le socle sur une prise de courant différente.

### Vous obtenez des bruits, de l’électricité statique ou un signal faible, même lorsque vous êtes éloigné(e) du socle

- Il se peut que la portée des ondes soit excédée. Rapprochez-vous du socle ou repositionnez le socle.
- La disposition de votre résidence peut limiter la portée de votre téléphone. Essayez de déplacer le socle à un autre endroit.

## En cas de problèmes

---

### **Le combiné ne sonne pas lors de la réception d'un appel**

- Assurez-vous d'avoir activé la sonnerie du combiné. Pour régler la sonnerie, référez-vous à la section 'Sons et alertes'.
- Vérifiez si le cordon téléphonique est inséré jusqu'au fond dans le socle et dans la prise modulaire murale. Vérifiez si le cordon d'alimentation est bien raccordé.
- Il se peut que le combiné soit trop éloigné du socle.
- Il y a peut-être un trop grand nombre de postes auxiliaires sur le circuit téléphonique de la maison, ce qui empêche le téléphone de sonner. Essayez de débrancher certains d'entre eux.

### **Votre combiné vibre lorsqu'un appel vous parvient**

- Il est possible que l'option de sonnerie de vibration soit activée **ON**. Si vous désirez la désactiver **OFF**, référez-vous à la section Son et alertes - COMMANDES de sonnerie.

### **Vous entendez d'autres appels en cours de communication**

- Débranchez votre socle de la prise téléphonique et branchez un téléphone régulier. Si vous entendez encore d'autres appels, le problème se situe probablement au niveau de votre filage ou de votre compagnie de téléphone locale. Communiquez avec votre compagnie de téléphone locale.

### **Vous entendez du bruit dans le combiné et aucune touche ne fonctionne**

- Assurez-vous d'avoir branché le cordon d'alimentation.

### **Quelques solutions pratiques relatives aux composants électroniques**

Si l'appareil ne semble pas répondre aux commandes de façon normale, remettez le combiné sur son socle afin de réinitialiser l'appareil. Si cela ne semble pas régler le problème, effectuez les étapes ci-dessous (dans l'ordre indiqué) :

1. Débranchez l'alimentation acheminée au socle.
2. Débranchez (retirez) le bloc-piles du combiné et tout bloc-piles auxiliaire, s'il y a lieu.
3. Attendez quelques minutes.
4. Rebranchez l'alimentation au niveau du socle.
5. Réinstallez les piles.
6. Attendez que le combiné rétablisse le contact avec le socle. Pour être plus sûr, attendez une minute pour permettre à ce processus de s'effectuer.

## Énoncé de la garantie

### Que couvre cette garantie limitée?

- Le fabricant de ce produit VTECH, VTECH Communications (ci-après 'VTECH'), garantit au détenteur d'une preuve d'achat valide (ci-après, le 'consommateur') que ce produit et tous ses accessoires (ci-après, le 'produit'), tels que fournis par VTECH dans l'emballage, seront libres de tout défaut, selon les termes et conditions énumérés dans les présentes, s'ils ont été installés et utilisés dans des conditions normales et selon les instructions de ce guide d'utilisation. Seul l'acheteur original peut se prévaloir des avantages de cette garantie limitée, pour des produits achetés et utilisés aux États-Unis et au Canada.

### Que fera VTECH Communications si le produit s'avère défectueux (ci-après, le 'produit défectueux'), dans ses pièces et sa main-d'oeuvre, pendant la période de la garantie ?

- Pendant la période de la garantie limitée, le centre de service autorisé par VTECH réparera ou remplacera, à la seule discrétion de VTECH, sans frais de pièces ni de main-d'oeuvre pour le consommateur, tout produit défectueux. Si nous réparons le produit, nous pourrions utiliser des pièces neuves ou reconditionnées. Si nous décidons de le remplacer, nous pourrions le faire avec un produit neuf ou reconditionné possédant des caractéristiques similaires. VTECH retournera au consommateur le produit réparé ou remplacé en bon état de fonctionnement mais conservera les pièces, modules et autres équipements défectueux. La réparation ou le remplacement du produit, à la seule discrétion de VTECH, constitue le seul et unique recours du consommateur. Ce remplacement ou cette réparation devrait prendre environ 30 jours.

### Quelle est la durée de la période de garantie limitée?

- Ce produit est couvert par une garantie limitée d'UNE (1) ANNÉE à partir de la date d'achat. Si nous réparons ou remplaçons un produit défectueux selon les termes de cette garantie limitée, cette garantie s'applique également aux produits réparés ou remplacés pendant une période de : (a) 90 jours à partir de la date où le produit réparé ou remplacé vous a été expédié ou; (b) la durée résiduelle de la garantie originale d'une année, selon la période qui est la plus longue.

### Qu'est-ce que cette garantie ne couvre pas?

Cette garantie limitée ne couvre pas :

1. Les produits soumis à une mauvaise utilisation, accident, transport ou autre dommage physique, installation inadéquate, utilisation ou manipulation anormale, négligence, inondation, feu, eau ou toute autre infiltration de liquide;
2. Les produits endommagés suite à une réparation, modification ou manipulation par une entité autre qu'un centre de service autorisé par VTECH;
3. Les produits si le mauvais fonctionnement est causé par des conditions de signal, de manque de fiabilité du réseau de diffusion via un système d'antenne ou de câblodistribution;
4. Les produits si le problème est causé par l'utilisation de dispositifs ou d'accessoires électriques qui ne proviennent pas de VTECH; ou
5. Les produits dont les autocollants de garantie/certifications de garantie et les inscriptions de numéros de série électroniques sur une plaque ont été enlevés, effacés, modifiés ou rendus illisibles;
6. Les produits achetés, utilisés, réparés ou expédiés à des fins de réparation à l'extérieur des États-Unis et du Canada, ou utilisés à des fins commerciales ou industrielles (incluant mais ne s'y limitant pas, les produits loués);

## Énoncé de la garantie

---

7. Les produits retournés sans preuve d'achat (référez-vous au point 2 ci-dessous);
8. Les frais reliés à l'installation, aux commandes et réglages pouvant être effectués par le consommateur ni les coûts d'installation ou de réparation des dispositifs connexes au produit.

### Comment se procurer du service sous garantie?

- Pour vous procurer du service sous garantie aux États-Unis ou au Canada, composez le 1-800-267-7377 afin de connaître l'endroit où expédier l'appareil. Avant d'appeler, veuillez lire le guide d'utilisation. Une vérification des commandes et caractéristiques du produit peut vous épargner un appel de service.
- À moins que cela ne soit prévu par les lois en vigueur, vous assumez les risques de perte ou de dommage en cours de transport; de plus, vous êtes tenu(e) responsable de la livraison ou des frais de manutention encourus lors de l'expédition au centre de service. VTECH vous retournera le produit après l'avoir réparé ou remplacé, selon les termes de cette garantie limitée, et assumera les frais de transport, de livraison et de manutention. VTECH n'assume pas les dommages ou les pertes que peut subir le produit en cours de transport.
- Si la défectuosité du produit n'est pas couverte par cette garantie limitée, ou si la preuve d'achat ne répond pas aux conditions de ladite garantie, VTECH communiquera avec vous et vous demandera si vous autorisez le coût de la réparation avant d'effectuer tout travail. Vous devez déboursier les frais de la réparation et du transport des produits qui ne sont pas couverts par cette garantie limitée.

### Que devez-vous inclure avec le produit pour obtenir du service sous garantie?

Vous devez :

1. Retourner la boîte d'emballage originale complète, incluant le contenu et le produit, au centre de service VTECH le plus près de chez vous, accompagné d'une note décrivant la défectuosité du produit;
2. Inclure une 'preuve d'achat' valide (facture) identifiant clairement le produit (numéro de modèle) et la date d'achat;
3. Y inscrire vos nom et adresse complète, ainsi que les numéros de téléphone où nous pourrions vous rejoindre, s'il y a lieu.

### Autres restrictions

- Cette garantie représente l'entente complète et exclusive entre vous, le consommateur, et VTECH. Elle a préséance sur toutes les autres communications écrites ou orales en rapport avec ce produit. VTECH n'offre aucune autre garantie pour ce produit. Cette garantie décrit toutes les responsabilités de VTECH en rapport avec ce produit. Il n'y a pas d'autres garanties expresses. Personne n'est autorisé à apporter des changements à cette garantie limitée et vous ne devez pas vous fier à de telles modifications.

Droits légaux de l'état ou la province : Cette garantie vous donne des droits légaux spécifiques et il se peut que vous jouissiez d'autres droits pouvant varier d'un état ou d'une province à l'autre.

**Restrictions:** Les garanties implicites, y compris celles en qualité loyale et marchande, ainsi que toute adaptation à un usage particulier (une garantie non écrite spécifiant que le produit est apte à être utilisé normalement), se limitent à la durée d'une année

## Énoncé de la garantie

---

à partir de la date d'achat. Certains états ou provinces ne permettent pas de restrictions en ce qui a trait à la durée d'une garantie implicite et il se peut que les restrictions ci-dessus ne s'appliquent pas à votre cas.

- En aucun cas, VTECH ne sera pas tenue responsable des dommages-intérêts directs, indirects, spéciaux, accessoires, ou autres dommages similaires (incluant mais ne s'y limitant pas, la perte de profits ou de revenus, l'incapacité d'utiliser le produit ou tout autre dispositif connexe, le coût des appareils de remplacement et les réclamations faites par un tiers) résultant de l'utilisation de ce produit. Certains états ou provinces ne permettent pas de restrictions en ce qui a trait à l'exclusion des dommages-intérêts directs ou indirects et il se peut que les restrictions ci-dessus ne s'appliquent pas à votre cas.



## **RENSEIGNEMENTS RELATIFS AUX RÈGLEMENTS DU CONSEIL SUPÉRIEUR DE L'AUDIOVISUEL AMÉRICAIN 'FCC' ET D'INDUSTRIE CANADA**

Cet appareil est conforme à l'article 15 de la réglementation de la Commission fédérale des communications 'FCC' aux États-Unis; il est également conforme aux règlements RSS-210 et CS-03 d'Industrie Canada (IC). Son fonctionnement est assujéti aux deux conditions suivantes : (1) cet appareil ne doit pas causer d'interférences, et (2) cet appareil doit accepter toutes les interférences qu'il reçoit, incluant les parasites pouvant nuire à son fonctionnement.

Une étiquette est située sous le socle de l'appareil; elle indique soit le numéro d'enregistrement du FCC et le numéro d'équivalence de la sonnerie 'REN', soit le numéro d'enregistrement d'Industrie Canada et l'indice de charge. En cas de besoin, vous devez être capable de fournir ces renseignements à votre compagnie de téléphone locale.

Ce téléphone est compatible avec les appareils auditifs à couplage inductif.

Si vous éprouvez des difficultés avec ce téléphone, veuillez communiquer avec :

VTECH COMMUNICATIONS  
DÉPARTEMENT DU SERVICE : 1-800-595-9511  
Au Canada, communiquez avec VTECH Telecommunications, au :1-800-267-7377.

Appelez l'un de ces numéros pour tout renseignement relatif à la réparation ou la garantie de votre téléphone. La compagnie de téléphone peut vous demander de débrancher cet appareil du réseau téléphonique jusqu'à ce que le problème soit corrigé.

Article 15 des règlements du FCC

Mise en garde : Toutes les modifications apportées à cet appareil, s'ils ne sont pas expressément approuvées par le fabricant dudit appareil, peuvent annuler le droit de l'utilisateur de faire fonctionner celui-ci.

Cet appareil a été testé et s'avère conforme aux restrictions relatives aux équipements numériques de classe B, d'après l'article 15 des règlements de la FCC. Ces restrictions ont été instaurées pour offrir une protection raisonnable contre les interférences nuisibles au sein d'une installation résidentielle. Cet appareil génère, utilise et peut émettre des fréquences radio et s'il n'est pas installé selon les instructions, peut nuire aux radiocommunications. Toutefois, rien ne garantit que des parasites ne surviendront pas dans une installation particulière. Si cet appareil cause des interférences nuisibles à la réception du téléviseur ou de la radio, ce que vous pouvez déterminer en ouvrant et en fermant votre appareil, nous vous invitons à essayer l'une des mesures correctives suivantes :

- Réorientez l'antenne de réception installée sur l'appareil qui manifeste les parasites.
- Éloignez l'appareil du composant qui reçoit les ondes.
- Branchez l'appareil dans une prise de courant CA différente de celle du composant qui reçoit les ondes.
- Au besoin, consultez votre marchand électronique ou un technicien spécialisé dans le service des radios/téléviseurs pour des suggestions supplémentaires.

**Article 68 des règlements de la FCC et exigences de l'ACTA**

Si cet appareil a été homologué avant le 23 juillet 2001, il a été inscrit auprès de la

## **RENSEIGNEMENTS RELATIFS AUX RÈGLEMENTS DE LA COMMISSION FÉDÉRALE DES COMMUNICATIONS 'FCC', DU CONSEIL D'ADMINISTRATION DU MATÉRIEL TERMINAL 'ACTA' ET D'INDUSTRIE CANADA**

Commission fédérale des communications (FCC), selon l'article 68 de sa réglementation. Si l'appareil a été homologué après cette date, il est conforme à l'article 68 et aux 'Exigences techniques pour le raccord d'équipements au réseau téléphonique' adoptées par le Conseil d'administration du matériel terminal (ACTA). Nous avons l'obligation de vous procurer les renseignements suivants.

### **1. Identification de l'appareil et renseignements relatifs au Numéro d'équivalence de la sonnerie (numéro 'REN')**

La plaque signalétique située à l'arrière ou sous l'appareil contient, entre autres, l'identification de son homologation et le numéro d'équivalence de la sonnerie (numéro 'REN'). Cette information doit être fournie sur demande à votre compagnie de téléphone locale. Pour les appareils homologués avant le 23 juillet 2001, le numéro d'identification est précédé de la phrase 'FCC Reg No.' (No. d'enregistrement de la FCC) et le numéro d'équivalence de la sonnerie (REN) est indiqué séparément. Pour les appareils homologués après cette date, le numéro d'identification du produit est précédé des lettres 'US' et de deux points (:). Le numéro 'REN' est encodé dans le numéro d'identification en tant que sixième et septième caractères, suivis des deux points. Par exemple, le code d'identification suivant 'US : AAAEQ03T123XYZ' indiquerait un numéro 'REN' de 0,3.

Le numéro 'REN' sert à déterminer combien de dispositifs téléphoniques peuvent être raccordés à votre ligne téléphonique sans perdre leur capacité de sonner lorsqu'on vous appelle. Dans la plupart des régions, la somme de tous les numéros 'REN' devrait être de cinq (5,0) ou moins. Pour plus de détails à ce sujet, nous vous suggérons de communiquer avec votre compagnie de téléphone locale.

### **2. Connexion et utilisation sur le réseau téléphonique national**

La fiche et la prise utilisées pour brancher cet appareil au filage du bâtiment et au réseau téléphonique doivent être conformes avec les règlements de l'article 68 et les exigences techniques adoptées par l'ACTA. Un cordon téléphonique et une fiche modulaire conformes sont fournis avec cet appareil. Celui-ci a été conçu pour être raccordé à une prise modulaire compatible qui est également conforme. Une prise RJ11 doit être utilisée pour le raccord à une ligne simple et une prise RJ14, pour le raccord à deux lignes. Consultez les instructions d'installation du guide d'utilisation. Cet appareil ne peut pas être utilisé conjointement avec des téléphones publics ni des lignes partagées. Si vous avez des composants de systèmes d'alarme connectés sur votre ligne téléphonique, assurez-vous que le raccord de cet appareil ne désactive pas votre système d'alarme. Si vous avez des questions se rapportant à ce qui peut désactiver votre système d'alarme, consultez votre compagnie de téléphone ou un installateur qualifié.

### **3. Instructions se rapportant aux réparations**

Si l'appareil s'avérait défectueux, il doit être immédiatement débranché de la prise modulaire jusqu'à ce que le problème soit corrigé. Cet appareil ne doit être réparé que par son fabricant ou l'un des centres de service autorisés par celui-ci. Pour plus de détails sur les procédures de service, suivez les instructions décrites dans la 'Garantie limitée'.

### **4. Droits de la compagnie téléphonique**

Si cet appareil nuit au réseau téléphonique, la compagnie de téléphone peut décider d'arrêter temporairement votre service téléphonique. Elle est tenue de vous avertir

## **RENSEIGNEMENTS RELATIFS AUX RÈGLEMENTS DE LA COMMISSION FÉDÉRALE DES COMMUNICATIONS 'FCC', DU CONSEIL D'ADMINISTRATION DU MATÉRIEL TERMINAL 'ACTA' ET D'INDUSTRIE CANADA**

avant d'interrompre le service ; si elle ne peut pas vous avertir d'avance, elle le fera dès qu'elle le pourra. On vous donnera l'occasion de rectifier le problème et la compagnie doit vous informer de votre droit de porter plainte à la FCC. Votre compagnie de téléphone peut apporter des modifications à ses installations, ses équipements et ses procédures pouvant altérer le fonctionnement normal de votre appareil. Par contre, elle est tenue de vous avertir lorsque de tels changements sont prévus.

5. **Compatibilité avec les appareils auditifs**  
Si cet appareil est doté d'un combiné avec ou sans cordon, il est compatible avec les appareils auditifs pour malentendants.
6. **Programmation/vérification des numéros d'urgence**  
Si cet appareil possède des adresses mémoire, vous pouvez y entrer les numéros de téléphone des services d'urgence de votre municipalité (police, incendie et ambulance). Si vous le faites, veuillez vous rappeler les trois points suivants :
  - a. Nous vous recommandons d'écrire également ces numéros de téléphone sur la carte d'index de votre téléphone, afin de vous permettre de composer manuellement ces numéros si la fonction de composition abrégée ne fonctionne pas adéquatement.
  - b. Cette caractéristique n'est qu'une commodité et le fabricant n'assume aucune responsabilité pour la dépendance des consommateurs envers les différentes fonctions de mémoire.
  - c. Nous ne vous recommandons pas de vérifier les numéros d'urgence que vous avez programmés dans le téléphone. Par contre, si vous devez absolument appeler un numéro d'urgence :
    - Vous devez demeurer en ligne et expliquer brièvement la raison de votre appel avant de raccrocher.
    - Vous devez effectuer la programmation et la vérification des numéros d'urgence dans les heures hors pointe, par exemple, tôt le matin ou tard en soirée, lorsque les services d'urgence sont moins occupés.

### **Avis d'Industrie Canada**

Équipements techniques

Ce téléphone est homologué pour l'utilisation au Canada.

Le terme "IC:" devant le numéro de certification signifie uniquement que les spécifications de Industrie Canada ont été rencontrées.

#### **Avis:**

Cet appareil répond aux spécifications techniques des équipements téléphoniques d'Industrie Canada. L'étiquette d'Industrie Canada affichant le numéro de certification permet d'identifier les appareils homologués. L'abréviation 'IC' se trouvant avant cette homologation signifie que la certification fut effectuée selon une déclaration de conformité spécifiant que les normes d'Industrie Canada ont été rencontrées. Ceci ne signifie pas qu'Industrie Canada approuve l'équipement et Industrie Canada ne garantit pas que l'appareil fonctionnera à la satisfaction de l'utilisateur.

#### **Avis:**

Le numéro d'équivalence de sonnerie 'REN' assigné à cet appareil est 0,1. Ce numéro

**RENSEIGNEMENTS RELATIFS AUX RÈGLEMENTS DE LA COMMISSION FÉDÉRALE  
DES COMMUNICATIONS 'FCC', DU CONSEIL D'ADMINISTRATION DU MATÉRIEL  
TERMINAL 'ACTA' ET D'INDUSTRIE CANADA**

attribué à chaque appareil détermine le nombre de dispositifs téléphoniques que l'on peut brancher dans le circuit téléphonique de la maison sans surcharger le système. Le circuit téléphonique peut comporter n'importe quelle combinaison de dispositifs téléphoniques, à la seule condition que la somme du numéro 'REN' n'excède pas cinq.

Avant d'installer cet appareil, l'utilisateur doit s'assurer qu'il peut le raccorder aux équipements de la compagnie de télécommunications locale. L'appareil doit également être installé par le biais d'une méthode de raccord acceptable. L'utilisateur doit savoir également que la conformité aux conditions mentionnées ci-dessus n'empêche pas la dégradation du service dans certaines situations.

Les réparations des appareils homologués doivent être effectuées par un centre de service canadien autorisé et désigné par le fabricant. Les réparations et modifications effectuées par l'utilisateur de l'appareil ou les défauts de l'appareil, peuvent donner à la compagnie de télécommunications une raison suffisante pour exiger que celui-ci débranche ses équipements.

Pour leur propre protection, les utilisateurs doivent s'assurer que la mise à la masse électrique de la compagnie hydroélectrique, des lignes téléphoniques et de la plomberie en métal, ait été raccordée ensemble. Cette précaution peut être particulièrement importante dans les régions rurales.

**Mise en garde :**

Les utilisateurs ne doivent pas tenter de faire de telles connexions eux-mêmes mais ils devraient communiquer avec les maîtres-électriciens et inspecteurs en électricité de leur municipalité.

Votre téléphone sans fil a été conçu pour fonctionner à la pleine capacité de puissance permise par le FCC et IC. Ceci signifie que le combiné et le socle ne peuvent communiquer que sur une distance préétablie - qui dépend de l'emplacement du socle et du combiné, la température, la construction et la disposition de votre résidence ou bureau.

## Spécifications techniques

---

### CONTRÔLE DES FRÉQUENCES

Synthétiseur double à boucle de verrouillage de phase contrôlé par cristal

### FRÉQUENCE DE TRANSMISSION

Socle: 5725 à 5850 MHz  
Combiné: 2400 à 2483,5 MHz

### FRÉQUENCE DE RÉCEPTION

Socle: 2400 à 2483,5 MHz  
Combiné: 5725 à 5850 MHz

### CANAUX

95 canaux

### PORTÉE NOMINALE EFFICACE

Puissance maximale permise par la commission fédérale des communications 'FCC' et Industrie Canada. La portée réelle peut varier selon les conditions de l'environnement au moment de l'utilisation.

### DIMENSIONS

Combiné: 197 mm x 53 mm x 40 mm  
(incluant l'antenne)  
Chargeur : 85 mm x 85 mm x 86,5 mm

### POIDS

Combiné: 164 grammes  
(excluant le bloc-piles)  
Chargeur: 207 grammes

### ALIMENTATION REQUISE

Combiné : 2 piles de type 'AA' 1,2 V  
1,400 mAh  
Chargeur: 7 V CC @ 300 mA

### MÉMOIRE

Répertoire téléphonique: 50 adresses mémoire  
32 chiffres et 16 caractères par adresse

Afficheur: 50 adresses mémoire

**LES SPÉCIFICATIONS SONT À TITRE CARACTÉRISTIQUE SEULEMENT ET PEUVENT CHANGER SANS PRÉVIS.**



**vtech**

VTECH TELECOMMUNICATIONS LTD.

Un membre du groupe de compagnies VTECH

Distribué aux États-Unis par Vtech Communications Inc., Beaverton, Oregon, 97008

Distribué au Canada par Vtech Telecommunications Canada Ltd., Suite 200-7671,  
Alderbridge Way, Richmond, B.C. V6X 1Z9

(c) 2004 par VTECH TELECOMMUNICATIONS LTD.  
Imprimé en Chine.

91-5774-10-00  
PARUTION 0



## Table des matières

---

<b>Introduction</b> .....	<b>1</b>
<b>Mesures de sécurité importantes</b> .....	<b>2</b>
<b>Comment débiter</b> .....	<b>4</b>
Nomenclature des pièces.....	4
Disposition des touches du combiné.....	5
Réglage.....	6
Initialisation.....	8
<b>Fonctionnement de base</b> .....	<b>9</b>
Voyants du combiné.....	9
Menu du combiné.....	10
Touche de navigation (NavKey).....	10
Menu des raccourcis.....	10
Menu principal.....	10
Interphone.....	11
Répertoire téléphonique.....	11
Répertoire de l'afficheur.....	16
Réglages.....	17
Sons et alertes.....	17
Images.....	18
Sonnerie enregistrable.....	20
Enregistrer une sonnerie.....	21
<b>Fonctions avancées</b> .....	<b>23</b>
Fonctionnement du combiné.....	23
Faire des appels.....	23
Répondre aux appels.....	23
Régler le volume de l'écouteur du combiné.....	23
Sélection du son.....	23
Fonction de mise en sourdine.....	24
Fonction de mise en attente.....	24
Fonction de plongeon 'Flash'.....	24
Haut-parleur mains libres du combiné.....	24
Voyant de ligne en cours d'utilisation.....	25
Conférence téléphonique.....	25
Transfert d'appels.....	25
Transfert d'appels sans accusé de réception.....	25
Transfert d'appel annoncé.....	25
<b>Renseignements supplémentaires</b> .....	<b>26</b>
Fonctionnement du casque d'écoute.....	26
Entretien.....	27
En cas de problème.....	28
Énoncés de la garantie.....	30
Règlements de la FCC, ACTA et IC.....	33
Spécifications techniques.....	37