



MARQUE:      DAEWOO

REFERENCE:    DWD-ED1292BLANC

CODIC:         4058364



# Notice d'utilisation du lave-linge

## DWD-ED129'S

### MANUEL D'INSTRUCTIONS

#### ■ Système de lavage économique

Grâce à son intelligence artificielle, le lave-linge consomme un minimum d'énergie et d'eau en sélectionnant la quantité d'eau optimale et le temps de lavage idéal.

#### ■ Système silencieux

Le lave-linge minimise les bruits de lavage et d'essorage par le biais de son système de détection de la quantité de linge.

#### ■ Verrouillage enfant

Le système de verrouillage enfant empêche que les enfants appuient sur un bouton et modifient le programme pendant le fonctionnement.

#### ■ Lavage avec stérilisation nano-argent (option, non disponible en France)

L'application de très fines particules d'argent sur les principales pièces internes assure un niveau de stérilisation pouvant atteindre 99,9 %, comme pour un lavage à l'eau bouillante.

#### ■ Système de lavage à bulles d'air (option, non disponible en France)

A l'aide de cette technologie, des millions de bulles se produisent pendant le lavage à l'intérieur du tambour. Ces bulles d'air ont en effet catalyseur sur la lessive et un effet mécanique sur le linge : en effet, elles permettent à la lessive de pénétrer au cœur du linge en écartant les fibres textiles tout en utilisant moins de lessive.

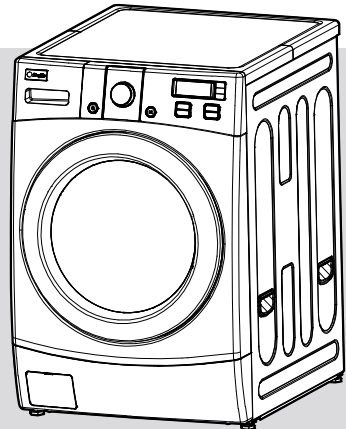

### TABLE DES MATIERES

Page

ELEMENTS ET CARACTERISTIQUES .....	2
SÉCURITÉ DU LAVE-LINGE .....	3
CONSIGNES D'INSTALLATION .....	4
FLEXIBLE D'ARRIVEE D'EAU .....	5
EXIGENCES ELECTRIQUES .....	6
FONCTIONNEMENT DE VOTRE LAVE-LINGE .....	7
FONCTIONS DU TABLEAU DE COMMANDE .....	9
PROGRAMME DE LAVAGE .....	10
PROCEDURE DE LAVAGE ET SELECTION .....	11
AUTRES PROGRAMMES UTILES .....	22
INFORMATION PRODUIT .....	25
MAINTENANCE .....	26
COMMENT NETTOYER LE FILTRE .....	27
ELIMINATION DES TACHES .....	28
DEPISTAGE DES PANNES .....	29
CARACTERISTIQUES .....	30

### NOTE A VOTRE INTENTION

Merci d'avoir acheté un appareil DAEWOO.

Les lave-linge DAEWOO sont simples à utiliser, vous permettent de gagner du temps et vous aident à mieux gérer vos occupations ménagères. La présente notice contient des informations importantes sur la manière d'utiliser et d'entretenir votre lave-linge correctement et en toute sécurité. Veuillez la lire attentivement.

# ELEMENTS ET CARACTERISTIQUES



Les éléments et les caractéristiques de votre lave-linge sont illustrés sur cette page. Familiarisez-vous avec tous les éléments et caractéristiques avant d'utiliser votre lave-linge.

## REMARQUE

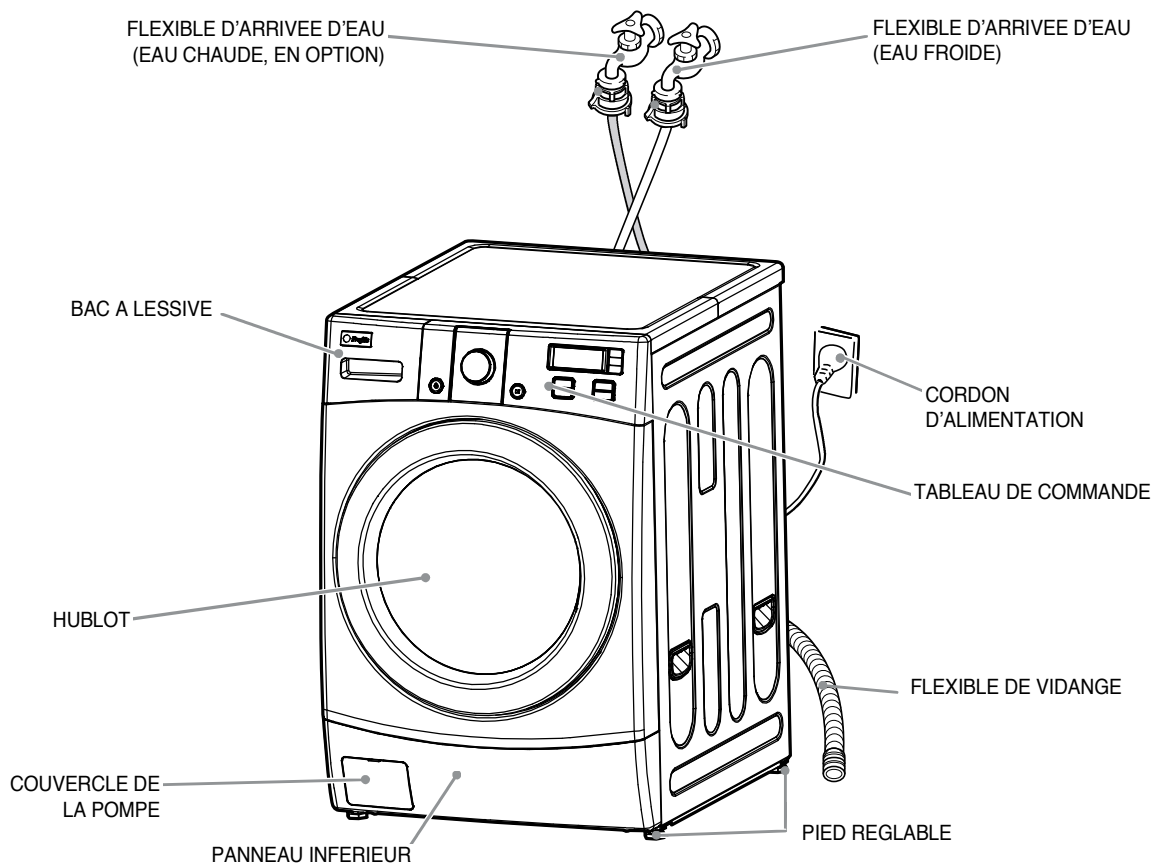
Les schémas de la notice peuvent différer de votre modèle de lave-linge. Ils sont faits pour vous montrer les différentes caractéristiques de tous les modèles concernés par la présente notice. Il se peut que votre modèle ne comporte pas toutes les caractéristiques.

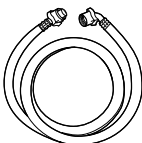
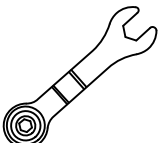

## Accessoires

Flexible de vidange	Flexible d'arrivée d'eau	Clé	Manuel	Support pour capuchon
				

# SÉCURITÉ DU LAVE-LINGE

## Nous sommes attentifs à votre sécurité.

Afin de minimiser les risques d'incendie, de chocs électriques ou de blessures en cours d'utilisation du lave-linge, veuillez respecter les précautions de base ci-après.

### Lisez toutes les instructions avant d'utiliser votre lave-linge

- Évitez toute présence de liquides inflammables solvants pour nettoyage à sec, pétrole lampant, essence, etc. à l'intérieur de la machine ou à proximité. N'ajoutez pas de liquides inflammables à l'eau de lavage. Les vapeurs libérées par ces produits exposent à un risque d'incendie ou d'explosion.
- Après démarrage d'un cycle, n'accédez pas à l'intérieur de la machine tant que la totalité des mouvements ne sont pas interrompus.
- Évitez toute manipulation intempestive des commandes.
- La machine n'est pas conçue pour être utilisée par de jeunes enfants ou des personnes handicapées ne disposant pas d'une assistance.
- Si le cordon d'alimentation est endommagé, celui-ci doit être remplacé par le fabricant, par son agent de service ou par une personne présentant une qualification similaire de façon à écarter tout danger.
- Si la machine est alimentée à partir d'un cordon prolongateur ou d'un dispositif d'alimentation électrique portable, veillez à le positionner de façon qu'il ne soit pas exposé aux éclaboussures ou à la pénétration d'humidité.

### Veillez à ...

- Recourir à une personne qualifiée pour la mise en place, la réparation ou le remplacement des pièces.
- Entretenir la machine de façon appropriée.
- Protéger la machine contre les intempéries et la maintenir dans un lieu à l'abri du gel.
- Ne pas installer la machine dans un lieu particulièrement humide : risque de chocs électriques ou de courts-circuits.
- Raccorder la machine sur les prises appropriées alimentation électrique, alimentation en eau et vidange.

## Soyez responsable

- N'utilisez pas d'agent chloré de blanchiment et de l'ammoniac ou de l'acide vinaigre ou produit antirouille, par ex. pour une même lessive.  
Le mélange peut produire des vapeurs dangereuses.
- Débranchez le cordon d'alimentation avant toute intervention sur votre machine.
- Ne lavez pas de tissus en fibre de verre.  
De fines particules peuvent adhérer aux tissus lavés par la suite et provoquer une irritation de la peau.
- Évitez toute projection d'eau sur le panneau de commande de la machine. Risque d'incendie ou de choc électrique.
- Sur les modèles avec deux vannes chaud et froid, si vous raccordez uniquement la vanne d'arrivée d'eau froide et ne réglez pas la température de l'eau sur "Froid", une fuite peut se produire au niveau de la vanne d'arrivée d'eau non raccordée.
- Cet appareil doit être installé par terre. Il doit être raccordé à une prise comportant une connection à terre.

# CONSIGNES D'INSTALLATION

## Retrait des boulons de transport

1. Avant d'utiliser le lave-linge, retirez les boulons de transport (4ea) et le caoutchouc.
  - Si vous ne le faites pas, la machine pourrait vibrer fortement, faire du bruit ou mal fonctionner.
2. Dévissez les 4 boulons à l'aide de la clé fournie. Conservez-les pour une utilisation future.
  - Les boulons de transport devront être réinstallés lors de tout transport de l'appareil.

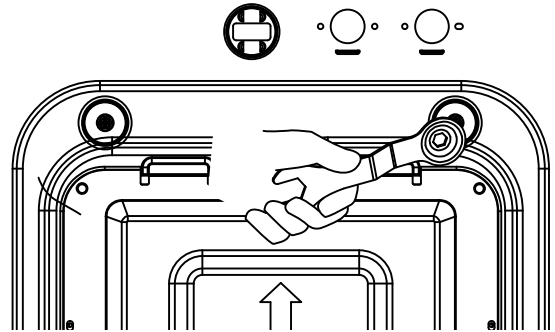
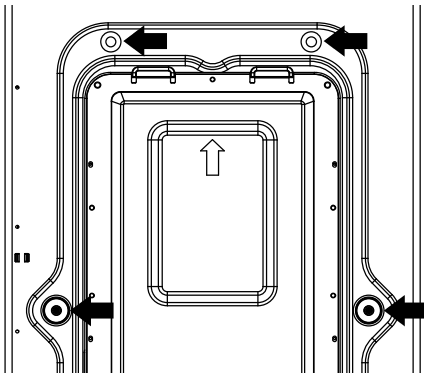

3. Obturez les trous au moyen des capuchons fournis.

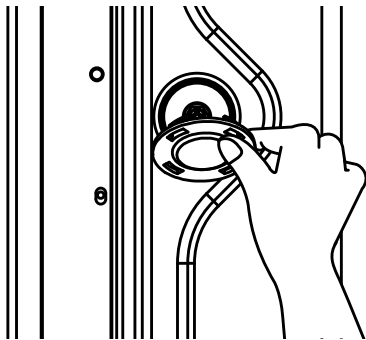

## Emplacement du lave-linge

- Contrôlez l'emplacement auquel le lave-linge sera installé. Vérifiez que vous disposez de tous les éléments nécessaires à une installation correcte.
- Afin d'éviter tout dommage dû au gel, ne placez pas ou ne stockez pas votre lave-linge à une température inférieure à 0°C (32°F).
- Ne placez ou ne stockez jamais de linge sur le haut de votre lave-linge.
- Installez le lave-linge sur un sol horizontal solide.  
Si le lave-linge est installé sur un sol inadapté, il pourrait faire un bruit considérable, vibrer fortement et mal fonctionner. Si le lave-linge n'est pas bien à plat, montez ou descendez le pied réglable en conséquence.
- Si le lave-linge est installé sur un sol moqueté, n'obstruez pas les ouvertures de ventilation.
- Laissez un peu d'espace (à droite & à gauche : 2 cm, derrière : 10 cm).
- Si l'appareil est encastré, la distance entre le haut du lave-linge et le bas du dessus doit être de 3 mm minimum.

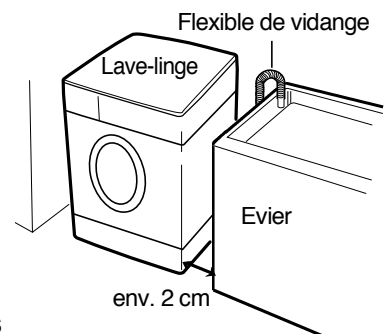

# FLEXIBLE D'ARRIVEE D'EAU

Le lave-linge doit être raccordé au réseau d'eau au moyen de flexibles neufs. Ne réutilisez pas les anciens flexibles.



Lors de l'utilisation d'un seul robinet d'eau ou en présence d'une seule vanne d'arrivée d'eau, raccordez le flexible d'arrivée d'eau à la vanne d'arrivée d'eau froide.

En option : veillez à ne pas confondre l'arrivée d'eau froide et l'arrivée d'eau chaude.

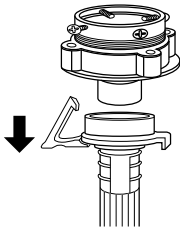
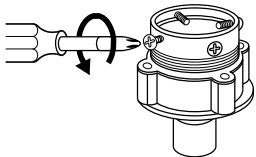
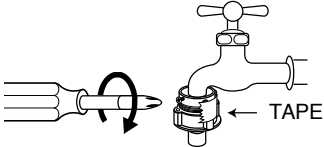
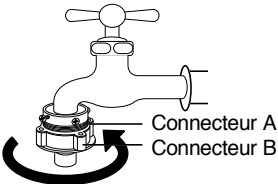
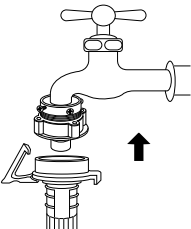
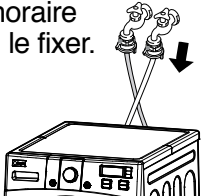
## Robinet ordinaire

<p>① Tirez le collier situé à l'extrémité du flexible pour le retirer de l'adaptateur de robinet.</p> 	<p>② Dévissez les quatre vis pour pouvoir insérer l'adaptateur au robinet.</p> 	<p>③ Insérez l'adaptateur au robinet et serrez les vis équitablement tout en tenant l'adaptateur de sorte qu'il soit maintenu correctement.</p> 
<p>① Retirez la bande et vissez bien le connecteur B dans le connecteur A.</p> 	<p>② Raccordez le flexible d'arrivée d'eau à l'adaptateur du robinet en tirant le collier situé à l'extrémité du flexible vers le bas.</p> 	<p>③ Raccordez l'adaptateur du flexible d'arrivée d'eau à l'arrivée d'eau du lave-linge. Pour cela, tournez-le en sens horaire pour bien le fixer.</p>  <p>• Vérifiez la présence de la garniture en caoutchouc à l'intérieur de l'adaptateur du flexible d'arrivée d'eau.</p>

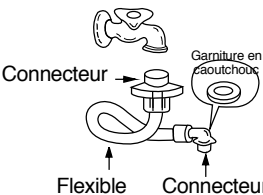
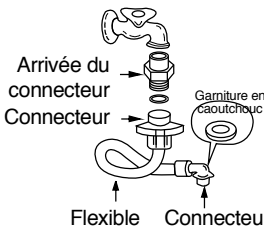
## Robinet hélicoïdal

<p>① Raccordez le flexible d'arrivée d'eau au robinet en vissant bien le connecteur.</p> 	<p>② Utilisez l'adaptateur fourni si nécessaire.</p> 	<p>③ Raccordez l'adaptateur du flexible d'arrivée à l'arrivée d'eau du lave-linge et tournez-le pour le fixer.</p>  <p>*Vérifiez la garniture dans l'arrivée d'eau</p>
--	--	---

# EXIGENCES ELECTRIQUES

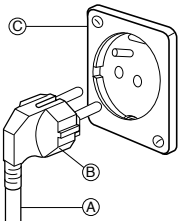
<b>AVERTISSEMENT</b>	Danger d'électrocution : Le non-respect de ces instructions pourrait être à l'origine de blessures graves voire mortelles.	
<ul style="list-style-type: none"> <li>• Ce lave-linge doit être relié à la terre.</li> <li>• Si votre prise n'est pas adaptée, faites installer une prise appropriée par un électricien qualifié.</li> </ul>	<ul style="list-style-type: none"> <li>• Ne reliez pas la machine à un tuyau de gaz.</li> <li>• Ne changez pas la fiche d'alimentation.</li> <li>• Si vous n'êtes pas sûr que le lave-linge soit relié correctement à la terre, demandez l'avis d'un électricien qualifié.</li> </ul>	
<b>Méthode de mise à la terre préconisée</b>		
	<p>Pour votre sécurité personnelle, ce lave-linge doit être relié à la terre. Ce lave-linge est équipé d'un fil secteur « A » doté d'une prise de terre « B ». Pour minimiser le risque d'électrocution, le fil doit être branché à une prise murale « C » reliée à la masse. Si vous ne disposez pas de prise murale, il vous revient d'en faire installer une par un électricien qualifié.</p>	

## Système de vidange

- N'oubliez jamais d'installer le flexible de vidange avant de faire fonctionner votre lave-linge.
- Ouvrez la boîte à garniture. Le tambour contient un flexible de vidange.
- Raccordez le flexible de vidange à l'évacuation située au dos du lave-linge.
- Le haut de l'évier doit être à au moins 60 cm de hauteur et ne pas dépasser 100 cm de haut depuis le bas du lave-linge.

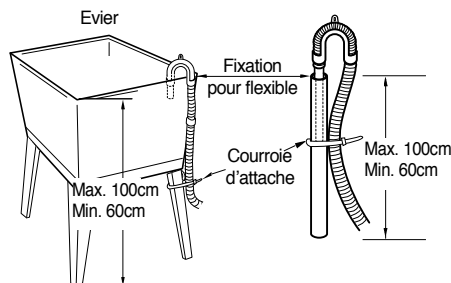
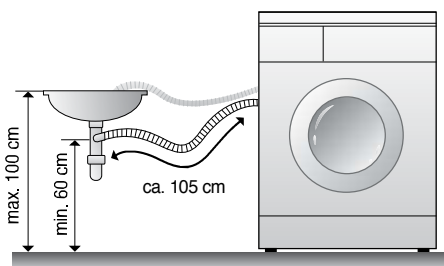

- Lors de son installation sur le bord de l'évier, fixez bien le flexible de vidange au moyen d'une ficelle.
- La fixation correcte du flexible de vidange protégera le sol des dommages dus à une fuite d'eau.
- Si le flexible de vidange est trop long, ne forcez pas pour le rentrer dans le lave-linge. Cela provoquerait un bruit anormal.

## Réglage du niveau

- ① Si le lave-linge est installé sur un sol inadapté, il se peut qu'il fasse un bruit considérable, qu'il vibre et fonctionne mal.



② Ajustez le niveau du lave-linge à l'aide des pieds réglables.

- Veuillez vérifier l'absence de jeu entre les quatre pieds réglables et le sol.
- Tournez les pieds réglables à l'aide de la clé fournie. Ajustez le niveau du lave-linge et assurez-vous qu'il n'est plus bancal.
- Une fois le réglage terminé, tournez bien les écrous de fixation vers le haut de sorte que le lave-linge ne se dérègle pas.

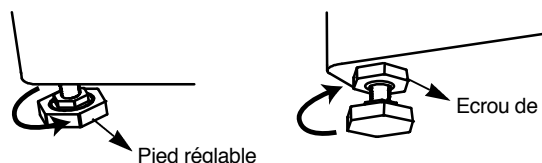

③ Vérifiez que le lave-linge n'est pas bancal en appuyant aux quatre coins du panneau du dessus.

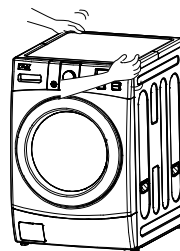

#### REMARQUE

Le lave-linge ne doit pas être bancal et tous les pieds réglables doivent bien reposer sur le sol.

## FONCTIONNEMENT DE VOTRE LAVE-LINGE

Pour obtenir des résultats de lavage optimum, vous devez utiliser votre lave-linge correctement. Vous trouverez dans ce chapitre des informations importantes à ce sujet.

### Préparation des vêtements avant le lavage

- |   |   |
|---|---|
| <ul style="list-style-type: none"><li>• Fermez les fermetures éclair, les boutons pression et les crochets afin d'éviter qu'ils s'accrochent dans le reste du linge. Retirez les épingles, les boucles et autres objets durs afin d'éviter de rayer l'intérieur du lave-linge.</li><li>• Videz les poches et retournez-les.</li></ul> | <ul style="list-style-type: none"><li>• Retournez les poignets et les bas de pantalon. Lavez les tricotés synthétiques sur l'envers afin d'éviter qu'ils peluchent.</li><li>• Nouez les cordons et les écharpes afin d'éviter qu'ils s'entortillent.</li><li>• Traitez les taches.<br/>(Voir «Élimination des taches» à la page 21)</li></ul> |
|---|---|

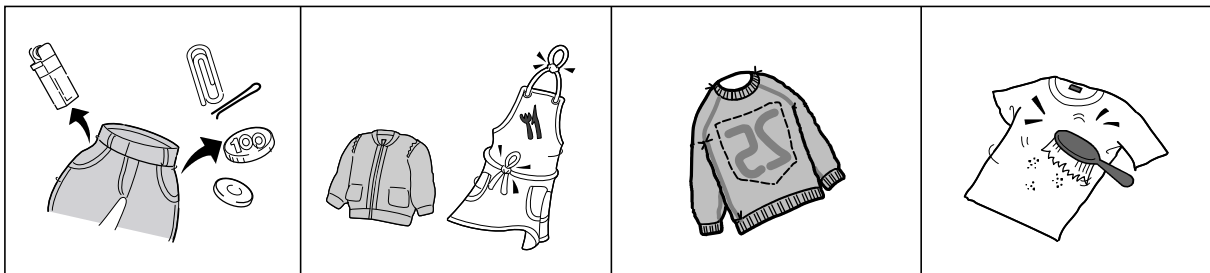



### Tri du linge

- Même s'il s'agit de linge de même type, séparez le linge très sale du linge légèrement sale.
- Séparez les couleurs foncées des couleurs claires, les articles grand teint et non grand teint.

Salissure (linge très sale, normalement sale, légèrement sale)

Séparez les vêtements en fonction de leur degré de salissure.

Couleur (blanc, couleurs claires, couleurs foncées)

Séparez le linge blanc du linge de couleur.

Fibres (textiles pelucheux, textiles amassant les peluches)

Lavez les textiles pelucheux et les textiles amassant les peluches séparément.

### Chargement

- Placez les éléments séparément dans la machine. Pour un meilleur lavage et un moindre froissage, les éléments doivent pouvoir bouger aisément dans l'eau de lavage.
- Chargez le lave-linge correctement et sélectionnez la charge correcte.  
Une surcharge et la sélection d'un programme inadapté à la charge peuvent :
  - être à l'origine d'un lavage insatisfaisant
  - augmenter le froissage
  - générer la formation excessive de peluches
  - provoquer l'usure précoce des textiles (boulochage)
- Mélangez des éléments de petite et de grande taille dans chaque charge. Chargez la machine uniformément pour maintenir l'équilibre du lave-linge.  
Une charge déséquilibrée peut provoquer la vibration de la machine pendant l'essorage.
- Lors du réglage d'une faible charge, réduisez le temps de lavage. Les charges ne comprenant que quelques éléments de petite taille ne nécessitent pas un temps de lavage aussi long.
- Pour réduire le froissage des vêtements en tissu à apprêt permanent et de certains tricotés synthétiques, utilisez un réglage pleine charge. Ces articles ont besoin de plus de place que les articles lourds (serviettes, jeans) pour se déplacer dans l'eau.

### Ajout de lessive

#### ① Bac à lessive

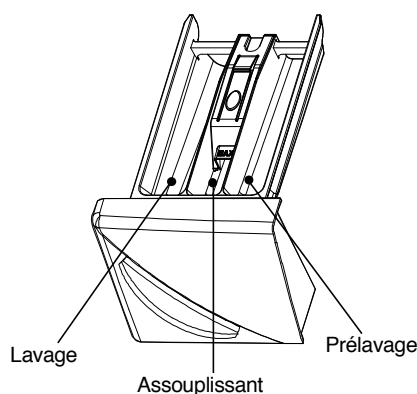

#### ② Ajout d'assouplissant

- Si vous le souhaitez, ajoutez une dose d'assouplissant liquide dans le bac à lessive.
- Versez l'assouplissant liquide en fonction de la quantité indiquée sur l'emballage.
- Ne dépassez pas le trait de remplissage maximum. Si la quantité de produit versée est excessive, l'assouplissant pourrait être appliqué trop tôt et tacher les vêtements.
- N'ouvrez pas le bac à lessive pendant l'alimentation en eau.
- Évitez de verser l'assouplissant directement sur les vêtements.

# FONCTIONS DU TABLEAU DE COMMANDE

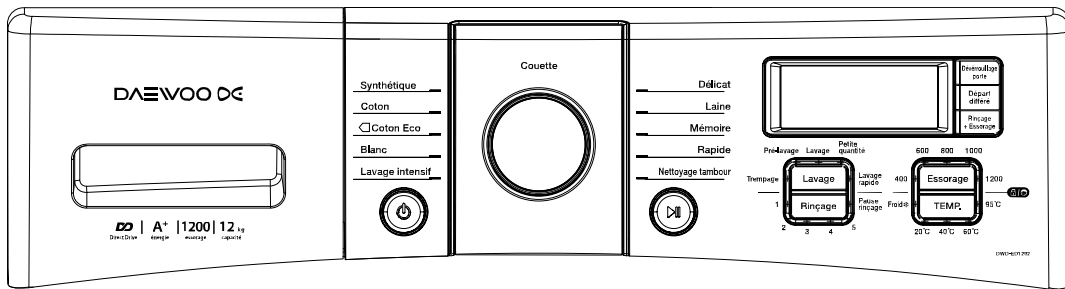

Bouton marche/arrêt.



Bouton d'arrêt temporaire et de remise en marche. Si vous souhaitez changer de programme en cours de cycle, appuyez sur la touche «Départ/pause» Sélectionnez le programme souhaité Appuyez de nouveau sur la touche «Départ/pause».

Vous pouvez sélectionner le cycle souhaité. Le témoin correspondant s'allume alors.

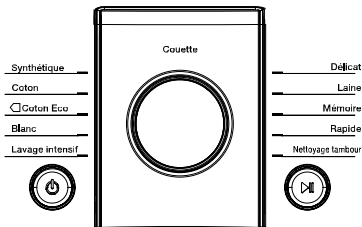

Vous pouvez sélectionner le cycle de lavage souhaité parmi Trempeage > Pré-lavage > Lavage > Petite quantité (charge conseillée : 2 - 3 kg) > Lavage rapide (charge conseillée: 1-2 kg) > Trempeage.

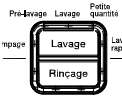

Vous pouvez choisir le nombre de rinçages souhaité. Le témoin correspondant au cycle sélectionné s'allume. Appuyez sur ce bouton pour choisir le nombre de rinçage entre 1 et 5.

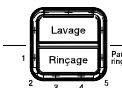

Vous pouvez choisir la vitesse d'essorage souhaitée. Le témoin correspondant au cycle sélectionné s'allume.

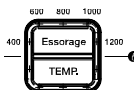

Bouton de programmation du cycle entre 1 et 12 heures à l'avance



Réglage de la température de l'eau en fonction du type de charge à laver Appuyez sur ce bouton pour choisir une température de l'eau entre froid > 20°C > 40°C > 50°C > 60°C.

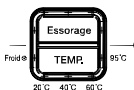

Vous pouvez choisir le niveau de rinçage + essorage souhaitée. Le témoin correspondant au cycle sélectionné s'allume.

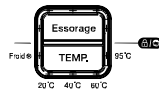

Utilisez cette fonction pour éviter tout accident provoqué par un enfant jouant avec la machine. Pendant le cycle de la machine, appuyez simultanément pendant 3 secondes sur les touches « TEMP. » et « RINÇAGE + ESSORAGE ». Si ce mode est bien réglé, CHL et le temps restant s'affichent en alternance à l'écran. En mode verrouillage enfant, aucune touche ne fonctionne à l'exception du bouton marche/arrêt. Si vous souhaitez régler ce mode, appuyez simultanément sur les touches « TEMP. » et « RINÇAGE + ESSORAGE » pendant 3 secondes. Pour quitter ce mode, appuyez à nouveau simultanément pendant 3 secondes sur les touches « TEMP. » et « RINÇAGE + ESSORAGE ».

Pour changer de programme en cours de cycle :

1. Appuyez à nouveau simultanément sur les touches « TEMP. » et « RINÇAGE + ESSORAGE » pendant 3 secondes.
2. Appuyez sur la touche «Départ/pause».
3. Sélectionnez le programme souhaité et appuyez à nouveau sur la touche «Départ/pause».

\* Ce mode ne fonctionne pas lorsque la machine est arrêtée.

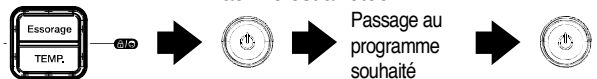

Si vous voulez ouvrir délibérément le hublot pendant le fonctionnement, appuyez sur la touche « Départ/pause » et appuyez à nouveau sur la touche de déverrouillage du hublot. Un signal s'affiche alors à l'écran. Vous pourrez ouvrir le hublot dès le refroidissement de la cuve et dès que l'eau aura été vidée. Aucun bouton ne fonctionne hormis le bouton marche/arrêt.

# PROGRAMME DE LAVAGE

Programme	Type de textile	Temp. appropriée	Données par défaut	Charge maximum
Coton	Tissu grand teint (chemises, chemises de nuit, pyjamas,...) et cotons blancs peu sales (sous-vêtements, ...)	20 °C (froid, 40°C, 50°C)	Lavage : lavage Rinçage : 3 Essorage : 800 Temp.: 20°C	Voir niveau nominal
Blanc	Vérifiez tout d'abord que le linge peut être lavé en machine (coton blanc, linge de maison, serviettes et draps...)	60 °C (fixe)	Lavage : lavage Rinçage : 3 Essorage : 800 Temp.: 60°C	Voir niveau nominal
Coton Eco	Mêmes types de linge que pour le coton.	50 °C (40°C)	Lavage : lavage Rinçage : 3 Essorage : 800 Temp.: 50°C	Voir niveau nominal
Synthétique	Polyamide, acrylique, polyester,...	20 °C (froid, 40°C, 50°C)	Lavage : lavage Rinçage : 3 Essorage : 800 Temp.: 20°C	Voir niveau nominal
Lavage intensif	Linge très sale (jeans, vêtements d'escalade, sac à dos, vêtements de sport,...)	20 °C (froid, 40°C, 50°C)	Lavage : pré-lavage Rinçage : 3 Essorage : 800 Temp.: 20°C	Voir niveau nominal
Laine	Seules les pures laines vierges sont lavables en machine.	Froid (fixe pour éviter d'endommager les textiles)	Lavage : lavage Rinçage : 2 Essorage : 400 Temp. : froid	Voir niveau nominal
Linge délicat	Linge fragile et délicat (soie, rideaux,...)	Froid (fixe pour éviter d'endommager les textiles)	Lavage : lavage Rinçage : 2 Essorage : 400 Temp. : froid	Voir niveau nominal
Couette	Couettes, rideaux,...	Froid (fixe pour éviter d'endommager les textiles)	Lavage : lavage Rinçage : 3 Essorage : 800 Temp. : froid	Voir niveau nominal
Rapide 30	Vêtements peu sales, à lavage fréquent et faibles quantités de vêtements.	20 °C (froid, 40°C)	Lavage : lavage Rinçage : 3 Essorage : 800 Temp. : Froid °C (sec : coton)	Moins de 3 kg
PROG. FAVORI	Permet d'enregistrer le programme souhaité.			
Nettoyage du tambour	Permet de nettoyer (et de sécher) la cuve et le tambour.	Froid	Lavage : trempage Rinçage : 2 Essorage : 400 Temp. : froid (sec : coton)	Sans charge

# PROCEDURE DE LAVAGE ET SELECTION

## 1. PROGRAMME COTON

1	<p>Placez le linge dans le tambour et versez la lessive et l'assouplissant dans le bac à lessive. Ensuite, fermez le hublot.</p> <ul style="list-style-type: none"><li>• Versez la lessive dans les compartiments lavage (marque I II) et prélavage (marque I) du bac à lessive.</li><li>• L'assouplissant ne doit pas dépasser le trait « MAX »</li><li>• Ne versez la lessive dans le compartiment prélavage (marque I) que si vous souhaitez opter pour un prélavage.</li><li>• Si vous souhaitez utiliser un agent de blanchiment, versez-le dans le compartiment lavage (marque II) avec la lessive.</li></ul>
2	<p>Appuyez sur le bouton marche/arrêt.</p> <ul style="list-style-type: none"><li>• La LED indique uniquement « - - »</li></ul>
3	<p>A l'aide du sélecteur, sélectionnez le programme « Coton ».</p> <ul style="list-style-type: none"><li>• Si vous appuyez sur la touche «Départ/pause » après avoir appuyé sur le bouton marche/arrêt sans avoir sélectionné de programme, le programme « Coton » sera sélectionné par défaut.</li><li>• « Lavage », « 3 » rinçages, essorage à « 800 » tr/min et eau à « 20 °C » sont sélectionnés automatiquement.</li><li>• Si vous voulez changer de « cycle de lavage », de « nombre de rinçages », de vitesse d'essorage » et de « température de l'eau », sélectionnez le programme souhaité à l'aide du bouton correspondant.</li></ul>
4	<p>Appuyez sur la touche «Départ/pause ».</p> <ul style="list-style-type: none"><li>• Si le hublot est verrouillé et l'eau ouverte, le lave-linge se met en marche après avoir détecté automatiquement la quantité de linge.</li></ul>

### Remarque

- Pour changer de programme en cours de cycle, appuyez sur la touche «Départ/pause » pour suspendre le fonctionnement et activer le programme souhaité en appuyant sur la touche correspondante.
- La température « 60°C » n'est pas sélectionnée afin d'éviter d'endommager les vêtements
- Si vous voulez ajouter des vêtements en cours de cycle, appuyez sur les touches «Départ/pause » et « Déverrouillage du hublot ». Ensuite, ouvrez le hublot et placez les vêtements dans le tambour. Refermez le hublot et appuyez à nouveau sur la touche «Départ/pause ».

## 2. PROGRAMME BLANC

1	<p>Placez le linge dans le tambour. Versez la lessive et l'assouplissant dans le bac à lessive. Ensuite, fermez le hublot.</p> <ul style="list-style-type: none"><li>• Versez la lessive dans les compartiments lavage (marque II) et prélavage (marque I) du bac à lessive.</li><li>• L'assouplissant ne doit pas dépasser le trait « MAX »</li><li>• Ne versez la lessive dans le compartiment prélavage (marque I) que si vous souhaitez opter pour un prélavage.</li><li>• Si vous souhaitez utiliser un agent de blanchiment, versez-le dans le compartiment lavage (marque II) avec la lessive.</li></ul>
2	<p>Appuyez sur le bouton marche/arrêt.</p> <ul style="list-style-type: none"><li>• La LED indique uniquement « - - »</li></ul>
3	<p>A l'aide du sélecteur, sélectionnez le programme « BLANC ».</p> <ul style="list-style-type: none"><li>• Si vous appuyez sur la touche «Départ/pause » après avoir appuyé sur le bouton marche/arrêt sans avoir sélectionné de programme, le programme « COTON » sera sélectionné par défaut.</li><li>• « Lavage », « 3 » rinçages, essorage à « 800 » tr/min et eau à « 60°C » sont sélectionnés automatiquement.</li><li>• Si vous voulez changer de « cycle de lavage », de « nombre de rinçages », de vitesse d'essorage » et de « température de l'eau », sélectionnez le programme souhaité à l'aide du bouton correspondant.</li></ul>
4	<p>Appuyez sur la touche «Départ/pause ».</p> <ul style="list-style-type: none"><li>• Si le hublot est verrouillé et l'eau ouverte, le lave-linge se met en marche après avoir détecté automatiquement la quantité de linge.</li></ul>

### Remarque

- Pour changer de programme en cours de cycle, appuyez sur la touche «Départ/pause » pour suspendre le fonctionnement et activer le programme souhaité en appuyant sur la touche correspondante.
- La température « 60°C » n'est pas sélectionnée afin d'éviter d'endommager les vêtements
- Si vous voulez ajouter des vêtements en cours de cycle, appuyez sur les touches «Départ/pause » et « Déverrouillage du hublot ». Ensuite, ouvrez le hublot et placez les vêtements dans le tambour. Refermez le hublot et appuyez à nouveau sur la touche «Départ/pause ».
- Si de l'eau de lessive est produite en quantité importante pendant le cycle, la machine élimine automatiquement cette eau.

### 3. PROGRAMME COTON ECO

1	<p>Placez le linge dans le tambour. Versez la lessive et l'assouplissant dans le bac à lessive. Ensuite, fermez le hublot.</p> <ul style="list-style-type: none"><li>• Versez la lessive dans les compartiments lavage (marque II) et prélavage (marque I) du bac à lessive.</li><li>• L'assouplissant ne doit pas dépasser le trait « MAX »</li><li>• Ne versez la lessive dans le compartiment prélavage (marque I) que si vous souhaitez opter pour un prélavage.</li><li>• Si vous souhaitez utiliser un agent de blanchiment, versez-le dans le compartiment lavage (marque II) avec la lessive.</li></ul>
2	<p>Appuyez sur le bouton marche/arrêt.</p> <ul style="list-style-type: none"><li>• La LED indique uniquement « - - »</li></ul>
3	<p>A l'aide du sélecteur, sélectionnez le programme « COTON ECO ».</p> <ul style="list-style-type: none"><li>• Si vous appuyez sur la touche «Départ/pause » après avoir appuyé sur le bouton marche/arrêt sans avoir sélectionné de programme, le programme « COTON » sera sélectionné par défaut.</li><li>• « Lavage », « 3 » rinçages, essorage à « 800 » tr/min et eau à « 50°C » sont sélectionnés automatiquement.</li><li>• Si vous voulez changer de « cycle de lavage », de « nombre de rinçages », de « vitesse d'essorage » et de « température de l'eau », sélectionnez le programme souhaité à l'aide du bouton correspondant.</li></ul>
4	<p>Appuyez sur la touche «Départ/pause ».</p> <ul style="list-style-type: none"><li>• Si le hublot est verrouillé et l'eau ouverte, le lave-linge se met en marche après avoir détecté automatiquement la quantité de linge.</li></ul>

#### Remarque

- Pour changer de programme en cours de cycle, appuyez sur la touche «Départ/pause » pour suspendre le fonctionnement et activer le programme souhaité en appuyant sur la touche correspondante.
- « 40°C » et « 50°C » sont les seules températures sélectionnées.
- Si vous voulez ajouter des vêtements en cours de cycle, appuyez sur les touches «Départ/pause » et « Déverrouillage du hublot ». Ensuite, ouvrez le hublot et placez les vêtements dans le tambour. Refermez le hublot et appuyez à nouveau sur la touche «Départ/pause ».

#### 4. PROGRAMME SYNTHETIQUE

1	<p>Placez le linge dans le tambour. Versez la lessive et l'assouplissant dans le bac à lessive. Ensuite, fermez le hublot.</p> <ul style="list-style-type: none"><li>• Versez la lessive dans les compartiments lavage (marque II) et prélavage (marque I) du bac à lessive.</li><li>• L'assouplissant ne doit pas dépasser le trait « MAX »</li><li>• Ne versez la lessive dans le compartiment prélavage (marque I) que si vous souhaitez opter pour un prélavage.</li><li>• Si vous souhaitez utiliser un agent de blanchiment, versez-le dans le compartiment lavage (marque II) avec la lessive.</li></ul>
2	<p>Appuyez sur le bouton marche/arrêt.</p> <ul style="list-style-type: none"><li>• La LED indique uniquement « - - »</li></ul>
3	<p>A l'aide du sélecteur, sélectionnez le programme « SYNTHETIQUE ».</p> <ul style="list-style-type: none"><li>• Si vous appuyez sur la touche «Départ/pause » après avoir appuyé sur le bouton marche/arrêt sans avoir sélectionné de programme, le programme « COTON » sera sélectionné par défaut.</li><li>• « Lavage », « 3 » rinçages, essorage à « 800 » tr/min et eau à « 20°C » sont sélectionnés automatiquement.</li><li>• Si vous voulez changer de « cycle de lavage », de « nombre de rinçages », de vitesse d'essorage » et de « température de l'eau », sélectionnez le programme souhaité à l'aide du bouton correspondant.</li></ul>
4	<p>Appuyez sur la touche «Départ/pause ».</p> <ul style="list-style-type: none"><li>• Si le hublot est verrouillé et l'eau ouverte, le lave-linge se met en marche</li></ul>

#### Remarque

- Pour changer de programme en cours de cycle, appuyez sur la touche «Départ/pause » pour suspendre le fonctionnement et activer le programme souhaité en appuyant sur la touche correspondante.
- La température « 60°C » et la vitesse d'essorage « 1200 » ne sont pas sélectionnées
- Si vous voulez ajouter des vêtements en cours de cycle, appuyez sur les touches «Départ/pause » et « Déverrouillage du hublot ». Ensuite, ouvrez le hublot et placez les vêtements dans le tambour. Refermez le hublot et appuyez à nouveau sur la touche «Départ/pause ».

## 5. PROGRAMME LAVAGE INTENSIF

1	<p>Placez le linge dans le tambour. Versez la lessive et l'assouplissant dans le bac à lessive. Ensuite, fermez le hublot.</p> <ul style="list-style-type: none"><li>• Versez la lessive dans les compartiments lavage (marque II) et prélavage (marque I) du bac à lessive.</li><li>• L'assouplissant ne doit pas dépasser le trait « MAX »</li><li>• Ne versez la lessive dans le compartiment prélavage (marque I) que si vous souhaitez opter pour un prélavage.</li><li>• Si vous souhaitez utiliser un agent de blanchiment, versez-le dans le compartiment lavage (marque II) avec la lessive.</li></ul>
2	<p>Appuyez sur le bouton marche/arrêt.</p> <ul style="list-style-type: none"><li>• La LED indique uniquement « - - »</li></ul>
3	<p>A l'aide du sélecteur, sélectionnez le programme « LAVAGE INTENSIF ».</p> <ul style="list-style-type: none"><li>• Si vous appuyez sur la touche «Départ/pause » après avoir appuyé sur le bouton marche/arrêt sans avoir sélectionné de programme, le programme « COTON » sera sélectionné par défaut.</li><li>• « Prélavage », « 3 » rinçages, essorage à « 800 » tr/min et eau à « 20°C » sont sélectionnés automatiquement.</li><li>• Si vous voulez changer de « cycle de lavage », de « nombre de rinçages », de vitesse d'essorage » et de « température de l'eau », sélectionnez le programme souhaité à l'aide du bouton correspondant.</li></ul>
4	<p>Appuyez sur la touche «Départ/pause ».</p> <ul style="list-style-type: none"><li>• Si le hublot est verrouillé et l'eau ouverte, le lave-linge se met en marche</li></ul>

### Remarque

- Pour changer de programme en cours de cycle, appuyez sur la touche «Départ/pause » pour suspendre le fonctionnement et activer le programme souhaité en appuyant sur la touche correspondante.
- La température « 60°C » n'est pas sélectionnée afin d'éviter d'endommager les vêtements
- Si vous voulez ajouter des vêtements en cours de cycle, appuyez sur les touches «Départ/pause » et « Déverrouillage du hublot ». Ensuite, ouvrez le hublot et placez les vêtements dans le tambour. Refermez le hublot et appuyez à nouveau sur la touche «Départ/pause ».



## 6. PROGRAMME LAINE

1	<p>Placez le linge dans le tambour. Versez la lessive et l'assouplissant dans le bac à lessive.</p> <p>Ensuite, fermez le hublot.</p> <ul style="list-style-type: none"><li>• Versez la lessive dans le compartiment lavage (marque II) du bac à lessive</li><li>• L'assouplissant ne doit pas dépasser le trait « MAX »</li><li>• Si vous souhaitez utiliser un agent de blanchiment, versez-le dans le compartiment lavage (marque II) avec la lessive.</li></ul>
2	<p>Appuyez sur le bouton marche/arrêt.</p> <ul style="list-style-type: none"><li>• La LED indique uniquement « - - »</li></ul>
3	<p>Sélectionnez le programme « LAINE » à l'aide du sélecteur.</p> <ul style="list-style-type: none"><li>• Si vous appuyez sur la touche «Départ/pause » après avoir appuyé sur le bouton marche/arrêt sans avoir sélectionné de programme, le programme « COTON » sera sélectionné par défaut.</li><li>• «Lavage», «2» rinçages, essorage à «400» tr/min et lavage à «froid» sont sélectionnés automatiquement.</li><li>• Si vous voulez changer de «cycle de lavage», de «nombre de rinçages» et de «vitesse d'essorage», sélectionnez le programme souhaité à l'aide du bouton correspondant.</li></ul>
4	<p>Appuyez sur la touche «Départ/pause ».</p> <ul style="list-style-type: none"><li>• Si le hublot est verrouillé et l'eau ouverte, le lave-linge se met en marche</li></ul>

### Remarque

- Pour changer de programme en cours de cycle, appuyez sur la touche «Départ/pause » pour suspendre le fonctionnement et activer le programme souhaité en appuyant sur la touche correspondante.
- Le lavage à « froid » n'est sélectionné que pour éviter d'endommager les lainages
- Seuls les essorages «400» et «600» peuvent être sélectionnés
- La fonction SECHAGE n'est pas sélectionnée (fonction en option)
- La fonction Fin différé n'est pas sélectionnée
- TREMPAGE et prélavage ne sont pas sélectionnés dans le programme de lavage
- Si vous voulez ajouter des vêtements en cours de cycle, appuyez sur les touches «Départ/pause » et « Déverrouillage du hublot ». Ensuite, ouvrez le hublot et placez les vêtements dans le tambour. Refermez le hublot et appuyez à nouveau sur la touche «Départ/pause ».

## 7. PROGRAMME LINGE DELICAT

1	<p>Placez le linge dans le tambour. Versez la lessive et l'assouplissant dans le bac à lessive.</p> <p>Ensuite, fermez le hublot.</p> <ul style="list-style-type: none"><li>• Versez la lessive dans le compartiment lavage (marque II) du bac à lessive</li><li>• L'assouplissant ne doit pas dépasser le trait « MAX »</li><li>• Si vous souhaitez utiliser un agent de blanchiment, versez-le dans le compartiment lavage (marque II) avec la lessive.</li></ul>
2	<p>Appuyez sur le bouton marche/arrêt.</p> <ul style="list-style-type: none"><li>• La LED indique uniquement « - - »</li></ul>
3	<p>Si vous appuyez sur la touche «Départ/pause » après avoir appuyé sur le bouton marche/arrêt sans avoir sélectionné de programme, le programme « COTON » sera sélectionné par défaut.</p> <ul style="list-style-type: none"><li>• «Lavage», «2» rinçages, essorage à «400» tr/min et lavage à «froid» sont sélectionnés automatiquement.</li><li>• Si vous voulez changer de «cycle de lavage», de «nombre de rinçages» et de «vitesse d'essorage», sélectionnez le programme souhaité à l'aide du bouton correspondant.</li></ul>
4	<p>Appuyez sur la touche «Départ/pause ».</p> <ul style="list-style-type: none"><li>• Si le hublot est verrouillé et l'eau ouverte, le lave-linge se met en marche</li></ul>

### Remarque

- Pour changer de programme en cours de cycle, appuyez sur la touche «Départ/pause » pour suspendre le fonctionnement et activer le programme souhaité en appuyant sur la touche correspondante.
- Le lavage à «froid» n'est sélectionné que pour éviter d'endommager les vêtements délicats
- Seuls les essorages «400» et «600» peuvent être sélectionnés
- La fonction SECHAGE n'est pas sélectionnée (fonction en option)
- La fonction Fin différé n'est pas sélectionnée
- Le TREMPAGE et le pré-lavage ne sont pas sélectionnés dans le programme de lavage
- Si vous voulez ajouter des vêtements en cours de cycle, appuyez sur les touches «Départ/pause » et « Déverrouillage du hublot ». Ensuite, ouvrez le hublot et placez les vêtements dans le tambour. Refermez le hublot et appuyez à nouveau sur la touche «Départ/pause ».

## 8. PROGRAMME COUETTE

1	<p>Placez le linge dans le tambour. Versez la lessive et l'assouplissant dans le bac à lessive.</p> <p>Ensuite, fermez le hublot.</p> <ul style="list-style-type: none"><li>• Versez la lessive dans le compartiment lavage (marque II) du bac à lessive</li><li>• L'assouplissant ne doit pas dépasser le trait « MAX »</li><li>• Si vous souhaitez utiliser un agent de blanchiment, versez-le dans le compartiment lavage (marque II) avec la lessive.</li></ul>
2	<p>Appuyez sur le bouton marche/arrêt.</p> <ul style="list-style-type: none"><li>• La LED indique uniquement « - - »</li></ul>
3	<p>A l'aide du sélecteur, sélectionnez le programme « Couette ».</p> <ul style="list-style-type: none"><li>• Si vous appuyez sur la touche «Départ/pause » après avoir appuyé sur le bouton marche/arrêt sans avoir sélectionné de programme, le programme « COTON » sera sélectionné par défaut.</li><li>• « Lavage », « 3 » rinçages, essorage à « 800 » tr/min et lavage à « froid » sont sélectionnés automatiquement.</li><li>• Si vous voulez changer de «cycle de lavage», de «nombre de rinçages» et de «vitesse d'essorage», sélectionnez le programme souhaité à l'aide du bouton correspondant.</li></ul>
4	<p>Appuyez sur la touche «Départ/pause ».</p> <ul style="list-style-type: none"><li>• Si le hublot est verrouillé et l'eau ouverte, le lave-linge se met en marche</li></ul>

### Remarque

- Pour changer de programme en cours de cycle, appuyez sur la touche «Départ/pause » pour suspendre le fonctionnement et activer le programme souhaité en appuyant sur la touche correspondante.
- Le lavage à «froid» n'est sélectionné que pour éviter d'endommager les vêtements délicats
- Seules les vitesses d'essorage « 400 », « 600 » et « 800 peuvent être sélectionnées
- La fonction SECHAGE n'est pas sélectionnée (fonction en option)
- La fonction Fin différé n'est pas sélectionnée
- Le TREMPAGE et le prélavage ne sont pas sélectionnés dans le programme de lavage
- Si vous voulez ajouter des vêtements en cours de cycle, appuyez sur les touches «Départ/pause » et « Déverrouillage du hublot ». Ensuite, ouvrez le hublot et placez les vêtements dans le tambour. Refermez le hublot et appuyez à nouveau sur la touche «Départ/pause ».

## 9. PROGRAMME RAPIDE

1	<p>Placez le linge dans le tambour. Versez la lessive et l'assouplissant dans le bac à lessive.</p> <p>Ensuite, fermez le hublot.</p> <ul style="list-style-type: none"><li>• Versez la lessive dans le compartiment lavage (marque II) du bac à lessive</li><li>• L'assouplissant ne doit pas dépasser le trait « MAX »</li><li>• Si vous souhaitez utiliser un agent de blanchiment, versez-le dans le compartiment lavage (marque II) avec la lessive.</li></ul>
2	<p>Appuyez sur le bouton marche/arrêt.</p> <ul style="list-style-type: none"><li>• La LED indique uniquement « - - »</li></ul>
3	<p>A l'aide du sélecteur, sélectionnez le programme « rapide 30 ».</p> <ul style="list-style-type: none"><li>• Si vous appuyez sur la touche «Départ/pause » après avoir appuyé sur le bouton marche/arrêt sans avoir sélectionné de programme, le programme « COTON » sera sélectionné par défaut.</li><li>• « Lavage », « 2 » rinçages, essorage à « 800 » tr/min et eau à « 20 °C » sont sélectionnés automatiquement.</li><li>• Si vous voulez changer de « cycle de lavage », de « nombre de rinçages », de vitesse d'essorage » et de « température de l'eau », sélectionnez le programme souhaité à l'aide du bouton correspondant.</li></ul>
4	<p>Appuyez sur la touche «Départ/pause ».</p> <ul style="list-style-type: none"><li>• Si le hublot est verrouillé et l'eau ouverte, le lave-linge se met en marche</li></ul>

### Remarque

- La quantité appropriée de linge est inférieure à 3 kg
- Pour changer de programme en cours de cycle, appuyez sur la touche «Départ/pause » pour suspendre le fonctionnement et activer le programme souhaité en appuyant sur la touche correspondante.
- Lavage à « froid », « 20 °C » et « 40°C » peuvent être sélectionnés.
- La vitesse d'essorage « 1200 » n'est pas sélectionnée
- Hormis le lavage, aucun programme de lavage n'est sélectionné.
- Si vous voulez ajouter des vêtements en cours de cycle, appuyez sur les touches «Départ/pause » et « Déverrouillage du hublot ». Ensuite, ouvrez le hublot et placez les vêtements dans le tambour. Refermez le hublot et appuyez à nouveau sur la touche «Départ/pause ».

## 10. PROGRAMME PROG. FAVORI

1	<p>Placez le linge dans le tambour. Versez la lessive et l'assouplissant dans le bac à lessive. Ensuite, fermez le hublot.</p> <ul style="list-style-type: none"><li>• Versez la lessive dans les compartiments lavage (marque II) et prélavage (marque I) du bac à lessive.</li><li>• L'assouplissant ne doit pas dépasser le trait « MAX »</li><li>• Ne versez la lessive dans le compartiment prélavage (marque I) que si vous souhaitez opter pour un prélavage.</li><li>• Si vous souhaitez utiliser un agent de blanchiment, versez-le dans le compartiment lavage (marque II) avec la lessive.</li></ul>
2	<p>Appuyez sur le bouton marche/arrêt.</p> <ul style="list-style-type: none"><li>• La LED indique uniquement « - - - »</li></ul>
3	<p>A l'aide du sélecteur, sélectionnez le programme « PROG. FAVORI ».</p> <ul style="list-style-type: none"><li>• Si vous appuyez sur la touche « Démarrage/pause » après avoir appuyé sur le bouton marche/arrêt sans avoir sélectionné de programme, le programme « COTON » sera sélectionné par défaut.</li><li>• Si vous voulez enregistrer le « programme de lavage », le « cycle de lavage », le « nombre de rinçages », la « vitesse d'essorage » et la « température de l'eau (ainsi que le « degré de séchage »), sélectionnez l'élément à changer en appuyant sur la touche correspondante et à l'aide du sélecteur.</li></ul>
4	<p>Appuyez sur la touche «Départ/pause ».</p> <ul style="list-style-type: none"><li>• Si le hublot est verrouillé et l'eau ouverte, le lave-linge se met en marche</li></ul>

### Remarque

- Lorsque vous démarrerez le programme enregistré, ces données seront sauvegardées automatiquement
- Pour changer de programme en cours de cycle, appuyez sur la touche «Départ/pause » pour suspendre le fonctionnement et activer le programme souhaité en appuyant sur la touche correspondante.
- Si vous voulez ajouter des vêtements en cours de cycle, appuyez sur les touches «Départ/pause » et « Déverrouillage du hublot ». Ensuite, ouvrez le hublot et placez les vêtements dans le tambour. Refermez le hublot et appuyez à nouveau sur la touche «Départ/pause ».

## 11. PROGRAMME NETTOYAGE DU TAMBOUR

1	Appuyez sur le bouton marche/arrêt. • La LED indique uniquement « - - »
2	A l'aide du sélecteur, sélectionnez le programme « NETTOYAGE TAMBOUR ». • Si vous appuyez sur la touche «Départ/pause » après avoir appuyé sur le bouton marche/arrêt sans avoir sélectionné de programme, le programme « COTON » sera sélectionné par défaut. • « Trempage », « 2 » rinçages, essorage à « 400 » tr/min et lavage à « froid » (et degré de séchage « coton ») sont sélectionnés automatiquement.
3	Appuyez sur la touche «Départ/pause ». • Si le hublot est verrouillé et l'eau ouverte, le lave-linge se met en marche

### Remarque

- Hormis le nombre de rinçages, aucun programme ne peut être sélectionné
- La fonction Départ différé n'est pas sélectionnée
- Utilisez ce programme SANS charge
- L'intervalle de nettoyage approprié est une fois par mois

# AUTRES PROGRAMMES UTILES

## \* Départ différé

1	<p>Placez le linge dans le tambour. Versez la lessive et l'assouplissant dans le bac à lessive. Ensuite, fermez le hublot.</p> <ul style="list-style-type: none"><li>• Versez la lessive dans les compartiments lavage (marque II) et prélavage (marque I) du bac à lessive.</li><li>• L'assouplissant ne doit pas dépasser le trait « MAX »</li><li>• Ne versez la lessive dans le compartiment prélavage (marque I) que si vous souhaitez opter pour un prélavage.</li><li>• Si vous souhaitez utiliser un agent de blanchiment, versez-le dans le compartiment lavage (marque II) avec la lessive.</li></ul>
2	<p>Appuyez sur le bouton marche/arrêt.</p> <ul style="list-style-type: none"><li>• La LED affiche uniquement le signal « - - »</li></ul>
3	<p>A l'aide du sélecteur, sélectionnez le programme.</p> <ul style="list-style-type: none"><li>• Si vous appuyez sur la touche «Départ/pause » après avoir appuyé sur le bouton marche/arrêt sans avoir sélectionné de programme, le programme « COTON » sera sélectionné par défaut.</li><li>• Sélectionnez le « cycle de lavage », le « nombre de rinçages », la « vitesse d'essorage » et la « température de l'eau » à l'aide des boutons correspondants.</li></ul>
4	<p>Appuyez sur la touche « Départ différé ».</p> <ul style="list-style-type: none"><li>• La LED «Départ différé» s'allume</li><li>• Pour sélectionner le temps de retardement souhaité (entre 1 et 12 heures pour la fin du programme), appuyez sur la touche.</li><li>• Le temps affiché correspond à l'heure de fin du programme</li></ul>
5	<p>Appuyez sur la touche « Départ/pause ».</p> <ul style="list-style-type: none"><li>• Si vous exécutez ce programme correctement, seules les LED «Départ différé» en « Verrouillage » s'allument.</li></ul>

### Remarque

- Pour vérifier le programme sélectionné, appuyez à nouveau sur la touche « Départ/pause »
- Préparation au lavage avant d'activer la fonction « Départ différé »
  - Ouvrez l'eau.
  - Chargez la machine et fermez le hublot.
  - Mettez la lessive et l'assouplissant dans le bac à lessive.
- L'heure de fin diffère légèrement du temps sélectionné en fonction des conditions d'alimentation en eau et de la température de l'eau sélectionnée,...
- La fonction démarrage différé ne peut pas être utilisée pour les programmes « LAINE », « LINGE DELICAT » et « NETTOYAGE TAMBOUR ».
- Il est interdit d'ajouter du linge lorsque la fonction « Départ différé » est activée

### \* LAVAGE UNIQUEMENT

1	Placez le linge dans le tambour. Versez la lessive et l'assouplissant dans le bac à lessive. Ensuite, fermez le hublot.
2	Appuyez sur le bouton marche/arrêt. • La LED indique uniquement « - - ».
3	Sélectionnez le « CYCLE DE LAVAGE » souhaité à l'aide du bouton « LAVAGE ». • Le programme « COTON » est sélectionné automatiquement.
4	Appuyez sur la touche « Démarrage/pause ». • Si le hublot est verrouillé et l'eau ouverte, le lave-linge se met en marche.

### \* RINÇAGE UNIQUEMENT

1	Placez le linge dans le tambour. Versez la lessive et l'assouplissant dans le bac à lessive. Ensuite, fermez le hublot.
2	Appuyez sur le bouton marche/arrêt. • La LED indique uniquement « - - ».
3	Sélectionnez le nombre de « RINÇAGES » souhaité à l'aide du bouton « RINÇAGE ». • Le programme « COTON » est sélectionné automatiquement.
4	Appuyez sur la touche « Départ/pause ». • Si le hublot est verrouillé et l'eau ouverte, le lave-linge se met en marche.

### \* ESSORAGE UNIQUEMENT

1	Placez le linge dans le tambour et fermez le hublot.
2	Appuyez sur le bouton marche/arrêt. • La LED indique uniquement « - - ».
3	Sélectionnez la « VITESSE D'ESSORAGE » souhaitée à l'aide du bouton « ESSORAGE ». • Le programme « COTON » est sélectionné automatiquement. • Le lavage à « froid » est sélectionné automatiquement.
4	Appuyez sur la touche « Départ/pause ». • Le lave-linge se met en marche lorsque vous verrouillez le hublot.



## \* RINÇAGE+ESSORAGE

1	Placez le linge dans le tambour et versez l'assouplissant dans le bac à lessive. Ensuite, fermez le hublot. • L'assouplissant ne doit pas dépasser le trait « MAX ».
2	Appuyez sur le bouton marche/arrêt. • La LED indique uniquement « - - ».
3	A l'aide du sélecteur, sélectionnez le programme souhaité. • Si vous appuyez sur la touche « RINÇAGE+ESSORAGE » sans avoir sélectionné de programme, le programme « COTON » sera sélectionné par défaut.
4	Appuyez sur la touche « RINÇAGE+SECHAGE ». • « 1 » rinçage, essorage à « 800 » tr/min et lavage à « froid » sont sélectionnés automatiquement. • L'essorage à « 400 » tr/min est sélectionné pour les programmes « LAINE » et « LINGE DELICAT ». • Pour changer le nombre de rinçages et la vitesse d'essorage, appuyez sur les touches correspondantes.
5	Appuyez sur la touche « Départ/pause ». • Le lave-linge se met en marche lorsque vous verrouillez le hublot.



### Remarque

- Il est impossible de sélectionner la température de l'eau pendant ce processus.
- Pour ajouter le cycle de lavage pendant ce processus, appuyez sur la touche « LAVAGE ».

# INFORMATION PRODUIT

## Le programme le mieux adapté pour le lavage de coton

Les programmes suivants sont adaptés pour le lavage du linge en coton (sale sans excès) et sont les plus efficaces en matière de consommation d'énergie et d'eau,

Programmes		Poids du linge (kg)	Energie (kWh)	Quantité d'eau (Litres)	RMC(%)	Durée
Coton		12.0	1.95	60.3	44.9	282
		6.0	1.44	47.7	45.3	257
		6.0	0.77	49.4	44.8	141





La température de l'eau peut varier de quelques degrés au-dessus/dessous de la température indiquée,

RMC (Remaining Moisture Content) indique la quantité d'humidité résiduelle dans le linge à la fin de l'essorage

## La consommation d'énergie du mode 'off' et du mode veille

mode 'off'	0,30 W	mode veille	0,30 W
------------	--------	-------------	--------

## Recommandation pour les détergents

Lavage et type de textile	Programme de lavage	Température de lavage	Détergent
Linge blanc en lin ou en coton, lavable à l'eau bouillante 	Coton (Cotons)	20°C - max, 90°C	Détergent normal contenant de la Javel ou/et un blanchisseur
Linge coloré en lin ou en coton 	Coton (Cotons)	20°C - max, 60°C	Détergent pour les couleurs sans eau de Javel ni blanchisseur
Linge coloré en fibres synthétiques 	Synthétique	20°C - max, 60°C	Détergent doux ou pour les couleurs sans blanchisseur
Textiles délicats, soie ou viscose 	Délicat / Soie	20°C - max, 40°C	Détergent doux
Laine 	Laine	20°C - max, 40°C	Détergent pour les lainages

# MAINTENANCE

En entretenant correctement votre lave-linge, vous prolongerez sa durée de vie. Ce chapitre explique comment entretenir votre machine correctement et en toute sécurité.

## Nettoyage de votre lave-linge

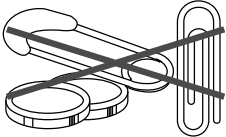
Extérieur	Intérieur
<p>Nettoyez les traces de lessive, d'agent de blanchiment et autres avec un chiffon doux ou une éponge légèrement humides. Pour qu'il retrouve son aspect neuf, nettoyez l'extérieur du lave-linge de temps en temps.</p> 	<p>Nettoyez l'intérieur avec 250 ml d'agent chloré de blanchiment mélangés à 500 ml de lessive. Faites faire un cycle complet à votre lave-linge. Répétez cette opération si nécessaire.</p>
<p>Ne placez pas d'objets tranchants ou métalliques dans votre lave-linge car ils pourraient endommager le fini de surface. Vérifiez que les poches des vêtements ne contiennent pas d'agrafes, de trombones, d'argent, de boulons, d'écrous, etc. Ne videz pas les poches dans votre lave-linge.</p> 	

## Stockage pendant l'hiver ou précautions à prendre en cas de déplacement

Installez et stockez votre lave-linge à un endroit où il ne gèlera pas. De l'eau pouvant rester dans les flexibles, le gel peut endommager votre machine.

Si vous stockez ou déplacez votre lave-linge en période de gel, hivérisez-le.

Pour hivériser le lave-linge	Pour réutiliser le lave-linge
<ul style="list-style-type: none"><li>• Fermez le robinet d'eau.</li><li>• Débranchez et vidangez les flexibles d'arrivée d'eau.</li><li>• Faites fonctionner le lave-linge en mode vidange et essorage (voir page 10) pendant 1 minute.</li><li>• Débranchez la machine.</li></ul>	<ul style="list-style-type: none"><li>• Rincez les tuyaux et les flexibles d'eau.</li><li>• Rebranchez les flexibles d'arrivée d'eau.</li><li>• Ouvrez le robinet d'eau.</li><li>• Rebranchez la machine.</li></ul>

## Absence d'utilisation ou précautions à prendre en cas d'absence prolongée

Soyez toujours présent lors du fonctionnement de la machine.

Si vous partez en vacances ou si vous n'utilisez pas votre lave-linge pendant une période prolongée, vous devez :

- débrancher cordon d'alimentation et couper l'alimentation électrique du lave-linge.
- Couper l'arrivée d'eau du lave-linge.

Vous éviterez ainsi toute inondation accidentelle (due à une augmentation de la pression de l'eau) pendant votre absence.

# COMMENT NETTOYER LE FILTRE

## Nettoyage du filtre d'arrivée d'eau

• Nettoyez le filtre lorsque de l'eau fuit par l'arrivée d'eau.

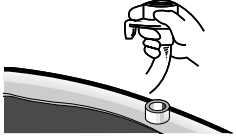
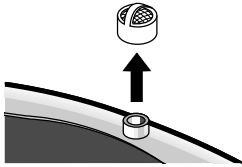
<p>① Débranchez la machine avant de procéder au nettoyage.</p>	<p>② Coupez l'alimentation en eau du lave-linge et débranchez le flexible d'arrivée.</p> 	<p>③ Retirez le filtre d'arrivée d'eau.</p> 	<p>④ Eliminez la saleté du filtre d'arrivée d'eau à l'aide d'une brosse.</p> 
--	--	---	--

## Nettoyage du filtre de vidange

- Ce filtre de vidange sert à retenir les corps étrangers tels que vis, pièces, agrafes, boutons, etc.
- Si le filtre de vidange n'est pas nettoyé régulièrement (tous les 10 cycles d'utilisation), la machine pourrait présenter un problème de vidange.

**ATTENTION :** L'eau de vidange peut être chaude.

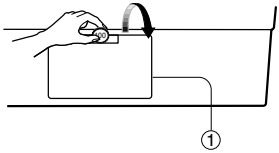
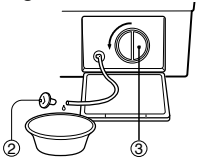
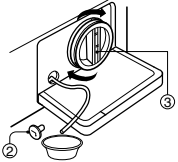
<p>1. Ouvrez le capot inférieur (1) à l'aide d'une pièce. Retirez le capuchon (2) puis le flexible.</p> 	<p>2. Enlevez le capuchon (2) pour laisser l'eau s'écouler. Prévoyez alors un récipient pour éviter que l'eau se répande sur le sol. Lorsque l'eau cesse de s'écouler, ouvrez le filtre de la pompe (3) vers la gauche.</p> 	<p>3. Retirez les corps étrangers présents sur le filtre de la pompe (3). Après le nettoyage, tournez le filtre de la pompe en sens horaire et remettez le capuchon (2) en place. Fermez le capot inférieur.</p> 
---	---	--

## Nettoyage du bac à lessive

\*Au bout de quelques temps, la lessive et les assouplissants forment un dépôt dans le bac :

- Nettoyez-le de temps en temps à l'eau courante.
- Si nécessaire, retirez-le complètement de la machine. Pour cela, poussez la poignée vers le bas et tirez le bac.
- Pour faciliter le nettoyage, la partie supérieure du bac à assouplissant peut être retirée.

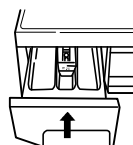
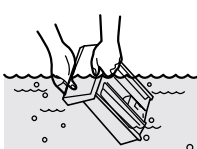
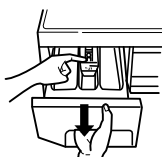

\*Il se peut que de la lessive s'accumule aussi à l'intérieur de la cavité.

Nettoyez cette dernière de temps en temps à l'aide d'une brosse.

\*Une fois le nettoyage terminé, remettez le bac en place et exécutez un cycle de rinçage sans linge.

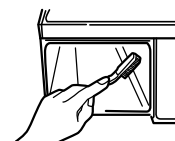

# ELIMINATION DES TACHES

Pour de meilleurs résultats, le linge taché, très sale ou grasseux devra éventuellement être prélavé ou trempé. Le trempage facilite l'élimination des taches protéiniques telles que le sang, le lait ou l'herbe. Le pré-lavage aide à détacher la saleté avant le lavage.

## Règles d'élimination des taches

- Pour le trempage ou le pré-lavage de linge taché, utilisez de l'eau tiède. L'eau chaude peut fixer les taches.
- La plupart des taches sont plus faciles à éliminer lorsqu'elles sont fraîches.
- Avant de traiter une quelconque tache, déterminez le type de tache, son ancienneté, le type de textile et si celui-ci est grand teint (vérifiez sur l'étiquette de lavage).
- Le lavage et le séchage peuvent fixer certaines taches.
- Démarrez à l'eau froide ou tiède. L'eau chaude peut fixer certaines taches.
- Lorsque le blanchiment est recommandé, utilisez un agent de blanchiment adapté au textile.
- Appliquez la surface tachée sur une serviette en papier ou un chiffon blanc. Appliquez le produit anti-tache au dos de la tache. Ainsi, la tache se détachera du textile au lieu de le traverser.

## Guide d'élimination des taches

TACHE	METHODE D'ELIMINATION
Sang	Rincez immédiatement à l'eau FROIDE. Si la tache persiste, laissez tremper dans l'eau froide avec un produit de pré-lavage à base d'enzymes.
Chewing-gum	Appliquez un sac plastique rempli de glace pour durcir le chewing-gum. Grattez ce que vous pouvez et tamponnez avec du white-spirit.
Cacao, chocolat	Epongez à l'eau FROIDE et faites tremper dans un produit de pré-lavage à base d'enzymes. Si la saleté persiste, frottez avec un peu de lessive et rincez à l'eau froide.
Café	Epongez rapidement et rincez à l'eau FROIDE. Frottez avec un peu de lessive et lavez à la température maximum autorisée pour le textile.
Crème/lait Crème glacée	Rincez à l'eau FROIDE et lavez normalement. Si la tache persiste, tamponnez avec du white-spirit.
Déodorant	Appliquez du vinaigre blanc sur la zone tachée puis rincez à l'eau FROIDE. Tamponnez avec du white-spirit. Traitez les zones raidies avec un produit de pré-lavage à base d'enzymes.
Œuf	Faites tremper dans du produit de pré-lavage à base d'enzymes FROID, rincez et lavez normalement.
Assouplissant	Frottez la zone concernée au savon de Marseille et lavez normalement.
Taches de fruits	Traitez dès que possible en tamponnant à l'eau FROIDE. Appliquez un peu de lessive sur la tache et lavez normalement.
Herbe	Tamponnez avec du white-spirit. Frottez dans un produit de pré-lavage à base d'enzymes et lavez normalement.
Graisse et huile	Placez la zone tachée face contre un chiffon absorbant et traitez la tache sur l'envers. Tamponnez avec du white-spirit et du produit de nettoyage à sec. Lavez normalement.
Fer ou rouille	Appliquez du jus de citron, salez et placez au soleil. Lavez normalement.
Rouge à lèvres	Tamponnez avec de l'alcool dénaturé blanc et lavez normalement.
Moisissure	Lavez à l'eau TIEDE et à la lessive. Imprégnez la zone de jus de citron, séchez au soleil et lavez normalement. Si la tache persiste et si le textile le permet, utilisez un agent de blanchiment.
Boue	Brossez la boue séchée. Rincez à l'eau froide. Si la tache persiste, frottez avec un peu de lessive et lavez normalement.
Peinture à l'huile	Grattez la peinture fraîche et tamponnez avec un liquide de nettoyage à sec non inflammable. Lavez normalement.
Peinture à l'eau	Traitez tant que la tache est encore humide, rincez à l'eau TIEDE et lavez normalement.
Traces de roussi	Imbibez un chiffon d'eau oxygénée, placez-le sur la zone tachée et appliquez le fer à repasser assez chaud.

# DEPISTAGE DES PANNES

La plupart des problèmes sont faciles à résoudre. Il suffit d'en connaître la cause. Avant d'appeler le service après-vente, vérifiez la liste des problèmes ci-après.

Si le mode d'erreur tel qu'IE, OE, UE s'affiche sur le panneau de commande, afin de résoudre ce problème, dans un premier temps éteignez la machine à laver et puis allumez-la en appuyant sur le bouton POWER.

Si le mode d'erreur PFE s'affiche sur le panneau de commande, afin de résoudre ce problème,

- 1) éteignez la machine à laver
- 2) allumez-la en appuyant sur le bouton POWER
- 3) Appuyez sur SPIN
- 4) Et puis appuyez sur START

PROBLEME	POINTS A VERIFIER
<ul style="list-style-type: none"> <li>Le lave-linge ne fonctionne pas du tout.</li> </ul>	<ul style="list-style-type: none"> <li>Y a-t-il une panne d'électricité ?</li> <li>Le cordon d'alimentation est-il relié correctement à une prise électrique ?</li> <li>Avez-vous appuyé sur le bouton marche/arrêt ?</li> <li>Avez-vous appuyé sur la touche Démarrage/pause ?</li> <li>Le lave-linge contient-il la quantité correcte de linge ?</li> </ul>
<ul style="list-style-type: none"> <li>L'alimentation en eau ne se fait pas.</li> </ul> <p>Erreur affichée <b>IE</b></p>	<ul style="list-style-type: none"> <li>Avez-vous raccordé le flexible d'arrivée d'eau et ouvert le robinet ?</li> <li>Le flexible d'arrivée d'eau ou le robinet est-il gelé ?</li> <li>L'alimentation en eau est-elle fermée ?</li> <li>Le filtre du flexible d'arrivée d'eau est-il colmaté par des corps étrangers ?</li> </ul>
<ul style="list-style-type: none"> <li>Le lave-linge ne vidange pas</li> </ul> <p>Erreur affichée <b>OE</b></p>	<ul style="list-style-type: none"> <li>Le flexible de vidange est-il gelé ou bloqué par de la saleté ?</li> <li>Le flexible de vidange est-il tordu ou déformé ?</li> <li>L'extrémité du flexible de vidange est-elle immergée dans l'eau ?</li> <li>Le filtre de vidange est-il très sale ?</li> </ul>
<ul style="list-style-type: none"> <li>Le lave-linge n'essore pas</li> </ul> <p>Erreur affichée <b>UE</b></p>	<ul style="list-style-type: none"> <li>Les vêtements sont-ils regroupés sur un côté du tambour ?</li> <li>Le lave-linge est-il installé sur un sol irrégulier ou les vibrations sont-elles importantes ?</li> <li>La porte est-elle ouverte ? (le témoin «<b>LE</b>» s'allume alors)</li> </ul>
<ul style="list-style-type: none"> <li>Si la vitesse d'essorage sélectionnée est insuffisante la machine s'arrêtera pendant l'essorage.</li> </ul> <p>Affichage d'erreur <b>PFE</b></p>	<ul style="list-style-type: none"> <li>Le filtre de la pompe de vidange est-il obstrué ?</li> <li>La pompe de vidange est-elle en marche ?</li> <li>Avez-vous utilisé la quantité appropriée de lessive ?</li> <li>Le tuyau de vidange est-il situé à plus d'un mètre de hauteur du sol ?</li> </ul>
<ul style="list-style-type: none"> <li>Vibrations, bruit excessif</li> </ul>	<ul style="list-style-type: none"> <li>Le lave-linge est-il installé sur un sol irrégulier ?</li> <li>Tous les boulons de transport ont-ils été enlevés ?</li> </ul>

## Remarque

- Si les modes d'erreur **E** et **E** s'affichent à l'écran, veuillez contacter le centre de service après-vente.

Les cas suivants ne sont pas considérés comme des dysfonctionnements :

- Le couinement audible pendant l'alimentation en eau provient de la vanne d'arrivée d'eau.

# CARACTERISTIQUES

MODELE	DWD-ED129'S
Dimensions (mm)	630 X 750 X 930 (WxDxH)
Poids de l'unité (kg)	80(Net) / 88(Brut)
Masse maximum de linge sec	Lavage : 12kg
Consommation d'eau standard	54 ℓ
Vitesse d'essorage (tr/min)	Pas d'essorage/400/600/800/1000/1200
Pression d'eau de service	0.03MPa ~ 0.8MPa (0.3kgf/cm <sup>2</sup> ~ 8kgf/cm <sup>2</sup> )

# SCHEMA DE CABLAGE

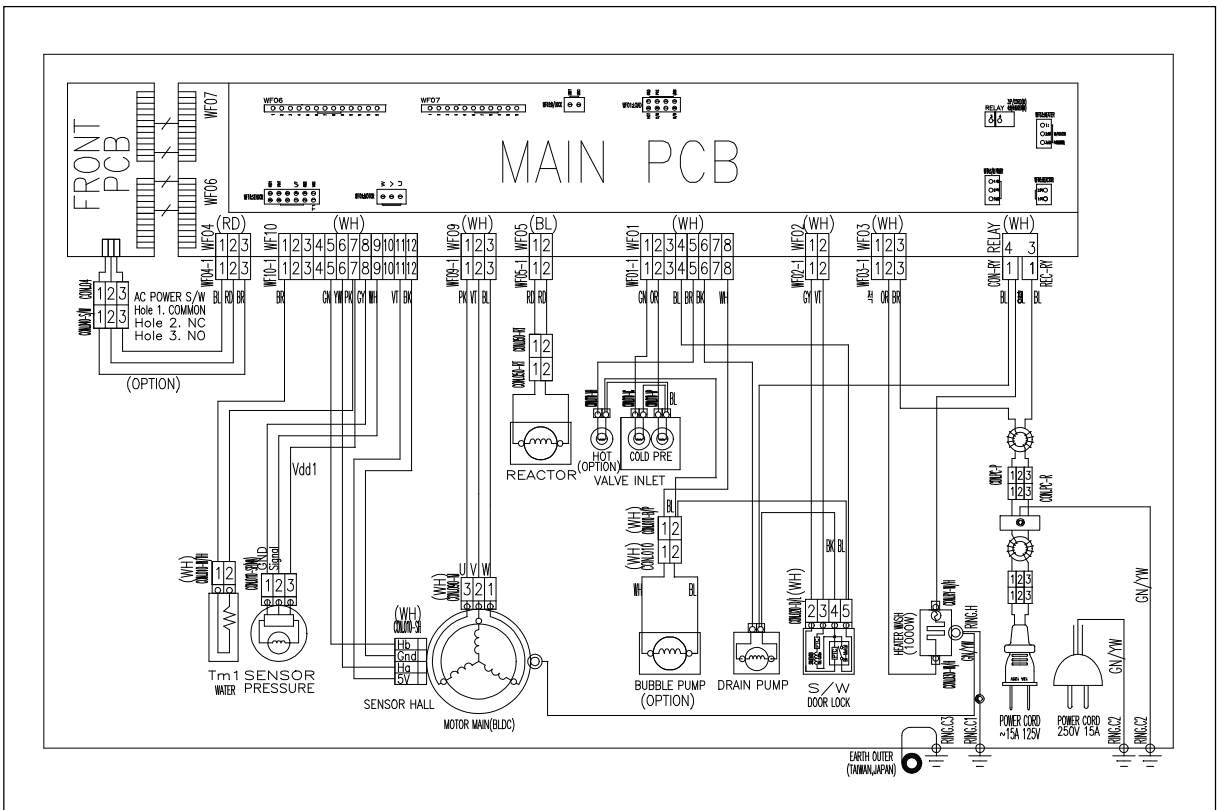

## FICHE PRODUIT

- MARQUE : DAEWOO ELECTRONICS
- Référence : DWD-ED129'S
- Capacité : 12 kg
- Classe énergétique : A+
- Consommation d'énergie de 325 kWh par an, sur la base de 220 cycles de lavage standard par an pour les programmes coton à 60 °C et à 40 °C à pleine charge et à demi-charge, et de la consommation des modes à faible puissance. La consommation réelle d'énergie dépend des conditions d'utilisation de l'appareil.
- Consommation d'énergie : 1.47 kWh
- Consommation d'énergie du cycle standard coton à 60°C à pleine charge : 1.95 kWh  
Consommation d'énergie du cycle standard coton à 60°C à demi charge : 1.44 kWh  
Consommation d'énergie du cycle standard coton à 40°C à demi charge : 0.77 kWh
- Consommation d'énergie en mode arrêt et en mode laissé sur marche : 0.30 W
- Consommation d'eau de 11880 litres par an, sur la base de 220 cycles de lavage standard par an pour les programmes coton à 60 °C et à 40 °C à pleine charge et à demi-charge. La consommation réelle d'eau dépend des conditions d'utilisation de l'appareil.
- Classe d'efficacité d'essorage B sur une échelle allant de G (appareils les moins efficaces) à A (appareils les plus efficaces)
- Vitesse d'essorage maximale : 1200 tours/mn
- Le programme « coton » standard à 60 °C et le programme « coton » standard à 40 °C sont les programmes de lavage standard auxquels se rapportent les informations qui figurent sur l'étiquette et sur la fiche. Ces programmes conviennent pour nettoyer du linge en coton normalement sale et il s'agit des programmes les plus efficaces en termes de consommation combinée d'eau et d'énergie.
- Durée du programme coton standard à 60 °C à pleine charge : 282 minutes  
Durée du programme coton standard à 60 °C à demi charge : 257 minutes  
Durée du programme coton standard à 40 °C à demi charge : 142 minutes
- Durée du mode laissé en marche (si équipé d'un système de gestion de la consommation d'électricité) : 30minutes
- Émissions acoustiques dans l'air (essorage) : 79 dB(A)  
Émissions acoustiques dans l'air (lavage) : 55 dB(A)





# CONDITIONS LÉGALES DE GARANTIE



## Code de la consommation (Partie Législative)

Indépendamment de la garantie ainsi consentie, le vendeur reste tenu des défauts de conformité du bien au contrat et des vices rédhibitoires dans les conditions prévues aux articles 1641 à 1649 du code civil.

**Article L211-4 :** Le vendeur est tenu de livrer un bien conforme au contrat et répond des défauts de conformité existant lors de la délivrance. Il répond également des défauts de conformité résultant de l'emballage, des instructions de montage ou de l'installation lorsque celle-ci a été mise à sa charge par le contrat ou a été réalisée sous sa responsabilité.

**Article L211-5 :** Pour être conforme au contrat, le bien doit :

1° Être propre à l'usage habituellement attendu d'un bien semblable et, le cas échéant :

- correspondre à la description donnée par le vendeur et posséder les qualités que celui-ci a présentées à l'acheteur sous forme d'échantillon ou de modèle ;
- présenter les qualités qu'un acheteur peut légitimement attendre eu égard aux déclarations publiques faites par le vendeur, par le producteur ou par son représentant, notamment dans la publicité ou l'étiquetage ;

2° Ou présenter les caractéristiques définies d'un commun accord par les parties ou être propre à tout usage spécial recherché par l'acheteur, porté à la connaissance du vendeur et que ce dernier a accepté.

**Article L211-12 :** L'action résultant du défaut de conformité se prescrit par deux ans à compter de la délivrance du bien.

## Code civil

**Article 1641 :** Le vendeur est tenu de la garantie à raison des défauts cachés de la chose vendue qui la rendent impropre à l'usage auquel on la destine, ou qui diminuent tellement cet usage, que l'acheteur ne l'aurait pas acquise, ou n'en aurait donné qu'un moindre prix, s'il les avait connus.

**Article 1648 :** L'action résultant des vices rédhibitoires doit être intentée par l'acquéreur dans un délai de deux ans à compter de la découverte du vice. Dans le cas prévu par l'article 1642-1, l'action doit être introduite, à peine de forclusion, dans l'année qui suit la date à laquelle le vendeur peut être déchargé des vices apparents.

# GARANTIE CONTRACTUELLE



## GARANTIE REPARATIONS

**Date d'effet et durée de la garantie réparations : date figurant sur votre facture.**

**La garantie est accordée exclusivement à l'acheteur indiqué sur la facture d'achat.**

**Objet de la garantie réparations :**

### 1° Panne d'origine interne

Cette garantie réparations, RESERVEE AUX PARTICULIERS, couvre la réparation de votre appareil (repris sur le bon de commande) à la suite d'une panne d'origine interne (électrique, électronique, mécanique) affectant son bon fonctionnement, selon les modalités ci-après et sous réserve des exclusions définies au chapitre VI du présent document.

**Art.1** – La garantie prend effet sous réserve de fourniture par DAEWOO Electronics du produit. DAEWOO Electronics ne prend pas en charge les produits non vendus par ses soins ou vendus avec la remise de « rachat de la garantie » : « Ex-Work ». Le numéro de série justifiant l'origine. Il appartient au vendeur d'informer ses clients par l'affichage clairement visible dans les points de ventes.

Compte tenue de l'évolution technologique de nos produits, la prise en charge sous garantie ne pourra excéder 27 mois à compter de la date de fabrication du produit.

**Art.2** – SONT COUVERTS : le remplacement des pièces défectueuses, la main-d'œuvre afférente, les frais de déplacement (pour les appareils gros électroménager et les téléviseurs de plus de 37 pouces (95 cm), sur une zone de 30 km autour de la station technique la plus proche. Au delà, les frais kilométriques sont facturés (au tarif en vigueur). Pour bénéficier de la garantie, les appareils portables doivent être déposés au service après-vente désigné par le magasin.

**Art.3** – Lorsque le coût de remise en état est supérieur à la valeur vénale de l'appareil au jour du sinistre ou que la réparation s'avère impossible, le client sera indemnisé dans la limite d'une valeur vénale déterminée en déduisant de la valeur d'achat initiale (prix payé remise déduite) 2% de vétusté par mois, à compter de la date d'enlèvement ou de la livraison.

# GARANTIE CONTRACTUELLE



## **2° Dommages d'origine externe**

A compter de la date d'achat ou de livraison de votre appareil, la garantie réparations couvre également votre appareil (repris sur le bon de commande) contre les **dommages d'origine externe (\*\*\*)** suivants : incendie, explosion, chute directe de la foudre, dégâts des eaux (provenant de fuites des conduites et appareils à effet d'eau, ainsi que les infiltrations accidentelles au travers des toitures), vol par effraction au domicile principal de l'acquéreur.

La garantie ne peut être étendue aux dommages consécutifs aux effets de catastrophes naturelles conformément aux dispositions des articles L.125.1 à L125.6 du Code des Assurances.

## **3° VALIDITE GARANTIE DAEWOO Electronics**

L'application des conditions générales de la Garantie est subordonnée à la présentation du présent document et du bon de commande s'y référant à chaque intervention ou de la facture originale de vente.

En aucun cas, il ne peut être raturé ou surchargé. Toute réparation devra, obligatoirement, être effectuée par les services techniques autorisés.

Le numéro de série et la plaque d'identification du marquage CE ne doivent être ni enlevés, ni modifiés. Pour les appareils pourvus de mémoire de stockage (disque dur, mémoire interne...), une sauvegarde doit être réalisée, DAEWOO Electronics ou son prestataire agréé ne peut être tenu responsable de la perte ou destruction partielle ou totale des données.

Le présent contrat ne s'applique qu'aux appareils de la marque DAEWOO, vendus par DAEWOO Electronics France (le contrôle du N° de série justifiant l'origine du produit) et donnant lieu à intervention sur le territoire de France métropolitaine.

La garantie ne s'applique qu'à la condition que l'appareil vendu soit utilisé à **TITRE PRIVATIF (NON COLLECTIF OU PROFESSIONNEL)** et conformément à l'usage pour lequel il a été conçu. Le contrat ne donne droit à aucune indemnité en espèces ou nature.

La garantie n'est en aucun cas cessible lors d'une revente à un tiers ou d'un don même gratuit à un tiers..

**Prolongation de garantie** : En cas de panne, au delà de 14 jours d'immobilisation pour réparation, la garantie, objet du présent contrat, est automatiquement prolongée de la durée d'immobilisation de votre appareil (sur présentation des pièces justificatives).

# GARANTIE CONTRACTUELLE



## **4° LA GARANTIE CONTRACTUELLE NE COUVRE PAS**

- Les TV et caméscope d'exposition (dans le cadre de la garantie réparations)
- les appareils dont la garantie contractuelle est inférieure à 12 mois (dans le cadre de la garantie réparations)
- les coups, chocs, casse, chutes, éraflures, avaries occultes ou tout dommage d'ordre esthétique n'entravant pas le bon fonctionnement de l'appareil,
- les frais et dommages résultant d'utilisation d'énergie, d'emploi ou installation non conforme aux prescriptions du constructeur, ainsi que toutes les précautions indiquées dans le manuel utilisateur,
- les dommages esthétiques causés aux parties extérieures de l'appareil ne nuisant pas au bon fonctionnement du matériel tels que les rayures, les écaillures, les égratignures...
- les dommages liés à des réparations réalisées par des tiers non agréés,
- les dommages liés à l'oxydation,
- la faute intentionnelle ou dolosive et la négligence manifeste de tous utilisateurs du matériel garanti
- les dommages résultant d'une utilisation professionnelle ou collective, de l'utilisation des périphériques, d'accessoires ou de consommables inadaptés,
- les frais et dommages résultant d'une utilisation nuisible à la bonne conservation de l'appareil ou d'une faute intentionnelle ou d'une négligence ou consécutifs à un mauvais entretien, la corrosion,
- le contenu des appareils (denrées alimentaires, vaisselle, vêtements, fichiers, dossiers, films, support d'enregistrement, batteries, divers « consommables »...), leurs accessoires (câbles, flexibles, ...) et leur environnement,
- les têtes de lecture, têtes magnétiques, lampes et ampoules notamment pour les télé-projecteurs et les vidéo-projecteurs,
- les dommages survenus lors de l'installation ou du montage de l'appareil garanti ou engageant la responsabilité d'un tiers,
- les frais de nettoyage et d'entretien,
- la perte, le vol sans effraction des moyens de fermeture de la résidence principale, le vol commis en dehors de la résidence principale,
- **LE NON-RESPECT PAR L'ACHETEUR D'UN SEUL DES TERMES DU PRESENT CONTRAT.**



**Traitement des appareils électriques et électroniques en fin de vie (applicable dans les pays de l'union européenne et aux autres pays européens disposant de systèmes de collecte sélective).**

Ce symbole, apposé sur le produit ou sur son emballage, indique que ce produit ne doit pas être traité avec les déchets ménagers. Il doit être remis à un point de collecte approprié pour le recyclage des équipements électriques et électroniques. En s'assurant que ce produit est bien mis au rebus de manière appropriée, vous aiderez à prévenir les conséquences négatives potentielles pour l'environnement et la santé humaine. Le recyclage des matériaux aidera à conserver les ressources naturelles. Pour toute information supplémentaire au sujet du recyclage de ce produit, vous pouvez consulter votre municipalité, votre déchetterie ou le magasin où vous avez acheté le produit.