

DAEWOO

FR

MANUEL D'UTILISATION

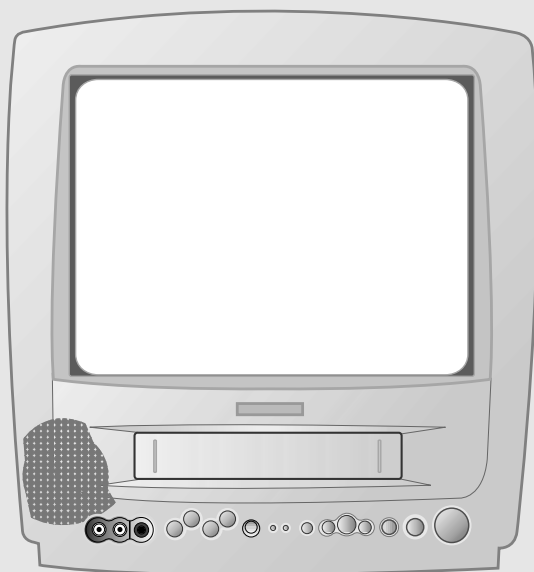

F14H3T1/F20H4T1/F21H4T1
F14H3T2/F20H4T2/F21H4T2

INFORMATIONS importantes



Conservez la carte de garantie et la facture du combiné téléviseur/magnétoscope pour que la garantie soit applicable.

Précautions

- ◆ Lisez attentivement ce manuel pour vous familiariser avec ce combiné téléviseur/magnétoscope de haute qualité.
- ◆ Vérifiez que l'alimentation en électricité de votre domicile correspond à celle indiquée au dos du combiné téléviseur/magnétoscope.
- ◆ Reportez-vous à ce chapitre, ainsi qu'au chapitre "Installation", pour savoir comment installer et régler votre combiné téléviseur/magnétoscope.

Ne jamais...

- ◆ exposer le combiné téléviseur/magnétoscope à des niveaux d'humidité et de chaleur élevés pour éviter tout risque d'incendie ou de choc électrique.
- ◆ ouvrir le combiné téléviseur/magnétoscope. Seul un technicien qualifié peut se charger des réparations.
- ◆ brancher le combiné téléviseur/magnétoscope si vous venez de le faire passer d'un environnement froid à un environnement chaud. De la condensation pourrait se former à l'intérieur du magnétoscope et l'endommager sérieusement, ainsi que les cassettes. Patientez environ deux heures pour qu'il soit à température ambiante.

Vous devez...

- ◆ poser le combiné téléviseur/magnétoscope sur une surface plane et stable.
- ◆ placer le combiné téléviseur/magnétoscope de manière à laisser un espace minimal (de 10 cm) autour de l'appareil pour une bonne ventilation.
- ◆ nettoyer le combiné téléviseur/magnétoscope uniquement avec un chiffon doux non pelucheux. N'utilisez pas d'agents nettoyeurs abrasifs ou à base d'alcool (débranchez l'appareil).
- ◆ débrancher le combiné téléviseur/magnétoscope s'il ne fonctionne pas correctement, s'il produit un son inhabituel, dégage une odeur étrange, laisse échapper de la fumée ou a été aspergé de liquide. Un technicien qualifié doit alors vérifier le combiné téléviseur/magnétoscope.
- ◆ débrancher la prise d'alimentation et l'antenne si vous ne pensez pas utiliser le combiné téléviseur/magnétoscope pendant une longue période ou lors d'un orage.
- ◆ veiller à ne pas exposer l'appareil à des gouttes, ni à des éclaboussures et de ne jamais poser d'objets contenant du liquide sur l'appareil, tels que des vases.



Pour votre propre sécurité

- ◆ Vous ne devez remplacer ni réparer aucun des composants de ce combiné téléviseur/magnétoscope vous-même.
- ◆ N'ouvrez pas le boîtier du combiné téléviseur/magnétoscope. Seul un technicien qualifié est apte à réparer votre appareil.
- ◆ Ce combiné téléviseur/magnétoscope est conçu pour être constamment sous tension. En l'éteignant, vous ne le déconnectez pas de l'alimentation (mode veille). Pour le déconnecter de l'alimentation, vous devez le débrancher.
- ◆ La copie de tout enregistrement protégé par copyright constitue une violation des droits d'auteur.

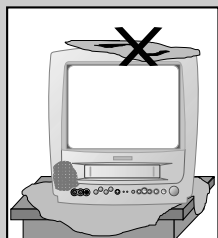
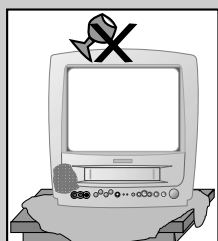
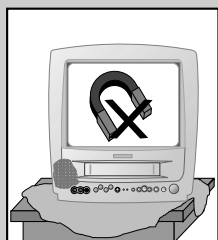
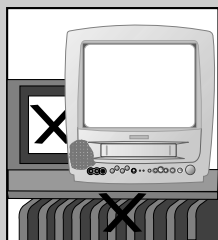

Remarque : Si vous déplacez ou changez le combiné téléviseur/magnétoscope d'orientation, vous devez éteindre l'alimentation pendant au moins 15 minutes pour éviter que les couleurs soient de mauvaise qualité.



Avant toute utilisation de ce combiné
téléviseur/magnétoscope, lisez le chapitre
"Installation".

INFORMATIONS

Importantes

Sommaire

Commandes

Télécommande	2
Touches du panneau avant, Affichage à l'écran	3

Installation

Connexion du combiné téléviseur/magnétoscope, Installation des piles de la télécommande	4
Réglage de la date et de l'heure, Sélection de la langue	5
Réglage auto. (système de réglage auto.), Réglage manuel, Réglage fin, Editer	6-7

Lecture de cassettes

Lecture	8
Recherche d'image à vitesse variable, Répétition automatique, Sys-VCR	9

Enregistrement de cassettes

Enregistrement simple – REC, Enregistrement rapide – OTR, Si les durées d'enregistrement se chevauchent	10
Programmation, Réglage automatique de l'image, PDC(VPS)	11
Enregistrement programmé avec Système SHOWVIEW	12

Autres fonctions

INDEX +/-, Remise à zéro du compteur, Coupure instantanée du son, Verrouillage	13
Cassettes, Réglage de l'image, Rappel de l'affichage sur l'écran (RECALL) ...	14
Réveil, Format, Réglage Compteur, Fonction Extin	15
Décodeur	16
Télétexte (option)	17

Connexions et ASSEMBLAGE

Copie	18
Prise péritel	19
Avant de faire appel au service après-vente	20



◆ Dans les pages suivantes, les schémas vous indiquent sur quels boutons de la télécommande appuyer pour appliquer une fonction et quel doit être l'affichage sur l'écran (OSD) du téléviseur ou sur l'écran de l'appareil (si disponible).

COMMANDES

◆ La télécommande est le principal moyen de contrôle, mais les principales fonctions de lecture et d'enregistrement sont également accessibles à l'avant du combiné téléviseur/magnétoscope.

Télécommande

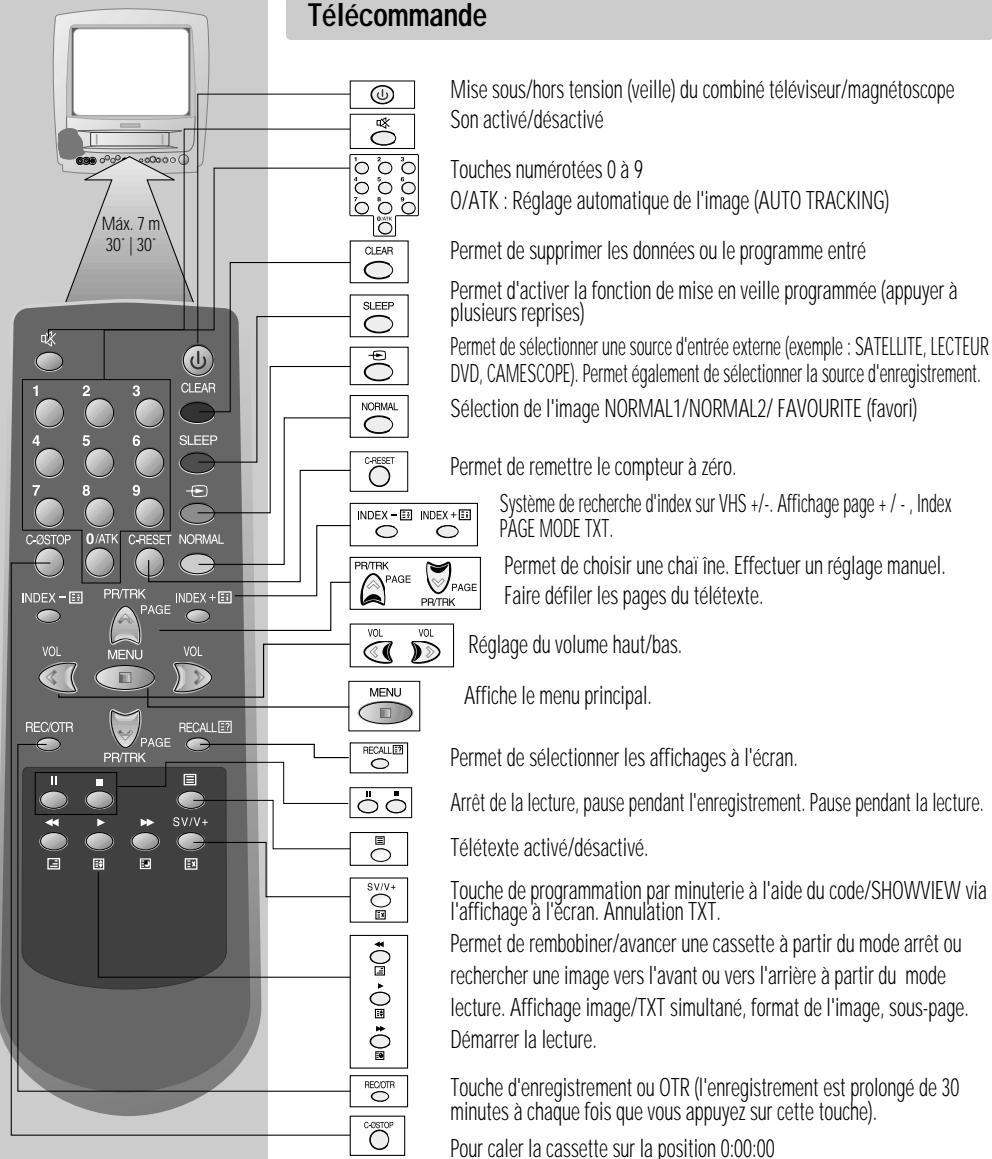

Touches du panneau avant

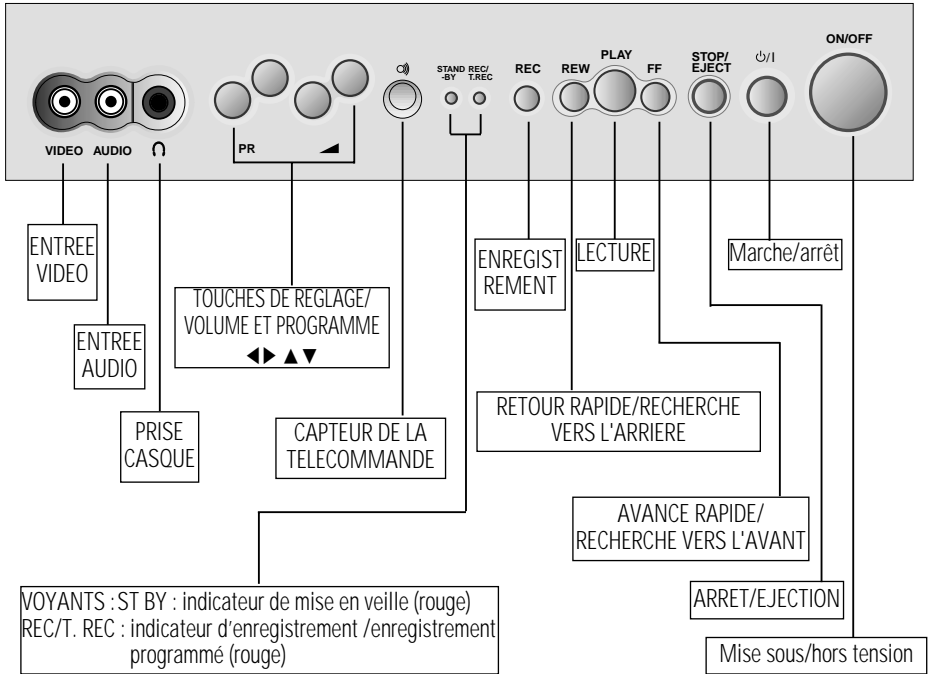

Affichage à l'écran

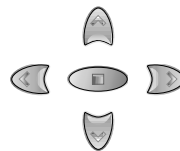
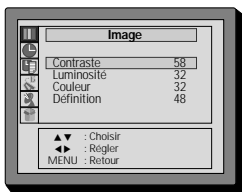

Le système de menu du combiné téléviseur/magnétoscope vous permet d'accéder facilement et simplement aux fonctions les moins utilisées, telles que le réglage des chaînes, le réglage de l'horloge et autres.

Les menus vous indiquent sur quelle touche appuyer pour passer à l'étape suivante.

Remarque : Le combiné téléviseur/magnétoscope ferme automatiquement les menus après environ 1 minute, si vous n'effectuez aucun réglage.

INSTALLATION



Posez votre combiné téléviseur/magnétoscope :

- ◆ Horizontalement sur une surface plane et stable de manière à ce que l'air circule autour pour assurer la ventilation.
- ◆ Loin des sources d'humidité et de chaleur ou des champs magnétiques tels que ceux émis par des haut-parleurs, etc., et ne posez aucun objet lourd sur l'appareil.

Connexion du combiné téléviseur/magnétoscope

Eteignez tous les éléments avant de connecter ou de déconnecter les câbles.

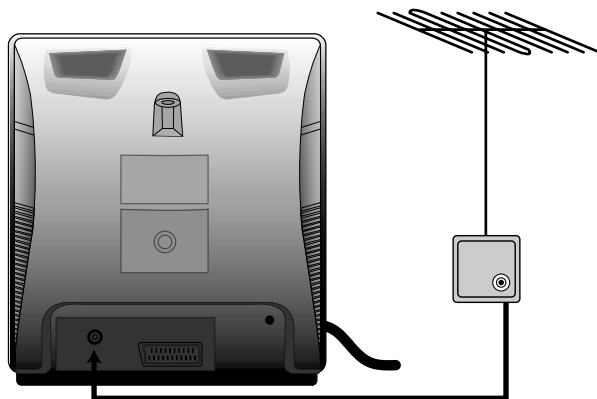

- ◆ Branchez le câble de l'antenne sur le connecteur "ANT" du combiné téléviseur/magnétoscope.
- ◆ Assurez-vous que l'alimentation en électricité de votre domicile correspond à celle indiquée au dos du combiné téléviseur/magnétoscope. Vous pouvez maintenant brancher la prise d'alimentation.

Installation des piles de la télécommande

1 Retirez le couvercle du compartiment à piles à l'arrière de la télécommande.

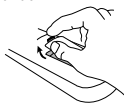

2 Installez deux piles (de type "AAA") dans le compartiment.

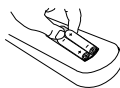

3 Remettez le couvercle du compartiment à piles en place.



- ◆ Insérez des piles de type AAA (1.5V) comme indiqué ci-dessus.
- ◆ Protégez l'environnement en renvoyant les piles usagées à votre revendeur. Les piles contiennent des substances toxiques et nécessitent donc des méthodes de traitement particulières.
- ◆ Assurez-vous que les piles sont toutes du même type et du même âge et retirez-les de la télécommande si vous ne l'utilisez pas pendant une période prolongée.

INSTALLATION

- ◆ Appuyez sur le bouton de mise sous tension du panneau avant de l'appareil, puis sur le bouton . Les menus permettant de sélectionner la langue et le pays apparaîtront.

Réglage de la date et de l'heure

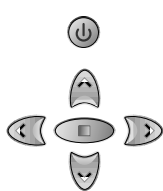

Activez le menu du combiné téléviseur/magnétoscope. Déplacez le curseur jusqu'à la ligne "Clock" (horloge) à l'aide des touches ▲▼. Validez à l'aide des touches ◀▶.

Entrez les chiffres correspondant à l'heure et à la date exacte.

Date : jj/mm/aa

Heure : heure/minute

◆ REGLAGE AUTOMATIQUE DE L'HORLOGE

Si vous souhaitez régler automatiquement l'horloge, vous devez remplacer "No" (non) par "Yes" (oui) sur la ligne Auto, puis vérifier que le numéro de programme indiqué dans la ligne Pr correspond à une chaîne offrant une fonction télétexte non altérée. Si le signal de la chaîne sélectionnée est faible, le réglage de l'horloge sera perturbé. Si la réception de votre antenne est de mauvaise qualité, réglez l'horloge manuellement.

Les chaînes recommandées sont les suivantes : (avec fonction TELETEXTE)

Pays	Nom de la chaîne	Pays	Nom de la chaîne	Pays	Nom de la chaîne
Royaume-Uni	BBC1, BBC2	Espagne	TVE, TV3	Irlande	RTE1, NET2
Suisse	SF1	Allemagne	ARD, ZDF	Belgique	BRTN
France	TF1, FR2	Suède	SVT1	Italie	RAI1, RAI2
Norvège	NRK1	Pays-Bas	NED1, NED2	Danemark	DR1

- ◆ N.B. : La date et l'heure seront perdus si vous éteignez l'appareil en appuyant sur le bouton de mise sous/hors tension.

Sélection de la langue



Vous pouvez sélectionner la langue dans laquelle apparaîtront les menus à l'écran : English, Deutsch, Italiano, Español, Nederlands, Français, Svenska... Pour modifier la langue de l'affichage, sélectionnez le menu Language (langue) dans le menu principal (Main menu) à l'aide des touches ▲▼. Validez à l'aide des touches ◀▶. Placez le curseur sur la langue requise à l'aide des touches PR ▲▼.



- ◆ Erreur ou modification ?

Placez le curseur à l'endroit que vous souhaitez corriger à l'aide des touches ◀▶ ▲▼.

- ◆ Si vous ne paramétrez pas le menu "Date" et "Heure", vous ne pourrez pas régler les fonctions de réveil et de programmation par minuterie.

INSTALLATION



- ◆ Si vous souhaitez utiliser la source d'entrée AV (Audio Vidéo) du satellite, du lecteur DVD ou du caméscope au lieu de la source d'entrée RF (antenne), appuyez sur la touche .

Réglage auto. (système de réglage auto.)

Dans le menu principal (Main Menu), sélectionnez le menu Install (Installation). Placez le curseur sur "Auto setup" (réglage automatique) à l'aide des touches ▲▼.

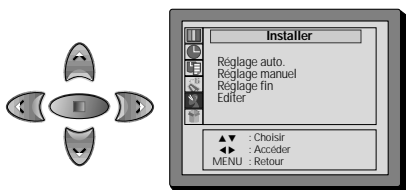

Appuyez sur les touches ◀▶.

Le menu Country Set (choix du pays) apparaît. Sélectionnez un pays, puis validez. Le curseur se déplacera de gauche à droite. Attendez que le menu Edit (Editer) apparaisse.

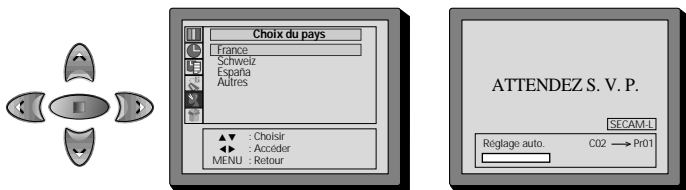

Réglage manuel

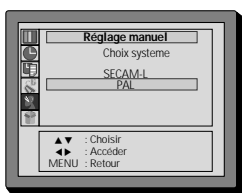

Dans le menu Install (Installer), placez le curseur sur Manual tuning (Réglage manuel) à l'aide des touches ▲▼. Sélectionnez le système de réception avec les touches ▲▼. puis validez votre choix en appuyant sur les touches ◀▶. Lors du réglage manuel, "Please wait !" (Attendez s.v.p.) apparaît à l'écran. Continuez le réglage jusqu'à ce que les chaînes reçues correspondent aux numéros de programme.

Réglage fin



Si vous n'arrivez pas à obtenir une bonne qualité d'image ou de son en raison d'une mauvaise réception, il est possible d'affiner le réglage pour essayer de l'améliorer. Dans le menu Install (Installer), sélectionnez Fine tuning (Réglage fin), puis appuyez sur les touches ◀▶ pour obtenir des images de meilleure qualité.

INSTALLATION

Editer

Le menu Edit (Editer) affiche l'ordre des programmes.
Vous pouvez modifier cet ordre en fonction de vos préférences personnelles.

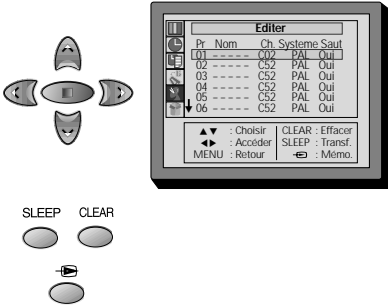

Déplacer les chaînes

Placez le curseur sur le numéro de programme à déplacer, puis appuyez sur la touche SLEEP(transférer). La couleur du numéro de programme sélectionné change. Placez le curseur sur le numéro de programme à modifier, puis appuyez sur la touche SLEEP(transférer).

Sauter des chaînes

Vous pouvez choisir de sauter des chaînes en sélectionnant "Yes" (oui) ou "No" (non) à l'aide des touches ▲▼. Si vous indiquez "Yes" pour un programme, celui-ci sera sauté lorsque vous utiliserez les touches de sélection des programmes. Les numéros de programme que vous sélectionnez à l'aide des chiffres 0 à 9 apparaissent en rouge sur l'écran en même temps que l'image.

Supprimer un numéro de programme

Placez le curseur sur le numéro de programme à supprimer, puis appuyez sur la touche CLEAR(Effacer). Pendant le processus, "Please wait !" (Attendez s.v.p.) apparaît sur l'écran. Le numéro de programme supprimé devient le numéro 99 et "Yes" est activé (ce programme sera sauté).

ABCDEFGHIJKLMNQRST
UVWXYZ+- /0123456789

Entrer un nom de chaîne

Appuyez sur les touches ◀▶. Un tableau contenant des lettres et des chiffres apparaît au bas de l'écran. A l'aide des touches ▲▼, sélectionnez 1es lettres, 1es nombres ou un espace. Pour enregistrer, appuyez sur la touche ▶.

Choix du système

Appuyez sur les touches
Puis sélectionnez votre système de réception "SECAM L" ou "PAL" avec les touches

LECTURE de cassettes



- ◆ Allumez votre combiné téléviseur/magnétoscope en appuyant sur le bouton de mise sous tension du panneau avant, puis sur le bouton .

Lecture



Insérez la cassette en la poussant doucement et entièrement dans le logement à cassette, fenêtres vers le haut.

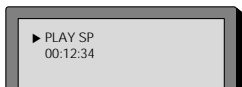

Démarrez la lecture en appuyant sur la touche  de la télécommande ou du panneau avant.

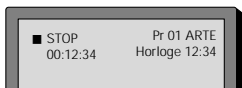

Arrêtez la lecture en appuyant sur la touche  de la télécommande ou du panneau avant.

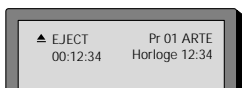

Ejectez la cassette (touche du panneau avant uniquement).

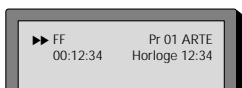

Pour avancer la cassette, appuyez sur la touche  de la télécommande ou du panneau avant à partir du mode arrêt.

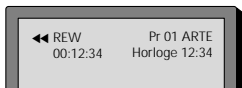

Pour rembobiner, appuyez sur la touche  de la télécommande ou du panneau frontal.

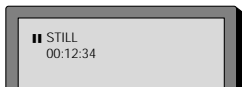

Pour mettre la lecture en mode pause, appuyez sur la touche . Nous ne pouvons pas garantir la qualité de l'image dans ce mode.

- ◆ Lorsque vous passez du mode recherche au mode lecture, l'image peut sembler plus petite. Cela n'est pas un signe de dysfonctionnement.
- ◆ Lorsque vous insérez une cassette protégée (par exemple, un film préenregistré), la lecture commence automatiquement.
- ◆ En mode recherche, aucun son ne peut être entendu.
- ◆ Vous pouvez réduire les lignes d'interférence horizontales dues à un mauvais réglage de l'image (lorsque vous lisez des cassettes de mauvaise qualité ou enregistrées sur d'autres magnétoscopes) en appuyant sur les touches PR/TRK en cours de lecture. Vous pouvez également avoir recours au réglage automatique de l'image à l'aide de la touche O/ATK.

L e c t u r e DE CASSETTES

- ◆ Allumez votre combiné téléviseur/magnétoscope en appuyant sur le bouton de mise sous tension du panneau avant, puis sur le bouton .

Recherche d'image à vitesse variable

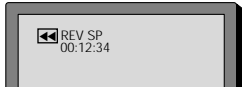
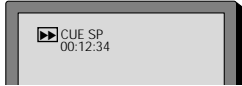

En mode lecture, vous avez le choix entre deux vitesses de recherche : vers l'avant (▶▶) ou vers l'arrière (◀◀). Appuyez à plusieurs reprises. Appuyez sur la touche Lecture (▶) pour revenir à une lecture normale. Nous ne pouvons vous garantir une bonne qualité d'image dans ce mode.

Répétition auto

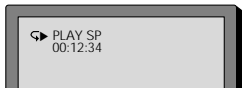
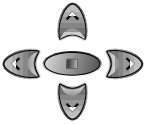

Dans le menu principal (Main menu), sélectionnez "Miscellaneous" (Divers). Déplacez le curseur jusqu'à la ligne "Auto Repeat" (Répétition auto). Remplacez "No" (non) par "Yes" (oui) à l'aide des touches ◀▶.

La fonction de répétition automatique fonctionne avec des cassettes dont la languette de sécurité est retirée.

Lecture → Fin de la cassette → Rembobiner → Lecture

Remarque : Ce combiné téléviseur/magnétoscope offre une fonction de lecture NTSC (cassette SP uniquement). N'utilisez pas de cassette SLP NTSC. Vous aurez l'image et le son, mais nous ne pouvons garantir leur qualité.

Sys-VCR

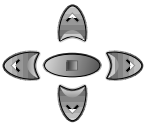

Pour changer le système.

Dans le menu principal (Main menu), sélectionnez "Miscellaneous" (Divers), puis "VCR system" (sys-VCR). Choisissez le système de couleur parmi "Auto" → "4.43NTSC" → "PAL" → "SECAM" → "MESECAM" à l'aide des touches ◀▶.

Le mode "Auto" est réglé lorsque vous insérez une cassette.

EVREGISTREMENT de cassettes



- ◆ Allumez votre combiné téléviseur/magnétoscope en appuyant sur le bouton de mise sous tension du panneau avant, puis sur le bouton .

Enregistrement simple – REC

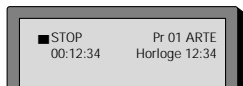

Choisissez la chaîne dont vous souhaitez enregistrer le programme.

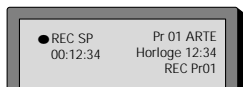

Commencez l'enregistrement.

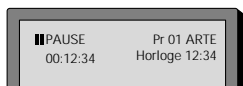

Appuyez sur cette touche pour interrompre brièvement l'enregistrement, puis continuez.

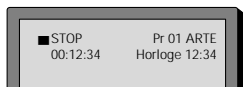

Arrêtez l'enregistrement.

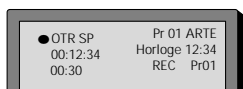

Enregistrement rapide – OTR



Choisissez la chaîne de votre choix, puis appuyez à plusieurs reprises sur "REC/OTR" jusqu'à ce que la durée souhaitée apparaisse.

● Préparation de l'enregistrement rapide

Avant de paramétrer l'enregistrement, vérifiez que...
la languette de sécurité de la cassette est en place.
la cassette est assez longue pour enregistrer le programme.

- ◆ Pendant l'enregistrement, vous pouvez éteindre l'écran en appuyant sur le bouton . Pendant ce temps, l'enregistrement continue.
- ◆ Vous pouvez arrêter le mode d'enregistrement rapide en appuyant sur le bouton.
- ◆ Si "AV" apparaît à l'écran au lieu de "PR", appuyez sur la touche .
- ◆ Si vous programmez des enregistrements sans régler l'heure, l'appareil repassera automatiquement en mode Horloge. Si vous programmez des enregistrements qui se chevauchent, au moins l'un d'eux ne sera pas enregistré correctement.

Si les durées d'enregistrement se chevauchent

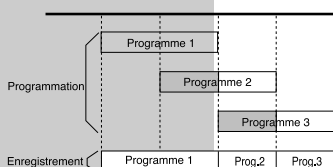

Lorsque vous réglez la minuterie, assurez-vous que vous ne chevauchez pas les durées préprogrammées. Dans ce cas, la dernière durée programmée prévaut et les programmes chevauchés ne peuvent pas être enregistrés.

- ◆ Pour l'enregistrement par programmation, l'horloge, la date et les chaînes doivent être réglées correctement.
- ◆ Insérez une cassette dont la languette de sécurité est en place et dont l'espace libre est suffisant pour l'enregistrement.
- ◆ Pour entrer les numéros de chaînes, utilisez les touches ▲▼.

Enregistrement DE CASSETTES

Programmation

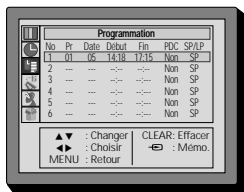
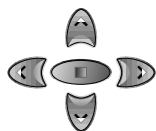

Choisissez "Timer program" (programmation).

Sélectionnez un espace mémoire libre.

Réglez...

- le numéro de programme
- La date (chaque "jour" apparaît à l'écran, du dimanche au samedi)
- l'heure de début et de fin
- la vitesse d'enregistrement



- ◆ Vous pouvez éteindre votre combiné téléviseur/magnétophone lors de l'enregistrement en appuyant sur le bouton (n'utilisez pas le bouton de mise sous/hors tension à l'avant de l'appareil). Le combiné TV/magnétophone s'allumera et s'éteindra automatiquement pour enregistrer ce qui a été programmé par minuterie.
- ◆ Si vous avez fait une erreur, déplacez-vous à l'endroit concerné pour effectuer des modifications à l'aide des touches ▲▼◀▶ et changer les paramètres.
- ◆ Le magnétophone éjectera les cassettes dont la languette de sécurité est retirée.
- ◆ Vous ne pouvez pas accéder au menu "Install" (Installer) lorsque vous avez effectué une programmation par minuterie. C'est-à-dire que pour accéder au menu "Install", vous devrez supprimer les données de la programmation.
- ◆ Sélectionnez la programmation à effacer ou à modifier. Pour effacer cette programmation, appuyez sur la touche CLEAR.

Réglage automatique de l'image

Si vous appuyez sur la touche O/ATK en mode lecture, le combiné TV/magnétophone effectuera de nouveau un réglage automatique de l'image.

PDC(VPS)

Les signaux PDC sont diffusés par certains émetteurs pour permettre l'enregistrement à l'instant précis où l'émission débute réellement quel que soit son retard.

L'heure de début d'émission étant l'heure PDC, il convient donc de l'entrer sans commettre d'erreur.

Si l'émetteur ne diffuse pas de signaux PDC ou que votre réception est mauvaise, votre magnétophone commencera l'enregistrement à l'heure que vous avez programmée, dans ce cas désactivez PDC en sélectionnant « Non » lors de votre programmation.

Pour débiter l'enregistrement à un autre moment ou n'enregistrer qu'une partie de l'émission,

désactivez PDC en sélectionnant « Non » lors de votre programmation, sinon le magnétophone n'enregistrera pas.



- ◆ Pour enregistrer une chaîne à partir d'un récepteur satellite, sélectionnez l'emplacement du programme satellite pour "PR" ou AV (selon que la connexion s'effectue avec le câble de l'antenne ou avec le câble péritel).

NB : laissez le décodeur satellite allumé et réglé sur le programme que vous souhaitez enregistrer.

EVREGISTREMENT de cassettes



- ◆ Pour l'enregistrement par programmation, l'horloge, la date et les chaînes doivent être réglées correctement.
- ◆ Insérez une cassette dont la languette de sécurité est en place (voir page 10) et dont l'espace libre est suffisant pour l'enregistrement.

Enregistrement programmé avec Système SHOWVIEW

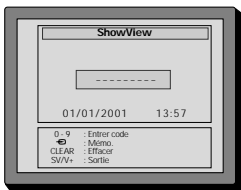
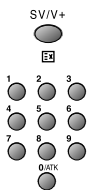

Activez le menu SHOWVIEW en appuyant sur la touche SV/V.

Entrez le numéro indiqué à côté du programme dans votre magazine TV (touches numérotées). Confirmez (touche).

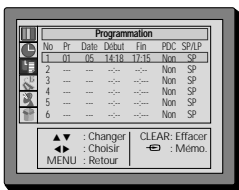
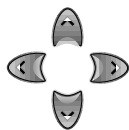

Appuyez sur la touche pour faire apparaître le menu Timer Programme (Programmation). Pour modifier des données, appuyez sur les touches . Confirmez (touche).

- ◆ Si vous n'avez pas réglé l'horloge, l'appareil active automatiquement le menu "Clock" (Horloge) lorsque vous appuyez sur la touche SHOWVIEW pour effectuer une programmation.
- ◆ Si vous ne disposez pas des **numéros SHOWVIEW**, reportez-vous à la page 11 pour effectuer une programmation normale.
- ◆ Si vous avez fait une **erreur**, revenez à l'emplacement concerné en appuyant sur la touche et modifiez les paramètres.
- ◆ Pendant l'enregistrement, vous pouvez **éteindre l'écran** en appuyant sur le bouton .
- ◆ Si une chaîne n'est pas programmée, cela sera indiqué sur l'écran (page 5-7).
- ◆ Dans le cas de messages d'erreurs, corrigez ce que vous avez entré ou vérifiez la date et l'heure programmés sur votre combiné téléviseur/magnétoscope (reportez-vous également au manuel de votre téléviseur).

- ◆ Le combiné téléviseur/magnétoscope définit un marqueur électronique (Index) au début de chaque enregistrement ou de programmation par minuterie. Ce sont ces marqueurs qui sont repérés par la fonction Index + / -.

INDEX +/-



Appuyez sur cette touche en fonction de la position de l'enregistrement (marqueurs d'indexage) que vous souhaitez rechercher vers l'avant. Par exemple, appuyez trois fois pour rechercher le troisième enregistrement vers l'avant.



Appuyez sur cette touche en fonction de la position de l'enregistrement (marqueurs d'indexage) que vous souhaitez rechercher vers l'arrière. Par exemple, appuyez trois fois pour rechercher le troisième enregistrement vers l'arrière.

Remise à zéro du compteur

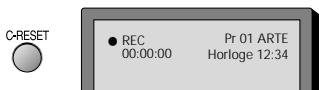

Appuyez sur la touche C-RESET pour remettre le compteur sur 0:00:00.

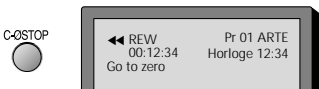

Une fois l'enregistrement terminé, appuyez sur la touche C-ØSTOP pour que la cassette se rembobine jusqu'à la position 0:00:00 et s'arrête.

Coupure instantanée du son



Appuyez une fois sur la touche de coupure du son pour couper le son. Appuyez de nouveau pour rétablir le son.

Verrouillage



Dans le menu principal (Main Menu), choisissez "Miscellaneous" (Divers), puis sélectionnez "Lock" (Verrou). Vous pouvez empêcher l'utilisation du combiné téléviseur/magnétoscope à partir de la télécommande. L'appareil est verrouillé après que vous ayez entré un numéro secret. Les images disparaîtront de l'écran, le menu Child Lock (Verrouillage) s'affichera et le son sera coupé. Le magnétoscope ne pourra plus fonctionner.

Pour déverrouiller (le mode Verrouillage enfant), entrez de nouveau le numéro secret à quatre chiffres.

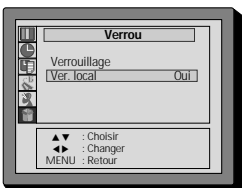

Activez "Local lock" (Ver. local) en sélectionnant "Yes" (Oui) pour verrouiller toutes les touches du panneau frontal.

AUTRES fonctions

Cassettes

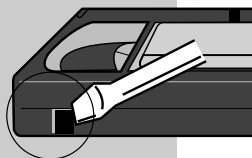

N'utilisez que des cassettes de bonne qualité portant le logo VHS.

- ◆ Conservez les cassettes loin de sources d'humidité excessive ou de la poussière, des champs magnétiques ou électriques (des haut-parleurs ou des écrans d'ordinateur, par exemple).
- ◆ Rembobinez toujours la cassette jusqu'au début lorsque vous avez terminé. Rangez la cassette dans son boîtier, côté rembobiné vers le bas.

Vous pouvez protéger les enregistrements auxquels vous tenez particulièrement afin qu'ils ne soient pas effacés en retirant la languette de sécurité située sur le côté de la cassette (certaines cassettes disposent d'un système de languette coulissante).

Si vous souhaitez réutiliser la cassette après avoir retiré la languette, recouvrez l'orifice avec un ruban adhésif.

Durée d'enregistrement/de lecture de la cassette

Type	Durée d'enregistrement/de lecture	
	Mode SP (durée standard)	Mode LP (longue durée)
E-30	30 min	1 heure
E-60	1 heure	2 heures
E-90	1 heure 30 min	3 heures
E-120	2 heures	4 heures
E-180	3 heures	6 heures
E-240	4 heures	8 heures
E-300	5 heures	10 heures

Réglage de l'image

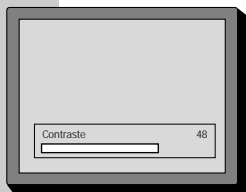
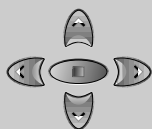

Choisissez le menu "Picture" (Image) et, après avoir sélectionné le titre approprié, appuyez sur les touches ◀▶ pour régler le niveau souhaité.

◆ En appuyant sur la touche NORMAL à plusieurs reprises, vous pouvez activer trois réglages d'image différents : NORMAL1 (image dure), NORMAL2 (image fine), FAVOURITE (FAVORI, image réglable).

◆ Si la luminosité et les contrastes réglés sont trop faibles, l'affichage à l'écran deviendra si sombre que vous ne pourrez pas le voir.

Rappel de l'affichage sur l'écran (RECALL)

Lorsque vous appuyez sur la touche RECALL, les informations suivantes apparaissent : numéro de programme, heure actuelle (horloge), état du magnétoscope, compteur du magnétoscope.

Ces éléments restent affichés à l'écran pendant 5 secondes.

Lorsque vous utilisez le magnétoscope (par exemple les fonctions Avance rapide/Recherche vers l'avant, Retour rapide/Recherche vers l'arrière, Index +/-, etc.) l'affichage à l'écran ne disparaît pas.

A u t r e s F O N C T I O N S

- ◆ Vous pouvez programmer votre combiné téléviseur/magnétoscope pour qu'il se mette en route/s'éteigne (sur la chaîne sélectionnée) au moment souhaité.

Réveil

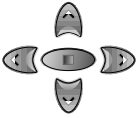

Dans le menu principal (Main Menu), choisissez "Miscellaneous" (Divers).

Appuyez sur les touches ◀▶ ▲▼ pour régler l'heure de réveil et le numéro de programme souhaités.

- ◆ Il suffit de régler l'heure de réveil une fois pour que le combiné téléviseur/magnétoscope s'allume tous les jours à la même heure (jusqu'à ce que vous effaciez ou modifiez le réglage).

Format



Ce mode permet de régler le format de l'image.

Dans le menu principal (Main Menu), choisissez "Miscellaneous" (Divers).

Sélectionnez "Format", puis le format d'image souhaité parmi

"Auto" → "4:3" → "16:9" en appuyant sur les touches ◀▶.

Réglage Compteur



Dans le menu principal (Main Menu), choisissez "Miscellaneous" (Divers). Sélectionnez "Counter setting" (Réglage du compteur).

Durée

Vous pouvez régler la durée de la cassette (par exemple, E-180 E-240, E-300)

Temps

Vous pouvez choisir d'afficher le temps passé ("used") ou le temps restant ("remain") au compteur.

Si vous lisez ou enregistrez en mode Temps écoulé, l'affichage à l'écran ressemblera à cela : "00:00:10". Ce compteur affiche le temps écoulé.

Si vous lisez ou enregistrez en mode Temps restant, l'affichage à l'écran ressemblera à cela : "R00:30". Ce compteur affiche le temps restant sur la cassette.

Fonction Extin

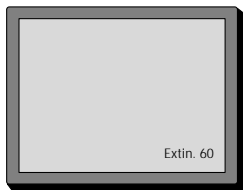

Vous pouvez programmer votre combiné téléviseur/magnétoscope pour qu'il s'éteigne automatiquement après une période de 20 à 120 minutes. Appuyez à plusieurs reprises sur la touche SLEEP. Pour annuler, sélectionnez "0".

- ◆ En mode éjection, si vous appuyez sur la touche lecture, avance rapide/retour rapide, arrêt/éjection ou index+/-, le symbole  apparaît à l'écran.

Décodeur



Dans le cas où vous utilisez un décodeur "ex: CANAL +":

Connectez votre décodeur à la prise SCART à l'arrière de l'appareil.

Sélectionnez dans le menu, décodeur sur "OUI".

ATTENTION: Si vous éteignez votre décodeur pendant que le mode décodeur est sur "oui", le combiné reste en mode A/V 1.

Télétexte (option)

Activer/désactiver le télétexte

Appuyez sur la touche Télétexte (). La dernière page d'index visualisée apparaîtra. Appuyez de nouveau sur la touche Télétexte pour revenir au mode TV.

Touches de couleur du télétexte TOP/FLOF

Un champ rouge, vert, jaune et cyan apparaît au bas de l'écran. Si du télétexte TOP ou FLOF (FASTEXT) est transmis par la chaîne, vous pouvez facilement sélectionner la page de votre choix en appuyant sur les touches de couleur correspondantes de votre télécommande.

Sélectionner des pages

Les touches numérotées de 0 à 9 permettent d'entrer un numéro de page. Le numéro de page sélectionné apparaît en haut de l'écran et la page s'affiche quelques temps après. Les touches haut/bas permettent d'augmenter ou de diminuer le numéro de page actuel.

Page d'index



Vous pouvez basculer directement vers l'aperçu des programmes (texte TOP) ou vers la page de présentation de la chaîne que vous êtes en train de regarder en appuyant sur la touche INDEX ().

Mise en attente d'une page

Plusieurs pages auxiliaires peuvent être regroupées sous un seul numéro de page. Elles défilent en fonction d'un intervalle défini par la chaîne de télévision.

La présence de pages auxiliaires peut par exemple vous être signalée par le symbole 3/6 en dessous de l'heure, qui signifie que vous regardez la troisième page sur un total de 6. Si vous souhaitez afficher une page auxiliaire plus longtemps, appuyez sur la touche de mise en attente (). Le contenu de la page auxiliaire restera affiché à l'écran et ne sera plus mis à jour, ni suivi d'autres pages auxiliaires. Appuyez de nouveau sur la touche de mise en attente pour faire apparaître la page auxiliaire actualisée.

Activer directement une page auxiliaire

Appuyez sur la touche Page auxiliaire (). "Page No./..." (numéro de page) apparaît au bas de l'écran. Entrez le numéro de la page auxiliaire que vous souhaitez activer en appuyant sur les touches numérotées de 0 à 9 (la 2ème page par exemple : séquence 0002). La page auxiliaire de votre choix est recherchée et affichée. Pour quitter, appuyez de nouveau sur la touche Page auxiliaire ().

Regarder la télévision en mode télétexte

Certaines pages sont continuellement mises à jour, telles que, par exemple, les rapports sur les cours du marché, les actualités sportives et les toutes dernières actualités. Si vous souhaitez regarder la télévision tout en restant informé, appuyez sur la touche Annuler ().

Le programme standard reste visible lorsque le symbole du télétexte () apparaît en haut de l'écran. Appuyez de nouveau sur la touche Annuler, la page du télétexte apparaîtra avec les informations mises à jour.

Révéler une réponse

Cette fonction peut être utilisée sur certaines pages afin de révéler la solution d'énigmes. Appuyez sur la touche Révéler () pour révéler une réponse cachée et appuyez de nouveau pour la masquer.

TV/TELETEXTE ()

Appuyez sur cette touche pour regarder le programme télévisé et les pages télétexte simultanément. Appuyez de nouveau pour revenir à un affichage normal.

Réglage du contraste et de la luminosité en mode télétexte

Appuyez sur la touche MENU en mode télétexte. Le menu de réglage du contraste et de la luminosité apparaîtra au bas de l'écran. Pour régler le contraste et la luminosité, appuyez sur les touches de couleur correspondantes de la télécommande.

Doubler la taille des caractères

Appuyez à plusieurs reprises sur la touche Taille () pour doubler la taille des caractères dans l'ordre suivant : Moitié supérieure de la page → Moitié inférieure de la page → Retour à la taille normal.

◆ *Eteignez tous les composants lorsque vous connectez ou déconnectez les câbles.*

Copie

Pour effectuer une copie sur votre magnétoscope à partir d'un autre magnétoscope, connectez les deux appareils avec un câble péritel reliant les connecteurs AV, puis sélectionnez le programme "AV" (en appuyant sur la touche ). Le connecteur AV de ces appareils est la prise péritel située à l'arrière.

Réglez l'autre magnétoscope sur lecture et le vôtre sur enregistrement.

L'image et le son de la chaîne sélectionnée restent toujours disponibles sur le connecteur EURO AV, permettant par exemple d'enregistrer avec un autre magnétoscope.

Sélectionnez l'entrée AV de l'autre magnétoscope et réglez l'appareil sur enregistrement.

Lancez la lecture sur votre combiné téléviseur magnétoscope à l'endroit où vous souhaitez commencer la copie.

Prise péritel

Elle permet de connecter : un magnétoscope, un caméscope, une console de jeux vidéo, un récepteur de chaînes satellite ou un lecteur de DVD. Dans la plupart des cas, l'appareil passe automatiquement en mode AV, lorsque le magnétoscope connecté est en mode lecture.

Si ce n'est pas le cas, appuyez sur la touche AV de la télécommande.

AV apparaîtra à l'écran avec le numéro de programme en cours.

En mode AV, vous pouvez modifier le numéro de programme en appuyant sur les touches ▲ ▼ ou sur les touches numérotées de 0 à 9.

Pour revenir au mode TV, vous devez éteindre les équipements externes ou appuyer sur la touche .

N° de broche	Description du signal	Valeurs correspondantes
1	Sortie audio (liée au 3)	0,5 V eff., Imp. < 1 k Ω (RF 60 % MOD)
2	Entrée audio (liée au 6)	0,5 V. eff., Imp. > 10k Ω
3	Sortie audio (liée au 1)	0,5 V. eff., Imp. < 1 k Ω (RF 60 % MOD)
4	Masse audio	
5	Masse "bleu"	
6	Entrée audio (liée au 2)	0,5 V. eff., Imp. > 10k Ω
7	Entrée "bleu"	0,7 Vpp \pm 3 dB, Imp. 75 Ω
8	Commutation lente (fonction)	TV : 0-2 V, PERI : 9,5-12 V, Imp. > 10 k Ω
9	Masse "vert"	
10	Horloge	
11	Entrée "vert"	0,7 Vpp \pm 3 dB, Imp. 75 Ω
12	Commande à distance	
13	Masse "rouge"	
14	Commande à distance	
15	Entrée "rouge"	0,7 Vpp \pm 3 dB, Imp. 75 Ω
16	Commutation rapide	Logique 0 : 0-0,4 V, Logique 1 : 1-3 V, Imp. 75 Ω
17	Masse vidéo	
18	Masse commutation rapide	
19	Sortie vidéo	1 Vpp \pm 3 dB, Imp. 75 Ω
20	Entrée vidéo	1 Vpp \pm 3 dB, Imp. 75 Ω
21	Masse commune	

- ◆ En mode commutation lente, lorsque vous insérez une cassette dont la languette de sécurité est retirée, elle est lue. Mais en mode commutation rapide, lorsque vous insérez une cassette dont la languette de sécurité est retirée, elle n'est pas lue. Vous pouvez uniquement l'insérer.
- ◆ Si vous branchez la prise péritel lors de la lecture, l'appareil passera en mode péritel et le magnétoscope passera en mode arrêt.

Avant de faire appel au service après-vente

Alimentation

Le voyant d'alimentation du combiné TV/magnétoscope ne s'allume pas.
Votre combiné TV/magnétoscope ne fonctionne pas.

- La prise d'alimentation n'est pas branchée à la prise murale.
- De la condensation s'est peut être formée lorsque vous avez déplacé le combiné TV/magnétoscope d'une pièce froide vers une pièce chaude. Attendez que le magnétoscope atteigne la température ambiante.
- Plusieurs dispositifs de sécurité se sont déclenchés.
→ Coupez l'alimentation principale et rétablissez-la après avoir attendu quelques minutes.

Enregistrement

L'enregistrement ne démarre pas, la cassette est lue ou est éjectée.

- Avez-vous inséré une cassette ?
- Avez-vous retiré la languette de sécurité de la cassette ?

Lecture

Images sans couleur lors de la lecture de la cassette.

De la neige apparaît sur l'écran lors de la lecture de la cassette.

- Avez-vous réglé la qualité de l'image ?
→ Réglez-la.
- Les têtes du magnétoscope sont-elles encrassées ?
→ Faites appel à un professionnel.
- Les têtes du magnétoscope sont-elles usées ?
→ Remplacez-les.
- La cassette est-elle vieille ?
→ Éliminez votre vieille cassette et faites appel à un professionnel si le problème persiste.

Les chiffres du compteur ne changent pas lors de la lecture d'une cassette.

- Est-ce une partie non enregistrée de la cassette qui est lue ?
→ Lorsque c'est une partie non enregistrée d'une cassette qui est lue, le compteur n'avance pas.

Impossible d'insérer la cassette.

Impossible d'avancer/rembobiner la cassette, de la lire ou d'enregistrer.

L'enregistrement par minuterie ne fonctionne pas correctement.

Un bruit s'échappe de l'appareil lorsqu'on le laisse en mode arrêt.

- Une cassette est-elle déjà insérée ?
- La cassette est déjà entièrement rembobinée ou au bout de la bande.
- L'horloge est-elle réglée correctement ?
- En mode arrêt, si vous n'utilisez aucune fonction de lecture ou d'enregistrement pendant environ 5 minutes, le combiné TV/magnétoscope éteint son moteur pour préserver le mécanisme.

◆ Nous nous efforçons d'améliorer constamment nos produits. Nous nous réservons donc le droit d'effectuer des modifications techniques sans préavis. Par conséquent, les informations contenues dans cette brochure sont sujettes à modification et ne sont donc pas contractuelles.