

Sommaire

Informations concernant ce mode d'emploi	3
Le service	3
Usage conforme	3
Contenu	3
Consignes de sécurité	4
Sécurité de fonctionnement.....	4
Lieu d'installation	4
Réparation	5
Environnement prévu	5
Alimentation	5
Compatibilité et sécurité électromagnétique.....	5
Manipulation des piles.....	6
Se familiariser avec l'appareil	7
Éléments de commande	7
Témoins lumineux	7
Connectique.....	8
Exemples de branchements	10
Casque	10
Magnétoscope.....	10
Lecteur DVD	10
Récepteur (SAT, TNT, décodeur, etc.), enregistreur DVD	10
Caméscope.....	10
Chaîne hi-fi	10
La télécommande	11
Première mise en marche	12
Déballage	12
Insertion des piles dans la télécommande	12
Raccordement à une antenne	12
Raccordement à l'alimentation	12
Le mode TNT (DVB-T)	13
Branchement d'une antenne TNT	13
Première installation	13
Fonctions de base	13
Mise en marche et arrêt du téléviseur LCD	13
Après la première mise en marche : recherche automatique de programmes	13
Sélection d'un programme	14
Réglage du son	14
Réglages de l'image.....	14
Affichage d'informations.....	14
Sélection d'un appareil externe.....	14
Télétexte.....	15
Utilisation du Télétexte	15
Sélection de pages Télétexte	15
Propriétés Télétexte utiles	16
Le menu OSD	17
Navigation dans le menu	17
Menu AUDIO	18
Menu IMAGE	19
Menu PARTICULARITES	20
Menu INSTALLATION	20
Tableau des Programmes.....	22

Menu dans le mode TNT	23
Menu LISTE DES CHAÎNES.....	23
Menu INSTALLATION.....	23
Menu CONFIGURATION.....	23
Menu TIMER.....	23
Menu RÉGLAGE DU TÉLÉVISEUR.....	24
Menu INTERFACE COMMUNE.....	24
Résolution de problèmes	25
Besoin d'aide supplémentaire ?	26
Nettoyage	26
Données techniques	27
Élimination	27
Pixels défectueux des écrans LCD (écrans TFT)	28
Reproduction du présent manuel	28
Montage mural (en option)	29

Informations concernant ce mode d'emploi

Lisez impérativement et attentivement ce mode d'emploi, et conformez-vous à toutes les indications mentionnées. Nous pourrions ainsi vous garantir un fonctionnement fiable et une durée de vie prolongée de votre téléviseur LCD. Gardez toujours ce mode d'emploi à portée de main, à proximité de votre téléviseur LCD. Conservez précieusement le mode d'emploi afin de pouvoir le transmettre au nouveau propriétaire en cas de cession du téléviseur LCD.

Le service

En cas de problème avec votre téléviseur LCD, contactez-nous (cf. l'adresse de service au dos de ce mode d'emploi). Vous trouverez également dans ce mode d'emploi un chapitre visant à solutionner les problèmes (page 25).

Usage conforme

- Cet appareil est conçu pour la réception et la restitution de programmes télévisés. Les différentes possibilités de branchement permettent une extension supplémentaire des sources de réception et de restitution (récepteur, lecteur DVD, enregistreur DVD, magnétoscope, etc.).
- Cet appareil doit être utilisé exclusivement **à l'intérieur et au sec**.
- Cet appareil n'est pas adapté comme moniteur d'ordinateur de bureau.
- Cet appareil a été conçu pour un **usage privé** et non **pas** dans le cadre d'une **entreprise de l'industrie lourde**. L'utilisation de votre appareil dans des conditions environnementales extrêmes risque d'engendrer des dommages.

Contenu

Veuillez vérifier si tous les éléments vous ont été livrés et, en cas de livraison incomplète, avertissez-nous **dans un délai de 14 jours suivant l'achat**. En achetant ce téléviseur LCD, vous venez d'acquérir :

- Téléviseur LCD
- Télécommande avec 2 piles de type R03 (AAA) 1,5 V
- Petites pièces pour le montage mural : Voir page 29.
- Coupon de garantie
- Mode d'emploi

Remarque

Utilisez uniquement le câble d'alimentation électrique fourni.

Consignes de sécurité

Sécurité de fonctionnement

- Ne laissez pas des **enfants jouer sans surveillance** avec des appareils électriques. Les enfants ne reconnaissent pas toujours les éventuels dangers.
- Conservez les emballages, comme par ex. les **plastiques hors de portée des enfants**. Un mauvais usage peut engendrer un **risque d'étouffement**.
- **N'ouvrez jamais le boîtier** du téléviseur LCD (risque d'électrocution, de court-circuit et d'incendie) !
- N'introduisez **pas d'objets à l'intérieur du téléviseur LCD** au travers des fentes et des orifices (risque d'électrocution, de court-circuit et d'incendie) !
- La télécommande possède une diode à infrarouge pour appareils de la classe 1. Pour prévenir tout risque de blessure aux yeux, prenez garde à ne jamais manipuler le DEL.
- Les fentes et les orifices du téléviseur LCD servent à l'aération. **Ne recouvrez pas ces orifices** (risque de surchauffe et d'incendie) !
- N'exercez aucune pression au niveau de l'écran. Il risquerait de se rompre.
- **Attention !** Un écran cassé peut provoquer des blessures. Enfilez des **gants de protection, emballez** les parties brisées et envoyez-les à votre centre de service afin qu'elles y soient **éliminées** correctement. Lavez-vous ensuite les mains avec du savon car il se peut que des **produits chimiques** se soient échappés.
- Ne touchez pas l'écran avec les doigts et évitez tout contact avec des objets à arêtes vives afin d'éviter de l'endommager.

Adressez-vous au **service après-vente** si :

- le câble électrique ou l'adaptateur secteur est usé ou endommagé
- du liquide a pénétré dans l'appareil
- l'appareil ne fonctionne pas correctement
- l'appareil est tombé ou le boîtier est endommagé

Lieu d'installation

- Durant les premières heures de fonctionnement, les nouveaux appareils peuvent dégager une odeur typique, inévitable mais totalement **inoffensive** et s'estompant progressivement au fil du temps. Pour combattre la formation d'odeur, nous vous conseillons d'**aérer régulièrement** la pièce. Lors du développement de ce produit, nous avons tout mis en œuvre pour que les taux restent largement inférieurs aux taux limites en vigueur.
- Veillez à ce que votre téléviseur LCD et tous les appareils branchés ne soient pas exposés à l'**humidité** et évitez la **poussière**, la **chaleur** et le **rayonnement solaire direct**. Le non-respect de ces consignes peut engendrer des dysfonctionnements ou endommager le téléviseur LCD.
- **N'utilisez pas votre appareil à l'extérieur** : selon les conditions météorologiques (pluie, neige, etc.), vous risquez d'endommager l'appareil.
- Ne posez **jamais sur l'appareil des récipients remplis de liquide** – des vases par ex. Le récipient peut se renverser et le liquide compromettre la sécurité électrique.
- Aucune **source de feu nu**, comme par ex. une bougie, ne doit être placée à proximité ou sur l'appareil.
- Veillez à respecter une **distance suffisante** par rapport aux parois de l'armoire de rangement. Maintenez une **distance minimale de 10 cm autour de l'appareil** afin d'assurer une ventilation suffisante. Les orifices d'aération ne doivent pas être recouverts par des objets (revues, nappes, rideaux, etc.) : cela gênerait la ventilation.
- Pour éviter tout risque de chute du téléviseur LCD, installez et utilisez les différents éléments sur un **support stable, plat et soumis à aucune vibration**.
- **Évitez les effets éblouissants**, les **réfléchissements** et les **contrastes clair/sombre** trop forts, afin de ménager vos yeux et d'assurer une ergonomie agréable de l'espace de travail.
- Respectez une distance minimale d'un mètre avec les **sources de brouillage haute-fréquence et magnétiques** (téléviseurs, haut-parleurs, téléphones mobiles, etc.) afin d'éviter des dysfonctionnements.
- La distance d'observation optimale correspond à 5 fois la diagonale de l'écran.

Réparation

- Confiez les réparations de votre téléviseur LCD **exclusivement à du personnel qualifié.**
- En cas de réparation, veuillez vous adresser uniquement à nos **partenaires** autorisés.

Environnement prévu

- L'appareil peut être utilisé à une température ambiante de +5° C à +35° C et à une humidité atmosphérique relative de 20 % - 85 % (sans condensation).
- Lorsqu'il est éteint, le téléviseur LCD peut être stocké à une température de -20° C jusqu'à +60° C.
- Après avoir transporté le téléviseur LCD, attendez que l'appareil ait atteint la température ambiante avant de le mettre en marche.
Si l'appareil est soumis à de fortes **variations de température ou d'humidité**, la condensation peut former de l'humidité à l'intérieur du téléviseur LCD, susceptible de provoquer un **court-circuit.**
- En cas d'orage ou d'inutilisation prolongée de l'appareil, débranchez la prise de courant ainsi que le câble antenne.

Alimentation



Remarque : certaines parties de l'appareil restent sous tension même lorsque l'interrupteur d'alimentation est sur arrêt. Pour interrompre l'alimentation électrique de votre téléviseur LCD ou libérer l'appareil de toute tension, **débranchez la prise de courant.**

- Raccordez l'écran LCD uniquement à une prise de courant avec mise à la terre de 230 V ~ 50 Hz.
- Comme sécurité supplémentaire, nous vous recommandons l'utilisation d'un **parafoudre** afin de protéger votre téléviseur LCD des dommages causés par des **pics de tension du secteur** ou la **foudre.**
- Pour **interrompre l'alimentation** de votre écran, débranchez la prise de courant.
- La **prise de courant** doit se trouver à proximité du téléviseur LCD et être **facilement accessible.**
- Disposez les câbles de manière à ce que personne ne risque de marcher ou trébucher dessus.
- Ne posez **aucun objet sur les câbles** : cela pourrait les endommager.

Compatibilité et sécurité électromagnétique

Les dispositions suivantes du téléviseur LCD répondent aux exigences de compatibilité électromagnétique et de sécurité électrique :

- | | |
|---------------------|--|
| EN 55013 | Limites et méthodes de mesure des caractéristiques de perturbation des récepteurs de radiodiffusion et des appareils associés de l'électronique de loisir. |
| EN 55020 | Immunité des récepteurs de radiodiffusion et des appareils associés de l'électronique de loisir |
| EN 61000-3-2 | Compatibilité électromagnétique (CEM)
Partie 3 : Limites ; section 2 : Limites pour les émissions de courant harmonique (courant appelé par appareil < 16 A par phase) |
| EN 61000-3-3 | Compatibilité électromagnétique (CEM)
Partie 3 : Limites ; section 3 : Limitation des fluctuations de tension et du flicker dans les réseaux basse tension pour les équipements ayant un courant appelé < 16A par phase |
| EN 60065 | Appareils audio, vidéo et autres dispositifs électroniques de ce type, exigences de sécurité |

Manipulation des piles

Les piles peuvent contenir des matériaux inflammables. En cas de mauvaise utilisation, les piles peuvent **couler**, **chauffer fortement**, **s'enflammer** et même **exploser**, ce qui peut endommager votre appareil et porter atteinte à votre santé.

Il est impératif que vous respectiez les consignes suivantes :

- **Conservez les piles hors de portée des enfants.** En cas d'ingestion accidentelle de piles, consultez immédiatement votre médecin.
- **Ne chargez jamais des piles** (à moins que cela ne soit indiqué expressément).
- **Ne déchargez jamais les piles en utilisant une puissance de sortie élevée.**
- **Ne court-circuitez jamais les piles.**
- **Évitez la chaleur et ne jetez pas les piles au feu.**
- **Ne démontez pas et ne déformez pas les piles.**
Vous risqueriez de blesser vos mains ou vos doigts, et vos yeux ou votre peau pourrait entrer en contact avec le liquide des piles. Si cela devait arriver, rincez abondamment les zones concernées à l'eau claire et consultez immédiatement votre médecin.
- **Évitez les coups et les fortes secousses.**
- **N'inversez jamais la polarité.** Veillez à ce que les pôles Plus (+) et Moins (-) soient correctement positionnés afin d'éviter les courts-circuits.
- **N'utilisez pas ensemble des piles neuves et usagées ou bien des piles de types différents.** Cela pourrait engendrer un dysfonctionnement de votre appareil. En outre, la pile la plus faible se déchargerait trop fortement.
- Retirez immédiatement les piles usagées de l'appareil.
- **Retirez les piles en cas d'inutilisation prolongée de votre appareil.**
- **Remplacez simultanément toutes les piles usagées d'un appareil par de nouvelles piles de même type.**

Se familiariser avec l'appareil

Éléments de commande

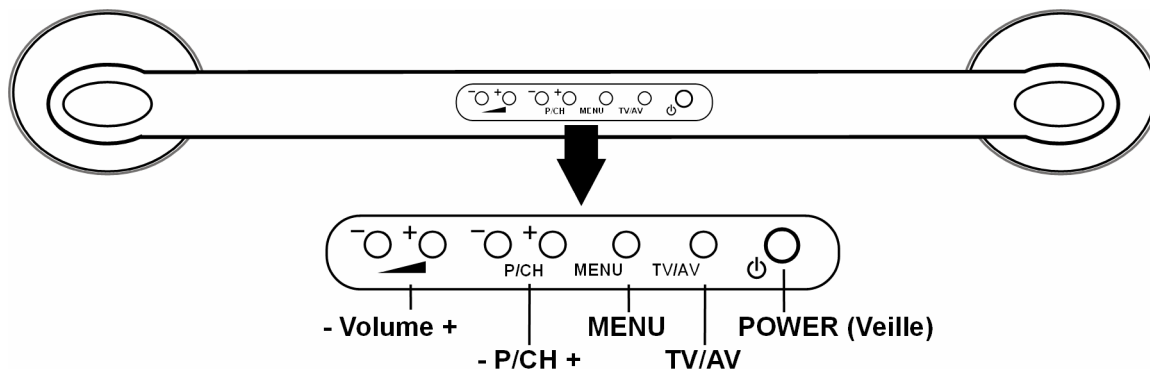

Élément de commande	Fonction
- Volume +	Ces touches vous permettent de régler le volume de l'appareil.
- P/CH +	Ces touches vous permettent de changer de programme.
MENU	Cette touche vous permet d'afficher le menu OSD ¹ par l'intermédiaire duquel vous pouvez procéder à des réglages relatifs à votre appareil.
TV/AV	Cette touche vous permet de changer la source de réception : AV1, RGB1, AV2, SVHS, Antenne.
POWER (Veille)	Si l'appareil est éteint : basculement en mode Veille si l'appareil est allumé : arrêt complet.

Témoins lumineux

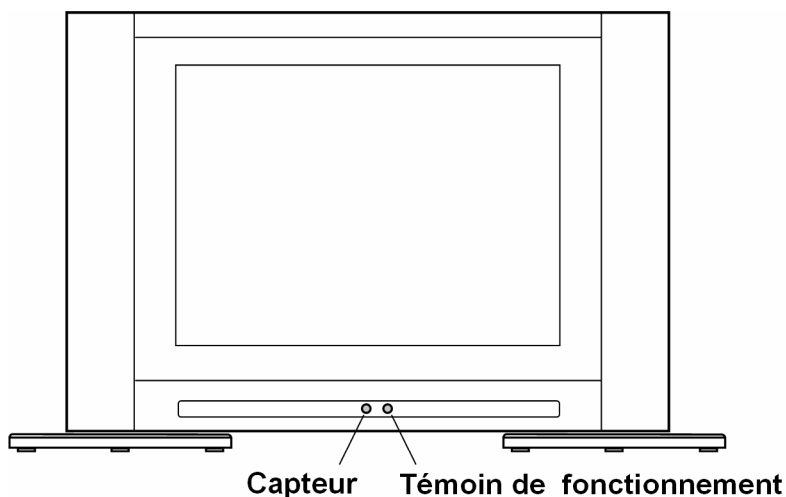

Témoin lumineux	Signification
Capteur	Capteur des signaux infrarouges de la télécommande.
Témoin de fonctionnement	Devient rouge lorsque l'appareil se trouve en mode Veille. Devient vert lorsque l'appareil est allumé.





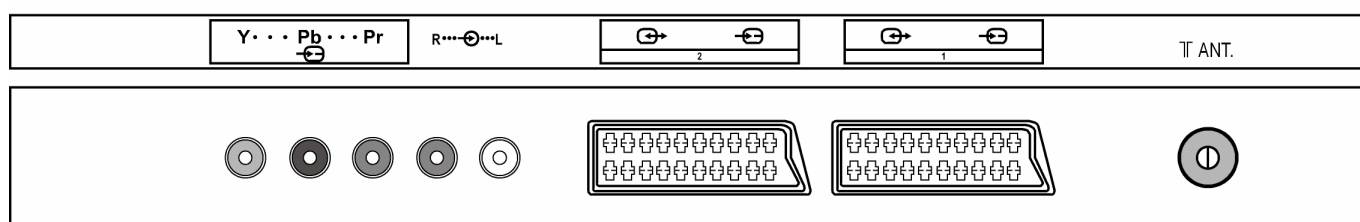
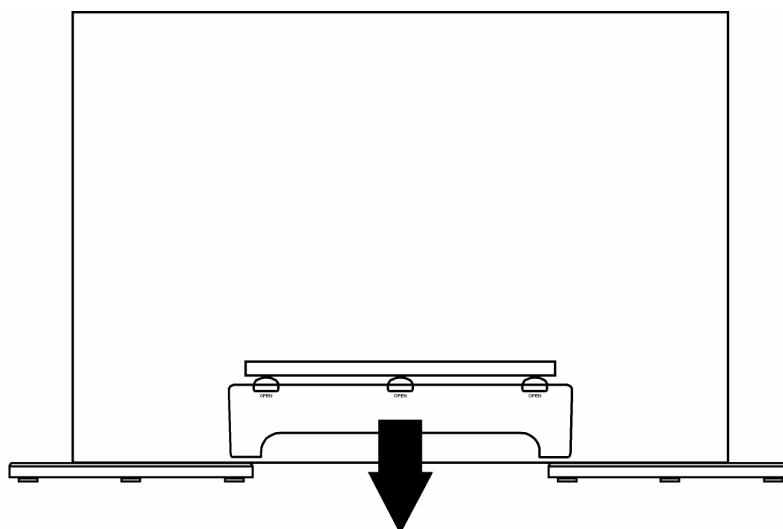

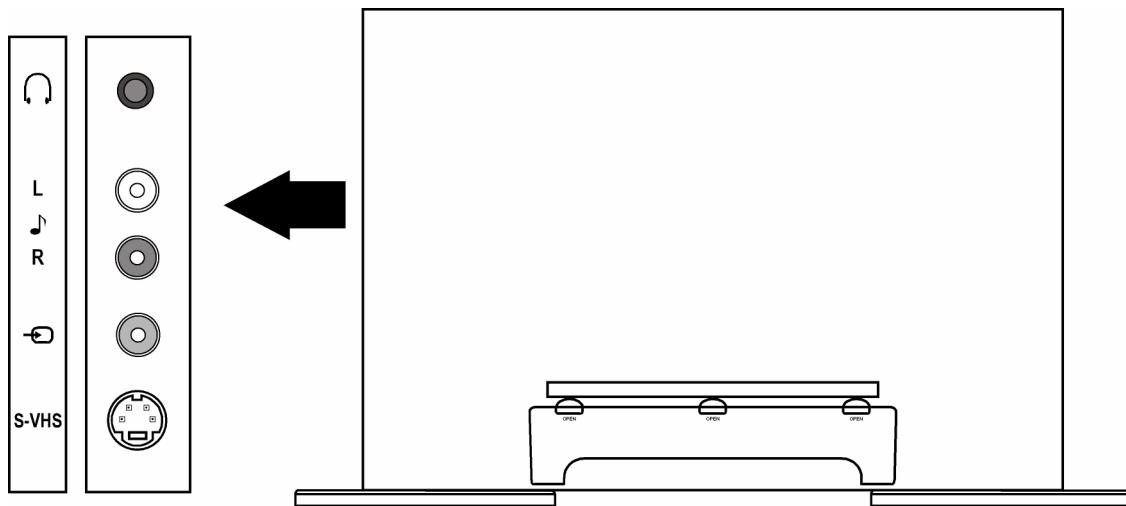

¹ **On Screen Display** (en abrégé : OSD) représente le menu de l'écran.

Connectique



Prise	Possibilités de branchement
	<p>Entrée Component / Y/Pb/Pr</p> <p>Entrée Component pour le branchement d'appareils dotés d'une sortie Component, par ex. un lecteur DVD, un récepteur SAT ou TNT, une caméra vidéo, un ordinateur, etc. Ce branchement nécessite un câble Component (non fourni).</p> <p>Branchez ici les canaux audio gauche et droit de la source dont vous voulez restituer le son via le téléviseur LCD (Entrée audio uniquement en association avec un raccordement Y/Pb/Pr).</p>
	<p>Prise PÉRITEL 2</p> <p>Entrée PÉRITEL pour le branchement d'appareils dotés d'une sortie PÉRITEL, par ex. un lecteur DVD, un magnétoscope, un récepteur SAT ou TNT, des consoles de jeux, etc. Ce branchement nécessite un câble PÉRITEL (non fourni).</p>
	<p>Prise PÉRITEL 1</p> <p>Entrée PÉRITEL pour le branchement d'appareils dotés d'une sortie PÉRITEL, par ex. un lecteur DVD, un magnétoscope, un récepteur SAT ou TNT, des consoles de jeux, etc. Ce branchement nécessite un câble PÉRITEL (non fourni).</p>
<p>T ANT.</p>	<p>Prise antenne</p> <p>Branchez ici le câble antenne (non fourni).</p>



Prise	Possibilités de branchement
 	<p>Prise casque Branchez ici un casque d'écouteurs</p> <div style="border: 1px solid black; padding: 5px; margin: 10px 0;"> <p>Attention !</p> <p>L'utilisation d'un casque à des volumes élevés peut entraîner des troubles de l'audition irrémédiables. Réglez le volume au minimum avant la lecture. Lancez la lecture et montez le volume jusqu'à ce qu'il soit confortable pour l'écoute.</p> </div> <p> A pleine puissance l'écoute prolongée du baladeur peut endommager l'oreille de l'utilisateur.</p>
<p>L </p> <p>R </p>	<p>Entrée Audio Branchez ici les canaux audio gauche et droit de la source dont vous voulez restituer le son via le téléviseur LCD (Entrée audio uniquement en association avec un raccordement Vidéo S ou Vidéo).</p>
 	<p>Entrée Vidéo Entrée Vidéo pour le raccordement d'appareils dotés d'une sortie Vidéo, tels que lecteurs DVD, récepteur satellite ou TNT, caméscope, ordinateur etc. Ce branchement nécessite un câble vidéo (non fourni).</p>
<p>S-VHS </p>	<p>Entrée Vidéo S Entrée Vidéo S pour le raccordement d'appareils dotés d'une sortie Vidéo S, tels que lecteurs DVD, récepteur satellite ou TNT, caméscope, ordinateur etc. Ce branchement nécessite un câble s-vidéo (non fourni).</p>

Exemples de branchements

Casque

Lorsqu'un casque est branché, les haut-parleurs principaux restent activés. La touche Volume et la touche Sour-dine permettent de régler les haut-parleurs principaux.

Magnétoscope

Si vous souhaitez raccorder un magnétoscope au téléviseur LCD, utilisez un câble antenne pour relier la prise Antenne du téléviseur LCD à la sortie Antenne du magnétoscope. Utilisez un autre câble antenne pour relier l'entrée Antenne du magnétoscope à la prise antenne murale.

Vous pouvez également utiliser un câble PÉRITEL pour relier le téléviseur LCD au magnétoscope. Cela permet d'obtenir une qualité d'image et sonore supérieure. Si vous voulez restituer le son en stéréo, une prise PÉRITEL est nécessaire.

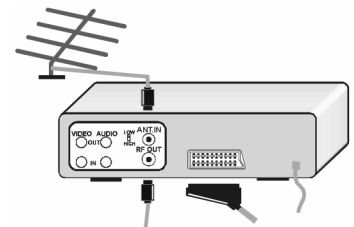

Lecteur DVD

Branchez un lecteur DVD à l'aide d'un câble PÉRITEL.

Récepteur (SAT, TNT, décodeur, etc.), enregistreur DVD

Pour raccorder un appareil destiné à être utilisé en tant que récepteur du téléviseur LCD (par ex. un récepteur SAT, un récepteur TNT, un décodeur, un décodeur numérique) et un enregistreur DVD, branchez un câble PÉRITEL dans la prise PÉRITEL du téléviseur LCD.

Branchez également le câble antenne, tel que décrit dans la partie « Magnétoscope » (voir plus haut).

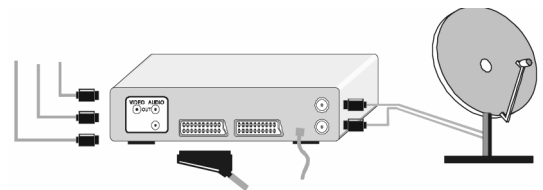

Au lieu du câble PÉRITEL, vous pouvez brancher l'appareil à l'aide de câbles Cinch :

Utilisez des câbles Cinch Audio (rouge-blanc) pour relier les entrées Audio du téléviseur LCD aux sorties Audio de l'appareil externe.

Utilisez un câble Cinch Vidéo (jaune) pour raccorder l'entrée Vidéo du téléviseur LCD à la sortie Audio de l'appareil externe. Au lieu du câble Cinch, vous pouvez utiliser un câble S-Vidéo pour relier l'entrée S-Vidéo du téléviseur LCD à la sortie S-Vidéo de l'appareil externe.

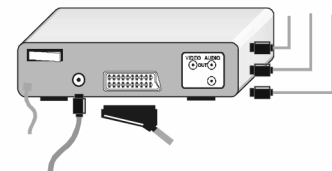

Caméscope

Pour restituer le son et l'image d'un caméscope sur votre téléviseur LCD, branchez le caméscope aux prises AUDIO-IN et à la prise VIDEO-IN du téléviseur LCD.

Au lieu du câble Cinch Vidéo (jaune), vous pouvez utiliser un câble S-Vidéo pour relier l'entrée S-Vidéo du téléviseur LCD à la sortie S-Vidéo du caméscope.

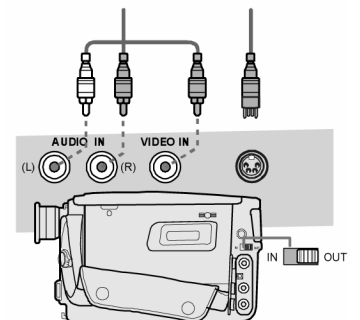

Chaîne hi-fi

Pour restituer le son de votre téléviseur LCD par le biais d'une chaîne hi-fi, utilisez des câbles Cinch Audio (rouge-blanc) pour relier les sorties Audio du téléviseur LCD aux entrées Audio de l'appareil externe.

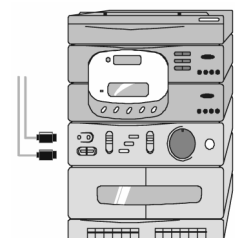

La télécommande

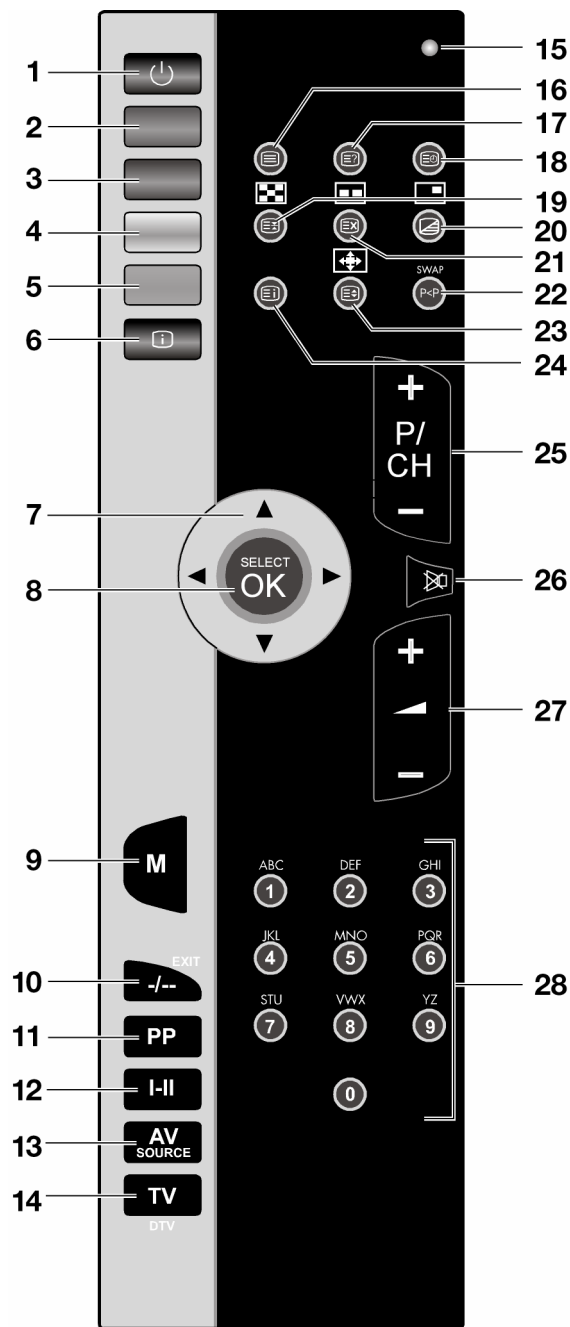

1. STANDBY : pour éteindre provisoirement le téléviseur LCD.
2. Touche rouge / ouvrir le menu SON.
3. Touche verte / ouvrir le menu IMAGE.
4. Touche jaune / ouvrir le menu PARTICULARITES.
5. Touche bleue / ouvrir le menu INSTALLATIONS.
6. INFO : pour faire apparaître des informations telles que numéro de programme actuel et format d'image.
7. Touches directionnelles
8. SELECT : arrêt sur image télévisée OK : dans certains menus, pour confirmer la sélection.
9. M : pour ouvrir et fermer le menu.
10. -/-- : pour entrer un nombre à deux chiffres.
11. PP : pour sélectionner le mode Image.
12. I-II : pour sélectionner le mode Son.
13. AV/SOURCE : pour sélectionner le signal d'entrée des appareils raccordés.
14. TV/DTV : pour sélectionner le mode TV ; fermer le télétexte.
15. Affichage lumineux confirmant une pression sur une touche.
16. : pour activer et désactiver le télétexte.
17. : télétexte : texte caché/passer du mode TV en mode PC.
18. : pour afficher l'heure/le télétexte : pour accéder aux sous-pages.
19. : télétexte : pour figer une page utile ; : aucune fonction.
20. : télétexte : pour regarder simultanément télétexte et télévision. : pour activer une fenêtre PIP, à condition qu'un appareil soit branché sur une entrée numérique.
21. : télétexte : pour faire apparaître du texte caché. : pour activer une fenêtre PAP, à condition qu'un appareil soit branché sur une entrée numérique.
22. P<P SWAP : pour revenir au programme précédent.
23. : télétexte : pour agrandir la taille de l'affichage. WIDE : pour sélectionner le format d'image.
24. : télétexte : pour afficher l'index du télétexte.
25. Touches de sélection de programme P/CH + / - .
En mode TV, sélectionner la chaîne suivante (+) ou précédente (-).
En mode Télétexte, sélectionner la page suivante (+) ou précédente (-).
26. Pour couper le son
27. : pour augmenter (+) ou réduire (-) le volume.
28. Touches numériques. En mode TV : sélection de programme ; en mode télétexte : sélection de page.

Première mise en marche

Remarque

Avant de mettre l'appareil en marche, lisez **impérativement** le chapitre « **Consignes de sécurité** » page 3.

Déballage

- Ouvrez très prudemment le carton afin d'éviter l'endommagement accidentel de l'appareil. Cela peut se produire si un couteau à longue lame est utilisé lors de l'ouverture.
- L'emballage contient de petites pièces destinées à la fixation du support mural. Conservez-les hors de portée des enfants afin d'éviter tout risque d'ingestion.
- Conservez précieusement les différents emballages et utilisez-les exclusivement pour transporter le téléviseur.

Insertion des piles dans la télécommande

1. Retirez le couvercle du compartiment piles situé au dos de la télécommande.
2. Insérez deux piles de type R03 (AAA) 1,5V dans le compartiment piles de la télécommande. Veillez à respecter la polarité des piles (indiquée au fond du compartiment piles).
3. Refermez le compartiment piles.

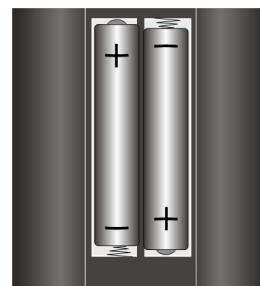

Attention !

Si l'appareil n'est pas utilisé durant une longue période, sortez les piles de la télécommande. Des piles coulant dans la télécommande peuvent endommager cette dernière.

Raccordement à une antenne

- Pour effectuer le branchement à l'antenne de votre domicile ou au câble, reliez la prise de l'antenne au téléviseur à l'aide d'un câble antenne à double protection (non fourni).

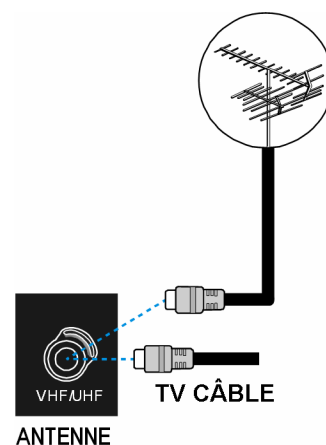

Raccordement à l'alimentation

Branchez la fiche du câble d'appareil fourni dans la prise de 220-240 V ~ 50 Hz située sur l'appareil et la fiche secteur dans une prise secteur de 230 V ~ 50 Hz bien accessible.

Le mode TNT (DVB-T)

Si des services de télévision numérique terrestre sont proposés dans votre secteur, vous avez la possibilité de réceptionner ces services à l'aide d'une antenne appropriée. Aucun récepteur supplémentaire n'est nécessaire pour la réception de programmes TNT.

Remarque

La réception de programmes cryptés/payants nécessite l'utilisation d'une carte appropriée. Pour ce faire, insérez un module CI (disponible dans le commerce) dans l'emplacement prévu à cet effet, à gauche de l'appareil (Common Interface). Insérez ensuite la carte de votre fournisseur d'accès dans le module CI.

Branchement d'une antenne TNT

Insérez la fiche d'une antenne TNT dans la prise antenne de l'appareil.

Première installation

La première fois que vous allumez votre TV LCD, le menu Première installation apparaît.

Entrez les informations en votre possession concernant la Langue et le Pays et démarrez la recherche automatique. Suivez les instructions affichées.

Fonctions de base

Mise en marche et arrêt du téléviseur LCD

1. Appuyez sur la touche **POWER** située en haut sur l'appareil.
L'appareil passe en mode Veille et le témoin situé à l'avant devient **rouge**.
2. Pour allumer l'appareil, appuyez sur une touche numérique de la télécommande ou sur une touche de sélection de programme **P/CH** de la télécommande ou de l'appareil.
3. La touche **Veille** de la télécommande vous permet de repasser l'appareil en mode Veille.
4. Appuyez sur la touche **POWER** de l'appareil pour éteindre complètement ce dernier.

Après la première mise en marche : recherche automatique de programmes

Le menu A. P. S. s'affiche lorsque vous allumez votre appareil pour la première fois.

1. Allez dans le menu à l'aide de la touche directionnelle **▼**.
2. Si vous souhaitez modifier le réglage de la langue et du pays, choisissez ces points de menu et utilisez les touches directionnelles **◀ ▶** pour changer la sélection.
Le réglage du pays influence l'ordre d'enregistrement des programmes.
3. Sélectionnez ensuite le point de menu APS et appuyez sur la touche directionnelle.
L'avertissement « A. P. S. INITIAL » s'affiche.
4. Pour démarrer la recherche automatique des programmes, appuyez sur la touche **OK**. Si vous ne souhaitez pas lancer la recherche des programmes, appuyez sur la touche **M**.
5. La recherche une fois démarrée, le message «A. P. S. EN MARCHÉ» s'affiche. Attendez la fin de la recherche. Elle nécessite plusieurs minutes.
Pour interrompre le processus, appuyez sur la touche **M**.
6. L'ordre d'attribution des différents emplacements de programmes dépend du pays. Vous pouvez enregistrer jusqu'à 100 programmes.
7. L'enregistrement automatique des programmes une fois terminé, le tableau des programmes s'affiche. Si aucune autre modification ne lui est apportée, le tableau disparaît au bout de quelques secondes. Le programme de l'emplacement 1 est affiché.

Sélection d'un programme

- Pour sélectionner un programme, appuyez sur l'une des touches **P/CH** (sur l'appareil ou la télécommande) ou choisissez-le directement à l'aide d'une **touche numérique**.
S'il s'agit d'un nombre à deux chiffres, saisissez successivement et rapidement les deux chiffres.
- La touche **PP** vous permet de choisir le dernier programme affiché.

Réglage du son

- Les touches Volume **+** **▲** **-** de la télécommande ou de l'appareil permettent d'augmenter ou de réduire le volume.
- Pour désactiver totalement et réactiver le son, appuyez sur la touche  **Sourdissement**.
- La touche **I-II** vous permet de choisir entre les sorties Mono et Stéréo, DUAL I et DUAL II. DUAL I et DUAL II apparaissent uniquement si l'émission actuelle supporte le mode DUAL (des émissions bilingues par ex.).

Réglages de l'image

Zoom (touche WIDE)

Appuyez sur la touche **WIDE** pour basculer entre les formats d'image suivants :

AUTO : le format diffusé est réglé automatiquement.

LARGE : l'image est affichée dans le format 16:9 (la hauteur de l'image est réduite).

4 :3 : une image 4:3 est affichée en plein écran.

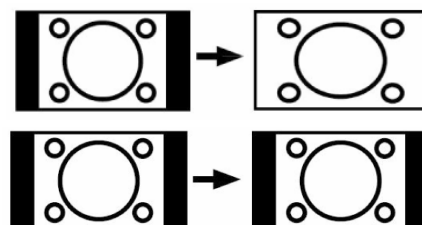

Autre réglage de l'image

- La touche **PP** (Personal Preferences) vous permet de choisir le mode de l'image : CHAUDE, FROIDE, NORMAL.

Affichage d'informations

- Appuyez sur la touche **INFO** pour afficher l'emplacement et le nom du programme.
- En changeant de programme, vous obtenez toujours les mêmes informations.
- En mode TV, vous pouvez afficher l'heure en appuyant sur la touche  (heure/sous-page du Télétexte).

Sélection d'un appareil externe

Avec la touche **AV/SOURCE**, choisissez les entrées des appareils raccordés.



- **TV** : mode TV (signal d'antenne)
- **EXT1** : appareil à prise Péritel 1
- **EXT2** : appareil à prise Péritel 2
- **EXT3** : appareil avec sortie Vidéo
- **S-VIDEO** : appareil à prise S-Vidéo
- **YPbPr** : appareil à entrées composante vidéo et audio

Avec les touches directionnelles **▲** / **▼** de la télécommande, vous pouvez changer de source.

Télétexte

Le télétexte est un service gratuit diffusé par la plupart des chaînes de télévision et offrant des informations sur l'actualité, la météo, les programmes télévisés, les cours de la bourse, le sous-titrage ainsi que d'autres thèmes. Votre téléviseur propose de nombreuses fonctions utiles simplifiant l'utilisation du Télétexte, des textes multipage, facilitant la mémorisation des sous-pages et accélérant la vitesse de navigation.

Utilisation du Télétexte

1. Choisissez un programme télévisé diffusant le télétexte.
2. Appuyez une fois sur la touche  pour afficher la page initiale/l'index du télétexte.
3. Lorsque vous appuyez à nouveau sur la touche , l'appareil revient en mode TV.
4. La touche **TV** vous permet de repasser directement en mode TV.

Sélection de pages Télétexte

Touches numériques

- Utilisez les touches numériques pour saisir directement le numéro à trois chiffres correspondant à la page Télétexte souhaitée.
- Le numéro de page choisi est affiché dans le coin supérieur gauche de l'écran. Le compteur du Télétexte cherche jusqu'à ce que le numéro de page choisi soit trouvé.

Touches de sélection de programmes

- Les touches de sélection de programmes vous permettent de parcourir les pages du Télétexte vers l'avant ou l'arrière.

Touches de couleur

- Si du texte en couleur est affiché le long du bord inférieur de l'écran, vous pouvez sélectionner directement ces contenus en appuyant sur les touches de couleur **ROUGE**, **VERTE**, **JAUNE** et **BLEUE** correspondantes.

Sous-pages

- Certaines pages Télétexte contiennent des sous-pages. Elles peuvent être par ex. affichées sur 1/3 de l'écran, le long du bord inférieur. Les sous-pages défilent successivement à un rythme d'env. 2 par minute. Vous pouvez aussi afficher vous-même les sous-pages en appuyant sur la touche . Un champ de saisie à quatre chiffres apparaît ; vous pouvez y taper le numéro d'une sous-page (par ex. 0002).

Propriétés Télétex te utiles

Utilisation mixte

- Appuyez sur la touche  pour afficher le Télétex te en transparence (l'image télévisée apparaît en arrière-plan).

INDEX

- Cette touche vous permet de sélectionner la page d'index dans laquelle se trouve un sommaire du Télétex te.



STOP

La page Télétex te que vous avez choisie peut contenir plus d'informations que ce que l'écran est capable d'afficher. Dans ce cas, les informations sont réparties sur plusieurs sous-pages. Les sous-pages défilent à intervalles réguliers.



- Appuyez sur la touche **STOP** pour arrêter le changement automatique de page. Le symbole STOP est affiché dans le coin supérieur gauche de l'écran et le changement automatique de page est interrompu.
- Appuyez une nouvelle fois sur la touche **STOP** pour réactiver le changement automatique de page.

Recherche cachée

Si vous appuyez sur la touche  en mode Télétex te, le téléviseur fait passer l'affichage du Télétex te en arrière-plan. Vous évitez ainsi l'attente précédant l'affichage de la page souhaitée.



- Choisissez le numéro de page souhaité en mode Télétex te.
- Appuyez sur la touche  pour passer en mode TV en attendant l'affichage de la page Télétex te. Vous voyez apparaître dans le coin supérieur gauche un champ contenant le numéro de page recherché ainsi que 3 traits d'union, qui tournent tant que la recherche est en cours.
- La page souhaitée une fois trouvée, le numéro de page remplace immédiatement les traits d'union.
- Réappuyez sur la touche  pour afficher la page désirée.

Affichage de texte caché

- Pour afficher des informations masquées, comme par ex. la solution de devinettes ou de quiz, appuyez une fois sur la touche .
- En appuyant une nouvelle fois sur la touche , les réponses sont à nouveau masquées.

Doublement de la taille de la page

Cette fonction affiche les informations Télétex te en deux fois plus grand.

- Appuyez sur la touche  pour agrandir la moitié supérieure de la page.
- Appuyez à nouveau sur la touche  pour agrandir la moitié inférieure de la page.
- En appuyant une nouvelle fois sur la touche , le Télétex te reprend sa taille normale.

Le menu OSD

Navigation dans le menu

1. Appuyez sur la touche de menu **M** pour activer l'OSD.
2. Les touches directionnelles ◀ ▶ vous permettent de sélectionner les options du menu principal.
3. Les touches directionnelles ▲ ▼ vous permettent de sélectionner un point de menu.
4. La touche directionnelle ▲ vous permet de retourner dans le menu principal.
5. La touche directionnelle ▶ vous permet d'ouvrir un sous-menu (présent uniquement dans certains menus).
6. La touche de menu **M** vous permet de retourner dans le menu supérieur.
7. Les touches directionnelles ◀ ▶ vous permettent de définir la valeur de votre choix ou d'effectuer une autre sélection.
8. La touche de menu **M** vous permet de fermer le menu et de confirmer simultanément la sélection.

Remarque

Si aucune touche n'est actionnée, le menu se ferme automatiquement au bout d'env. 10 secondes.

Remarque

Compte tenu des éventuelles modifications techniques, les menus décrits ici peuvent différer de ceux affichés sur votre écran.

Menu AUDIO

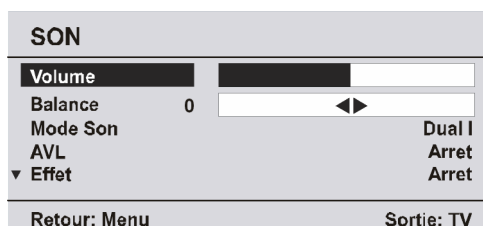

Point de menu	Réglage
---------------	---------

- | | |
|------------------|---|
| Volume | Réglage du volume entre 0 et 50 (correspond aux touches Volume de l'appareil et de la télécommande). |
| Balance | Réglage de la balance entre le haut-parleur gauche et droit. |
| Mode Son | Pour sélectionner le mode Mono, Stéréo, Dual I ou Dual II, si la chaîne sélectionnée accepte ce mode. |
| AVL | La fonction AVL (« Automatic Volume Limiting ») équilibre les différents volumes des différentes émissions.
Désactivée : volumes d'origine ; activée : volume uniforme |
| Effet | Activer ou désactiver cette fonction. |
| Egaliseur | Pour changer le réglage de l'Égaliseur. Dans le menu égaliseur, le mode peut être réglé sur plat, discours, musique, personnel et Jazz. Sélectionnez la fréquence désirée avec les touches directionnelles ▲ ▼ et augmentez ou réduisez le gain de fréquence en appuyant sur les touches directionnelles ◀ ▶. |

Remarque

Les réglages du menu Egaliseur peuvent être modifiés seulement quand le Mode Son est Utilisateur.

- | | |
|------------------|---------------------------------------|
| Sortie | Activer ou désactiver cette fonction. |
| Volume HP | Réglage du volume du hautparleur. |

Remarque

La barre de volume HP ne peut pas être utilisée si la sortie de ligne est réglée sur activer.

- | | |
|---------------------|---|
| Mémorisation | Appuyez sur la touche ▶ ou "OK" pour mémoriser les réglages. "Mémorisé" apparaîtra sur l'écran. |
|---------------------|---|
-

Menu IMAGE

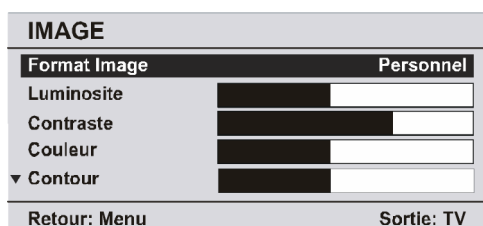

Point de menu	Réglage
Format Image	Appuyez sur les touches directionnelles ◀ ▶ pour sélectionner une de ces options: Lumineux, Standard, Doux et Personnel.
Luminosité	Réduction ou augmentation de la luminosité.
Contraste	Réduction ou augmentation du contraste.
Couleur	Réduction ou augmentation de l'intensité de la couleur.
Contour	Réduction ou augmentation du contour.
Teinte	Réduction ou augmentation de la teinte.
Remarque Teinte est visualisé dans le menu image quand la TV reçoit un signal NTSC.	
Éclairage Pièce	En appuyant sur les touches directionnelles ◀ ▶ vous pouvez sélectionner une de ces options: Normale, Lumineux et Film.
Zoom Image	Appuyez sur les touches directionnelles ◀ ▶ pour changer le zoom d'image sur Auto, 4: 3 et Large.
Mémorisation	Appuyez sur la touche ▶ ou "OK" pour mémoriser les réglages. "Mémorisé" apparaîtra sur l'écran.

Menu PARTICULARITES

PARTICULARITES	
Minut. Sommeil	Arret
Langue	Français
Verrouillage	Arret
Peritel 2	Tv
▼ Couleur menu	Gris
Retour: Menu	Sortie: TV

Point de menu	Réglage
Minut. Sommeil	Définissez un délai au bout duquel l'appareil s'éteint automatiquement. Les touches directionnelles vous permettent de régler le délai par tranches de 10 minutes (2 heures maximum). Le réglage avec ◀ ▶ une fois terminé, le décompte de la minuterie commence immédiatement.
Langue	Choisissez la langue du menu OSD. Elle est modifiée immédiatement.
Verrouillage	En réglant l'option sur MARCHE, vous verrouillez les touches de l'appareil (à l'exception de l'interrupteur d'alimentation).
Peritel 2	Appuyez sur les touches directionnelles ◀ ▶ pour régler la sortie EXT-2 sur TV,EXT-1,EXT-3.
Remarque	
Si la source regardée est la télévision analogique, l'appareil qui sera branché montrera aussi une source télévisée analogique. Si la source est réglée sur le mode numérique, l'appareil branché montrera une source numérique. Pour activer cette fonction, la sortie EXT-2 doit être réglée sur TV/DTV.	
Couleur menu	Choisissez si l'arrière-plan du menu doit être transparent ou opaque.
Mode Favori	Utilisez les touches directionnelles ◀ ▶ pour régler le mode Favori sur Arrêt ou Marche

Menu INSTALLATION

INSTALLATION	
Programmation	▶
A.P.S.	▶
Région txt.	Europe de 1 'Ouest
Tableau des Programmes	▶
Retour: Menu	Sortie: TV

Point de menu	Réglage
Programmation	Présélection En appuyant sur les touches ◀ ▶, vous pouvez sélectionner le numéro de programme. Vous pouvez aussi introduire le numéro avec les boutons numériques sur la télécommande. Vous pouvez mémoriser jusqu'à 100 programmes entre 0 et 99.
Bande	En appuyant sur les touches ◀ ▶, vous pouvez changer le type de chaîne sur C ou S.
Canal	Utilisez les touches ◀ ▶ pour changer le numéro de la canal. Vous pouvez introduire le numéro avec les boutons numériques sur la télécommande.
Standard	Utilisez les touches ◀ ▶ pour changer le standard entre B/G, D/K, I ou L/L'.
Std. Couleur	Utilisez les touches ◀ ▶ pour régler le système de couleur sur PAL, SECAM ou AUTO.

	Recherche	Appuyez sur les touches ◀ ▶ pour commencer la recherche. La recherche s'arrête quand un signal est trouvé.
		<p>Remarque</p> <p>Si la recherche est manuelle, vous avancerez d'une fréquence de 0.25 Mhz à chaque fois que vous appuyez sur le bouton. Si la recherche est automatique, l'avance sera automatique. Pour arrêter la recherche, appuyez sur les touches ▲ ▼.</p>
	Mode VCR	Utilisez les touches ◀ ▶ pour régler le mode VCR sur Arrêt ou Marche.
		<p>Remarque</p> <p>Si vous voulez voir un DVD, vous devez sélectionner "Arret".</p>
	Décodeur	Utilisez les touches ◀ ▶ pour régler le mode VCR sur Arrêt ou Marche. Quand le décodeur est sur Désactiver, la sortie EXT 1 sera coupée. Dans ce cas, la sortie EXT1 ne sera pas disponible pour visualiser la vidéo. Si Arret est sélectionné, la sortie EXT-1 sera la source vidéo sélectionnée. N'importe quel décodeur peut être branché à EXT1 pour décoder le signal vidéo nécessaire.
		<p>Remarque</p> <p>Le réglage du décodeur doit être mémorisé séparément pour chaque programme.</p>
	Mémorisation	Appuyez sur la touche ▶ ou "OK" pour mémoriser les réglages. "Mémorisé" apparaîtra sur l'écran.
A.P.S	Programmation Automatique	Appuyez sur les touches ◀ ▶ pour entrer dans le menu A.P.S. Le menu A.P.S apparaît sur l'écran.
Région txt		En utilisant les touches ◀ ▶ dans le menu Installation, sélectionnez votre Région du télétexte. Vous pouvez choisir entre cinq options : Europe de l'Ouest, Europe de l'Est, Turc/Gre, Cyrillique et Arabic/Hebrew .
Tableau des programmes		Lisez le chapitre suivant.

Enregistrement manuel du magnétoscope

Vous pouvez utiliser la recherche manuelle pour par ex. régler un magnétoscope sur le téléviseur LCD.



Le téléviseur LCD et le magnétoscope une fois reliés entre eux par le biais de l'antenne (voir page 10), placez votre magnétoscope sur le signal test.

- Procédez à la recherche manuelle avec le téléviseur LCD.
- Lorsque le signal test a été trouvé, enregistrez-le à l'emplacement de programme 0 (cet emplacement de programme n'est pas occupé par un programme télévisé).

Tableau des Programmes

Le tableau des programmes vous présente les programmes actuellement enregistrés. Les programmes apparaissent accompagnés de leur nom, à condition que la chaîne supporte cette fonction. Si le nom ne peut pas être affiché, les numéros de canal S – ou C – apparaissent. « S » correspond ici à un canal spécial et « C » à un canal normal (« Channel »).

P01		Tableau des Programmes	
P01	BBC 1	P11
P02	C 04	P12
P03	P13
P04	P14
P05	P15
P06	P16
P07	P17
P08	P18
P09	P19
P10	P20

Effacer	Dépl. prg.
Nom	A.P.S.
	
Sortie: TV	

Vous pouvez maintenant modifier le tableau des programmes de la façon suivante :

Modification du tableau des programmes

Vert = Déplacement	Sélectionnez le programme que vous voulez insérer avec les touches directionnelles. Appuyez sur le bouton VERT. Avec les touches directionnelles, changez le programme sélectionné vers l'emplacement voulu et appuyez de nouveau sur le bouton VERT.
Rouge = Effacer	Pour supprimer un programme, appuyez sur le bouton ROUGE. En appuyant de nouveau sur le bouton ROUGE, vous supprimez le programme sélectionné de la liste de programmes, et les programmes montent d'une place.
Jaune = Nom	Pour changer le nom d'un programme, sélectionnez le programme et appuyez sur le bouton JAUNE. La première lettre du nom sélectionné commence à clignoter. Appuyez sur le bouton ▲ / ▼ pour changer cette lettre et sur le bouton ◀ / ▶ pour sélectionner les autres lettres. En appuyant sur le bouton JAUNE, vous pouvez mémoriser le nom.
Bleu = A.P.S	Quand vous appuyez sur le bouton BLEU pour l'APS, le Menu du Système Automatique de Programmation apparaîtra sur l'écran.

Menu dans le mode TNT

En mode TNT, le menu OSD propose l'option suivante :

Menu LISTE DES CHÂÎNES

La liste des chaînes affiche les chaînes actuellement mémorisées. Si la chaîne de télévision propose cette fonction, les chaînes sont affichées sous leur nom.

La Liste des chaînes vous permet de déplacer, supprimer, renommer, verrouiller des chaînes ou de les définir comme favoris. Pour effectuer l'un des réglages, suivez les instructions sur l'écran.

Menu INSTALLATION

Normalement, la fonction de recherche automatique cherche les chaînes disponibles qui sont ensuite enregistrées automatiquement aux emplacements de chaînes conformément à l'ordre dans lequel elles ont été trouvées. Vous pouvez réorganiser la répartition des chaînes dans le tableau (voir le menu « LISTE DES CHÂÎNES »).

Par ailleurs, le menu INSTALLATION vous permet de rechercher manuellement une chaîne particulière puis de l'enregistrer.

Point de menu	Réglage
Recherche automatique	La recherche automatique vous permet de rechercher des chaînes automatiquement. Les chaînes précédentes seront toutes supprimées et remplacées.
Recherche manuelle	Vous pouvez ici rechercher des chaînes manuellement.
Première installation	La première installation peut être lancée ici. Les précédents paramètres seront tous supprimés.

Menu CONFIGURATION

Point de menu	Réglage
Mode favoris	C'est ici que vous affichez la liste prédéfinie des favoris, précédemment établie via le menu Liste des chaînes.
Liste des chaînes	Définissez ici le service qui doit être affiché dans la Liste des chaînes (TV, Radio ou Texte).
Définition de la Langue	Sélection et configuration de la Langue des menus, la Langue audio et la Langue du sous-titrage.
Contrôle parental	Entrez ici un code PIN afin de verrouiller la chaîne. Notez le code PIN et conservez-le en lieu sûr.
Définition de l'heure	Configuration des paramètres de l'heure.
Mise jour récept	Affichage de la version actuelle et recherche des mises à niveau.

Menu TIMER

Ce point de menu vous permet de préprogrammer jusqu'à 5 émissions que vous souhaitez visionner dans un ordre prédéfini.

Pour effectuer les réglages, suivez les instructions sur l'écran.

Menu RÉGLAGE DU TÉLÉVISEUR

Ce point de menu vous permet d'afficher les différentes possibilités de réglage, déjà décrites dans le chapitre « Menu OSD » page 17.

Menu INTERFACE COMMUNE

Si vous avez inséré dans la TV LCD un module CI accompagné de la carte correspondante de votre fournisseur pour la réception de programmes cryptés / payants, les réglages doivent être effectués ici. Voir page 13.

Résolution de problèmes

Les dysfonctionnements peuvent être parfois dus à des problèmes banals, mais également à des composants défectueux. Le guide ci-dessous a pour objectif de vous tirer d'embarras. Si les mesures indiquées ne permettent pas de résoudre la difficulté, n'hésitez pas à nous contacter !

Aucune image ne s'affiche et il n'y a pas de son.

- Vérifiez si le câble électrique est correctement relié à la prise de courant et à l'adaptateur secteur.
- Vérifiez si la réception du signal est réglée sur TV.
- Contrôlez si l'interrupteur d'alimentation situé sur la face supérieure de l'appareil est sur marche.

Aucune image n'apparaît. Aucune image ne parvient depuis AV.

- Vérifiez si le contraste / la luminosité sont correctement réglés.
- Vérifiez si tous les appareils externes sont correctement branchés.
- Vérifiez si la bonne position AV a été choisie.

Il n'y a pas de son.

- Assurez-vous que le volume n'est pas réglé sur le minimum.
- Assurez-vous que l'option Sourdis n'est pas activée.

Il n'y a pas d'image ou pas de son. Mais des bruits sont audibles.

- La réception est peut-être mauvaise. Contrôlez si l'antenne est branchée.

L'image n'est pas nette.

- La réception est peut-être mauvaise.
- Contrôlez si l'antenne est branchée.

L'image est trop claire ou trop sombre.

- Vérifiez le réglage du contraste / de la luminosité dans le menu Image.

La télécommande ne fonctionne pas.

- Vérifiez si les piles de la télécommande sont chargées et correctement insérées.
- Assurez-vous que la fenêtre du capteur n'est pas exposée à un fort rayonnement lumineux.
- Éteignez puis rallumez l'appareil à l'aide de l'interrupteur d'alimentation situé sur la face supérieure de l'appareil.

L'image n'est pas nette.

- La réception est peut-être mauvaise.
- Contrôlez si l'antenne est branchée.
- Vérifiez le réglage de la netteté de l'image dans le menu Image.

Une image double ou triple est affichée.

- Contrôlez si l'antenne est correctement orientée.
- Des ondes se réfléchissent peut-être sur des montagnes ou des immeubles.

L'image est parsemée de points.

- L'appareil subit peut-être l'interférence de voitures, trains, lignes électriques, lampes néon, etc.
- Il y a peut-être des interférences entre le câble antenne et le câble électrique. Essayez de les éloigner davantage.

Des bandes apparaissent sur l'écran ou les couleurs perdent de leur intensité.

- Un autre appareil génère-t-il des interférences ?
Les antennes de transmission des stations radio ou les antennes des radioamateurs et des téléphones portables peuvent également provoquer des interférences.
- Utilisez l'appareil le plus loin possible de l'appareil susceptible de générer les interférences.

Les boutons de commande de l'appareil ne fonctionnent pas.

- Le verrouillage enfant est éventuellement activé.

Besoin d'aide supplémentaire ?

Si les suggestions formulées dans les paragraphes précédents n'ont pas permis de résoudre votre problème, veuillez nous contacter. Nous vous prions de bien vouloir nous fournir les informations suivantes :

- Quels sont les appareils externes branchés ?
- Quels messages apparaissent sur l'écran ?
- Dans quel contexte le problème est-il survenu ?
- Quelles manœuvres avez-vous déjà entreprises pour résoudre le problème ?
- Si vous possédez déjà un numéro de client, veuillez nous le communiquer.

Nettoyage

Vous pouvez prolonger la durée de vie de votre téléviseur LCD en tenant compte des mesures suivantes :

- **Débranchez toujours la prise de courant** et tous les câbles de connexion avant de procéder au nettoyage.
- N'utilisez **pas de solvant**, de produit d'entretien **corrosif** ou **se présentant sous la forme d'état gazeux**.
- Nettoyez l'écran à l'aide d'un chiffon doux non-pelucheux.
- Veillez à ce qu'**aucune gouttelette d'eau** ne reste sur le téléviseur LCD. L'eau peut provoquer une altération permanente des couleurs.
- N'exposez pas l'écran à un **rayonnement solaire** intense ni aux **rayons ultraviolets**.
- Conservez précieusement le matériel d'emballage et utilisez-le exclusivement pour transporter le téléviseur LCD.

Attention !

Le boîtier de l'écran ne contient aucun élément nécessitant un entretien ou un nettoyage.

Données techniques

Tension d'emploi du téléviseur LCD	220-240V~ 50Hz / 70 W
Taille de l'écran :	20" (51 cm) TFT ; affichage 4:3
Consommation :	70 Watts
Consommation en mode Veille :	< 3 W
Résolution physique :	640 x 480 dpi
Système TV :	PAL, SECAM, B/G, D/K, K', I/I, L/L'
Canaux :	VHF (bande I/III) UHF (bande IV/V) HYPERBANDE TV CÂBLÉE (S1-S20)/ S21-S41)
Audio :	Multi-Stéréo / Nicam
Emplacements de programmes :	100
Emplacements de programmes numériques :	200
Entrée antenne :	75 Ohms
Dimensions (H x l x P)	env. 415 x 680 x 129 mm
Poids :	env. 8 kg
Télécommande :	LED de classe 1

Sous réserve de modifications techniques !

Élimination



Emballage

Votre appareil se trouve dans un emballage de protection afin d'éviter qu'il ne s'abîme au cours du transport. Les emballages sont constitués de matériels pouvant être éliminés écologiquement et déposés dans un point de collecte adapté.



Appareil

Lorsque l'appareil arrive en fin de vie, ne le jetez en aucun cas dans une poubelle classique. Informez-vous des possibilités d'élimination écologique et adaptée.



Piles

Les piles usagées ne sont pas des déchets domestiques ! Elles doivent être déposées dans un lieu de collecte des piles usagées.

Pixels défectueux des écrans LCD (écrans TFT)

Malgré la méthode de fabrication ultra moderne employée, le niveau technique hautement complexe peut dans de rares cas générer un ou plusieurs points lumineux.

Les écrans TFT à matrice active d'une résolution de **640 x 480 pixels**, se composant chacun de trois sous-pixels (rouge, vert, bleu), utilisent au total **env. 1 million** de transistors de commande. Compte tenu de ce très grand nombre de transistors et des processus de fabrication extrêmement complexes qui y sont associés, il peut survenir par endroits des pertes ou un mauvais adressage de pixels ou de sous-pixels individuels.

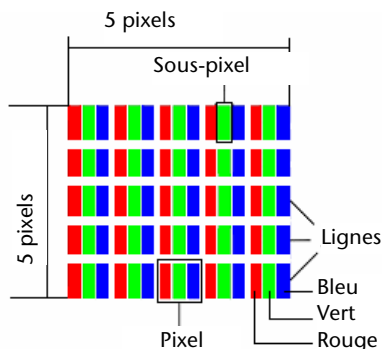

Description		Nombre accepté
Sous-pixel clair	1 sous-pixel	1 maxi.
	Deux placés côte à côte (horizontalement/verticalement)	0
Écart	Écart minimal entre les sous-pixels clairs et foncés	10 mm mini.
Sous-pixel foncé	Unique	3 maxi.
	Deux placés côte à côte	1 maxi.
Écart	Écart minimal entre les sous-pixels clairs et foncés	10 mm mini.
Nombre total de sous-pixels clairs et foncés		5 maxi.

Le tableau indique le nombre maximal de pixels défectueux pouvant apparaître sur l'écran sans que la garantie ne s'applique. La garantie peut éventuellement s'appliquer en cas de dépassement du nombre de l'une des catégories ci-dessus.

Reproduction du présent manuel

Ce document contient des informations protégées juridiquement. Tous droits réservés. La reproduction par moyen mécanique, électronique ou sous toute autre forme sans l'autorisation écrite du fabricant est interdite.

Copyright © 2006

Tous droits réservés.

Ce manuel est protégé par la législation relative au droit d'auteur. Tous droits réservés. Sans l'autorisation écrite du fabricant, la reproduction est interdite sous toutes ses formes (mécanique, électronique, etc.).

Les droits d'auteur sont la propriété de la société **Medion**.

Sous réserve de modifications techniques et visuelles et d'erreurs d'impression.

Montage mural (en option)

Vous pouvez fixer le téléviseur LCD au mur.

Accessoires

Les accessoires suivants sont fournis :

4 vis M4 x 10, 4 supports en plastique, 2 caches pour les pieds.

Vous avez également besoin d'un kit de montage mural (la plaque de montage mural doit disposer de quatre orifices de suspension espacés de 10 x 10 x 10 mm) disponible dans les magasins spécialisés.

Consignes de sécurité pour le montage mural

Lors du montage mural, respectez impérativement les consignes de sécurité suivantes :

- Le téléviseur LCD doit être fixé uniquement à des murs verticaux.
- Avant de procéder au montage, vérifiez si la capacité portante du mur supporte trois fois le poids de l'appareil (env. 8 kg). En cas de doute, demandez conseil à un installateur qualifié.
- Assurez-vous également qu'aucune conduite ne passe à l'endroit où vous percez.
- Avant le montage, éteignez le téléviseur LCD. Le câble électrique et le câble antenne doivent être débranchés.
- Le montage exige l'intervention de deux personnes.
- Les outils nécessaires au montage sont une perceuse et un tournevis cruciforme.

Attention !

Lors du choix de la plaque de montage mural, des chevilles et des vis, veillez à ce qu'elles soient bien adaptées à votre mur.

Schéma de montage

Remarque

Vous trouverez à la page suivante une présentation schématique.

Mise en place des caches des pieds

1. Faites basculer prudemment l'appareil sur le dos et dévissez les pieds (fixés chacun à l'aide de trois vis).
2. Vissez chaque cache fourni à l'aide de deux de ces vis.

Montage des dispositifs de suspension sur l'appareil

1. Insérez les vis **M4 x 10** fournies dans les suspensions en plastique. Le côté des suspensions en plastique dont le diamètre est le plus petit est orienté vers l'extérieur.
2. Serrez les vis munies des suspensions plastique dans les orifices prévus à cet effet, localisés au dos de l'appareil.

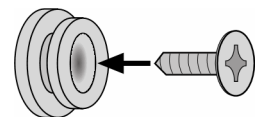

Fixation de la plaque de montage au mur

1. Choisissez un endroit du mur auquel une distance suffisante est respectée entre le téléviseur LCD et les autres objets (voir le chapitre « Lieu d'installation », page 4).
2. Fixez le kit de montage au mur. Conformez-vous aux instructions fournies avec le kit de montage mural.

Attention !

Veillez à ce que les chevilles tiennent bien fermement ! Dans le cas contraire, n'accrochez pas l'appareil.

3. Accrochez le téléviseur LCD au support mural.

Schéma de montage

L'illustration suivante présente le schéma de montage :

