

MEDION®

MP3/CD Stereo Radiorekorder
Radio CD/MP3 stéréo
Radioregistratore stereo MP3/CD
MEDION® LIFE® P66026 (MD 82853)



Bedienungsanleitung
Mode d'emploi
Istruzioni per l'uso

Oberseite

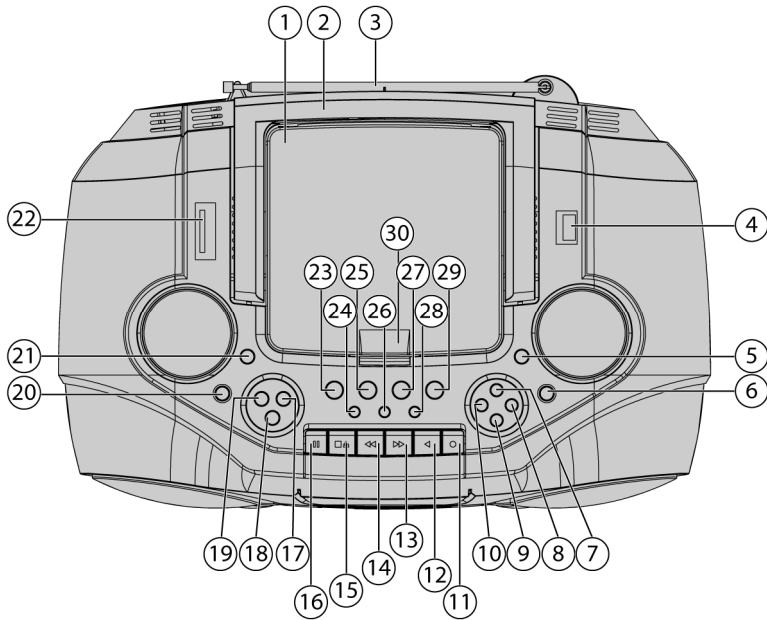

1. CD-Fach
2. Griff
3. Teleskopantenne
4. USB-Anschluss
5. Taste **EQ**: Equalizereinstellungen
6. Taste **FIND(MP3)**: Suchfunktion (MP3)
7. Taste **PRESET ▲**: Senderplatz wählen
8. Taste **MODE**: Wiedergabemodus wählen
9. Taste **PRESET ▼**: Senderplatz wählen
10. Taste **MEMORY/PROGRAM**: Programmierfunktion
11. Taste **RECORD ●**: Aufnahmetaste (Kassette)
12. Taste **PLAY ◀**: Kassettenwiedergabe
13. Taste **REW ▶▶**: schneller Rücklauf (Kassette)
14. Taste **F.FWD ◀◀**: schneller Vorlauf (Kassette)
15. Taste **STOP/EJ ■ ▲**: Kassettenwiedergabe stoppen / Kassette auswerfen
16. Taste **PAUSE ||**: Kassettenwiedergabe unterbrechen

17. Taste **VOLUME +**: Lautstärke erhöhen
18. Taste **FUNCTION**: Funktion *TUNER*, *TAPE*, *CD*, *USB*, *CARD* oder *AUX* wählen
19. Taste **VOLUME -**: Lautstärke verringern
20. Taste **STANDBY/ON**: Ein- und ausschalten
21. Taste **3D SURROUND**: Surroundklang zuschalten (**ON**)
22. **SD/MMC** Schacht
23. Taste **TUNING/SKIP -** ⏪: Schneller Rücklauf, vorheriger Titel, Anfang des Titels
24. Taste **SLEEP**: Abschaltfunktion
25. Taste **TUNING/SKIP +** ⏩: Schneller Vorlauf, nächster Titel
26. Taste **BAND**: Frequenzband wählen
27. Taste **PLAY/PAUSE** ▶ || : Wiedergabe/Wiedergabeunterbrechung (CD, USB und CARD)
28. Taste **MONO/ST.**: Mono-/Stereoempfang (Radio)
29. Taste **STOP** ■ : Wiedergabestopp (CD, USB und CARD)
30. CD-Fachdeckel

Vorderseite

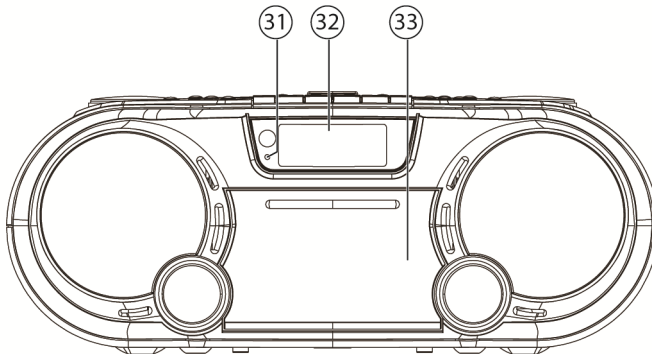

31. Betriebsanzeige
32. Display
33. Kassettenfach

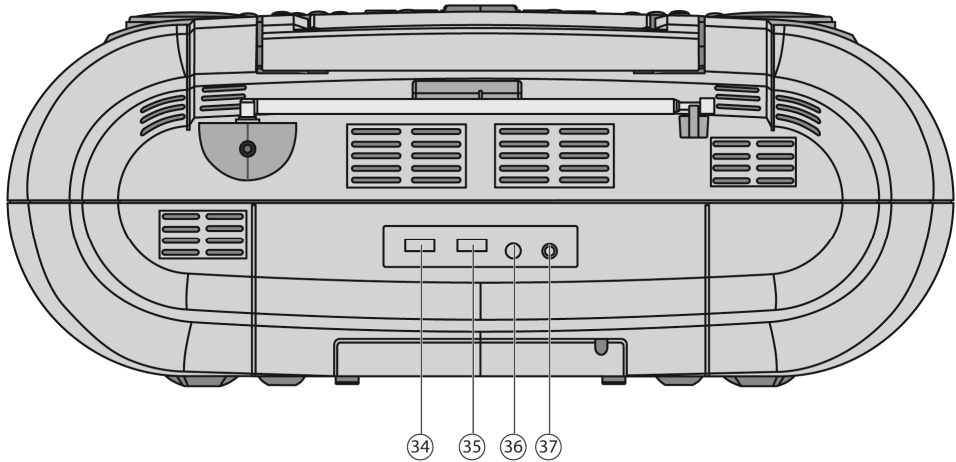

- 34. Schalter **BEAT CUT**: Rauschunterdrückung (Radiofunktion)
- 35. **AC/DC** Schalter: Netz-(**AC**)/Batteriebetrieb (**DC**) einstellen
- 36. **PHONES**: Kopfhöreranschluss
- 37. **AUX IN**: Anschluss für externes Wiedergabegeräte

Fernbedienung

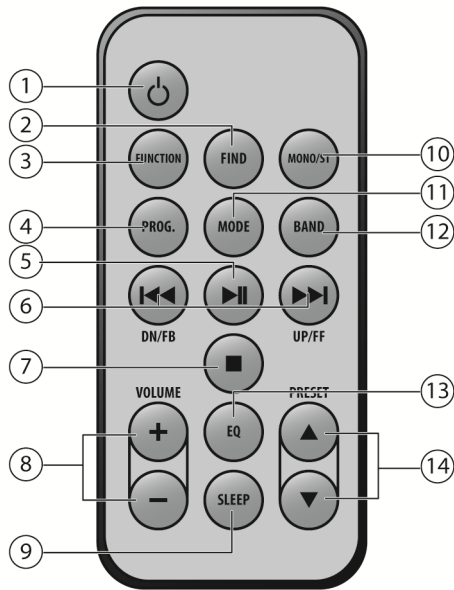

1. Taste **⏻**: Ein- und ausschalten
2. Taste **FIND**: Suchfunktion (MP3)
3. Taste **FUNCTION**: Funktion *TUNER*, *TAPE*, *CD*, *USB*, *CARD* oder *AUX* wählen
4. Taste **PROG.**: Programmierfunktion
5. Taste **▶ ||**: Wiedergabe/Wiedergabeunterbrechung (CD, USB und CARD)
6. Taste **DN/FB ◀◀**: Schneller Rücklauf, vorheriger Titel, Anfang des Titels/Taste **UP/FF ▶▶**: Schneller Vorlauf, nächster Titel
7. Taste **STOP ■**: Wiedergabestopp (CD, USB und CARD)
8. Taste **VOLUME -/+**: Lautstärke verringern/erhöhen
9. Taste **SLEEP**: Abschaltfunktion
10. Taste **MONO/ST**: Mono-/Stereoempfang (Radio)
11. Taste **MODE**: Wiedergabemodus wählen
12. Taste **BAND**: Frequenzband wählen
13. Taste **EQ**: Equalizereinstellungen
14. Taste **PRESET ▲/▼**: Senderplatz wählen

Sicherheitshinweise	7
Inbetriebnahme/ Außerbetriebnahme	11
Netzbetrieb - Netzkabel anschließen	11
Batteriebetrieb - Batterien in das Gerät einlegen	11
Batterie in die Fernbedienung einlegen	12
Gerät einschalten	13
Gerät ausschalten.....	13
Außerbetriebnahme	13
Optional: Kopfhörer anschließen.....	13
Externes Wiedergabegerät anschließen	14
Klangfunktionen	15
Lautstärke	15
Surroundklang zuschalten	15
Equalizer	15
Sleep-Funktion	15
Radiobetrieb	16
Antenne	16
Sender einstellen.....	16
Sender speichern.....	17
Gespeicherte Sender aufrufen	17
Mono / Stereo einstellen	17
CD-/MP3-/USB- und Speicherkarten-Betrieb	18
Hinweise zum CD-Fach	18
Abspielbare Datenträger	18
Über "MP3"	18
Disk einlegen und entnehmen	19
USB-Stick anschließen und entnehmen	20
SD/MMC Speicherkarte einlegen und entnehmen.....	20
PLAY/PAUSE ▶ , STOP ■ , SKIP ◀/▶▶	21
Wiedergabemodus einstellen	21
Navigation auf einer MP3-Disk, einem USB-Stick oder einer SD/MMC Speicherkarte	22
Titel oder Interpret suchen.....	22
Ordner (Album) suchen.....	22
ID3-Tags anzeigen lassen.....	22

Programmierfunktionen	23
Titel programmieren	23
Programmierte Liste bearbeiten	23
Programmierte Liste löschen	23
Kassettenbetrieb	24
Kassette einlegen	24
Kassette abspielen, stoppen, unterbrechen	24
Schneller Vor- und Rücklauf	24
Aufnahmen	25
Beat Cut Schalter	25
Vom Radio aufnehmen	25
Von Audio-CD oder MP3-Disk aufnehmen	25
Entsorgung	26
Verpackung	26
Gerät	26
Batterien	26
Technische Daten	27
Radiorecorder	27
Fernbedienung	27

Copyright © 2011

Alle Rechte vorbehalten.

Das Copyright liegt bei der Firma MEDION®.

Warenzeichen:

Warenzeichen sind Eigentum ihrer jeweiligen Besitzer.

Technische und optische Änderungen sowie Druckfehler vorbehalten.

Zu dieser Anleitung



Lesen Sie vor der ersten Inbetriebnahme diese Bedienungsanleitung gründlich durch und befolgen Sie vor allen Dingen die Sicherheitshinweise!

Alle Tätigkeiten an und mit diesem Gerät dürfen nur soweit ausgeführt werden, wie sie in der Bedienungsanleitung beschrieben sind.

Bewahren Sie diese Bedienungsanleitung auf. Falls Sie das Gerät einmal weitergeben, muss auch diese Bedienungsanleitung unbedingt mitgegeben werden!

Bestimmungsgemäßer Gebrauch

- Dieses Gerät dient zum Empfang und zur Wiedergabe von Radiosendern, zur Wiedergabe von Audio-Dateien über CD, USB oder SD/MMC-Karte sowie zur Aufnahme auf und zur Wiedergabe von Audio-Kassetten.
- Das Gerät ist nur für den privaten Gebrauch bestimmt und nicht für den Betrieb in einem Unternehmen der Schwerindustrie konzipiert.

Elektrische Geräte nicht in Kinderhände

- Lassen Sie Kinder niemals unbeaufsichtigt elektrische Geräte benutzen.
- Batterien können bei Verschlucken lebensgefährlich sein. Bewahren Sie deshalb das Gerät, die Fernbedienung und die Batterien für Kleinkinder unerreichbar auf. Wurde eine Batterie verschluckt, muss sofort medizinische Hilfe in Anspruch genommen werden.
- Halten Sie auch die Verpackungsfolien von Kindern fern. Es besteht Erstickungsgefahr.
- Dieses Gerät ist nicht dafür bestimmt, durch Personen (einschließlich Kinder) mit eingeschränkten physischen, sensorischen, oder geistigen Fähigkeiten oder mangels Erfahrung und/oder mangels Wissen benutzt zu werden, es sei denn, sie werden durch eine für Ihre Sicherheit zuständige Person beaufsichtigt oder erhalten von Ihnen Anweisungen, wie das Gerät zu benutzen ist. Kinder sollen beaufsichtigt werden, um sicherzustellen, dass sie nicht mit dem Gerät spielen.

Das Gerät sicher aufstellen

Warten Sie mit dem Anschluss des Geräts, wenn das Gerät von einem kalten in einen warmen Raum gebracht wird. Das dabei entstehende Kondenswasser kann unter Umständen das Gerät zerstören. Wenn das Gerät Zimmertemperatur erreicht hat, kann das Gerät gefahrlos in Betrieb genommen werden.

Der Radiorecorder ist nicht für den Betrieb in Räumen mit hoher Luftfeuchtigkeit (z. B. Badezimmer) ausgelegt. Achten Sie darauf, dass

- die Lüftungsschlitze nicht verdeckt sind, damit immer eine ausreichende Belüftung gewährleistet ist;
Die Belüftung darf nicht durch Bedecken der Lüftungsöffnungen mit Gegenständen wie Zeitschriften, Tischdecken, Vorhänge usw. behindert werden;
- seitlich und über dem Gerät ein Abstand von mindestens 10 cm eingehalten wird, wenn Sie das Gerät in einem Regal o. ä. aufstellen;
- keine direkten Wärmequellen (z. B. Heizungen) auf den Radiorecorder wirken;
- kein direktes Sonnenlicht auf den Radiorecorder trifft;
- der Kontakt mit Feuchtigkeit, Tropfwasser oder Spritzwasser vermieden wird. Stellen Sie deshalb auch keine mit Flüssigkeit gefüllten Gegenstände - wie z. B. Vasen - auf das Gerät;
- Sie das Gerät nur in gemäßigttem Klima verwenden;
- der Radiorecorder nicht in unmittelbarer Nähe von Magnetfeldern (z. B. Fernseher oder anderen Lautsprechern) steht;
- keine offenen Brandquellen (z. B. brennende Kerzen) in der Nähe oder auf dem Radiorecorder stehen.

Netzanschluss zugänglich lassen

- Schließen Sie das Gerät nur an eine gut erreichbare Steckdose (230 V ~ 50 Hz) an, die sich in der Nähe des Aufstellorts befindet. Für den Fall, dass Sie das Gerät schnell vom Netz nehmen müssen, muss die Steckdose frei zugänglich sein.
- Nehmen Sie das Gerät nicht in Betrieb, wenn Gerät oder Anschlussleitung sichtbare Schäden aufweisen oder das Gerät heruntergefallen ist.
- Achten Sie darauf, dass die Anschlussleitung nicht zur Stolperfalle wird. Die Anschlussleitung darf nicht geklemmt oder gequetscht werden.

Bei Beschädigungen

- Ziehen Sie bei Beschädigungen des Geräts oder der Anschlussleitung sofort den Netzstecker aus der Steckdose.
- Versuchen Sie auf keinen Fall, das Gerät selber zu öffnen und/oder zu reparieren. Es besteht die Gefahr des elektrischen Schlags!
- Wenn die Anschlussleitung dieses Geräts beschädigt ist, muss sie durch den Hersteller oder seinen Kundendienst oder eine ähnlich qualifizierte Person ersetzt werden, um Gefährdungen zu vermeiden.
- Wenden Sie sich im Störfall an unser Service Center oder eine andere geeignete Fachwerkstatt, um Gefährdungen zu vermeiden.

Im Falle von Funktionsstörungen

- Sollte das Gerät Funktionsstörungen zeigen, kann es sein, dass eine elektrostatische Entladung stattgefunden hat. Ziehen Sie in diesem Fall das Netzkabel ab und nehmen Sie die Batterien heraus. Legen Sie dann die Batterien wieder ein und nehmen Sie das Gerät wieder ans Netz. Das Gerät wird auf diese Weise zurückgesetzt.

Der CD-Spieler



Der CD-Spieler ist ein Laserprodukt der Klasse 1. Das Gerät ist mit einem Sicherheitssystem ausgerüstet, das das Austreten von gefährlichen Laserstrahlen während des normalen Gebrauchs verhindert. Um Augenverletzungen zu vermeiden, manipulieren oder beschädigen Sie niemals das Sicherheitssystem des Geräts.

Dieses Gerät erfüllt die grundlegenden Anforderungen und relevanten Vorschriften der Ökodesign Richtlinie 2009/125/EG (Verordnung 1275/2008).

Hinweise für den Umgang mit Batterien

Das Gerät wird mit Batterien betrieben. Für den Umgang mit Batterien beachten Sie bitte folgendes:

- Batterien niemals wieder aufladen! Explosionsgefahr!
- Batterien von Kindern fernhalten, nicht ins Feuer werfen, kurzschließen oder auseinander nehmen.
- Beim Einlegen auf die richtige Polarität achten.
- Immer alle Batterien gleichzeitig austauschen (Radiorecorder).
- Nur Batterien des gleichen Typs einsetzen, keine unterschiedlichen Typen oder gebrauchte und neue Batterien miteinander verwenden.
- Batterie- und Gerätekontakte vor dem Einlegen bei Bedarf reinigen.
- Erschöpfte Batterien umgehend aus dem Gerät entfernen! Erhöhte Auslaufgefahr!
- Setzen Sie Batterien niemals übermäßiger Wärme wie durch Sonnenschein, Feuer oder dergleichen aus!
- Bei Nichtbeachtung können Batterien über ihre Endspannung hinaus entladen werden und auslaufen! Batterien sofort entfernen, um Schäden zu vermeiden.
- Kontakt mit Haut, Augen und Schleimhäuten vermeiden. Bei Kontakt mit Batteriesäure die betroffenen Stellen sofort mit reichlich klarem Wasser spülen und umgehend einen Arzt aufsuchen.
- Batterie bei längerer Nichtverwendung aus der Fernbedienung und aus dem Gerät entfernen.

Reinigung und Aufbewahrung

- Vor der Reinigung ziehen Sie bitte den Netzstecker aus der Steckdose.
- Für die Reinigung verwenden Sie ein trockenes, weiches Tuch. Vermeiden Sie chemische Lösungs- und Reinigungsmittel, weil diese die Oberfläche und/oder Beschriftungen des Geräts beschädigen können.
- Wenn Sie das Gerät längere Zeit nicht betreiben, nehmen Sie gegebenenfalls die Batterien heraus und ziehen Sie das Netzkabel aus der Steckdose.

Netzbetrieb – Netzkabel anschließen

- ▶ Ziehen Sie den Deckel des Batteriefachs in Pfeilrichtung ab.
- ▶ Nehmen Sie das Netzkabel aus dem Fach neben dem Batteriefach und legen Sie es in die Führung.
- ▶ Schieben Sie den Batteriefachdeckel wieder auf.
- ▶ Zum Umschalten auf Netzbetrieb stellen Sie den Schalter **AC/DC** auf der Geräterückseite in die Position **AC**.
- ▶ Verbinden Sie den Stecker des Netzkabels mit einer gut zugänglichen Netzsteckdose 230 V ~ 50 Hz.
- ▶ Das Gerät befindet sich nun im Bereitschafts-Modus.

Batteriebetrieb – Batterien in das Gerät einlegen

Das Batteriefach befindet sich auf der Geräteunterseite.

- ▶ Ziehen Sie den Deckel des Batteriefachs in Pfeilrichtung ab.

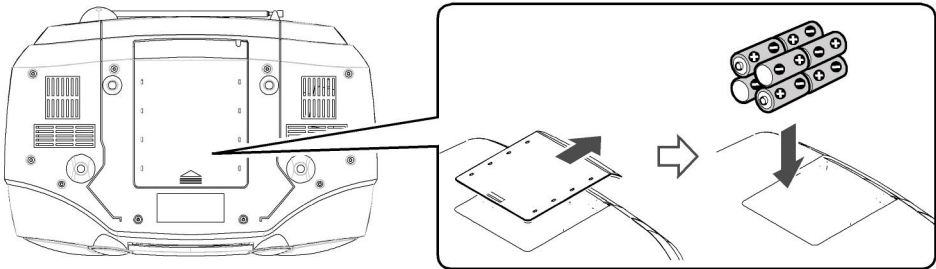

- ▶ Legen Sie acht 1,5-V-Batterien, Größe C/R14/UM-2 (nicht mitgeliefert) so ein, dass der Minuspol an den Federn anliegt. Beachten Sie die Skizze auf dem Gerät!
- ▶ Schieben Sie den Batteriefachdeckel wieder auf.
- ▶ Zum Umschalten auf Batteriebetrieb stellen Sie den Schalter **AC/DC** auf der Geräterückseite in die Position **DC**.
- ▶ Das Gerät befindet sich nun im Bereitschafts-Modus.

Batterie in die Fernbedienung einlegen

In der Fernbedienung ist eine Lithiumbatterie Typ CR 2025, 3V eingesetzt.

Hinweis

Wenn Sie die Fernbedienung zum ersten Mal in Betrieb nehmen, ziehen Sie die transparente Folie mit der Beschriftung "Bitte vor Gebrauch entfernen" heraus, ohne das Batteriefach zu öffnen.

Wenn das Gerät nicht oder schlecht auf die Fernbedienung reagiert, muss die Batterie ausgetauscht werden. Verfahren Sie dazu wie nachfolgend beschrieben:

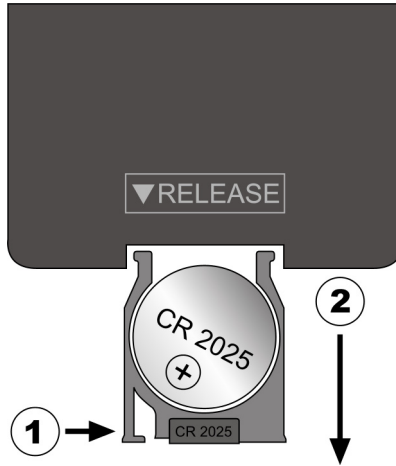

- ▶ Drücken Sie den Arretierungshebel (①) und ziehen Sie die Batteriehalterung mit der Batterie (②) aus der Fernbedienung heraus. Entsorgen Sie die Altbatterie entsprechend den gesetzlichen Bestimmungen.
- ▶ Legen Sie eine neue Batterie Typ CD 2025, 3V mit dem Pluspol nach oben zeigend in die Halterung ein. Achten Sie beim Einlegen auf die richtige Polarität.
- ▶ Schieben Sie die Halterung mit der Batterie vollständig in die Fernbedienung.

Achtung!

Explosionsgefahr bei unsachgemäßem Auswechseln der Batterie. Ersatz nur durch denselben oder einen gleichwertigen Typ.

Gerät einschalten

- ▶ Drücken Sie im Bereitschafts-Modus die Taste **STANDBY/ON** am Gerät oder die Taste  auf der Fernbedienung.
Im Display erscheint der Eintrag *HELLO*. Das Gerät ist betriebsbereit.

Gerät ausschalten

- ▶ Drücken Sie die Taste **STANDBY/ON** auf der Geräteoberseite oder die Taste  auf der Fernbedienung.
Im Display erscheint der Eintrag *GOOD BYE*. Das Gerät befindet sich nun im Bereitschafts-Modus.

Im Netzbetrieb ohne eingelegte Batterien können Sie das Gerät mit dem **AC/DC**-Schalter ausschalten indem Sie den Schalter auf **DC** stellen.

Im Batteriebetrieb stellen Sie den Schalter auf **AC**, wenn das Gerät nicht mit dem Netz verbunden ist. Das Gerät ist dann abgeschaltet.

Hinweis

Wird das Gerät längere Zeit nicht bedient und es wird keine Musik abgespielt, schaltet sich das Gerät nach ca. 5 Minuten automatisch in den Bereitschaftsmodus. Dies dient zur Einsparung unnötiger Energie.

Außerbetriebnahme

Wenn Sie das Gerät längere Zeit nicht benötigen, nehmen Sie es bitte außer Betrieb.

- ▶ Ziehen Sie dazu den Netzstecker ab und nehmen Sie die Batterien heraus.

Optional: Kopfhörer anschließen

An der Rückseite des Geräts finden Sie den Kopfhöreranschluss (**PHONES**).

- ▶ Schließen Sie einen Kopfhörer mit einem 3,5-mm-Klinkenstecker an. Die Lautsprecher schalten sich dann automatisch ab.

Achtung!

Bevor Sie einen Kopfhörer aufsetzen, stellen Sie die Lautstärke auf ein Minimum, um der Gefahr von Gehörschäden vorzubeugen!



Achtung!

Übermäßiger Schalldruck bei der Verwendung von Ohrhörern und Kopfhörern kann den Verlust des Hörsinns verursachen!

Externes Wiedergabegerät anschließen

Sie können den Anschluss **AUX** (die Taste **FUNCTION** drücken bis *AUX* im Display erscheint) für die Verbindung zu einem externen Wiedergabegerät (z. B. CD-Player oder MP3-Player) nutzen.

- ▶ Schalten Sie das Gerät in den Bereitschafts-Modus.
- ▶ Schalten Sie Ihr externes Gerät aus.
- ▶ Stecken Sie das eine Ende eines 3,5 mm Klinkenkabels (nicht im Lieferumfang enthalten) in den AUX IN Anschluss auf der Rückseite des Gerätes.
- ▶ Das andere Ende des Kabels verbinden Sie mit Ihrem externen Gerät.
- ▶ Schalten Sie Ihr externes Gerät ein.
- ▶ Drücken Sie die Taste **STANDBY/ON** am Gerät oder die Taste  auf der Fernbedienung.
- ▶ Drücken Sie auf der Fernbedienung oder am Gerät die Taste **FUNCTION**, bis *AUX* im Display angezeigt wird. Das Audiosignal Ihres externen Gerätes wird jetzt wiedergegeben.

Klangfunktionen

Lautstärke

- ▶ Mit den Tasten **VOLUME** am Gerät oder an der Fernbedienung stellen Sie die Lautstärke auf einer Skala von 0 bis 32 ein. Drücken Sie +, um die Lautstärke zu erhöhen, - um sie zu verringern. Im Display erscheint der Lautstärkewert.



Surroundklang zuschalten

- ▶ Drücken Sie die Taste **3D SURROUND** an der Geräteoberseite, um den Raumklang einzuschalten. Für die normale Klangwiedergabe drücken Sie die Taste **3D SURROUND** erneut. Bei aktiver Surroundfunktion erscheint im Display **SURROUND**.

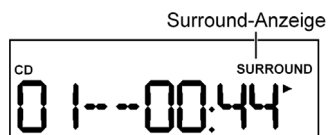

Equalizer

Diese Funktion dient zur Anpassung des Klanges. Wählen Sie einen der nachfolgenden Klangfilter (Equalizer):

- *ROCK*
- *POP*
- *JAZZ*
- *FLAT*
- *CLASSICS*

Hinweis

Der Equalizer kann nur eingestellt werden, wenn die 3D Surround Funktion nicht aktiviert wurde.

Sleep-Funktion

- ▶ Drücken Sie die Taste **SLEEP** wiederholt, um die automatische Abschaltung in Fünfehnernschritten von 90 Minuten bis 15 Minuten einzuschalten. Im Display erscheint die Anzeige **SLEEP**, gefolgt von der Minutenanzeige (z. B. **SLEEP 90**).
- ▶ Um die Funktion wieder auszuschalten, drücken Sie die Taste **SLEEP**, bis **OFF** erscheint und die Anzeige **SLEEP** im Display erlischt.

Radiobetrieb



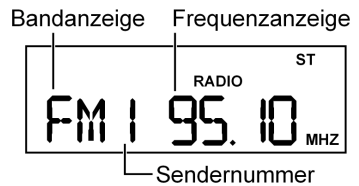



- ▶ Drücken Sie die Taste **STANDBY/ON** am Gerät oder  auf der Fernbedienung, um das Gerät einzuschalten.
- ▶ Wählen Sie mit der Taste **FUNCTION** durch Drücken die Funktion *TUNER* aus. Im Display erscheint die Anzeige **Radio**. Danach werden Frequenzband, Sendernummer und die Senderfrequenz angezeigt.
- ▶ Wählen Sie mit der Taste **BAND** den gewünschten Frequenzbereich: *Fm* oder *Rm* (UKW Stereo oder MW).



Antenne

- Für den UKW-Empfang ist das Gerät mit einer Teleskopantenne ausgestattet. Die Antenne ist drehbar, bauartbedingt jedoch nicht zu allen Seiten kippbar. Richten Sie die Antenne für einen optimalen Empfang aus. Sollte der Empfang nicht ausreichend sein, drehen Sie ggf. das Gerät.
Wenn Sie die Antenne nicht verwenden, setzen Sie sie in den Halter auf der Geräterückseite ein.
- Für den MW-Bereich ist eine Ferrit-Antenne im Gerät eingebaut. Drehen Sie das Gerät in die optimale Empfangsposition.

Sender einstellen

- ▶ Stellen Sie nun mit den Tasten /  den gewünschten Sender ein.
Wenn Sie einen Stereo-Sender gefunden haben, erscheint im Display die Anzeige **ST**.
- ▶ Halten Sie die Tasten /  für ca. 2 Sekunden gedrückt, um einen automatischen Sendersuchlauf zu starten. Der Suchlauf hält beim nächsten gefundenen Sender an.
- ▶ Eine Senderfeinabstimmung nehmen Sie vor, indem Sie die Tasten /  nur kurz drücken.

Sender speichern

Sie können 30 UKW- und 10 MW-Sender speichern.

- ▶ Stellen Sie wie im vorherigen Abschnitt beschrieben den gewünschten Sender ein.
- ▶ Drücken Sie die Taste **MEMORY/PROGRAM**. Im Display erscheint die Anzeige **PROG** und der Speicherplatz *1* blinkt.
- ▶ Drücken Sie die Tasten **PRESET** ▲ oder ▼, um den gewünschten Speicherplatz auszusuchen.
- ▶ Drücken Sie die Taste **MEMORY/PROGRAM**, um Ihre Auswahl zu bestätigen.

Hinweis

*Drücken Sie die Tasten **PRESET** ▲ oder ▼ solange die Anzeige **PROG** erscheint und der Speicherplatz blinkt. Sollten die Anzeigen nicht mehr blinken, muss die Taste **MEMORY/PROGRAM** erneut gedrückt werden.*

Gespeicherte Sender aufrufen

- ▶ Drücken Sie die Taste **BAND**, um zwischen UKW und MW (Mittelwelle) zu wechseln.
- ▶ Drücken Sie die Tasten **PRESET** ▲ oder ▼, um den gewünschten Sender auszuwählen.

Mono / Stereo einstellen

- ▶ Um zwischen Mono- und Stereo-Empfang zu wechseln, drücken Sie die Taste **MONO/ST**. Der Monoempfang kann den schwachen Empfang eines Stereosenders unter Umständen verbessern.

CD-/MP3-/USB- und Speicherkarten-Betrieb

Hinweise zum CD-Fach

- Legen Sie keine fremden Gegenstände in das CD-Fach, da hierdurch die Mechanik zerstört werden kann.
- Um Verschmutzungen durch Staub zu vermeiden, lassen Sie den CD-Fach-Deckel nicht für längere Zeit offen stehen.
- Berühren Sie auf keinen Fall die Linse im CD-Fach.
- Ist die CD stark verschmutzt oder weist sie starke Fingerabdrücke auf, kann es passieren, dass das Abspielen verzögert wird oder an einer anderen Stelle beginnt.
- Schmutz auf der Abtastlinse kann zu Unterbrechungen während des Abspielens oder zu anderen Störungen führen.
- Wenn Sie Staubpartikel aus dem CD-Fach entfernen möchten, benutzen Sie hierfür einen handelsüblichen Staubblasepinsel (im Fotogeschäft erhältlich).

Abspielbare Datenträger

Sie können mit dem Gerät Audio-CDs (inkl. CD-Rs und CD-RWs) sowie MP3-CDs abspielen.

Außerdem können Sie mit diesem Gerät MP3-Titel von einem Memory Stick mit USB-Stecker abspielen (USB-Version 1.1 und 2.0) oder von einer SD/MMC Speicherkarte. Bitte beachten Sie, dass die Kompatibilität mit allen Memory Sticks nicht zu 100 Prozent gewährleistet werden kann.

Die Abspielfunktionen sind für diese Datenträger weitgehend identisch und werden daher zusammen beschrieben.

Über "MP3"

Disks mit Titeln im MP3-Format sind zumeist selbst erstellte Disks, die - wie am Computer benutzte Daten CDs - in Verzeichnisse, Unterverzeichnisse und Einzeldateien (Einzeltitel) strukturiert sein können. MP3-Disks enthalten in der Regel sehr viel mehr Einzeltitel als eine Audio-CD, so dass sich die Einlese- und Navigationsgeschwindigkeit erhöht.

Beim Erstellen von MP3-Disks werden so genannte ID3-Tags (je nach Erstellungsprogramm nur optional) vergeben. In diesen ID3-Tags können Informationen wie der Name der Interpreten, der Name des Stücks und ggf. weitere Informationen enthalten sein.

Diese ID3-Tags können mit der MP3-Funktion Ihres Gerätes ausgelesen und im Display angezeigt werden.

Disk einlegen und entnehmen

Entfernen Sie vor dem ersten Einlegen einer CD den Schutzkarton aus dem CD-Fach.

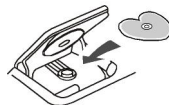

- ▶ Drücken Sie die Taste **STANDBY/ON** am Gerät oder  auf der Fernbedienung, um das Gerät einzuschalten.
- ▶ Wählen Sie mit der Taste **FUNCTION** die Funktion **CD** aus.
- ▶ Klappen Sie vor dem Öffnen des CD-Fachs den Tragegriff nach hinten.
- ▶ Fassen Sie den CD-Fach Deckel an der Aufkantung mit der Beschriftung **LIFT TO OPEN** an und klappen Sie ihn ganz nach oben.

- ▶ Legen Sie die Disk mit der beschrifteten Seite nach oben in das Disk Fach ein. Achten Sie darauf, dass die Disk mittig auf der Diskhalterung liegt und drücken Sie die Disk mit leichtem Druck vorsichtig auf die Diskhalterung.

Diskhalterung



- ▶ Schließen Sie das CD-Fach, indem Sie den CD-Fach Deckel bis nach unten klappen. Die CD wird nun eingelesen.
- ▶ Wenn Sie eine Audio-CD eingelegt haben, erscheint im Display für ein paar Sekunden **READING** (blinkt) anschließend die Gesamtzahl der Titel auf der CD und die Gesamtspieldauer.

CD-Audio-Betrieb



Hinweis

Wenn keine oder eine nicht lesbare Disk (z. B. Foto-CD, DVD, etc.) eingelegt ist, erscheint **NO DISC** (Deutsch: Keine Disk).

- ▶ Wenn Sie eine MP3-Disk eingelegt haben, werden alle Titel in allen Verzeichnissen eingelesen (dies kann einen Moment dauern) und sowohl die Gesamtanzahl der Titel als auch die Anzahl der Verzeichnisse (in der ersten Display-Zeile) angezeigt.

MP3-Betrieb

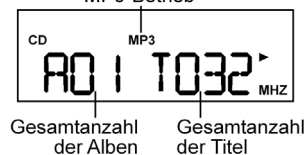

Hinweis

Öffnen Sie das CD-Fach nicht, solange die CD noch spielt oder rotiert. Drücken Sie vorher **STOP**.

- ▶ Um eine CD zu entnehmen, fassen Sie sie an der Seite an und drücken gleichzeitig die Diskhalterung.

Diskhalterung



USB-Stick anschließen und entnehmen

- ▶ Drücken Sie die Taste **STANDBY/ON** am Gerät oder  auf der Fernbedienung, um das Gerät einzuschalten.
- ▶ Stecken Sie einen USB-Stick in den an der Oberseite dafür vorgesehenen Anschluss.

Hinweis

*Wenn sich kein USB-Stick im USB-Anschluss befindet, erscheint **PLS INSERT USB** (Deutsch: Bitte USB-Stick anschließen).*

- ▶ Wählen Sie mit der Taste **FUNCTION** die Funktion **USB** aus.

Hinweis

Nähere Informationen zur Navigation innerhalb eines USB-Sticks lesen Sie ab Seite 21.

- ▶ Um den Memory Stick zu entnehmen, ziehen Sie ihn heraus.

SD/MMC Speicherkarte einlegen und entnehmen

- ▶ Drücken Sie die Taste **STANDBY/ON** am Gerät oder  auf der Fernbedienung, um das Gerät einzuschalten.
- ▶ Stecken Sie eine SD/MMC Speicherkarte in den an der Oberseite dafür vorgesehenen Schacht, bis er hörbar einrastet.

Hinweis

*Wenn sich keine Karte im Schacht befindet, erscheint **PLS INSERT CARD** (Deutsch: Bitte Speicherkarte einlegen).*

- ▶ Wählen Sie mit der Taste **FUNCTION** die Funktion **CARD** aus.

Hinweis

Nähere Informationen zur Navigation innerhalb einer Speicherkarte lesen Sie ab Seite 21.



- ▶ Um die Speicherkarte zu entnehmen, drücken Sie die Karte in Einschubrichtung, um sie zu entriegeln. Ziehen Sie sie anschließend heraus.

PLAY/PAUSE ▶ II , STOP ■ , SKIP ◀◀/▶▶

- ▶ Drücken Sie Taste ▶ II , um die Wiedergabe zu starten.
Im Display erscheint:
 - bei Audio-CDs die Nummer des aktuellen Titels und die ablaufende Zeit;
 - bei MP3-Disks der aktuelle Titel, das aktuelle Verzeichnis und die ablaufende Zeit.
- ▶ Drücken Sie erneut die Taste ▶ II , um die Wiedergabe zu unterbrechen, die Zeitanzeige blinkt.
- ▶ Drücken Sie erneut die Taste ▶ II , um die Wiedergabe an derselben Stelle fortzusetzen.
- ▶ Drücken Sie die Taste ■ , um die Wiedergabe zu beenden.
- ▶ Drücken Sie die Taste ▶▶, um einen Titel nach vorne zu springen, oder die Taste ◀◀, um einen Titel rückwärts zu springen. Während der Wiedergabe gelangen Sie mit der Taste ◀◀ an den Anfang eines Titels.
- ▶ Wenn Sie die Tasten ◀◀ oder ▶▶ gedrückt halten, starten Sie einen Schnelllauf rückwärts oder vorwärts.

Wiedergabemodus einstellen

Über die Taste **MODE** haben Sie die Möglichkeit im CD-/MP3-/USB- und Speicherkarten-Betrieb die Wiedergabe zu ändern. Folgende Möglichkeiten stehen Ihnen zur Verfügung:

Taste MODE	Anzeige	Art der Wiederholung
1 x drücken		Titel wird 1 x wiederholt
2 x drücken	 FOLDER	Alle Titel im Verzeichnis werden wiederholt
3 x drücken	 ALL	Alle Titel auf dem Medium (Disk, USB-Stick oder Speicherkarte) werden wiederholt.
4 x drücken	RAN	Zufallswiedergabe aller Titel auf dem Medium (Disk, USB-Stick oder Speicherkarte).
5 x drücken	-	Einfache Wiedergabe

Navigation auf einer MP3-Disk, einem USB-Stick oder einer SD/MMC Speicherkarte

Für die Navigation auf einer MP3-Disk, einem USB-Stick oder einer SD/MMC Speicherkarte benutzen Sie die Taste **FIND(MP3)**.

Titel oder Interpret suchen

- ▶ Drücken Sie **FIND(MP3)** einmal kurz; es erscheint der Buchstabe *A*. Wenn Titel, die mit "A" beginnen, vorhanden sind, wird der erste Titel jetzt angezeigt. Gibt es keinen Titel mit "A", erscheint *NO FILE* (Deutsch: keine Datei).
- ▶ Um den nächsten Buchstaben B auszuwählen, drücken Sie einmal kurz die Taste **▶▶**. Mit der Taste **◀◀** kehren Sie zum vorherigen Buchstaben zurück.
- ▶ Nach dem letzten Buchstaben Z werden die Ziffern 0 bis 9 aufgerufen.
- ▶ Drücken Sie die Taste **▶ II**, um den Titel zu spielen.

Bitte beachten Sie, dass nur nach Titel oder Interpreten gesucht werden kann, wenn die MP3-Dateien entsprechend benannt wurden.

Ordner (Album) suchen

- ▶ Drücken Sie **FIND(MP3)** zwei Mal kurz.
- ▶ Um ein Verzeichnis auszuwählen, drücken Sie einmal kurz die Taste **▶▶**. Mit der Taste **◀◀** kehren Sie zum vorherigen Verzeichnis zurück.
- ▶ Mit den Tasten **◀▶/▶▶** steuern Sie die weiteren Titel des Verzeichnisses an.
- ▶ Drücken Sie die Taste **▶ II**, um das Verzeichnis von Anfang an zu spielen.

Bitte beachten Sie, dass nur solche Verzeichnisse angezeigt werden, die abspielbare MP3-Dateien enthalten.

ID3-Tags anzeigen lassen

Halten Sie während der Wiedergabe die Taste **FIND(MP3)** gedrückt. Die beim Erstellen der Disk als ID3-Tags abgelegten Informationen (Name des Titels, des Interpreten usw.) werden nacheinander in einer Laufschrift angezeigt.

Zum Ausschalten der Funktion halten Sie die Taste **FIND(MP3)** erneut gedrückt.

Programmierfunktionen

Sie können eine Abspielreihenfolge für bis zu 40 Titel programmieren. Das Gerät muss sich hierzu im Stopp-Modus befinden (ggf. erst die Taste ► || und dann die Taste ■ drücken).

Titel programmieren

- ▶ Drücken Sie die Taste **MEMORY/PROGRAM** am Gerät oder die Taste **PROG.** auf der Fernbedienung. Im Display erscheinen zwei Stellen *01* für den Titel sowie der erste Programmplatz *PR 01*. Zusätzlich erscheint die Anzeige **PROG.**
- CD
PROG

01 PR 01
- Titelnummer Programmplatz
- ▶ Wählen Sie mit den Tasten ◀◀ oder ▶▶ den Titel, den Sie auf Programmplatz *PR 01* speichern wollen.
 - ▶ Drücken Sie die Taste **MEMORY/PROGRAM** am Gerät oder die Taste **PROG.** auf der Fernbedienung erneut. Der erste Titel ist gespeichert.
 - ▶ Wiederholen Sie diese Schritte, um weitere Titel zu speichern.
 - ▶ Wenn Sie die Liste abspielen wollen, drücken Sie die Taste ► || . Es erscheint die Nummer des Titels, die ablaufende Zeit und die Anzeige **PROG.**, innerhalb der gespeicherten Liste können Sie mit den Tasten ◀◀ oder ▶▶ zwischen den einzelnen Titeln wechseln.

Programmierte Liste bearbeiten

Wenn Sie die Wiedergabe der Liste mit der Taste ■ beenden, ist sie noch nicht gelöscht. Sie können die gespeicherten Titel mit der Taste **MEMORY/PROGRAM** am Gerät oder mit der Taste **PROG.** auf der Fernbedienung wieder aufrufen und die Liste mit anderen Titeln belegen.

Programmierte Liste löschen

Die programmierte Liste wird vollständig gelöscht, wenn Sie zweimal die Taste ■ drücken, die CD aus dem Gerät entnehmen oder eine andere Betriebsart wählen.

Kassettenbetrieb

- ▶ Drücken Sie die Taste **STANDBY/ON** um das Gerät einzuschalten.
- ▶ Wählen Sie mit der Taste **FUNCTION** die Funktion *TAPE* aus.

Kassette einlegen

- ▶ Drücken Sie die Taste **STOP/EJ** ■▲, um das Kassettenfach zu öffnen.
- ▶ Legen Sie eine Kassette mit der Bandseite nach oben und der Seite, die gespielt werden soll, zum Gerät zeigend in die Führungsschienen des Fachs.
- ▶ Drücken Sie das Fach zu.

Kassette abspielen, stoppen, unterbrechen

- ▶ Drücken Sie die Taste **PLAY** ◀, um die Kassette abzuspielen.
- ▶ Sie stoppen die Wiedergabe mit der Taste **STOP/EJ** ■▲.
- ▶ Sie können die laufende Wiedergabe mit der Taste **PAUSE** || unterbrechen. Drücken Sie die Taste erneut, um die Wiedergabe fortzusetzen.

Schneller Vor- und Rücklauf

- ▶ Drücken Sie die Tasten **F.FWD** ◀◀ oder **REW** ▶▶, um das Band schnell zurück- bzw. vorzuspulen.
- ▶ Drücken Sie **STOP/EJ** ■▲, um den Schnelllauf zu beenden. Drücken Sie die Taste auch, wenn das Bandende bzw. der -anfang erreicht sind.

Schalten Sie nicht unmittelbar vom Schnelllauf auf Wiedergabe. Stoppen Sie vorher die Wiedergabe, um das Band zu schonen.

Aufnehmen

Geeignete Kassetten

Wenn bereits bespielte Chromdioxid-Bänder auf diesem Gerät überspielt werden, kann es vorkommen, dass die erste Aufnahme nur teilweise gelöscht wird. Wir empfehlen daher, für Aufnahmen mit Chromdioxid-Bändern neue Kassetten zu verwenden. Bessere Wiedergabeeigenschaften erzielen Sie mit Eisenbändern.

Sie können vom Radio oder von Audio-CD oder MP3-Disk aufnehmen.

Das Gerät ist mit einer automatischen Aussteuerung versehen, die den optimalen Aufnahmelevel einstellt. Manuelle Regelungen der Lautstärke während der Aufnahme beeinflussen diese nicht.

Beat Cut Schalter

Im Radiobetrieb können bei der Aufnahme von MW-Sendern manchmal störende Interferenzen auftreten. Sie können das Überlagerungspfeifen verringern oder ganz unterdrücken, indem Sie den Schalter **BEAT CUT** in die jeweils andere Position 1 oder 2 stellen.

Vom Radio aufnehmen

- ▶ Wählen Sie mit der Funktionstaste den Radiobetrieb und stellen Sie den gewünschten Sender ein.
- ▶ Wenn Sie eine Kassette eingelegt haben, drücken Sie die Tasten **RECORD ● + PLAY ◀** (miteinander verbunden) herunter.
- ▶ Stoppen Sie die Aufnahme mit **PAUSE ||** oder **STOP/EJ ■ ▲**.

Von Audio-CD oder MP3-Disk aufnehmen

- ▶ Wählen Sie die Betriebsart **CD** und legen Sie die gewünschte CD ein.
- ▶ Spielen Sie eine CD bis zu der Stelle, von der Sie aufnehmen möchten, und drücken Sie dann die Tasten **RECORD ● + PLAY ◀**.
- ▶ Stoppen Sie die Aufnahme mit **PAUSE ||** oder **STOP/EJ ■ ▲**.

Hinweis

*Sie erzielen einen sanfteren Aufnahmebeginn, wenn Sie zunächst die Kassetten Tasten **RECORD ● + PLAY ◀** und **PAUSE ||** drücken und die Taste **PAUSE ||** zum Start der Aufnahme wieder lösen.*

Das Gerät ist mit einer Löschsperre gegen ungewolltes Löschen von Aufnahmen ausgestattet. Wenn bei der eingelegten Kassette die Kunststoffnasen an der Kassettenrückseite (Löschsperre) entfernt sind, lässt sich die Aufnahmetaste nicht drücken.

Entsorgung

Verpackung



Nicht mehr benötigte Verpackungen und Packhilfsmittel sind recyclingfähig und sollten grundsätzlich der Wiederverwertung zugeführt werden.

Gerät



Werfen Sie das Gerät am Ende seiner Lebenszeit keinesfalls in den normalen Hausmüll. Erkundigen Sie sich in Ihrer Stadt- oder Gemeindeverwaltung nach Möglichkeiten einer umwelt- und sachgerechten Entsorgung.

Batterien



Verbrauchte Batterien und defekte Akkus gehören nicht in den Hausmüll. Die Batterien müssen bei einer Sammelstelle für Altbatterien abgegeben werden.

Radiorecorder

Spannungsversorgung:	230 V ~ 50 Hz, 16 W
Batterien Radiorecorder:	8 x 1,5 V, Größe C/R14/UM-2 (nicht mitgeliefert)
Radiofrequenzbereich UKW:	87,5 – 108 MHz
Radiofrequenzbereich Mittelwelle:	522 – 1620 kHz
Kopfhöreranschluss:	3,5-mm-Klinkenstecker
Musikspitzenausgangsleistung:	2 x 28 Watt
Sinusleistung:	2 x 2,8 Watt (10 % K)
CD-Player:	Laserklasse 1
Abspielbare Disks:	Audio-CD, CD-R, CD-RW, MP3-Disk
Anschlüsse:	Kopfhörer: 3,5-mm-Klinkenstecker (max. Ausgangsspannung ≤ 150 mV) AUX IN: 3,5-mm-Klinkenstecker USB-Anschluss* SD/MMC-Kartenleser*

Fernbedienung

Batterie (im Lieferumfang):	1 x CR 2025, 3 V
LED-Klasse:	1

Verwenden Sie nur CDs, die wie folgt gekennzeichnet sind:



Bitte beachten Sie:

Es gibt heute viele zum Teil nicht standardisierte CD-Aufnahmeverfahren und Kopierschutzverfahren sowie unterschiedliche CD-R- und CD-RW-Rohlinge. Darum kann es in Einzelfällen zu Einlesefehlern oder -Verzögerungen kommen. Dies ist kein Defekt des Geräts.

Technische Änderungen vorbehalten!

* Die Kompatibilität zu allen am Markt erhältlichen MP3-Player, USB-Sticks oder Speicherkarten kann nicht garantiert werden.

Vue d'ensemble

Vue de dessus

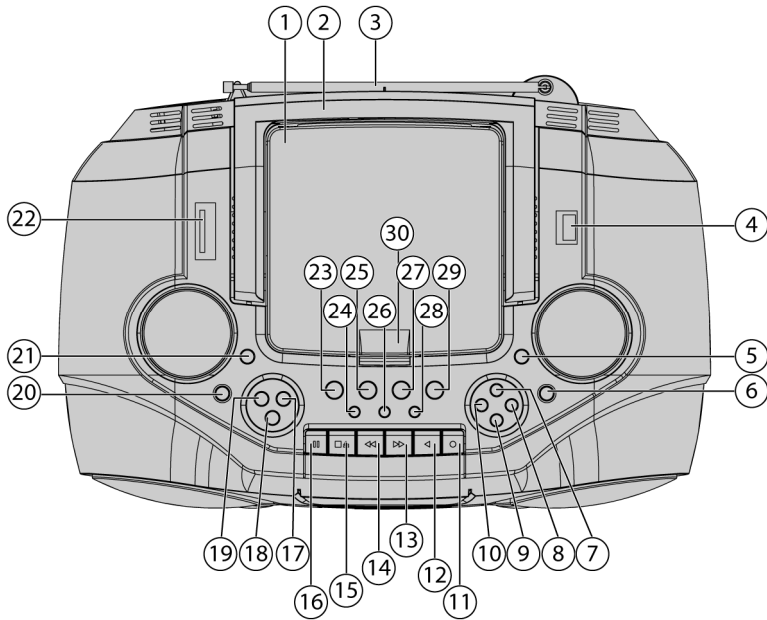

1. Compartiment à CD
2. Poignée
3. Antenne télescopique
4. Prise USB
5. Touche **EQ** : réglages de l'égaliseur
6. Touche **FIND(MP3)** : fonction de recherche (MP3)
7. Touche **PRESET ▲** : sélection de l'émetteur
8. Touche **MODE** : sélection du mode de lecture
9. Touche **PRESET ▼** : sélection de l'émetteur
10. Touche **MEMORY/PROGRAM** : fonction de programmation
11. Touche **RECORD ●** : enregistrement (cassette)
12. Touche **PLAY ◀** : lecture de la cassette
13. Touche **REW ▶▶** : retour arrière (cassette)
14. Touche **F.FWD ◀◀** : avance rapide (cassette)
15. Touche **STOP/EJ ■▲** : arrêt de la lecture de la cassette / éjection de la cassette
16. Touche **PAUSE ||** : interruption de la lecture de la cassette

17. Touche **VOLUME +** : augmentation du volume
18. Touche **FUNCTION** : réglage du mode *TUNER, TAPE, CD, USB, CARD* ou *AUX*
19. Touche **VOLUME -** : réduction du volume
20. Touche **STANDBY/ON** : marche et arrêt
21. Touche **3D SURROUND** : activation du son surround (**ON**)
22. Compartiment **SD/MMC**
23. Touche **TUNING/SKIP +** ⏪ : retour rapide, titre précédent, début du titre
24. Touche **SLEEP** : fonction d'arrêt
25. Touche **TUNING/SKIP +** ⏩ : avance rapide, titre suivant
26. Touche **BAND** : sélection de la fréquence
27. Touche **PLAY/PAUSE** ▶ || : lecture/interruption de la lecture (CD, USB et carte CARD)
28. Touche **MONO/ST.** : réception mono/stéréo (radio)
29. Touche **STOP** ■ : arrêt de la lecture (CD, USB et carte CARD)
30. Couverture du compartiment CD

Façade

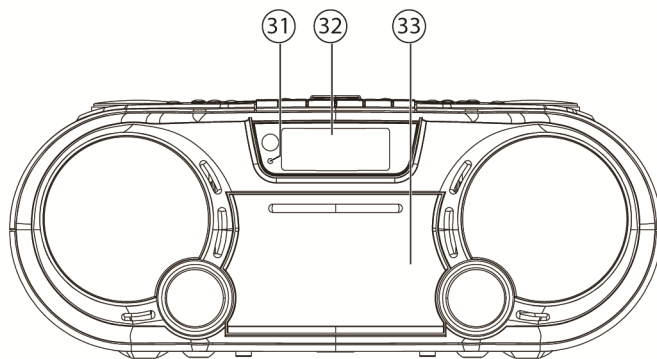

31. Témoin de fonctionnement
32. Écran
33. Compartiment cassette

Arrière

FR

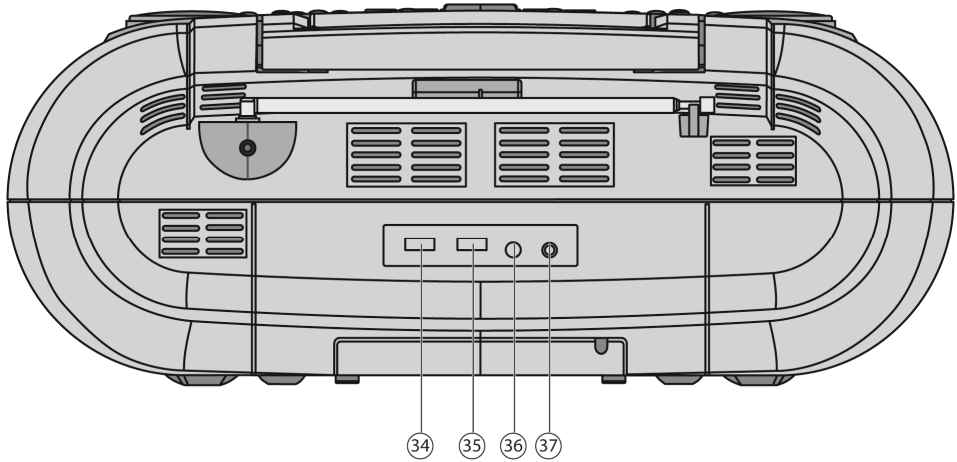

34. Interrupteur **BEAT CUT** : élimination des battements (radio)

35. Bouton **AC/DC** : Fonctionnement sur réseau électrique (**AC**) ou sur piles (**DC**)

36. **PHONES** : prise casque

37. **AUX IN** : port pour un appareil de lecture externe

Télécommande

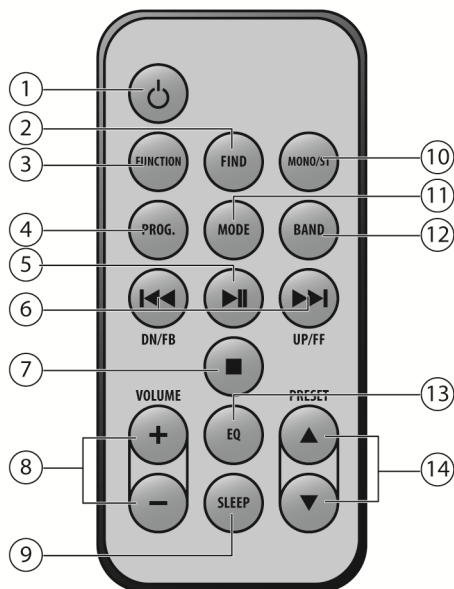

1. Touche **⏻** : marche et arrêt
2. Touche **FIND** : fonction de recherche (MP3)
3. Touche **FUNCTION** : réglage du mode *TUNER, TAPE, CD, USB, CARD* ou *AUX*
4. Touche **PROG.** : fonction de programmation
5. Touche **▶ ||** : lecture/interruption de la lecture (CD, USB et carte CARD)
6. Touche **DN/FB ⏮** : retour rapide, titre précédent, début du titre
Touche **UP/FF ⏭** : avance rapide, titre suivant
7. Touche **STOP ■** : arrêt de la lecture (CD, USB et carte CARD)
8. Touche **VOLUME -/+** : réduction/augmentation du volume
9. Touche **SLEEP** : fonction d'arrêt
10. Touche **MONO/ST** : réception mono/stéréo (radio)
11. Touche **MODE** : sélection du mode de lecture
12. Touche **BAND** : sélection de la fréquence
13. Touche **EQ** : réglages de l'égaliseur
14. Touche **PRESET ▲/▼** : sélection de l'émetteur

Sommaire

Vue d'ensemble	1
Vue de dessus	1
Façade.....	2
Arrière	3
Télécommande	4
Sommaire	5
Consignes de sécurité	8
À propos de ce mode d'emploi	8
Utilisation conforme	8
Ne pas laisser d'appareils électriques entre les mains des enfants.....	8
Installation de l'appareil en toute sécurité.....	9
Accès à la prise secteur	9
En cas de dommages.....	10
En cas de dysfonctionnements	10
Le lecteur de CD.....	10
Conseils d'utilisation des piles	11
Nettoyage et stockage.....	11
Mise en marche / Arrêt	12
Fonctionnement sur secteur électrique – Brancher le câble	12
Fonctionnement sur piles - Insertion des piles dans l'appareil	12
Placer les piles dans la télécommande	13
Allumer l'appareil.....	14
Éteindre l'appareil	14
Mise hors service	14
Option: raccordement du casque.....	14
Raccordement d'un appareil de lecture externe	15
Fonctions audio	16
Volume	16
Activer le son surround	16
Égaliseur	16
Fonction sommeil	16
Fonctionnement de la radio	17
Antenne	17
Réglage des stations	17
Mémorisation des stations.....	18

Sélection d'une station en mémoire	18
Réglage mono/stéréo	18
Utilisation de CD/ lecteur MP3/ Clé USB et cartes mémoire	19
Informations sur le compartiment CD	19
Lecture des données sous différents formats	19
Remarques relatives au format « MP3 »	19
Insertion et retrait des disques	20
Insérer et retirer une clé USB	21
Insérer et retirer une carte mémoire SD/MMC	21
PLAY/PAUSE ▶ II , STOP ■ , SKIP ◀▶	22
Régler le mode de lecture	22
Navigation des fichiers sous format MP3, clé USB ou carte mémoire SD/MMC	23
Recherche d'un titre ou d'un interprète	23
Chercher un dossier (album)	23
Affichage des tags ID3	23
Fonctions de programmation	24
Programmation de titres	24
Modification de la liste programmée	24
Suppression de la liste programmée	24
Mode Casette	25
Insérer une cassette	25
Lire, arrêter, interrompre momentanément une cassette	25
Avance/retour rapide	25
Enregistrer	26
Élimination des battements (Beat Cut)	26
Enregistrement de la radio	26
Enregistrement de CD audio ou MP3	26
Recyclage	27
Emballage	27
Appareil	27
Piles	27
Caractéristiques techniques	28
Radio MP3 / stéréo	28
Télécommande	28

Copyright © 2011

Tous droits réservés.

Le Copyright est la propriété de la société MEDION®.

Marques déposées:

Les marques déposées sont la propriété de leurs propriétaires respectifs.

Sous réserve de modifications techniques et visuelles ou d'erreurs d'impression.

Consignes de sécurité

À propos de ce mode d'emploi



Avant la première utilisation, lisez attentivement ce mode d'emploi et veillez surtout à vous conformer aux consignes de sécurité !

Toute action subie par et effectuée avec cet appareil doit se dérouler tel que décrit dans ce mode d'emploi.

Conservez précieusement ce mode d'emploi. Si vous donnez l'appareil, il est impératif que vous remettiez également ce mode d'emploi !

Utilisation conforme

- Cet appareil est destiné à la réception et à la diffusion de stations radio, à la lecture de fichiers audio sur CD, support USB ou carte SD/MMC ainsi qu'à l'enregistrement et à la lecture de cassettes audio.
- Cet appareil est uniquement destiné à un usage privé et n'est pas conçu pour l'utilisation dans une entreprise de l'industrie lourde.

Ne pas laisser d'appareils électriques entre les mains des enfants

- Ne laissez jamais des enfants utiliser des appareils électriques sans surveillance.
- En cas d'ingestion, les piles peuvent représenter un danger mortel. Veillez à maintenir l'appareil, sa télécommande et les piles hors de portée des enfants en bas âge. En cas d'ingestion d'une pile, faites immédiatement appel à un médecin.
- Conservez également les matériaux d'emballage hors de la portée des enfants. Ils pourraient s'étouffer.
- Cet appareil n'est pas destiné à être utilisé par des personnes (y compris les enfants) dont les capacités physiques, sensorielles ou mentales sont limitées ou manquant d'expérience et/ou de connaissances, sauf si elles sont surveillées par une personne responsable de leur sécurité ou si elles reçoivent de cette personne les instructions nécessaires à l'utilisation de l'appareil. Surveillez les enfants afin de garantir qu'ils ne jouent pas avec l'appareil.

Installation de l'appareil en toute sécurité

Si l'appareil passe d'un endroit froid à un endroit chaud, attendez avant de le brancher. L'eau de condensation due au changement de température pourrait détruire l'appareil. Lorsque l'appareil a atteint la température ambiante, il peut être mis en marche sans danger.

Cette radio MP3 / stéréo n'est pas destinée à une utilisation dans des pièces où l'humidité est élevée (p.ex. salle de bain). Veillez à ce que:

- les fentes d'aération ne soient pas couvertes, afin qu'une aération suffisante soit toujours garantie; l'aération ne peut pas être entravée en couvrant les ouvertures de ventilation avec des objets tels que revues, nappes, rideaux, etc;
- si vous placez l'appareil sur une étagère, un espace d'au moins 10 cm soit maintenu autour de l'appareil;
- aucune source de chaleur directe (p.ex. chauffage) n'agisse sur la radio MP3 / stéréo;
- les rayons du soleil n'atteignent pas directement la radio MP3 / stéréo;
- l'appareil ne soit pas en contact avec de l'humidité, des gouttes d'eau ou des éclaboussures. Ne posez donc jamais sur l'appareil d'objets remplis de liquide – de liquide, tel que des vases.
- l'appareil ne soit pas utilisé sous des climats extrêmes;
- l'appareil ne soit pas à proximité immédiate de champs magnétiques (p.ex. téléviseur ou autres haut-parleurs);
- il n'y ait pas de sources de feu (p. ex. bougies) à proximité de la radio MP3 / stéréo ou sur celle-ci.

Accès à la prise secteur

- Reliez l'appareil à une prise de courant aisément accessible (230 V ~ 50 Hz) située à proximité de l'appareil. La prise de courant doit rester accessible s'il devait s'avérer nécessaire de débrancher rapidement l'appareil.
- N'allumez pas l'appareil lorsque l'appareil ou le câble d'alimentation présente des dommages visibles ou lorsque l'appareil est tombé.
- Disposez le cordon d'alimentation de manière à éviter tout risque de trébuchement. Le câble d'alimentation ne doit être ni coincé ni écrasé.

En cas de dommages

- En cas de dommages de l'appareil ou du cordon d'alimentation, débranchez immédiatement la fiche secteur de la prise de courant.
- N'essayez en aucun cas d'ouvrir et/ou de réparer vous-même l'appareil. Risque d'électrocution !
- Si le câble d'alimentation de cet appareil est endommagé, faites-le remplacer par le fabricant, son service après-vente ou une personne qualifiée afin d'éviter tout danger.
- Pour éviter tout danger, adressez-vous en cas de problème à notre centre de service après-vente ou à un atelier spécialisé.

En cas de dysfonctionnements

- Si l'appareil présente des dysfonctionnements, il se peut qu'une décharge électrostatique se soit produite. En l'occurrence, débranchez le câble d'alimentation et retirez les piles. Puis réinsérez les piles dans l'appareil et rebranchez celui-ci. L'appareil est alors réinitialisé.

Le lecteur de CD



Le lecteur CD est un produit laser de la classe 1. L'appareil est équipé d'un système de sécurité qui empêche la sortie de rayonnements laser dangereux durant une utilisation normale. Pour éviter de vous blesser les yeux, ne manipulez pas ou n'endommagez pas le système de sécurité de l'appareil.

Le présent appareil satisfait aux exigences essentielles et prescriptions pertinentes de la directive sur l'écoconception 2009/125/CE (Règlement n° 1275/2008).

Conseils d'utilisation des piles

L'appareil fonctionne avec des piles. Lorsque vous utilisez des piles, veillez à respecter les points suivants:

- Ne jamais recharger les piles ! Risque d'explosion !
- Tenir les piles hors de la portée des enfants, ne pas les jeter au feu, ne pas les court-circuiter ni les démonter.
- Respecter la polarité lors de leur insertion.
- Remplacer toujours toutes les piles à la fois (radio MP3 / stéréo).
- Utiliser uniquement des piles du même type, mais jamais de types différents ni de piles usées en combinaison avec des piles neuves.
- Si nécessaire, nettoyer les contacts des piles et de l'appareil avant d'insérer les piles.
- Les piles vides doivent être retirées immédiatement de l'appareil ! Risque de fuite accru !
- N'exposez jamais les piles à des températures élevées, p. ex. rayonnement solaire, feu ou similaires !
- En cas de non-respect, les piles risquent de se décharger au-delà de leur tension finale de charge et de couler ! Enlever immédiatement les piles pour éviter tout dommage.
- Éviter tout contact avec la peau, les yeux et les muqueuses. En cas de contact avec l'acide des piles, rincez immédiatement et abondamment à l'eau claire les zones touchées et consultez immédiatement un médecin.
- En cas de non-utilisation prolongée, retirer les piles de la télécommande et de l'appareil.

Nettoyage et stockage

- Avant le nettoyage, veiller à débrancher la fiche secteur de la prise de courant.
- Pour nettoyer l'appareil, utilisez un tissu sec et doux. Évitez les solvants et produits d'entretien chimiques qui risqueraient d'endommager la surface et/ou les inscriptions de l'appareil.
- Si vous ne comptez pas utiliser l'appareil pendant une durée prolongée, retirez les piles et sortez sa fiche de la prise de courant.

Mise en marche / Arrêt

Fonctionnement sur secteur électrique – Brancher le câble

- ▶ Retirez le cache du compartiment à piles en suivant le sens de la flèche.
- ▶ Extrayez le câble du compartiment situé à côté de celui des piles et placez-le dans la glissière. Remettez en place le cache du compartiment à piles.
- ▶ Pour passer au mode d'utilisation sur réseau électrique, placez le bouton AC/DC à l'arrière de l'appareil sur la position AC.
- ▶ Raccordez la fiche à une prise secteur 230 V ~ 50 Hz.
- ▶ L'appareil est maintenant en mode veille.

Fonctionnement sur piles – Insertion des piles dans l'appareil

Le compartiment à piles se trouve sous l'appareil.

- ▶ Retirez le cache du compartiment à piles en suivant le sens de la flèche.

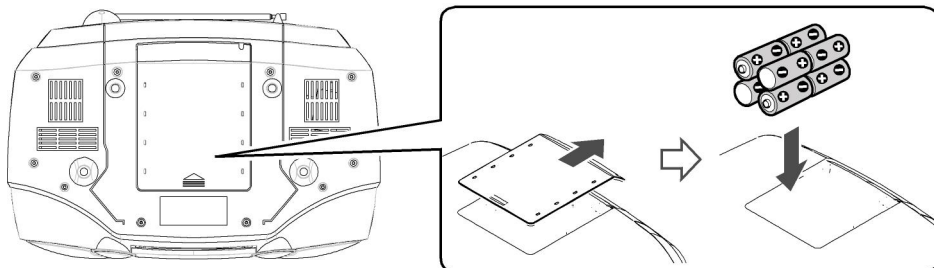

- ▶ Insérez huit piles de 1,5 V C/R14/UM-2 (non fournies) de manière à ce que le pôle moins des piles soit en contact avec les ressorts. Suivez le diagramme se trouvant sur l'appareil !
- ▶ Remettez en place le cache du compartiment à piles.
- ▶ Pour passer au mode d'utilisation sur secteur électrique, placez le bouton AC/DC à l'arrière de l'appareil sur la position DC.
- ▶ L'appareil est maintenant en mode veille.

Placer les piles dans la télécommande

Une pile au lithium de type CR 2025, 3V est placée dans la télécommande.

FR

Remarque

Lorsque vous utilisez la télécommande pour la première fois, retirez la pellicule transparente avec l'inscription "Retirer avant utilisation SVP", sans ouvrir le compartiment de la pile.

Si l'appareil ne réagit pas ou réagit mal à la télécommande, la pile doit être remplacée. Pour ce faire, suivez la procédure ci-dessous:

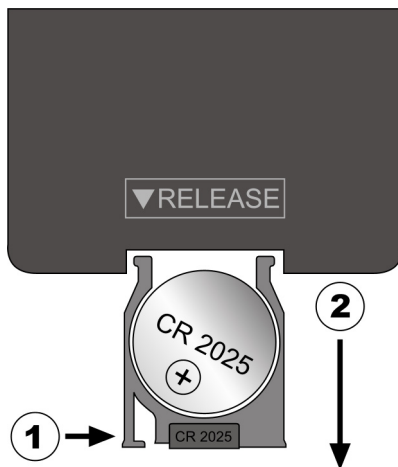

- ▶ Appuyez sur le levier d'arrêt (①) et extrayez le support de la pile (②) de la télécommande. Éliminez la pile usagée conformément à la législation en vigueur.
- ▶ Placez une nouvelle pile de type CD 2025, 3V avec le pôle positif (+) vers le haut dans le support. Lors de leur insertion, veillez à bien respecter la polarité.
- ▶ Faites glisser le support avec la pile complètement dans la télécommande.

Attention !

Risque d'explosion en cas de remplacement incorrect des piles. Remplacement uniquement par par une pile de même type ou de type équivalent.

Allumer l'appareil

- ▶ En mode veille, appuyez sur la touche **STANDBY/ON** de l'appareil ou sur la touche  de la télécommande.
Le message *HELLO* s'affiche sur l'écran. L'appareil est prêt à l'emploi.

Éteindre l'appareil

- ▶ Appuyez sur la touche **STANDBY/ON** sur la partie supérieure de l'appareil ou sur la touche  de la télécommande.
Le message *GOOD BYE* s'affiche sur l'écran. L'appareil est maintenant en mode veille.

Lorsque l'appareil fonctionne sur secteur et qu'il n'est pas muni de piles, vous pouvez l'éteindre avec le bouton **AC/DC**, en le mettant sur la position **DC**.

Lorsque l'appareil fonctionne sur piles, mettez le bouton sur la position **AC** si l'appareil n'est pas branché sur secteur. L'appareil est alors éteint.

Remarque

Si l'appareil ne reçoit aucune commande pendant un long moment et qu'il ne diffuse pas de musique, il se met automatiquement en mode veille après environ 5 minutes. Ceci permet d'éviter de gaspiller de l'énergie.

Mise hors service

Si vous ne vous servez pas de l'appareil durant une période prolongée, veuillez le mettre hors service.

- ▶ Pour ce faire, débranchez la fiche secteur et retirez les piles.

Option: raccordement du casque

La prise casque se trouve à l'arrière de l'appareil (**PHONES**).

- ▶ Vous pouvez y brancher un casque à connecteur jack 3,5 mm. Les haut-parleurs sont alors automatiquement désactivés.

Attention !

Avant de placer un casque sur vos oreilles, réglez le volume sur le minimum afin d'éviter tout risque de lésions auditives.



Attention !

À pleine puissance l'écoute prolongée du baladeur peut endommager l'oreille de l'utilisateur.

Raccordement d'un appareil de lecture externe

Vous pouvez utiliser la sortie **AUX** (appuyez sur la touche **FUNCTION** jusqu'à ce que *AUX* s'affiche à l'écran) pour raccorder un appareil de lecture externe (p.ex. lecteur CD ou lecteur MP3).

- ▶ Mettez l'appareil en mode veille.
- ▶ Éteignez votre appareil externe.
- ▶ Branchez un câble avec fiche jack 3,5 mm (non fournie) dans l'entrée AUX IN à l'arrière de l'appareil.
- ▶ Branchez l'autre extrémité du câble à votre appareil externe.
- ▶ Allumez votre appareil externe.
- ▶ Appuyez sur la touche **STANDBY/ON** de l'appareil ou la touche **⏻** de la télécommande.
- ▶ Appuyez, sur la télécommande ou l'appareil, sur la touche **FUNCTION**, jusqu'à ce que *AUX* s'affiche à l'écran. Le signal audio de votre appareil externe est à présent diffusé.

Fonctions audio

Volume

- ▶ À l'aide des touches **VOLUME** sur l'appareil ou la télécommande, vous pouvez régler le volume sur une échelle de 0 à 32. Appuyez sur volume + pour augmenter le volume, et sur - pour le diminuer. La valeur du volume s'affiche à l'écran.



Activer le son surround

- ▶ Appuyez sur la touche **3D SURROUND** sur le côté supérieur de l'appareil pour activer le son 3D. Pour obtenir un son normal, appuyez à nouveau sur la touche **3D SURROUND**. Lorsque la fonction surround est activée, la mention **SURROUND** s'affiche sur l'écran.

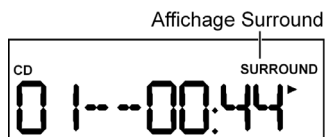

Égaliseur

Cette fonction permet d'adapter le son. Sélectionnez l'un des filtres suivants (égaliseur):

- *ROCK*
- *POP*
- *JAZZ*
- *FLAT*
- *CLASSICS*

Remarque

L'égaliseur ne peut être réglé que si la fonction 3D Surround n'est pas activée.

Fonction sommeil

- ▶ Appuyez plusieurs fois sur la touche **SLEEP** pour activer l'arrêt automatique après une certaine durée, de 90 à 15 minutes, par paliers de 15 minutes. La mention **SLEEP** s'affiche à l'écran, suivie du nombre de minutes (p. ex. **SLEEP 90**).
- ▶ Pour désactiver cette fonction, appuyez sur la touche **SLEEP**, jusqu'à ce que **OFF** s'affiche et que la mention **SLEEP** s'éteigne.

Fonctionnement de la radio

- ▶ Appuyez sur la touche **STANDBY/ON** sur l'appareil ou  sur la télécommande pour allumer l'appareil.
- ▶ En appuyant sur la touche **FUNCTION**, sélectionnez la fonction **TUNER**. La mention **Radio** s'affiche sur l'écran. Ensuite, la bande de fréquence, le numéro du programme et la fréquence s'affichent.

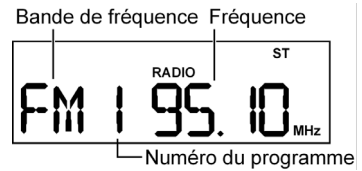







- ▶ Sélectionnez à l'aide de la touche **BAND** la bande de fréquence souhaitée: *FM* ou *AM* (fréquence modulée stéréo ou ondes moyennes).

Antenne

- L'appareil est équipé d'une antenne télescopique pour la réception FM. L'antenne peut pivoter mais ne peut pas être inclinée de tous les côtés. Orientez l'antenne de manière à obtenir une réception optimale. Pour optimiser la qualité de réception, vous pouvez modifier l'orientation de l'appareil. Si vous n'utilisez pas l'antenne, rangez-la dans son support sur le côté arrière de l'appareil.
- L'appareil est doté d'une antenne en ferrite intégrée pour la réception des ondes moyennes (AM). Modifiez au besoin l'orientation de l'appareil pour optimiser la qualité de réception.

Réglage des stations

- ▶ Sélectionnez la station désirée à l'aide des touches / .
- ▶ Si vous avez sélectionné un émetteur stéréo, la mention s'affiche **ST** sur l'écran.
- ▶ Maintenez les touches /  enfoncées environ 2 secondes pour démarrer la recherche automatique de stations. La recherche automatique s'interrompt lorsque la station suivante a été trouvée.
- ▶ Pour procéder à une syntonisation de précision, appuyez brièvement sur les touches / .

Mémorisation des stations

Vous pouvez mettre en mémoire 10 stations FM et 10 stations MO.

- ▶ Réglez la station souhaitée comme décrit à la section précédente.
- ▶ Appuyez sur la touche **MEMORY/PROGRAM**. La mention **PROG** s'affiche à l'écran et l'emplacement de mémoire 1 clignote.
- ▶ Appuyez sur les touches **PRESET** ▲ ou ▼ pour rechercher l'emplacement de mémoire souhaité.
- ▶ Appuyez sur la touche **MEMORY/PROGRAM** pour confirmer votre choix.

Remarque

*Appuyez sur les touches **PRESET** ▲ ou ▼ aussi longtemps que la mention **PROG** s'affiche et que le numéro d'emplacement de mémoire clignote. Si ces mentions ne s'affichent plus, vous devez à nouveau appuyer sur la touche **MEMORY/PROGRAM**.*

Sélection d'une station en mémoire

- ▶ Appuyez sur la touche **BAND** pour passer de FM à AM (ondes moyennes).
- ▶ Appuyez sur les touches **PRESET** ▲ ou ▼ pour sélectionner la station souhaitée.

Réglage mono/stéréo

- ▶ Pour passer de la réception mono à la réception stéréo, appuyez sur la touche **MONO/ST**. Dans certains cas, la réception mono peut améliorer la faible réception d'un émetteur stéréo.

Utilisation de CD/ lecteur MP3/ Clé USB et cartes mémoire

Informations sur le compartiment CD

- Ne posez jamais d'objets étrangers dans le compartiment CD car cela risquerait de détruire la mécanique.
- Pour éviter tout encrassement par de la poussière, ne laissez jamais le couvercle du compartiment CD ouvert trop longtemps.
- Ne touchez en aucun cas la lentille du compartiment CD.
- Si le CD est très sale ou s'il y a beaucoup de traces de doigts, il est possible que la lecture soit retardée ou qu'elle commence à un autre endroit.
- Une lentille de lecture sale peut provoquer des interruptions de la lecture ou d'autres désagréments.
- Pour nettoyer la poussière du compartiment CD, utilisez un pinceau à soufflet disponible dans le commerce (magasins de photographie).

Lecture des données sous différents formats

Cet appareil vous permet d'écouter des CD audio (y compris les CD-R et CD-RW) ainsi que des CD MP3.

De plus, vous pouvez écouter avec l'appareil un titre MP3 stocké sur une clé USB (Version 1.1 et 2.0) ou sur une carte mémoire SD/MMC. Veuillez noter qu'il n'est pas possible de garantir une compatibilité à 100 % avec toutes les clés USB.

Les fonctions de lecture pour ces supports de données sont en grande partie identiques et sont donc décrites ensemble.

Remarques relatives au format « MP3 »

Les disques comportant des titres au format MP3 sont généralement des disques gravés et organisés en dossiers, sous-dossiers et fichiers selon une structure en arborescence, comme pour les CD de données utilisés sur ordinateur (les fichiers correspondant aux différents titres). Les fichiers au format MP3 contiennent généralement beaucoup plus de titres qu'un CD audio, ce qui augmente la vitesse de navigation et d'accès aux morceaux.

Lorsque vous créez un CD MP3, le programme attribue aux morceaux des tags ID3 (cette fonction est facultative dans certains programmes). Les tags ID3 contiennent des informations, telles que le nom de l'interprète, le titre du morceau et d'éventuels renseignements complémentaires.

La fonction MP3 de votre appareil est capable de lire ces tags ID3 et de les afficher à l'écran.

Insertion et retrait des disques

Avant la première écoute d'un CD, retirez le carton de protection du compartiment CD.

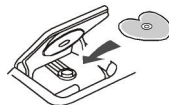

- ▶ Appuyez sur la touche **STANDBY/ON** sur l'appareil ou **⏻** sur la télécommande pour allumer l'appareil.
- ▶ À l'aide de la touche **FUNCTION**, sélectionnez la fonction **CD**.
- ▶ Avant d'ouvrir le compartiment CD, rabattez la poignée vers l'arrière.
- ▶ Appuyez sur le couvercle du compartiment CD sur la partie en relief avec l'inscription **LIFT TO OPEN** et relevez complètement le couvercle.

- ▶ Insérez le disque dans le compartiment, face imprimée vers le haut. Veillez à ce que le disque repose en son centre sur le support et enfoncez-le avec précaution, par une légère pression, sur celui-ci.

Support du disque



- ▶ Fermez le compartiment CD en abaissant le couvercle jusqu'au dé clic. La lecture du CD commence.
- ▶ Si vous avez placé un CD audio, la mention **READING** (clignotante) apparaît pendant quelques secondes à l'écran, et ensuite le nombre total de titres et la durée totale.

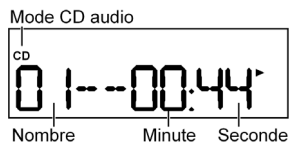

Remarque

Si aucun disque ou si un disque illisible (CD de photos, DVD) est introduit, la mention **NO DISC** (« pas de disque ») s'affiche.

- ▶ Si vous avez inséré un CD MP3 dans le compartiment, l'appareil recense tous les titres se trouvant dans les différents albums (cela peut prendre un certain temps), puis affiche le nombre de titres et le nombre d'albums (sur la première ligne).

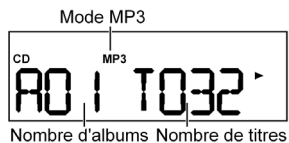

Remarque

N'ouvrez pas le compartiment CD en cours de lecture ou tant que le CD tourne. Appuyez d'abord sur **STOP**.

- ▶ Pour retirer un CD, saisissez celui-ci sur les bords et appuyez simultanément sur le support du disque.

Support du disque



Insérer et retirer une clé USB

- ▶ Appuyez sur la touche **STANDBY/ON** sur l'appareil ou  sur la télécommande pour allumer l'appareil.
- ▶ Branchez une clé USB dans le port prévu à cet effet sur le côté supérieur de l'appareil.

Remarque

*Si aucune clé USB n'est branché dans le port, le message **PLS INSERT USB** (Veuillez insérer une clé USB) s'affiche.*

- ▶ À l'aide de la touche **FUNCTION**, sélectionnez la fonction **USB**.

Remarque

De plus amples informations sur la navigation sur une clé USB se trouvent à partir de la page 22.

- ▶ Pour retirer la clé USB, tirez-la simplement.

Insérer et retirer une carte mémoire SD/MMC

- ▶ Appuyez sur la touche **STANDBY/ON** sur l'appareil ou  sur la télécommande pour allumer l'appareil.
- ▶ Introduisez une carte mémoire SD/MMC dans le compartiment prévu à cet effet sur la partie supérieure de l'appareil, jusqu'à entendre un déclic.

Remarque

*Si aucune carte ne se trouve dans le compartiment, le message **PLS INSERT CARD** (Veuillez introduire une carte mémoire) s'affiche.*

- ▶ À l'aide de la touche **FUNCTION**, sélectionnez la fonction **CARD**.

Remarque

De plus amples informations sur la navigation sur une carte mémoire se trouvent à partir de la page 22.



- ▶ Pour retirer la carte mémoire, appuyez sur la carte pour la déverrouiller. Extrayez-la ensuite.

PLAY/PAUSE ▶ || , STOP ■ , SKIP ◀◀/▶▶

- ▶ Appuyer sur la touche ▶ || pour démarrer la lecture.
L'écran affiche:
 - pour les CD audio, le numéro du titre en cours de lecture et le temps écoulé;
 - pour les fichiers au format MP3, le titre et le dossier en cours de lecture et le temps écoulé.
- ▶ Appuyez à nouveau sur la touche ▶ || pour interrompre la lecture; l'affichage du temps clignote.
- ▶ Appuyez à nouveau sur la touche ▶ || pour poursuivre la lecture à partir de cet endroit.
- ▶ Appuyez sur la touche ■ pour terminer la lecture.
- ▶ Appuyez sur la touche ▶▶ pour aller au titre suivant ou sur la touche ◀◀ pour revenir au titre précédent. Pendant la lecture, vous revenez au début du titre en appuyant sur la touche ◀◀.
- ▶ Si vous maintenez enfoncées les touches ◀◀ ou ▶▶ , vous démarrez le retour ou l'avance rapide.

Régler le mode de lecture

Grâce à la touche **MODE**, vous avez la possibilité de modifier le mode de lecture le mode de lecture des CD, MP3, USB et cartes mémoire. Les possibilités suivantes sont disponibles:

Touche MODE	Affichage	Mode de répétition
Appuyer 1 x		Le titre est répété une fois
Appuyer 2 x	 FOLDER	Tous les titres du dossier sont répétés
Appuyer 3 x	 ALL	Tous les titres du support (CD, Memory Stick ou carte mémoire) sont répétés.
Appuyer 4 x	RAN	Lecture aléatoire de tous les titres du support (CD, clé USB ou carte mémoire).
Appuyer 5 x	-	Lecture normale

Navigation des fichiers au format MP3, clé USB ou carte mémoire SD/MMC

Pour la navigation des fichiers sous format MP3, clé USB ou carte mémoire SD/MMC, utilisez la touche **FIND(MP3)**.

Recherche d'un titre ou d'un interprète

- ▶ Appuyez brièvement une fois sur **FIND(MP3)**; la lettre *R* s'affiche. S'il y a des titres commençant par « A », le premier de ceux-ci s'affiche. S'il n'y a pas de titres commençant par « A », la mention *NO FILE* (pas de fichier) s'affiche.
- ▶ Pour sélectionner la lettre suivante, B, appuyez brièvement une fois sur la touche **▶▶**. Vous revenez à la lettre précédente à l'aide de la touche **◀◀**.
- ▶ Lorsque vous arrivez à la lettre Z, le mode de recherche passe aux chiffres de 0 à 9.
- ▶ Appuyez sur la touche **▶ ||** pour lire le titre.

Attention

La recherche d'un titre ou d'un interprète est possible uniquement si les fichiers MP3 portent le même nom.

Chercher un dossier (album)

- ▶ Appuyez brièvement deux fois sur **FIND(MP3)**.
- ▶ Pour sélectionner un dossier, appuyez brièvement une fois sur la touche **▶▶**. Vous revenez au dossier précédent à l'aide de la touche **◀◀**.
- ▶ Avec les touches **◀◀/▶▶**, vous pouvez introduire la suite du titre du dossier.
- ▶ Appuyez sur la touche **▶ ||** pour lire le dossier à partir du début.

Attention

Seuls sont affichés les albums contenant des fichiers MP3 pouvant être lus par l'appareil.

Affichage des tags ID3

Maintenez la touche **FIND (MP3)** enfoncée en cours de lecture. Les informations stockées en tant que tags ID3 lors de la création du disque (titre, nom de l'interprète, etc.) s'affichent les unes après les autres en un message défilant.

Pour désactiver la fonction, maintenez à nouveau enfoncée la touche **FIND(MP3)**.

Fonctions de programmation

Vous pouvez programmer un ordre de lecture pour jusqu'à 40 titres. Pour cela, l'appareil doit se trouver en mode arrêt (le cas échéant, appuyez d'abord sur la touche ► || ensuite sur la touche ■).

Programmation de titres

- ▶ Appuyez sur la touche **MEMORY/PROGRAM** sur l'appareil ou sur la touche **PROG.** sur la télécommande. À l'écran s'affichent deux nombres: 01 pour le titre et PR 01 pour le premier emplacement de la liste de programmation. La mention **PROG** s'affiche également.

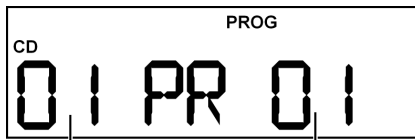

Nombre Emplacement de la liste

- ▶ Sélectionnez avec les touches ◀◀ ou ▶▶ le titre que vous voulez mémoriser à l'emplacement PR 01.
- ▶ Appuyez à nouveau sur la touche **MEMORY/PROGRAM** sur l'appareil ou sur la touche **PROG.** sur la télécommande. Le premier titre est enregistré.
- ▶ Répétez ces étapes pour mémoriser d'autres titres.
- ▶ Lorsque vous voulez écouter la liste de programmation, appuyez sur la touche ► || . Le numéro du titre, le temps écoulé et la mention **PROG** s'affichent; avec les touches ◀◀ ou ▶▶, vous pouvez naviguer entre les différents titres de la liste.

Modification de la liste programmée

Si vous terminez la lecture de la liste en appuyant sur la touche ■, la liste ne sera pas effacée.

Vous pouvez accéder à nouveau aux titres mémorisés, et modifier la liste, en appuyant sur la touche **MEMORY/PROGRAM** sur l'appareil ou la touche **PROG.** sur la télécommande.

Suppression de la liste programmée

La liste programmée est totalement supprimée si vous appuyez deux fois sur la touche ■, si vous retirez le CD de l'appareil ou choisissez une autre fonction.

Mode Casette

- ▶ Appuyez sur la touche **STANDBY/ON** pour allumer l'appareil.
- ▶ À l'aide de la touche **FUNCTION**, sélectionnez la fonction *TAPE*.

Insérer une cassette

- ▶ Appuyez sur la touche **STOP/EJ** ■ ▲ pour ouvrir le compartiment à cassettes.
- ▶ Glissez dans les rails d'introduction une cassette avec la bande magnétique vers le haut et la face devant être lue orientée vers l'appareil.
- ▶ Appuyez pour refermer le compartiment.

Lire, arrêter, interrompre momentanément une cassette

- ▶ Appuyez sur la touche **PLAY** ◀ pour lire la cassette.
- ▶ Pour arrêter la lecture, appuyez sur la touche **STOP/EJ** ■ ▲.
- ▶ Vous pouvez interrompre la lecture en cours en appuyant sur la touche **PAUSE** || . Appuyez une nouvelle fois sur cette touche pour poursuivre la lecture.

Avance/retour rapide

- ▶ Appuyez sur les touches **F.FWD** ◀◀ ou **REW** ▶▶, pour rembobiner la bande rapidement vers l'avant ou en arrière.
- ▶ Appuyez sur **STOP/EJ** ■ ▲ pour arrêter le rembobinage rapide. Appuyez aussi sur cette touche si la fin ou le début de la bande est atteint.

Ne passez pas directement du rembobinage à la lecture. Arrêtez d'abord la lecture, afin de ne pas abîmer la bande.

Enregistrer

Cassettes adaptées

Si des bandes chrome déjà enregistrées sont réenregistrées sur cet appareil, il se peut que le premier enregistrement ne soit effacé que partiellement. Pour les enregistrements sur bandes chrome, nous conseillons donc l'utilisation de nouvelles cassettes. Vous obtiendrez une meilleure qualité de restitution avec des bandes métal.

Vous pouvez enregistrer la radio ou les CD audio ou MP3.

L'appareil est doté d'une commande automatique d'enregistrement qui garantit en permanence un signal d'enregistrement optimal. Les réglages manuels du volume durant l'enregistrement n'ont aucune influence sur celle-ci.

Élimination des battements (Beat Cut)

En mode radio, des interférences gênantes peuvent se produire lorsque vous enregistrez des stations en ondes moyennes. Vous pouvez réduire ou même supprimer complètement ces battements en plaçant le bouton **BEAT CUT** sur une position différente (1 ou 2).

Enregistrement de la radio

- ▶ Sélectionnez la radio avec la touche de fonction et sélectionnez la station désirée.
- ▶ Lorsque vous avez introduit une cassette, enfoncez les touches **RECORD ● + PLAY ◀** (simultanément).
- ▶ Pour arrêter l'enregistrement, appuyez sur **PAUSE ||** ou **STOP/EJ ■▲**.

Enregistrement de CD audio ou MP3

- ▶ Sélectionnez la fonction **CD** et placez le CD souhaité.
- ▶ Lisez le CD jusqu'à l'endroit que vous voulez enregistrer et appuyez ensuite sur les touches **RECORD ● + PLAY ◀**.
- ▶ Pour arrêter l'enregistrement, appuyez sur **PAUSE ||** ou **STOP/EJ ■▲**.

Remarque

*Vous obtiendrez un début d'enregistrement moins abrupt si vous appuyez d'abord sur les touches **RECORD ● + PLAY ◀** et **PAUSE ||** du lecteur de cassettes et appuyez à nouveau sur la touche **PAUSE ||** pour démarrer l'enregistrement.*

L'appareil est équipé d'un blocage anti-effacement pour éviter d'effacer des enregistrements par mégarde. Si les languettes de plastique (protection anti-effacement) sont retirées, la touche d'enregistrement ne peut être enfoncée.

Recyclage

Emballage



Les différents emballages usagés sont recyclables et doivent par principe être recyclés.

Appareil



Une fois arrivé en fin de vie, ne jetez en aucun cas l'appareil dans une poubelle classique. Informez-vous auprès de votre municipalité des possibilités de recyclage écologique et adapté.

Piles



Les piles usagées et les accus défectueux ne sont pas des déchets domestiques. Elles doivent être déposées dans un lieu de collecte des piles usagées.

Caractéristiques techniques

Radio MP3 / stéréo

Alimentation secteur:	230 V ~ 50 Hz, 16 W
Piles de la radio MP3 / stéréo:	8 x 1,5 V, taille C/R14/UM-2 (non fournies)
Plage de fréquences FM:	87,5 – 108 MHz
Plage de fréquences ondes moyennes:	522 – 1620 kHz
Prise casque:	connecteur jack 3,5 mm
Puissance musicale maximale:	2 x 28 Watt
Puissance sinus:	2 x 2,8 Watt (10 % K)
Lecteur CD:	laser de catégorie 1
Disques pris en charge:	CD audio, CD-R, CD-RW, CD MP3
Connectique:	Casque: prise jack 3,5-mm (tension de sortie max. ≤ 150 mV) AUX IN: prise jack 3,5-mm Port USB* Lecteur de cartes SD/MMC*

Télécommande

Pile (fourni):	1 x CR 2025, 3 V
Classe LED:	1

Utilisez exclusivement des CD portant le sigle suivant:



Remarque:

il existe aujourd'hui de nombreux procédés d'enregistrement sur CD et de protection anti-copie dont certains ne sont pas encore standardisés, ainsi que différents types de disques vierges CD-R et CD-RW. Des erreurs ou des ralentissements de lecture peuvent se produire dans certains cas. Il ne s'agit pas d'un défaut de l'appareil.

Sous réserve de modifications techniques!

* La compatibilité avec tous les lecteurs MP3, clés USB ou cartes mémoire disponibles sur le marché ne peut pas être garantie.

Panoramica

Lato superiore

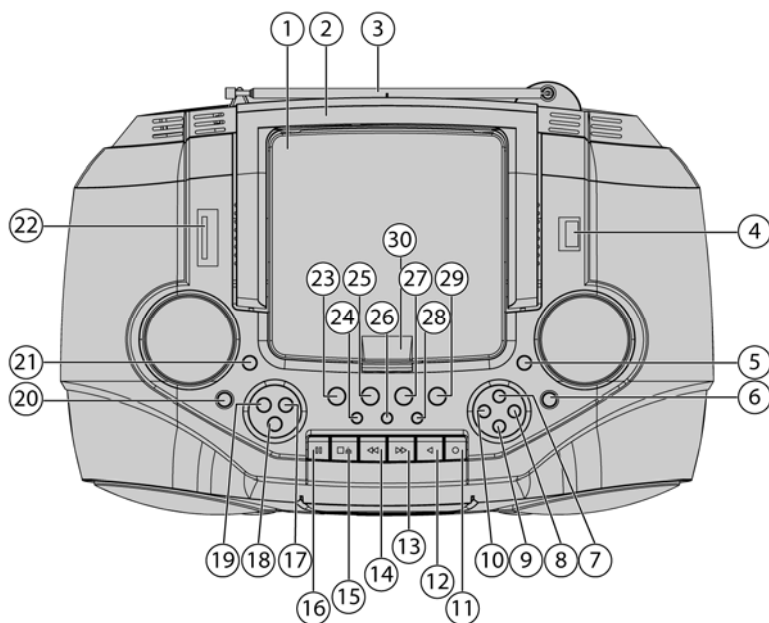

1. Vano CD
2. Maniglia
3. Antenna telescopica
4. Porta USB
5. Tasto EQ: Impostazioni equalizzatore
6. Tasto **FIND(MP3)**: Funzione di ricerca (MP3)
7. Tasto PRESET ▲: seleziona la posizione di emissione
8. Tasto MODE: seleziona la modalità di riproduzione
9. Tasto PRESET ▲: seleziona la posizione di emissione
10. Tasto MEMORIA / PROGRAMMA: funzione di programmazione
11. Tasto RECORD ●: tasto di registrazione (cassetta)
12. Tasto PLAY ◀: riproduzione cassetta
13. Tasse **REW** ►►: indietro rapido (cassette)
14. Tasto **F.FWD** ◀◀: avanti rapido (cassette)
15. Tasto **STOP/EJ** ■ ▲: arresta la riproduzione cassetta / espelle la cassetta
16. Tasto PAUSA ||: interrompe la riproduzione della cassetta

17. Tasto VOLUME +: aumenta il volume
18. Tasto FUNCTION: seleziona le funzioni *TUNER*, *TAPE*, *CD*, *USB*, *CARD* o *AUX*
19. Tasto VOLUME -: abbassa il volume
20. Tasto STANDBY/ON: accensione e spegnimento
21. Tasto 3D SURROUND: attiva il suono surround (ON)
22. Vano SD/MMC
23. Tasto TUNING SKIP - ⏮: indietro rapido, brano precedente, inizio del brano
24. Tasto SLEEP: funzione di spegnimento
25. Tasto TUNING SKIP + ⏭: avanti rapido, brano successivo
26. Tasto BAND: seleziona la banda di frequenza
27. Tasto **PLAY/PAUSE** ▶ || : riproduzione / interruzione riproduzione (CD, USB e CARD)
28. Tasto **MONO/ST.**: ricezione in mono/stereo (radio)
29. Tasto STOP ■ : arresto riproduzione (CD, USB e CARD)
30. Coperchio vano CD

Lato anteriore

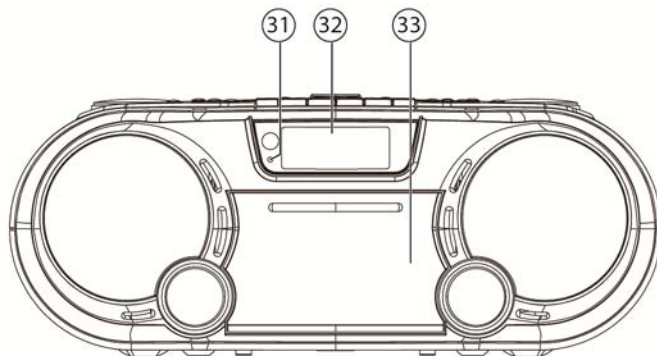

31. Indicatore di funzionamento
32. Display
33. Scomparto cassette

Lato posteriore

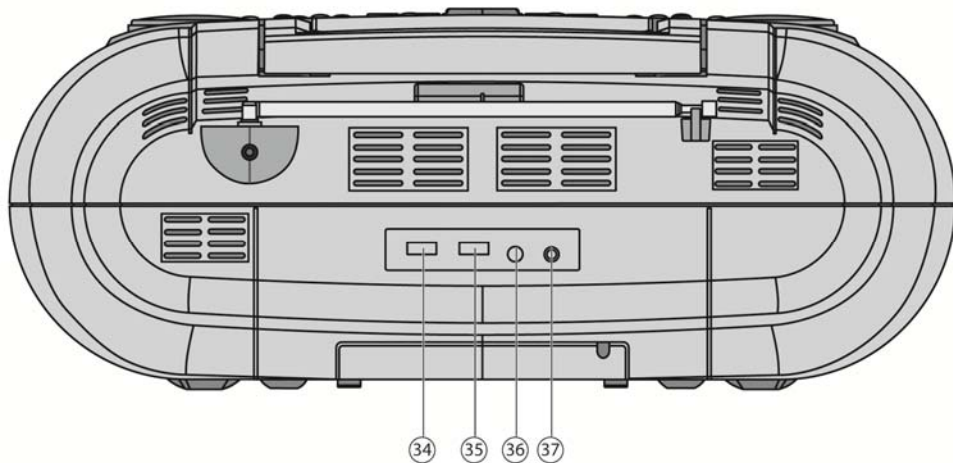

34. Interruttore BEAT CUT: Soppressione interferenze (radio)

35. Interruttore AC/DC: imposta la modalità alimentazione di rete/batteria (DC)

36. **PHONES**: attacco cuffie

37. **AUX IN**: porta per lettori esterni

Telecomando

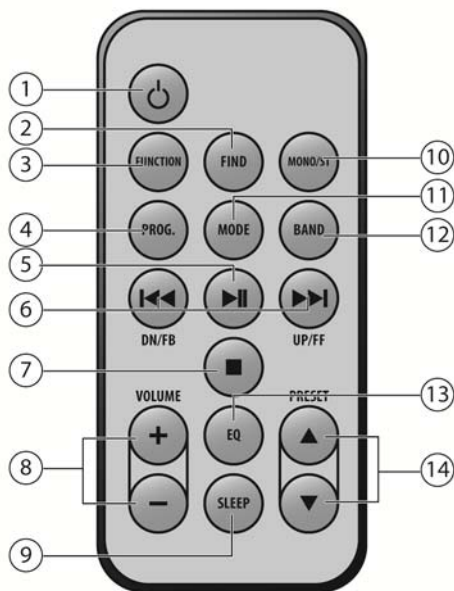

1. Tasto : accensione e spegnimento
2. Tasto FIND: funzione di ricerca (MP3)
3. Tasto FUNCTION: seleziona le funzioni *TUNER*, *TAPE*, *CD*, *USB*, *CARD* o *AUX*
4. **TASTO PROG.:** funzione di programmazione
5. Tasto : riproduzione / interruzione riproduzione (CD, USB e CARD)
6. Tasto **DN/FB** : indietro rapido, titolo precedente, inizio del titolo/tasto **UP/FF** : avanti rapido, brano successivo
7. Tasto STOP : arresto riproduzione (CD, USB e CARD)
8. Tasto VOLUME -/+ : riduce/aumenta il volume
9. Tasto SLEEP: funzione di spegnimento
10. Tasto **MONO/ST.:** ricezione mono/stereo (radio)
11. Tasto MODE: seleziona la modalità di riproduzione
12. Tasto BAND: seleziona la banda di frequenza
13. Tasto EQ: impostazioni equalizzatore
14. Tasto PRESET / : seleziona la posizione di emissione

Indice

Panoramica	1
Lato superiore	1
Lato anteriore.....	2
Lato posteriore	3
Telecomando	4
Indice	5
Indicazioni di sicurezza	8
Informazioni sulle presenti istruzioni	8
Utilizzo conforme alla destinazione d'uso	8
Apparecchi elettrici lontani dalla portata dei bambini.....	8
Posizionamento sicuro dell'apparecchio	9
Tenere accessibile l'accesso di rete	9
In caso di danni.....	10
In caso di errori nelle funzioni	10
Lettore CD.....	10
Avvertenze per l'utilizzo delle batterie.....	11
Pulizia e conservazione.....	11
Messa in esercizio / messa fuori servizio.....	12
Esercizio con alimentazione elettrica – collegamento cavo	12
Inserire le batterie nell'apparecchio.....	12
Inserimento della batteria nel telecomando.....	13
Come accendere l'apparecchio	14
Come spegnere l'apparecchio.....	14
Come mettere fuori servizio l'apparecchio	14
In opzione: Collegamento delle cuffie	14
Collegamento di un lettore esterno.....	15
Toni.....	16
Volume	16
Come aggiungere l'effetto surround.....	16
Equalizzatore.....	16
Funzione sleep	16
Modalità radio	17
Antenna	17
Regolazione canali	17
Memorizzazione dei canali	18

Apertura di un canale memorizzato.....	18
Impostazione mono / stereo	18
Modalità CD/MP3/USB e scheda di memoria	19
Note sullo scomparto CD	19
Supporti dati leggibili.....	19
Su "MP3"	19
Inserimento e prelievo dei CD	20
Collegamento ed estrazione della penna USB	21
Inserimento e prelievo della scheda SD/MMC	21
PLAY/PAUSE ▶ , STOP ■ , SKIP ◀▶	22
Impostazione della modalità di riproduzione	22
Navigazione in un disco MP3, una penna USB o in una scheda di memoria SD/MMC..	23
Ricerca di un titolo o di un interprete.....	23
Ricerca di una cartella (album).....	23
Visualizzazione dei tag ID3.....	23
Funzioni di programmazione	24
Programmazione del titolo	24
Modifica dell'elenco programmato.....	24
Come cancellare un elenco programmato	24
Riproduzione di cassette.....	25
Come inserire una cassetta.....	25
Riproduzione, arresto, interruzione della cassetta.....	25
Avanti e indietro rapido.....	25
Registrazione.....	26
Interruttore Beat Cut.....	26
Registrazione dalla radio	26
Registrazione da CD audio o disco MP3	26
Smaltimento	27
Confezione	27
Assorbimento di potenza.....	27
Batterie	27
Dati tecnici	28
Radio-registratore	28
Telecomando.....	28

Copyright © 2011

Tutti i diritti riservati.

La ditta Medion® è in possesso del Copyright.

Marchi:

Altri marchi appartengono ai relativi proprietari.

Con riserva di modifiche tecniche e visive, nonché di errori di stampa.

Indicazioni di sicurezza

Informazioni sulle presenti istruzioni



Prima della prima messa in esercizio leggere attentamente il presente manuale d'uso e attenersi in particolare alle avvertenze per la sicurezza!

È concesso svolgere solo le attività e gli interventi all'apparecchio descritti nel presente manuale.

Conservare le presenti istruzioni. Se l'apparecchio viene consegnato o venduto a terzi, consegnare anche il presente manuale!

Utilizzo conforme alla destinazione d'uso

- Il presente apparecchio serve alla ricezione e alla riproduzione di canali radio e alla riproduzione di file audio su CD, chiave USB o scheda SD/MMC, nonché alla riproduzione di cassette audio.
- L'apparecchio è concepito per l'utilizzo privato e non per essere utilizzato in un'industria pesante.

Apparecchi elettrici lontani dalla portata dei bambini

- Non fare utilizzare ai bambini apparecchi elettrici senza la supervisione di un adulto.
- Le batterie possono rappresentare un pericolo per la vita se inghiottite. Per questo motivo, conservare l'apparecchio, il telecomando e le batterie fuori dalla portata dei bambini. Se è stata inghiottita una batteria, consultare immediatamente il medico.
- Tenere lontane dalla portata dei bambini le pellicole usate per l'imballo. Rischio di soffocamento!
- Questo dispositivo non è destinato all'uso da parte di persone (inclusi i bambini) con facoltà fisiche, sensorie o psichiche limitate o che non hanno esperienza e/o conoscenze sufficienti per utilizzarlo senza il controllo di una persona addetta alla loro sicurezza o che non siano state istruite appositamente sull'uso del dispositivo. Controllare che i bambini non giochino con questo dispositivo.

Posizionamento sicuro dell'apparecchio

Se l'apparecchio viene spostato da un locale freddo a uno caldo, attendere prima di collegarlo. L'acqua di condensa formata potrebbe distruggere l'apparecchio. Quando l'apparecchio avrà raggiunto la temperatura ambiente, questo può essere messo in esercizio senza problemi.

L'apparecchio non è progettato per essere utilizzato in locali con un'alta percentuale di umidità (ad es. bagni). Fare attenzione che

- le aperture di ventilazione non siano coperte al fine di garantire sempre una sufficiente ventilazione;
non ostacolare la ventilazione coprendo le aperture di ventilazione con oggetti come giornali, tovaglie, tende ecc.;
- se l'apparecchio viene appoggiato su uno scaffale o un mobile simile, tenere una distanza di almeno 10 cm dal mobile ai lati dell'apparecchio;
- fonti di calore diretto (ad es. caloriferi) non influiscano sull'apparecchio;
- l'apparecchio non sia esposto ai raggi diretti del sole;
- evitare il contatto con umidità, gocce d'acqua o spruzzi d'acqua. Non appoggiare contenitori pieni di liquidi, ad es. vasi, sull'apparecchio.
- Utilizzare l'apparecchio solo in ambienti temperati;
- non collocare l'apparecchio nelle immediate vicinanze di campi magnetici (ad es. televisori o altoparlanti).
- vicino all'apparecchio non devono esservi fiamme libere (ad es. candele).

Tenere accessibile l'accesso di rete

- Collegare l'apparecchio a una presa facilmente raggiungibile (230 V ~ 50 Hz) e vicina al luogo di installazione. La presa deve essere facilmente raggiungibile per l'eventualità che si renda necessario staccare rapidamente l'apparecchio dalla rete elettrica.
- Non accendere l'apparecchio se lo stesso o il cavo di collegamento presenta danni visibili o se è caduto.
- Fare attenzione che il cavo di collegamento non intralci il passaggio delle persone. Il cavo di collegamento non deve essere schiacciato.

In caso di danni

- Se l'alimentatore è danneggiato, estrarre immediatamente il cavo di alimentazione dalla presa elettrica.
- Non provare mai ad aprire o a riparare l'apparecchio. Sussiste il rischio di scossa elettrica.
- Se il cavo di alimentazione dell'apparecchio si danneggia, è necessario farlo sostituire dal produttore, dal suo servizio di assistenza clienti o da un'altra persona qualificata, al fine di evitare qualsiasi rischio.
- In caso di guasti, rivolgersi al Medion Service Center o a un altro centro di assistenza idoneo.

In caso di errori nelle funzioni

- Se l'apparecchio dovesse dimostrare errori nelle funzioni, ciò potrebbe essere dovuto a una scarica elettrostatica. A tal fine, estrarre il cavo di rete ed estrarre le batterie. Reinserrire le batterie e scollegare l'apparecchio dalla rete. In questo modo, l'apparecchio viene resettato.

Lettores CD



Il lettore CD è un prodotto laser della classe 1. L'apparecchio dispone di un sistema di sicurezza che impedisce la fuoriuscita di radiazioni laser pericolose durante il normale utilizzo. Per evitare lesioni agli occhi, non manipolare o danneggiare il sistema di sicurezza dell'apparecchio.

Il presente apparecchio è conforme ai requisiti fondamentali e ai regolamenti rilevanti della direttiva Ökodesign 2009/125/CE (regolamento 1275/2008).

Avvertenze per l'utilizzo delle batterie

L'apparecchio è alimentato da batterie. Se si utilizza l'apparecchio con le batterie fare attenzione a quanto segue:

- non ricaricare le batterie! Pericolo di esplosione!
- Tenere le batterie lontane dalla portata dei bambini, non gettare nel fuoco, corto circuitarle o smontarle.
- Inserendole, osservare la polarità.
- Sostituire sempre tutte le batterie insieme (radio-registratore).
- Inserire solo batterie dello stesso tipo e non mescolare mai batterie di tipo diverso, oppure usate e nuove.
- Se necessario, pulire le batterie e i contatti dell'apparecchio prima di inserirle.
- Rimuovere immediatamente dall'apparecchio le batterie usate! Rischio di fuoriuscita degli acidi!
- Non lasciare mai le batterie vicino a fonti di calore eccessive come luce del sole, fuoco o simile.
- In caso di mancata osservanza, le batterie possono scaricarsi prematuramente! Rimuovere subito le batterie per evitare danni.
- Evitare il contatto con la pelle, gli occhi e le mucose. In caso di contatto con gli acidi della batteria, lavare immediatamente con abbondante acqua le parti interessate e consultare un medico.
- In caso di inutilizzo prolungato estrarre le batterie dal telecomando e dall'apparecchio.

Pulizia e conservazione

- Prima della pulizia, estrarre il connettore di rete dalla presa.
- Per la pulizia, utilizzare un panno asciutto e morbido. Non usare solventi e detersivi chimici perché potrebbero danneggiare la superficie e le scritte sull'apparecchio.
- In caso di inutilizzo prolungato dell'apparecchio, estrarre le batterie ed estrarre il cavo di alimentazione dalla presa.

Messa in esercizio / messa fuori servizio

Esercizio con alimentazione elettrica – collegamento cavo

- ▶ Fare scivolare il coperchio dello scomparto batterie in direzione della freccia.
- ▶ Estrarre il cavo di rete dallo scomparto accanto al vano batterie e inserirlo nella scanalatura.
- ▶ Riapplicare il coperchio.
- ▶ Per passare all'alimentazione dalla rete elettrica, portare il selettore AC/DC del retro dell'apparecchio sulla posizione AC.
- ▶ Inserire il connettore del cavo di alimentazione in una presa a 230 V – 50 Hz accessibile.
- ▶ L'apparecchio è pronto per essere utilizzato.

Inserire le batterie nell'apparecchio

Il vano batterie è sulla parte inferiore dell'apparecchio.

- ▶ Fare scivolare il coperchio dello scomparto batterie in direzione della freccia.

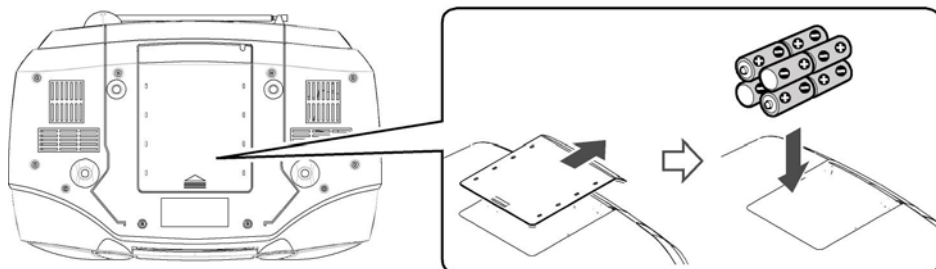

- ▶ Inserire otto batterie da 1,5 V, dimensioni C/R14/UM-2 (non in dotazione) in modo che il polo negativo sia accostato alla molla. Osservare il disegno sull'apparecchio!
- ▶ Riapplicare il coperchio.
- ▶ Per passare all'alimentazione a batteria, portare il selettore AC/DC del retro dell'apparecchio sulla posizione DC.
- ▶ L'apparecchio è pronto per essere utilizzato.

Inserimento della batteria nel telecomando

Per il telecomando si utilizza una batteria al litio tipo CR 2025, 3V.

Avvertenza

Se si utilizza per la prima volta il telecomando, estrarre la pellicola trasparente con la scritta "Rimuovere prima dell'utilizzo" senza aprire il vano batteria.

Se l'apparecchio non reagisce o non reagisce correttamente al telecomando, sostituire la batteria. A tal fine, procedere come segue:

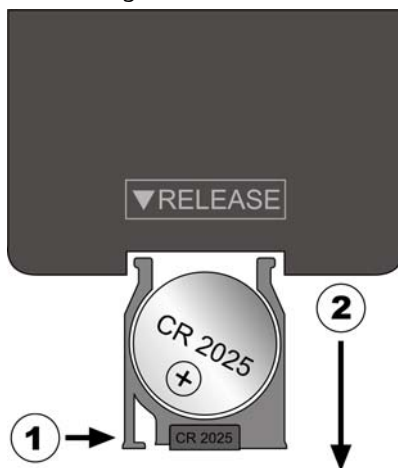

- ▶ Premere la leva di arresto (1) ed estrarre il supporto della batteria con la batteria (2) dal telecomando. Smaltire la batteria scarica secondo le norme di legge.
- ▶ Inserire nel supporto una nuova batteria del tipo CD 2025, 3V con il polo positivo rivolto verso l'alto. Osservare la corretta polarità.
- ▶ Inserire completamente nel telecomando il supporto con la batteria.

Attenzione!

Una sostituzione non corretta delle batterie comporta pericolo di esplosione. Utilizzare solo batterie dello stesso tipo.

Come accendere l'apparecchio

- ▶ Premere il tasto **STANDBY/ON** sull'apparecchio o il tasto  sul telecomando. Sul display appare la voce *HELLO*. L'apparecchio è in stand-by.

Come spegnere l'apparecchio

- ▶ Premere il tasto **STANDBY/ON** sulla parte superiore dell'apparecchio o il tasto  sul telecomando.

Sul display appare la voce *GOOD BYE*. L'apparecchio è in stand-by.

In modalità di alimentazione di rete senza batterie inserite è possibile spegnere l'apparecchio con il selettore AC/DC spostando il selettore su DC.

Con alimentazione a batteria, spostare il selettore su AC quando l'apparecchio non è collegato alla rete elettrica. L'apparecchio è spento.

Avvertenza

Se non vengono impartiti comandi e non viene riprodotta musica, dopo circa 5 minuti, l'apparecchio passa automaticamente in modalità stand-by. Ciò serve per risparmiare energia.

Come mettere fuori servizio l'apparecchio

Se si prevede di non utilizzare l'apparecchio per un tempo prolungato, metterlo fuori servizio.

- ▶ A tal fine, estrarre il connettore di rete ed estrarre le batterie.

In opzione: Collegamento delle cuffie

Sulla parte posteriore dell'apparecchio, si trova l'attacco per le cuffie (PHONES).

- ▶ Collegare una cuffia con un connettore clinch da 3,5 mm. Gli altoparlanti si spengono automaticamente.

Attenzione!

Prima di indossare le cuffie, impostare il volume sul minimo per escludere il rischio di lesioni all'udito!



Attenzione!

Un volume eccessivo utilizzando le cuffie e gli auricolari può provocare lesioni gravi all'udito!

Collegamento di un lettore esterno

È possibile collegare la porta AUX (premere il tasto FUNCTION fino a quando sul display appare AUX) per connettere un lettore esterno (ad es. un lettore CD o MP3).

- ▶ Mettere l'apparecchio in modalità stand-by.
- ▶ Spegnerne l'apparecchio esterno.
- ▶ Collegare un'estremità del cavo clinch da 3,5 mm (non in dotazione) alla porta AUX IN sul retro dell'apparecchio.
- ▶ Collegare l'altra estremità del cavo al dispositivo esterno.
- ▶ Accendere l'apparecchio esterno.
- ▶ Premere il tasto STANDBY/ON sull'apparecchio o il tasto  sul telecomando.
- ▶ Sul telecomando o sull'apparecchio, premere il tasto FUNCTION fino a quando il display visualizza AUX. Inizia la riproduzione del segnale audio dell'apparecchio esterno.

Toni

Volume

- ▶ Con i tasti VOLUME sull'apparecchio o sul telecomando si imposta il volume a una scala da 0 a 32. Premere + per aumentare il volume, - per ridurlo. Sul display appare il valore del volume.



Come aggiungere l'effetto surround

- ▶ Premere il tasto 3D SURROUND sul lato superiore dell'apparecchio per attivare l'effetto surround. Per ritornare alla riproduzione normale premere nuovamente il tasto 3D SURROUND. Con funzione surround attiva, sul display appare SURROUND.

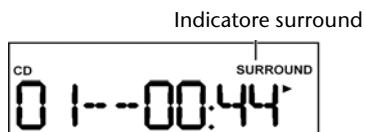

Equalizzatore

Questa funzione serve per impostare i toni. Selezionare uno dei seguenti filtri (equalizzatore):

- ROCK
- POP
- JAZZ
- FLAT
- CLASSICS



Avvertenza

E' possibile impostare l'equalizzatore solo se la funzione 3D Surround non è stata attivata.

Funzione sleep

- ▶ Premere ripetutamente il tasto SLEEP per attivare lo spegnimento automatico in passi da quindici da 90 a 15 minuti. Sul display appare **SLEEP**, seguito dall'indicazione dei minuti (ad es. **SLEEP 90**).
- ▶ Per spegnere di nuovo la funzione, premere il tasto SLEEP fino a quando appare OFF e SLEEP scompare dal display.







Modalità radio

- ▶ Premere il tasto STANDBY/ON sull'apparecchio o  sul telecomando per accendere l'apparecchio.
- ▶ Con il tasto FUNCTION selezionare la funzione premendo TUNER. Sul display appare RADIO. Vengono visualizzati la banda di frequenza, il numero del canale e la frequenza del canale.

- ▶ Con il tasto BAND selezionare la frequenza desiderata: *Fm* o *Rm* (UKW stereo o MW).

Antenna

- L'apparecchio dispone di un'antenna telescopica per la ricezione UKW. L'antenna può essere ruotata ma non è ribaltabile in tutte le direzioni. Per una ricezione ottimale, orientare l'antenna. Se la ricezione non è soddisfacente, spostare l'apparecchio. Quando non si utilizza l'antenna agganciarla al fermo sul retro dell'apparecchio.
- Per la ricezione FM, nell'apparecchio è integrata un'antenna in ferrite. Spostare l'apparecchio per avere una ricezione ottimale.

Regolazione canali

- ▶ Impostare il canale desiderato con i tasti  o .
- ▶ Quando viene trovato un canale stereo, si accende l'indicatore stereo **ST**.
- ▶ Tenere premuti i tasti / per circa 2 secondi per avviare una ricerca automatica dei canali. La ricerca si arresta quando viene trovato un canale.
- ▶ Premendo brevemente i tasti / viene effettuata una sintonizzazione di precisione dei canali.

Memorizzazione dei canali

E' possibile memorizzare 30 canali UKW e 10 canali MW.

- ▶ Impostare il canale desiderato come descritto nella sezione precedente.
- ▶ Premere il tasto MEMORY/PROGRAM. Sul display appare PROG e la posizione di memoria 1 lampeggia.
- ▶ Premere i tasti **PRESET** ▲ o ▼ per cercare la posizione desiderata in memoria.
- ▶ **Premere** il tasto **MEMORY/PROGRAM** per confermare la scelta.

Avvertenza

*Premere i tasti **PRESET** ▲ o ▼ fino a quando appare la voce **PROG** e lampeggia la posizione in memoria. Se non lampeggiano voci, premere nuovamente il tasto **MEMORY/PROGRAM**.*

Apertura di un canale memorizzato

- ▶ Premere il tasto BAND per commutare fra UKW e MW (onde medie).
- ▶ Premere i tasti **PRESET** ▲ o ▼ per selezionare la posizione desiderata in memoria.

Impostazione mono / stereo

- ▶ Per commutare fra ricezione mono e stereo, premere il tasto MONO/ST. La ricezione mono può ridurre la debolezza di ricezione di un canale in stereofonia.

Modalità CD/MP3/USB e scheda di memoria

Note sullo scomparto CD

- Non inserire oggetti estranei nello scomparto CD perché potrebbe danneggiarsi il meccanismo.
- Per evitare la penetrazione di polvere, non lasciare aperto per lungo tempo il coperchio del vano CD.
- Non toccare la lente nel vano CD.
- Se il CD è molto sporco o presenta molte impronte digitali, la riproduzione può essere ritardata o iniziare in un altro punto.
- La presenza di sporco sulla lente di lettura può comportare interruzioni durante la riproduzione o altri disturbi.
- Per rimuovere particelle di polvere dallo scomparto CD, utilizzare un pennello morbido (reperibile nei negozi di fotografia).

IT

Supporti dati leggibili

E' possibile riprodurre CD audio (compresi CD-Rs e CD-RWs).

Con questo apparecchio, è possibile riprodurre brani MP3 da una memory stick con connettore USB (versione USB 1.1 o 2.0) o da una scheda di memoria SD/MMC. Tenere conto che non è possibile garantire al 100% la compatibilità con tutte le memorie USB.

Le funzioni di riproduzione sono identiche e vengono quindi descritte collettivamente.

Su "MP3"

I dischi con brani in formato MP3 sono generalmente dischi creati dall'utente che possono essere strutturati, come i CD dati utilizzati sul computer, con cartelle, sottocartelle e file singoli (brani singoli). I dischi MP3 presentano generalmente molti più brani singoli rispetto a un CD audio e ciò può ridurre la velocità di lettura e di navigazione.

Creando un disco MP3 vengono assegnati i cosiddetti tag ID3 (in funzione del programma utilizzato). In questi tag ID3 sono contenute le informazioni come il nome dell'interprete, il nome del pezzo ed eventualmente altre informazioni.

Questi tag ID3 possono essere letti con la funzione MP3 dell'apparecchio e visualizzate nel display.

Inserimento e prelievo dei CD

Prima di inserire il primo CD, rimuovere il cartoncino di protezione dal vano.



- ▶ Premere il tasto **STANDBY/ON** sull'apparecchio o  sul telecomando per accendere l'apparecchio.
- ▶ Con il tasto **FUNCTION** selezionare la funzione CD.
- ▶ Prima di aprire il vano CD, ribaltare la maniglia posteriormente.
- ▶ Fare presa sul coperchio CD nell'incavo con la scritta **LIFT TO OPEN** e ribaltarlo verso l'alto.

- ▶ Inserire il CD con la parte stampata verso l'alto. Fare attenzione che il CD sia posizionato centralmente sulla base e premerlo leggermente sul fermo.

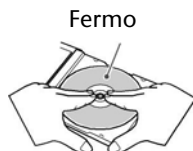

- ▶ Chiudere il vano CD, ribaltandolo verso il basso. Il CD viene riprodotto.
- ▶ Una volta inserito il CD audio, sul display lampeggia per qualche secondo **READING** quindi il numero totale dei brani e il tempo di riproduzione totale.

Modalità CD-Audio

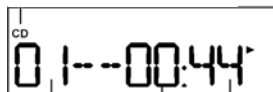

Numero brano Minuti Secondi

Avvertenza

Se non è inserito nessun disco o il disco non è leggibile (ad es. CD con foto, DVD ecc.), viene visualizzato **NO DISK (in italiano: nessun disco)**.

- ▶ Se è stato inserito un disco MP3, vengono letti tutti i titoli di tutti gli indici (può occorrere qualche istante) e viene visualizzato il numero totale dei titoli e il numero degli indici (nella prima riga del display).

Modalità MP3



Numero totale album Numero totale titoli

Avvertenza

Non aprire il vano del CD fino a quando il CD è in riproduzione o si muove. Prima, premere **STOP**.

- ▶ Per estrarre un CD, afferrarlo per i lati premendo il fermo del CD.

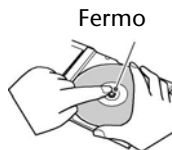

Collegamento ed estrazione della penna USB

- ▶ Premere il tasto STANDBY/ON sull'apparecchio o  sul telecomando per accendere l'apparecchio.
- ▶ Inserire una penna USB nella porta preposta sulla parte superiore dell'apparecchio.

Avvertenza

Se nella porta USB non è inserita nessuna penna USB, appare PLS insert USB (in italiano: si prega di inserire una penna USB).

- ▶ Con il tasto FUNCTION selezionare la funzione USB.

Avvertenza

Per ulteriori informazioni sulla navigazione in una penna USB leggere dalla pagina 22.

- ▶ Per estrarre la memory stick, tirarla.

Inserimento e prelievo della scheda SD/MMC

- ▶ Premere il tasto STANDBY/ON sull'apparecchio o  sul telecomando per accendere l'apparecchio.
- ▶ Inserire la scheda SD/MMC nel vano preposto sulla parte superiore dell'apparecchio fino a sentire lo scatto.

Avvertenza

Se non vi è nessuna scheda nel vano, appare PLS insert CARD (in italiano: si prega di inserire una scheda di memoria).

- ▶ Con il tasto FUNCTION selezionare la funzione CARD.

Avvertenza

Per ulteriori informazioni sulla navigazione in un supporto dati leggere dalla pagina 35.



- ▶ Per estrarre la scheda di memoria, premere la scheda in direzione di inserimento per sbloccarla. Quindi estrarla.

PLAY/PAUSE ▶ || , STOP ■ , SKIP ◀◀/▶▶

- ▶ Premere il tasto ▶ || per avviare la riproduzione.
Sul display appare:
 - per i CD audio, il numero del brano in corso e il tempo residuo;
 - per i dischi MP3, il brano attuale, l'indice e il tempo residuo.
- ▶ Premere di nuovo il tasto ▶ || , per interrompere la riproduzione, l'indicazione del tempo lampeggia.
- ▶ Premere nuovamente il tasto ▶ || , per riprendere la riproduzione nel punto in cui è stata interrotta.
- ▶ Premere il tasto ■ per arrestare la riproduzione.
- ▶ Premere il tasto ▶▶, per saltare un brano, o il tasto ◀◀, per saltare il brano precedente. Durante la riproduzione, con il tasto ◀◀ si torna all'inizio del brano.
- ▶ Tenendo premuti i tasti ◀◀ o ▶▶ si avvia l'avanti o indietro rapido.

Impostazione della modalità di riproduzione

Con il tasto MODE, è possibile commutare fra la riproduzione di CD/MP3/USB o schede di memoria. Sono disponibili le seguenti modalità:

Tasto MODE	Indicazione	Tipo di ripetizione
Premere 1 volta		Viene ripetuto una volta il brano
Premere 2 volte	 FOLDER	Vengono ripetuti tutti i brani della lista
Premere 3 volte	 ALL	Vengono ripetuti tutti i brani del supporto (disco, penna USB o scheda di memoria).
Premere 4 volte	RAN	Riproduzione casuale di tutti i brani del supporto (disco, penna USB o scheda di memoria).
Premere 5 volte	-	Ripetizione semplice

Navigazione in un disco MP3, una penna USB o in una scheda di memoria SD/MMC.

Per la navigazione in un disco MP3, una penna USB o una scheda di memoria SD/MMC, utilizzare il tasto FIND (MP3).

IT

Ricerca di un titolo o di un interprete

- ▶ Premere brevemente FIND (MP3); appare la lettera A. Viene visualizzato il primo brano, in ordine alfabetico, che inizia con la lettera "A". Se non vi sono titoli con "A", appare NO FILE (in italiano: nessun file).
- ▶ Per selezionare la lettera successiva, la B, premere brevemente il tasto ►►. Con il tasto ◀◀ si ritorna alla lettera precedente.
- ▶ Dopo l'ultima lettera Z vengono aperti i numeri da 0 a 9.
- ▶ Premere il tasto ► || per riprodurre il brano.

Tenere presente che è possibile cercare solo titoli o interpreti se i file MP3 sono stati nominati.

Ricerca di una cartella (album)

- ▶ Premere brevemente due volte FIND (MP3).
- ▶ Per selezionare un elenco, premere brevemente il tasto ►►. Con il tasto ◀◀ si ritorna all'elenco precedente.
- ▶ Con i tasti ◀◀/►► si aprono gli ulteriori brani dell'elenco.
- ▶ Premere il tasto ► || per riprodurre l'elenco dall'inizio.

Tenere presente che vengono visualizzate solo le liste che contengono file MP3 riproducibili.

Visualizzazione dei tag ID3

Durante la riproduzione, tenere premuto il tasto FIND (MP3). Le informazioni salvate come ID3 tag creando un disco (nome del titolo, degli interpreti ecc.) vengono visualizzate in sequenza.

Per disattivare la funzione, tenere premuto il tasto FIND (MP3).

Funzioni di programmazione

E' possibile programmare fino a 40 titoli da riprodurre in sequenza. A tal fine, l'apparecchio deve trovarsi in modalità Stop (eventualmente premere il tasto ► II, quindi il tasto **STOP**).

Programmazione del titolo

- Premere il tasto MEMORY/PROGRAM sull'apparecchio o il tasto sul telecomando. Sul display appaiono due posizioni 01 per il titolo e il primo posto in memoria PR 01. Appare anche l'indicazione PROG.

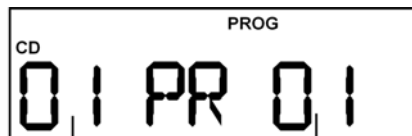

- Con i tasti ◀◀ o ▶▶ selezionare il titolo che si desidera memorizzare nella posizione in memoria PR 01.
- Premere il tasto MEMORY/PROGRAM sull'apparecchio o il tasto PROG. sul telecomando. Il primo titolo è memorizzato.
- Ripetere questi passi per memorizzare altri titoli.
- Se si desidera riprodurre l'elenco, premere il tasto ► II. Appare il numero del titolo, il tempo residuo e la voce **PROG**, all'interno dell'elenco salvato è possibile passare da un titolo all'altro premendo i tasti ◀◀ o ▶▶.

Modifica dell'elenco programmato

Se non viene terminata la riproduzione dell'elenco con il tasto ■ questo non viene cancellato.

E' possibile richiamare il titolo memorizzato con il tasto MEMORY/PROGRAM sull'apparecchio o con il tasto PROG sul telecomando e inserire nuovi titoli nell'elenco.

Come cancellare un elenco programmato

L'elenco programmato viene cancellato completamente premendo due volte sul tasto ■, se viene prelevato il CD o se viene selezionata un'altra modalità di esercizio.

Riproduzione di cassette

- ▶ Premere il tasto **STANDBY/ON** per accendere l'apparecchio.
- ▶ Con il tasto **FUNCTION** selezionare la funzione **TAPE**.

Come inserire una cassetta

- ▶ Premere il tasto **STOP/EJ** ■ ▲, per aprire il vano cassette.
- ▶ Inserire la cassetta con il nastro rivolto verso l'alto e la parte che deve essere riprodotta rivolta verso le guide del vano.
- ▶ Chiudere lo sportello.

Riproduzione, arresto, interruzione della cassetta

- ▶ Premere il tasto **PLAY** ◀ per riprodurre la cassetta.
- ▶ La riproduzione viene arrestata con il tasto **STOP/EJ** ■ ▲.
- ▶ E' possibile arrestare la riproduzione in corso con il tasto **PAUSE** || . Premere di nuovo il tasto per riprendere la riproduzione.

Avanti e indietro rapido

- ▶ Premere i tasti **F.FWD** ◀◀ o **REW** ▶▶, per far avanzare o arretrare rapidamente il nastro.
- ▶ Premere **STOP/EJ** ■ ▲, per arrestare l'avanzamento/arretramento rapido. Premere il tasto quando è stato raggiunta la fine o l'inizio del nastro.

Dall'avanzamento/arretramento rapido non passare immediatamente alla riproduzione. Arrestare prima la riproduzione per salvaguardare il nastro.

Registrazione

Cassette adatte

Se su questo apparecchio sono stati già riprodotti cassette al diossido di cromo può capitare che la prima registrazione venga cancellata solo parzialmente. Consigliamo quindi di utilizzare cassette nuove. I risultati migliori si ottengono con le cassette ferrose.

E' possibile registrare cassette dalla radio o da un CD audio, oppure da un disco MP3.

L'apparecchio dispone di un comando automatico che imposta il livello di registrazione. Le regolazioni manuali del volume durante la registrazione non la influenzano.

Interruttore Beat Cut

In modalità radio, durante la registrazione possono esservi interferenze dai canali MW. E' possibile ridurre i fischi o eliminarli, spostando il selettore BEAT CUT nella posizione 1 o 2.

Registrazione dalla radio

- ▶ Con il tasto funzioni selezionare la modalità radio e impostare il canale desiderato.
- ▶ Dopo aver inserito una cassetta, premere i tasti **RECORD** ● + **PLAY** ◀ (collegati).
- ▶ Arrestare la registrazione con **PAUSE** || o **STOP/EJ** ■ ▲.

Registrazione da CD audio o disco MP3

- ▶ Selezionare la modalità CD e inserire il CD desiderato.
- ▶ Riprodurre un CD fino al punto in cui si desidera registrarlo, quindi premere i tasti **RECORD** ● + **PLAY** ◀.
- ▶ Arrestare la registrazione con **PAUSE** || o **STOP/EJ** ■ ▲.

Avvertenza

*Si ottiene un inizio di registrazione più morbido se si premono i tasti **RECORD** ● + **PLAY** ◀ e **PAUSE** || e si rilascia il tasto **PAUSE** || all'inizio della registrazione. L'apparecchio dispone di un blocco anti-cancellazione che impedisce la cancellazione involontaria. Se nella cassetta inserita sono stati rimossi i blocchi di plastica anti-cancellazione, non è possibile premere il tasto di registrazione.*

Smaltimento

Confezione



Le confezioni e i materiali di imballo non più necessari sono riciclabili e devono essere portati a un centro di riciclaggio.

IT

Assorbimento di potenza



Alla fine della durata utile dell'apparecchio non gettarlo nella pattumiera domestica. Informarsi presso il Comune della propria località sulle possibilità di uno smaltimento ecologico.



Batterie



Le batterie scariche e difettose non devono essere gettate nella pattumiera domestica ma devono essere portate a un centro di raccolta differenziata.

Dati tecnici

Radio-registratore

Tensione di alimentazione:	230 V ~ 50 Hz, 16 W
Batterie radio-registratore:	8 x 1,5 V, dimensione C/R14/UM-2 (non in dotazione)
Gamma di frequenza radio UKW:	87,5 – 108 MHz
Frequenza radio onde medie:	522 – 1.620 kHz
Attacco cuffie:	connettore cinch da 3,5 mm
Potenza di picco riproduzione musica:	2 x 28 Watt
Potenza sinusoidale:	2 x 2,8 Watt (10 % K)
Letttore CD:	Classe laser 1
Dischi leggibili:	CD audio, CD-R, CD-RW, dischi MP3
Collegamenti:	Cuffie: Connettore cinch da 3,5-mm (tensione di uscita massima \leq 150 mV) AUX IN: Connettore clinch 3,5-mm porta USB* lettore schede SD/MMC*

Telecomando

Batterie (in dotazione):	1 x CR 2025, 3 V
Classe LED:	1

Utilizzare solo CD contrassegnati come segue:



Attenzione:

Oggi esistono molte procedure di registrazione dei CD non standardizzate e di sistemi di protezione dalla copiatura, nonché tanti CD-R e CD-RW vergini. In alcuni casi possono quindi verificarsi errori di lettura o ritardi. Ciò non significa che l'apparecchio sia difettoso.

Con riserva di modifiche tecniche!

* Non è possibile garantire la compatibilità con tutti i lettori MP3, le penne USB o le schede di memoria in commercio.

MEDION®

MEDION Service
Siloring 9
CH-5606 Dintikon
Schweiz

Hotline: 0848 – 33 33 32

Internet
www.medion.ch
E-mail Support
via Kontaktformulare Homepage