

**MEDION®**

**Schallplatten- und Kassettendigitalisierer**  
**Numériseur de disques et de cassettes**  
**Convertitore digitale di dischi in vinile e audiocassette**

MEDION® LIFE® E69168 (MD 83447)

---



Bedienungsanleitung  
Mode d'emploi  
Istruzioni per l'uso

# Inhaltsverzeichnis

<b>Zu dieser Anleitung</b> .....	<b>3</b>
In dieser Anleitung verwendete Warnsymbole und Signalwörter .....	3
Bestimmungsgemäßer Gebrauch .....	3
<b>Sicherheitshinweise</b> .....	<b>4</b>
Elektrische Geräte nicht in Kinderhände .....	4
Das Gerät sicher aufstellen .....	4
Niemals selbst reparieren .....	4
Netzanschluss .....	5
Sicherer Umgang mit Batterien .....	5
Das Gerät reinigen .....	6
Im Fall von Funktionsstörungen .....	6
<b>Vorbereitung</b> .....	<b>7</b>
Lieferumfang prüfen .....	7
Auspacken .....	7
<b>Gerätübersicht</b> .....	<b>8</b>
Vorderansicht .....	8
Oberseite .....	9
Rückansicht .....	10
Fernbedienung .....	11
<b>Inbetriebnahme</b> .....	<b>12</b>
Batterien in die Fernbedienung einlegen .....	12
Netzbetrieb .....	12
Außerbetriebnahme .....	12
<b>Phonobetrieb</b> .....	<b>13</b>
Platten abspielen .....	13
<b>Kassettenbetrieb</b> .....	<b>14</b>
<b>USB-, Karten- und AUX-IN-Betrieb</b> .....	<b>15</b>
Speichermedien in Betrieb nehmen .....	15
Hinweis zu MP3-Playern .....	16
Einfache Wiedergabefunktionen .....	16
ID3-Tags .....	16
Titelsuche und Schnelllauf .....	16
Wiederholung/Anspielen/Zufallswiedergabe .....	17
Titelprogrammierung .....	17
<b>Überspielen und kopieren</b> .....	<b>19</b>
Schallplatte oder Musikkassetten auf ein Speichermedium überspielen .....	19
Von Speichermedium kopieren .....	20
<b>Reinigung</b> .....	<b>22</b>
<b>Entsorgung</b> .....	<b>23</b>
Verpackung .....	23
Gerät .....	23
Batterien .....	23
<b>Technische Daten</b> .....	<b>24</b>



## Zu dieser Anleitung



Lesen Sie vor Inbetriebnahme die Sicherheitsvorschriften aufmerksam durch. Beachten Sie die Warnungen in der Bedienungsanleitung. Bewahren Sie die Bedienungsanleitung immer in Reichweite auf. Wenn Sie das Gerät verkaufen oder weitergeben, händigen Sie unbedingt auch diese Anleitung und den Garantieschein aus.

## In dieser Anleitung verwendete Warnsymbole und Signalwörter

	<p><b>GEFAHR!</b>  <i>Warnung vor unmittelbarer Lebensgefahr!</i>  <b>WARNUNG!</b>  <i>Warnung vor möglicher Lebensgefahr und/oder schweren irreversiblen Verletzungen!</i></p>
	<p><b>VORSICHT!</b>  <i>Hinweise beachten, um Verletzungen und Sachschäden zu vermeiden!</i>  <b>ACHTUNG!</b>  <i>Hinweise beachten, um Sachschäden zu vermeiden!</i></p>
	<p>Hinweis!  Weiterführende Information für den Gebrauch des Geräts.</p>
	<p>Hinweis!  Hinweise in der Bedienungsanleitung beachten!</p>
	<p><b>WARNUNG!</b>  <i>Warnung vor Gefahr durch elektrischen Schlag</i></p>
<p>•</p>	<p>Aufzählungszeichen / Information über Ereignisse während der Bedienung</p>
<p>▶</p>	<p>Auszuführende Handlungsanweisungen</p>

## Bestimmungsgemäßer Gebrauch

Das Gerät dient zum Abspielen und Digitalisieren von Standard-LPs, Singles und Musikkassetten.

Das Gerät ist nur für den Gebrauch in geschlossenen Räumen ausgelegt. Das Gerät ist ausschließlich für die Anwendung in privaten Haushalten geeignet. Das Gerät ist nicht für gewerbliche Nutzung geeignet.

# Sicherheitshinweise

## Elektrische Geräte nicht in Kinderhände

- Lassen Sie Kinder dieses Gerät niemals unbeaufsichtigt benutzen, um sicherzustellen, dass sie nicht mit dem Gerät spielen.
- Das Gerät ist nicht dafür bestimmt, durch Personen (einschließlich Kinder) mit eingeschränkten physischen, sensorischen oder geistigen Fähigkeiten oder mangels Erfahrung und/oder mangels Wissen benutzt zu werden, es sei denn, sie werden durch eine für ihre Sicherheit zuständige Person beaufsichtigt oder erhalten von ihr Anweisungen, wie das Gerät zu benutzen ist.

## Das Gerät sicher aufstellen

- Achten Sie beim Aufstellen des Geräts auf folgende Umgebungsbedingungen:
- Das Gerät ist nicht für den Betrieb in Räumen mit hoher Luftfeuchtigkeit (z. B. Badezimmer) ausgelegt.
- Stellen Sie das Gerät auf eine feste, genau horizontale und vibrationsfreie Oberfläche.
- Lassen Sie keine direkten Wärmequellen (z. B. Heizungen) auf das Gerät einwirken.
- Das Gerät darf nicht starkem, direktem Sonnenlicht ausgesetzt werden.
- Tropf- und Spritzwasser darf nicht auf das Gerät treffen. Stellen Sie deshalb auch keine mit Flüssigkeit gefüllten Gegenstände – wie z. B. Vasen – auf das Gerät. Betreiben Sie das Gerät nicht in der Nähe von Badewannen, Wasserbecken, Swimmingpools etc.
- Stellen Sie keine offenen Brandquellen (z. B. brennende Kerzen) auf oder in die Nähe des Geräts.
- Für eine ausreichende Belüftung muss nach allen Seiten ein Abstand von mehreren Zentimetern eingehalten werden.

## Niemals selbst reparieren

- Nehmen Sie das Gerät nicht in Betrieb, wenn Gerät oder Netzkabel sichtbare Schäden aufweisen oder das Gerät heruntergefallen ist.
- Ziehen Sie bei Beschädigung des Geräts oder des Netzkabels sofort den Netzstecker aus der Steckdose.



### **WARNUNG!**

**Versuchen Sie auf keinen Fall das Gerät selbst zu öffnen und/oder reparieren. Es besteht die Gefahr des elektrischen Schlags! Manipulieren Sie auch nicht am Netzkabel des Geräts.**

**Wenden Sie sich im Störfall an unser Service Center oder eine andere geeignete Fachwerkstatt, um Gefährdungen zu vermeiden.**

## Netzanschluss

- Schließen Sie das Gerät nur an eine gut erreichbare Steckdose (230 V ~ 50 Hz) an, die sich in der Nähe des Aufstellungsorts befindet. Für den Fall, dass Sie das Gerät schnell vom Netz nehmen müssen, muss die Steckdose frei zugänglich sein.
- Warten Sie mit dem Anschluss des Netzkabels, wenn das Gerät von einem kalten in einen warmen Raum gebracht wird. Das dabei entstehende Kondenswasser kann unter Umständen das Gerät zerstören. Wenn das Gerät Zimmertemperatur erreicht hat, kann es gefahrlos in Betrieb genommen werden.
- Achten Sie darauf, dass das Netzkabel nicht zur Stolperfalle wird. Die Anschlussleitung darf nicht geklemmt und gequetscht werden.

## Sicherer Umgang mit Batterien

Für die Fernbedienung benötigen Sie Batterien. Beachten Sie hierzu folgende Hinweise:

- Halten Sie Batterien von Kindern fern. Batterien können bei Verschlucken lebensgefährlich sein. Wurde eine Batterie verschluckt, muss sofort medizinische Hilfe in Anspruch genommen werden.
- Werfen Sie Batterien nicht ins Feuer, schließen Sie sie nicht kurz und nehmen Sie sie nicht auseinander.
- Reinigen Sie die Batterie- und Gerätekontakte vor dem Einlegen bei Bedarf.
- Tauschen Sie immer alle Batterien gleichzeitig aus.
- Setzen Sie nur Batterien des gleichen Typs ein. Verwenden Sie keine unterschiedlichen Typen; mischen Sie keine gebrauchten und neuen Batterien.
- Beachten Sie beim Einlegen der Batterien die Polarität (+/-).
- Wenn Sie das Gerät längere Zeit nicht verwenden, nehmen Sie die Batterien heraus.
- Entfernen Sie erschöpfte Batterien umgehend! Es besteht erhöhte Auslaufgefahr!
- Setzen Sie die Batterien keiner übermäßigen Wärme, z. B. durch Sonnenschein, aus. Stellen Sie das Gerät nicht auf Heizkörpern ab! Es besteht erhöhte Auslaufgefahr!
- Versuchen Sie niemals, normale Batterien wieder aufzuladen! Es besteht Explosionsgefahr!
- Nehmen Sie ausgelaufene Batterien sofort aus dem Gerät. Reinigen Sie die Kontakte, bevor Sie neue Batterien einlegen. Es besteht Verätzungsgefahr durch Batterie-säure!
- Zerlegen oder verformen Sie Batterien nicht.
- Sollte Batteriesäure ausgelaufen sein, vermeiden Sie unbedingt den Kontakt mit Haut, Augen und Schleimhäuten! Falls sie Säure doch mit Haut in Kontakt gekommen ist, spülen Sie die betroffene Stelle sofort mit reichlich klarem Wasser und suchen Sie umgehend einen Arzt auf.

## **Das Gerät reinigen**

- Vor der Reinigung ziehen Sie bitte den Netzstecker aus der Steckdose. Reinigen Sie die Außenseiten des Plattenspielers mit einem trockenen, weichen Tuch. Vermeiden Sie chemische Lösungs- und Reinigungsmittel, weil diese die Oberfläche und/oder Beschriftungen des Geräts beschädigen können.
- Lassen Sie auf keinen Fall Flüssigkeit in den Innenraum des Plattenspielers dringen. Halten Sie die Abdeckung außer zum Auflegen und Entnehmen einer Schallplatte etc. immer geschlossen.

## **Im Fall von Funktionsstörungen**

- Sollte das Gerät Funktionsstörungen zeigen, kann es sein, dass eine elektrostatische Entladung stattgefunden hat. Ziehen Sie in diesem Fall das Netzkabel ab. Nehmen Sie das Gerät wieder ans Netz. Das Gerät wird auf diese Weise zurückgesetzt.

# Vorbereitung

## Lieferumfang prüfen

Vergewissern Sie sich beim Auspacken, dass folgende Teile mitgeliefert wurden:

- Plattenspieler mit Plattentellerauflage
- Abdeckhaube
- Ersatznadel
- Fernbedienung inkl. 2 x Mikro LR03/R03/AAA, 1,5 V Batterien
- Bedienungsanleitung und Garantiedokumente

## Auspacken

- ▶ Entfernen Sie sämtliches Verpackungsmaterial.



### **GEFAHR!**

**Lassen Sie kleine Kinder nicht mit Folie spielen. Es besteht Ersticken-  
gefahr!**

- ▶ Nehmen Sie die runde Plattentellerauflage von der Abdeckhaube ab.
- ▶ Lösen Sie auch die Klebestreifen vom Plattenteller, so dass sich dieser drehen kann.
- ▶ Entfernen Sie den Draht, mit dem der Tonarm am Feststeller fixiert ist.



### **HINWEIS!**

Die Schutzkappe für die Nadel am Tonarmkopf gehört nicht zum Verpackungsmaterial. Sie darf nicht weggeworfen werden!



# Gerätübersicht

## Vorderansicht

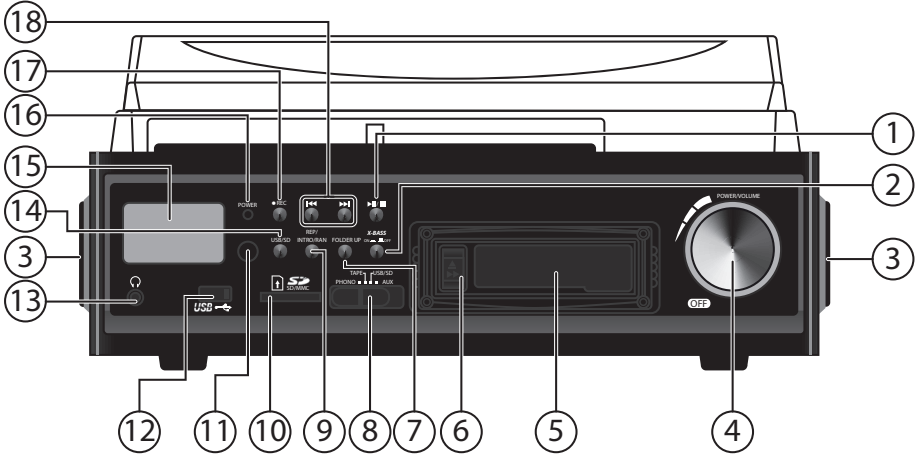

- 1) ▶ || / ■ Taste: Wiedergabe starten / unterbrechen / stoppen
- 2) **X-BASS**-Taste: zu- bzw. abschalten des Bassverstärkers
- 3) Lautsprecher
- 4) **POWER/VOLUME**-Regler: Lautstärkenregler mit Ausschaltfunktion
- 5) Kassetteneinschub
- 6) **EJECT/FWD**-Taste: Auswurf einer Musikkassette / schneller Vorlauf
- 7) **FOLDER UP**-Taste: Wechseln zum nächsten Ordner bei der MP3-Wiedergabe
- 8) Funktionswahlschalter: Auswahl der Funktionen Phono/ Tape/ USB/SD & AUX
- 9) **REP/INTRO/RAN**-Taste
- 10) Schacht für SD/MMC-Speicherkarte
- 11) Infrarot-Empfangsfeld für die Fernbedienung
- 12) USB-Anschluss
- 13) Kopfhöreranschluss
- 14) **USB/SD**-Taste: Wechseln zwischen USB und SD-Karte
- 15) Display
- 16) Betriebsanzeige
- 17) **REC ●**-Taste
- 18) **SKIP** ◀ / ▶: Titelsprung vorwärts bzw. rückwärts

## Oberseite

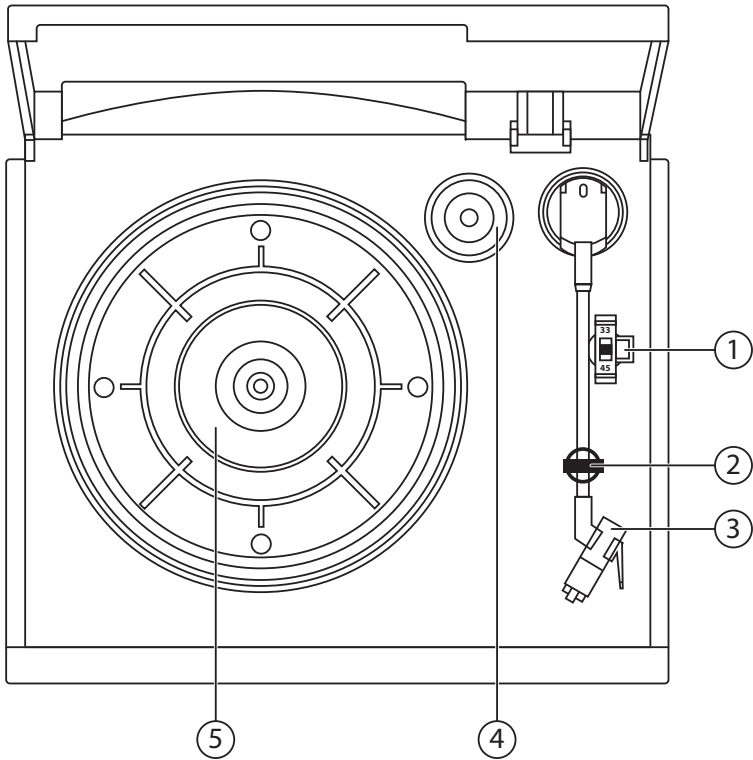

- 1) Geschwindigkeitsumschalter (33/45 Umdrehungen p. M.)
- 2) Arretierungsbügel für den Tonarm
- 3) Tonarm mit Tonabnehmer
- 4) Spindeladapter für Single-Schallplatten („Puck“)
- 5) Plattenteller

# Rückansicht

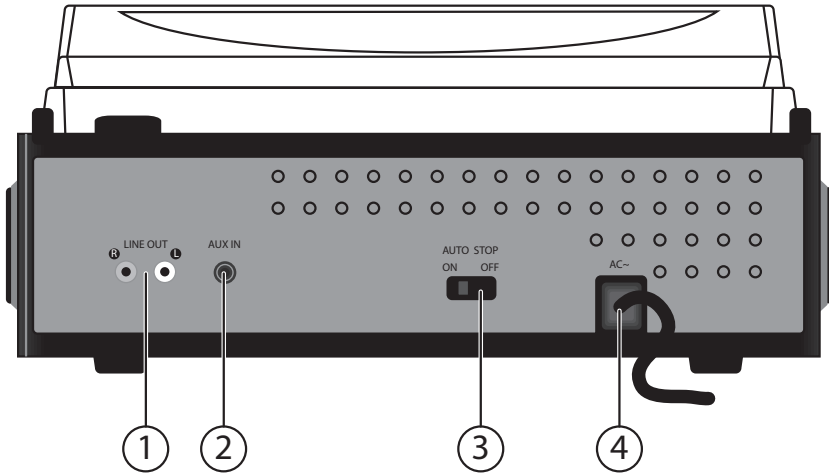

- 1) **LINE OUT<sup>1</sup>**: Anschluss für die Verbindung an einen Verstärker.
- 2) **AUX-IN**-Eingang
- 3) **AUTO STOP ON OFF**: Abschaltung des Autostops
- 4) Netzkabel



## HINWEIS!

Wenn Sie das Gerät mit einem Verstärker verbinden, schließen Sie das Gerät immer an den LINE IN-Anschluss des Verstärkers an. Damit erreichen Sie eine bessere Klangqualität, da dieses Gerät bereits über einen Vorverstärker verfügt.

<sup>1</sup> Die Lautstärke des LINE-OUT Ausgangs wird über den Lautstärkenregler an der Gerätefront reguliert.

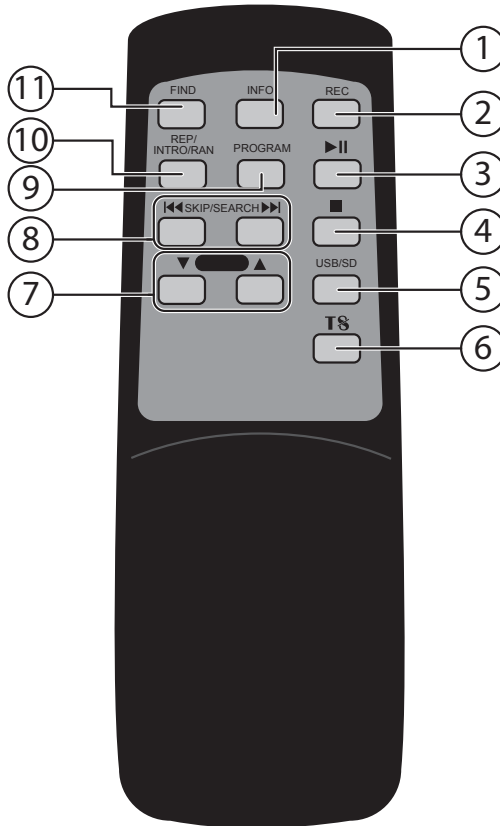

- 1) **INFO** – Im Phono-Stopp-Modus die Bitrate für die Aufnahme auswählen
- 2) **REC** – Aufnahme starten und stoppen
- 3) **▶ ||** – Wiedergabe starten und unterbrechen
- 4) **■** – Wiedergabe stoppen
- 5) **USB/SD** – Wechseln in den USB- oder den SD-Betrieb
- 6) **TS** („Track Separation“) – Bei der Aufnahme Titeltrennung ausführen
- 7) **FOLDER** **▲ ▼** – In der MP3-Suchfunktion ein Verzeichnis nach oben bzw. unten.
- 8) **⏮ ⏭ (SKIP/SEARCH)** – Zum nächsten bzw. vorherigen Titel springen / schneller Vor- bzw. Rücklauf
- 9) **PROGRAM** – Titelprogrammierung aktivieren
- 10) **REP/INTRO/RAN** – Wiederholung des Titels oder des Mediums / Anspielfunktion / Zufallswiedergabe („Random“)
- 11) **FIND** – Im MP3-Modus die Suche nach Titeln bzw. Verzeichnissen aktivieren

# Inbetriebnahme

## Batterien in die Fernbedienung einlegen

- ▶ Öffnen Sie den Batteriefachdeckel, indem Sie ihn in Pfeilrichtung schieben.
- ▶ Legen Sie 2 Mikro 1,5 V Batterien LR03/R03, Größe AAA, in die Fernbedienung ein. Der Minuspol liegt jeweils an der Feder an.
- ▶ Schieben Sie den Batteriefachdeckel wieder auf.

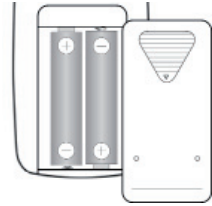

## Netzbetrieb

Verbinden Sie den Netzstecker mit einer ordnungsgemäß installierten Netzsteckdose 230 V ~ 50 Hz.

## Außerbetriebnahme

Wenn Sie das Gerät längere Zeit nicht benötigen, nehmen Sie es bitte außer Betrieb. Ziehen Sie dazu den Netzstecker ab und nehmen Sie die Batterien heraus.

## Phonobetrieb

- ▶ Legen Sie die Plattentellerauflage auf den Plattenteller.
- ▶ Ziehen Sie die Schutzkappe vom Tonarmkopf.

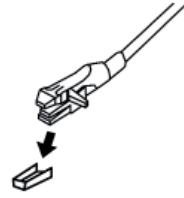

### HINWEIS!

Bewahren Sie diese Schutzkappe gut auf.

## Platten abspielen

- ▶ Schalten Sie das Gerät ein, indem Sie den Lautstärkenregler nach rechts drehen.
- ▶ Schieben Sie den Funktionsregler in die Position **PHONO** die Betriebsart für das Abspielen von Schallplatten. Das Display und die Betriebsanzeige leuchten auf; im Display erscheint „**PHONO**“.
- ▶ Legen Sie eine Platte auf den Plattenteller.
- ▶ Wenn Sie eine Single-Platte mit größerer Innenöffnung abspielen wollen, setzen Sie zunächst den Adapter („Puck“) auf die Spindel.



### HINWEIS!

Stellen Sie sicher, dass die Platte staubfrei ist. Entsprechende Plattenbürsten, -tücher und -pinsel sind im Fachhandel erhältlich.

- ▶ Wählen Sie mit dem Geschwindigkeitsumschalter die richtige Geschwindigkeit:
  - 33 Umdrehungen p. M. für Langspielplatten;
  - 45 Umdrehungen p. M. für Single-Platten.
- ▶ Lösen Sie die Verriegelung des Tonarms und heben Sie den Tonarm vorsichtig an.
- ▶ Bewegen Sie den Tonarm etwas nach innen über den Schallplattenrand bzw. über die Stelle, ab der Sie die Schallplatte spielen möchten. Der Plattenteller beginnt sich zu drehen.
- ▶ Legen Sie den Tonarm vorsichtig an der Stelle ab, an der die Schallplatte abgespielt werden soll. Die Nadel setzt auf und die Schallplatte beginnt zu spielen.
- ▶ Regeln Sie die Lautstärke mit dem Lautstärkenregler.
- ▶ Am Ende der Wiedergabe stoppt der Plattenteller und der Tonarm verbleibt in der Endposition.
- ▶ Wenn Sie die Wiedergabe unterbrechen möchten, heben Sie den Tonarm vorsichtig von der Schallplatte.
- ▶ Um das Gerät auszuschalten, drehen Sie den Lautstärkenregler komplett nach Links, bis er hörbar einrastet.

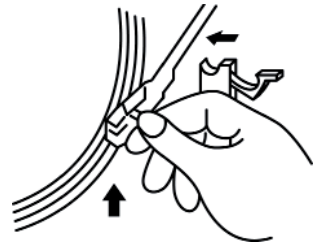

### HINWEIS!

Bei einigen Schallplatten kann es vorkommen, dass die Wiedergabe vorzeitig stoppt, bevor die Schallplatte ganz beendet ist. Schalten Sie in diesem Fall die **AUTO STOP**-Funktion mit dem **AUTO STOP**-Schalter auf der Geräterückseite aus (**OFF**). Schalten Sie nach Abschluss der Wiedergabe die Funktion wieder ein (**ON**), da sonst der Plattenteller nicht stoppt.

# Kassettenbetrieb

- ▶ Schalten Sie das Gerät ein, indem Sie den Lautstärkenregler nach rechts drehen.
- ▶ Schieben Sie den Funktionsregler in die Position **TAPE** die Betriebsart für das Abspielen von Musikkassetten. Im Display erscheint „**TAPE**“.
- ▶ Schieben Sie die Kassette mit der Bandseite nach rechts in den Kassettenschacht, bis diese einrastet. Die Wiedergabe startet automatisch.

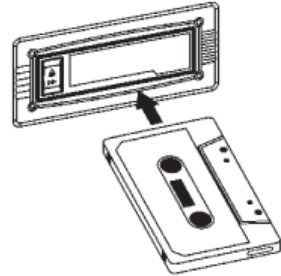

- ▶ Drücken Sie den **EJECT**-Knopf komplett hinein, um die Wiedergabe zu stoppen und die Kassette auszuwerfen.
- ▶ Wenn Sie zu einer bestimmten Stelle der Kassette vorspulen möchten, drücken Sie den **EJECT**-Knopf zur Hälfte herunter und startet so den schnellen Vorlauf. Der Knopf bleibt in der gedrückten Position stehen.
- ▶ Drücken Sie den **EJECT**-Knopf erneut leicht herunter, um zur normalen Wiedergabe zurückzukehren.

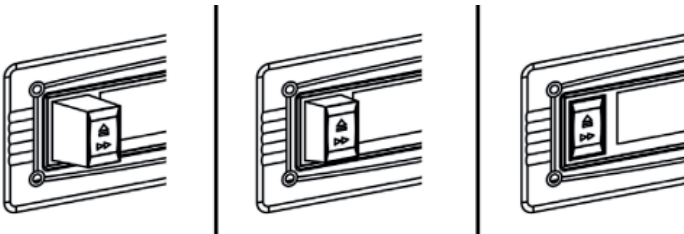

## HINWEIS!

Achten Sie beim Einlegen der Kassette auf die richtige Ausrichtung der Kassette.

Während des schnellen Vorlaufs erfolgt keine Wiedergabe der Aufnahme.

Nehmen Sie die Kassette nach der kompletten Wiedergabe immer aus dem Gerät. Entnehmen Sie die Kassette ebenfalls wenn Sie eine andere Funktion wählen.

# USB-, Karten- und AUX-IN-Betrieb

Sie können mit dem Gerät MP3-Dateien wiedergeben, die auf USB-Stick, einem anderen USB-Gerät oder einer SD-Karte gespeichert sind.

Außerdem können Sie CDs von einem anderen Gerät wiedergeben, dass mit dem AUX-IN-Anschluss verbunden ist.

## Speichermedien in Betrieb nehmen

An der Vorderseite des Geräts befinden sich die Anschlüsse für einen USB-Stick oder ein anderes USB-Gerät (MP3-Player), eine SD-Karte und der AUX IN-Anschluss.



### ACHTUNG!

*Benutzen Sie keine USB-Verlängerungskabel und schließen Sie das Gerät nicht über den USB-Anschluss direkt an einen PC an, um Schäden am Gerät zu vermeiden.*

*Der USB-Anschluss ist nur für die Verwendung von USB-Speichersticks ausgelegt, andere externe Speichermedien, wie z. B. externe Festplatten können nicht über den USB-Anschluss betrieben werden.*

### USB-Betrieb

- ▶ Schalten Sie das Gerät ein, indem Sie den Lautstärkenregler nach rechts drehen.
- ▶ Schieben Sie den Funktionsregler in die Position **USB/SD** die Betriebsart für das Abspielen von USB-Speichermedien und Speicherkarten. Im Display erscheint „**NO USB**“.
- ▶ Setzen Sie ein USB-Gerät ein.
- ▶ Im Display erscheinen auf der linken Seite die Anzeige „**USB**“ und auf der rechten Seite die Anzahl der Titel auf dem Medium und die Wiedergabe beginnt.

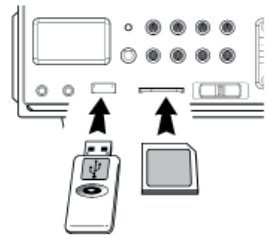

### Kartenbetrieb

- ▶ Schalten Sie das Gerät ein, indem Sie den Lautstärkenregler nach rechts drehen.
- ▶ Schieben Sie den Funktionsregler in die Position **USB/SD** die Betriebsart für das Abspielen von USB-Speichermedien und Speicherkarten. Im Display erscheint „**NO USB**“.
- ▶ Schieben Sie eine SD-Speicherkarte in den Kartenschacht. Die abgekantete Ecke ist vorne rechts, die Kontakte sind unten.
- ▶ Drücken Sie die Taste **USB/SD**, um die Betriebsart **CARD** auszuwählen.

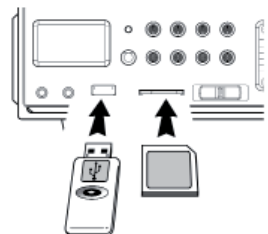



- ▶ Im Display erscheinen auf der linken Seite die Anzeige „**CARD**“ und auf der rechten Seite die Anzahl der Titel auf dem Medium und die Wiedergabe beginnt.
- ▶ Um die Karte, am Ende der Wiedergabe, aus dem Schacht zu entnehmen, ziehen Sie die Karte vorsichtig aus dem Schacht.



### **ACHTUNG!**

*Setzen Sie die Speichermedien nicht mit Gewalt ein, sie passen nur in eine Richtung, um Schäden an den Speichermedien und dem Gerät zu vermeiden.*

## **AUX-IN-Betrieb**

Ein Gerät mit LINE-OUT-Ausgang (z. B. ein CD-Spieler) können Sie mit einem Kabel mit 3,5mm-Klinkenstecker mit dem AUX-IN-Eingang verbinden.

- ▶ Schalten Sie das Gerät ein, indem Sie den Lautstärkenregler nach rechts drehen.
- ▶ Schieben Sie den Funktionsregler in die Position **AUX**. Im Display erscheint „**AUX**“.

## **Hinweis zu MP3-Playern**

An den USB-Anschluss kann grundsätzlich auch ein MP3-Player angeschlossen werden. Es kann jedoch nicht garantiert werden, dass alle auf dem Markt vorhandenen MP3-Player über den USB-Anschluss wiedergegeben werden können.

Verwenden Sie ggf. den AUX-IN-Anschluss.

## **Einfache Wiedergabefunktionen**





- ▶ Drücken Sie die Taste **PLAY/PAUSE**, um die Wiedergabe zu starten. Im Display erscheinen die Nummer des aktuellen Titels und die Wiedergabezeit.
- ▶ Drücken Sie die Taste **PLAY/PAUSE**, um die Wiedergabe zu unterbrechen. Die Wiedergabezeit blinkt.
- ▶ Drücken Sie die Taste **PLAY/PAUSE**, um die Wiedergabe an derselben Stelle fortzusetzen.
- ▶ Drücken Sie die Taste **STOP** um die Wiedergabe zu beenden. Das Gerät ist nun im Stopp-Modus und es erscheinen die Gesamtzahl der Verzeichnisse und Titel.

## **ID3-Tags**

- ▶ Sie können sich während der Wiedergabe die ID3-Tags der Titel ansehen, indem Sie die Taste **INFO** drücken. Es erscheinen der Name des Titels und andere Informationen, die bei der Erstellung des Mediums vergeben worden sind.
- ▶ Drücken Sie die Taste **INFO** erneut, um die durchlaufende Schrift wieder auszublenken.



## **Titelsuche und Schnelllauf**

- ▶ Drücken Sie die Taste **SKIP/SEARCH** **⏮** oder **⏭**, um einen Titel weiter bzw. zurück zu springen. Während der Wiedergabe gelangen Sie mit **⏮** an den Anfang des aktuellen Titels.

- ▶ Wenn Sie während der Wiedergabe die Tasten **SKIP/SEARCH**  oder  gedrückt halten, starten Sie einen Schnelllauf rückwärts bzw. vorwärts.
- ▶ Um ein anderes Verzeichnis zu wählen, drücken Sie die Taste **FOLDER**  oder .



## Titelsuche nach Alphabet

Sie können MP3-Titel und Verzeichnisse alphabetisch suchen.

- ▶ Drücken Sie die Taste **FIND** einmal.
- ▶ Drücken Sie die Taste  bis der gewünschte Anfangsbuchstabe oder gewünschte Ziffer des Titels im Display erscheint.
- ▶ Drücken Sie die Taste **STOP**, um die Auswahl zu bestätigen.
- ▶ Es erscheint der erste Titel, der z. B. mit „A“ anfängt. Mit der Taste **PLAY/PAUSE** starten Sie die Wiedergabe dieses Titels. Wenn das Medium keinen Titel mit „A“ enthält, erscheint: **A – NO FILE** („keine Datei“).
- ▶ Mit der Taste  können Sie innerhalb des Buchstabens oder der Zahl zwischen den einzelnen Titeln auswählen.
- ▶ Mit der Taste **PLAY** starten Sie die Wiedergabe des gewählten Verzeichnisses.
- ▶ Wenn kein Verzeichnis angelegt ist, erscheint im Display **ROOT**.

## Wiederholung/Anspielen/Zufallswiedergabe

Mit der Taste **REP/INTRO/RAN** rufen Sie nacheinander die Wiederholfunktion, die Anspielfunktion und die Zufallswiedergabe auf.

- ▶ Drücken Sie während der Wiedergabe einmal **REP/INTRO/RAN**, um den aktuellen Titel zu wiederholen. Im Display erscheint die Anzeige . Der Titel wird endlos wiederholt.
- ▶ Drücken Sie zweimal **REP/INTRO/RAN**, um alle Titel des Datenträgers zu wiederholen. Im Display erscheint die Anzeige  ALL.

## Nur bei der MP3-Medien mit Verzeichnissen:

- ▶ Drücken Sie dreimal **REP/INTRO/RAN**, um das aktuelle Verzeichnis zu wiederholen. Im Display erscheint die Anzeige  FOLDER.
- ▶ Um die Anspielfunktion zu aktivieren, drücken Sie die Taste **REP/INTRO/RAN** viermal. Im Display erscheint die Anzeige **INTRO**. Jeder Titel wird jetzt für 10 Sekunden angespielt.
- ▶ Drücken Sie fünfmal **REP/INTRO/RAN**, um die Zufallswiedergabe zu aktivieren. Im Display erscheint die Anzeige **RANDOM**.
- ▶ Drücken Sie die Taste **REP/INTRO/RAN** ein weiteres Mal, um die normale Wiedergabe zu aktivieren. Alle Anzeigen im Display verschwinden.

## Titelprogrammierung

Sie können bis zu 32 Titel in eine Abspielliste programmieren.

- ▶ Drücken Sie im Stopp-Modus die Taste **PROGRAM**. Im Display erscheint die Anzeige **PROG** und **P-01 001**. P-01 ist die Programmnummer, 001 die Nummer des gewählten Titels.
- ▶ Wählen Sie mit den Tasten **SKIP/SEARCH** den gewünschten Titel.
- ▶ Drücken Sie die Taste **PROG** erneut, um den Titel auf dem Programmplatz P-01 zu speichern. Es wird der nächste Programmplatz P-02 angezeigt.

- ▶ Wählen Sie wieder mit den Tasten **SKIP/SEARCH** einen Titel und fahren Sie so für weitere Titel fort.
- ▶ Um die Titel abzuspielen, drücken Sie die Taste **PLAY/PAUSE**.
- ▶ Um die Liste zu löschen, drücken Sie die Taste **STOP**, bis die Anzeige **MEMORY** im Display verschwindet.

# Überspielen und kopieren

## Schallplatte oder Musikkassetten auf ein Speichermedium überspielen



### HINWEIS!

Im folgenden Abschnitt wird das Überspielen einer Schallplatte erklärt, dies funktioniert analog beim Überspielen einer Musikkassette.

Sie können eine Schallplatte oder Musikkassette auf einen USB-Stick oder eine SD-Speicherkarte kopieren. Dabei wird der Inhalt der Schallplatte oder Musikkassette in das MP3-Format konvertiert. Die Aufnahmegeschwindigkeit ist 1:1 („Echtzeit“).

Auf dem Aufnahme- und Speichermedium wird ein Verzeichnis „Audio“ angelegt, in dem die Titel durchnummeriert gespeichert werden.



### HINWEIS!

Zum Installieren der Medien siehe „Speichermedien in Betrieb nehmen“ auf Seite 15.

## Bitrate

Das Audioformat ist voreingestellt auf die Bitrate 128 kbps, Samplingrate 44.1 kHz. Die Bitrate kann für jede Aufnahme geändert werden. Falls Sie die Bitrate ändern möchten:

- ▶ Wählen Sie die Betriebsart Phono mit dem Funktionsregler.
- ▶ Heben Sie den Tonarm an und bewegen Sie den Tonarm etwas nach innen über den Schallplattenrand bzw. über die Stelle, ab der Sie die Schallplatte spielen möchten. Der Plattenteller beginnt sich zu drehen.
- ▶ Drücken Sie die Taste **INFO** auf der Fernbedienung. Im Display wird die aktuelle Bitrate angezeigt.
- ▶ Wählen Sie nun mit den **SKIP/SEARCH**-Tasten eine der folgenden Bitraten: 32 / 64 / 96 / 128 (voreingestellt) / 192 / 256. Drücken Sie die Taste Info erneut, um die Einstellung abzuschließen.







## Track-Separation

Die Schallplattenaufnahme wird vom aufnehmenden Medium als ein einziger Titel (Track) betrachtet, auch wenn die Schallplatte mehrere Lieder enthält. Um die Titel entsprechend der Lieder zu unterteilen, drücken Sie die Taste **TS**.

- ▶ Wenn Sie die Aufnahme entsprechend der Pausen auf der Schallplatte in einzelne Titel (Tracks) unterteilen möchten, drücken Sie bei jedem neuen Titel die Taste **TS** („Track Separation“) auf der Fernbedienung. Im Display wird zur Bestätigung einmal kurz **PHONO** eingeblendet.

## Vorgehensweise für die Aufnahme

- ▶ Setzen Sie das gewünschte Speichermedium ein (USB-Stick oder SD-Karte) und legen Sie eine Schallplatte auf.
- ▶ Schieben Sie den Funktionsregler ggf. in die Position **PHONO**, um die Betriebsart Phono auszuwählen. Im Display erscheint die Anzeige **PHONO**.

- ▶ Heben Sie den Tonarm an.
- ▶ Bewegen Sie den Tonarm etwas nach innen über den Schallplattenrand bzw. über die Stelle, ab der Sie die Schallplatte spielen möchten. Der Plattenteller beginnt sich zu drehen.
- ▶ Wählen Sie ggf. eine andere Bitrate, siehe „Bitrate“ auf Seite 19.
- ▶ Drücken Sie die Taste **REC** (Gerät oder Fernbedienung). Im Display blinkt die Anzeige **USB** oder **CARD**. Nach einigen Sekunden erscheint wieder **PHONO** und das blinkende Symbol  (USB) oder  (SD-Karte) sowie der Eintrag .
- ▶ Das Speichermedium wird initialisiert. Nach einigen Sekunden beginnt das Symbol  zu blinken und zeigt den Beginn der Aufnahme an.
- ▶ Senken Sie nun den Tonarm.
- ▶ Wenn das Speichermedium voll ist, erscheint die Anzeige **FULL**.
- ▶ Drücken Sie die Taste **TS**, falls Sie die Aufnahme in einzelne Titel unterteilen wollen, siehe „Track-Separation“ auf Seite 19.
- ▶ Um die Aufnahme zu beenden, drücken Sie noch einmal die Taste **REC**, die Anzeigen  und  im Display erlöschen.



### HINWEIS!

Die Dauer des Initialisierungsprozesses kann, je nach Hersteller und/oder Größe des USB-Speichermediums oder der SD-Karte, variieren.

Unterbrechen Sie die Aufnahme nicht, indem Sie den Tonarm von der Schallplatte heben. Dies führt dazu, dass die Aufnahme nicht gespeichert wird.

## Von Speichermedium kopieren

Sie können vom USB-Stick auf die SD-Karte und umgekehrt kopieren.

Auf dem Speichermedium entsteht ein Verzeichnis „FCopy“, in dem die kopierten Titel gespeichert werden.

### Einen einzelnen Titel kopieren

- ▶ Setzen Sie einen USB-Stick und eine SD-Karte ein.
- ▶ Starten Sie mit der Taste **PLAY** die Wiedergabe des Mediums, von dem kopiert werden soll.
- ▶ Drücken Sie die Taste **REC**, die Aufnahme startet. Im Display blinkt die Anzeige , gleichzeitig erscheinen die Titelnummer und die abgelaufene Zeit. Die Tonausgabe wird in diesem Modus unterdrückt.
- ▶ Am Ende des Titels stoppen die Wiedergabe und die Aufnahme automatisch.

## Das ganze Medium kopieren

- ▶ Setzen Sie einen USB-Stick und eine SD-Karte ein.
- ▶ Wählen Sie das Medium, von dem kopiert werden soll, starten Sie die Wiedergabe aber noch nicht.
- ▶ Drücken Sie die Taste **REC**. Die Aufnahme startet. Im Display blinkt **REC**, gleichzeitig erscheinen die Titelnummer und die abgelaufene Zeit. Die Tonausgabe ist in diesem Modus unterdrückt.
- ▶ Um die Aufnahme vorzeitig abzubrechen, drücken Sie die Taste **REC** erneut.
- ▶ Am Ende der Wiedergabe stoppt die Aufnahme automatisch.



### **HINWEIS!**

Wenn auf dem Ursprungsmedium Ordner angelegt waren, wird diese Ordnerstruktur nicht mit kopiert. Die Titel werden einzeln kopiert und gespeichert.

# Reinigung

- Vor der Reinigung ziehen Sie bitte den Netzstecker aus der Steckdose. Reinigen Sie die Außenseiten des Plattenspielers mit einem trockenen, weichen Tuch. Vermeiden Sie chemische Lösungs- und Reinigungsmittel, weil diese die Oberfläche und/oder Beschriftungen des Geräts beschädigen können.
- Lassen Sie auf keinen Fall Flüssigkeiten in den Innenraum des Plattenspielers dringen. Halten Sie die Abdeckhaube außer zum Auflegen und Entnehmen einer Schallplatte etc. immer geschlossen.
- Sollte sich auf dem Tonabnehmer Staub angesammelt haben so entfernen Sie diesen mit einer entsprechenden Bürste oder einem Pinsel. Reinigungspinsel- und –bürsten sowie Reinigungstücher für Schallplatten sind im Fachhandel erhältlich.



## **ACHTUNG!**

*Reinigen Sie Schallplatten und den Tonabnehmer niemals mit normalen Reinigungstüchern oder ungeeigneten Reinigungsmitteln.*

# Entsorgung

## Verpackung



Ihr Gerät ist zum Schutz vor Transportschäden in einer Verpackung. Verpackungen sind Rohstoffe und somit wieder verwendungsfähig oder können dem Rohstoffkreislauf zurückgeführt werden.

## Gerät



Werfen Sie das Gerät am Ende seiner Lebenszeit keinesfalls in den normalen Hausmüll. Erkundigen Sie sich in Ihrer Stadt- oder Gemeindeverwaltung nach Möglichkeiten einer umwelt- und sachgerechten Entsorgung.



## Batterien



Verbrauchte Batterien gehören nicht in den Hausmüll. Die Batterien müssen umweltgerecht bei einer Sammelstelle für Altbatterien abgegeben werden.



# Technische Daten

## Plattenspieler

Spannungsversorgung:	230 V ~ 50 Hz
Leistungsaufnahme im Betrieb:	18 Watt
Batterien:	2 x 1,5 V, Größe AAA, LR03/R03
Drehgeschwindigkeiten Phono:	33 / 45 Umdrehungen pro Minute
Aufnahmeformat MP3:	32 / 64 / 96 / 128 / 192 / 256 kbps
Sampling Frequenz MP3:	44.1 kHz
Kopfhörer-Ausgangsspannung:	max. 150 mV
Lautsprecher-Ausgangsleistung:	2 x 1,5 W RMS
Anschlüsse:	
Kopfhöreranschluss:	3,5 mm Klinenstecker
AUX IN:	3,5 mm Klinenstecker
Line-Out:	Cinch (Links/Rechts)

## USB-Anschluss

Version:	2.0
USB-Ausgang:	DC 5V  100mA max.



**Technische Änderungen vorbehalten!**

# Sommaire

<b>À propos de ce mode d'emploi</b> .....	<b>3</b>
Symboles et avertissements utilisés dans ce mode d'emploi.....	3
Utilisation conforme.....	3
<b>Consignes de sécurité</b> .....	<b>4</b>
Ne pas laisser d'appareils électriques entre les mains des enfants.....	4
Installation de l'appareil en toute sécurité.....	4
Ne jamais réparer soi-même l'appareil .....	4
Raccordement au secteur .....	5
Manipulation sûre des piles .....	5
Nettoyage de l'appareil.....	6
En cas de dysfonctionnements .....	6
<b>Préparation</b> .....	<b>7</b>
Vérifier le contenu de la livraison.....	7
Déballage .....	7
<b>Vue d'ensemble de l'appareil</b> .....	<b>8</b>
Vue de devant .....	8
Vue de dessus .....	9
Vue arrière .....	10
Télécommande.....	11
<b>Mise en service</b> .....	<b>12</b>
Insertion des piles dans la télécommande .....	12
Fonctionnement sur secteur.....	12
Arrêt de l'appareil .....	12
<b>Mode Tourne-disque</b> .....	<b>13</b>
Lire un disque .....	13
<b>Mode Casette</b> .....	<b>14</b>
<b>Mode USB, Carte et AUX IN</b> .....	<b>15</b>
Utiliser des supports de stockage .....	15
Remarque concernant les lecteurs MP3.....	16
Fonctions de lecture simples .....	16
Tags ID3.....	16
Recherche de titres et avance rapide.....	16
Répétition/Intro/Lecture aléatoire.....	17
Programmation de titres .....	17
<b>Transférer et copier</b> .....	<b>19</b>
Transférer des disques ou cassettes sur un support de stockage.....	19
Copier à partir d'un support de stockage.....	20
<b>Nettoyage</b> .....	<b>22</b>
<b>Recyclage</b> .....	<b>23</b>
Emballage.....	23
Appareil .....	23
Piles .....	23
<b>Données techniques</b> .....	<b>24</b>







## À propos de ce mode d'emploi



Lisez attentivement les consignes de sécurité avant de mettre l'appareil en marche. Respectez les avertissements figurant dans le mode d'emploi. Ayez toujours le mode d'emploi à portée de main. Si vous vendez ou donnez l'appareil, pensez impérativement à remettre également ce mode d'emploi ainsi que le certificat de garantie.

## Symboles et avertissements utilisés dans ce mode d'emploi

	<p><b>DANGER !</b>  <b>Avertissement d'un risque vital immédiat !</b>  <b>AVERTISSEMENT !</b>  <b>Avertissement d'un risque vital possible et/ou de blessures graves irréversibles !</b></p>
	<p><b>PRUDENCE !</b>  <i>Respecter les consignes pour éviter toute blessure et tout dommage matériel !</i>  <b>ATTENTION !</b>  <i>Respecter les consignes pour éviter tout dommage matériel !</i></p>
	<p><b>REMARQUE !</b>          Information supplémentaire pour l'utilisation de l'appareil.</p>
	<p><b>REMARQUE !</b>          Respecter les consignes du mode d'emploi !</p>
	<p><b>AVERTISSEMENT !</b>  <b>Avertissement d'un risque d'électrocution.</b></p>
•	Énumération / information sur des événements se produisant en cours d'utilisation
▶	Action à exécuter

## Utilisation conforme

L'appareil sert à écouter et à numériser des disques 33 tours et 45 tours ainsi que des cassettes de musique.

L'appareil est conçu uniquement pour une utilisation à l'intérieur. L'appareil est conçu uniquement pour un usage dans les ménages privés. L'appareil n'est pas prévu pour un usage professionnel.

# Consignes de sécurité

## Ne pas laisser d'appareils électriques entre les mains des enfants

- Afin de garantir que les enfants ne jouent pas avec cet appareil, ne les laissez jamais l'utiliser sans surveillance.
- Cet appareil n'est pas destiné à être utilisé par des personnes (y compris les enfants) dont les capacités physiques, sensorielles ou mentales sont limitées ou qui manquent d'expérience et/ou de connaissances, sauf si elles sont surveillées par une personne responsable de leur sécurité ou ont reçu de cette personne les instructions pour utiliser l'appareil.

## Installation de l'appareil en toute sécurité

- Lors de l'installation de l'appareil, respectez les conditions ambiantes suivantes :
- L'appareil n'est pas conçu pour être utilisé dans des pièces très humides (p. ex. une salle de bains).
- Installez l'appareil sur une surface stable, parfaitement horizontale et exempte de vibrations.
- N'exposez pas l'appareil à des sources de chaleur directe (p. ex. des radiateurs).
- L'appareil ne doit pas être exposé aux rayons directs et puissants du soleil.
- L'appareil ne doit pas entrer en contact avec des gouttes d'eau ou éclaboussures. Ne posez donc jamais sur l'appareil d'objets remplis de liquide (des vases par ex.). N'utilisez pas l'appareil à proximité de baignoires, d'éviers, de piscines, etc.
- Ne placez aucune source de feu nu (par ex. une bougie allumée) sur ou à proximité de l'appareil.
- Pour garantir une aération suffisante, laissez plusieurs centimètres libres tout autour de l'appareil.

## Ne jamais réparer soi-même l'appareil

- N'allumez pas l'appareil lorsque l'appareil ou le cordon d'alimentation présente des dommages visibles ou lorsque l'appareil est tombé.
- En cas de dommage de l'appareil ou du cordon d'alimentation, débranchez immédiatement la fiche de la prise de courant.



### **AVERTISSEMENT !**

***N'essayez en aucun cas d'ouvrir et/ou de réparer vous-même l'appareil. Vous risqueriez de vous électrocuter ! Ne tentez aucune manipulation au niveau du cordon d'alimentation de l'appareil.***

***Pour éviter tout danger, adressez-vous en cas de problème à notre centre de service après-vente ou à un atelier spécialisé.***

## Raccordement au secteur

- Branchez l'appareil uniquement sur une prise de courant facilement accessible (230 V ~ 50 Hz) située à proximité du lieu d'installation de l'appareil. La prise doit rester accessible s'il devait s'avérer nécessaire de débrancher rapidement l'appareil.
- Si l'appareil a été transporté d'une pièce froide dans une chaude, attendez avant de raccorder le cordon d'alimentation. L'eau de condensation due au changement de température pourrait détruire l'appareil. Lorsque l'appareil a atteint la température ambiante, il peut être mis en marche sans danger.
- Disposez le cordon d'alimentation de manière à éviter tout risque de trébuchement. Le cordon d'alimentation ne doit être ni coincé ni écrasé.

## Manipulation sûre des piles

La télécommande fonctionne avec des piles. Respectez les consignes suivantes pour une manipulation sûre des piles :

- Conservez les piles hors de la portée des enfants. Les piles peuvent présenter un risque mortel en cas d'ingestion. En cas d'ingestion d'une pile, faites donc immédiatement appel à un médecin.
- Ne jetez pas les piles au feu, ne les court-circuitiez pas et ne les démontez pas.
- Si nécessaire, nettoyez les contacts des piles et de l'appareil avant d'insérer les piles.
- Remplacez toujours toutes les piles simultanément.
- Insérez uniquement des piles de même type. N'utilisez pas différents types de piles ; ne mélangez pas piles usagées et piles neuves.
- Lorsque vous insérez les piles, veillez à respecter la polarité (+/-).
- Retirez les piles si vous n'utilisez pas l'appareil pendant une période prolongée.
- Retirez immédiatement des piles vides de l'appareil ! Risque de fuite accru !
- N'exposez pas les piles à une chaleur excessive, p. ex. par les rayons du soleil. Ne posez pas l'appareil sur des radiateurs ! Risque de fuite accru !
- N'essayez jamais de recharger des piles normales ! Elles pourraient exploser !
- Si les piles ont coulé, sortez-les immédiatement de l'appareil. Nettoyez les contacts avant d'insérer de nouvelles piles. Risque de brûlure par l'acide des piles !
- Ne démontez pas les piles et n'essayez pas de les déformer.
- Si l'acide des piles a coulé, évitez tout contact avec la peau, les yeux et les muqueuses ! Si de l'acide devait malgré tout entrer en contact avec la peau, rincez immédiatement et abondamment les zones concernées à l'eau claire et consultez un médecin sans tarder.

## **Nettoyage de l'appareil**

- Avant le nettoyage, veillez à débrancher la fiche de la prise de courant. Nettoyez l'extérieur du tourne-disque avec un chiffon doux et sec. Évitez les solvants et produits d'entretien chimiques qui risqueraient d'endommager la surface et/ou les inscriptions de l'appareil.
- Veillez absolument à ce qu'aucun liquide ne s'infilte à l'intérieur du tourne-disque. Le couvercle du tourne-disque doit toujours être fermé, sauf pour y poser ou enlever un disque, etc.

## **En cas de dysfonctionnements**

- Si l'appareil présente des dysfonctionnements, il se peut qu'une décharge électrostatique se soit produite. Dans ce cas, débranchez le cordon d'alimentation. Puis rebranchez l'appareil sur le secteur. L'appareil est ainsi réinitialisé.

# Préparation

## Vérifier le contenu de la livraison

Au cours du déballage, vérifiez que les éléments suivants ont bien été livrés :

- Tourne-disque avec tapis de platine
- Couvercle
- Aiguille de recharge
- Télécommande avec 2 piles Micro LR03/R03/AAA de 1,5 V
- Mode d'emploi et documents relatifs à la garantie

## Déballage

- ▶ Retirez tous les emballages.



### **DANGER !**

***Ne laissez pas les jeunes enfants jouer avec les plastiques : risque d'asphyxie !***

- ▶ Enlevez le tapis de platine rond du couvercle.
- ▶ Retirez également les bandes adhésives de la platine pour lui permettre de tourner.
- ▶ Enlevez le fil métallique avec lequel le bras de lecture est fixé sur son support.



### **REMARQUE !**

Le capuchon de protection de l'aiguille à l'extrémité du bras de lecture ne fait pas partie du matériel d'emballage. Il ne doit pas être jeté !



# Vue d'ensemble de l'appareil

## Vue de devant

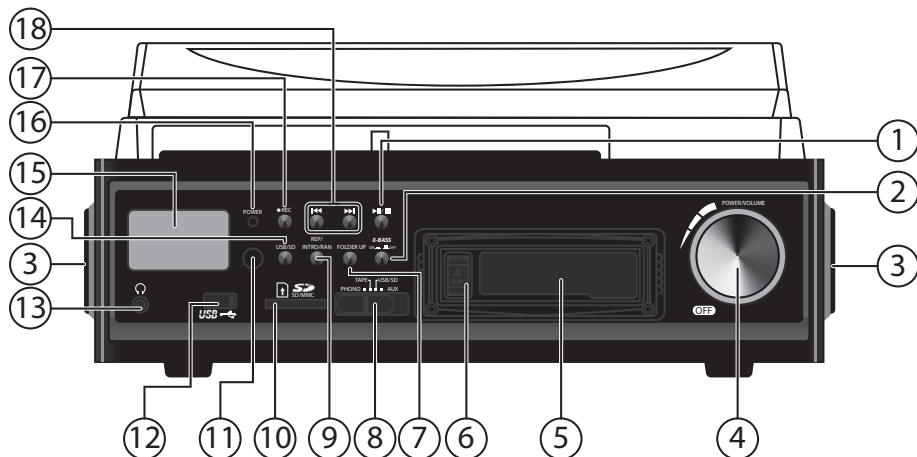

- 1) **TOUCHE ▶ || / ■** : démarrer/interrompre/arrêter la lecture
- 2) **TOUCHE X-BASS** : activer/désactiver l'amplificateur de basses
- 3) Haut-parleurs
- 4) **BOUTON POWER/VOLUME** : bouton de réglage du volume avec fonction d'arrêt
- 5) Compartiment à cassette
- 6) **TOUCHE EJECT/FWD** : éjecter une cassette / avance rapide
- 7) **TOUCHE FOLDER UP** : passer au dossier suivant en lecture MP3
- 8) Sélecteur de fonction : sélection des fonctions Phono/Tape/USB/SD & AUX
- 9) **TOUCHE REP/INTRO/RAN**
- 10) Fente pour carte mémoire SD/MMC
- 11) Récepteur infrarouge pour la télécommande
- 12) Port USB
- 13) Prise casque
- 14) **TOUCHE USB/SD** : commuter entre USB et carte SD
- 15) Écran
- 16) Témoin de fonctionnement
- 17) **TOUCHE REC ●**
- 18) **SKIP ◀ / ▶**: saut de titre en avant ou en arrière

# Vue de dessus

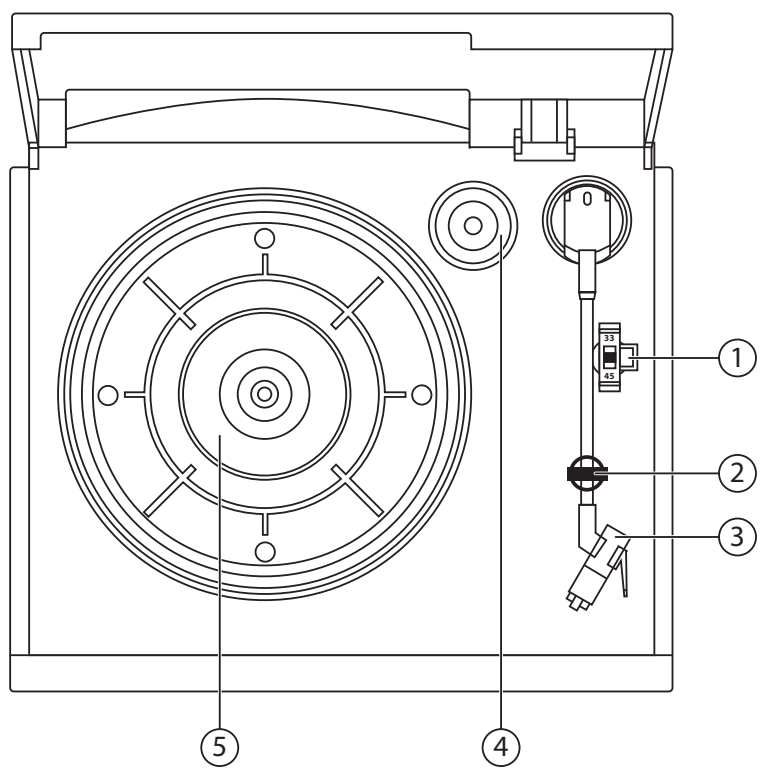

- 1) Sélecteur de vitesse de rotation (33/45 tours/minute)
- 2) Archet d'arrêt pour le bras de lecture
- 3) Bras avec tête de lecture
- 4) Adaptateur centreur pour disques 45 tours (« Puck »)
- 5) Platine

## Vue arrière

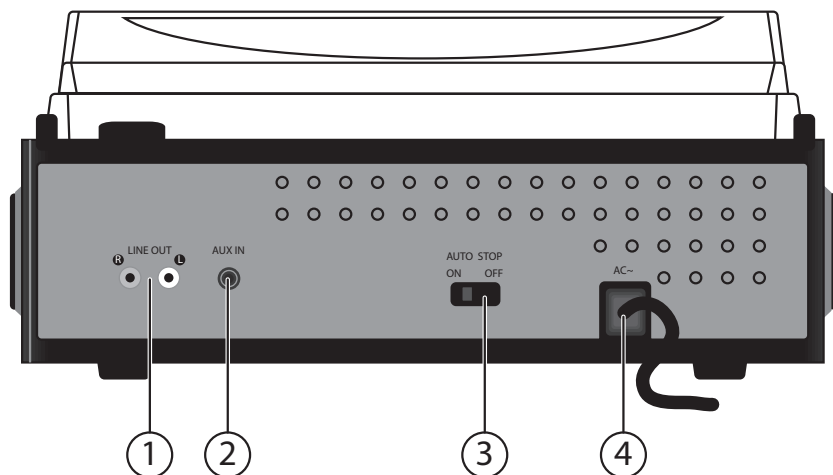

- 1) **LINE OUT<sup>1</sup>** : prise pour le raccordement d'un amplificateur
- 2) **ENTRÉE AUX-IN**
- 3) **AUTO STOP ON OFF** : activer/désactiver l'arrêt automatique
- 4) Cordon d'alimentation



### REMARQUE !

Si vous raccordez l'appareil à un amplificateur, branchez toujours l'appareil sur la prise LINE IN de l'amplificateur. Cet appareil possédant déjà un préampli, vous obtiendrez ainsi un son de meilleure qualité.

<sup>1</sup> Le volume de la sortie LINE-OUT est réglée en tournant le bouton de volume sur le devant.

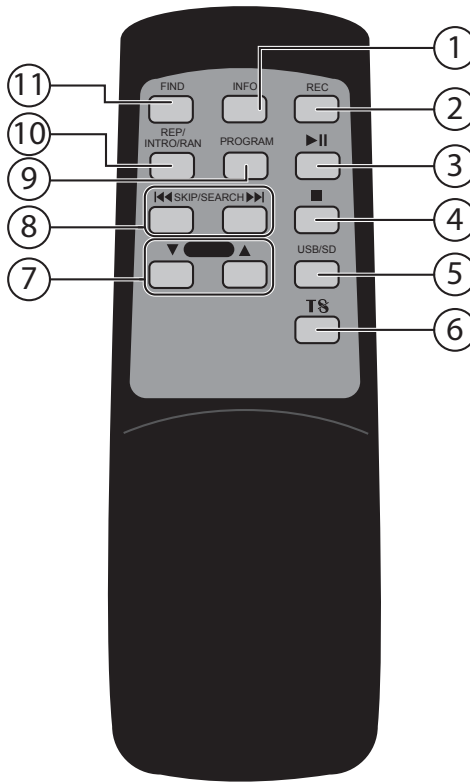

- 1) **INFO** – en mode d'arrêt du tourne-disque, sélection du débit binaire pour l'enregistrement
- 2) **REC** – lancer et arrêter l'enregistrement
- 3) ▶ || – lancer et interrompre la lecture
- 4) ■ – arrêter la lecture
- 5) **USB/SD** – passer en mode USB ou SD
- 6) **TS** (« Track Separation ») – lors de l'enregistrement, introduire une séparation entre deux titres
- 7) **FOLDER** ▲ ▼ – aller au dossier supérieur ou inférieur dans la fonction de recherche MP3
- 8) ◀◀ ▶▶ (**SKIP/SEARCH**) – passer au titre précédent ou suivant / avance ou retour rapide
- 9) **PROGRAM** – activation de la programmation de titres
- 10) **REP/INTRO/RAN** – répétition du titre ou du support / fonction Intro / lecture aléatoire (« Random »)
- 11) **FIND** – en mode MP3, activer la recherche de titres ou de dossiers

# Mise en service

## Insertion des piles dans la télécommande

- ▶ Ouvrez le couvercle du compartiment à piles en le poussant dans le sens de la flèche.
- ▶ Insérez deux piles Micro de 1,5 V de taille AAA et de type LR03/R03 dans la télécommande. Le pôle moins des deux piles doit être en contact avec le ressort.
- ▶ Remettez en place le couvercle du compartiment à piles.

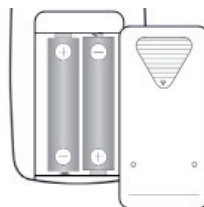

## Fonctionnement sur secteur

Branchez la fiche d'alimentation du tourne-disque dans une prise de courant réglementaire de 230 V ~ 50 Hz.

## Arrêt de l'appareil

Si vous ne vous servez pas de l'appareil durant une période prolongée, veuillez le mettre hors tension.

Pour ce faire, débranchez la fiche de la prise de courant et retirez les piles.

## Mode Tourne-disque

- ▶ Placez le tapis de platine sur la platine.
- ▶ Retirez le capuchon de la tête de lecture.

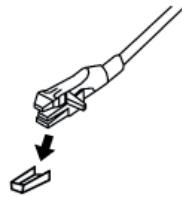

### REMARQUE !

Conservez bien ce capuchon de protection.

## Lire un disque

- ▶ Allumez l'appareil en tournant le bouton de réglage du volume vers la droite.
- ▶ Poussez le sélecteur de fonction en position **PHONO**, correspondant au mode pour l'écoute de disques. L'écran et le témoin de fonctionnement s'allument, « **PHONO** » s'affiche sur l'écran.
- ▶ Placez un disque sur la platine.
- ▶ Si vous voulez écouter un disque 45 tours avec une ouverture centrale plus grande, mettez d'abord l'adaptateur centreur (« Puck ») en place.



### REMARQUE !

Assurez-vous que le disque est exempt de poussière. Des brosses, lingettes et pinceaux de nettoyage des disques sont disponibles dans les commerces spécialisés.

- ▶ Sélectionnez la vitesse correcte avec le sélecteur de vitesse :
  - 33 tours/minute pour les disques de longue durée ;
  - 45 tours/minute pour les petits disques.
- ▶ Débloquez le bras de lecture et soulevez ce dernier prudemment.
- ▶ Déplacez le bras de lecture légèrement vers l'intérieur jusqu'au bord du disque ou jusqu'à l'endroit où vous souhaitez démarrer la lecture du disque. La platine commence à tourner.
- ▶ Abaissez prudemment le bras de lecture à l'endroit où vous souhaitez démarrer la lecture. L'aiguille se pose et la lecture du disque commence.
- ▶ Réglez le volume à l'aide du bouton de réglage du volume.
- ▶ Une fois la lecture terminée, la platine s'arrête et le bras de lecture reste dans sa position finale.
- ▶ Si vous souhaitez interrompre la lecture, soulevez prudemment le bras de lecture de la platine.
- ▶ Pour éteindre l'appareil, tournez le bouton de réglage du volume à fond vers la gauche jusqu'à ce qu'il s'enclenche distinctement.

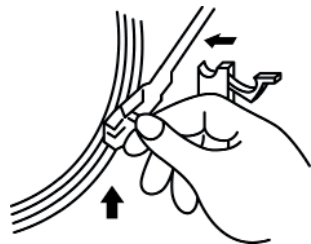

### REMARQUE !

Avec certains disques, il est possible que la lecture s'arrête prématurément avant que le disque arrive à la fin. Dans ce cas, désactivez la fonction **AUTO STOP** à l'aide du bouton **AUTO STOP** au dos de l'appareil (**OFF**). Une fois la lecture terminée, activez de nouveau la fonction (**ON**), sinon la platine ne s'arrêtera pas.

## Mode Casette

- ▶ Allumez l'appareil en tournant le bouton de réglage du volume vers la droite.
- ▶ Poussez le sélecteur de fonction en position **TAPE**, correspondant au mode pour l'écoute de cassettes. « **TAPE** » s'affiche sur l'écran.
- ▶ Glissez la cassette avec la bande à droite dans le compartiment à cassette jusqu'à ce qu'elle s'enclenche. La lecture démarre automatiquement.

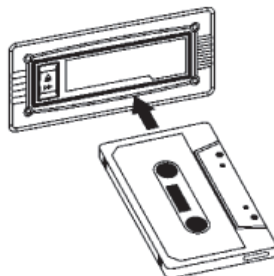

- ▶ Enfoncez complètement le bouton **EJECT** pour arrêter la lecture et éjecter la cassette.
- ▶ Pour faire avancer la cassette jusqu'à un endroit précis, enfoncez le bouton **EJECT** à mi-course pour lancer l'avance rapide. Le bouton reste enfoncé.
- ▶ Enfoncez de nouveau légèrement le bouton **EJECT** pour repasser à la lecture normale.

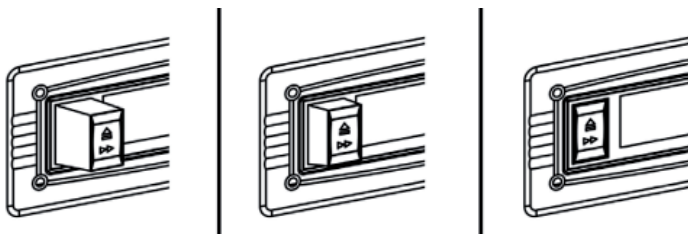

### REMARQUE !

Lorsque vous insérez la cassette, veillez à l'orienter correctement. Pendant l'avance rapide, l'enregistrement n'est pas lu.

Une fois la lecture terminée, retirez toujours la cassette de l'appareil. Retirez également la cassette de l'appareil avant de sélectionner une autre fonction.

## Mode USB, Carte et AUX IN

Vous pouvez avec cet appareil lire des fichiers MP3 stockés sur une clé USB, un autre périphérique USB ou une carte SD.

Vous pouvez en outre lire des CD depuis un autre appareil raccordé à la prise AUX IN.

### Utiliser des supports de stockage

Les prises de branchement d'une clé USB ou d'un autre périphérique USB (lecteur MP3), la fente pour carte mémoire SD et la prise AUX IN se trouvent sur la façade de l'appareil.



#### ATTENTION !

*Pour éviter tout dommage de l'appareil, n'utilisez pas de rallonge USB et ne raccordez pas l'appareil directement à un ordinateur par le port USB.*

*Le port USB est conçu uniquement pour l'utilisation de clés USB, d'autres supports de stockage externes, p. ex. disques durs externes, ne peuvent pas fonctionner sur ce port USB.*

### Mode USB

- ▶ Allumez l'appareil en tournant le bouton de réglage du volume vers la droite.
- ▶ Poussez le sélecteur de fonction en position **USB/SD**, correspondant au mode pour la lecture de supports de stockage USB et de cartes mémoire. « **NO USB** » s'affiche sur l'écran.
- ▶ Insérez un périphérique USB.
- ▶ « **USB** » s'affiche à gauche et le nombre de titres disponibles sur le support à droite de l'écran puis la lecture commence.

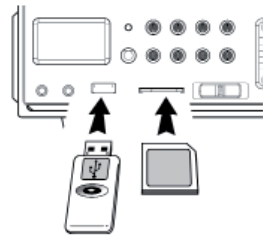

### Mode Carte

- ▶ Allumez l'appareil en tournant le bouton de réglage du volume vers la droite.
- ▶ Poussez le sélecteur de fonction en position **USB/SD**, correspondant au mode pour la lecture de supports de stockage USB et de cartes mémoire. « **NO USB** » s'affiche sur l'écran.
- ▶ Insérez une carte mémoire SD dans la fente de carte. Le coin biseauté doit se trouver vers l'avant à droite et les contacts en bas.
- ▶ Appuyez sur la touche **USB/SD** pour sélectionner le mode **CARD**.

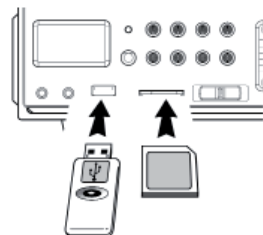



- ▶ « **CARD** » s'affiche à gauche et le nombre de titres disponibles sur le support à droite de l'écran puis la lecture commence.
- ▶ Pour retirer la carte à la fin de la lecture, tirez-la prudemment de son emplacement.



### **ATTENTION !**

*Pour éviter tout dommage des supports de stockage et de l'appareil, n'employez pas la force pour insérer les supports de stockage : ils ne peuvent être insérés que dans un sens.*

## **Mode AUX IN**

Vous pouvez raccorder un appareil doté d'une sortie LINE OUT (p. ex. un lecteur CD) à l'entrée AUX IN à l'aide d'un câble avec connecteur jack de 3,5 mm.

- ▶ Allumez l'appareil en tournant le bouton de réglage du volume vers la droite.
- ▶ Poussez le sélecteur de fonction en position **AUX**. « **AUX** » s'affiche sur l'écran.

## **Remarque concernant les lecteurs MP3**

Un lecteur MP3 peut en principe aussi être raccordé à l'appareil via le port USB. Il ne peut toutefois pas être garanti que tous les lecteurs MP3 disponibles sur le marché pourront être lus par l'appareil via le port USB.

Le cas échéant, utilisez la prise AUX IN.

## **Fonctions de lecture simples**

- ▶ Appuyez sur la touche **PLAY/PAUSE** pour démarrer la lecture. Le numéro du titre actuel s'affiche à l'écran ainsi que sa durée.
- ▶ Appuyez sur la touche **PLAY/PAUSE** pour interrompre la lecture. La durée de lecture clignote.
- ▶ Appuyez sur la touche **PLAY/PAUSE** pour reprendre la lecture à l'endroit où vous l'aviez arrêtée.
- ▶ Appuyez sur la touche **STOP** pour arrêter définitivement la lecture. L'appareil est alors en mode d'arrêt et vous voyez s'afficher le nombre total de dossiers et de titres.

## **Tags ID3**

- ▶ Pendant la lecture, vous pouvez vous faire afficher les tags ID3 des titres en appuyant sur la touche **INFO**. Vous voyez apparaître le nom du titre et d'autres informations stockées lors de la création du support.
- ▶ Appuyez encore une fois sur la touche **INFO** pour masquer à nouveau l'écriture déroulante.

## **Recherche de titres et avance rapide**

- ▶ Appuyez sur la touche **SKIP/SEARCH** ⏪ ou ⏩ pour sauter un titre en avant ou en arrière. En cours de lecture, ⏪ permet de revenir au début du titre en cours.
- ▶ Si vous maintenez les touches **SKIP/SEARCH** ⏪ ou ⏩ enfoncées en cours de lecture, vous démarrez une avance ou un retour rapide.
- ▶ Pour sélectionner un autre dossier, appuyez sur la touche **FOLDER** ▲ ou ▼.



## Recherche alphabétique de titres

Vous pouvez effectuer une recherche de titres MP3 et de dossiers par ordre alphabétique.

- ▶ Appuyez une fois sur la touche **FIND**.
- ▶ Appuyez sur la touche **▶▶** jusqu'à ce que la première lettre ou le numéro du titre souhaité s'affiche.
- ▶ Appuyez sur la touche **STOP** pour confirmer la sélection.
- ▶ Le premier titre commençant p. ex. par la lettre « A » s'affiche. Lancez la lecture de ce titre en appuyant sur la touche **PLAY/PAUSE**. Si le support ne contient aucun titre commençant par « A », vous voyez s'afficher : **A - NO FILE** (« aucun fichier »).
- ▶ Avec la touche **▶▶**, vous pouvez sélectionner les différents titres à l'intérieur de la lettre ou du nombre.
- ▶ Lancez la lecture du dossier sélectionné en appuyant sur la touche **PLAY**.
- ▶ Si aucun dossier n'a été créé, **ROOT** s'affiche.

## Répétition/Intro/Lecture aléatoire

Avec la touche **REP/INTRO/RAN**, vous affichez successivement la fonction de répétition, la fonction Intro et la lecture aléatoire.

- ▶ Appuyez en cours de lecture une fois sur **REP/INTRO/RAN** pour répéter le titre actuel.  s'affiche sur l'écran. Le titre est répété en boucle.
- ▶ Appuyez deux fois sur **REP/INTRO/RAN** pour répéter tous les titres du support de données.  ALL s'affiche sur l'écran.

## Pour les CD MP3 avec dossiers uniquement :

- ▶ Appuyez trois fois sur **REP/INTRO/RAN** pour répéter le dossier actuel en boucle.  **FOLDER** s'affiche sur l'écran.
- ▶ Pour activer la fonction Intro, appuyez quatre fois sur la touche **REP/INTRO/RAN**. **INTRO** s'affiche sur l'écran. Chaque titre est maintenant écouté pendant 10 secondes.
- ▶ Appuyez cinq fois sur **REP/INTRO/RAN** pour activer la lecture aléatoire. **RANDOM** s'affiche sur l'écran.
- ▶ Appuyez encore une fois sur **REP/INTRO/RAN** pour activer la lecture normale. Tous les affichages à l'écran disparaissent.

## Programmation de titres

Vous pouvez programmer une liste de lecture contenant jusqu'à 32 titres.

- ▶ Appuyez sur la touche **PROGRAM** en mode d'arrêt. **PROG** et **P-01 001** s'affichent sur l'écran. P-01 est le numéro de programme et 001, le numéro du titre sélectionné.
- ▶ Sélectionnez le titre de votre choix avec les touches **SKIP/SEARCH**.
- ▶ Appuyez de nouveau sur la touche **PROG** pour enregistrer ce titre sous l'emplacement de programme P-01. Le prochain emplacement de programme P-02 s'affiche.

- ▶ Toujours avec les touches **SKIP/SEARCH**, sélectionnez un titre et procédez de la même manière pour les titres suivants.
- ▶ Pour écouter les titres, appuyez sur la touche **PLAY/PAUSE**.
- ▶ Pour supprimer la liste, appuyez sur la touche **STOP** jusqu'à ce que **MEMORY** disparaisse de l'écran.

# Transférer et copier

## Transférer des disques ou cassettes sur un support de stockage



### REMARQUE !

La section suivante vous explique comment transférer le contenu d'un disque (procédez de la même manière pour transférer le contenu d'une cassette).

Vous pouvez copier le contenu d'un disque ou d'une cassette sur une clé USB ou une carte mémoire SD. Le contenu du disque ou de la cassette est alors converti au format MP3. La vitesse d'enregistrement est de 1:1 (« Temps réel »).

Un dossier appelé « Audio » est créé sur le support d'enregistrement, dans lequel les titres sont sauvegardés numérotés dans l'ordre.



### REMARQUE !

Pour installer les supports, voir « Utiliser des supports de stockage » à la page 15.

## Débit binaire

Le format audio est pré-réglé sur un débit binaire de 128 kbps et un taux d'échantillonnage de 44,1 kHz. Le débit binaire peut être modifié pour chaque enregistrement. Pour modifier le débit binaire :



- ▶ Sélectionnez le mode Phono avec le sélecteur de fonction.
- ▶ Levez le bras de lecture et déplacez-le légèrement vers l'intérieur jusqu'au bord du disque ou jusqu'à l'endroit où vous souhaitez démarrer la lecture du disque. La platine commence à tourner.
- ▶ Appuyez sur la touche **INFO** de la télécommande. Le débit binaire actuel s'affiche sur l'écran.
- ▶ Sélectionnez ensuite, avec les touches **SKIP/SEARCH**, l'un des débits binaires suivants : 32 / 64 / 96 / 128 (pré-réglé) / 192 / 256. Appuyez de nouveau sur la touche Info pour terminer le réglage.

## Track Separation

Même si le disque contient plusieurs morceaux, l'enregistrement est considéré par le support enregistreur comme un seul titre (Track). Pour subdiviser l'enregistrement selon les différents morceaux, appuyez sur la touche **TS**.

- ▶ Si vous souhaitez subdiviser l'enregistrement en différents titres (Tracks) selon les pauses sur le disque, appuyez à chaque nouveau titre sur la touche **TS** (« Track Separation ») de la télécommande. **PHONO** s'affiche alors une fois brièvement sur l'écran pour confirmer la subdivision.

## Comment enregistrer le contenu d'un disque

- ▶ Insérez le support de stockage de votre choix (clé USB ou carte mémoire SD) et posez un disque sur la platine.
- ▶ Pour sélectionner le mode Tourne-disque, poussez le sélecteur de fonction sur la position **PHONO**. **PHONO** s'affiche sur l'écran.
- ▶ Levez le bras de lecture.
- ▶ Déplacez le bras de lecture légèrement vers l'intérieur jusqu'au bord du disque ou jusqu'à l'endroit où vous souhaitez démarrer la lecture du disque. La platine commence à tourner.
- ▶ Sélectionnez le cas échéant un autre débit binaire, voir « Débit binaire » à la page 19.
- ▶ Appuyez sur la touche **REC** (appareil ou télécommande). **USB** ou **CARD** clignote sur l'écran. Après quelques secondes, **PHONO** réapparaît sur l'écran ainsi que l'icône clignotante  (USB) ou  (carte SD) et la mention **REC**.
- ▶ Le support de stockage est initialisé. Après quelques secondes, l'icône **REC** se met à clignoter, indiquant le début de l'enregistrement.
- ▶ Abaissez alors le bras de lecture.
- ▶ Si le support de stockage est plein, vous voyez s'afficher **FULL**.
- ▶ Appuyez sur la touche **TS** si vous voulez subdiviser l'enregistrement en différents titres, voir « Track Separation » à la page 19.
- ▶ Pour terminer l'enregistrement, appuyez encore une fois sur la touche **REC**,  et **REC** disparaissent de l'écran.



### REMARQUE !

La durée du processus d'initialisation peut varier selon le fabricant et/ou la taille du support de stockage USB ou de la carte SD.

N'interrompez pas l'enregistrement en soulevant le bras de lecture du disque. L'enregistrement ne pourra sinon pas être sauvegardé.

## Copier à partir d'un support de stockage

Vous pouvez copier des titres de la clé USB sur la carte SD et inversement.

Un dossier appelé « FCopy » est créé sur le support de stockage, dans lequel les titres copiés sont sauvegardés.

### Copier un seul titre

- ▶ Insérez une clé USB et une carte SD.
- ▶ Avec la touche **PLAY**, démarrez la lecture du support depuis lequel vous souhaitez copier le titre.
- ▶ Appuyez sur la touche **REC**, l'enregistrement démarre. **REC** clignote sur l'écran et vous voyez en même temps le numéro du titre et la durée écoulée. Dans ce mode, la restitution du son est désactivée.
- ▶ La lecture et l'enregistrement s'arrêtent automatiquement à la fin du titre.

## Copier tout le contenu d'un support

- ▶ Insérez une clé USB et une carte SD.
- ▶ Sélectionnez le support depuis lequel vous voulez copier, mais ne lancez pas encore la lecture.
- ▶ Appuyez sur la touche **REC**. L'enregistrement démarre. **REC** clignote sur l'écran et vous voyez en même temps le numéro du titre et la durée écoulée. Dans ce mode, la restitution du son est désactivée.
- ▶ Pour interrompre l'enregistrement prématurément, appuyez de nouveau sur la touche **REC**.
- ▶ L'enregistrement s'arrête automatiquement lorsque la lecture est finie.



### **REMARQUE !**

Si des dossiers avaient été créés sur le support d'origine, cette structure de dossiers n'est pas reproduite dans la copie. Les titres sont copiés et sauvegardés un à un.

# Nettoyage

- Avant le nettoyage, veillez à débrancher la fiche de la prise de courant. Nettoyez l'extérieur du tourne-disque avec un chiffon doux et sec. Évitez les solvants et produits d'entretien chimiques qui risqueraient d'endommager la surface et/ou les inscriptions de l'appareil.
- Veillez absolument à ce qu'aucun liquide ne s'infilte à l'intérieur du tourne-disque. Le couvercle du tourne-disque doit toujours être fermé, sauf pour y poser ou enlever un disque, etc.
- Si de la poussière s'accumule sur la tête de lecture, nettoyez-la avec une brosse ou un pinceau approprié. Vous trouverez de tels pinceaux et brosses ainsi que des lingettes de nettoyage des disques dans les commerces spécialisés.



## **ATTENTION !**

*Ne nettoyez jamais les disques et la tête de lecture avec des lingettes normales ou des produits de nettoyage inappropriés.*

# Recyclage

## Emballage



Votre appareil se trouve dans un emballage de protection afin d'éviter qu'il ne soit endommagé au cours du transport. Les emballages sont des matières premières et peuvent être recyclés ou réintégrés dans le circuit des matières premières.

## Appareil



Une fois l'appareil arrivé en fin de vie, ne le jetez en aucun cas avec les déchets domestiques. Informez-vous auprès de votre municipalité des possibilités de recyclage écologique et adapté.



## Piles



Les piles usagées ne sont pas des déchets domestiques. Elles doivent être déposées dans un lieu de collecte des piles usagées.



# Données techniques

## Tourne-disque

Alimentation :	230 V ~ 50 Hz
Consommation en fonctionnement :	18 watts
Piles :	2 x 1,5 V, taille AAA, type LR03/R03
Vitesses de rotation du tourne-disque :	33 / 45 tours par minute
Format d'enregistrement MP3 :	32 / 64 / 96 / 128 / 192 / 256 kbps
Fréquence d'échantillonnage MP3 :	44,1 kHz
Puissance de sortie du casque :	150 mV max.
Puissance de sortie des haut-parleurs :	2 x 1,5 watt RMS
Connectique :	
Prise casque :	connecteur jack 3,5 mm
AUX IN :	connecteur jack 3,5 mm
Line Out :	Cinch (gauche/droite)

## Port USB

Version :	2.0
Sortie USB :	DC 5 V  100 mA max.



**Sous réserve de modifications techniques !**

# Indice

<b>Informazioni relative al presente manuale</b> .....	<b>3</b>
Parole e simboli di avvertimento utilizzati nelle istruzioni .....	3
Utilizzo conforme.....	3
<b>Avvisi di sicurezza</b> .....	<b>4</b>
Tenere gli apparecchi elettrici fuori dalla portata dei bambini .....	4
Posizionamento sicuro dell'apparecchio .....	4
Non eseguire mai riparazioni autonomamente.....	4
Collegamento alla rete elettrica.....	5
Utilizzo sicuro delle pile .....	5
Pulizia dell'apparecchio .....	6
In caso di malfunzionamenti .....	6
<b>Preparazione</b> .....	<b>7</b>
Verifica del contenuto della confezione .....	7
Apertura della confezione .....	7
<b>Caratteristiche dell'apparecchio</b> .....	<b>8</b>
Vista anteriore .....	8
Lato superiore .....	9
Vista posteriore .....	10
Telecomando .....	11
<b>Messa in funzione</b> .....	<b>12</b>
Inserimento delle pile nel telecomando.....	12
Alimentazione.....	12
Spegnimento dell'apparecchio .....	12
<b>Modalità Phono</b> .....	<b>13</b>
Riproduzione di dischi.....	13
<b>Modalità cassette</b> .....	<b>14</b>
<b>Modalità USB, schede e AUX-IN</b> .....	<b>15</b>
Utilizzo i supporti di memoria .....	15
Informazioni sui lettori MP3 .....	16
Funzioni base di riproduzione .....	16
Tag ID3 .....	16
Ricerca di titoli, ritorno e avanzamento veloce.....	16
Ripetizione/anteprema/riproduzione casuale .....	17
Programmazione di titoli.....	17
<b>Copia</b> .....	<b>18</b>
Copia di un disco o di una musicassetta su un supporto dati .....	18
Copia da un supporto dati .....	19
<b>Pulizia</b> .....	<b>20</b>
<b>Smaltimento</b> .....	<b>21</b>
Imballaggio.....	21
Apparecchio.....	21
Pile.....	21
<b>Dati tecnici</b> .....	<b>22</b>



## Informazioni relative al presente manuale



Prima di mettere in funzione l'apparecchio, leggere attentamente le indicazioni di sicurezza. Osservare gli avvertimenti riportati nelle istruzioni per l'uso.

Tenere sempre a portata di mano le istruzioni per l'uso e consegnarle insieme al certificato di garanzia in caso di vendita o cessione dell'apparecchio.

## Parole e simboli di avvertimento utilizzati nelle istruzioni

	<p><b>PERICOLO!</b>  <b>Avviso di rischio letale!</b>  <b>AVVISO!</b>  <b>Avviso di un possibile rischio letale e/o del rischio di gravi lesioni irreversibili.</b></p>
	<p><b>ATTENZIONE!</b>  <i>Seguire le indicazioni al fine di evitare lesioni alle persone e danni alle cose.</i>  <b>ATTENZIONE!</b>  <i>Seguire le indicazioni al fine di evitare danni alle cose.</i></p>
	<p><b>NOTA!</b>          Segnala ulteriori informazioni sull'utilizzo dell'apparecchio.</p>
	<p><b>NOTA!</b>          Seguire le istruzioni per l'uso!</p>
	<p><b>AVVISO!</b>  <b>Pericolo di scosse elettriche</b></p>
<p>•</p>	<p>Punto elenco / Segnala un'informazione relativa a un evento che si può verificare durante l'utilizzo</p>
<p>▶</p>	<p>Istruzioni da seguire</p>

## Utilizzo conforme

L'apparecchio serve per la riproduzione e la digitalizzazione di normali LP, 45 giri e musicassette

ed è predisposto soltanto per l'utilizzo in ambienti chiusi. L'apparecchio è adatto esclusivamente all'uso in abitazioni private, pertanto non è idoneo all'utilizzo professionale.

# Avvisi di sicurezza

## Tenere gli apparecchi elettrici fuori dalla portata dei bambini

- Tenere l'apparecchio fuori dalla portata dei bambini quando sono incustoditi, per evitare che lo utilizzino per gioco.
- L'apparecchio non è concepito per essere utilizzato da persone (compresi i bambini) con capacità fisiche, sensoriali o intellettive limitate o prive di esperienza e/o di conoscenze e che pertanto devono essere controllate da una persona responsabile per la loro sicurezza oppure devono ricevere da quest'ultima le istruzioni relative al corretto utilizzo dell'apparecchio.

## Posizionamento sicuro dell'apparecchio

- Quando si posiziona l'apparecchio in un ambiente, fare attenzione a quanto segue:
- L'apparecchio non è predisposto per il funzionamento in ambienti con un elevato tasso di umidità (p. es. in bagno).
- Posizionare l'apparecchio su una superficie stabile, perfettamente orizzontale e priva di vibrazioni.
- L'apparecchio non deve essere esposto a fonti di calore diretto (p. es. termosifoni).
- L'apparecchio non deve essere esposto alla luce forte e diretta del sole.
- L'apparecchio non deve essere esposto a gocce o spruzzi d'acqua. Non appoggiare pertanto sull'apparecchio oggetti pieni di liquidi – p. es. vasi. Non azionare l'apparecchio vicino a vasche da bagno, piscine, bacini d'acqua ecc.
- Non collocare fiamme libere (p. es. candele accese) sopra l'apparecchio o nelle sue vicinanze.
- Per garantire un'aerazione sufficiente, è necessario mantenere uno spazio libero di diversi centimetri su tutti i lati.

## Non eseguire mai riparazioni autonomamente

- Non mettere in funzione l'apparecchio, quando l'apparecchio o il cavo di rete presentano danni visibili o quando l'apparecchio è caduto.
- In caso di danni all'apparecchio o al cavo di alimentazione, scollegare immediatamente la spina dalla presa elettrica.



### **AVVISO!**

***Non provare in alcun caso ad aprire e/o riparare l'apparecchio autonomamente. Pericolo di scossa elettrica! Non manipolare nemmeno il cavo di alimentazione dell'apparecchio.***

***Per evitare pericoli, in caso di guasto rivolgersi al nostro centro di assistenza o a un altro laboratorio specializzato.***

## Collegamento alla rete elettrica

- Collegare l'apparecchio soltanto a una presa elettrica (230 V ~ 50 Hz) ben raggiungibile e posta in prossimità dell'apparecchio. Nel caso in cui si rendesse necessario scollegare rapidamente l'apparecchio dalla rete elettrica, la presa deve essere liberamente accessibile.
- Se l'apparecchio viene spostato da un ambiente freddo a uno caldo, attendere prima di collegare il cavo di alimentazione. L'acqua di condensa che vi si accumula potrebbe danneggiarlo. Quando l'apparecchio ha raggiunto la temperatura ambiente può essere messo in funzione in sicurezza.
- Assicurarsi che il cavo di alimentazione non costituisca pericolo di inciampo. Il cavo non deve essere serrato o schiacciato.

## Utilizzo sicuro delle pile

Per il telecomando sono necessarie delle pile. Tenere presente quanto segue:

- Tenere le pile fuori dalla portata dei bambini. Se inghiottite, le pile possono costituire un pericolo letale. In caso di ingestione di una pila, chiamare immediatamente un medico.
- Non gettare le pile nel fuoco, non cortocircuitarle o aprirle.
- Se necessario, prima di inserire le pile, pulire i contatti delle pile e dell'apparecchio.
- Sostituire sempre tutte le pile contemporaneamente.
- Utilizzare solo pile dello stesso tipo. Non utilizzare tipi diversi; non mescolare pile usate con pile nuove.
- Fare sempre attenzione alla polarità (+/-) quando si inseriscono le pile.
- Rimuovere le pile se l'apparecchio non viene utilizzato per un lungo periodo.
- Rimuovere subito le pile scariche, in quanto il rischio di fuoriuscita di liquidi è elevato!
- Non esporre le pile a calore eccessivo, p. es. alla luce del sole. Non posizionare l'apparecchio sui termosifoni, in quanto il rischio di fuoriuscita di liquidi è elevato!
- Non tentare mai di ricaricare le normali pile, in quanto si rischierebbe l'esplosione!
- Nel caso in cui fuoriesca del liquido dalle pile, rimuoverle immediatamente dall'apparecchio. Pulire i contatti prima di inserire le nuove pile. Pericolo di corrosione dovuto agli acidi delle pile!
- Non smontare o deformare le pile.
- In caso di fuoriuscita di acido dalle pile, evitare assolutamente il contatto con la pelle, gli occhi e le mucose! Se tuttavia la pelle dovesse venire a contatto con gli acidi, pulire immediatamente i punti interessati con abbondante acqua pura e rivolgersi subito a un medico.

## **Pulizia dell'apparecchio**

- Prima della pulizia scollegare la spina dalla presa elettrica. Pulire la parte esterna del giradischi con un panno morbido e asciutto. Evitare solventi e detergenti chimici, che potrebbero danneggiare la superficie e/o le scritte dell'apparecchio.
- Evitare in ogni caso che possano penetrare dei liquidi all'interno dell'apparecchio. Tenere il coperchio sempre chiuso, tranne quando si mette o toglie un disco.

## **In caso di malfunzionamenti**

- Se dovessero verificarsi malfunzionamenti, è possibile che siano stati causati da scariche elettrostatiche. In tal caso scollegare il cavo di alimentazione. In seguito ricollegare l'apparecchio alla rete elettrica. In questo modo l'apparecchio viene ripristinato.

# Preparazione

## Verifica del contenuto della confezione

All'apertura della confezione, assicurarsi che contenga le seguenti parti:

- Giradischi con piatto
- Coperchio
- Puntina di ricambio
- Telecomando, incluse 2 pile ministilo LR03/R03/AAA, 1,5 V
- Istruzioni per l'uso e documenti di garanzia

## Apertura della confezione

- ▶ Rimuovere tutto il materiale di imballaggio.



### **PERICOLO!**

**Non lasciare che i bambini giochino con le pellicole d'imballaggio.  
Pericolo di soffocamento!**

- ▶ Rimuovere dal coperchio il tappetino tondo per il piatto.
- ▶ Togliere anche il nastro adesivo dal piatto, in modo che questo possa girare.
- ▶ Asportare il filo che fissa il braccio al relativo dispositivo di arresto.



### **NOTA!**

La calotta protettiva per la puntina della testina non fa parte del materiale d'imballaggio, quindi non deve essere gettata!



# Caratteristiche dell'apparecchio

## Vista anteriore

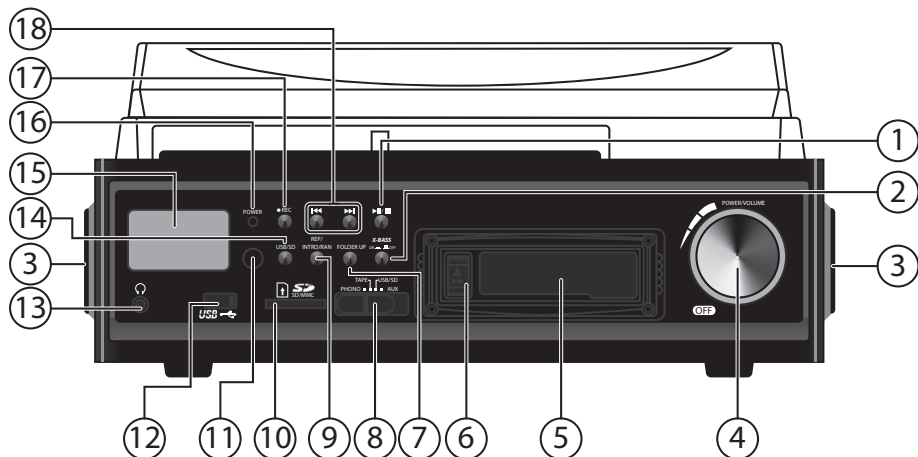

- 1) **TASTO ▶ || / ■**: avvio / interruzione / arresto della riproduzione
- 2) **X-BASS** tasto: per attivare e disattivare l'amplificazione dei bassi
- 3) Diffusori acustici
- 4) **REGOLATORE POWER/VOLUME**: regolatore del volume con funzione di spegnimento
- 5) Vano cassette
- 6) **TASTO EJECT/FWD**: espulsione di una musicassetta / avanzamento veloce
- 7) **TASTO FOLDER UP**: passaggio alla cartella successiva durante la riproduzione MP3
- 8) Selettore funzioni: selezione delle funzioni Phono/ Tape/ USB/SD & AUX
- 9) **TASTO REP/INTRO/RAN**
- 10) Vano per scheda di memoria SD/MMC
- 11) Sensore a infrarossi per il telecomando
- 12) Porta USB
- 13) Connessione per cuffie
- 14) **TASTO USB/SD**: passaggio da USB a scheda SD e viceversa
- 15) Display
- 16) Spia di funzionamento
- 17) **TASTO REC ●**
- 18) **SKIP** ◀ / ▶: passaggio al titolo successivo o precedente

## Lato superiore

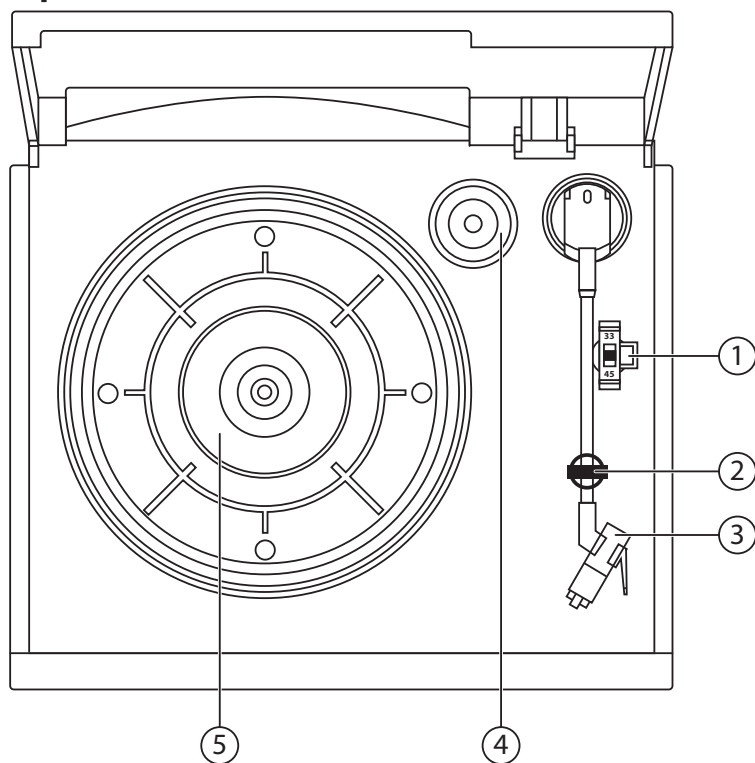

- 1) Regolatore di velocità (33/45 giri al minuto)
- 2) Archetto di arresto per il braccio
- 3) Braccio con pick-up
- 4) Adattatore per 45 giri ("puck")
- 5) Piatto

## Vista posteriore

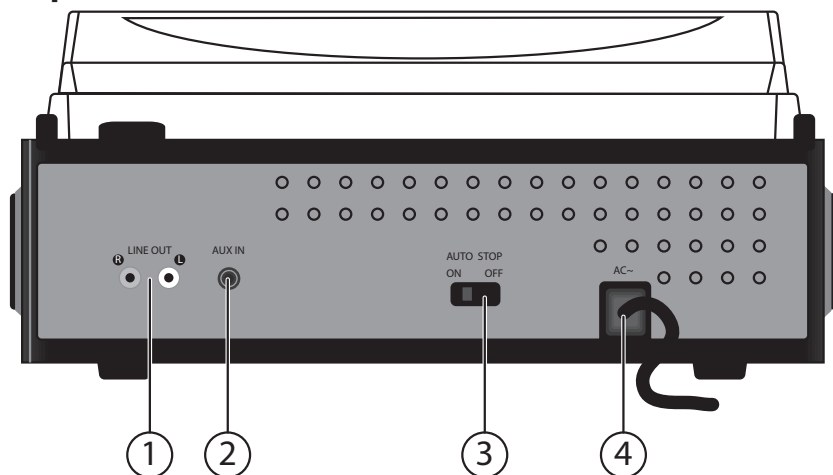

- 1) **LINE OUT<sup>1</sup>**: porta per il collegamento a un amplificatore.
- 2) **INGRESSO AUX-IN**
- 3) **AUTO STOP ON OFF**: disattivazione dello stop automatico
- 4) Cavo di alimentazione



### **NOTA!**

Per collegare l'apparecchio a un amplificatore, utilizzare sempre la connessione LINE IN dell'amplificatore. In questo modo si ottiene una qualità audio migliore, perché questo apparecchio dispone già di un preamplificatore.

<sup>1</sup> Il volume del LINE-OUT è regolata ruotando la manopola del volume sulla parte anteriore.

# Telecomando

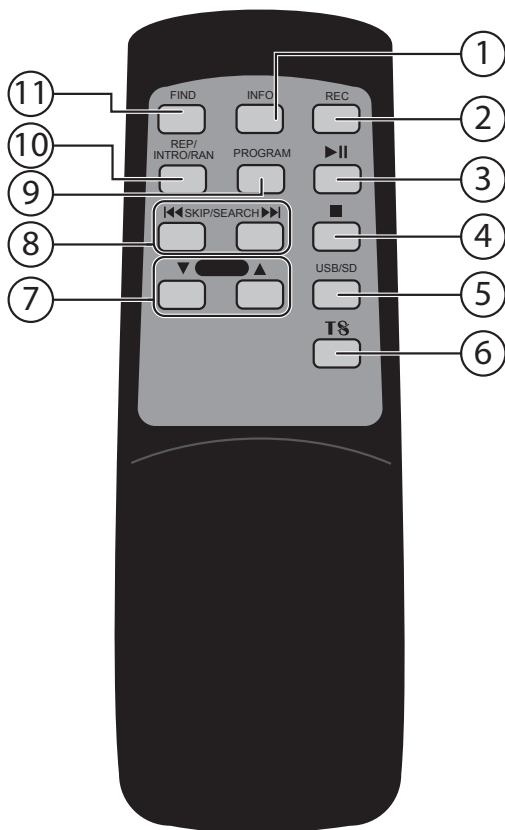

- 1) **INFO** – Selezione del bitrate per la registrazione in modalità Phono Stop
- 2) **REC** – Avvio e arresto della registrazione
- 3) ▶ || – Avvio e interruzione della riproduzione
- 4) ■ – Arresto della riproduzione
- 5) **USB/SD** – Passaggio dalla modalità USB alla modalità SD e viceversa
- 6) **TS** ("Track Separation") – Divisione dei brani durante la registrazione
- 7) **FOLDER** ▲ ▼ – Una cartella verso l'alto o verso il basso nella funzione di ricerca MP3.
- 8) ◀ ▶ (**SKIP/SEARCH**) – Passaggio al titolo successivo o precedente / ritorno o avanzamento veloce
- 9) **PROGRAM** – Attivazione della programmazione dei titoli
- 10) **REP/INTRO/RAN** – Ripetizione del titolo o del supporto dati / funzione di anteprima / riproduzione casuale ("Random")
- 11) **FIND** – In modalità MP3, attivazione della ricerca in base a titoli o cartelle

# Messa in funzione

## Inserimento delle pile nel telecomando

- ▶ Aprire il vano pile spingendo il coperchio in direzione della freccia.
- ▶ Inserire nel telecomando 2 pile ministilo LR03/R03 da 1,5 V, dimensione AAA. Il polo negativo deve trovarsi sulla molla.
- ▶ Richiudere il coperchio del vano pile.

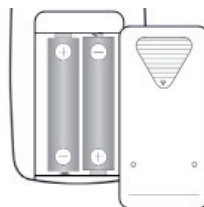

## Alimentazione

Collegare la spina a una presa elettrica da 230 V ~ 50 Hz correttamente installata.

## Spegnimento dell'apparecchio

Se l'apparecchio non viene utilizzato per un lungo periodo, è consigliabile disattivarlo completamente.

A tale scopo, scollegare la spina ed estrarre le pile.

## Modalità Phono

- ▶ Appoggiare il tappetino sul piatto.
- ▶ Rimuovere la calotta protettiva dalla testina.



### NOTA!

Conservare la calotta protettiva con cura.

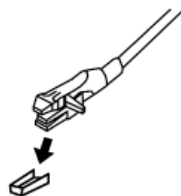

## Riproduzione di dischi

- ▶ Accendere l'apparecchio ruotando il regolatore del volume verso destra.
- ▶ Spingere il selettore funzioni nella posizione **PHONO**, la modalità per la riproduzione di dischi. Il display e la spia di funzionamento si accendono, sul display viene visualizzato "**PHONO**".
- ▶ Appoggiare un disco sul piatto.
- ▶ Per riprodurre un disco a 45 giri con un'apertura centrale più grande, inserire prima l'adattatore ("puck") sul perno.



### NOTA!

Assicurarsi che il disco sia privo di polvere. Nei negozi specializzati è possibile acquistare spazzole, panni e pennelli appositi per dischi.

- ▶ Selezionare la velocità appropriata con il regolatore di velocità
  - 33 giri al minuto per i long playing;
  - 45 giri al minuto per i singoli.
- ▶ Liberare il braccio dal fermo e alzarlo delicatamente.
- ▶ Spostare il braccio verso l'interno fino a raggiungere il bordo del disco o il punto del disco che si desidera riprodurre. Il piatto inizia a ruotare.
- ▶ Posare delicatamente il braccio sul punto del disco che si desidera riprodurre. La puntina si appoggia sul disco e ha inizio la riproduzione.
- ▶ Adeguare il volume con il regolatore corrispondente.
- ▶ Al termine della riproduzione, il piatto si ferma e il braccio resta nella posizione finale.
- ▶ Per interrompere la riproduzione, alzare il braccio delicatamente dal disco.
- ▶ Per spegnere l'apparecchio, ruotare il regolatore del volume completamente a sinistra, finché scatta in posizione.

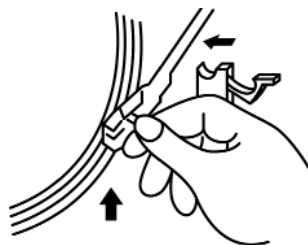

### NOTA!

Con alcuni dischi è possibile che la riproduzione si fermi anticipatamente, prima che il disco sia finito. In questo caso disattivare la funzione **AUTO STOP** con l'interruttore **AUTO STOP** posto sul retro dell'apparecchio (**OFFF**). Al termine della riproduzione, riattivare la funzione (**ON**), altrimenti il piatto non si ferma.

## Modalità cassette

- ▶ Accendere l'apparecchio ruotando il regolatore del volume verso destra.
- ▶ Spingere il selettore funzioni nella posizione **TAPE**, la modalità per la riproduzione di musicassette. Sul display viene visualizzato "**TAPE**".
- ▶ Infilare la cassetta nell'apposito vano, con il lato del nastro verso destra, finché scatta in sede. La riproduzione inizia automaticamente.

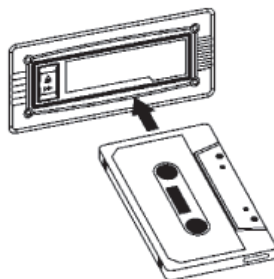

- ▶ Premere il pulsante **EJECT** completamente verso l'interno per fermare la riproduzione ed espellere la cassetta.
- ▶ Per tornare a un determinato punto della cassetta, premere il pulsante **EJECT** a metà verso il basso in modo da avviare il ritorno rapido. Il pulsante resta nella posizione in cui è stato premuto.
- ▶ Premere il pulsante **EJECT** leggermente verso il basso per tornare alla riproduzione normale.

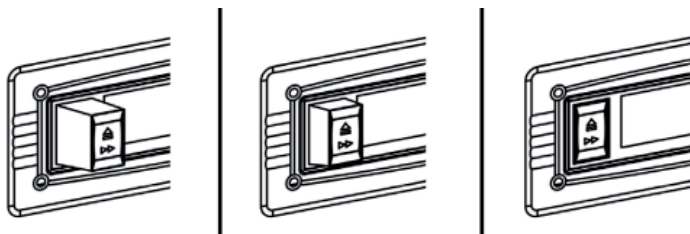

### NOTA!

Assicurarsi di inserire la cassetta nel verso giusto.

Durante il ritorno veloce, la registrazione non viene riprodotta.

Al termine della riproduzione, estrarre sempre la cassetta dall'apparecchio. Rimuovere la cassetta anche quando si seleziona un'altra funzione.

## Modalità USB, schede e AUX-IN

L'apparecchio consente di riprodurre file MP3 salvati su una chiavetta USB, su altri supporti USB o su una scheda SD.

Inoltre è possibile riprodurre CD da un'altro apparecchio collegato alla porta AUX-IN.

### Utilizzo dei supporti di memoria

Sul lato anteriore dell'apparecchio si trovano le connessioni per una chiavetta USB o un altro dispositivo USB (lettore MP3), per una scheda SD e la connessione AUX IN.



#### ATTENZIONE!

*Per evitare danni all'apparecchio, non utilizzare un cavo prolunga USB e non collegare l'apparecchio direttamente a un PC tramite la porta USB.*

*La porta USB è predisposta soltanto per l'utilizzo di chiavette USB, non consente di usare altri supporti dati quali dischi rigidi esterni.*

#### Modalità USB

- ▶ Accendere l'apparecchio ruotando il regolatore del volume verso destra.
- ▶ Spingere il selettore funzioni nella posizione **USB/SD**, la modalità per la riproduzione di supporti dati USB e schede di memoria. Sul display viene visualizzato "**NO USB**".
- ▶ Collegare un dispositivo USB.
- ▶ Sul lato sinistro del display viene visualizzato "**USB**" e sul lato destro il numero di titoli presenti sul supporto dati. La riproduzione ha inizio.

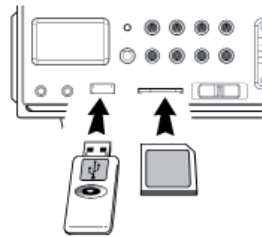

#### Modalità scheda

- ▶ Accendere l'apparecchio ruotando il regolatore del volume verso destra.
- ▶ Spingere il selettore funzioni nella posizione **USB/SD**, la modalità per la riproduzione di supporti dati USB e schede di memoria. Sul display viene visualizzato "**NO USB**".
- ▶ Infilare una scheda di memoria SD nel vano schede. L'angolo arrotondato deve trovarsi a destra, i contatti in basso.
- ▶ Premere il tasto **USB/SD** per selezionare la modalità **CARD**.

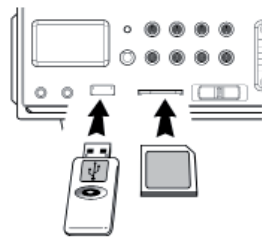



- ▶ Sul lato sinistro del display viene visualizzato "**USB**" e sul lato destro il numero di titoli presenti sul supporto dati. La riproduzione ha inizio.
- ▶ Per estrarre la scheda al termine della riproduzione, tirarla delicatamente fuori dal vano.



### **ATTENZIONE!**

*Non fare forza per inserire i supporti dati nell'apparecchio. Per evitare danni all'apparecchio e ai supporti dati, le connessioni sono costruite in modo che sia possibile inserire i supporti in una sola direzione.*

## **Modalità AUX-IN**

È possibile collegare un apparecchio dotato di uscita LINE OUT (p. es. un lettore CD) all'ingresso AUX IN usando un connettore jack da 3,5 mm.

- ▶ Accendere l'apparecchio ruotando il regolatore del volume verso destra.
- ▶ Spingere il selettore funzioni nella posizione **AUX**. Sul display viene visualizzato "**AUX**".

## **Informazioni sui lettori MP3**

Alla porta USB si può collegare anche un lettore MP3, ma non è possibile garantire la compatibilità con tutti i lettori MP3 in commercio.

Se necessario, utilizzare la connessione AUX-IN.

## **Funzioni base di riproduzione**

- ▶ Premere il tasto **PLAY/PAUSE** per avviare la riproduzione. Sul display vengono visualizzati il numero del titolo attuale e la durata di riproduzione.
- ▶ Premere il tasto **PLAY/PAUSE** per interrompere la riproduzione. La durata di riproduzione lampeggia.
- ▶ Premere il tasto **PLAY/PAUSE** per proseguire la riproduzione dallo stesso punto.
- ▶ Premere il tasto **STOP** per terminare la riproduzione. L'apparecchio si trova ora in modalità stop e vengono visualizzati il numero totale di cartelle e titoli.

## **Tag ID3**

- ▶ Durante la riproduzione, è possibile vedere i tag ID3 dei titoli premendo il tasto **INFO**. Vengono visualizzati il nome del titolo e altre informazioni inserite durante la creazione del supporto dati.
- ▶ Premere di nuovo il tasto **INFO** per nascondere le scritte in scorrimento.

## **Ricerca di titoli, ritorno e avanzamento veloce**

- ▶ Premere il tasto **SKIP/SEARCH** ◀ o ▶ per passare al titolo successivo o precedente. Durante la riproduzione, con ◀ si può andare all'inizio del titolo attuale.
- ▶ Se durante la riproduzione si tengono premuti i tasti **SKIP/SEARCH** ◀ o ▶, si avvia il ritorno o l'avanzamento rapido.
- ▶ Per selezionare un'altra cartella, premere il tasto **FOLDER** ▲ o ▼.



## Ricerca alfabetica di titoli

È possibile cercare i titoli degli MP3 e le cartelle in base alle lettere dell'alfabeto.

- ▶ Premere una volta il tasto **FIND**.
- ▶ Premere il tasto **▶** finché sul display viene visualizzata la lettera iniziale o la cifra desiderata.
- ▶ Premere il tasto **STOP** per confermare la selezione.
- ▶ Viene visualizzato il primo titolo che inizia, p.es. con "A". Con il tasto **PLAY/PAUSE** si avvia la riproduzione del titolo. Se il supporto dati non contiene titoli che iniziano con "A", viene visualizzato: **A – NO FILE** ("nessun file").
- ▶ Con il tasto **▶** si possono selezionare i singoli titoli all'interno di una lettera o di una cifra.
- ▶ Con il tasto **PLAY** si avvia la riproduzione della cartella selezionata.
- ▶ Se non sono presenti cartelle, viene visualizzato **ROOT**.

## Ripetizione/anteprima/riproduzione casuale

Con il tasto **REP/INTRO/RAN** si attivano le funzioni di ripetizione, anteprima e riproduzione casuale.

- ▶ Durante la riproduzione, premere una volta **REP/INTRO/RAN** per ripetere il titolo attuale. Sul display viene visualizzato . Il titolo viene ripetuto all'infinito.
- ▶ Premere due volte **REP/INTRO/RAN** per ripetere tutti i titoli del supporto dati. Sul display viene visualizzato  ALL.

## Solo per i supporti MP3 contenenti cartelle:

- ▶ Premere tre volte **REP/INTRO/RAN** per ripetere la cartella attuale. Sul display viene visualizzato  **FOLDER**.
- ▶ Per attivare la funzione di anteprima, premere il tasto **REP/INTRO/RAN** quattro volte. Sul display viene visualizzato **INTRO**. Ogni titolo viene riprodotto per 10 secondi.
- ▶ Premere cinque volte **REP/INTRO/RAN** per attivare la riproduzione casuale. Sul display viene visualizzato **RANDOM**.
- ▶ Premere il tasto **REP/INTRO/RAN** un'altra volta per attivare la riproduzione normale. Tutte le indicazioni sul display scompaiono.

## Programmazione di titoli

Si possono programmare fino a 32 titoli in una playlist.

- ▶ In modalità stop, premere il tasto **PROGRAM**. Sul display vengono visualizzati **PROG** e **P-01 001**. P-01 è il numero della programmazione, 001 il numero del titolo selezionato.
- ▶ Selezionare il titolo desiderato con i tasti **SKIP/SEARCH**.
- ▶ Premere di nuovo il tasto **PROG** per salvare il titolo nella posizione P-01. Verrà visualizzata la posizione di programmazione successiva: P-02.
- ▶ Selezionare di nuovo un titolo con i tasti **SKIP/SEARCH** e continuare nello stesso modo per altri titoli.
- ▶ Per riprodurre i titoli, premere il tasto **PLAY/PAUSE**.
- ▶ Per cancellare l'elenco, premere il tasto **STOP** finché **MEMORY** scompare dal display.

# Copia

## Copia di un disco o di una musicassetta su un supporto dati



### NOTA!

Nel paragrafo seguente è spiegata la copia di un disco. Per la copia di una musicassetta, il procedimento è analogo.

È possibile copiare un disco o una musicassetta su una chiavetta USB o su una scheda SD. Il contenuto del disco o della musicassetta viene convertito nel formato MP3. La velocità di registrazione è 1:1 ("tempo reale").

Sul supporto di registrazione viene creata una cartella "Audio" nella quale sono salvati i titoli numerati.



### NOTA!

Per installare i supporti dati, vedere „Utilizzo dei supporti di memoria“ a pag. 15.

## Bitrate

Il formato audio è preimpostato al bitrate 128 kbps, frequenza di campionamento 44.1 kHz. Il bitrate può essere modificato per ogni registrazione. Per modificare il bitrate:

- ▶ Selezionare la modalità Phono con il selettore funzioni.
- ▶ Alzare il braccio e spostarlo verso l'interno fino a raggiungere il bordo del disco o il punto del disco che si desidera riprodurre. Il piatto inizia a ruotare.
- ▶ Premere il tasto **INFO** sul telecomando. Sul display viene visualizzato il bitrate attuale.
- ▶ Con i tasti **SKIP/SEARCH** selezionare uno dei bitrate seguenti: 32 / 64 / 96 / 128 (preimpostato) / 192 / 256. Premere di nuovo il tasto Info per uscire dall'impostazione.



## Track-Separation

La registrazione di un disco viene considerata come un unico brano (track) dal supporto che registra, anche nel caso in cui il disco contenga più canzoni. Per dividere i brani in corrispondenza delle diverse canzoni, premere il tasto **TS**.

- ▶ Per dividere la registrazione in singoli brani (track) in corrispondenza delle pause sul disco, premere a ogni nuovo titolo il tasto **TS** ("Track Separation") sul telecomando. Sul display viene visualizzato brevemente **PHONO** per conferma.

## Procedimento per la registrazione

- ▶ Inserire il supporto dati desiderato (chiavetta USB o scheda SD) e mettere un disco.
- ▶ Se necessario, spingere il selettore funzioni nella posizione **PHONO** per selezionare la modalità Phono. Sul display viene visualizzato **PHONO**.
- ▶ Alzare il braccio del giradischi.
- ▶ Spostare il braccio verso l'interno fino a raggiungere il bordo del disco o il punto del disco che si desidera riprodurre. Il piatto inizia a ruotare.

- ▶ Se necessario, selezionare un altro bitrate, vedere „Bitrate“ a pag. 18.
- ▶ Premere il tasto **REC** (apparecchio o telecomando). Sul display viene visualizzato **USB** o **CARD**. Dopo alcuni secondi vengono di nuovo visualizzati **PHONO** e il simbolo lampeggiante  (USB) o  (scheda SD) insieme alla voce **REC**.
- ▶ Il supporto dati viene inizializzato. Dopo alcuni secondi, il simbolo **REC** inizia a lampeggiare e indica l'avvio della registrazione.
- ▶ Ora abbassare il braccio del giradischi.
- ▶ Quando il supporto dati è pieno, viene visualizzato **FULL**.
- ▶ Premere il tasto **TS** per dividere la registrazione in singoli brani, vedere „Track-Separation“ a pag. 18.
- ▶ Per terminare la registrazione, premere ancora una volta il tasto **REC**, le indicazioni  e **REC** scompaiono dal display.



#### NOTA!

La durata del processo di inizializzazione può variare in base alla marca e/o alle dimensioni del supporto dati USB o della scheda SD.

Non interrompere la registrazione alzando il braccio dal giradischi. Questo comporterebbe il mancato salvataggio della registrazione.

## Copia da un supporto dati

È possibile copiare dalla chiavetta USB alla scheda di memoria e viceversa.

Sul supporto dati viene creata la cartella "FCopy" nella quale verranno copiati i titoli.

### Copia di un singolo titolo

- ▶ Inserire una chiavetta USB e una scheda SD.
- ▶ Con il tasto **PLAY** avviare la riproduzione del supporto da copiare.
- ▶ Premere il tasto **REC**; si avvierà la registrazione. Sul display lampeggia **REC**, contemporaneamente vengono visualizzati il numero del titolo e il tempo trascorso. In questa modalità non viene emesso l'audio.
- ▶ Alla fine del brano, la riproduzione e la registrazione si fermano automaticamente.

### Copiare l'intero supporto

- ▶ Inserire una chiavetta USB e una scheda SD.
- ▶ Selezionare il supporto da copiare, ma non avviare la riproduzione.
- ▶ Premere il tasto **REC**. La registrazione ha inizio. Sul display lampeggia **REC**, contemporaneamente vengono visualizzati il numero del titolo e il tempo trascorso. In questa modalità non viene emesso l'audio.
- ▶ Per interrompere la registrazione anticipatamente, premere di nuovo il tasto **REC**.
- ▶ Al termine della riproduzione, la registrazione si arresta automaticamente.



#### NOTA!

Se sul supporto dati originale erano presenti delle cartelle, la struttura delle cartelle non viene copiata. I titoli vengono copiati e salvati singolarmente.

# Pulizia

- Prima della pulizia scollegare la spina dalla presa elettrica. Pulire la parte esterna del giradischi con un panno morbido e asciutto. Evitare solventi e detergenti chimici, che potrebbero danneggiare la superficie e/o le scritte dell'apparecchio.
- Evitare in ogni caso che possano penetrare dei liquidi all'interno dell'apparecchio. Tenere il coperchio sempre chiuso, tranne quando si mette o toglie un disco.
- Se si dovesse accumulare della polvere sul pick-up, rimuoverla usando una spazzola o un pennello appositi. I pennelli, le spazzole e i panni per la pulizia dei dischi sono venduti nei negozi specializzati.



## **ATTENZIONE!**

*Non pulire mai i dischi e il pick-up con i normali panni per le pulizie o con detergenti non adatti.*

## Smaltimento

### Imballaggio



L'imballaggio protegge l'apparecchio da eventuali danni dovuti al trasporto. Le confezioni sono costituite da materie prime e quindi sono riutilizzabili e riciclabili.

### Apparecchio



Al termine del ciclo di vita dell'apparecchio, non gettarlo in alcun caso tra i rifiuti domestici. Informarsi presso l'amministrazione comunale sulle possibilità di smaltimento eco-compatibili.



### Pile



Non gettare le pile usate tra i rifiuti domestici. Consegnarle a un punto di raccolta per pile usate affinché vengano smaltite in modo eco-compatibile.

# Dati tecnici

## Giradischi

Alimentazione:	230 V ~ 50 Hz
Potenza assorbita in funzionamento:	18 Watt
Pile:	2 da 1,5 V, dimensione AAA R03/LR03
Velocità di rotazione Phono:	33 / 45 giri al minuto
Formato di registrazione MP3:	32 / 64 / 96 / 128 / 192 / 256 kbps
Frequenza di campionamento MP3:	44.1 kHz
Tensione di uscita cuffie:	max. 150 mV
Potenza di uscita diffusori audio:	2 x 1,5 W RMS
Conessioni:	
Porta per cuffie:	jack da 3,5 mm
AUX IN:	jack da 3,5 mm
Line-Out:	RCA (destra/sinistra)

## Porta USB

Versione:	2.0
Uscita USB:	DC 5V $\overline{=}$ 100mA max.



**Con riserva di modifiche tecniche.**







# **MEDION®**

MEDION Service  
Siloring 9  
CH-5606 Dintikon  
Schweiz

Hotline: 0848 - 33 33 32

Internet  
[www.medion.ch](http://www.medion.ch)  
E-mail Support  
via Kontaktformulare Homepage