

Sommaire

Description de l'appareil.....	3
L'écran.....	7
Consignes de sécurité.....	8
Introduction.....	8
Usage conventionnel.....	8
Protection des enfants.....	8
Environnement de l'appareil.....	9
Ventilation.....	9
Prise accessible.....	9
Réparations.....	10
Le lecteur CD.....	10
Les piles.....	10
Charge électrostatique.....	11
Nettoyage de l'appareil.....	11
Mise en marche.....	12
Déballage.....	12
Mise en place des piles dans la télécommande.....	12
Mise en place des piles dans l'appareil.....	13
Installation de l'appareil.....	14
Antenne de réception.....	14
Branchement électrique.....	14
Autres connexions possibles.....	14
Branchement du casque.....	15
Fonctions de base.....	16
Marche/arrêt – POWER.....	16
Réglage de l'heure.....	16
Coupure automatique – SLEEP.....	17
Mise en marche et arrêt automatiques – TIMER.....	17
Fonctions des touches.....	18
Mode radio.....	20
Mémorisation et sélection d'une station.....	20

CD/USB/carte mémoire	21
Supports de données compatibles	21
Formats compatibles	21
Insertion et retrait des CD.....	22
Insertion d'un appareil USB.....	23
Insertion d'une carte	23
Fonctions de lecture.....	23
Programmation de la lecture	25
Caractéristiques techniques	26
Mise au rebut.....	27

Description de l'appareil

Avant

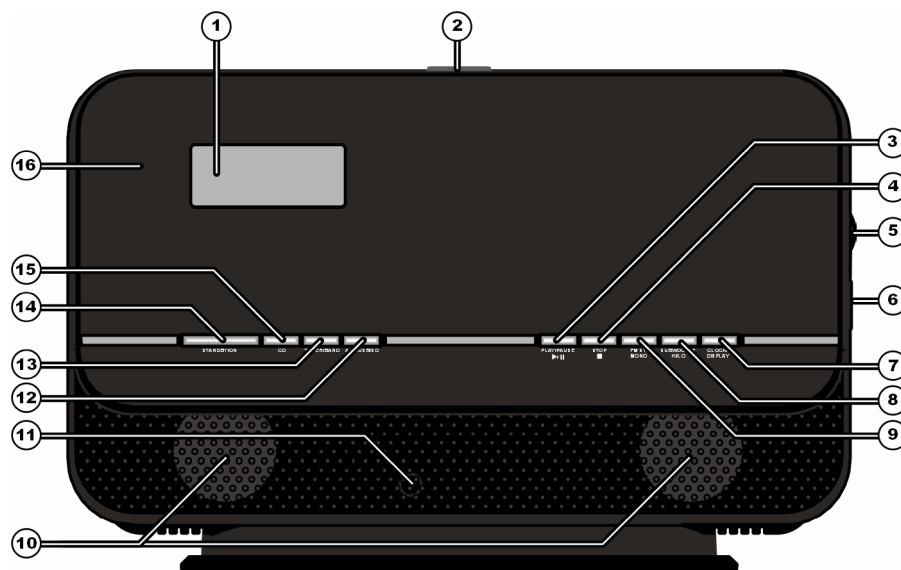

1. Écran à cristaux liquides
2. **OPEN/CLOSE** : ouverture/fermeture du compartiment CD
3. **▶ / ||** : lecture, pause
4. **■** : arrêt de la lecture ;
MENU : ouverture du menu
5. **VOL/TUN/SKIP** : régulateur multifonction pour le volume, le choix des titres et le réglage de la fréquence
Vers le haut : diminution du volume, **⏮** titre précédent, diminution de la fréquence
Vers le bas : augmentation du volume, **⏭** titre suivant, augmentation de la fréquence
6. **MULTIJOG** : fonction du régulateur (volume, choix des titres ou réglage de la fréquence)
7. **CLOCK/DISPLAY** : affichage de l'heure à l'écran
8. **SUBWOOFER HI/LO** : réglage du caisson de basse
9. **FM ST/MONO** : réception mono/stéréo de la FM
10. Haut-parleurs
11. Capteur infrarouge : capteur de télécommande
12. **AUX/USB/SD** : choix d'un support externe

13. **TUNER/BAND** : choix de la radio ou d'une bande de fréquences
14. **STANDBY/ON** : sortie de veille ou mise en veille de l'appareil
15. **CD** : choix du mode CD
16. **Compartiment CD**

Côtés droit et gauche

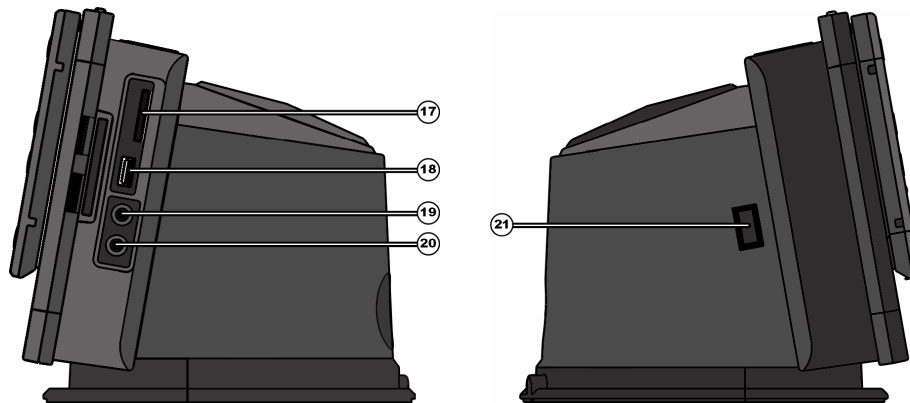

17. **SD CARD** : entrée pour carte mémoire SD/MMC
18. **USB IN**  : entrée pour clé USB ou lecteur MP3
19. **AUX IN** : entrée AUX
20. **Sortie casque 3,5 mm**
21. **Interrupteur marche/arrêt** : mise en veille et hors tension de l'appareil

Arrière

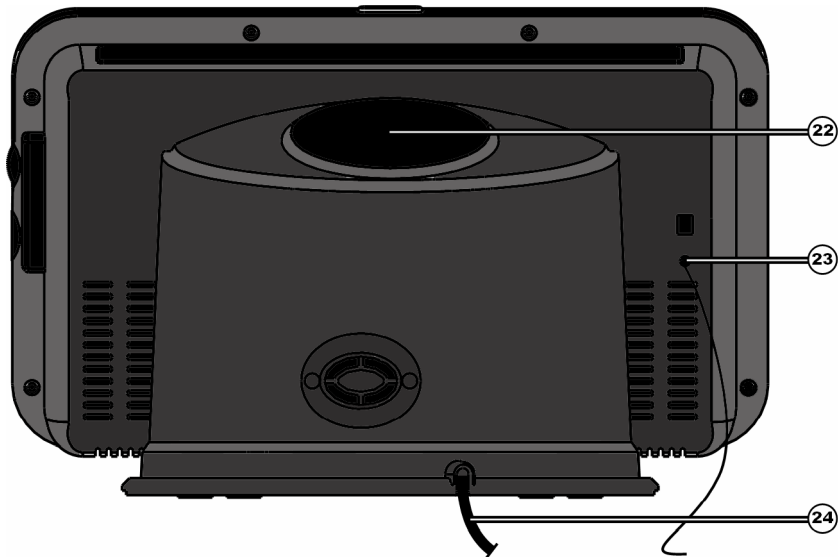

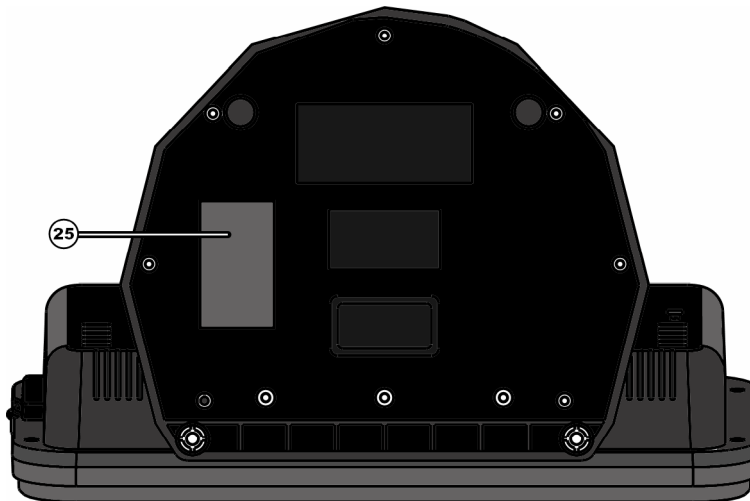

- 22. Caisson de basse
- 23. Antenne de réception FM
- 24. Cordon d'alimentation

Dessous



- 25. Compartiment à piles : destiné à des piles de secours

Télécommande

1. **STANDBY**  : sortie de veille ou mise en veille de l'appareil
2. **OPEN/CLOSE** : ouverture/fermeture du compartiment à disque
3. **PS/FOLDER** ▲ / ▼ : recherche de dossiers dans les deux sens (pour les fichiers MP3)
4. **▶ / ||** : lecture, pause
5. **◀◀ / ▶▶** : titre précédent/suivant ; recherche rapide en arrière/avant ; recherche de stations en arrière/avant
6. **■** : arrêt de la lecture
7. **RANDOM** : lecture aléatoire
8. **TIMER** : activation de la minuterie
9. **MUTE**  : coupure du son
10. **X-BASS** : renforcement des basses
11. **Compartiment à piles**
12. **EQ** : choix de l'égalisation (**FLAT, CLASSIC, ROCK, POP, JAZZ**)
13. **CLOCK/DISPLAY** : affichage de l'heure à l'écran
14. **INTRO** : lecture des 10 premières secondes de tous les titres
15. **PROGRAM** : programmation
16. **SLEEP** : mode pré-sommeil
17. **REPEAT** : répétition
18. **AUX/USB/SD** : choix d'un support externe
19. **TUNER/BAND** : choix de la radio ou d'une bande de fréquences
20. **CD** : choix du mode CD
21. **VOLUME +/-** : augmentation/diminution du volume

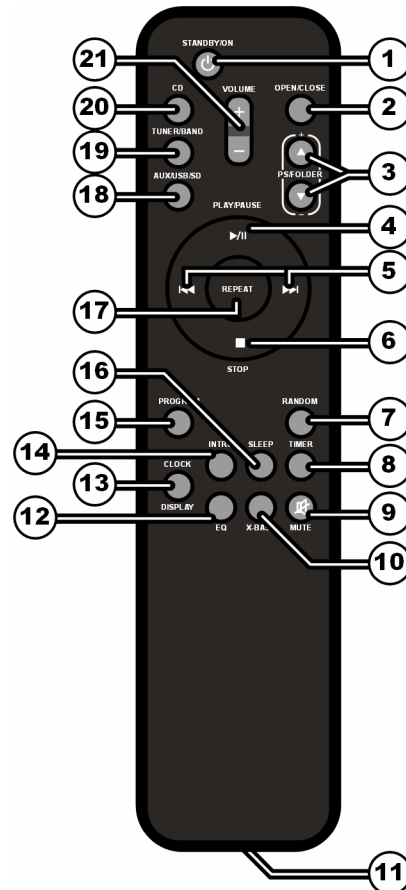

L'écran

Les indicateurs suivants peuvent apparaître à l'écran :

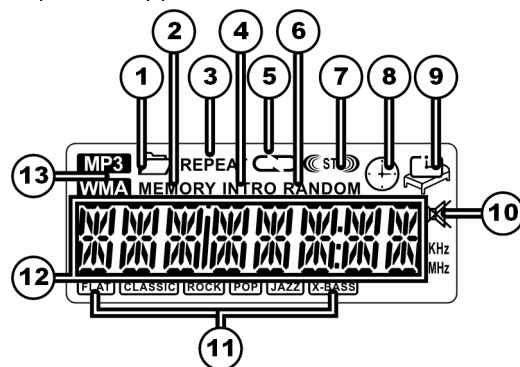

1. Indicateur de choix d'un dossier
2. Fonction de mémorisation
3. Fonction de répétition
4. Fonction intro
5. Répétition de l'ensemble du disque
6. Lecture aléatoire
7. Radio en stéréo
8. Minuterie
9. Fonction pré-sommeil
10. Son coupé
11. Égaliseur en service
12. Affichage de l'heure en veille, de la fréquence en mode radio, ainsi que des titres et des types de reproduction en mode CD/MP3
13. Lecture MP3/WMA

Consignes de sécurité

Introduction



Avant de mettre l'appareil en marche pour la première fois, lisez attentivement ce mode d'emploi et respectez impérativement les consignes de sécurité.

Toute action sur cet appareil doit être effectuée comme il est indiqué dans le présent mode d'emploi.

Conservez-le bien. Si vous cédez l'appareil, vous devez absolument fournir aussi le mode d'emploi correspondant.

Usage conventionnel

- Cet appareil est destiné à la réception de stations de radio et à la lecture de fichiers audio à partir de CD, de supports USB ou de cartes mémoires.
- Il ne convient qu'à un usage personnel et n'est en aucun cas conçu pour être utilisé dans des entreprises de l'industrie lourde.

Protection des enfants

- Cet appareil ne doit être utilisé par les enfants et les personnes souffrant de handicaps physiques, sensoriels ou mentaux, ou manquant d'expérience et de connaissances, que sous la surveillance d'une personne responsable de leur sécurité ou après avoir reçu des instructions sur son maniement.
- Veillez à ce que les enfants ne jouent pas avec l'appareil.
- En cas d'ingestion, les piles/batteries peuvent mettre en danger de mort. Gardez-les donc hors de portée des jeunes enfants. En cas d'ingestion d'une pile, appelez immédiatement les secours.
- Ne laissez pas les enfants jouer avec les emballages, ni avec les membranes de protection des écrans. Ils risqueraient de s'étouffer.

Environnement de l'appareil

Cet appareil n'est adapté qu'à un usage privé. Utilisez-le uniquement dans le salon ou dans des pièces du même type.

Placez et utilisez tous les composants sur une surface plane, stable et sans vibrations, afin d'éviter que l'appareil ne tombe.

Veillez à

- ne pas placer l'appareil à proximité directe de sources de chaleur (comme des appareils de chauffage) ;
- éviter que le soleil ne donne directement sur l'appareil ;
- éviter le contact avec l'humidité, l'eau ou les projections d'eau ;
- ne pas poser de feu ouvert (par exemple des bougies allumées) sur l'appareil ni à proximité ;
- ne pas poser de récipient rempli de liquide (vases ou autres) sur l'appareil ;
- ne pas placer l'appareil à proximité immédiate de champs magnétiques (par exemple un téléviseur ou d'autres haut-parleurs) ;
- ne pas couvrir les fentes d'aération pour garantir en permanence une ventilation suffisante.

Ventilation

- Ne couvrez pas les fentes d'aération. Veillez à ce que la ventilation de la pièce soit suffisante.
- Gardez un espace minimum d'environ 5 cm devant les fentes d'aération. Si vous fixez l'appareil et ses haut-parleurs au mur, conservez de l'espace au-dessus, en dessous et sur les côtés.

Prise accessible

- Ne branchez l'appareil qu'à une prise (230 V ~ 50 Hz) facilement accessible et à proximité du lieu d'installation. Pour le cas où vous auriez besoin de débrancher l'appareil rapidement, évitez d'encombrer l'accès à la prise.
- Déroulez entièrement le cordon d'alimentation.
- Pour le débrancher, tirez-le toujours par la prise et non par le câble.
- Pour prévenir tout risque de chute, n'utilisez pas de rallonge électrique.



Attention !

Certaines parties de l'appareil restent sous tension même lorsque l'interrupteur est en position d'arrêt. En outre, l'appareil nécessite encore du courant lorsqu'il est en veille. Pour couper l'alimentation électrique, éteignez l'appareil à l'aide de l'interrupteur. Pour mettre l'appareil totalement hors tension, débranchez le

cordon d'alimentation de la prise électrique.

Orage

En cas d'absence prolongée ou d'orage, débranchez le cordon d'alimentation et le câble d'antenne.

Réparations

- Si la prise, le cordon d'alimentation ou l'appareil est endommagé, ou si un liquide ou un corps étranger s'est introduit à l'intérieur de l'appareil, débranchez-le immédiatement.



- N'essayez en aucun cas d'ouvrir ou de réparer vous-même l'appareil. Vous risquez l'électrocution !
- En cas de problème, adressez-vous au service après-vente Medion ou à un autre atelier spécialisé afin d'éviter tout risque.

Le lecteur CD

Le lecteur CD est un appareil laser de catégorie 1. L'appareil est équipé d'un système de sécurité qui empêche la diffusion de rayons laser dangereux pendant son utilisation normale. Pour prévenir toute lésion des yeux, ne manipulez jamais et évitez d'abîmer ce système de sécurité.



Les piles

Les piles peuvent contenir des matériaux inflammables. En cas de mauvaise manipulation, elles peuvent fuir, s'échauffer fortement, s'enflammer, voire exploser, ce qui pourrait endommager votre appareil ou vous blesser.

Respectez donc impérativement les consignes qui suivent :

- Tenez les piles hors de portée des enfants.
Si des piles devaient être avalées par inadvertance, consultez immédiatement votre médecin.
- N'essayez jamais de charger des piles non rechargeables. Elles risqueraient d'exploser.
- Ne court-circuitez jamais les piles et les bornes de l'appareil.
- N'exposez jamais les piles à des chaleurs excessives, par exemple en les mettant au soleil, près d'un feu ou autre.
- Ne cherchez pas à démonter ni à déformer les piles.
Vous pourriez vous blesser les mains ou les doigts, ou recevoir du liquide toxique dans les yeux ou sur la peau. Dans ce cas, rincez abondamment les parties du corps touchées à l'eau claire et appelez immédiatement votre médecin.
- Évitez les secousses et les chocs importants.

- Nettoyez au besoin les contacts des piles et de l'appareil avant de les y placer.
- Respectez les polarités.
Veillez à ce que les pôles plus (+) et moins (-) soient correctement placés pour éviter les courts-circuits.
- Ne mélangez pas des piles neuves avec des piles usagées, ni différents types de piles. Cela pourrait provoquer des dysfonctionnements de l'appareil. En outre, les piles les plus faibles se déchargeraient trop.
- Retirez aussitôt les piles usagées de l'appareil.
- Ôtez les piles lorsque l'appareil doit rester longtemps inutilisé.
- Remplacez toutes les piles usagées par des piles neuves du même type.
- Isolez les contacts des piles avec du ruban adhésif si vous souhaitez les stocker ou les jeter.

Charge électrostatique

Si l'appareil ne fonctionne pas correctement à cause de charges électrostatiques, réinitialisez-le en le débranchant provisoirement.

Nettoyage de l'appareil

Avant de nettoyer l'appareil, débranchez impérativement la prise de courant.

Pour le nettoyage, utilisez uniquement un chiffon doux et sec. N'utilisez aucun solvant ni produit de nettoyage chimique, car ils peuvent endommager la surface ou les inscriptions de l'appareil.

Mise en marche

Déballage

- ▶ Ôtez complètement l'emballage. Lorsque vous ouvrirez le compartiment CD, retirez la protection qu'il contient.



ATTENTION !

Ne laissez pas les jeunes enfants jouer avec les membranes de protection. Ils risqueraient de s'étouffer.

Vérification du contenu de l'emballage

Vérifiez qu'aucun élément ne manque à la livraison et informez-nous dans les 14 jours suivant l'achat si un élément devait manquer. Avec l'appareil que vous venez d'acquérir, vous devez trouver :

- 1 micro-système audio CD/MP3
- 1 télécommande
- Ce mode d'emploi et les documents de garantie

Mise en place des piles dans la télécommande

Mettez deux piles LR03/AAA d'1,5 V (non fournies) dans la télécommande.

- ▶ Ouvrez le couvercle du compartiment à piles en appuyant sur le clip de fermeture dans le sens de la flèche.
- ▶ Placez les piles de façon à ce que le pôle moins se trouve au contact des ressorts.
- ▶ Refermez le couvercle du compartiment à piles.

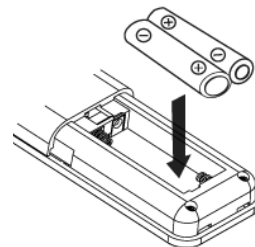

Mise en place des piles dans l'appareil

Au dos de l'appareil, vous trouverez un compartiment destiné à recevoir deux piles LR03/AAA d'1,5 V (non fournies).

 *On doit mettre des piles quand on souhaite conserver l'heure et les autres réglages mémorisés même une fois l'appareil totalement hors tension.*

- ▶ Ouvrez le couvercle du compartiment à piles en appuyant sur le clip de fermeture dans le sens de la flèche.
- ▶ Placez les piles de façon à ce que le pôle moins se trouve au contact des ressorts.
- ▶ Refermez le couvercle du compartiment à piles.

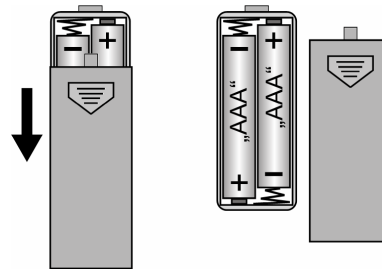

Installation de l'appareil

Placez l'appareil sur une surface plane et stable.

 *Certains vernis de meubles peuvent attaquer les pieds en caoutchouc de l'appareil. Pour éviter cela, placez l'appareil sur un support.*

Antenne de réception

Sur le côté gauche de l'appareil se trouve une antenne. Ajustez-la pour une réception optimale.

Une antenne interne à noyau magnétique permet la réception des petites ondes (AM).

Branchement électrique

- ▶ Après avoir effectué toutes les connexions, branchez le cordon d'alimentation à une prise de courant 230 V ~ 50 Hz facilement accessible.

Autres connexions possibles

Connexion AUX IN

Vous pouvez utiliser la prise **AUX IN** sur le côté droit de l'appareil pour y brancher un appareil audio externe (un ordinateur, par exemple, ou un lecteur DVD).

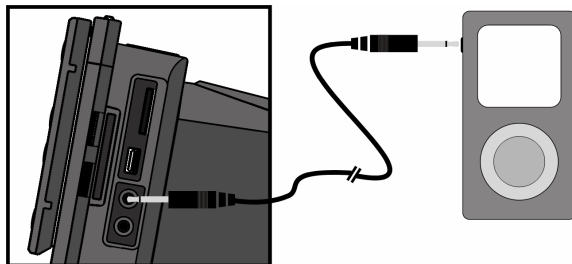

- ▶ Utilisez pour ce faire une prise jack stéréo 3,5 mm.

Branchement du casque

- ▶ Vous pouvez brancher un casque à la prise jack stéréo 3,5 mm qui se trouve sur le côté droit de l'appareil. Les haut-parleurs se coupent automatiquement lorsqu'un casque est connecté.



ATTENTION !

Un volume trop élevé lors de l'utilisation d'écouteurs ou de casques audio produit une pression acoustique excessive et peut provoquer la surdité. Mettez le volume au minimum avant d'utiliser un casque.

Fonctions de base

Marche/arrêt – POWER

L'interrupteur **ON/OFF** à l'arrière de l'appareil sert à mettre l'appareil en mode veille ou à l'éteindre.

Quand on met l'appareil en marche pour la première fois, l'affichage de l'heure « AM 00:00 » clignote en mode veille. Pour savoir comment régler l'heure, lisez la section suivante.

- ▶ Pour mettre l'appareil en marche, utilisez la touche **STANDBY** sur l'appareil lui-même ou sur la télécommande. Des indicateurs apparaissent à l'écran.
- ▶ Pour remettre l'appareil en veille, utilisez aussi la touche **STANDBY** sur l'appareil ou sur la télécommande.
- ▶ L'appareil est alors de nouveau en veille et l'écran indique l'heure.
- ▶ Pour éteindre complètement l'appareil, mettez l'interrupteur en position **OFF**.

Réglage de l'heure

- ▶ Mettez l'appareil en veille.
- ▶ Maintenez la touche **CLOCK/DISPLAY** enfoncée pendant environ deux secondes. La mention « 24 HR » clignote.
- ▶ Choisissez l'affichage de l'heure en 24 ou 12 heures (« 24 HR » ou « 12 HR ») à l'aide de la touche **◀◀** ou **▶▶**.
- ▶ Confirmez votre choix à l'aide de la touche **CLOCK/DISPLAY**. Les heures clignotent.
Si vous avez choisi l'affichage en 12 heures, l'heure est précédée des lettres « AM » ou « PM » :
AM correspond aux heures comprises entre 00:00 et 11:59 ;
PM à celles comprises entre 12:00 et 23:59.
- ▶ Réglez les heures à l'aide de la touche **◀◀** ou **▶▶**.
- ▶ Confirmez à l'aide de la touche **CLOCK/DISPLAY**. Les minutes clignotent.
- ▶ Réglez les minutes à l'aide de la touche **◀◀** ou **▶▶**.
- ▶ Confirmez à l'aide de la touche **CLOCK/DISPLAY**.
L'horloge est maintenant à l'heure.

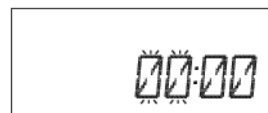

Coupure automatique – SLEEP

Vous pouvez déterminer un temps après lequel l'appareil se met automatiquement en veille. Pour cela, il doit être allumé.

- ▶ Appuyez plusieurs fois sur la touche SLEEP de la télécommande jusqu'à obtenir le temps voulu : 90 minutes > 80 minutes > 70 minutes, etc. jusqu'à 10 minutes. Le symbole d'un lit apparaît à l'écran pour indiquer que la minuterie « pré-sommeil » est en marche.
- ▶ Pour l'éteindre, appuyez sur SLEEP jusqu'à ce que le symbole du lit disparaisse (*OFF*).

Mise en marche et arrêt automatiques – TIMER

Vous pouvez régler l'appareil pour qu'il s'allume ou s'éteigne à une certaine heure (minuterie).

- ▶ Appuyez sur la touche **TIMER** pour activer la minuterie. Le symbole correspondant apparaît à l'écran.
- ▶ Pour éteindre la minuterie, appuyez à nouveau sur la touche **TIMER**.

Choix de la source audio

Pour que l'appareil puisse démarrer à l'heure fixée, une source audio doit être prête :

- Pour la radio, sélectionnez la station voulue et réglez le volume.
- Pour les autres fonctions, mettez les supports correspondants dans l'appareil : un CD, un appareil USB ou une carte.

Programmation de la minuterie

Pour régler les heures de mise en marche et d'arrêt :

- ▶ Mettez l'appareil en veille.
- ▶ Maintenez la touche **TIMER** de la télécommande enfoncée pendant environ deux secondes pour régler la minuterie. L'écran affiche brièvement \oplus *ON TIME*, puis les deux chiffres des heures de l'heure de mise en marche clignotent.
- ▶ Réglez-les dans les six secondes à l'aide de la touche **◀◀** ou **▶▶**.
- ▶ Appuyez sur la touche **TIMER** pour confirmer. À l'écran, les chiffres des minutes clignotent à leur tour.
- ▶ Réglez-les avec **◀◀** ou **▶▶**.
- ▶ Appuyez sur la touche **TIMER** pour confirmer.
- ▶ L'écran affiche brièvement \oplus *OFF TIME*, puis les deux chiffres des heures de l'heure d'arrêt clignotent.
- ▶ Réglez-les dans les six secondes à l'aide de la touche **◀◀** ou **▶▶**.
- ▶ Appuyez sur la touche **TIMER** pour confirmer. À l'écran, les chiffres des minutes clignotent à leur tour.
- ▶ Réglez-les avec **◀◀** ou **▶▶**.
- ▶ Appuyez sur la touche **TIMER** pour confirmer. L'indicateur du support clignote.
- ▶ Sélectionnez maintenant le support voulu avec **◀◀** ou **▶▶** : **TUNER > CD > USB > SD CARD**.
- ▶ Appuyez sur la touche **TIMER** pour confirmer.

La minuterie est maintenant réglée.

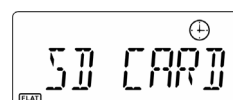
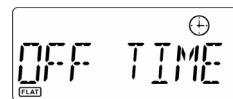
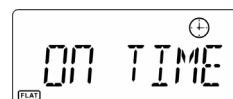

Fonctions des touches

Utilisation du régulateur multifonction

Le régulateur multifonction sur le côté droit de l'appareil peut servir à régler le volume, à sélectionner les titres et à régler la fréquence (en mode radio).

- ▶ Tournez le régulateur multifonction vers le haut ou vers le bas pour diminuer ou augmenter le volume.
- ▶ En mode CD/MP3/USB/SD CARD, appuyez sur la touche **MULTIJOG** sur le côté droit de l'appareil. L'écran affiche l'indicateur *TUNING* (mode radio) ou *TRACK* (mode CD/MP3/USB/SD CARD).

- ▶ Tournez le régulateur vers le haut ou vers le bas dans les deux secondes pour diminuer/augmenter la fréquence (mode radio) ou sélectionner le titre précédent/suivant (mode CD/MP3/USB/SD CARD).

VOLUME

- ▶ Appuyez sur les touches **VOLUME** +/- de la télécommande pour monter ou baisser le volume sonore. Le niveau s'affiche (maximum 30).

EQ (Égaliseur)

- ▶ Appuyez sur la touche **EQ** de la télécommande pour choisir l'égalisation voulue : *PASS* (réglage par défaut), *CLASSIC*, *ROCK*, *PDP*, *JAZZ*.

MUTE – coupure du son

- ▶ Pour couper complètement le son, appuyez sur la touche **MUTE** de la télécommande. À l'écran, le niveau du volume clignote. Pour remettre le son, appuyez de nouveau sur **MUTE** ou sur **VOLUME**.

Réglage du caisson de basse

- ▶ Appuyez sur la touche **SUBWOOFER HI/LO** à l'avant de l'appareil pour renforcer les fréquences hautes du caisson de basse (*HIGH*) ou ses fréquences basses (*LOW*).

X-Bass – renforcement des basses

- ▶ Appuyez sur la touche **X-BASS** de la télécommande pour activer le renforcement des basses (BASS ON) ou le désactiver (BASS OFF).

Lorsque les basses sont renforcées, l'indicateur **X-BASS** apparaît à l'écran.

Affichage

Appuyez sur la touche **DISPLAY/CLOCK** plusieurs fois pour afficher les informations suivantes à l'écran :

Radio

Fréquence radio – Réglage de l'égaliseur – Volume – Heure

CD

Titre en cours de lecture et durée écoulée – Réglage de l'égaliseur – Volume – Heure

MP3/WMA

Titre en cours de lecture et durée écoulée – Nom de l'album – Titre – Numéro du dossier/numéro du titre – Réglage de l'égaliseur – Volume – Heure

Mode radio

Appuyez sur la touche **TUNER/BAND** pour passer en mode radio.

Choix de la bande de fréquences

- ▶ En mode radio, appuyez sur la touche **TUNER/BAND** pour choisir la bande de fréquences FM ou AM (MW).

Réglage de la station

- ▶ Appuyez sur la touche **MULTIJOG** de l'appareil, puis réglez la fréquence de la station à l'aide du régulateur multifonction, comme expliqué ci-dessus.

Vous pouvez également régler la fréquence à l'aide des touches **◀◀** et **▶▶** de la télécommande.

Réception mono/stéréo

Sur la bande FM, le voyant (**ST**) apparaît lorsqu'un signal stéréo a été détecté.

La réception stéréo d'une station FM s'affiche à l'écran.

Si elle est faible (interférences), on peut parfois améliorer le signal en passant en mono.

- ▶ Appuyez sur la touche **FM ST/MONO** pour passer de la réception stéréo à la réception mono et inversement.

Mémorisation et sélection d'une station

Vous pouvez enregistrer jusqu'à 30 stations FM et 10 stations AM.

- ▶ Réglez la fréquence d'une station de radio à mémoriser.
- ▶ Appuyez sur la touche **PROGRAM**. L'indicateur de présélection 1 clignote à l'écran.
- ▶ Pendant qu'il clignote, choisissez le numéro voulu pour cette station à l'aide des touches **PS/FOLDER ▲** et **▼**.
- ▶ Appuyez encore sur **PROGRAM**, sur l'appareil ou sur la télécommande, pour mémoriser la station ; le numéro de présélection choisi (par ex. 01) reste affiché.

Sélection d'une station

- ▶ Avec les touches **PS/FOLDER ▲** et **▼**, vous pouvez sélectionner les stations mémorisées.

CD/USB/carte mémoire

Supports de données compatibles

Les supports de données que peut lire l'appareil sont :

- Les CD audio, les CD-R, les CD-RW.
- Les clés USB et les lecteurs MP3 (USB version 1.1). Attention : la compatibilité n'est pas garantie à 100 % avec toutes les clés USB.
- Les cartes mémoires SD jusqu'à 2 Go (SDHC jusqu'à 32 Go).



Les fonctions de lecture de ces différents supports de données sont sensiblement les mêmes et sont donc décrites ensemble dans ce chapitre.

Formats compatibles

L'appareil peut lire les supports de données MP3 et WMA.

À propos du MP3 et du WMA

Les formats MP3 et WMA sont des formats de compression de Windows pour les données audio. WMA signifie « Windows Media Audio » et ce format est plus récent que le MP3.

Les fichiers MP3/WMA doivent être enregistrés avec les extensions correspondantes *.mp3 ou *.wma pour être reconnus.

Les supports de données contenant des titres MP3 et WMA peuvent être structurés en répertoires, sous-répertoires et fichiers. On a souvent bien plus de titres dans ces formats que sur un CD audio ; cela permet alors de faciliter la lecture et la navigation.

Lorsqu'on crée des disques MP3, on peut, selon le logiciel utilisé pour la conversion, renseigner ce qu'on appelle des « tags ID3 ». Ces tags ID3 peuvent contenir des informations telles que le nom de l'interprète, le titre du morceau, etc.

Avec la fonction MP3, votre appareil peut les lire et les afficher à l'écran.

Insertion et retrait des CD

Remarques sur le compartiment CD

- Ne mettez rien d'autre que des CD dans le compartiment à disque, vous pourriez autrement détruire le mécanisme.
- Pour éviter la poussière, ne laissez pas le compartiment CD ouvert longtemps.
- Ne touchez en aucun cas la lentille qui se trouve dans le compartiment.
- Si le CD est très sale ou présente des empreintes de doigts bien marquées, la lecture peut prendre du temps ou ne pas commencer au début.
- Une lentille à balayage sale peut causer des interruptions de la lecture ou d'autres défaillances.
- Si vous souhaitez enlever la poussière du compartiment CD, utilisez une poire soufflante (disponible en magasins de photographie).

Insertion des CD

- ▶ Ouvrez le compartiment CD à l'aide de la touche **OPEN/CLOSE** de l'appareil. Le couvercle s'ouvre vers l'avant. L'écran affiche *OPEN*.
- ▶ Mettez un CD sur le support, la face imprimée vers l'avant, et assurez-vous qu'il est bien fixé.
- ▶ Fermez le compartiment en appuyant une deuxième fois sur la touche **OPEN/CLOSE** ou sur la touche **PLAY/PAUSE ▶ / II**. L'écran affiche *CLOSE*. Le CD commence à tourner et l'écran indique *READING*.
- ▶ La lecture du CD commence automatiquement. Si aucun disque n'est introduit ou s'il n'est pas lisible, la mention *NO DISC* apparaît à l'écran.

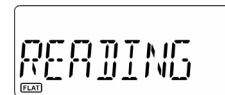
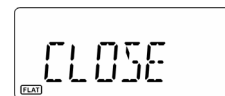
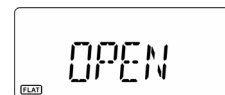

N'ouvrez pas le compartiment CD tant que le disque est en cours de lecture ou qu'il tourne encore. Appuyez avant sur STOP.

Pour sortir un CD, prenez-le par le bord et appuyez légèrement sur la fixation au milieu.

Insertion d'un appareil USB

- ▶ Mettez la clé USB ou le lecteur MP3 dans la prise USB qui se trouve sur la face avant de l'appareil.
- ▶ Allumez l'appareil à l'aide de la touche **STANDBY/ON** et sélectionnez la fonction « **USB** » en appuyant sur **AUX/USB/SD**.
- ▶ La lecture des titres commence. À l'arrêt, l'écran affiche le nombre total d'albums et de titres.

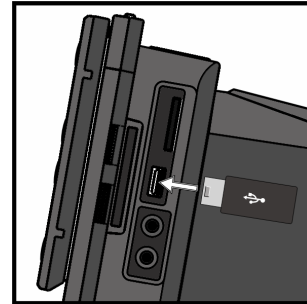

Insertion d'une carte

- ▶ Introduisez la carte mémoire dans le connecteur qui se trouve sur la face avant de l'appareil, en plaçant le coin biseauté à droite vers l'avant.
- ▶ Allumez l'appareil à l'aide de la touche **STANDBY/ON** et sélectionnez la fonction « **SD CARD** » en appuyant sur **AUX/USB/SD**.
- ▶ La lecture des titres commence. À l'arrêt, l'écran affiche le nombre total d'albums et de titres.

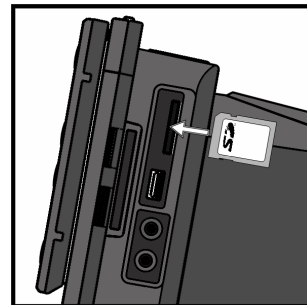

Fonctions de lecture

PLAY, PAUSE, STOP, recherche de titres

- ▶ Appuyez sur la touche **PLAY/PAUSE ▶ / II** de l'appareil ou de la télécommande pour lancer la lecture.
- ▶ Pour l'interrompre, appuyez de nouveau sur la touche **PLAY/PAUSE ▶ / II**. En pause, le temps écoulé clignote.
- ▶ Appuyez de nouveau sur **PLAY/PAUSE ▶ / II** pour reprendre la lecture au même endroit.
- ▶ Appuyez sur **STOP ■** pour arrêter la lecture. L'appareil se met à l'arrêt.
- ▶ Pour passer au début d'un titre, appuyez sur **⏮** ou **⏭**.
- ▶ Si vous maintenez la touche **⏮** ou **⏭** enfoncée, la recherche rapide commence.

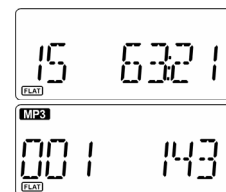

Dossiers aux formats MP3/WMA

- ▶ Avec un support de données MP3/WMA, appuyez sur les touches **PS/FOLDER** ▲ et ▼ pour passer d'un dossier à l'autre.
- ▶ Si les titres disponibles sont écrits au format ID3, vous pouvez afficher les informations consignées dans les fichiers.

REPEAT – fonctions de répétition

- ▶ Appuyez sur la touche **REPEAT** à l'arrêt ou pendant la lecture. Le titre en cours sera répété.
- ▶ Appuyez de nouveau sur la touche **REPEAT**. Tous les titres seront alors répétés.
- ▶ En mode MP3/WMA, appuyez sur **REPEAT** encore une fois pour répéter tout le dossier.
- ▶ Pour mettre fin à la fonction de répétition, appuyez sur la touche **REPEAT** jusqu'à ce que l'indicateur disparaisse.

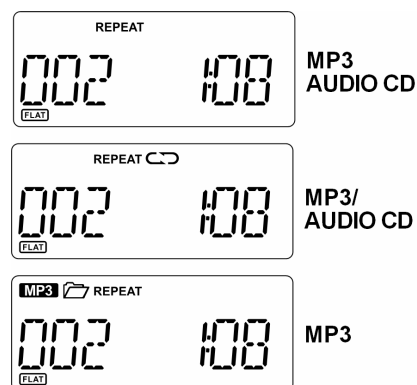

RANDOM – lecture aléatoire

Avec cette fonction, tous les titres sont lus dans un ordre aléatoire.

- ▶ Appuyez sur la touche **RANDOM** à l'arrêt ou pendant la lecture. La lecture aléatoire commence.
- ▶ Appuyez de nouveau sur la touche **RANDOM** pour repasser en lecture normale.

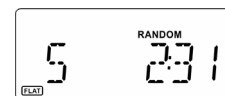

INTRO – lecture partielle des titres

- ▶ Appuyez sur la touche **INTRO** de la télécommande, à l'arrêt ou pendant la lecture. L'appareil ne lit que 10 secondes de chaque titre du CD.
- ▶ Appuyez de nouveau sur la touche **INTRO** de la télécommande pour retrouver le mode de lecture normal.



Programmation de la lecture

En mode CD et MP3/WMA, vous pouvez programmer jusqu'à 60 titres. L'appareil doit pour cela être à l'arrêt.

- ▶ Arrêtez la lecture : l'écran affiche *STOP*.
- ▶ Appuyez sur la touche **PROGRAM** de l'appareil ou de la télécommande. L'écran affiche *MEMORY* et le numéro de programme *P-01*.
Pour les CD, les titres *00* clignotent.
Pour les fichiers MP3/WMA, les dossiers *00* clignotent.
- ▶ Avec un CD, sélectionnez un titre à l'aide de la touche **◀◀** ou **▶▶**.
Avec des fichiers MP3/WMA, sélectionnez un dossier à l'aide des touches **PS/FOLDER ▲ ▼**.
- ▶ Appuyez de nouveau sur **PROGRAM**.
Choisissez ensuite un autre titre du CD.
S'il s'agit de fichiers MP3/WMA, choisissez maintenant un titre.
- ▶ Appuyez de nouveau sur **PROGRAM** et mémorisez d'autres titres de la même façon.
- ▶ Quand votre liste est prête, appuyez sur **PLAY ▶** pour l'écouter.

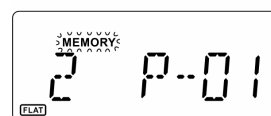
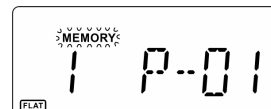

 Vous pouvez aussi utiliser les fonctions de répétition décrites ci-dessus pour les listes programmées.

Modification de la programmation

Arrêtez la lecture avec la touche **STOP ■**.

- ▶ Appuyez de nouveau sur **PROGRAM** pour modifier la liste.

Suppression de la programmation

La programmation sera effacée si

- le compartiment CD est ouvert,
- vous sélectionnez une autre fonction,
- l'appareil est éteint.

Caractéristiques techniques

Alimentation

Tension :	CA 230 V ~ 50 Hz
Puissance absorbée :	env. 42 W
Puissance de sortie :	2 x 5 watts RMS + 10 W RMS
Piles de secours de l'appareil :	2 x 1,5 V LR03/AAA
Piles de la télécommande :	2 x 1,5 V LR03/AAA

Radio

Bande FM :	87,5 – 108 MHz
Bande AM :	822 – 1620 Hz

Prises pour fonctions externes

Antenne FM :	antenne de réception
Casque :	jack 3,5 mm, stéréo
AUX R/L :	jack 3,5 mm, stéréo
Entrée USB :	version 1.1
Connecteur de cartes mémoires :	cartes SD jusqu'à 2 Go (SDHC jusqu'à 32 Go), cartes MMC (sauf Dual Voltage)

Lecteur CD, disques acceptés

Puissance laser :	laser de catégorie 1
-------------------	----------------------

Disques acceptés :

CD audio, CD-R, CD-RW, MP3, WMA

Pour les CD audio, utilisez exclusivement les CD porteurs de la marque ci-contre :



Remarque :

Il existe aujourd'hui beaucoup de procédés d'enregistrements et de procédés de protection contre la copie, qui ne satisfont pas tous aux normes existantes, ainsi que différents types de CD-R et de CD-RW. Il se peut donc que, dans certains cas isolés, la lecture ne se fasse pas correctement. Il ne s'agit pas d'un défaut de l'appareil.

Le fabricant se réserve le droit d'apporter des modifications techniques au produit sans préavis.



Mise au rebut

Emballage



L'appareil est livré dans un emballage destiné à le protéger de tout dommage au cours du transport. Les emballages sont des matières premières et peuvent donc être réutilisés ou recyclés.

Piles



Ne jetez pas les piles usagées avec les ordures ménagères. Les piles doivent être remises à un centre de collecte des piles usagées.

Appareil



En fin de vie de l'appareil, ne le jetez surtout pas avec les ordures ménagères. Renseignez-vous auprès de l'administration de votre commune sur les possibilités d'un traitement approprié et conforme aux normes antipolluantes.

Copyright © 2009. Tous droits réservés.

Le copyright appartient à la société Medion®.

Marques :

Les marques appartiennent à leurs propriétaires respectifs.

Le fabricant se réserve le droit d'apporter des modifications techniques et optiques sans préavis et ne peut être tenu pour responsable d'éventuelles erreurs d'impressions.

