

# Flat Panel TV



## USER'S MANUAL

© 2006 All rights reserved.

**Trademarks:**

Manufactured under license by Dolby Laboratories.

'Dolby', 'Pro Logic' and the Double D symbol are trademarks of Dolby Laboratories.

The "HD ready" Logo is a trademark of EICTA.

HDMI, the HDMI Logo and High-Definition Multimedia Interface are trade marks or registered trade marks of HDMI Licensing LLC.

Additional trademarks are the property of their respective owners.

**We** make no warranty of any kind with regard to this material, including, but not limited to, the implied warranties of merchantability and fitness for a particular purpose.

**We** will not be liable for errors contained herein or for incidental or consequential damages in connection with the furnishing, performance, or use of this material.

**We** assume no responsibility for the use or reliability of its software on equipment that is not furnished by our company.

This document contains proprietary information that is protected by copyright. All rights are reserved. No part of this document may be photocopied, reproduced, or translated to another language without the prior written consent of **our company**.

**The information in this document is subject to change without notice.**

Medion AG, Am Zehnthof 77, 45307 Essen, Germany

BDA00104600

# CONTENT

---

<b>1. SAFETY AND PRECAUTIONS</b>	<b>1</b>
Operating Safety .....	1
Repair.....	1
Notes for Service Engineers .....	1
Point of use .....	2
Environmental conditions.....	2
Connecting .....	2
Standards/Electro-Magnetic Compatibility .....	3
Precautions .....	3
Important Additional Safety Instructions.....	3
Recycling and Disposal .....	4
<b>2. INTRODUCTION</b>	<b>5</b>
Service .....	5
Performance Characteristics.....	5
<b>3. CONTROL ELEMENTS AND SIDE CONNECTIONS</b>	<b>6</b>
<b>4. BACK OF THE DEVICE AND CONNECTIONS</b>	<b>7</b>
<b>5. REMOTE CONTROL</b>	<b>8</b>
Summary of Control Buttons.....	9
<b>6. APSAS FIRST TIME INSTALLATION</b>	<b>10</b>
<b>7. GENERAL CONTROLS &amp; ADJUSTMENT</b>	<b>12</b>
Turning the display On and Off.....	12
Calling up Menus and operating the on-screen control .....	12
Continue switching channels .....	13
Switch between TV / PC / AV .....	13
Volume Control .....	13
Using Volume Control.....	13
Using Mute .....	13
Picture (Contrast, Colour, Brightness, etc.) .....	13
Additional picture settings .....	15
Sound (Balance, Equalizer, etc.).....	16
<b>8. TV MODE ADJUSTMENT</b>	<b>18</b>
Adjusting TV settings .....	18
Program table .....	18
Delete a program .....	18
Moving and sorting channels .....	19
Changing the names of channels .....	19
Setting channels manually .....	20
Manual addition of channels .....	22
Add new channels automatically .....	22

<b>9. TELETEXT</b>	<b>23</b>
To operate Teletext .....	23
Teletext Page Selection .....	23
Select Teletext display functions.....	23
Useful features for Teletext.....	24
<b>10. CONNECTING EXTERNAL DEVICES</b>	<b>25</b>
Connection of an external device to the Scart socket .....	25
Connecting a video recorder to the aerial socket .....	25
Connecting a decoder .....	25
Connecting a camera recorder.....	25
Settings for external devices (Picture, Sound, Name, etc.) .....	26
AV Menu settings .....	26
<b>11. VGA AND HDMI PC MODE</b>	<b>28</b>
Connection .....	28
Settings in the PC VGA and PC HDMI Mode .....	28
<b>12. COMFORT FUNCTIONS</b>	<b>30</b>
Picture in Picture (PIP) .....	30
Multi-Image (Station Overview) – Green Button.....	30
Child lock .....	30
Sleep Timer .....	31
Swap Function .....	32
Establish swap channel (Preferred channel) .....	32
Reverting to the Factory Setting .....	32
Switching On Mode.....	33
Settings for all channels .....	33
Time display  TIME.....	34
Switch picture format - ARC.....	34
Switch picture presets - APC .....	34
Freeze Frame function – Yellow Button .....	34
Games.....	34
<b>13. WALL INSTALLATION</b>	<b>35</b>
<b>14. TROUBLESHOOTING</b>	<b>36</b>
<b>15. OTHER QUESTIONS</b>	<b>37</b>
Do you require additional Support? .....	37
Warranty .....	38
Duplication of the Instructions for Use / Technical Data.....	38



Device

At the end of its life, the appliance must not be disposed of in household rubbish. Enquire about the options for environmentally-friendly disposal



Batteries

Do not dispose of used batteries in the household rubbish! They must be deposited at a collection point for used batteries.

# 1. SAFETY AND PRECAUTIONS

---

Please read through this section carefully and follow the instructions to maximize the reliable operation and lifetime of your display. Always keep these instructions handy and close by your display. Keep the instructions and the packaging so that if you sell or give away your display you can supply them to the new owner.

## OPERATING SAFETY



- **Never open the housing** of the display! When the housing is open there is a **danger of injury** from electric shock!



- Do not insert **any objects** through the slots and openings of the monitor. This may lead to an electrical short-circuit or even fire resulting in damage to your display.
- Slots and openings in the display are for ventilation purpose. **Do not cover these openings**, as this may lead to overheating.
- The TV device must **not** be subjected to **drips or sprayed water on any account**.
- Do not allow **children** to play **unattended** with electrical equipment. Children may not always correctly recognize danger.
- This display is intended for personal use only. It **not** intended for commercial use in a **heavy industry environment**.
- An **injury hazard** exists when the **display breaks**. Wear protective gloves to pack the broken parts and send them into your service center for proper **disposal**. Then wash your hands with soap, because it is possible for **chemicals** to escape.
- Never exert pressure on the display. This could break the monitor.
- Do not touch the display with your fingers or with sharp objects to avoid damage.

Contact the Call Center immediately in any of the following situations. Do NOT plug in or turn on your display:

- ◆ if the power cable/power supply overheats or is damaged
- ◆ if liquid has gotten into the monitor
- ◆ if the display is dropped or the housing damaged

## REPAIR

- Leave all repairs of your display to **authorized and qualified personnel** only.
- Should a repair be necessary, please contact one of our authorized **service partners** only.

## NOTES FOR SERVICE ENGINEERS

- Before opening the housing, **disconnect the product from all power sources and remove any connecting cables**. If the display has not been disconnected from the power outlet before being opened, there is a **danger to life** through electric shock. There is also a risk of damage to the components.
- Internal components of the display may be damaged by **electrostatic discharge (ESD)**. Carry out repairs in an **ESD-protected workshop**. If no such workshop is available, wear an **antistatic wrist strap** or touch a highly conductive metal object. We can repair damage sustained by inappropriate handling for a fee.
- Use only **original spare parts**.

## POINT OF USE

- Keep your display and all units connected to it away from **moisture** and avoid **dust, heat** and **direct sunlight**. Failure to observe these instructions can lead to malfunctions or damage to the display.
- Do not place **any containers filled with liquid** (vases or similar) **on the TV**. The container could tip over and the liquid could impair electrical safety.
- Do not place **any open sources of fire** (candles or similar objects) **onto the TV device**.
- Pay attention to **sufficiently large distances** in the wall unit. Maintain a **minimum distance of 10 cm around the device** for sufficient ventilation.
- Place and operate all units on **a stable, level** and **vibration-free surface** in order to avoid the display from falling.
- The optimum viewing distance is 5 times the screen diagonal.

## ENVIRONMENTAL CONDITIONS

- The display can be operated most reliably at ambient temperatures between **+41°F** and **+95°F** (5° C to 35° C) and at a relative humidity between 20% and 85% (without condensation).
- When switched off, the monitor can be stored most reliably between **+14°F** and **+140°F** (-10° C - +60° C), up to the maximum height of 39,000 ft (12,000 m) above sea level at a relative humidity between 10% and 85% (without condensation).
- After transporting your display please wait until it has assumed the ambient temperature before connecting and switching it on. Extremely high variations in the temperature or humidity may result in **condensation** forming on the inside of the display which could cause an **electrical short-circuit**.

## CONNECTING

Observe the following instructions to connect your display properly:

### POWER SUPPLY

- Operate your display only with grounded outlets with **AC 230V/240V~ 50 Hz**. If you are not sure about the power supply at your location, check with your power company.
- Use only power connection cable **provided**.
- For additional safety we recommend use of **a surge protector** to protect your display from damage resulting from **voltage surges** or **lightning**.
- To remove the display from the power supply, disconnect the plug from the AC outlet.
- The mains switch installed does not detach the TV from the mains supply completely.
- The power **outlet** must be in the vicinity of your display and within reach of the power cables. **DO NOT stretch the power cables tightly to reach a power outlet**.
- You should arrange the display cables in a manner that no one can trip over or step on them.
- To avoid damage of cable **do not place any objects or furniture on the cable**.

### REMOTE OPERATION

- Open the battery compartment of the remote by removing the cover.
- Insert Micro / AAA type batteries into the battery compartment on the back of the remote. Pay attention to the polarity of the batteries (marked on the base of the battery compartment) at the same time.
- **Environmental note:** Batteries, also non-metal ones – must not be disposed of in the domestic waste. Used batteries must be put into the used battery collection container at the seller or into public disposal facilities.

## STANDARDS/ELECTRO-MAGNETIC COMPATIBILITY

Your display fulfils the requirements for electro-magnetic compatibility and electrical safety specified in the following standards:

**EN 55013, EN 55020, EN 60065, EN 61000-3-2, EN 61000-3-3**

- Provide a space of at least three feet from **high-frequency and magnetic sources of interference** (television sets, loudspeakers, mobile telephones, etc.) in order to avoid malfunctions.

## ERGONOMICS

- For ergonomic reasons we suggest not to use dark text with a blue background. This would cause bad readability and would increase eye strain.
- While working with display you should **take breaks periodically** to avoid tension and fatigue.
- In order to protect your eyes and to create a pleasant working area you should **avoid glare, reflections and strong contrasts** on the screen.

## TRANSPORT AND RECYCLING

- Keep the original packaging and use it to protect the display during transport or storage.

## PRECAUTIONS

⚠ **Caution!** There are **no parts which can be serviced** or cleaned inside of the monitor housing.

You can increase the life of your display by taking the following precautions:

- Before cleaning **always disconnect the power line** and all connection cables.
- Do **not use any solvents**, caustic or gaseous cleaning agents. Clean the display with a soft, lint-free cloth.
- Ensure that no water droplets remain on the screen. Water can cause **permanent discolouration**.
- Do not expose the screen to **bright sunlight** or **ultraviolet radiation**.

## IMPORTANT ADDITIONAL SAFETY INSTRUCTIONS

When using any electronic equipment, basic safety precautions should always be taken. Following the guidelines below can reduce the risk of fire, electric shock and injury to person:

- Do not use this product near water (e.g., near a bathtub, wash bowl, kitchen sink or laundry tub, in a wet basement or near a swimming pool).
- Use only the power cord indicated in this manual. Do not dispose of batteries in a fire. They may explode. Check with local codes for possible special disposal instructions.
- Keep batteries away from children at all times.

## **RECYCLING AND DISPOSAL**

This device and its packaging have manufactured from materials that can be disposed of in an environmentally-friendly way and sent to correct recycling to a great extent.

The device will be taken back after use, in order to send it to reutilization or exploitation of the materials, as far as is it is returned in a state that corresponds to use in accordance with regulations. Parts of the device that cannot be made use of will be disposed of correctly.

Please contact your point of sale or our service if you have questions about disposal.



## 2. INTRODUCTION

---

Thank you for purchasing our Multi-display. We thank you for your confidence in our products and are pleased to greet you as a new customer. We focused on great features, ease of use and reliability in manufacturing your display.

### SERVICE

Service and support will be available every time you use your new monitor. Contact us, we will be glad to help you. This manual contains a separate chapter on the subject of Troubleshooting on page 35.

### PERFORMANCE CHARACTERISTICS

#### Advantages in relation to CRT (cathode ray tube) displays:

- Less space required
- Lower weight
- Power savings
- Low radiation

#### Features

- High resolution display
- On Screen Display (OSD) – Graphic operating surface
- 499 channel slots, 3 AV settings, HDMI and VGA modes
- Multi-standard PAL, SECAM, NTSC
- "HD ready" - HDTV compatible
- The following connections are available:
  - Tuner connection
  - SCART/AV1 (Video, S-Video, RGB, YCrCb, YPrPb)
  - SCART/AV2 (Video, S-Video, RGB, YCrCb, YPrPb)
  - Front AV.SV (Video/S-Video and Audio In)
  - Headphones
  - Analogue and digital multimedia input (VGA and HDMI connection)
  - Audio-in for VGA and HDMI
- Easy to operate remote
- Easy to operate Picture Menu system
- Automatic APSAS installation system (Automatic Program Search And Sort)
- TOP/FLOF Teletext function with 2,100 page memory and multi-page text
- Completely digital picture improvements:
  - Dynamic noise reduction
  - Comb filter
  - Perfect Clear
  - Image sharpness
  - CTI
- Dual-tuner PIP: PIP from two different signal sources
- Freeze frame and multi-image (station overview)
- Full picture format independent of the signal source
- Headphones socket for screened listening pleasure
- Integrated loudspeaker system with 4 loudspeakers
- Decoder function
- Intelligent Swap Function
- Sleep Timer
- Child Lock
- Plug and Play: automatic recognition of your operating system
- Four games: Brixx, Anaconda, Scramble and Outer Space

### 3. CONTROL ELEMENTS AND SIDE CONNECTIONS

The Buttons on the device control the basic functioning of the TV, including the On-Screen Menu. You will reach the advanced functions through the remote.

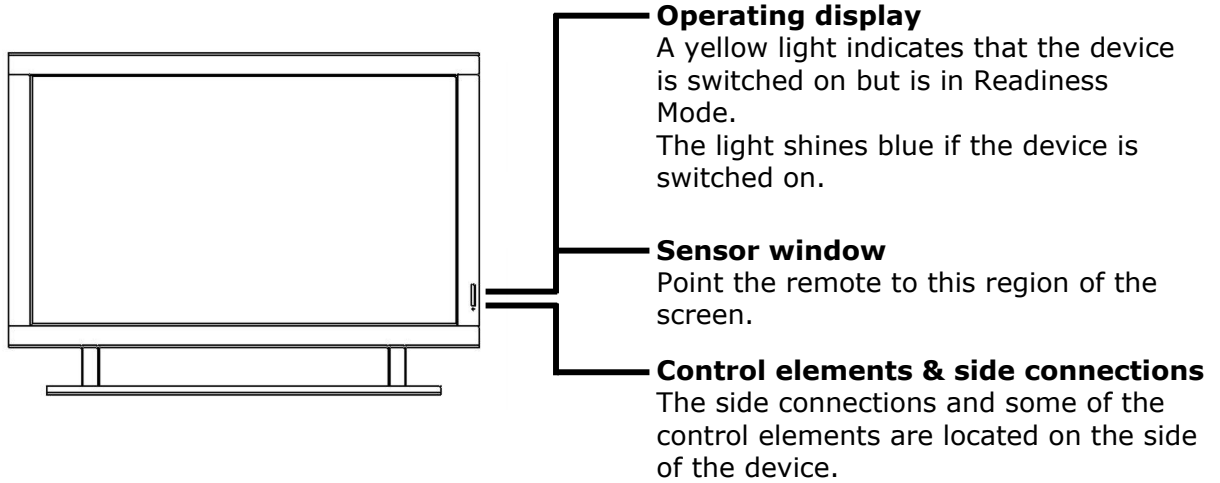

- Detailed view of front and side:

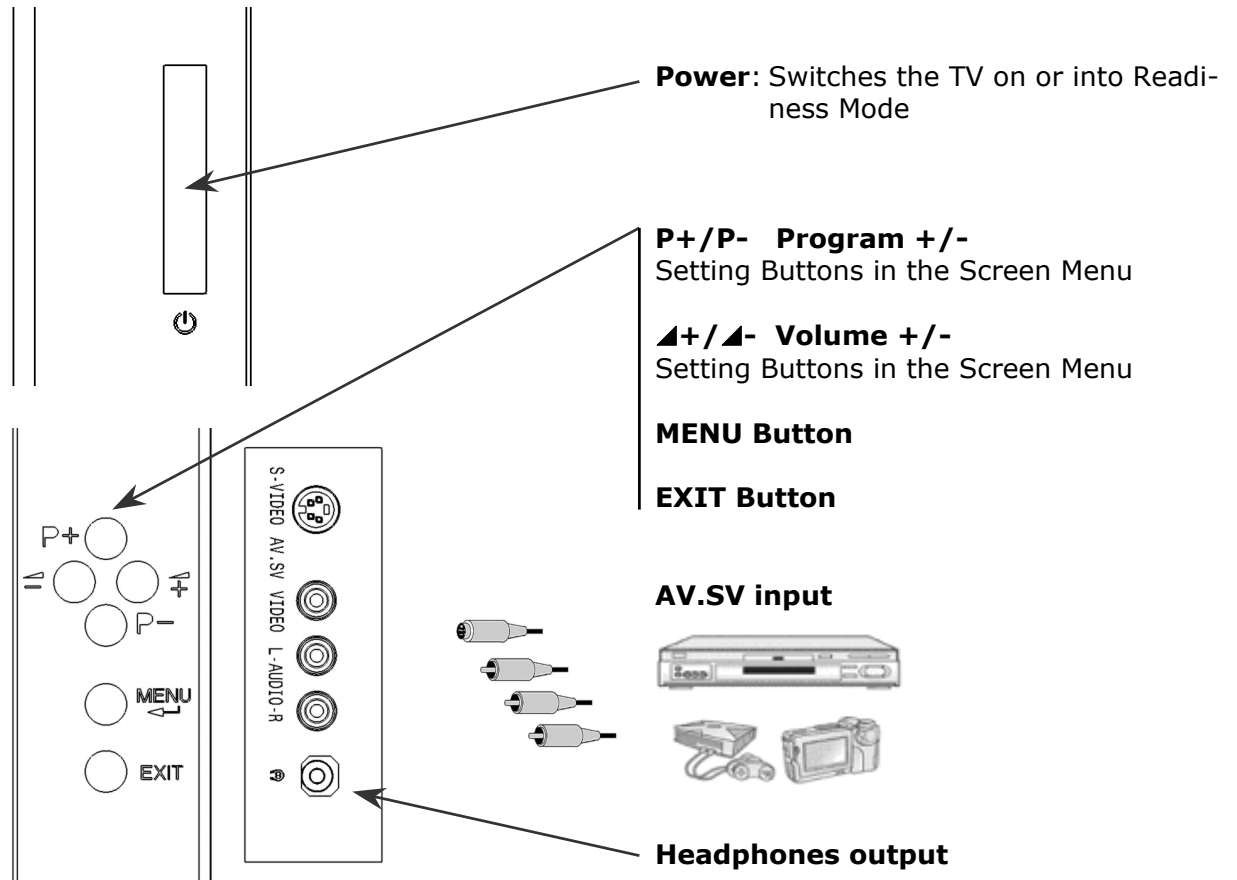

**Note:** Please read chapter "10. Connecting External Devices" on page 25 for further information about operating external device.

## 4. BACK OF THE DEVICE AND CONNECTIONS

- View from diagonally below

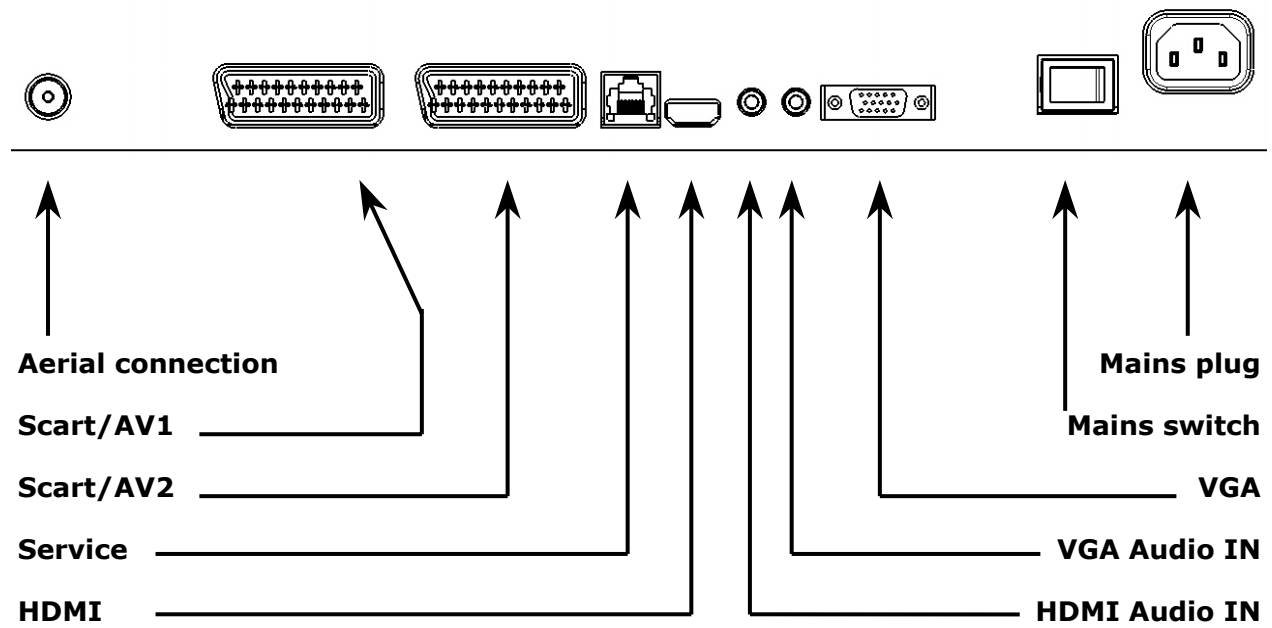

**Information:** The service socket is exclusively intended for our authorized service partners. Improper use can lead to damage to your TV device.

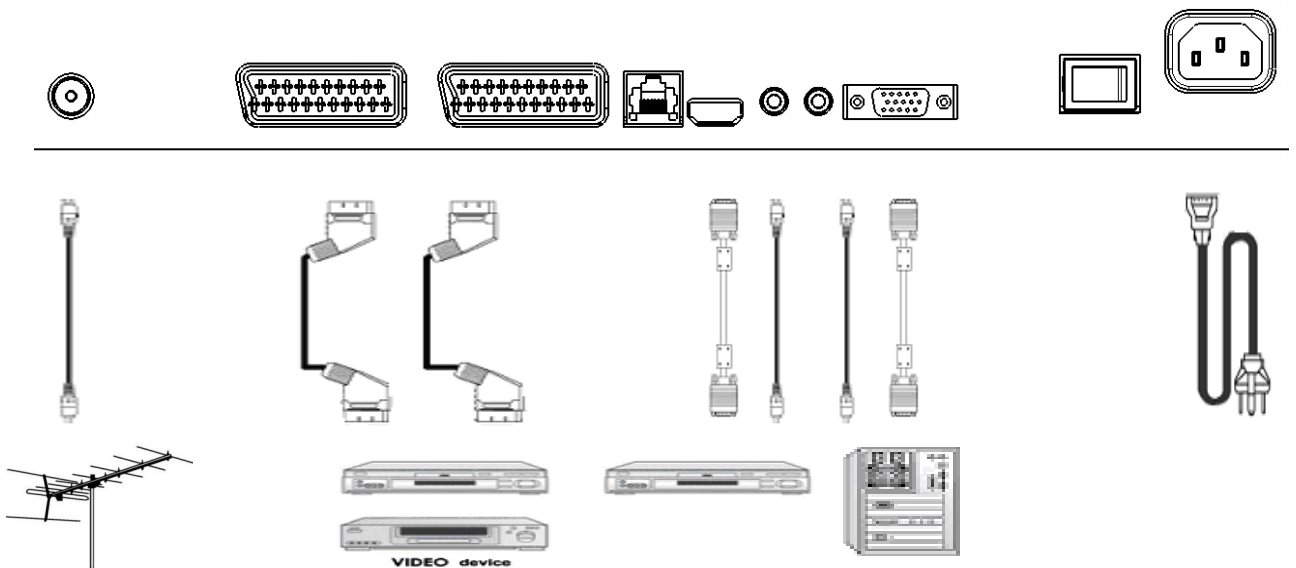

**Note:** Please read chapter „10. Connecting External Devices“ on page 25 for further information about operating external devices.

## 5. REMOTE CONTROL

---

This is for a remote that is suitable for your TV; you will find the relevant Button identification and arrangement on the following page:

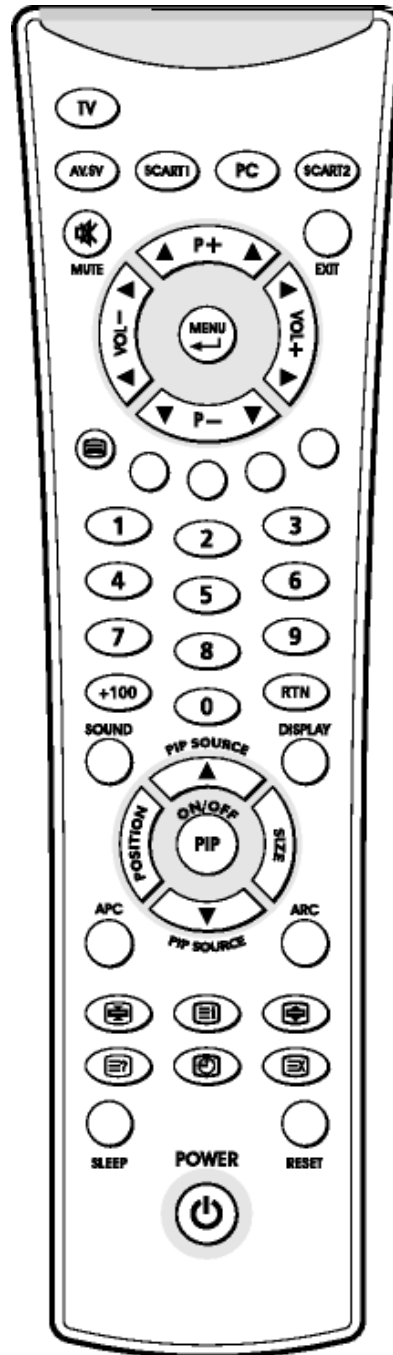

## SUMMARY OF CONTROL BUTTONS

<b>Device on or switch to Readiness Mode</b>	
POWER	Switches the device on or into Operating Mode alternately
<b>Selecting the Signal Source</b>	
TV	Switch to the TV mode.
PC	Switches between PC VGA and PC HDMI
AV.SV	Switches to video mode or S-video mode (See "AV Menu settings" from Page 26)
SCART 1	Switches to SCART 1. Switches between video, S-video, RGB and Auto if pressed several times.
SCART 2	Switches to SCART 2. Switches between video, S-video Auto if pressed several times.
0	Switches between PC VGA, PC HDMI, AV.SV, SCART/AV 1 and SCART/AV 2
<b>Menu Setting</b>	
MENU/ENTER	Display the main on-screen menu or enter the next menu.
▲▼ P+/P-	Press to select the item you want to adjust in the OSD menu.
◀VOL -/+ , ▶	Press to decrease or increase the value in the OSD control bar.
EXIT	One level back in the Menu.
<b>Changing Channels</b>	
▲▼ P+/P-	Press P+ or P- to change programs in TV mode.
0-9	To select programs directly in TV mode.
RTN	Press to return to the previous program.
<b>Sound Control</b>	
◀VOL -/+ , ▶	Press to turn up or turn down the volume.
MUTE	Press to switch the sound on or off.
SOUND	Press to change directly to the Sound Menu
<b>Teletext Control</b>	
TELETEXT	Press to show the Teletext Service. Press again to return to TV viewing.
INDEX	Press to show the list of Teletext contents.
STOP	Press to stop the automatic page change.
INTERRUPT	Press to switch to TV while waiting for the next page.
REVEAL	Press to display concealed information, such as solutions of riddles or a quiz.
EXPAND	Press to enlarge the top half or bottom half of the Teletext page.
▲▼ P+/P-	Press P+ or P- to use Page Catching
<b>PIP Control</b>	
ON/OFF	Press to watch one of the video sources on Sub-display, whilst in OC mode. Press again to turn off the Sub-display.
PIP SOURCE, ▲▼	Selects the source of the PIP Window.
POSITION	To shift the PIP Window.
SIZE	Sets the size of the PIP Window.
<b>Other Functions</b>	
RST, RESET	Reset the original factory setting, such as Contrast and Colour.
YELLOW BUTTON	Press to switch freeze frame function on and off
GREEN BUTTON	Press to switch multi-image (station overview) on and off
RED BUTTON	Press to call up the Picture Menu
BLUE BUTTON	Press to call up the Sound Menu
ARC	Changes the format.
APC	Adjusts the backlight in three levels.
DISPLAY	Displays the current signal source, program number and sound options.
SLEEP	Press to select a preset time interval for automatic power off.
TIME	Press to display the digital or the analog clock alternately and switch off
+100	No function

## 6. APSAS FIRST TIME INSTALLATION

---

Your TV device has the APSAS (Automatic Program Search And Sort) automatic installation system and a graphic OSD (On Screen Display) operating surface. Both systems will make the initial installation and the operation of your device in future easier for you.

1. After removing the display packaging, ensure the product is installed in a safe and well ventilated position.
2. Insert two AAA type batteries into battery compartment on the rear of the remote control.
3. Connect the external 75 Ohm aerial cable and the electricity cable to the relevant connections and make sure that the mains switch on the back is switched on.
4. The initial Installation Menu will appear when you switch on your TV for the first time by pressing the **POWER** Button on the remote. Carry out the following settings and use the **▲▼◀▶ P+/P-**, **VOL+/-** and **MENU** Buttons to control the menus.
5. The flags of all locations for which the TV is suitable will appear on your screen.

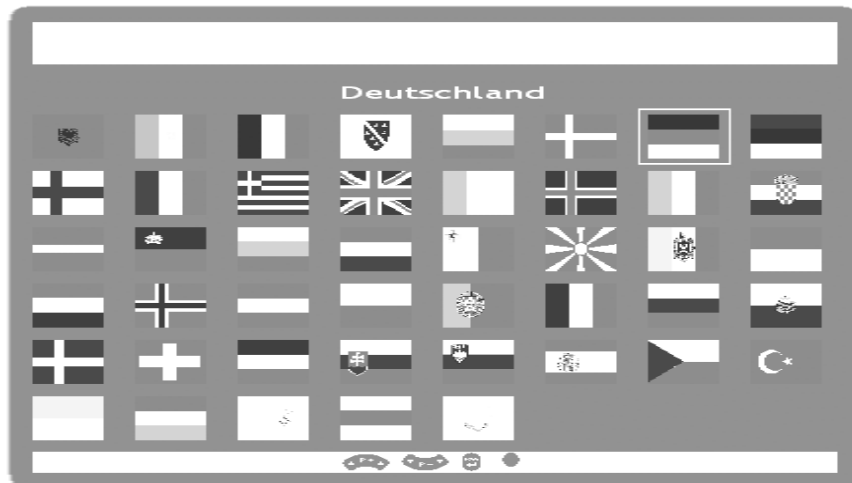

6. Please select the flag of the location where you are with the **▲▼◀▶ P+/P-**, **VOL+/-** setting Buttons and confirm your selection with the **MENU** Button. The Menu will appear after you have made your selection.



7. The location will have been set in accordance with your flag selection. You can return to the flag selection at the Location Select Menu Point, if you want to correct the country setting again.
8. The language of the country suitable to the selected location will have been preset automatically. However, you can select any other Menu language at the Language Menu Point.

9. Please go to the Start Menu Point with the assistance of the **▲▼ P+/P-** setting Buttons, after you have selected your preferred language.

The automatic initial setting is started by selecting 'Further' by means of **MENU** and the **▲▼ P+/P-** buttons. During this, the device will automatically search for all the television channels that can be received at your location, and sort them and store them according to your entries concerning the location and the language. The following Menu will appear at the same time:

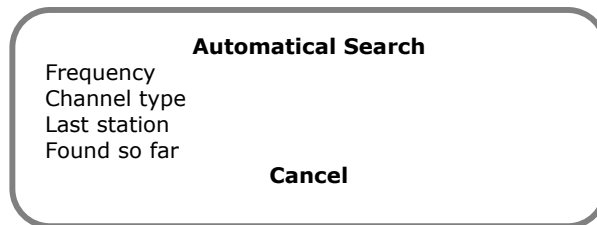

10. This Menu simply has a display function to inform you about the progress of the initial installation. However, press the **MENU** Button if you want to cancel the station search. No television channels will, however, be stored in this case. You will reach the start of the initial installation again if you switch the device off and on again.
11. The program table will appear on the screen after the initial sound setting has finished. You can move, rename, delete and add channels, or carry out fine adjustments in the program table (you will find details about this in „Program table“ from Page 18).

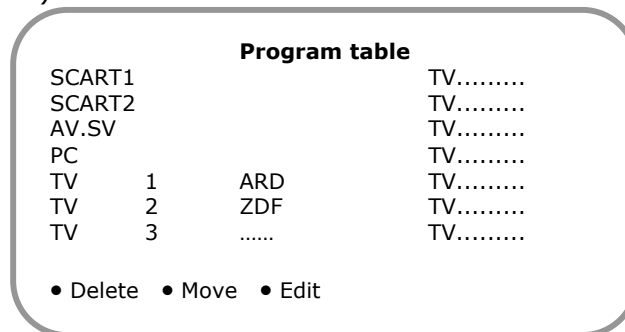

12. Press **EXIT** to reach the TV Mode directly, if you do not want to carry out any changes to the automatically stored and sorted channels.

## 7. GENERAL CONTROLS & ADJUSTMENT

---

### TURNING THE DISPLAY ON AND OFF

The mains switch of the TV is located on the back of the device. The device moves to Readiness Mode if this switch is switched on.

The operating display shines yellow in Readiness Mode. It is possible to switch the device to the normal Operating Mode by means of the **POWER** Button on the remote or on the device.

The operating display shines blue in the normal Operating Mode. It is possible to switch the TV back to the Readiness Mode by means of the **POWER** Button on the remote or on the device.

Please wait 15 seconds before operating the mains switch again if you switch the device off with the mains switch.

**Note:** The energy consumption of the TV reduced to the minimum necessary in Readiness Mode. No energy is consumed, but there is no complete detachment from the mains, if the mains switch of the TV is switched off!

### CALLING UP MENUS AND OPERATING THE ON-SCREEN CONTROL

Your TV device has a graphic OSD (On Screen Display) operating surface, which will make the operation and management of your TV device easier for you.

1. Press the **MENU** Button when the device is switched on. The Main Menu will appear on the screen then.

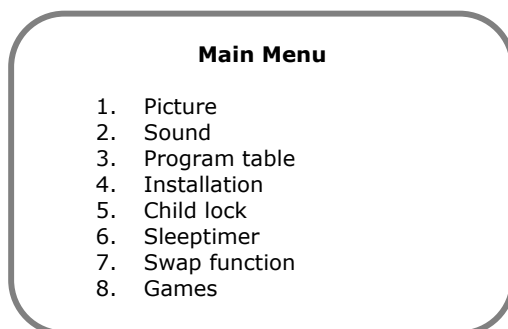

2. You navigate through the Menus with the **▲▼ P+/P-** Buttons. Press the **MENU** Button when the cursor is on the required Menu Point. This will activate that Menu Point.
3. The Menu Points can be called up and activated directly by means of the **Number** Buttons.
4. A selection window will appear or the Setting / Entry Mode will be switched on when a sub-menu is activated, according to the Menu Point.
5. You can leave the relevant Menu, sub-menus, selection window or the Setting / Entry Mode again by pressing **EXIT**.
6. The Buttons that each function in the respective Menu has are displayed in the last line of the Menu.
7. Functions that cannot be selected in a particular additional status of the device are presented in grey type.



## CONTINUE SWITCHING CHANNELS

You have three different possibilities to switch through the channels available:

1. Through direct entry of the channel number:  
You will call up the channel directly through the **0-9** Buttons. You can enter the following digit within 2 seconds after entering the first digit, in order to call up multi-digit channel numbers.
2. You switch through the channels running by pressing the **▲▼ P+/P-** Buttons briefly.
3. A list of channels, within which you are able to change the **▲▼ P+/P-** Buttons, is displayed by pressing these Buttons for a longer time. This list of channels can also be displayed directly by pressing the **DISPLAY** Button.

## SWITCH BETWEEN TV / PC / AV

Switch on connected devices (video recorder, DVD player, PC, SAT receiver, etc.) and press the relevant button on the remote:

- Press the **TV** button to switch to TV mode.
- Press the **PC** Button to switch alternately between the PC VGA and the PC HDMI mode.
- Press the **AV.SV** button to switch to video mode.
- Press the **SCART 1** or **SCART 2 Button**, to select the SCART/AV1 or SCART/AV2 input.

The Scart sockets have automatic recognition whether the connected device has been switched on (provided that this is supported by the connected device). In most cases, switching over to the Scart inputs used takes place automatically through this and does not have to be selected manually.



## VOLUME CONTROL

### USING VOLUME CONTROL

Press **◀▶ VOL-/VOL+** button to turn up or turn down the sound volume.

### USING MUTE

At any time, you can temporarily turn off the sound by pressing the **MUTE**  button.

1. Press the **MUTE**  button and the sound cuts off.
2. Press the **MUTE**  again or **◀▶ VOL-/VOL+** button to turn the sound back to the previous level.

## PICTURE (CONTRAST, COLOUR, BRIGHTNESS, ETC.)

Your TV offers you the possibility of establishing values for the picture for the TV, PC operation and AV settings according to your taste.

For example, lower brightness and contrast values are used for the PC Mode than for other types of operation. Apart from this, there is the possibility of selecting optimized factory presets for contrast and brightness (EVENING, DAYTIME).

Variation 1: Press the **RED** Button to reach the Picture Menu directly.

Variation 2: Press the **MENU** Button to call up the Main Menu, set the cursor on PICTURE by means of the **▲▼ P+/P-** Buttons and call up the appropriate Menu by means of the **MENU** Button.

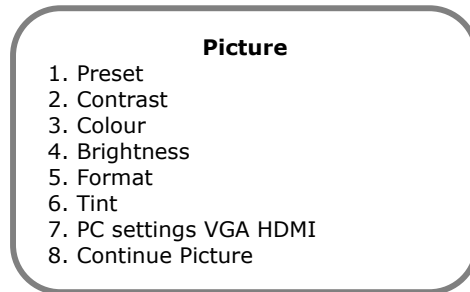

1. Preset:

Here, you can choose between the optimal factory presets or manual contrast and brightness setting. The selection is made with the **◀▶ VOL-/VOL+** Buttons or through a menu by means of **MENU**. The preset can also be selected outside the Picture Menu by means of the **APC** Button.

➤ DAYTIME:

Here, the contrast of the picture is increased, to achieve an optimum presentation of the picture in daylight or in the case of night scenes.

➤ EVENING:

The contrast of the picture is reduced here. An attractive picture arises through this, particularly in the evening, when there is little surrounding light.

➤ MANUAL:

You can establish contrast and brightness yourself, to adjust the picture to your requirements.

2. You can adjust the contrast, brightness and colour values with the **◀▶ VOL-/VOL+** Buttons, depending on the preset. Contrast and brightness are only available if the PRESET Menu Point has been set at MANUAL.

3. Format:

The required picture format can be set with the **◀▶ VOL-/VOL+** Buttons. This setting can also be carried out directly outside the Picture Menu with the **ARC** Button.

➤ AUTO: The device selects the picture setting suitable to the channel transmitted at the time independently and adjusts it continuously to the channel in this mode.

➤ 4:3: This setting sets the side ratios of the picture at 4:3 for traditional television programs. Black bars appear on both sides of the screen.

➤ PANORAMA: Adjusts a 4:3 video source to the 16:9 ratio, where the corners of the picture are mainly stretched. This reduces distortion in the center of the picture.

➤ CINEMA: Some DVD films or Cinemascope broadcasts do not fill the upper and lower edges of the screen. The Cinema function stretches the height, to fill the screen.

➤ WIDE PICTURE 16:9: 16:9 broadcasts are reproduced without distortion. 4:3 video sources are stretched evenly to fill the screen. Distortion arises both in the centre and at the corners of the picture here.

4. Tint:

The colour impression can be changed for NTSC images (e.g. video cassettes from the USA) with the **◀▶ VOL-/VOL+** Buttons.

5. PC settings VGA HDMI:

This point can only be selected in the PC VGA and the PC HDMI mode. See chapter "11.

VGA and HDMI PC mode" on page 28 **Fehler! Textmarke nicht definiert.**for a more detailed explanation.

## ADDITIONAL PICTURE SETTINGS

Move the cursor to ADDITIONAL PICTURE SETTINGS with the ▲▼ P+ / P- Buttons and press the **MENU** Button.

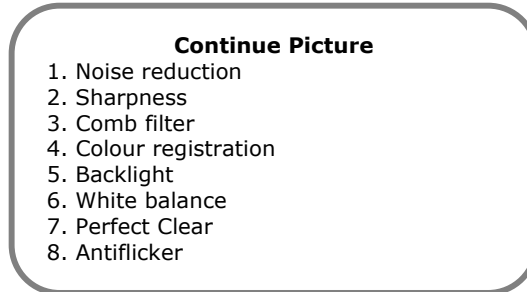

Further fine adjustments in relation to the impression made by the picture can be carried out in this Menu.

1. Noise Reduction:

The picture quality can be improved, in the case of grainy pictures with this function. The AUTOMATIC/OFF/WEAK/MEDIUM/LOUD settings can be selected through a menu with the ◀▶ VOL-/VOL+ Buttons or the **MENU** Button.

The device will adjust the noise reduction automatically to the reception quality at the AUTOMATIC setting. The MEDIUM and LOUD settings should only be selected in the case of a heavily distorted picture, because jerky movements can arise if the picture content is moving fast. This setting can be set individually for each channel slot.

2. Sharpness:

The picture sharpness can be adjusted to your personal requirements with the ◀▶ VOL-/VOL+ Buttons. You reach the Settings Mode by pressing the **MENU** Button. The menu is faded out, in order to be able to assess the picture, and the setting can be carried out through a setting bar. This setting can be set individually for each channel slot.

3. Comb Filter:

Disruptive wave lines in check patterns in the picture content can be avoided by activating this function.

4. Colour Registration:

This function serves to even out differences arising between the coloured parts of the picture and the picture contours.

The setting can take place in the Menu with the ◀▶ VOL-/VOL+ Buttons. You also reach the Settings Mode, by pressing the **MENU** Button. The menu is faded out and it is possible to carry out the setting through a setting bar. This setting can be established individually for each channel slot.

5. Backlight (Only active in the case of LCD TV devices – not in the case of plasma TVs):

The brightness of the background lighting of the TV can be controlled with this function. You can choose between the WEAK/ MEDIUM/ NORMAL/ FULL settings through one menu with the ◀▶ VOL-/VOL+ Buttons or the **MENU** Button.

6. White Balance:

You can adjust the whiteness impression to your requirements in three stages with the ◀▶ VOL-/VOL+ Buttons.

7. Perfect Clear:

You can activate a special digital Picture Improvement Mode with the ◀▶ VOL-/VOL+ Buttons under this Point.

8. Antiflicker (only active in the case of Plasma-TVs– not in the case of LCD-TV-devices):  
Disruptive, large-surface flickering can be reduced by activating this function. However, quick movements will become less sharp and jerky through this.

## SOUND (BALANCE, EQUALIZER, ETC.)

Different settings in relation to the sound reproduction of your TV can be made in this Menu.

Variation 1: Press the **BLUE** Button to reach the Sound Menu directly.

Variation 2: Press the **MENU** Button to call up the Main Menu, set the cursor on SOUND by means of the **▲▼ P+/P-** Buttons and call up the associated Menu by means of the **MENU** Button.

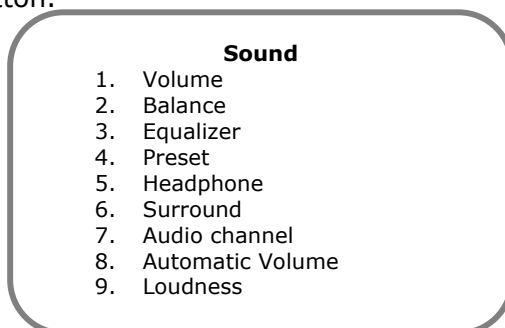

1. Volume:  
This Point corresponds to the volume setting, which can also be regulated directly outside the Menu with the **◀▶ VOL-/VOL+** Buttons.
2. Balance:  
Differences in volume between the left and the right loudspeaker can be evened out here, managed around an optimum sound impression, if your viewing position in front of the TV is not central.
3. Equalizer:  
You can increase or reduce individual frequencies of the sound reproduction at this Point, as you can in the case of your stereo equipment. It is only possible to select this Menu Point if the PRESET Menu Point is set at MANUAL. Set the Selection Bar at EQUALIZER by means of the **▲▼ P+/P-** Buttons and press the **MENU** Button.

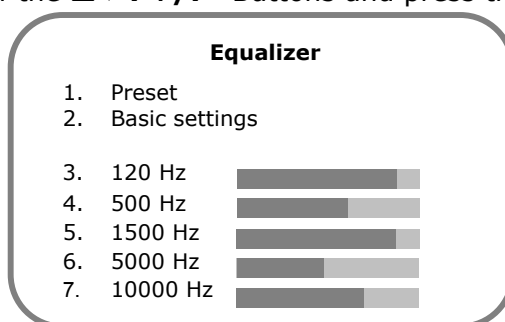

- You can choose between POP/ CLASSIC/ LANGUAGE/ JAZZ/ FLAT Equalizer pre-settings under PRESET. The selection is made either through the **◀▶ VOL-/VOL+** Buttons or through a Menu that can be reached through the **MENU** Button.

Each Equalizer preset corresponds to a particular predetermined setting in relation to increasing or lowering the individual frequencies to achieve particular sound effects.

The individual frequencies cannot be changed and are thus presented as grey, if one of the presets previously listed has been selected.

- You will be able to set the sound reproduction of your TV for the frequencies given according to your personal perceptions, if the MANUAL setting under PRESET is selected. Move the Selection Bar to the relevant frequency with the ▲▼ P+/P- Buttons and carry out the setting by means of the ◀▶ VOL-/VOL+ Buttons.
- You can return to the preset basic values by calling up the basic settings, if you are not satisfied with your changes. To do this, set the Selection Bar on BASIC SETTINGS with the ▲▼ P+/P- Buttons and press the MENU Button.

#### 4. Preset:

Fast selection for the equalizer presets – see Equalizer

#### 5. Headphones:

You can adjust the volume, bass and treble settings for headphones under this Point. Move the Selection Bar to HEADPHONES with the ▲▼ P+/P- Buttons and call up the relevant Menu by pressing the MENU Button. The values can be changed by means of the ◀▶ VOL-/VOL+ Buttons.

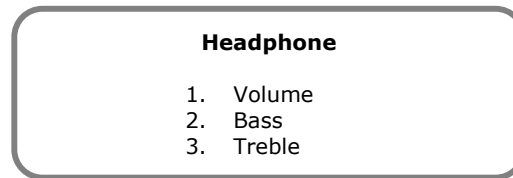

#### 6. Surround Sound:

The different NORMAL/WIDE/CINEMA surround sound settings can be selected through a Menu by means of the ◀▶ VOL-/VOL+ Buttons or by pressing the MENU Button.

**Note:** *Cinema Surround* is a technology certified by Dolby Laboratories, which creates a virtual surround sound experience with only two loudspeakers through the use of Dolby Pro Logic.

*Cinema Surround* reproduces all original multi-channel audio information and gives the listener the impression of being surrounded by additional loudspeakers

#### 7. Audio Channel:

You can select the audio channel with this function. For example, it offers the possibility of choosing between two languages in the case of dual language broadcasts.

You can choose between the STEREO/ MONO/ DUAL SOUND A/ DUAL SOUND B/ MONO C settings either with the ◀▶ VOL-/VOL+ Buttons or through a Menu, accessible by means of the MENU Button, after you have set the Selection Bar at AUDIO CHANNEL with the ▲▼ P+/P- Buttons.

The sound channels that can be selected are dependant on the broadcast that you are watching at the time. Settings that cannot be selected are represented in grey. The setting that you make in this Menu will be set back after a channel slot change.

If you want a long-term change to the audio channel on one station (e.g. you want to always receive the second language of one station), make this setting in the PROGRAM EDIT Menu – see chapter “Setting channels manually” on page 20. You will also find a more description in relation to the possible settings in this section.

#### 8. Automatic Volume:

The volume of your TV will be regulated automatically after this function has been activated, so that loud sound passages (e.g. during advertising breaks) are no longer disruptive.

#### 9. Loudness:

You can switch a volume-dependant sound adjustment on or off under this Point.

## 8. TV MODE ADJUSTMENT

---

### ADJUSTING TV SETTINGS

1. Select "TV" mode as signal source using the **TV** key on the remote control.
2. Press the Menu key and select TV on the screen menu.

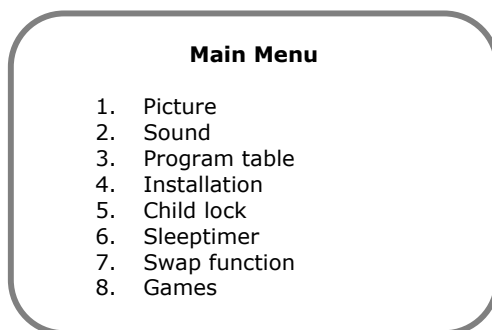

3. Select the PROGRAM TABLE Menu Point with the **▲▼ P+/P-** Buttons and press the **MENU** Button.

### PROGRAM TABLE

The program table indicates the names and numbers of the channels. You can change program names, edit, delete, add or move programs or carry out fine adjustments in this list.

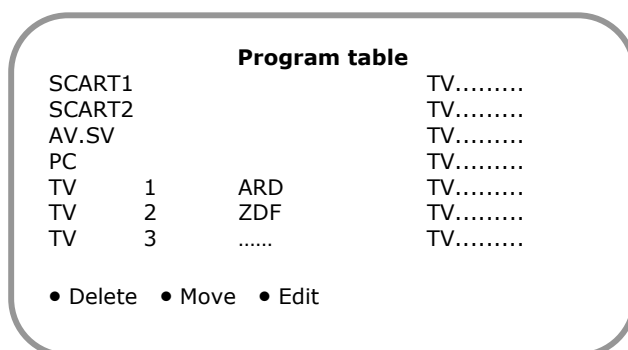

**Note:** The SCART1, SCART2, AV.SV, PC VGA and PC HDMI channels cannot be deleted or moved.

### DELETE A PROGRAM

1. Go to the program in the program table that you want to delete with the help of the **▲▼◀▶ P+/P-, VOL+/-** Buttons.
2. Press the **RED** Button to call up the delete function directly or call up an Edit Functions Menu with the **MENU** function and select DELETE.
3. Now, you will reach the security query. Select DELETE with the assistance of the **▲▼ P+/P-** Buttons and carry the action out directly with the **MENU** Button or by pressing the **RED** Button again.

### MOVING AND SORTING CHANNELS

1. Go to the channel slot in the program table that you would like to move or sort with the assistance of the **▲▼◀▶ P+/P-, VOL+/-** Buttons.
2. Press the **GREEN** Button to call up the sorting function directly or call up an Edit Functions Menu with the **MENU** function and select MOVE.
3. The **respective** channel will now be marked in colour.
4. Move the channel to the channel slot that you require with the assistance of the **▲▼◀▶ P+/P-, VOL+/-** Buttons.
5. Store the changes that you have carried out by pressing the **GREEN** or the **MENU** Button again.

### CHANGING THE NAMES OF CHANNELS

1. Go to the channel slot that you would like to edit with the help of the **▲▼◀▶ P+/P-, VOL+/-** Buttons.
2. Either press the **YELLOW** Button to call up the processing function directly or call up an Edit Functions Menu with the **MENU** function and select EDIT.
3. The screen will now display the CHANNEL EDIT or AV EDIT Menu:

**Program edit**

1. Frequency input
2. Tuning
3. Channel grid
4. Channel type
5. Channel number
6. Change name
7. TV-Standard
8. Colour standard
9. Audio channel
10. Adjustment
11. Decoder

**AV edit**

1. Change name
2. Colour standard
3. Adjustment

4. Go to the CHANGE NAME Menu Point with the assistance of the **▲▼ P+/P-** Buttons and press the **MENU** Button.
5. Now, you can select the letters required with the **▲▼ P+/P-** Buttons. You will reach the next position with the **◀▶ VOL-/VOL+** Buttons (each channel name can be 8 symbols long). You will leave the name selection with the **MENU** or **EXIT** Button.
6. Press the **EXIT** Button and confirm that you would like to store the changes that you have carried out with YES.

## SETTING CHANNELS MANUALLY

1. Go to the channel slot in the program table that you would like to edit with the assistance of the **▲▼◀▶ P+/P-, VOL+/-** Buttons.
2. Either press the **YELLOW** Button to call up the processing function directly or call up an Edit Functions Menu with the **MENU** function and select EDIT.
3. Now the screen will display the PROGRAM EDIT or AV EDIT Menu:

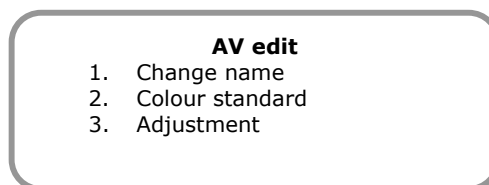

4. Frequency entry:  
Here, you can change the reception frequency or enter it directly. Position the Selection Bar at FREQUENCY ENTRY with the **▲▼ P+/P-** Buttons. Now, you will be able to change the reception frequency with the **◀▶ VOL-/VOL+** Buttons.

At the same time, attention should be paid that that the display bar of the 2nd TUNING Menu Point is positioned in the center, because the station is set optimally then.

You can also enter the reception frequency directly with the number Buttons by pressing the **MENU** Button. You will leave direct sound entry again with the **MENU** Button.

5. Channel grid:  
The channel grid can be changed with the **MENU** Button (Menu) or the **◀▶ VOL-/VOL+** Buttons. The channel grid represents the setting of the channels to the frequencies available and can vary according to the location (e. g. CCIR in Germany differs from the setting necessary in France).
6. Channel type:  
The channel type can be changed with the **MENU** Button (Menu) or the **◀▶ VOL-/VOL+** Buttons. It is possible to select between channels and special channels or special channels in individual states (e.g. C1 in France), depending on the setting of the channel grid.
7. Channel number:  
You can enter the channel number of the channel slot that you require directly here. You can increase or decrease the current sound channel number with the **◀▶ VOL-/VOL+** Buttons. A cursor will appear and you will be able to enter the channel number directly with the number Buttons when you press the **MENU** Button.
8. TV Standard:  
The TV standard can be changed with the **MENU** Button (menu) or the **◀▶ VOL-/VOL+** Buttons. Settings related to the transmission norm (location-dependant) of a station can be made here.



9. Colour Standard:

The colour standard can be changed with the **MENU** Button (menu) or the **◀▶ VOL- /VOL+** Buttons. Changes to the colour norm of a station can be made here.

10. Audio channel:

The preferred audio channel can be selected with the **MENU** Button (Menu) or the **◀▶ VOL- /VOL+** Buttons. The device selects the optimum sound setting in accordance with the NICAM priority (a digital sound norm used by some stations) before stereo or mono, independently the AUTOMATIC position. Setting it to MONO can sometimes be advantageous in the case of audio problems on a stereo station. The second language on a dual language station can be selected with DUAL SOUND B. The MONO C setting is only relevant to NICAM stations that broadcast in several languages.

11. Adjustment:

The ADJUSTMENT Menu Point on this channel slot should be positioned at VCR, to avoid picture distortion (conversion to fast time constants), if you want to operate a video recorder through an HF channel slot (connection with aerial cable) or through an AV channel (connection with Scart cable). The setting can be made by means of the **MENU** Button (Menu) or the **◀▶ VOL- /VOL+** Buttons.

12. Decoder:

This setting is important for the operation of a decoder on the SCART/AV2 socket, in order to be able to receive encrypted stations. The setting can be made by means of the **MENU** Button (Menu) or the **◀▶ VOL- /VOL+** Buttons.

The OFF setting usually means normal television operation without a decoder. The decoded picture signal is presented automatically at all other settings. The difference between the decoder settings consists of whether the respective station decrypts the sound additionally or not. The following Table is intended to explain the connections.

Decoder Setting	Station/Sound	Station/Picture	Sound Output Source	Picture Presentation of	
Off	Decrypted	Decrypted	TV	TV	
External/Internal Sound	Analog Nicam	Encrypted Decrypted	Encrypted	Analog Decoder NICAM TV	Decoder
External Sound	Analog Nicam	Encrypted Encrypted	Encrypted	Analog Decoder NICAM Decoder	Decoder
Internal Sound	Analog Nicam	Decrypted Decrypted	Encrypted	Analog TV Nicam TV	Decoder

**Note:** Read the instructions for use of your decoder or ask the provider of the encrypted channel for the correct setting.

13. Press the **EXIT** Button and confirm that you want to store the changes carried out with YES.

**Note:** The settings described above are only necessary in exceptional cases (manual setting of a new station, connection of a decoder, etc.). The automatic APSAS station search carries out most of the settings independently.

## MANUAL ADDITION OF CHANNELS

1. Go to the first empty channel slot following the channel slots already stored in the program table with the **▲▼◀▶ P+/P-, VOL+/-** Buttons. Press the **MENU** Button and select the NEW TV signal source.
2. Now enter the channel type and subsequently the channel number or the relevant frequency. Check the remaining settings for correctness in relation to the required station(see chapter „Setting channels manually“from page 20).
3. Press the **EXIT** Button and confirm that you want to store the changes carried out with YES.

## ADD NEW CHANNELS AUTOMATICALLY

This function is very useful if the range of channels in your reception area (e.g. on the cable network) is increased. An automatic station search, which will store all channels newly added since the last station search, is started.

1. Press the **MENU** Button to reach the Main Menu.
2. Select the INSTALLATION Point with the **▲▼ P+/P-** Buttons and press the **MENU** Button again.

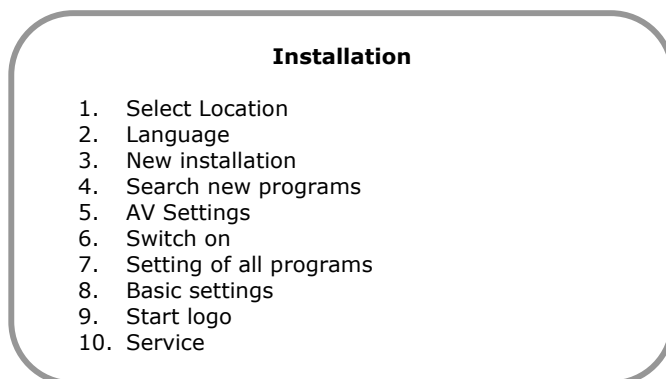

3. Select the SEARCH FOR NEW CHANNELS Menu Point with the **▲▼ P+/P-** Buttons, press the **MENU** Button and select START. The AUTOMATIC STATION SEARCH Menu will now appear on the screen:

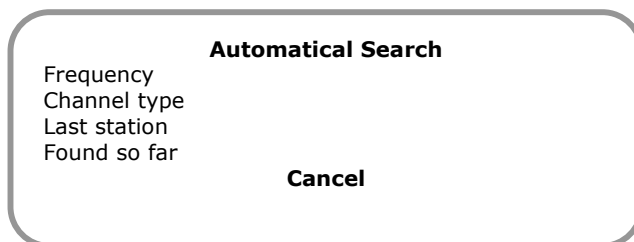

4. This Menu serves to display the progress of the station search so far. You can cancel the station search at any time with the **MENU** or the **EXIT** Button. No new stations will be stored in this case.
5. You will reach the program table when the station search has finished, as following the initial installation. New channels will have been added following the channels already available. Please refer to chapter „Program table“ on Page 18, if you want to change the sorting or the names.

## 9. TELETEXT

---

Teletext is a free service that is broadcast by the majority of television stations and offers current information in relation to news, the weather, television programs, share prices, subtitles and other subjects. Your TV offers many useful functions for operating Teletext and multi-page text, storing sub-pages or fast navigation.

### TO OPERATE TELETEXT

1. Select a TV station on which Teletext is being transmitted.
2. Press the **TELETEXT** button once to appear the Teletext screen.
3. Press the **TELETEXT** button again to switch off Teletext. The previous program reappears.

### TELETEXT PAGE SELECTION

1. Enter the required Teletext page as a three digit numbers.
2. The selected page number is displayed at the top left corner of the screen. The Teletext page counter searches until the selected page number is located, so that the desired page is displayed on the screen.
3. Fasttext movement by the **4 coloured buttons**.  
Four subject-heading pages can be selected quickly by pressing the corresponding coloured button **Red, Green, Yellow, or Blue** on the remote control handset. The function of the respective Colour Button is displayed at the lower edge of the picture (e. g. +/-, to turn on page forward/back or the title of the Teletext block to be reached).
4. Fast navigation with Page Catching:  
This function enables the fast selection of page numbers displayed on the current Teletext page. Navigate to the page number that interests you with the **▲▼ P+/P-** Buttons (a flashing cursor appears at the same time) and press the **MENU** Button to call it up.
5. Some Teletext pages also contain sub-pages that are displayed at the lower edge of the picture. You can turn between the sub-pages forward and back by pressing the **POSITION/SIZE** Buttons.

### SELECT TELETEXT DISPLAY FUNCTIONS

Your TV offers you several possibilities of presenting several Teletext pages or the television picture and Teletext clearly at the same time.

1. Multi-page text:  
This function presents several interconnected Teletext pages on one screen. Press the **DISPLAY** Button. You will receive one large and two small display windows. The main page will be presented in the large picture; the associated, following sub-pages or those pages that can be selected quickly by pressing the **YELLOW** or **BLUE** Buttons are presented in the small pictures. Press the **DISPLAY** Button again to return to the normal, full Teletext picture.

2. Split Screen:  
Press the **PIP ON/OFF** Button (= divided screen), to display the current television picture as split screen, in addition to Teletext.
3. Television picture in Multi-Page Text:  
The television picture in the upper field of the two small Teletext pictures will be presented in Multi-Page Mode by pressing the PIP **ON/OFF** Button again.
4. Teletext as Picture in Picture:  
The television picture is presented as a full picture and the current Teletext page is presented as a small picture in the picture inserted into the upper right screen area, by pressing the **PIP ON/OFF** Button again.

## USEFUL FEATURES FOR TELETEXT



### INDEX

- Press this button to select the index page that displays the list of Teletext contents.



### STOP

The Teletext page you have selected may contain more information than what is on the screen; the rest of the information will be displayed after a period of time on a sub-page.

- Press **STOP** button to stop the automatic page change. The **STOP** symbol will be displayed at the top left-hand corner on the screen and the automatic page change will be stopped.
- Press **STOP** button again to continue.



### INTERRUPT

In the Teletext mode, pressing **INTERRUPT** button will switch the screen to the TV mode while waiting for the next text page.

- Select required page number in Teletext mode.
- Press **INTERRUPT** button to switch to TV mode while waiting for the text page. The upper and lower row of the videotext page information is displayed for 6 seconds, before it disappears.
- When the required text page is found, the page number is displayed in a black box in the upper left corner.
- Press **INTERRUPT** button again to revert to Teletext mode.



### REVEAL

- Press this button once to display concealed information, such as solutions of riddles, puzzles, or a quiz.
- Press this button again to conceal the revealed answers.



### EXPAND

Select double height text.

- Press this button to enlarge the top half of the page.
- Press this button again to enlarge the bottom half of the page.
- Press this button once more to return to the normal display.

## 10. CONNECTING EXTERNAL DEVICES

---

### CONNECTION OF AN EXTERNAL DEVICE TO THE SCART SOCKET

Please connect the SCART/AV1 or the SCART/AV2 socket of the TV to the device to be connected with a EURO AV cable (Scart cable), to connect a video recorder, a DVD player, a SAT receiver or similar to one of the two Scart sockets of your TV, for example.

**Note:** Please pay attention to the instruction for use of the device to be connected.

### CONNECTING A VIDEO RECORDER TO THE AERIAL SOCKET

Please connect the aerial input of the TV to the aerial output of your video recorder by means of an aerial cable, to connect a video recorder to the aerial socket of your TV. Please connect your domestic aerial to the aerial output of your video recorder.

You can choose any channel slot on the TV to represent the picture and sound signals of your video recorder. The selected channel slot must be coordinated with the station frequency of the aerial output of your video recorder to achieve this (usually between channels 30 and 40) – see chapter „Setting channels manually“ on Page 20.

You should set the '10th ADJUSTMENT' Menu Point in the PROGRAM EDIT Menu to VCR after carrying out the tuning, to avoid picture distortion.

**Note:** Please pay attention to the instructions for use of your video recorder.

### CONNECTING A PC OR A SOURCE OF MULTIMEDIA VIDEO

Your TV device is able to represent both analogue and digital multimedia input signals and offers you the possibility of connecting a PC or a source of video with a DVI, HDMI or components output (a DVD player for example).

To do so, connect the VGA or HDMI socket of the TV device to the video display adapter of your PC or to your source of video. Digital sound signals are usually contained in the HDMI signal and do not have to be additionally connected.

Connect the line output of your PC or the audio output of your source of video to the respective in input (black jack socket next to the VGA or HDMI input on the back of the device), in order to reproduce analogue sound signals on the TV device. You may have to use a corresponding adapter or adapter cable for the connections.

**Note:** Please pay attention to the instructions for using your PC and the sound and video display adapter or your source of video and the technical data of your TV device, in order to select the necessary sound settings and the settings for the resolution and the vertical scanning frequency.

### CONNECTING A DECODER

You need a decoder to be able to receive encrypted channels. Please connect it to the SCART/AV2 socket of your TV by means of a EURO AV cable (Scart cable).

Please refer to the chapter "Setting channels manually" on page 20 for advanced settings in relation to decoder operation.

**Note:** Please pay attention to the instructions for use of your decoder.

### CONNECTING A CAMERA RECORDER

Connect the device to the front AV.SV socket of your TV with a commercially available cable (cinch cable and/or S-video cable), in accordance with the coloured cable and socket identification, to connect a camera recorder.

**Note:** Please pay attention to the instructions for use of your camera recorder.

## SETTINGS FOR EXTERNAL DEVICES (PICTURE, SOUND, NAME, ETC.)

Please refer to the Chapters „Picture (Contrast, Colour, Brightness, etc.)“ on Page 13 and „Additional picture settings“ on Page 15, to change the picture for AV settings. The functions described in these Chapters also apply to the AV positions.

You will find more precise descriptions in chapter „Sound (Balance, Equalizer, etc.)“ on page 16, if you want to adjust the sound. The points described there also apply to the AV settings.

You will find more precise descriptions in Chapters „Changing the names of channels“ and „Setting channels manually“ on Pages 19 and 20, if you want to adjust the channel names or the channel settings.

## AV MENU SETTINGS

The type of input signal, the source of the output signal and the volume offset in comparison the basic volume can be established for the Scart 1, Scart 2, and AV.SV AV settings in this Menu.

1. Press the **MENU** Button to reach the Main Menu.
2. Select the INSTALLATION Menu Point with the **▲▼ P+/P-** Buttons and press the **MENU** Button again.
3. Position the Selection Bar on AV SETTINGS Menu Point by means of the **▲▼ P+/P-** Buttons and press the **MENU** Button again. This will take you to the following Menu:

AV Settings		
1.	AV1	Signal type
2.	AV1	Video Out
3.	AV1	Volume Offset
4.	AV2	Signal type
5.	AV2	Video Out
6.	AV2	Volume Offset
7.	AV.SV	Signal type
8.	AV.SV	Volume Offset

4. AV 1 Signal type:  
You can choose between different settings for the signal type supplied by an external device attached to the SCART/AV 1 socket with the **◀▶ VOL-/VOL+** Buttons or by pressing the **MENU** Button (Menu). Please always bear in mind that your external device must also supply the respective signal type to achieve perfect pictures.

**Note:** Please pay attention to the instructions for use of the connected device.

- VIDEO/RGB AUTO:  
FBAS (e. g. Video recorder) and RGB signals (e. g. playing console) can be represented at this setting, if this function is supported, automatically recognized and presented by the device connected.
- S-VIDEO:  
Serves to connect S-VIDEO signals. In the case of this signal type, the picture and the colour signals are separate, in order to avoid disruptive wave lines in checked patterns.
- RGB:  
Serves to connect sources of RGB signal sources (e. g. playing console) that do not support automatic recognition.

- YCrCb:  
A YcrCb signal that is the output of a many DVD players can be represented at this setting. It will be recognized automatically whether the pictures are transmitted in the line interlaced or full picture (progressive) process.
  - YPrPb:  
A YprPb signal that is the output of a many DVD players can be represented at this setting. It will be recognized automatically whether the pictures are transmitted in the line interlaced or full picture (progressive) process.
5. AV1 Video Output:  
You can choose between different settings for the output signal emitted at the SCART/AV 1 socket with the ◀▶ **VOL-/VOL+** Buttons or by pressing the **MENU** Button (Menu).
- Note:** No signals can be emitted in the Readiness Mode!
- AUTO:  
The pictures and sounds presented by the device are output at the SCART/AV 1 socket (exception: The device is at the SCART 1 AV setting).
  - TV:  
The signal received through the aerial is always output at the SCART/AV 1 socket (even if your TV is operated at one AV setting).
  - AV2 (Copy Mode):  
The picture and sound signal coming from the SCART/AV 2 socket is emitted at the SCART/AV 1 socket, independently of the mode (TV, PC, etc.) in which the TV is operating. This function is very useful for transferring from one external device to another.
  - AV.SV (Copy Mode):  
The same function as under the AV2 setting, with the difference that the picture and sound signals are emitted from the front AV.SV input, through the Cinch sockets to the SCART/AV 1 socket (e. g. to transfer from a video camera to a video recorder).
6. AV1 Volume Offset:  
You can establish a volume offset (shifting – quieter or louder) for the sound input signals at the SCART/AV 1 socket, in comparison to the basic volume of your device, with the ◀▶ **VOL-/VOL+** Buttons.
7. AV2 Signal Type/ AV2 Video Output/ AV2 Volume Offset:  
The settings and functions for the AV position described above also apply to the AV2 position.
8. AV.SV Signal type:  
You can choose whether the picture signal of your external device (e.g. camera) is processed by the video input (yellow) or by the S-video input (4-pole black socket) with the ◀▶ **VOL-/VOL+** Buttons or by pressing the **MENU** Button (Menu). In both cases, the sound signal is processed by the red and white cinch socket.
9. AV.SV Volume Offset:  
You can establish a volume offset (shifting – quieter or louder) for the sound input signals at the cinch sockets at the front AV.SV input, in comparison to the basic volume of your device, with the ◀▶ **VOL-/VOL+** Buttons.
10. You leave the Menu with the **EXIT** Button.

## 11. VGA AND HDMI PC MODE

---

### CONNECTION

Your TV device is able to represent both analogue and digital multimedia input signals and offers you the possibility of connecting a PC or a source of video with a DVI, HDMI or components output (a DVD player for example).

To do so, connect the VGA or HDMI socket of the TV device to the video display adapter of your PC or to your source of video. Digital sound signals are usually contained in the HDMI signal and do not have to be additionally connected.

Connect the line output of your PC or the audio output of your source of video to the respective in input (black jack socket next to the VGA or HDMI input on the back of the device), in order to reproduce analogue sound signals on the TV device. You may have to use a corresponding adapter or adapter cable for the connections.

**Note:** Please pay attention to the instructions for using your PC and the sound and video display adapter or your source of video and the technical data of your TV device, in order to select the necessary sound settings and the settings for the resolution and the vertical scanning frequency.

### SETTINGS IN THE PC VGA AND PC HDMI MODE

Press the **PC** Button, to switch alternately between the PC VGA and the PC HDMI mode. All image and sound settings in the PC mode function precisely as in the TV mode.

Press the **MENU** Button to reach the Main Menu, select the PICTURE Menu Point and press the **MENU** Button again. Move the Selection Bar to the PC SETTINGS Point with the **▲▼ P+ / P-** Buttons and press the **MENU** Button again. You will reach the Menu for the PC SETTINGS:

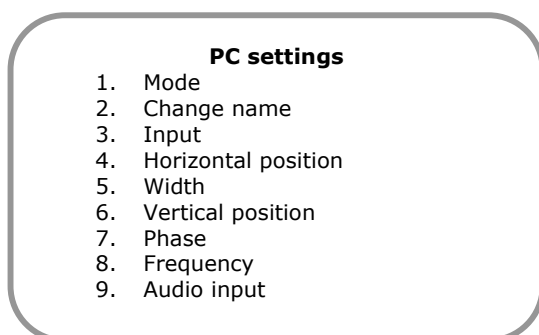

1. Mode:  
This point shows whether a signal is present at the VGA or the HDMI input socket of the TV device. The settings for the picture representation will not be reachable as long as NO SIGNAL is displayed (shown in grey).
2. Change name:  
A name can be given for the PC VGA and the PC HDMI setting. Press the **MENU** Button, in order to reach the input mode. Now you will be able to select the symbols with the **▲▼ P+ / P-** Buttons and to change the position with the **◀▶ VOL+ / VOL-** Buttons. Leave the Input mode again by means of the **MENU** or the **EXIT** Button.
3. Input:  
It is possible to select between the AUTO/PC/VIDEO settings with the **◀▶ VOL+ / VOL-** Buttons or through a list of choices, which can be reached by pressing the **MENU** Button.



- **AUTO:**  
Your TV device will recognize the type of signal at the VGA or HDMI socket automatically.
- **PC:**  
In this setting, your TV device will expect an input signal at the VGA or the HDMI socket from the video display adapter of your PC. Please pay attention to the correct selection and setting of your video display adapter.
- **VIDEO:**  
In this setting, your TV device will expect an input signal at the VGA or the HDMI socket from a source of video. Please pay attention to the correct selection and setting of the output of your source of video.

**Note:** The TV device is equipped with an automatic, complex recognition of the type of signal and the source of the signal. However, incorrect identifications can arise because of different tolerances of the source of your signal. Use the manual settings for the input in this case.

4. **Horizontal position:**  
You can change the horizontal position of the image from the VGA or the HDMI socket with the ◀▶ **VOL+/VOL-** Buttons.
5. **Width:**  
You can change the width of the image from the VGA or the HDMI socket with the ◀▶ **VOL+/VOL-** Buttons.
6. **Vertical position:**  
You can change the vertical position of the image from the VGA or the HDMI socket with the ◀▶ **VOL+/VOL-** Buttons.
7. **Phase:**  
You can optimize the presentation of text on the TV device (e.g. in the case of quivering letters) and compensate for possible disruptions to the image (disruption in the picture or wave lines) with the ◀▶ **VOL+/VOL-** Buttons.
8. **Frequency:**  
Possible disruptions to the image (disruption in the picture or wave lines) can be compensated for with the ◀▶ **VOL+/VOL-** Buttons. This setting should only be changed in the case of problems.
9. **Audio input (only active in the PC HDMI mode, not in the PC VGA mode):**  
It is possible to choose between the DIGITAL/ANALOG settings with the ◀▶ **VOL+/VOL-** Buttons or through a list of choices, which can be reached by pressing the **MENU** Button.
  - **DIGITAL:**  
Your TV device will reproduce the digital sound present in the HDMI signal.
  - **ANALOG:**  
The sound signal from the analogue Audio In socket will be reproduced.

**Note:** The digital HDMI signal usually consists of image and sound. However, it can definitely occur that your PC or your source of video does not transmit the sound information by means of an HDMI signal or DVI signals are reproduced through a so-called DVI-HDMI adapter. In this case, you will have to make the audio signal available through the analogue HDMI Audio In socket of your TV device and switch the audio input to the ANALOG setting.
10. You leave the Menu with the **EXIT** Button.

**Note:** The device is provided with standardized pre-settings for the above setting values. Nevertheless, manual adjustment of the settings values may be necessary, to achieve uninterrupted reproduction and complete reproduction, because of deviating signals of your video adapter or your video source!

## 12. COMFORT FUNCTIONS

---

### PICTURE IN PICTURE (PIP)

You can use the PIP function to display two programs at the same time.

1. Press the **PIP ON/OFF** Button on the remote. Channel slot 1 will be displayed as a small picture when you call up the PIP function for the first time, after switching the TV on.
2. You will now be able to have the required channel slot or AV setting (SCART 1, PC, AV, SV, etc.) displayed in the small picture with the **PIP SOURCE ▲▼**-Buttons. The PIP channel viewed most recently will be displayed if you switch off the PIP function and switch it on again later.
3. The large and the small picture can be exchanged by pressing the **PIP ON/OFF** Button for about 2 seconds, if the small picture has already been displayed.
4. You can choose the corner of the large picture in which the small picture should be displayed with the PIP **POSITION** Button.
5. You can select 3 different sizes for the small picture with the PIP **SIZE** Button.

**Note:** Not all signal combinations of large and small pictures are necessary. In these cases, the OSD channel display shows 'NoPIP'.

### MULTI-IMAGE (STATION OVERVIEW) – GREEN BUTTON

You will be able to call up the Multi-Image Function by pressing the **GREEN** Button in the TV mode. This function will displays an overview of 12 channels each time.

The channel selected – indicated by a frame - will be reproduced with running image and sound; the other channels will be regularly updated.

You will be able to move the frame and change to other channels with the aid of the **▲▼◀▶ P+/P-, VOL+/-** Buttons. You will be able to switch to the previous or subsequent 12 channels by moving the frame beyond the screen edge.

Operate the **MENU** Button, in order to represent the selected channel as a complete image.

### CHILD LOCK

You can block all the functions of the device with the Child Lock. The entry of a PIN will be required automatically when the device is switched on again, if the Child Lock has been activated and the device has been switched off.

The picture and the sound will not be switched on and the operation of the device will not be permitted until a PIN number has been entered.

1. Press the **MENU** Button. The Main Menu will be displayed.

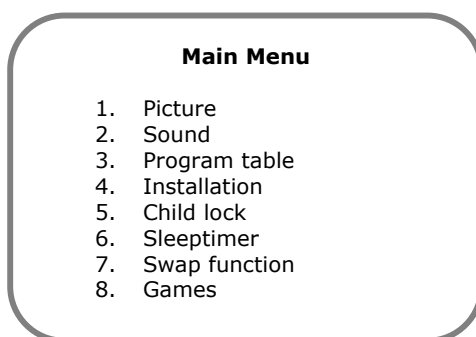

2. Move the Selection Bar to the CHILD LOCK Menu Point with the **▲▼ P+ / P-** Buttons and press the **MENU** Button to call up the sub-menu.



3. Press the **MENU** Button and then enter a single digit number = your PIN number. The CHILD LOCK Point cannot be selected as long as no PIN number has been entered; the Point cannot be selected and is represented as grey.
4. The CHILD LOCK can be switched on under the relevant Menu Point after entering your PIN number. You will have to call up the CHILD LOCK Menu again and set the CHILD LOCK to OFF after entering your PIN number, in order to switch off the Child Lock again later.

## SLEEP TIMER

The Sleep Timer switches the device into the Readiness Mode automatically according to the period of time selected by you.

Variation 1: Press the **SLEEP** Button to reach the Sleep Timer Menu directly.

Variation 2: Press the **MENU** Button to call up the Main Menu, position the Selection Bar on Sleep Timer by means of the **▲▼ P+ / P-** Buttons and call up the relevant Menu by means of the **MENU** Button.

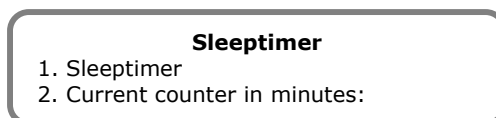

You can set the switching off time in steps of 5 MIN./10 MIN./15 MIN./30 MIN./1 HOUR/2 HOURS/OFF by operating the **SLEEP** Button or the **◀▶ VOL- / VOL+** Buttons, or call up this Menu by pressing the **MENU** Button. The OFF setting means that the Sleep Timer is switched off.

You can check how many minutes still remain until switching off at any time in the CURRENT COUNTER line by calling up the Sleep Timer Menu again.

## SWAP FUNCTION

The Swap Function enables you to change between two channels positioned separately or to switch back to a preferred channel fast. For example, if you want to switch channels during an advertising break, you can switch back quickly at any time, by pressing the **RTN** Button, to see whether the advertising break has already finished and your desired program is continuing. Each further operation of the **RTN** Button will lead to a switch between the channel most recently viewed and your preferred channel.

### ESTABLISH SWAP CHANNEL (PREFERRED CHANNEL)

Variation 1: Press the **MENU** Button to call up the Main Menu. Position the Selection Bar on SWAP FUNCTION by means of the **▲▼ P+/P-** Buttons and press the **MENU** Button again. You can choose between MANUAL/ 3 MIN/ 5 MIN/ 10 MIN settings with the **◀▶ VOL-/VOL+** Buttons or through a Menu that can be reached by means of the **MENU** Button.

The Swap Channel must be defined in accordance with Variation 2 in the case of the MANUAL setting. The channel viewed is automatically defined as the Swap Channel after the period has expired whenever a period of time is set.

SWAP CH will be faded in into the left upper corner. Now, you will be able to select any other channel slot and switch between the channel viewed and your Swap Channel by pressing the **RTN** Button for a short time. The channel that is your preferred channel will be displayed for 4 seconds at each channel change.

Variation 2: Press on the channel slot to which you want to revert quickly as long as the **RTN** Button appears, until SWAP CH OSD is faded in. You will now have established your preferred channel manually.

However, if a period of time has been set in the SWAP FUNCTION Menu, your preferred channel will change automatically with your television viewing.

## REVERTING TO THE FACTORY SETTING

This function sets all settings of the TV, such as brightness, colour, contrast, sharpness and white balance, etc. back again to the status of delivery from the factory.

1. Press the **MENU** Button to reach the Main Menu.
2. Select the INSTALLATION Point with the **▲▼ P+/P-** Buttons and press the **MENU** Button again.
3. Select the FACTORY SETTINGS Point with the **▲▼ P+/P-** Buttons and press the **MENU** Button again. Now, select SET and confirm this selection with the **MENU** Button.

**Note:** You can set most important picture and sound (brightness, colour, contrast, volume) settings back to the factory settings by pressing the **RST, RESET** Button for a longer period.

## SWITCHING ON MODE

You can establish your preferred Operating Mode of the TV after switching it on with this setting.

1. Press the **MENU** Button to reach the Main Menu.
2. Select the INSTALLATION Menu Point with the **▲▼ P+/P-** Buttons and press the **MENU** Button again.
3. Move the Selection Bar to the SWITCH ON WITH Menu Point with the **▲▼ P+/P-** Buttons. Now, you will be able to choose between the PC/CH 1/LAST CH/AV/INSTALLATION modes of operation by means of the **◀▶ VOL-/VOL+** Button, or by pressing the **MENU** Button (Menu).
  - PC: Switch it on in the PC operating mode used most recently (VGA or HDMI)
  - CHANNEL 1: Switch on with channel slot 1
  - LAST CHANNEL: Switch on with the channel most recently viewed.
  - AV: Switch on with AV setting most recently used.
  - INSTALLATION: Switch on as at the status of the initial installation – see chapter „6. APSAS First Time Installation“ on page 10.

## SETTINGS FOR ALL CHANNELS

1. Press the **MENU** Button to reach the Main Menu.
2. Select the INSTALLATION Menu Point with the **▲▼ P+/P-** Buttons and press the **MENU** Button again.
3. Select the SETTING ALL CHANNELS Menu Point with the **▲▼ P+/P-** Buttons and press the **MENU** Button again.

**Settings of all programs**

1. Sharpness setting
2. Noise reduction setting
3. Decoder setting

4. Sharpness Setting:  
This function sets the sharpness setting for **all** channels. You can choose between settings 0-3 through a Menu by pressing the **MENU** Button. There is a more detailed description of this function in chapter „Additional picture settings“ on page 15.
5. Noise Reduction Setting:  
This function sets the noise reduction setting for **all** channels. You can choose between the AUTOMATIC/ OFF/ WEAK/ MEDIUM/ LOUD settings through a Menu by pressing the **MENU** Button.  
You will find a more detailed description of the settings in chapter „Additional picture settings“ on page 15.
6. Decoder Setting:  
This function sets the decoder function for **all** channels. You can choose between the OFF/ EXTERNAL/ INTERNAL SOUND/ EXTERNAL SOUND/ INTERNAL SOUND settings through a Menu by pressing the **MENU** Button.  
You will find a more detailed description of the settings in chapter „Setting channels manually“ on page 20.

## TIME DISPLAY TIME

In TV Mode, the time will be displayed by pressing this Button.

Press the **TIME** Button while your TV is transmitting a television channel with Teletext transmission. The current time will be displayed in the form of a digital clock in the right upper corner of the screen.

The display will switch to an analog clock if the **TIME** Button is pressed again. The time display will disappear as soon as the **TIME** Button is pressed a third time.

## SWITCH PICTURE FORMAT - ARC

You can change the representation of the picture format of your TV quickly with the **ARC** Button. You will find a more detailed description in relation to the possible picture formats in chapter „Picture (Contrast, Colour, Brightness, etc.)“ on page 13.

## SWITCH PICTURE PRESETS - APC

You can choose between the possible DAYTIME/EVENING/MANUAL presets quickly with the **APC** Button. You will find a more detailed description in relation to these presets in chapter „Picture (Contrast, Colour, Brightness, etc.)“ on page 13.

## FREEZE FRAME FUNCTION – YELLOW BUTTON

You can freeze the picture at any time (apart from in the PC VGA mode or the HDMI PC mode) by pressing the **YELLOW** Button. Press the **YELLOW** Button again to allow the picture to continue.

## GAMES

Your TV is equipped with four games and an associated high score list.



Move to the game that you would like to play with the aid of the **▲▼ P+/P-** Buttons and press the **MENU** Button to call up the game.

The control of the games functions with the **▲▼◀▶ P+/P-, VOL+/-** Buttons. Special functions (e.g. shooting) can be called up with the **MENU** Button.

You will be requested to enter your score in the High Score List after ending the game, provided that you have achieved a new high score. Now, you will be able to select the letters required with the **▲▼ P+/P-** Buttons. You will reach the next position with the **◀▶ VOL-/VOL+** Buttons. You will leave the name entry with **MENU** or **EXIT** Button.

You can end the games early by pressing the **EXIT** Button.

## 13. WALL INSTALLATION

Your TV device is ready for wall installation by means of a standard wall unit.

Pay attention to the following safety information and descriptions for this under all circumstances and contact our Service or consult a qualified electrician in the case of questions.



- Your TV device must only be installed on **vertical** walls.
- Test whether the **carrying capacity** of the wall is suitable for 4 times the weight of the TV device (see the technical data) before the installation.
- Make sure that the **TV device is switched off** and that the **mains cable** and all other connection cables are **detached** before the installation.
- **At least two people** are necessary to install the device.

View of the back:

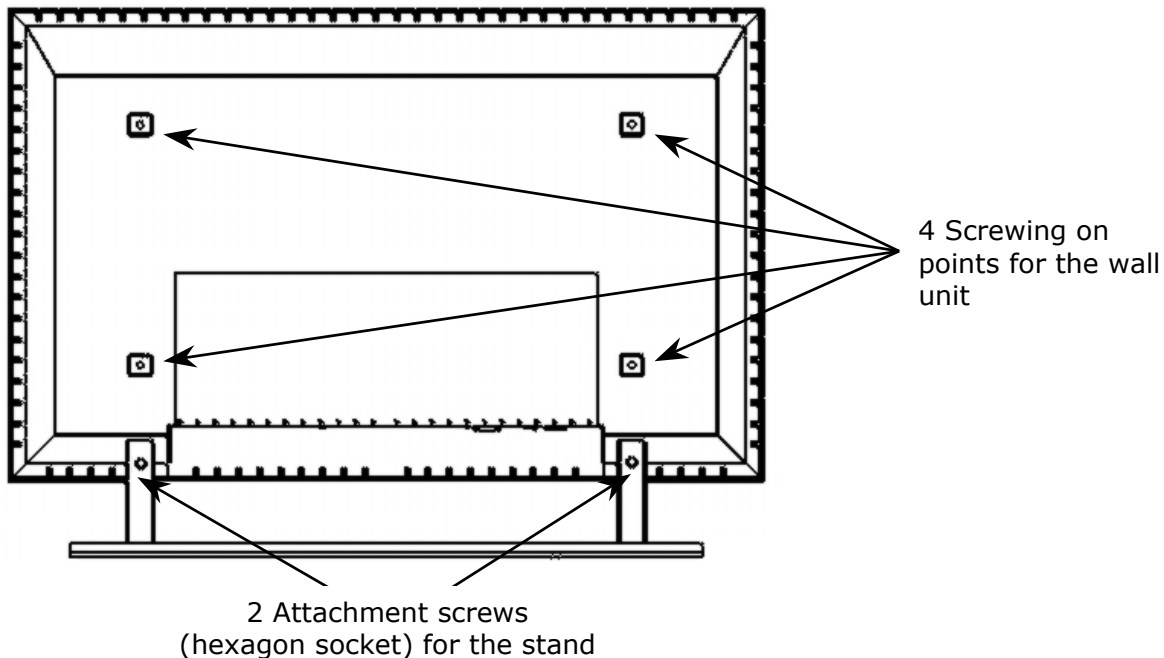

### INSTALLATION INSTRUCTIONS

1. Place the TV device onto a stable and non-scratch pad with the screen facing downwards.
2. Loosen the 2 attachment screws for the stand and remove them.
3. Follow the Operating Instructions for the wall unit for the further steps of installing the wall unit on the device and on the wall.

**Information:** Please keep the uninstalled screws and the stand for a potential later disassembly.

## 14. TROUBLESHOOTING

---

Many times, problems have simple causes. We would like to give you some tips to solve some common problems. Should these tips not help, please call us!

### **There is no picture or sound.**

- ▶ Make sure the AC adapter is properly inserted in the power outlet.
- ▶ Make sure the input mode is set to correctly.
- ▶ Make sure the main power switch of the main unit is on.

### **There is no picture. There is no picture from AV.**

- ▶ Make sure the Contrast/Brightness is properly adjusted.
- ▶ Make sure all external devices are connected properly.
- ▶ Check that the correct AV setting has been selected.

### **There is no sound.**

- ▶ Make sure the volume is not set to minimum.
- ▶ Make sure the sound is not set to mute.
- ▶ Make sure that headphones are not connected.

### **There is no picture or sound, just noise.**

- ▶ The reception may be weak. Make sure the aerial is not disconnected.

### **Picture is not clear.**

- ▶ The reception may be weak.
- ▶ Make sure the aerial is not disconnected.

### **The picture is too bright or too dark.**

- ▶ Check the settings of contrast / brightness / Backlight in the menu picture settings.

### **Remote control does not work.**

- ▶ Check the batteries in the remote control are not flat.
- ▶ Make sure the remote sensor window is not under strong lighting.
- ▶ Switch the device on and on again with the main switch on the back of the device.

### **The picture is not sharp.**

- ▶ The reception may be weak.
- ▶ Make sure the aerial is not disconnected.
- ▶ Check the settings of the picture sharpness and the noise reduction in the Picture Menu.

### **The picture jitters.**

- ▶ The reception may be weak.
- ▶ Make sure the aerial is not disconnected.

### **The picture is doubled or tripled.**

- ▶ Make sure the aerial is facing the right direction.
- ▶ There may be reflected electric waves from mountains or buildings.

### **The picture is spotted.**

- ▶ There may be interference from automobiles, trains, high voltage lines, neon light, etc.
- ▶ There may be interference between the antenna cable and power cable. Try moving them further apart.

### **There are stripes on the screen or colours fade.**

- ▶ Is the unit receiving interference from other devices? Transmission antennas of radio broadcasting station and transmission antennas of amateur radio and cellular phones may also cause interference.
- ▶ Place the unit as far apart as possible from device that may cause possible interference.

### **The Child lock cannot be deactivated.**

- ▶ Enter 1973 as the PIN number. The devices should be fully functioning again with this.



## 15. OTHER QUESTIONS

---

### **DO YOU REQUIRE ADDITIONAL SUPPORT?**

If the suggestions in the above section have not solved your problem, please contact the hotline. We will try and help you over the telephone. However, before you contact your Technology Center, please keep the following information available:

- What additional peripheral devices are you using?
- What messages are appearing on the screen?
- During which operational step did the problem arise?
- How does your computer configuration look, if you have connected a PC to the device?
- What software were you using when the error occurred, if you have connected a PC to the device?
- What steps have you already taken to solve the problem?
- Give us your Customer Number, if you have already received one.

English

Deutsch

Français

Italiano

Español

Nederlands

Português

Dansk

## WARRANTY

We warrant to our customers that this product is free from defects in materials and workmanship as follows: for a determined period from the date of original purchase, defective parts or a defective product returned to a repair facility or an Authorized Service Facility ("ASF") for such product, as applicable, and proven to be defective upon inspection, will be exchanged for new or comparable rebuilt parts, or a refurbished product, as determined by the repair facility or the ASF.

Limited warranty repair or replacement shall not extend the original limited warranty period of the defective product. This limited warranty does not cover any supplies or accessories, including but not limited to: software, blank media, user-installed drives, etc.

**EXCLUSIONS:** this limited warranty does not apply, and you will have no remedy hereunder with respect to (a) products that have been modified, opened, repaired or otherwise altered, except by an ASF, (b) products that have been damaged or destroyed after delivery to the customer, (c) any third party software, interfaces, parts, supplies, peripherals or other products or any defects resulting from use of the product in connection with such third party products, (d) defects resulting from improper or inadequate maintenance, calibration or site preparation, (e) defects resulting from any misuse, abuse, accident, neglect, negligence or any use other than in accordance with the handling or operating instructions provided, (f) defects resulting from exposure to unusual physical or electrical stress or from any operation other than in accordance with the published environmental specifications for the product.

TO THE EXTENT ALLOWED UNDER APPLICABLE LAW, THE ABOVE WARRANTIES ARE EXCLUSIVE AND NO OTHER WARRANTY OR CONDITION, WHETHER WRITTEN OR ORAL, IS EXPRESSED OR IMPLIED AND WE SPECIFICALLY DISCLAIM ANY IMPLIED WARRANTIES, INCLUDING ANY IMPLIED WARRANTY OF MERCHANTABILITY OR FITNESS FOR A PARTICULAR PURPOSE AND NO IMPLIED WARRANTY APPLIES TO THE PRODUCT AFTER THE APPLICABLE PERIOD OF THE EXPRESS LIMITED WARRANTY STATED ABOVE. Some countries, states or provinces do not allow exclusions or limitations on the duration of an implied warranty, so the above limitation or exclusion might not apply to you. This limited warranty gives you specific legal rights and you might also have other rights that vary from country to country, state to state, or province to province.

Our limited warranty is valid in any country or locality where we have a support presence for this product and where we have marketed this product. The level of warranty service you receive may vary according to local standards. We will not alter form, fit or function of the product to make it operate in a country for which it was never intended to function.

TO THE EXTENT ALLOWED UNDER APPLICABLE LAW, THE REMEDIES IN THIS LIMITED WARRANTY STATEMENT ARE YOUR SOLE AND EXCLUSIVE REMEDIES. EXCEPT AS INDICATED ABOVE, IN NO EVENT WILL OUR COMPANY OR ITS SUPPLIERS BE LIABLE FOR LOSS OF DATA OR FOR INDIRECT, SPECIAL, INCIDENTAL, CONSEQUENTIAL (INCLUDING LOST PROFIT OR DATA), OR OTHER DAMAGE, WHETHER BASED IN CONTRACT, TORT, OR OTHERWISE. IN NO EVENT SHALL RECOVERY OF ANY KIND AGAINST OUR COMPANY BE GREATER IN AMOUNT THAN THE PURCHASE PRICE OF THE PRODUCT SOLD BY US WHICH CAUSED THE ALLEGED DAMAGE. WITHOUT LIMITING THE FOREGOING, YOU ASSUME ALL RISK AND LIABILITY FOR LOSS, DAMAGE OR INJURY TO YOU AND YOUR PROPERTY AND TO OTHERS AND THEIR PROPERTY ARISING OUT OF USE OR MISUSE OF, OR INABILITY TO USE THE PRODUCT NOT CAUSED DIRECTLY BY THE NEGLIGENCE OF OUR COMPANY. Some countries, states or provinces do not allow the exclusion or limitation of incidental or consequential damages, so the above limitation or exclusion may not apply to you.

THE WARRANTY TERMS CONTAINED IN THIS STATEMENT, EXCEPT AS LAWFULLY PERMITTED, DO NOT EXCLUDE, RESTRICT OR MODIFY AND ARE IN ADDITION TO THE MANDATORY STATUTORY RIGHTS APPLICABLE TO THE SALE OF THIS PRODUCT TO YOU.

Please note the following:

Be sure to keep your purchase receipt in a safe place. Our company, at its option, may require a copy of the receipt to validate the warranty period effective date (i.e. date of purchase). Warranty liability only applies to material or factory faults. It does not apply to damage due to breakage, for example, a crack in the housing. Our service includes unit exchange or send-in repair:

**Unit Exchange**

In locations where Unit Exchange is available, we will send you a replacement unit. You must return the defective unit to our company (using the shipping carton that the new one came in.)

**Send-In Repairs**

In locations where Send-In Repair Service is available, repair service can be obtained by shipping your unit to the Repair Center. The unit will be repaired and returned to you.

For either Unit Exchange or Send-In Repairs, you must have an authorized RMA number from our support before shipping your defective product.

Replacement products may be either new or equivalent in performance to new. Replacement or repaired products may contain remanufactured parts equivalent to new in performance or may have been subject to incidental use.

**Out-of-Warranty Support**

In addition to providing free technical support during the warranty period, We are also available to support your product after the warranty period has ended. This out-of-warranty support will be provided on a fee basis.

## DUPLICATION OF THE INSTRUCTIONS FOR USE / TECHNICAL DATA

The documents contain legally protected information. All rights reserved. Duplication in a mechanical, electronic or any other form is forbidden without the written authorization of the manufacturer.

# FLAT PANEL TV



## GEBRAUCHSANWEISUNG

Copyright © 2006

Alle Rechte vorbehalten.

Dieses Handbuch ist urheberrechtlich geschützt.

Hergestellt unter Lizenz von Dolby Laboratories.

„Dolby“, „Pro Logic“ und das Doppel-D-Symbol sind Warenzeichen von Dolby Laboratories.

Das „HD ready“ Logo ist ein Warenzeichen von EICTA.

HDMI, das HDMI Logo und High-Definition Multimedia Interface sind

Warenzeichen oder eingetragene Warenzeichen von HDMI Licensing LLC.

Weitere Warenzeichen sind Eigentum ihrer jeweiligen Besitzer.

**Technische und optische Änderungen sowie Druckfehler vorbehalten.**

Medion AG, Am Zehnthof 77, 45307 Essen, Germany

**BDA00104600**

# INHALT

---

<b>1. SICHERHEIT, WARTUNG, AUßERBETRIEBNAHME</b>	<b>1</b>
Betriebssicherheit .....	1
Reparatur .....	1
Aufstellort .....	2
Vorgesehene Umgebung .....	2
Anschließen .....	2
Normen / Elektromagnetische Verträglichkeit .....	3
Wartung .....	3
Recycling und Entsorgung .....	3
<b>2. EINFÜHRUNG</b>	<b>4</b>
Hinweise zu dieser Anleitung .....	4
Unsere Zielgruppe .....	4
Die Qualität .....	4
Der Service .....	4
Leistungsmerkmale .....	5
<b>3. STEUERELEMENTE UND SEITENANSCHLÜSSE</b>	<b>6</b>
<b>4. GERÄTERÜCKSEITE UND ANSCHLÜSSE</b>	<b>7</b>
<b>5. FERNBEDIENUNG</b>	<b>8</b>
Zusammenfassung der Steuerelemente.....	9
<b>6. APSAS - DIE ERSTE EINRICHTUNG</b>	<b>10</b>
<b>7. ALLGEMEINE STEUERUNG UND EINSTELLUNGEN</b>	<b>12</b>
Ein- und Ausschalten des TV-Gerätes.....	12
Aufrufen der Menüs und Bedienung der On-Screen Steuerung .....	12
Weiterschalten von Programmen .....	13
Zwischen TV / PC / AV umschalten .....	13
Lautstärkeregelung .....	13
Bedienung der Lautstärkeregelung .....	13
Stummschaltung .....	13
Bildeinstellungen (Kontrast, Farbe, Helligkeit, etc.) .....	13
Weitere Bildeinstellungen .....	15
Toneinstellungen (Balance, Equalizer, etc.) .....	16
<b>8. TV-MODUS</b>	<b>18</b>
Programmeinstellungen anpassen .....	18
Programmtabelle .....	18
Löschen von Programmen.....	18
Verschieben und Sortieren von Programmen .....	19
Name von Programmen Ändern .....	19
Manuelle Einstellung von Programmen.....	20
Manuelles Hinzufügen von Programmen .....	22
Neue Programme automatisch hinzufügen .....	22

<b>9. TELETEXT</b>	<b>23</b>
Die Bedienung des Teletexts.....	23
Teletext Seiten auswählen.....	23
Teletext Anzeigefunktionen auswählen .....	23
Nützliche Teletext Eigenschaften .....	24
<b>10. ANSCHLIEßEN VON EXTERNEN GERÄTEN</b>	<b>25</b>
Anschluss eines externen Gerätes an die Scartbuchse .....	25
Anschluss eines Videorecorders an die Antennenbuchse.....	25
Anschluss eines PCs oder einer Multimedia-Videoquelle .....	25
Anschluss eines Decoders .....	25
Anschluss eines Kamerarecorders.....	25
Einstellungen für externe Geräte (Bild, Ton, Name, etc.) .....	26
Menü AV Einstellungen .....	26
<b>11. PC MODUS - VGA UND HDMI</b>	<b>28</b>
Anschluss .....	28
Einstellungen im PC VGA und PC HDMI Modus.....	28
<b>12. KOMFORTFUNKTIONEN</b>	<b>30</b>
Bild im Bild/Picture in Picture (PIP).....	30
Multipicture (Senderübersicht) – Farbtaste Grün.....	30
Kindersicherung.....	30
Sleeptimer .....	31
Swap-Funktion .....	32
Swap-Programm festlegen (Vozugsprogramm).....	32
Auf Werkseinstellung zurücksetzen.....	32
Einschaltmodus .....	33
Einstellungen für alle Programme .....	33
Zeitanzeige  TIME.....	34
Bildformat umschalten - ARC .....	34
Bildvoreinstellungen umschalten - APC.....	34
Standbildfunktion – Farbtaste Gelb.....	34
Spiele .....	34
<b>13. WANDMONTAGE</b>	<b>35</b>
Montageanleitung .....	35
<b>14. PROBLEMBEHEBUNG</b>	<b>36</b>
<b>15. SONSTIGES</b>	<b>37</b>
Benötigen Sie weitere Unterstützung?.....	37
Garantiebedingungen .....	37
Haftpflichtbeschränkung .....	37
Vervielfältigung Gebrauchsanweisung .....	37



#### Gerät

Werfen Sie das Gerät am Ende seiner Lebenszeit keinesfalls in den normalen Hausmüll. Erkundigen Sie sich nach Möglichkeiten einer umweltgerechten Entsorgung.



#### Batterien

Verbrauchte Batterien gehören nicht in den Hausmüll! Sie müssen bei einer Sammelstelle für Altbatterien abgegeben werden.

# 1. SICHERHEIT, WARTUNG, AUßERBETRIEBNAHME

Bitte lesen Sie diese Gebrauchsanweisung und zugehörigen Technischen Daten aufmerksam durch und befolgen Sie alle angeführten Hinweise. So gewährleisten Sie einen zuverlässigen Betrieb und eine lange Lebensdauer Ihres TV-Gerätes. Halten Sie diese Anweisung stets griffbereit in der Nähe Ihres TV-Gerätes. Bewahren Sie die Gebrauchsanweisung und die Technischen Daten gut auf, um sie bei einer Veräußerung des TV-Gerätes dem neuen Besitzer weiter geben zu können.

## BETRIEBSSICHERHEIT



- **Öffnen Sie niemals das Gehäuse** des TV-Gerätes (elektrischer Schlag, Kurzschluss und Brandgefahr)!
- Führen Sie **keine Gegenstände** durch die Schlitze und Öffnungen **ins Innere des TV-Gerätes** (elektrischer Schlag, Kurzschluss und Brandgefahr)!



- Schlitze und Öffnungen des TV-Gerätes dienen der Belüftung. **Decken Sie diese Öffnungen nicht ab** (Überhitzung, Brandgefahr)!
- Das TV-Gerät darf **keinesfalls Tropf- und Spritzwasser** ausgesetzt werden!
- Lassen Sie **Kinder nicht unbeaufsichtigt** an elektrischen Geräten spielen. Kinder können mögliche Gefahren nicht immer richtig erkennen.
- Das TV-Geräte **ist nicht** für den Betrieb in einem **Unternehmen der Schwerindustrie** vorgesehen.
- Es besteht **Verletzungsgefahr**, wenn das **Display bricht**. Packen Sie mit **Schutzhandschuhen** die geborstenen Teile ein und senden Sie diese zur fachgerechten **Entsorgung** an Ihr Service Center. Waschen Sie anschließend Ihre Hände mit Seife, da nicht auszuschließen ist, dass **Chemikalien** austreten können.
- Üben Sie keinen Druck auf das Display aus. Es besteht die Gefahr, dass der Bildschirm bricht.
- Berühren Sie das Display nicht mit den Fingern oder mit scharfen, spitzen, kantigen Gegenständen, um Beschädigungen zu vermeiden.

Wenden Sie sich an den **Kundendienst**, wenn:

- ◆ das Netzkabel/Netzteil angeschmort oder beschädigt ist
- ◆ Flüssigkeit in das TV-Gerät eingedrungen ist
- ◆ das TV-Gerät nicht ordnungsgemäß funktioniert
- ◆ das TV-Gerät gestürzt oder das Gehäuse beschädigt ist

## REPARATUR

- Überlassen Sie die Reparatur Ihres TV-Gerätes **ausschließlich qualifiziertem Fachpersonal**.
- Im Falle einer notwendigen Reparatur wenden Sie sich bitte ausschließlich an unsere autorisierten Servicepartner.

## AUFSTELLORT

- Halten Sie Ihr TV-Gerät und alle angeschlossenen Geräte von **Feuchtigkeit** fern und vermeiden Sie **Staub, Hitze** und direkte **Sonneneinstrahlung**. Das Nichtbeachten dieser Hinweise kann zu Störungen oder zur Beschädigung des TV-Gerätes führen.
- Stellen Sie **keine mit Flüssigkeit gefüllten Gefäße** (Vasen oder ähnliches) **auf das TV-Gerät**. Das Gefäß kann umkippen und die Flüssigkeit kann die elektrische Sicherheit beeinträchtigen.
- Stellen Sie **keine offenen Brandquellen** (Kerzen oder ähnliches) **auf das TV-Gerät**.
- Achten Sie auf **genügend große Abstände** in der Schrankwand. Halten Sie einen **Mindestabstand von 10 cm rund um das TV-Gerät** zur ausreichenden Belüftung ein.
- Stellen und betreiben Sie alle Komponenten auf einer **stabilen, ebenen und vibrationsfreien Unterlage**, um Stürze des TV-Gerätes zu vermeiden.
- **Vermeiden** Sie **Blendwirkungen, Spiegelungen** und zu starke **Hell-Dunkel-Kontraste**, um Ihre Augen zu schonen.
- Der optimale Betrachtungsabstand beträgt 5 Mal die Bildschirmdiagonale.

## VORGESEHENE UMGEBUNG

- Das TV-Gerät kann bei einer Umgebungstemperatur von +5° C bis +35° C und bei einer relativen Luftfeuchtigkeit von 20% - 80% (nicht kondensierend) betrieben werden.
- Im ausgeschalteten Zustand kann das TV-Gerät bei -10° C bis +60° C gelagert werden.
- Warten Sie nach einem Transport des TV-Gerätes solange mit der Inbetriebnahme, bis das Gerät die Umgebungstemperatur angenommen hat. Bei großen **Temperatur- oder Feuchtigkeitsschwankungen** kann es durch Kondensation zur Feuchtigkeitsbildung innerhalb des TV-Gerätes kommen, die einen **elektrischen Kurzschluss** verursachen kann.
- Ziehen Sie während eines Unwetters oder wenn das Gerät für längere Zeit nicht benutzt wird den Stecker aus der Steckdose und das Antennenkabel aus der Antennenbuchse.

## ANSCHLIEßEN

Beachten Sie nachfolgende Hinweise, um Ihr TV-Gerät ordnungsgemäß anzuschließen:

### STROMVERSORGUNG

- Betreiben Sie das TV-Gerät nur an geerdeten Steckdosen mit **AC 220V-240V~ 50 Hz**. Wenn Sie sich der Stromversorgung am Aufstellort nicht sicher sind, fragen Sie bei Ihrem Energieversorger nach.
- Benutzen Sie nur das **beiliegende** Netzanschlusskabel.
- Wir empfehlen zur zusätzlichen Sicherheit die Verwendung eines **Überspannungsschutzes**, um Ihr TV-Gerät vor Beschädigung durch **Spannungsspitzen** oder **Blitzschlag** aus dem Stromnetz zu schützen.
- Um die **Stromversorgung** zu Ihrem TV-Gerät zu **unterbrechen**, ziehen Sie den **Netzstecker aus der Steckdose**.
- Die **Steckdose** muss sich in der Nähe des Gerätes befinden und **leicht erreichbar** sein.
- Der eingebaute Netzschalter trennt das TV-Gerät nicht vollständig vom Stromnetz.
- Sollten Sie ein **Verlängerungskabel** einsetzen, achten Sie darauf, dass dieses den **VDE-Anforderungen** entspricht. Fragen Sie ggf. Ihren Elektroinstallateur.
- Verlegen Sie die Kabel so, dass niemand darauf treten oder darüber stolpern kann.
- Stellen Sie **keine Gegenstände auf die Kabel**, da diese sonst beschädigt werden könnten.



## FERNBEDIENUNG

- Öffnen Sie das Batteriefach der Fernbedienung indem Sie den Deckel abnehmen
- Legen Sie die Batterien vom Typ Micro / AAA ins Batteriefach auf der Rückseite der Fernbedienung ein. Beachten Sie dabei die Polung der Batterien (im Batteriefachboden markiert).
- **Umwelthinweis:** Die Batterien – auch schwermetallfreie – dürfen nicht im Hausmüll entsorgt werden. Verbrauchte Batterien müssen in die Altbatteriesammelgefäße bei Handel oder öffentlich-rechtlichen Entsorgungsträgern gegeben werden.

## NORMEN / ELEKTROMAGNETISCHE VERTRÄGLICHKEIT

Das TV-Gerät erfüllt die Anforderungen der elektromagnetischen Kompatibilität und elektrischen Sicherheit der folgenden Bestimmungen:

**EN 55013 - EN 55020 - EN 60065  
EN 61000-3-2, EN 61000-3-3**

- Wahren Sie mindestens einen Meter Abstand von **hochfrequenten** und **magnetischen Störquellen** (anderes Fernsehgerät, Lautsprecherboxen, Mobiltelefon usw.) um Funktionsstörungen und Datenverlust zu vermeiden.
- Trotz modernster Fertigung kann es auf Grund der hochkomplexen Technik in seltenen Fällen zu Ausfällen von einzelnen oder mehreren Leuchtpunkten kommen.

## WARTUNG

Die Lebensdauer des TV-Gerätes können Sie durch folgende Maßnahmen verlängern:

☞ **Achtung!** Es befinden sich **keine zu wartenden** oder zu reinigenden **Teile** innerhalb des TV-Gehäuses.

- **Ziehen** Sie vor dem Reinigen **immer den Netzstecker** und alle Verbindungskabel.
- Verwenden Sie **keine Lösungsmittel, ätzende** oder **gasförmige** Reinigungsmittel.
- Reinigen Sie das TV-Gerät mit einem weichen, fusselfreien Tuch.
- Achten Sie darauf, dass keine Wassertröpfchen auf dem TV-Gerät zurückbleiben. Wasser kann dauerhafte Verfärbungen verursachen.
- Setzen Sie das TV-Gerät weder grellem **Sonnenlicht**, noch **ultravioletter Strahlung** aus.
- Bitte bewahren Sie das Verpackungsmaterial gut auf und benutzen Sie ausschließlich dieses, um das TV-Gerät zu transportieren.

## RECYCLING UND ENTSORGUNG

Dieses Gerät und seine Verpackung wurden weitestgehend aus Materialien hergestellt, die umweltschonend entsorgt und einem fachgerechten Recycling zugeführt werden können.

Nach seinem Gebrauch wird das Gerät zurückgenommen, um es einer Wiederverwendung bzw. wertstofflichen Verwertung zuzuführen, soweit es in einem Zustand zurückgegeben wird, der dem bestimmungsgemäßen Gebrauch entspricht. Nicht verwertbare Geräteteile werden sachgemäß entsorgt.

Wenn Sie Fragen zur Entsorgung haben, wenden Sie sich bitte an Ihre Verkaufsstelle oder an unseren Service.

## 2. EINFÜHRUNG

---

### **HINWEISE ZU DIESER ANLEITUNG**

Wir haben diese Gebrauchsanweisung so gegliedert, dass Sie jederzeit über das Inhaltsverzeichnis die benötigten Informationen themenbezogen nachlesen können. Die Technischen Daten und der Lieferumfang befinden sich in einem eigenen, zugehörigen Dokument.

Ziel dieser Gebrauchsanweisung ist es, Ihnen die Bedienung Ihres TV-Gerätes in leicht verständlicher Sprache nahe zu bringen.

### **UNSERE ZIELGRUPPE**

Die Gebrauchsanweisung richtet sich an Erstanwender sowie an fortgeschrittene Benutzer. Ungeachtet der möglichen professionellen Nutzung, ist das TV-Gerät für den Betrieb in einem Privathaushalt konzipiert.

### **DIE QUALITÄT**

Wir haben bei der Wahl der Komponenten unser Augenmerk auf hohe Funktionalität, einfache Handhabung, Sicherheit und Zuverlässigkeit gelegt. Durch ein ausgewogenes Konzept können wir Ihnen ein zukunftsweisendes TV-Gerät präsentieren, der Ihnen viel Freude bereiten wird.

Wir bedanken uns für Ihr Vertrauen in unsere Produkte und freuen uns, Sie als neuen Kunden begrüßen zu können.

### **DER SERVICE**

Durch individuelle Kundenbetreuung unterstützen wir Sie bei Ihrer täglichen Arbeit. Nehmen Sie mit uns Kontakt auf, wir freuen uns, Ihnen helfen zu dürfen. Sie finden in dieser Gebrauchsanweisung ein gesondertes Kapitel zum Thema Problembehebung auf Seite 36.

## LEISTUNGSMERKMALE

### Vorteile gegenüber Röhren-TV's

- Platzeinsparung
- geringeres Gewicht
- Stromersparnis
- strahlungsarm

### Eigenschaften

- Hochauflösendes Display
- On Screen Display (OSD) – Graphische Bedieneroberfläche
- 499 Programmplätze, 3 AV-Stellungen, HDMI und VGA-Modus
- Multistandard PAL, SECAM, NTSC,
- „HD ready“ – HDTV kompatibel
- Folgende Anschlüsse sind vorhanden:
  - Tuneranschluss
  - SCART/AV1 (Video, S-Video, RGB, YCrCb, YPrPb)
  - SCART/AV2 (Video, S-Video, RGB, YCrCb, YPrPb)
  - AV.SV (Video/S-Video und Audio In)
  - Kopfhörer
  - Analog und digitaler Multimedia-Eingang (VGA und HDMI-Anschluss)
  - Audio-In für VGA und HDMI
- Einfach zu bedienende Fernbedienung
- Einfach zu bedienendes Bildschirmmenüsystem
- Vollautomatisches Installationssystem APSAS (Automatic Program Search And Sort)
- TOP/FLOF-Teletextfunktion mit 2.100 Seitenspeicher und Multipage-Text
- Volldigitale Bildverbesserungen:
  - dynamische Rauschreduktion
  - Kammfilter
  - Perfect Clear
  - Bildschärfe
  - CTI
- 2-Tuner-PIP: Bild-in-Bild von zwei verschiedenen Signalquellen
- Standbild und Multipicture (Senderübersicht)
- Vollbildformat unabhängig von der Signalquelle
- Kopfhörerbuchse für abgeschirmtes Hörvergnügen
- Integriertes Lautsprechersystem mit 4 Lautsprechern
- Decoderfunktion
- Intelligente Swap-Funktion
- Sleptimer
- Kindersicherung
- Plug and Play: automatische Erkennung von Ihrem Betriebssystem
- Vier Spiele: Brixx, Anaconda, Scramble, Outer Space

### 3. STEUERELEMENTE UND SEITENANSCHLÜSSE

Die Tasten am Gerät steuern die Basisfunktionen des TV-Gerätes einschließlich des On-Screen Menüs. Die erweiterten Funktionen erreichen Sie über die Fernbedienung.

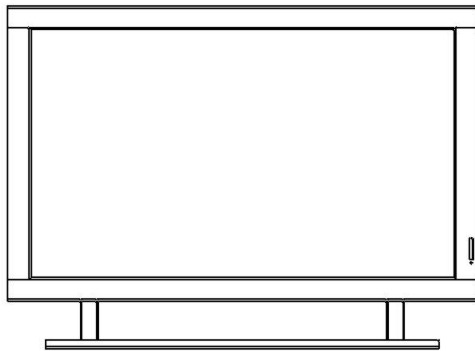

**Betriebsanzeige**

Ein gelbes Licht deutet an, dass das Gerät eingeschaltet ist, sich aber im Bereitschaftsmodus befindet.

Wenn das Gerät eingeschaltet ist, leuchtet das Licht blau.

**Sensorfenster**

Richten Sie die Fernbedienung auf diese Region des Bildschirms.

**Steuerelemente & Seitenanschlüsse**

An der Geräteseite befinden sich die Seitenanschlüsse und ein Teil der Steuerelemente.

• Detailansicht Front und Seite:

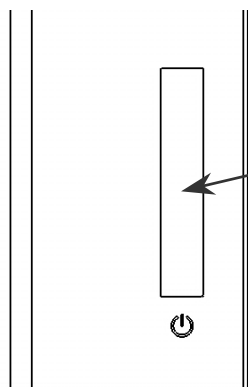

**Power**

schaltet das Gerät ein oder in den Bereitschaftsmodus

**P+/P- Programm +/-**

Richtungstasten im Bildschirm-Menü

**▲+ / ▲- Lautstärke +/-**

Richtungstasten im Bildschirm-Menü

**MENU Taste**

**EXIT Taste**

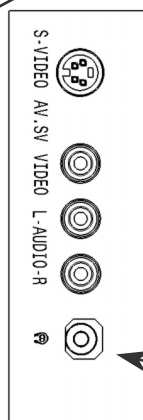
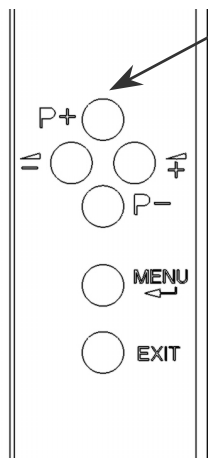

**AV.SV-Eingang**

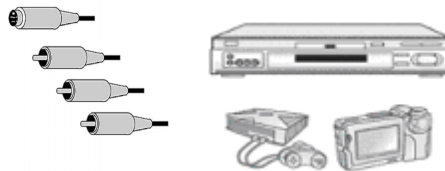

**Kopfhörerausgang**

**Hinweis:** Für weitere Informationen zum Betrieb von externen Geräten, lesen Sie bitte das Kapitel „10. ANSCHLIEßEN VON EXTERNEN GERÄTE“ auf Seite 25.

## 4. GERÄTERÜCKSEITE UND ANSCHLÜSSE

- Ansicht von schräg unten:

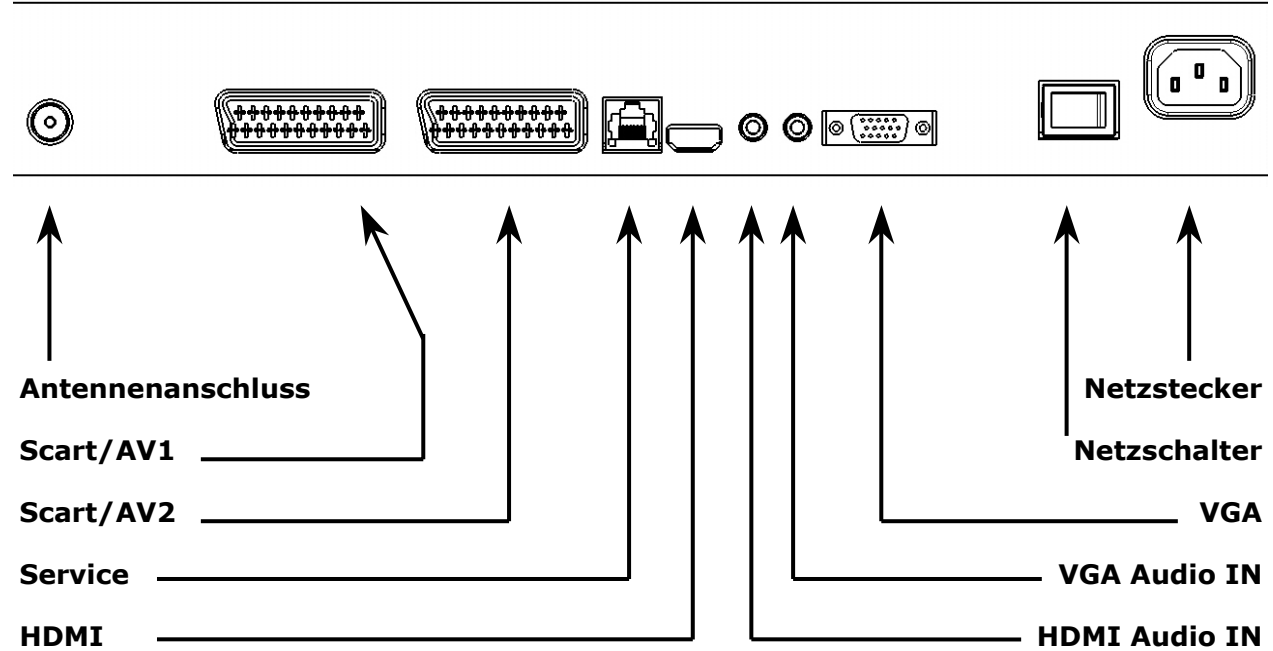

**Hinweis:** Die Service-Buchse ist ausschließlich für unsere autorisierten Servicepartner vorgesehen. Die unsachgemäße Verwendung kann zur Beschädigung Ihres TV-Gerätes führen!

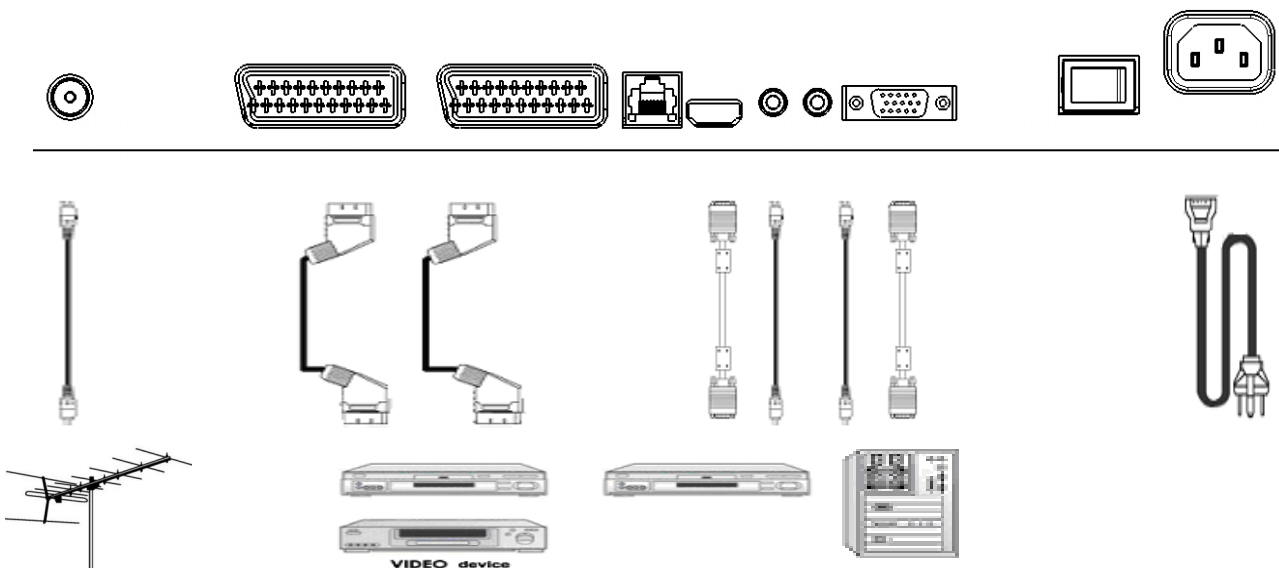

**Hinweis:** Für weitere Informationen zum Betrieb von externen Geräten, lesen Sie bitte das Kapitel „10. ANSCHLIEßEN VON EXTERNEN GERÄTE“ auf Seite 25.

## 5. FERNBEDIENUNG

---

Dies ist die für Ihr TV-Gerät passende Fernbedienung, die entsprechende Tastenkennzeichnung und Belegung finden Sie auf der nächsten Seite:

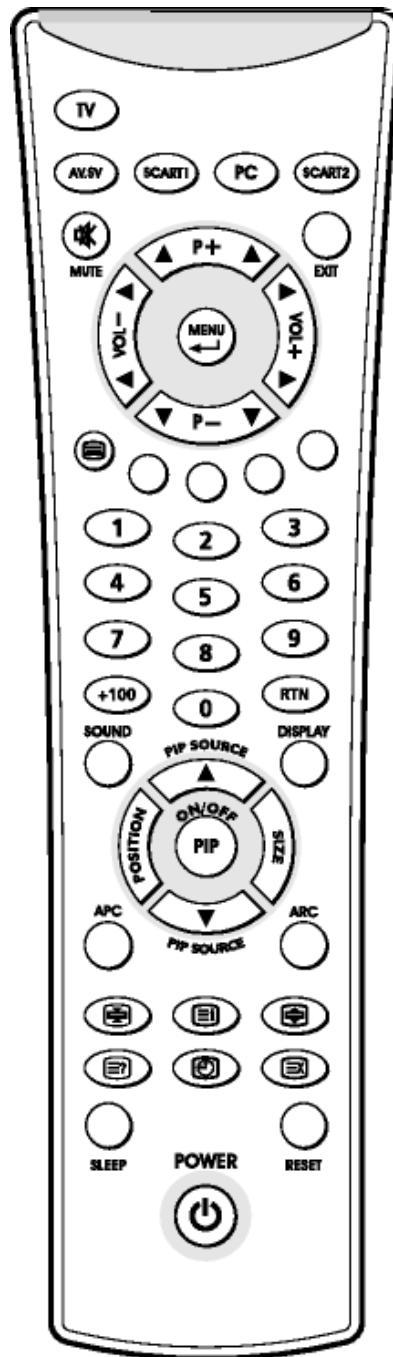

## ZUSAMMENFASSUNG DER STEUERELEMENTE

<b>Gerät ein- oder in Bereitschaftsmodus schalten</b>	
POWER	Schaltet das Gerät wechselweise ein oder in den Bereitschaftsmodus
<b>Signalquelle auswählen</b>	
TV	Schaltet in den TV Modus
PC	Schaltet zwischen PC VGA und PC HDMI um
AV.SV	Schaltet in den Video- oder S-Video Modus (siehe Menü AV Einstellungen ab Seite 26)
SCART 1	Schaltet in den SCART/AV 1-Modus
SCART 2	Schaltet in den SCART/AV 2-Modus
0	Schaltet zwischen PC VGA, PC HDMI, AV.SV, SCART/AV 1, SCART/AV 2 um
<b>Menüeinstellung</b>	
MENU/ENTER	Zeigt das Hauptmenü an oder geht zum nächsten Menü
▲▼ P+/P-	Drücken, um den einzustellenden Punkt im OSD-Menü auszuwählen
◀VOL -/+ , ▶	Drücken, um den Wert in der OSD-Balkenanzeige zu verringern oder zu erhöhen
EXIT	Das Menü verlassen
<b>Kanalwechsel</b>	
▲▼ P+/P-	Drücken, um im TV-Modus das Programm zu wechseln
0-9	Drücken, um Programme in TV-Modus direkt auszuwählen.
RTN	Drücken, um zwischen Vorzugsprogramm und letztem Programm zu wechseln
<b>Audiosteuerung</b>	
◀VOL -/+ , ▶	Drücken, um die Lautstärke zu erhöhen / zu verringern
MUTE	Drücken, um den Ton ein- oder auszuschalten
SOUND	Drücken, um direkt ins Menü Toneinstellungen zu wechseln
<b>Teletextsteuerung</b>	
TELETEXT	Drücken, um den Teletextdienst ein oder auszuschalten.
INDEX	Drücken, um auf die Indexseite des Teletexts zu gehen
STOP	Drücken, um den automatischen Seitenwechsel zu verhindern
INTERRUPT	Drücken, um während des Seitenaufbaus zum TV-Modus zu schalten
REVEAL	Drücken, um verborgene Informationen wie etwa Rätsel oder Quiz freizugeben
EXPAND	Drücken, um die obere oder untere Hälfte der Teletextseite zu vergrößern
▲▼ P-/P+	Drücken Sie P- oder P+ um Page Catching anzuwenden
<b>PIP Steuerung</b>	
ON/OFF	Ein-/Ausschalten des PIP-Fensters, wechselt das Groß- und Kleinbild bei längerer Betätigung
PIP SOURCE, ▲▼	Wählt die Quelle des PIP-Fensters aus
POSITION	Zum Verschieben des PIP-Fensters: Oben links → oben rechts → unten rechts → unten links → wiederholen
SIZE	Größeneinstellung des PIP-Fensters (groß, mittel, klein)
<b>Andere Funktionen</b>	
RST, RESET	Stellt bei längerer Betätigung die wichtigsten Fabrikseinstellungen der Bild- und Toneinstellungen (Helligkeit, Kontrast, Farbe, Lautstärke) wieder her
GELBE TASTE	Drücken, um Standbild ein- und auszuschalten
GRÜNE TASTE	Drücken, um Multipicture (Senderübersicht) ein- und auszuschalten
ROTE TASTE	Drücken, um das Menü Bildeinstellungen aufzurufen
BLAUE TASTE	Drücken, um das Menü Toneinstellungen aufzurufen
ARC	Schnelleinstellung des Bildformates (Auto, 4:3, Panorama, Breitbild 16:9, Cinema)
APC	Stellt die Bildeinstellung auf „Am Tag“ oder „Am Abend“ oder „Manuell“ ein
DISPLAY	Anzeige der Programm-Nr, des Sendernamens, des Bildformats und Aufruf der Programmliste
SLEEP	Drücken, um direkt in das Sleptimer-Menü zu gelangen
TIME	Drücken, um im Wechsel die digitale oder analoge Uhr anzuzeigen und auszuschalten
+100	Keine Funktion

## 6. APSAS - DIE ERSTE EINRICHTUNG

---

Ihr TV-Gerät verfügt über das automatische Installationssystem APSAS (Automatic Program Search And Sort) und eine graphische Bedieneroberfläche OSD (On Screen Display). Beide Systeme erleichtern Ihnen die Erstinstallation und in weiterer Folge die Bedienung Ihres Gerätes.

1. Nachdem Sie das TV-Gerät ausgepackt haben, stellen Sie das Produkt an einem sicheren und gut gelüfteten Ort auf.
2. Legen Sie die Batterien vom Typ Micro / AAA ins Batteriefach auf der Rückseite der Fernbedienung ein.
3. Schließen Sie das externe 75 Ohm Antennenkabel und das Stromkabel an die jeweiligen Anschlüsse an und vergewissern Sie sich, dass der Netzschalter auf der Rückseite eingeschaltet ist.
4. Wenn Sie Ihr TV-Gerät zum ersten Mal einschalten in dem Sie die **POWER**-Taste auf der Fernbedienung drücken, dann erscheint das Menü für die Erstinstallation. Führen Sie die folgenden Anweisungen aus und verwenden Sie die Tasten **▲▼◀▶ P+/P-, VOL+/-** und **MENU** um die Menüs zu steuern.
5. Auf Ihrem Bildschirm erscheinen die Flaggen aller Standorte, für die dieses TV-Gerät geeignet ist.



6. Bitte wählen Sie mit den Richtungstasten **▲▼◀▶ P+/P-, VOL+/-** die Flagge des Standortes aus, an welchem Sie sich befinden und bestätigen Sie Ihre Auswahl mit der **MENU**-Taste. Nach der Auswahl des Standortes erscheint das Menü

### Neuinstallation

- |                       |                  |
|-----------------------|------------------|
| 1. Standort auswählen | Deutschland      |
| 2. Sprache auswählen  | Deutsch          |
| 3. Starten            | Abbrechen/Weiter |

7. Der Standort wurde entsprechend Ihrer Flaggenauswahl gesetzt. Sollten Sie die Ländereinstellung nochmals korrigieren wollen, können Sie beim Menüpunkt „Standort auswählen“ zur Flaggenauswahl zurückkehren.



8. Die zum ausgewählten Standort passende Landessprache wurde automatisch voreingestellt. Sie können jedoch auch jede andere Menüsprache beim Menüpunkt „Sprache wählen“ auswählen.
9. Nachdem Sie Ihre bevorzugte Sprache gewählt haben, gehen Sie bitte mit Hilfe der Richtungstasten **▲▼ P+ / P-** auf den Menüpunkt „Starten“.

Durch Anwahl von „Weiter“ mittels **MENU** und **▲▼ P+ / P-** Tasten wird die automatische Ersteinrichtung gestartet. Das Gerät wird dabei alle an ihrem Standort empfangbaren Fernsehprogramme automatisch suchen, entsprechend Ihrer Eingaben von Standort und Sprache sortieren und abspeichern. Dabei erscheint folgendes Menü:

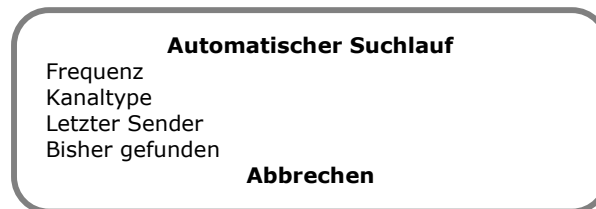

10. Dieses Menü hat eine reine Anzeigefunktion um Sie über den Fortschritt der Ersteinrichtung zu informieren. Sollten Sie den Suchlauf jedoch abbrechen wollen, dann drücken Sie die **MENU**-Taste. In diesem Fall werden jedoch keine Fernsehprogramme gespeichert. Wenn Sie das Gerät aus- und wieder einschalten, gelangen Sie wieder zum Beginn der Ersteinrichtung.
11. Nachdem die Ersteinrichtung beendet ist, erscheint die Programmtabelle auf dem Bildschirm. In der Programmtabelle können Sie Programme verschieben, umbenennen, löschen und einfügen bzw. Feineinstellungen durchführen (Einzelheiten hierzu finden Sie in „Programmtabelle“ ab Seite 18).

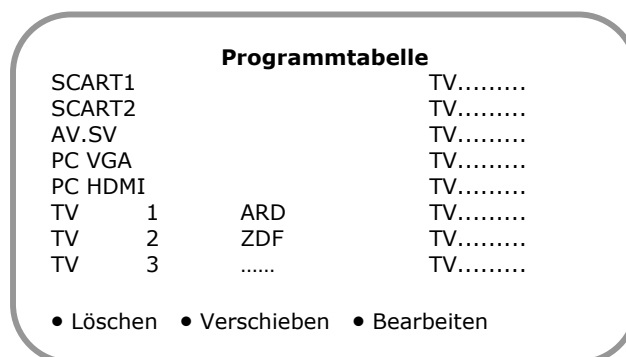

12. Falls Sie keine Änderungen an den automatisch gespeicherten und sortierten Programmen durchführen wollen, drücken Sie **EXIT** um direkt in den TV-Modus zu gelangen.

## 7. ALLGEMEINE STEUERUNG UND EINSTELLUNGEN

---

### EIN- UND AUSSCHALTEN DES TV-GERÄTES

Auf der Geräterückseite befindet sich der Netzschalter des TV-Gerätes. Wenn dieser Schalter eingeschaltet wird, geht das Gerät in den sogenannten Bereitschaftsmodus.

Im Bereitschaftsmodus leuchtet die Betriebsanzeige gelb. Mittels **POWER**-Taste auf der Fernbedienung oder am Gerät kann das Gerät in den normalen Betriebsmodus geschaltet werden.

Im normalen Betriebsmodus leuchtet die Betriebsanzeige blau. Mittels **POWER**-Taste auf der Fernbedienung oder am Gerät kann das Gerät wieder in den Bereitschaftsmodus geschaltet werden.

Wenn Sie das Gerät mit dem Netzschalter ausschalten, warten Sie bitte mindestens 15 Sekunden bevor Sie den Netzschalter wieder betätigen.

**Hinweis:** Im Bereitschaftsmodus wird der Energieverbrauch des TV-Gerätes auf ein notwendiges Minimum reduziert! Wenn der Netzschalter des TV-Gerätes ausgeschaltet ist, wird keine Energie verbraucht, allerdings ist keine vollständige Netztrennung gegeben!

### AUFRUFEN DER MENÜS UND BEDIENUNG DER ON-SCREEN STEUERUNG

Ihr TV-Gerät verfügt über eine graphische Bedieneroberfläche OSD (On Screen Display), die Ihnen die Bedienung und Steuerung Ihres TV-Gerätes erleichtert.

1. Wenn das Gerät eingeschaltet ist, drücken Sie auf die **MENU**-Taste. Dann erscheint das Hauptmenü auf dem Bildschirm.



2. Mit den Tasten **▲▼ P+/P-** navigieren Sie durch Menüs. Drücken Sie wenn der Cursor auf dem gewünschten Menüpunkt steht die **MENU**-Taste. Dadurch wird der Menüpunkt aktiviert.
3. Mittels der **Ziffern**-Tasten können die Menüpunkte direkt aufgerufen und aktiviert werden.
4. Je nach Menüpunkt erscheint bei Aktivierung ein Untermenü, ein Auswahlfenster oder der Einstell-/Eingabemodus wird eingeschaltet.
5. Durch Drücken von **EXIT** können Sie die jeweiligen Menüs, Untermenüs, Auswahlfenster und den Einstell-/Eingabemodus wieder verlassen.
6. In der letzten Zeile der Menüs werden jeweils die Tasten angezeigt, die eine Funktion im jeweiligen Menü besitzen.
7. Funktionen die in einem bestimmten Zustand des Gerätes nicht anwählbar sind, werden in grauer Schrift dargestellt.

## WEITERSCHALTEN VON PROGRAMMEN

Um durch die vorhandenen Programme zu schalten, haben Sie drei verschiedene Möglichkeiten:

1. Durch Direkteingabe der Programm-Nummer:  
Über die Tasten **0-9** rufen Sie das Programm direkt auf. Um mehrstellige Programmnummern aufzurufen, können Sie innerhalb von ca. 2 Sekunden nach Eingeben der ersten Ziffer die nachfolgenden Ziffern eingeben.
2. Durch kurzes Drücken der **▲▼ P+/P-** Tasten schalten Sie durch die laufenden Programme.
3. Durch längeres Drücken der **▲▼ P+/P-** Tasten wird eine Programmliste angezeigt, innerhalb der Sie auch mit den **▲▼ P+/P-** Tasten umschalten können. Durch Drücken der **DISPLAY**-Taste kann diese Programmliste auch direkt angezeigt werden.

## ZWISCHEN TV / PC / AV UMSCHALTEN

Schalten Sie die angeschlossenen externen Geräte (Videorecorder, DVD-Player, PC, SAT-Receiver, etc.) ein und drücken Sie die entsprechende Taste auf der Fernbedienung:

- ▶ Drücken Sie die **TV**-Taste, um in den TV-Modus zu schalten.
- ▶ Drücken Sie die **PC**-Taste, um wechselweise in den PC VGA oder PC HDMI-Modus zu schalten.
- ▶ Drücken Sie die **AV.SV** Taste, um den AV.SV-Eingang auszuwählen.
- ▶ Drücken Sie die Tasten **SCART 1** oder **SCART 2**, um den SCART/AV1 bzw. SCART/AV2-Eingang auszuwählen.

Die Scart-Buchsen verfügen (sofern dies vom angeschlossenen Gerät unterstützt wird) über eine automatische Erkennung, ob das angeschlossene Gerät eingeschaltet wurde. Dadurch wird in den meisten Fällen die Umschaltung auf den verwendeten Scart-Eingänge automatisch erfolgen und muss nicht manuell ausgewählt werden.



## LAUTSTÄRKEREGELUNG

### BEDIENUNG DER LAUTSTÄRKEREGELUNG

Drücken Sie die Tasten **◀▶ VOL-/VOL+**, um die Lautstärke zu verringern oder zu erhöhen.

### STUMMSCHALTUNG

Sie können den Ton zu jeder Zeit ausschalten, indem Sie auf die Taste **MUTE**  drücken.

1. Drücken Sie die Taste **MUTE**  und der Ton wird abgeschaltet.
2. Drücken Sie die Taste **MUTE**  noch einmal oder die **◀▶ VOL-/VOL+** Tasten und der Ton wird mit der vorherigen Lautstärke wieder eingeschaltet.

## BILDEINSTELLUNGEN (KONTRAST, FARBE, HELLIGKEIT, ETC.)

Ihr TV-Gerät bietet Ihnen die Möglichkeit für den TV-, für den PC-Betrieb und die AV-Stellungen individuelle Werte für die Bildeinstellungen nach Ihrem Geschmack festzulegen.

So zum Beispiel verwendet man für den PC-Modus üblicherweise niedrigere Werte für Helligkeit und Kontrast als für die anderen Betriebsarten. Darüber hinaus besteht die Möglichkeit optimierte Werksvoreinstellungen für Kontrast und Helligkeit zu wählen (AM ABEND, AM TAG).

Variante 1: Drücken Sie die **ROT**-Taste um direkt in das Bildeinstellungen-Menü zu gelangen.

Variante 2: Drücken Sie die **MENU**-Taste um das Hauptmenü aufzurufen, stellen Sie mittels der **▲▼ P+/P-** Tasten den Cursor auf **BILDEINSTELLUNGEN** und rufen Sie das zugehörige Menü mittels der **MENU**-Taste auf.

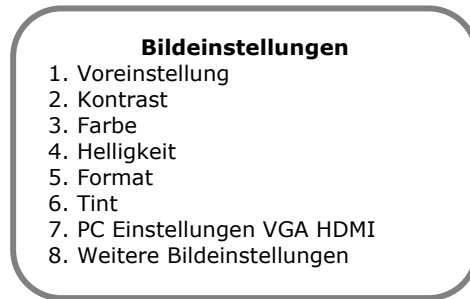

1. Voreinstellung:

Hier können Sie zwischen optimalen Werksvoreinstellungen oder manueller Einstellung für Kontrast und Helligkeit wählen. Die Auswahl erfolgt mit den **◀▶ VOL+/VOL-**Tasten oder mittels **MENU** über eine Auswahlliste. Die Voreinstellung kann auch außerhalb des Bildmenüs mittels der **APC**-Taste ausgewählt werden.

➤ **AM TAG:**

Hier wird der Kontrast des Bildes erhöht um eine optimale Darstellung des Bildes bei Tageslicht oder bei Nachtszenen zu erreichen.

➤ **AM ABEND:**

Hier wird der Kontrast des Bildes reduziert. Dadurch entsteht vor allem am Abend bei wenig Umgebungslicht ein angenehmer Bildeindruck.

➤ **MANUELL:**

Sie können Kontrast und Helligkeit selbst festlegen um das Bild gemäß ihren Wünschen anzupassen.

2. Abhängig von der Voreinstellung können Sie die Werte für Kontrast, Helligkeit und Farbe mit den **◀▶ VOL+/VOL-** Tasten anpassen. Kontrast und Helligkeit sind nur veränderbar, wenn der Menüpunkt **VOREINSTELLUNG** auf **MANUELL** eingestellt wurde.

3. Format:

Mit den **◀▶ VOL+/VOL-** Tasten kann das gewünschte Bildformat eingestellt werden. Diese Einstellung kann auch außerhalb des Bildmenüs direkt mit der **ARC**-Taste durchgeführt werden.

➤ **AUTO:** In diesem Modus wählt das Gerät selbständig die zum jeweiligen übertragene Programm passende Bildeinstellung aus und passt diese laufend an das Programm an.

➤ **4:3:** Diese Einstellung stellt das Seitenverhältnis des Bildes auf 4:3 für traditionelle Fernsehprogramme ein. Es erscheinen schwarze Balken auf beiden Seiten des Bildschirms.

➤ **PANORAMA:** Passt eine 4:3 Videoquelle auf ein 16:9 Verhältnis an, wobei vor allem die Ecken des Bildes gedehnt werden. Dies verringert entstehende Verzerrungen in der Mitte des Bildes.

➤ **CINEMA:** Manche DVD-Filme bzw. Cinemascope Sendungen füllen den oberen und unteren Rand des Bildschirms nicht aus. Die Funktion Cinema dehnt die Höhe, um den Bildschirm zu füllen.

➤ **BREITBILD 16:9:** 16:9 Sendungen werden unverzerrt wiedergegeben. 4:3 Videoquelle werden gleichmäßig gedehnt, um den Bildschirm zu füllen. Hier kommt es sowohl in der Mitte als auch in den Ecken des Bildes zu Verzerrungen.

4. Tint:

Mit den **◀▶ VOL+/VOL-** Tasten kann für NTSC-Bilder (z. B. Videokassetten aus den USA) der Farbeindruck verändert werden.

5. PC-Einstellungen VGA HDMI:

Dieser Punkt ist nur im PC VGA und PC HDMI-Modus anwählbar. Nähere Erklärungen siehe Kapitel „11. PC Modus - VGA und HDMI“ auf Seite 28.

## WEITERE BILDEINSTELLUNGEN

Bewegen Sie mit den **▲▼ P+ / P-** Tasten den Cursor auf WEITERE BILDEINSTELLUNGEN und drücken Sie die **MENU**-Taste.



In diesem Menü können weitere Feineinstellungen für den Bildeindruck vorgenommen werden.

### 1. Rauschreduktion:

Mit dieser Funktion kann bei verrauschten Bildern die Bildqualität verbessert werden. Es können mit den **◀▶ VOL+ / VOL-** Tasten oder der **MENU**-Taste über eine Auswahlliste die Stellungen AUTOMATISCH/AUS/SCHWACH/MITTEL/STARK ausgewählt werden.

Auf Stellung AUTOMATISCH wird die Rauschreduktion vom Gerät selbstständig an die Empfangsqualität angepasst. Stellungen MITTEL und STARK sollten nur bei stark verrauschten Bildern ausgewählt werden, da es bei schnell bewegten Bildinhalten zu ruckartigen Bewegungen kommen kann. Diese Einstellung kann für jeden Programmplatz individuell festgelegt werden.

### 2. Schärfe:

Mit den **◀▶ VOL+ / VOL-** Tasten kann die Bildschärfe ihren persönlichen Wünschen angepasst werden. Durch Drücken der **MENU**-Taste gelangt man in den Einstellmodus. Das Menü wird ausgeblendet um das Bild beurteilen zu können und über einen Einstellbalken kann die Einstellung vorgenommen werden. Diese Einstellung kann für jeden Programmplatz individuell festgelegt werden.

### 3. Kammfilter:

Durch das Aktivieren dieser Funktion können störende Wellenlinien in karierten Mustern im Bildinhalt vermieden werden.

### 4. Farbdeckung:

Diese Funktion dient dazu, um auftretende Unterschiede zwischen den farbige Bildanteilen und den Bildkonturen auszugleichen.

Die Einstellung kann im Menü mit den **◀▶ VOL+ / VOL-** Tasten erfolgen. Durch Drücken der **MENU**-Taste gelangt man auch in den Einstellmodus. Das Menü wird ausgeblendet und über einen Einstellbalken kann die Einstellung vorgenommen werden. Diese Einstellung kann für jeden Programmplatz individuell festgelegt werden.

### 5. Backlight (nur bei LCD-TV Geräten aktiv – nicht bei Plasma-TVs):

Mit dieser Funktion kann die Helligkeit der Hintergrundbeleuchtung des TV-Gerätes gesteuert werden. Es kann mit den **◀▶ VOL+ / VOL-** Tasten oder der **MENU**-Taste über eine Auswahlliste zwischen den Stellungen SCHWACH/MITTEL/NORMAL/VOLL gewählt werden.

### 6. Weissbalance:

Mit den **◀▶ VOL+ / VOL-** Tasten können Sie den Weiß-Eindruck in 3 Stufen ihren Wünschen anpassen.

### 7. Perfect Clear:

Unter diesem Punkt können Sie mit den **◀▶ VOL+ / VOL-** Tasten einen speziellen, digitalen Bildverbesserungsmodus aktivieren.

8. Antiflicker (nur bei Plasma-TVs aktiv – nicht bei LCD-TV-Geräten):  
Durch das Aktivieren dieser Funktion kann störendes Großflächenflackern reduziert werden. Allerdings werden schnelle Bewegungen dadurch unschärfer und ruckelnd.

## TONEINSTELLUNGEN (BALANCE, EQUALIZER, ETC.)

In diesem Menü können verschiedene Einstellungen bezüglich der Tonwiedergabe ihres TV-Gerätes vorgenommen werden.

Variante 1: Drücken Sie die **BLAU**-Taste um direkt in das Toneinstellungen-Menü zu gelangen.

Variante 2: Drücken Sie die **MENU**-Taste um das Hauptmenü aufzurufen, stellen Sie mittels der **▲▼ P+/P-** Tasten den Cursor auf TONEINSTELLUNGEN und rufen Sie das zugehörige Menü mittels der **MENU**-Taste auf.



1. Lautstärke:  
Dieser Punkt entspricht der Lautstärkeeinstellung, die auch außerhalb des Menüs direkt mit den **◀▶ VOL+/VOL-** Tasten steuerbar ist.
2. Balance:  
Hier können Lautstärkeunterschiede zwischen linkem und rechtem Lautsprecher ausgeglichen werden, falls ihre Betrachtungsposition nicht zentral vor dem TV-Gerät sein sollte, um einen optimalen Klangeindruck zu erzielen.
3. Equalizer:  
Wie bei ihrer Stereoanlage können Sie unter diesem Punkt einzelne Frequenzen der Tonwiedergabe verstärken bzw. abschwächen. Dieser Menüpunkt ist nur anwählbar, wenn der Menüpunkt VOREINSTELLUNG auf MANUELL eingestellt ist. Stellen sie den Auswahlbalken mittels der **▲▼ P+/P-** Tasten auf EQUALIZER und drücken Sie die **MENU**-Taste.

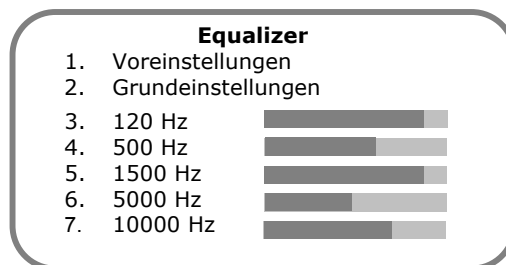

- Unter VOREINSTELLUNG kann zwischen den Equalizer-Voreinstellungen POP/CLASSIC/SPRACHE/JAZZ/FLAT gewählt werden. Die Auswahl erfolgt entweder über die **◀▶ VOL+/VOL-** Tasten oder über eine Auswahlliste erreichbar über die **MENU**-Taste.

Jede Equalizer -Voreinstellung entspricht einer bestimmten vorgegebenen Einstellung bezüglich der Anhebung bzw. Abschwächung der einzelnen Frequenzen um bestimmte Klangeffekte zu erzielen. Wurde eine der zuvor angeführten Voreinstellungen ausgewählt sind die einzelnen Frequenzen nicht veränderbar und somit auch grau dargestellt.

- Wird unter VOREINSTELLUNG die Einstellung MANUELL ausgewählt, so können Sie die Tonwiedergabe ihres TV-Gerätes für die angegebenen Frequenzen nach Ihrem persönlichen Empfinden einstellen. Bewegen Sie den Auswahlbalken mit den ▲▼ P+/P- Tasten auf die jeweilige Frequenz und führen Sie die Einstellung mittels der ◀▶ VOL+/VOL- Tasten durch.
  - Sollten Sie mit ihren Veränderungen nicht zufrieden sein, können Sie durch Aufruf der Grundeinstellungen zu voreingestellten Grundwerten zurückkehren. Hierzu stellen Sie den Auswahlbalken mit den ▲▼ P+/P- Tasten auf GRUNDEINSTELLUNGEN und drücken die **MENU**-Taste.
4. Voreinstellung:  
Schnellauswahl für die Equalizervoreinstellungen – siehe Equalizer
5. Kopfhörer:  
Unter diesem Punkt können Sie die Lautstärke-, Bässe- und Höheneinstellungen für den Kopfhörer anpassen. Bewegen Sie den Auswahlbalken mit den ▲▼ P+/P- Tasten auf KOPFHÖRER und rufen Sie das zugehörige Menü durch Drücken der **MENU**-Taste auf. Mittels der ◀▶ VOL+/VOL- Tasten können die Werte verändert werden.



6. Surround:  
Die verschiedenen Raumklangstellungen NORMAL/BREIT/CINEMA können mittels der ◀▶ VOL+/VOL- Tasten oder durch Drücken der **MENU**-Taste über eine Auswahlliste angewählt werden.  
**Hinweis:** *Cinema Surround* ist eine von Dolby Laboratories zertifizierte Technologie, die durch Verwendung von Dolby Pro Logic ein virtuelles Raumklang-Erlebnis mit nur zwei Lautsprechern erzeugt.  
*Cinema Surround* gibt alle originalen Mehrkanal-Audioinformationen wieder und vermittelt dem Zuhörer den Eindruck, von zusätzlichen Lautsprechern umgeben zu sein.
7. Tonkanal:  
Mit dieser Funktion können Sie den Tonkanal wählen. Zum Beispiel bietet dies die Möglichkeit bei zweisprachigen Sendungen zwischen den beiden Sprachen auszuwählen. Nachdem Sie den Auswahlbalken mit den ▲▼ P+/P- Tasten auf TONKANAL gestellt haben, können Sie entweder mit den ◀▶ VOL+/VOL- Tasten oder über eine Auswahlliste, erreichbar mittels der **MENU**-Taste, zwischen den Einstellungen STEREO/MONO/ZWEITON A/ZWEITON B/ MONO C wählen.  
Die anwählbaren Tonkanäle sind abhängig von der Sendung, die Sie gerade sehen. Nicht anwählbare Stellungen werden grau dargestellt. Die Einstellung, die Sie in diesem Menü vornehmen, wird nach einem Programmplatzwechsel wieder zurückgesetzt.  
Sollten Sie auf einem Sender eine dauerhafte Änderung des Tonkanals wünschen (z. B. Sie wollen immer die zweite Sprache eines bestimmten Senders empfangen), nehmen Sie diese Einstellung im Menü PROGRAMME BEARBEITEN vor – siehe Kapitel „Manuelle Einstellung von Programmen“ auf Seite 20. In diesem Abschnitt finden Sie auch eine genauere Beschreibung bezüglich der möglichen Einstellungen.
8. Automatische Lautstärke:  
Nach Aktivierung dieser Funktion wird die Lautstärke ihres TV-Gerätes automatisch geregelt, so dass laute Tonpassagen (z. B. bei Werbeunterbrechungen) nicht mehr störend wirken.
9. Loudness:  
Unter diesem Punkt können Sie eine lautstärkenabhängige Klangregelung ein- bzw. ausschalten.

## 8. TV-MODUS

---

### PROGRAMMEINSTELLUNGEN ANPASSEN

1. Schalten Sie mit der Taste **TV** auf der Fernbedienung das TV-Gerät in den „TV“-Modus.
2. Drücken Sie auf die **MENU-Taste** und das Hauptmenü erscheint auf dem Bildschirm.

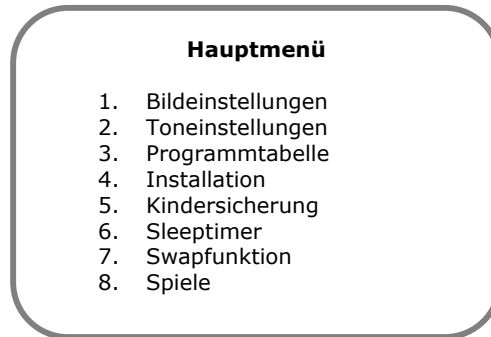

3. Mit den **▲▼ P+/P-** Tasten wählen Sie den Menüpunkt PROGRAMMTABELLE aus und drücken die **MENU-Taste**.

### PROGRAMMTABELLE

Die Programmtabelle zeigt die Programmnummern und -namen an. In dieser Liste können Sie Programmnamen ändern, Programme bearbeiten, löschen, hinzufügen, verschieben oder Feineinstellungen vornehmen.

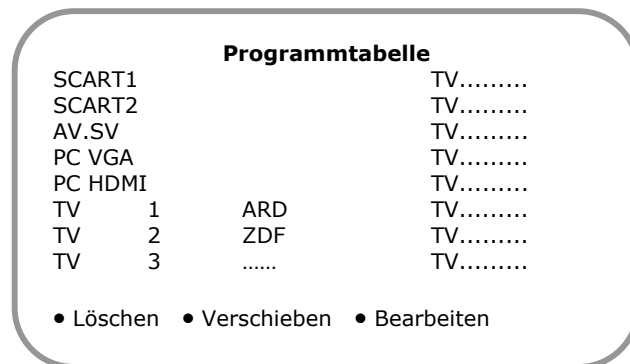

**Hinweis:** Die Programme SCART1, SCART2, AV.SV, PC VGA und PC HDMI können nicht gelöscht oder verschoben werden.

### LÖSCHEN VON PROGRAMMEN

1. Gehen Sie in der Programmtabelle mit Hilfe der **▲▼◀▶ P+/P-/Vol+/Vol-** Tasten zu dem Programm, das Sie löschen möchten.
2. Drücken Sie die **ROT** Taste für den Direktaufruf der Löschfunktion oder rufen Sie mit der **MENU-Taste** eine Auswahlliste an Editierfunktionen auf und wählen Sie LÖSCHEN aus.
3. Sie gelangen nun zu einer Sicherheitsabfrage. Wählen Sie mit Hilfe der **▲▼ P+/P-** Tasten LÖSCHEN aus und führen Sie dies mit der **MENU-Taste** oder durch nochmaliges Drücken der **ROT** Taste direkt aus.



## VERSCHIEBEN UND SORTIEREN VON PROGRAMMEN

1. Gehen Sie in der Programmtabelle mit Hilfe der **▲▼◀▶ P+/P-/Vol+/Vol-** Tasten zu dem Programmplatz, den Sie verschieben oder umsortieren möchten.
2. Drücken Sie die **GRÜN** Taste für den Direktaufruf der Sortierfunktion oder rufen Sie mit der **MENU**-Taste eine Auswahlliste an Editierfunktionen auf und wählen Sie **VERSCHIEBEN** aus.
3. Das **entsprechende** Programm erscheint nun farbig markiert.
4. Verschieben Sie das Programm mit Hilfe der **▲▼◀▶ P+/P-/Vol+/Vol-** Tasten auf den von Ihnen gewünschten Programmplatz.
5. Speichern Sie die durchgeführten Änderungen durch erneutes Drücken der **GRÜN** oder der **MENU**-Taste.

## NAME VON PROGRAMMEN ÄNDERN

1. Gehen Sie in der Programmtabelle mit Hilfe der **▲▼◀▶ P+/P-/Vol+/Vol-** Tasten zu dem Programmplatz, den Sie bearbeiten möchten.
2. Drücken Sie entweder die **GELB** Taste für den Direktaufruf der Bearbeitungsfunktion oder rufen Sie mit der **MENU**-Taste eine Auswahlliste an Editierfunktionen auf und wählen Sie **BEARBEITEN** aus.
3. Der Bildschirm zeigt nun das Menü **PROGRAMM BEARBEITEN** oder **AV BEARBEITEN**:

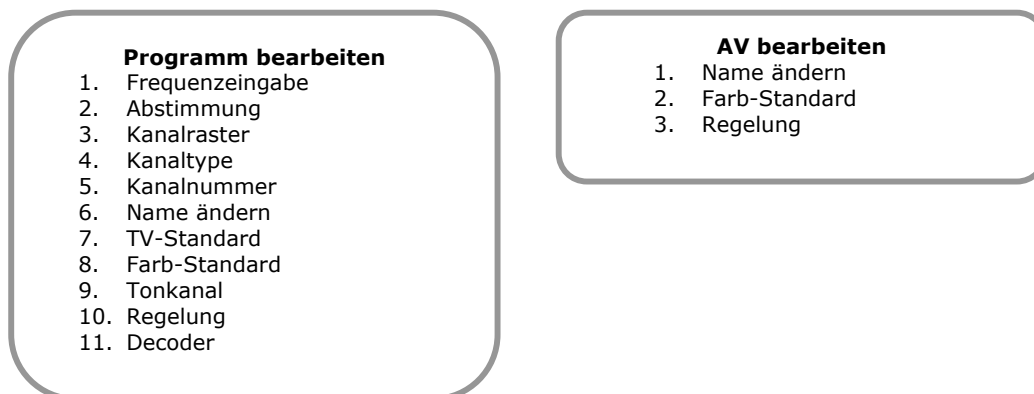

4. Gehen Sie mit Hilfe der **▲▼ P+/P-** Tasten zum Menüpunkt **NAME ÄNDERN** und drücken Sie die **MENU**-Taste.
5. Sie können nun mit den Tasten **▲▼ P+/P-** den gewünschten Buchstaben auswählen. Mit den Tasten **◀▶ VOL+/VOL-** gelangen Sie zur nächsten Position (jeder Programmname kann 8 Zeichen lang sein). Mit der **MENU-** oder **EXIT**-Taste verlassen Sie die Namensauswahl.
6. Drücken Sie die **EXIT**-Taste und bestätigen Sie, dass Sie die durchgeführten Änderungen speichern möchten mit **JA**.

## MANUELLE EINSTELLUNG VON PROGRAMMEN

1. Gehen Sie in der Programmtabelle mit Hilfe der **▲▼◀▶ P+/P-/Vol+/Vol-** Tasten zu dem Programmplatz, den Sie bearbeiten möchten.
2. Drücken Sie entweder die **GELB** Taste für den Direktaufruf der Bearbeitungsfunktion oder rufen Sie mit der **MENU**-Taste eine Auswahlliste an Editierfunktionen auf und wählen Sie **BEARBEITEN** aus.
3. Der Bildschirm zeigt nun das Menü **PROGRAMM BEARBEITEN** oder **AV BEARBEITEN**:

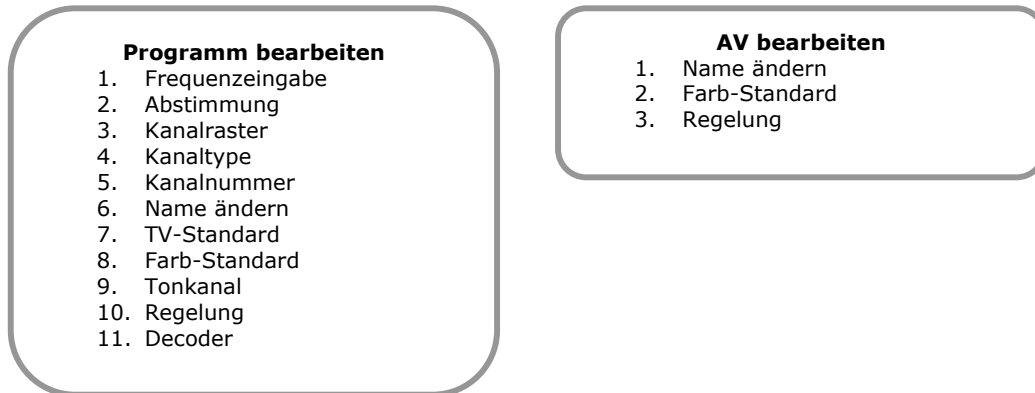

4. Frequenzeingabe:  
Hier kann die Empfangsfrequenz verändert oder direkt eingegeben werden. Stellen Sie den Auswahlbalken mit den **▲▼ P+/P-** Tasten auf **FREQUENZEINGABE**. Sie können nun mit den **◀▶ VOL+/VOL-** Tasten die Empfangsfrequenz verändern.

Dabei sollte darauf geachtet werden, dass der Anzeigebalken des Menüpunktes **2. ABSTIMMUNG** in der Mitte steht, da dann der Sender optimal eingestellt ist.

Durch Drücken der **MENU**-Taste können Sie die Empfangsfrequenz auch direkt mit den Zifferntasten eingeben. Mit der **MENU**-Taste verlassen Sie die Direkteingabe wieder.

5. Kanalraster:  
Mit der **MENU**-Taste (Auswahlliste) oder den **◀▶ VOL+/VOL-** Tasten kann das Kanalraster verändert werden. Das Kanalraster stellt eine Einteilung der Kanäle auf die zur Verfügung stehenden Frequenzen dar und kann je nach Standort variieren (z. B. CCIR in Deutschland unterscheidet sich von der notwendigen Einstellung in Frankreich)
6. Kanaltype:  
Mit der **MENU**-Taste (Auswahlliste) oder den **◀▶ VOL+/VOL-** Tasten kann die Kanaltype verändert werden. Abhängig von der Einstellung des Kanalrasters kann hier zwischen Kanälen und Sonderkanälen bzw. speziellen Kanälen in einzelnen Staaten ausgewählt werden (z. B. C1 in Frankreich).
7. Kanalnummer:  
Hier können Sie direkt die Kanalnummer des von ihnen auf diesem Programmplatz gewünschten Programms eingeben. Mit den **◀▶ VOL+/VOL-** Tasten können Sie die momentane Kanalnummer erhöhen und verringern. Wenn Sie die **MENU**-Taste drücken, erscheint ein Cursor und Sie können mit den Zifferntasten direkt die Kanalnummer eingeben.
8. TV-Standard:  
Mit der **MENU**-Taste (Auswahlliste) oder den **◀▶ VOL+/VOL-** Tasten kann der TV-Standard verändert werden. Hier können Einstellungen bezüglich der Übertragungsnorm (standortabhängig) eines Senders vorgenommen werden.

9. Farb-Standard:

Mit der **MENU**-Taste (Auswahlliste) oder den ◀▶ **VOL+ /VOL-** Tasten kann der Farbstandard verändert werden. Hier können Einstellungen bezüglich der Farbnorm eines Senders vorgenommen werden.

10. Tonkanal:

Mit der **MENU**-Taste (Auswahlliste) oder den ◀▶ **VOL+ /VOL-** Tasten kann der bevorzugte Tonkanal gewählt werden. In Stellung AUTOMATISCH wählt das Gerät selbstständig die optimale Toneinstellung entsprechend der Priorität NICAM (eine von manchen Sendern verwendete digitale Tonnorm) vor Stereo vor Mono aus. Die Umstellung auf MONO kann manchmal bei Tonproblemen auf einem Stereosender von Vorteil sein. Mit ZWEITON B kann auf einem zweisprachigen Sender die zweite Sprache ausgewählt werden. Die Einstellung MONO C ist nur für NICAM-Sender, die mehrere Sprachen senden, relevant.

11. Regelung:

Wenn Sie einen Videorecorder über einen HF-Programmplatz (Anschluss mit Antennenkabel) oder über ein AV-Programm (Anschluss mit Scart-Kabel) betreiben möchten, sollte der Menüpunkt REGELUNG auf diesem Programmplatz auf VCR gestellt werden um störende Bildverzerrungen zu vermeiden (Umstellung auf schnelle Zeitkonstante). Die Einstellung kann mittels der **MENU**-Taste (Auswahlliste) oder den ◀▶ **VOL+ /VOL-** Tasten vorgenommen werden.

12. Decoder:

Diese Einstellung ist wichtig für den Betrieb eines Decoders an der SCART/AV2-Buchse um verschlüsselte Sender empfangen zu können. Die Einstellung kann mittels der **MENU**-Taste (Auswahlliste) oder den ◀▶ **VOL+ /VOL-** Tasten vorgenommen werden.

Die Einstellung AUS bedeutet normaler Fernsehbetrieb ohne Decoder. Auf allen anderen Stellungen wird automatisch das decodierte Bildsignal des Decoders dargestellt. Der Unterschied zwischen den Decoderstellungen besteht darin ob der jeweilige Sender den Ton zusätzlich verschlüsselt oder nicht. Die folgende Tabelle soll die Zusammenhänge erläutern.

Decodereinstellung	Sender/Ton	Sender/Bild	Tonausgabe Quelle	Bilddarstellung von
Aus	Uncodiert	uncodiert	TV	TV
Ton Extern/Intern	Analog Nicom codiert uncodiert	codiert	Analog Decoder NICAM TV	Decoder
Ton Extern	Analog Nicom codiert codiert	codiert	Analog Decoder NICAM Decoder	Decoder
Ton Intern	Analog Nicom uncodiert uncodiert	codiert	Analog TV Nicom TV	Decoder

**Hinweis:** Für die richtige Einstellung lesen Sie die Gebrauchsanweisung Ihres Decoders oder fragen Sie den Anbieter des verschlüsselten Programms.

13. Drücken Sie die **EXIT**-Taste und bestätigen Sie, dass Sie die durchgeführten Änderungen speichern möchten mit JA.

**Hinweis:** Die zuvor beschriebenen Einstellungen sind nur in Ausnahmefällen notwendig (manuelles Einstellen eines neuen Senders, Anschluss eines Decoders, usw.). Der automatische Suchlauf APSAS führt die meisten Einstellungen selbsttätig durch.

## MANUELLES HINZUFÜGEN VON PROGRAMMEN

1. Gehen Sie mit den **▲▼◀▶ P+/P-/Vol+/Vol-** Tasten auf den ersten leeren Programmplatz nach den bereits gespeicherten Programmplätzen in der Programmtabelle. Drücken Sie die **MENU**-Taste und wählen Sie die Signalquelle NEU-TV aus.
2. Geben Sie nun den Kanaltyp und anschließend die Kanalnummer oder die entsprechende Frequenz ein. Überprüfen Sie die restlichen Einstellungen auf ihre Korrektheit bezüglich des gewünschten Senders (siehe Kapitel „Manuelle Einstellung von Programmen“ ab Seite 20)
3. Drücken Sie die **EXIT**-Taste und bestätigen Sie, dass Sie die durchgeführten Änderungen speichern möchten mit JA.

## NEUE PROGRAMME AUTOMATISCH HINZUFÜGEN

Diese Funktion ist sehr nützlich, wenn das Programmangebot in ihrem Empfangsgebiet (z.B. am Kabelnetz) erweitert wird. Es wird ein automatischer Suchlauf gestartet, der alle neu hinzu gekommenen Programme seit dem letzten Suchlauf speichert.

1. Drücken Sie die **MENU**-Taste um in das Hauptmenü zu gelangen.
2. Wählen Sie mit den **▲▼ P+/P-** Tasten den Punkt INSTALLATION aus und drücken Sie erneut die **MENU**-Taste.



3. Wählen Sie mit **▲▼ P+/P-** Tasten den Menüpunkt NEUE PROGRAMME SUCHEN und drücken Sie die **MENU**-Taste und wählen Sie STARTEN aus. Auf dem Bildschirm erscheint nun das Menü AUTOMATISCHER SUCHLAUF:

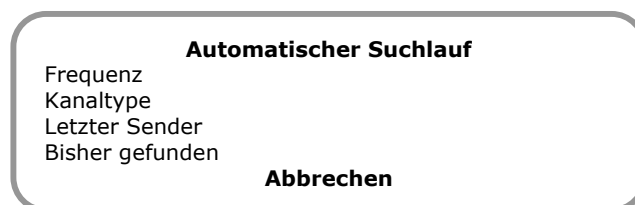



4. Dieses Menü dient zur Anzeige des bisherigen Fortschritts des Suchlaufs. Sie können den Suchlauf jederzeit mit der **MENU**- oder der **EXIT**-Taste abbrechen. In diesem Fall werden keine neuen Sender gespeichert.
5. Wenn der Suchlauf fertig ist, gelangen Sie wie nach der Erstinstallation in die Programmtabelle. Neue Programme wurden im Anschluss an die bereits vorhandenen Programme angefügt. Sollten Sie die Sortierung oder Namen ändern wollen, sehen Sie bitte im Kapitel „Programmtabelle“ auf Seite 18 nach.

## 9. TELETEXT

---

Teletext ist ein kostenloses Service, das von den meisten Fernsehstationen ausgestrahlt wird und aktuelle Informationen bezüglich Nachrichten, Wetter, Fernsehprogrammen, Aktienkursen, Untertiteln und anderen Themen bietet. Ihr TV-Gerät bietet viele nützliche Funktionen für die Bedienung des Teletexts sowie Multipage-Text, Unterseitenspeicherung oder schnelle Navigation.

### DIE BEDIENUNG DES TELETEXTS

1. Wählen Sie einen Fernsehsender, der Teletext ausstrahlt.
2. Drücken Sie die  **TELETEXT**-Taste einmal um die Basis-/Indexseite des Teletexts anzuzeigen.
3. Durch nochmaliges Drücken der  **TELETEXT**-Taste oder der **EXIT**-Taste schalten Sie den Teletextmodus wieder aus. Das Gerät wechselt wieder in den TV-Modus.

### TELETEXT SEITEN AUSWÄHLEN

1. Geben Sie die gewünschte Teletextseite als dreistellige Nummer direkt mit den Zifferntasten ein.
2. Die gewählte Seitenzahl wird in der linken oberen Ecke des Bildschirms angezeigt. Der Teletextzähler sucht solange, bis die gewählte Seitennummer gefunden ist, so dass die gewünschte Seite angezeigt werden kann.
3. Schnellnavigation mit den 4 farbigen Tasten:  
Durch Drücken der Tasten **ROT**, **GRÜN**, **GELB** und **BLAU** auf der Fernbedienung können spezielle Seiten schnell ausgewählt werden. Die Funktion der jeweiligen Farbtaste wird am unteren Bildrand angezeigt (z. B. +/- um eine Seite höher/niedriger zu blättern oder der Titel des erreichbaren Teletextblocks)
4. Schnellnavigation mit Page Catching:  
Diese Funktion ermöglicht die Schnellauswahl von in der aktuellen Teletextseite angezeigten Seitennummern. Navigieren Sie mit den **▲▼ P+/P-** Tasten auf die für Sie interessante Seitennummer (ein blinkender Cursor erscheint dabei) und drücken Sie zum Aufrufen die **MENU**-Taste.
5. Manche Teletextseiten beinhalten auch Unterseiten, die am unteren Bildrand angezeigt werden. Durch Drücken der **POSITION/SIZE** Tasten können Sie zwischen den Unterseiten hin- und herblättern.

### TELETEXT ANZEIGEFUNKTIONEN AUSWÄHLEN

Ihr TV-Gerät bietet Ihnen mehrere Möglichkeiten mehrere Teletextseiten gleichzeitig bzw. das Fernsehbild und den Teletext gleichzeitig übersichtlich darzustellen.

1. Multipage-Text:  
Diese Funktion stellt mehrere zusammenhängende Teletextseiten auf einem Bildschirm dar. Drücken Sie die **DISPLAY**-Taste. Sie erhalten ein großes und zwei kleine Anzeigefenster. Im großen Bild wird die Hauptseite dargestellt, in den kleinen Bildern die dazugehörigen, folgenden Unterseiten oder jene Seiten, die sich durch Drücken der Tasten **GELB** bzw. **BLAU** schnell auswählen lassen. Um zum normalen Teletext-Vollbild zurückzukehren drücken Sie wieder die **DISPLAY**-Taste.

2. Split Screen:  
Um zusätzlich zum Teletext das aktuelle Fernsehbild als „Split Screen“ anzuzeigen, drücken Sie die **PIP ON/OFF** -Taste (= der Bildschirm wird geteilt).
3. Fernsehbild im Multipage-Text:  
Durch erneutes Drücken der **PIP ON/OFF** -Taste wird das Fernsehbild im oberen Feld der beiden kleinen Teletext-Bilder im Multipage-Modus dargestellt.
4. Teletext als Bild im Bild:  
Durch erneutes Drücken der **PIP ON/OFF** -Taste wird das Fernsehbild als Vollbild dargestellt und die aktuelle Teletextseite als kleines Bild im Bild im oberen, rechten Bildschirmbereich eingeblendet.

## NÜTZLICHE TELETEXT EIGENSCHAFTEN



### INDEX

- Mit dieser Taste wählen Sie die Indexseite aus, die eine Liste des Teletextinhalts enthält.



### STOP

Die Teletextseite, die Sie gewählt haben, enthält möglicherweise mehr Informationen als auf einen Bildschirm passen. In diesem Fall wird die Information auf mehrere Unterseiten aufgeteilt. Die Unterseiten werden in regelmäßigen Zeitabständen weitergeblättert.

- Drücken Sie die **STOP**-Taste, um einen automatischen Seitenwechsel zu verhindern. Das Symbol STOP wird in der linken oberen Ecke des Bildschirms angezeigt und der automatische Seitenwechsel ist unterbrochen.
- Drücken Sie erneut auf die **STOP**-Taste um den automatischen Seitenwechsel wieder zuzulassen.



### INTERRUPT

Wenn Sie im Teletextmodus die **INTERRUPT**-Taste drücken, dann schaltet das TV-Gerät die Teletextanzeige in den Hintergrund. Damit können Sie Wartezeiten bis zur Anzeige der gewünschten Seite überbrücken.

- Wählen Sie die gewünschte Seitennummer im Teletextmodus.
- Drücken Sie die **INTERRUPT**-Taste um zum TV-Modus zu schalten, während Sie auf die Teletextseite warten. In der linken oberen Ecke erscheint ein Feld mit der gesuchten Seitennummer und 3 Bindestriche die rotieren, solange gesucht wird.
- Sobald die gewünschte Seite gefunden ist, erscheint die Seitenzahl anstatt der Bindestriche.
- Drücken Sie nun erneut die **INTERRUPT**-Taste, um die gewünschte Seite anzuzeigen.



### REVEAL

- Um verborgene Information, wie z. B. die Lösungen von Rätseln, Puzzle oder Quiz anzuzeigen, drücken Sie einmal auf die **REVEAL**-Taste.
- Nochmaliges Drücken der **REVEAL**-Taste verbirgt die Antworten wieder.



### EXPAND

Diese Funktion zeigt die Teletextinformation in doppelter Größe an.

- Drücken Sie die **EXPAND**-Taste, um die obere Hälfte der Seite zu vergrößern.
- Drücken Sie erneut die **EXPAND**-Taste um die untere Hälfte der Seite vergrößert anzuzeigen.
- Nochmaliges Drücken der **EXPAND**-Taste zeigt den Teletext wieder in normaler Größe.

## 10. ANSCHLIEBEN VON EXTERNEN GERÄTEN

---

### ANSCHLUSS EINES EXTERNEN GERÄTES AN DIE SCARTBUCHSE

Um z. B. einen Videorecorder, einen DVD-Player, einen SAT-Receiver oder ähnliches an eine der beiden Scartbuchsen ihres TV-Gerätes anzuschließen, verbinden Sie bitte die SCART/AV1- oder die SCART/AV2-Buchse des TV-Gerätes über ein EURO-AV-Kabel (Scartkabel) mit ihrem anzuschließenden Gerät.

**Hinweis:** Beachten Sie bitte die Gebrauchsanweisung des anzuschließenden Gerätes.

### ANSCHLUSS EINES VIDEORECORDERS AN DIE ANTENNENBUCHSE

Um einen Videorecorder an die Antennenbuchse ihres TV-Gerätes anzuschließen, verbinden Sie bitte den Antenneneingang des TV-Gerätes mittels eines Antennenkabels mit dem Antennenausgang ihres Videorecorders. Ihre Hausantenne schließen Sie bitte an den Antenneneingang ihres Videorecorders an.

Sie können einen beliebigen Programmplatz am TV-Gerät wählen um die Bild- und Tonsignale ihres Videorecorders darzustellen. Hierzu muss der gewählte Programmplatz auf die Sendefrequenz des Antennenausgangs ihres Videorecorders abgestimmt werden (üblicherweise zwischen Kanal 30 und 40) – siehe Kapitel „Manuelle Einstellung von Programmen“ auf Seite 20.

Nach Durchführung der Abstimmung sollten Sie den Menüpunkt „10. REGELUNG“ im Menü PROGRAMME BEARBEITEN auf VCR stellen um Bildverzerrungen zu vermeiden.

**Hinweis:** Beachten Sie bitte die Gebrauchsanweisung Ihres Videorecorders.

### ANSCHLUSS EINES PCs ODER EINER MULTIMEDIA-VIDEOQUELLE

Ihr TV-Gerät kann sowohl analoge als auch digitale Multimedia-Eingangssignale darstellen und bietet Ihnen die Möglichkeit einen PC oder eine Videoquelle mit DVI-, HDMI- oder Komponenten-Ausgang (zum Beispiel einen DVD-Player) anzuschließen.

Verbinden Sie dafür die VGA- oder HDMI-Buchse des TV-Gerätes mit der Grafikkarte ihres PCs oder mit ihrer Videoquelle. Im HDMI-Signal sind üblicherweise digitale Tonsignale beinhaltet und müssen nicht extra verbunden werden.

Um analoge Tonsignale am TV-Gerät wiederzugeben, verbinden Sie den Line-Ausgang ihres PCs oder den Audioausgang ihrer Videoquelle mit dem jeweiligen Audio In-Eingang (schwarze Klinkenbuchse neben dem VGA oder HDMI-Eingang an der Geräterückseite). Eventuell müssen Sie für die Verbindungen entsprechende Adapter oder Adapterkabel verwenden.

**Hinweis:** Beachten Sie bitte die Gebrauchsanweisung Ihres PCs und der Sound- und Grafikkarte oder ihrer Videoquelle sowie die Technischen Daten Ihres TV-Gerätes um die notwendigen Toneinstellungen und Einstellungen für Auflösung und Bildwiederholrate auszuwählen.

### ANSCHLUSS EINES DECODERS

Um verschlüsselte Programme empfangen zu können, brauchen Sie einen Decoder. Diesen verbinden Sie bitte über ein EURO-AV-Kabel (Scartkabel) mit der SCART/AV2-Buchse ihres TV-Gerätes. Für weitere Einstellungen bezüglich Decoderbetrieb lesen Sie bitte im Kapitel „Manuelle Einstellung von Programmen“ auf Seite 20 nach.

**Hinweis:** Beachten Sie bitte die Gebrauchsanweisung Ihres Decoders.

### ANSCHLUSS EINES KAMERARECORDERS

Um einen Kamerarecorder anzuschließen verbinden Sie das Gerät mit einem handelsüblichen Kabel (Cinchkabel und/oder S-Video-Kabel) mit der AV.SV Buchse Ihres TV-Gerätes entsprechend der farblichen Kabel- und Buchsenkennzeichnung.

**Hinweis:** Beachten Sie bitte die Gebrauchsanweisung Ihres Kamerarecorders.

## EINSTELLUNGEN FÜR EXTERNE GERÄTE (BILD, TON, NAME, ETC.)

Um Bildeinstellungen für AV-Stellungen zu verändern, lesen Sie bitte in den Kapiteln „BILDEINSTELLUNGEN (KONTRAST, FARBE, HELLIGKEIT, ETC.)“ auf Seite 13 und „WEITERE BILDEINSTELLUNGEN“ auf Seite 15 nach. Die in diesen Kapiteln beschriebenen Funktionen sind auch für die AV-Stellungen gültig.

Wenn Sie Toneinstellungen anpassen wollen, finden Sie nähere Beschreibungen im Kapitel „TONEINSTELLUNGEN (BALANCE, EQUALIZER, ETC.)“ auf Seite 16. Dort beschriebene Punkte gelten auch für die AV-Stellungen.

Wenn Sie den Programmnamen oder Programmeinstellungen anpassen wollen, finden Sie nähere Beschreibungen in den Kapiteln „NAME VON PROGRAMMEN ÄNDERN“ und „MANUELLE EINSTELLUNG VON PROGRAMMEN“ auf den Seiten 19 und 20.

## MENÜ AV EINSTELLUNGEN

In diesem Menü können Eingangssignalart, die Quelle für das Ausgangssignal sowie ein Lautstärke-Offset gegenüber der Basislautstärke für die AV-Stellungen Scart1, Scart2, und AV.SV festgelegt werden.

1. Drücken Sie die **MENU**-Taste um in das Hauptmenü zu gelangen.
2. Wählen Sie mit den **▲▼ P+/P-** Tasten den Menüpunkt INSTALLATION aus und drücken Sie erneut die **MENU**-Taste.
3. Stellen Sie mittels der **▲▼ P+/P-** Tasten den Auswahlbalken auf den Menüpunkt AV EINSTELLUNGEN und drücken Sie erneut die **MENU**-Taste. Dies führt Sie zu folgendem Menü:

AV Einstellungen		
1.	AV1	Signalart
2.	AV1	Video Ausgang
3.	AV1	Lautstärke Offset
4.	AV2	Signalart
5.	AV2	Video Ausgang
6.	AV2	Lautstärke Offset
7.	AV.SV	Signalart
8.	AV.SV	Lautstärke Offset

4. AV1 Signalart:  
Mit den **◀▶ VOL+/VOL-** Tasten oder durch Drücken der **MENU**-Taste (Auswahlliste) können Sie zwischen verschiedenen Einstellungen für die Signalart wählen, die ein an die SCART/AV 1-Buchse angeschlossenes, externes Gerät liefert. Denken sie bitte immer daran, dass ihr externes Gerät, die jeweilige Signalart auch liefern muss um einwandfreie Bilder zu erreichen.

**Hinweis:** Beachten Sie die Gebrauchsanweisung des angeschlossenen Gerätes.

- VIDEO/RGB AUTO:  
In dieser Einstellung können FBAS- (z. B. Videorecorder) und RGB-Signale (z. B. Spielkonsole) dargestellt werden. RGB-Signale werden, sofern diese Funktion vom angeschlossenen Gerät unterstützt wird, automatisch erkannt und dargestellt.
- S-VIDEO:  
Dient zum Anschluss von S-VIDEO-Signalen. Bei dieser Signalart sind das Bild- und das Farbsignal getrennt, um störende Wellenlinien in karierten Mustern zu vermeiden.
- RGB:  
Dient zum Anschluss von RGB-Signalquellen (z. B. Spielkonsole) die eine automatische Erkennung nicht unterstützen.



- YCrCb:  
In dieser Einstellung kann ein YCrCb-Signal, das von vielen DVD-Playern ausgegeben wird, dargestellt werden. Es wird automatisch erkannt ob die Bilder im Zeilensprung- (interlaced) oder Vollbildverfahren (progressiv) übertragen werden.
  - YPrPb:  
In dieser Einstellung kann ein YPrPb-Signal, das von vielen DVD-Playern ausgegeben wird, dargestellt werden. Es wird automatisch erkannt ob die Bilder im Zeilensprung- (interlaced) oder Vollbildverfahren (progressiv) übertragen werden.
5. AV1 Video Ausgang:  
Mit den ◀▶ **VOL+ /VOL-** Tasten oder durch Drücken der **MENU**-Taste (Auswahlliste) können Sie zwischen verschiedenen Einstellungen für das Ausgabesignal wählen, das an der SCART/AV 1-Buchse ausgegeben wird.
- Hinweis:** Im Bereitschaftsmodus werden keine Signale ausgegeben!
- AUTO:  
Die vom Gerät dargestellten Bilder und Töne werden an der SCART/AV 1-Buchse ausgegeben (Ausnahme: Gerät befindet sich in der AV-Stellung SCART 1).
  - TV:  
Es wird immer (auch wenn ihr TV-Gerät in einer AV-Stellung betrieben wird) das über die Antenne empfangene Signal an der SCART/AV 1-Buchse ausgegeben.
  - AV2 (Copy-Modus):  
Unabhängig vom Modus (TV, PC usw.) in dem sich ihr TV-Gerät befindet, wird an der SCART/AV 1-Buchse das von der SCART/AV 2-Buchse kommende Bild- und Tonsignal ausgegeben. Diese Funktion ist sehr nützlich um von einem externen Gerät auf ein anderes zu überspielen.
  - AV.SV (Copy-Modus):  
Die gleiche Funktion wie unter Einstellung AV2 mit dem Unterschied, dass die Bild- und Tonsignale von den Cinchbuchsen vom AV.SV-Eingang an der SCART/AV 1-Buchse ausgegeben werden (z. B. um von einer Videokamera auf einen Videorecorder zu überspielen).
6. AV1 Lautstärke Offset:  
Mit den ◀▶ **VOL+ /VOL-** Tasten können sie einen Lautstärke Offset (Verschiebung – leiser oder lauter) gegenüber der Basislautstärke ihres Gerätes für die Toneingangssignale an der SCART/AV 1-Buchse festlegen.
7. AV2 Signalart/AV2 Video Ausgang/AV2 Lautstärke Offset:  
Die zuvor beschriebenen Einstellungen und Funktionen für die AV1-Stellung gelten auch für die AV2-Stellung.
8. AV.SV Signalart:  
Mit den ◀▶ **VOL+ /VOL-** Tasten oder durch Drücken der **MENU**-Taste (Auswahlliste) können Sie wählen ob das Bildsignal ihres externen Gerätes (z. B. Kamera) vom Videoeingang (gelb) oder vom S-Video-Eingang (4-polige schwarze Buchse) verarbeitet wird. Das Tonsignal wird in beiden Fällen von der roten und weißen Cinchbuchse verarbeitet.
9. AV.SV Lautstärke Offset:  
Mit den ◀▶ **VOL+ /VOL-** Tasten können sie einen Lautstärke Offset (Verschiebung – leiser oder lauter) gegenüber der Basislautstärke ihres Gerätes für die Toneingangssignale an den Cinchbuchsen am AV.SV-Eingang festlegen.
10. Mit der **EXIT**-Taste verlassen Sie das Menü.

# 11. PC MODUS - VGA UND HDMI

---

## ANSCHLUSS

Ihr TV-Gerät kann sowohl analoge als auch digitale Multimedia-Eingangssignale darstellen und bietet Ihnen die Möglichkeit einen PC oder eine Videoquelle mit DVI-, HDMI- oder Komponenten-Ausgang (zum Beispiel einen DVD-Player) anzuschließen.

Verbinden Sie dafür die VGA- oder HDMI-Buchse des TV-Gerätes mit der Grafikkarte ihres PCs oder mit ihrer Videoquelle. Im HDMI-Signal sind üblicherweise digitale Tonsignale beinhaltet und müssen nicht extra verbunden werden.

Um analoge Tonsignale am TV-Gerät wiederzugeben, verbinden Sie den Line-Ausgang ihres PCs oder den Audioausgang ihrer Videoquelle mit dem jeweiligen Audio In-Eingang (schwarze Klinkenbuchse neben dem VGA oder HDMI-Eingang an der Geräterückseite). Eventuell müssen Sie für die Verbindungen entsprechende Adapter oder Adapterkabel verwenden.

**Hinweis:** Beachten Sie bitte die Gebrauchsanweisung Ihres PCs und der Sound- und Grafikkarte oder ihrer Videoquelle sowie die Technischen Daten Ihres TV-Gerätes um die notwendigen Toneinstellungen und Einstellungen für Auflösung und Bildwiederholrate auszuwählen.

## EINSTELLUNGEN IM PC VGA UND PC HDMI MODUS

Drücken Sie die **PC**-Taste, um wechselweise in den PC VGA und PC HDMI-Modus zu schalten. Sämtliche Bild- und Toneinstellungen im PC-Modus funktionieren genauso wie im TV-Modus.

Drücken Sie die **MENU**-Taste um in das Hauptmenü zu gelangen und wählen Sie den Menüpunkt **BILDEINSTELLUNGEN** aus und drücken Sie erneut die **MENU**-Taste. Bewegen Sie den Auswahlbalken mit den **▲▼ P+ / P-** Tasten auf den Punkt **PC EINSTELLUNGEN** und drücken Sie nochmals die **MENU**-Taste. Sie gelangen zum Menü für die **PC EINSTELLUNGEN**:

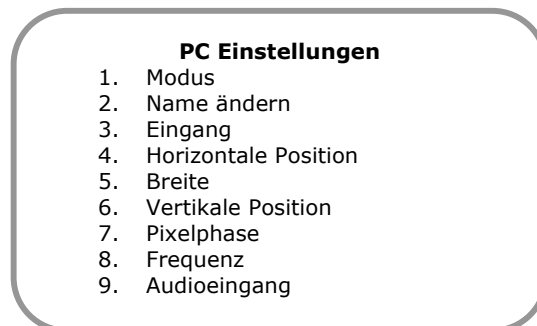

1. **Modus:**  
Dieser Punkt zeigt ob ein Signal an der VGA oder HDMI Eingangsbuchse des TV-Gerätes anliegt. Solange KEIN SIGNAL angezeigt wird, sind die Einstellungen für die Bilddarstellung nicht erreichbar (grau dargestellt).
2. **Name ändern:**  
Es kann ein Name für die PC VGA und die PC HDMI-Stellung vergeben werden. Drücken Sie die **MENU**-Taste, um in den Eingabemodus zu gelangen. Sie können nun mit den **▲▼ P+ / P-** Tasten die Zeichen auswählen und mit den **◀▶ VOL+ / VOL-** Tasten die Position wechseln. Mittels der **MENU**- oder der **EXIT**-Taste verlassen Sie den Eingabemodus wieder.
3. **Eingang:**  
Mit den **◀▶ VOL+ / VOL-** Tasten oder über eine Auswahlliste, erreichbar durch Drücken der **MENU**-Taste, kann zwischen den Einstellungen AUTO/PC/VIDEO gewählt werden.

- **AUTO:**  
Ihr TV-Gerät erkennt automatisch die Signalart an der VGA oder HDMI Buchse.
- **PC:**  
In dieser Einstellung erwartet ihr TV-Gerät ein Eingangssignal von der Grafikkarte ihres PCs an der VGA oder HDMI Buchse. Bitte achten Sie auf die richtige Wahl und Einstellung des Ausganges ihrer Grafikkarte.
- **VIDEO:**  
In dieser Einstellung erwartet ihr TV-Gerät ein Eingangssignal von einer Videoquelle an der VGA oder HDMI Buchse. Bitte achten Sie auf die richtige Wahl und Einstellung des Ausganges ihrer Videoquelle.

**Hinweis:** Der TV-Gerät ist mit einer automatischen und komplexen Erkennung der Signalart und Signalquelle ausgestattet. Allerdings kann es durch verschiedene Toleranzen ihrer Signalquelle zu Fehlerkennungen kommen. In diesem Fall verwenden Sie die manuellen Einstellungen für den Eingang.

4. **Horizontale Position:**  
Mit den ◀▶ **VOL+ /VOL-** Tasten können Sie die horizontale Position des Bildes von der VGA oder HDMI Buchse verändern.
  5. **Breite:**  
Mit den ◀▶ **VOL+ /VOL-** Tasten können Sie die Breite des Bildes von der VGA oder HDMI Buchse verändern.
  6. **Vertikale Position:**  
Mit den ◀▶ **VOL+ /VOL-** Tasten können Sie die vertikale Position des Bildes von der VGA oder HDMI Buchse verändern.
  7. **Pixelphase:**  
Mit den ◀▶ **VOL+ /VOL-** Tasten können Sie die Darstellung von Texten am TV-Gerät optimieren (z. B. im Falle von zitternden Buchstaben) und eventuelle Bildstörungen (Unruhe im Bild bzw. Wellenlinien) ausgleichen.
  8. **Frequenz:**  
Mit den ◀▶ **VOL+ /VOL-** Tasten können eventuelle Bildstörungen (Unruhe im Bild bzw. Wellenlinien) ausgeglichen werden. Diese Einstellung sollte nur im Falle von Problemen verändert werden.
  9. **Audioeingang (nur im PC HDMI-Modus aktiv, nicht im PC VGA-Modus):**  
Mit den ◀▶ **VOL+ /VOL-** Tasten oder über eine Auswahlliste, erreichbar durch Drücken der **MENU**-Taste, kann zwischen den Einstellungen DIGITAL/ANALOG gewählt werden.
    - **DIGITAL:**  
Ihr TV-Gerät gibt den digitalen Ton, der sich im HDMI-Signal befindetet, wieder.
    - **ANALOG:**  
Das Tonsignal von der analogen HDMI AudioIn Buchse wird wiedergegeben.
- Hinweis:** Üblicherweise besteht das digitale HDMI-Signal aus Bild und Ton. Es kann aber durchaus vorkommen, dass Ihr PC oder Ihre Videoquelle die Toninformationen nicht mittels HDMI-Signal überträgt oder DVI-Signale über einen sogenannten DVI-HDMI-Adapter wiedergegeben werden sollen. In diesem Fall müssen Sie das Audiosignal über die analoge HDMI AudioIn-Buchse Ihrem TV-Gerät zur Verfügung stellen und den Audioeingang auf die Stellung ANALOG schalten.
10. Mit der **EXIT**-Taste verlassen Sie das Menü.

**Hinweis:** Das Gerät ist mit normgerechten Voreinstellungen für die obigen Einstellwerte versehen. Allerdings kann durch abweichende Signale ihrer Grafikkarte oder ihrer Videoquelle die manuelle Verstellung der Einstellwerte notwendig sein, um eine ungestörte Wiedergabe und vollständige Darstellung zu erreichen!

## 12. KOMFORTFUNKTIONEN

---

### **BILD IM BILD/PICTURE IN PICTURE (PIP)**

Sie können die Bild im Bild/PIP-Funktion verwenden, um zwei Programme gleichzeitig anzuzeigen.

1. Drücken Sie die **PIP ON/OFF**-Taste auf der Fernbedienung. Wenn Sie die Bild im Bild-Funktion zum ersten Mal nach dem Einschalten des TV-Geräts aufrufen, wird der Programmplatz 1 als Kleinbild angezeigt.
2. Mit den **PIP SOURCE ▲▼**-Tasten können Sie nun den gewünschten Programmplatz oder auch die gewünschte AV-Stellung (SCART 1, PC, AV.SV usw.) im Kleinbild anzeigen lassen. Sollten Sie die Bild im Bild-Funktion ausschalten und später wieder einschalten wird das zuletzt gesehene PIP-Programm angezeigt.
3. Bei bereits eingeblendetem Kleinbild kann durch ca. 2 Sekunden langes Drücken der **PIP ON/OFF** -Taste das Groß- und Kleinbild getauscht werden.
4. Mit der **PIP POSITION** -Taste können Sie wählen, in welcher Ecke des Großbildes das Kleinbild angezeigt werden soll.
5. Mit der **PIP SIZE**-Taste können Sie 3 verschiedene Größen für das Kleinbild wählen.

**Hinweis:** Es sind nicht alle Signalkombinationen von Groß- und Kleinbild möglich. In diesen Fällen zeigt die OSD-Programmanzeige „NoPIP“ an.

### **MULTIPICTURE (SENDERÜBERSICHT) – FARBTASTE GRÜN**

Durch Drücken der Taste **GRÜN** im TV-Modus können Sie die Multipicture-Funktion aufrufen. Diese Funktion zeigt eine Übersicht von jeweils 12 Programmen.

Das ausgewählte Programm – gekennzeichnet durch einen Rahmen - wird mit laufendem Bild und Ton wiedergegeben, die anderen Programme werden regelmäßig aktualisiert.

Mit Hilfe der **▲▼◀▶ P+/P-/Vol+/Vol-** Tasten können Sie den Rahmen bewegen und so zu den anderen Programmen wechseln. Durch Bewegen des Rahmens über den Bildschirmrand hinaus, können Sie auf die vorherigen oder nachfolgende 12 Programme umschalten.

Um das ausgewählte Programm als Vollbild darzustellen, betätigen Sie die **MENÜ** Taste.

### **KINDERSICHERUNG**

Mit der Kindersicherung können Sie alle Funktionen des Gerätes sperren. Wird die Kindersicherung aktiviert und das Gerät danach ausgeschaltet, wird beim neuerlichen Einschalten automatisch die Eingabe einer Geheimzahl verlangt.

Erst nach Eingabe der Geheimzahl wird das Bild und der Ton eingeschaltet und die Bedienung des Gerätes zugelassen.

1. Drücken Sie auf die **MENU**-Taste. Das Hauptmenü wird angezeigt.

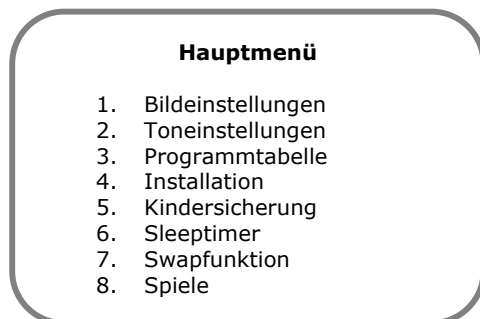

2. Mit den **▲▼ P+/P-**-Tasten bewegen Sie den Auswahlbalken auf den Menüpunkt **KINDERSICHERUNG** und drücken die **MENU**-Taste, um das Untermenü aufzurufen.

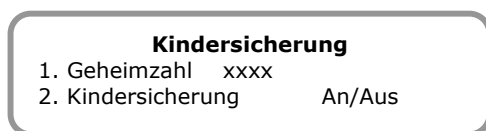

3. Drücken Sie die **MENU**-Taste und geben Sie danach eine vierstellige Zahl ein = Ihre Geheimzahl. Solange keine Geheimzahl eingegeben ist, kann der Punkt **KINDERSICHERUNG** nicht angewählt werden und wird grau dargestellt.
4. Nach Eingabe ihrer Geheimzahl kann unter dem Menüpunkt **KINDERSICHERUNG** diese eingeschaltet werden. Um später die Kindersicherung wieder auszuschalten müssen Sie wieder das Menü **KINDERSICHERUNG** aufrufen und nach Eingabe Ihrer Geheimzahl den Menüpunkt **KINDERSICHERUNG** auf **AUS** stellen.

## SLEPTIMER

Der Sleptimer schaltet das Gerät nach der von Ihnen gewählten Zeitspanne automatisch in den Bereitschaftsmodus.

Variante 1: Drücken Sie die **SLEEP**-Taste um direkt in das Sleptimer Menü zu gelangen.

Variante 2: Drücken Sie die **MENU**-Taste um das Hauptmenü aufzurufen, stellen Sie mittels der **▲▼ P+/P-** Tasten den Auswahlbalken auf Sleptimer und rufen Sie das zugehörige Menü mittels der **MENU**-Taste auf.

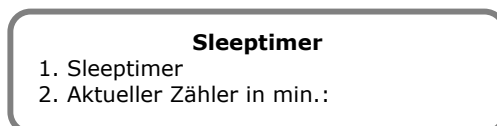

Durch das Betätigen der **SLEEP**-Taste oder der **◀▶ VOL+/VOL-** Tasten können Sie die Ausschaltzeit in den Schritten 5 MIN./10 MIN./15 MIN./30 MIN./1 STUNDE/2 STUNDEN/AUS einstellen oder durch Drücken der **MENU**-Taste diese Auswahlliste aufrufen. Die Einstellung **AUS** bedeutet, dass der Sleptimer ausgeschaltet ist.

Sie können jederzeit durch erneuten Aufruf des Sleptimer-Menüs in der Zeile **AKTUELLER ZÄHLER** nachsehen wie viele Minuten noch bis zum Ausschalten bleiben.

## SWAP-FUNKTION

Die Swap-Funktion ermöglicht ein schnelles Wechseln zwischen zwei auseinanderliegenden Programmen bzw. ein Zurückschalten auf ein Vorzugsprogramm. Wenn Sie zum Beispiel während einer Werbeunterbrechung das Programm umschalten möchten, können Sie durch Drücken der **RTN**-Taste jederzeit schnell zurückschalten um zu sehen ob die Werbeunterbrechung bereits zu Ende ist und ihr Wunschprogramm weiterläuft. Jede weitere Betätigung der **RTN**-Taste führt zu einem Wechsel zwischen dem zuletzt gesehenen Programm und Ihrem Vorzugsprogramm.

### SWAP-PROGRAMM FESTLEGEN (VOZUGSPROGRAMM)

Variante 1: Drücken Sie die **MENU**-Taste um das Hauptmenü aufzurufen. Stellen Sie den Auswahlbalken mittels der **▲▼ P+/P-** Tasten auf SWAPFUNKTION und drücken Sie nochmals die **MENU**-Taste. Mit den **◀▶ VOL+/VOL-** Tasten oder über eine Auswahlliste, erreichbar mittels der **MENU**-Taste, können Sie zwischen den Einstellungen MANUELL/3 MIN/5 MIN/10 MIN wählen.

Bei der Einstellung MANUELL muss das Swap-Programm gemäß Variante 2 definiert werden. Bei jeder Einstellung einer Zeitspanne wird das gesehene Programm automatisch nach Verstreichen dieser Zeit als Swap-Programm definiert.

In der linken oberen Ecke wird SWAP-PRG eingeblendet. Nun können Sie beliebige andere Programmplätze anwählen und durch kurzes Drücken der **RTN**-Taste zwischen dem gesehene Programm und ihrem Swap-Programm wechseln. Bei jedem Programmwechsel wird für ca. 4 Sekunden angezeigt, welches Programm Ihr Vorzugsprogramm ist.

Variante 2: Drücken Sie auf dem Programmplatz, zu dem Sie schnell zurückwechseln wollen, solange die **RTN**-Taste bis die OSD-Einblendung SWAP-PRG erscheint. Sie haben nun Ihr Vorzugsprogramm manuell festgelegt.

Wenn im Menü SWAPFUNKTION allerdings eine Zeitdauer eingestellt ist, ändert sich Ihr Vorzugsprogramm automatisch mit Ihrem Fernsehverhalten.

## AUF WERKSEINSTELLUNG ZURÜCKSETZEN

Diese Funktion setzt alle Einstellungen des TV-Geräts wie Helligkeit, Farbe, Kontrast, Schärfe, Weißbalance, etc. wieder auf den Stand der Werksauslieferung zurück.

1. Drücken Sie die **MENU**-Taste um in das Hauptmenü zu gelangen.
2. Wählen Sie mit den **▲▼ P+/P-** Tasten den Punkt INSTALLATION aus und drücken Sie erneut die **MENU**-Taste.
3. Wählen Sie mit **▲▼ P+/P-** Tasten den Punkt WERKSEINSTELLUNGEN und drücken Sie erneut die **MENU**-Taste. Wählen Sie nun SETZEN und bestätigen Sie diese Auswahl mit der **MENU**-Taste.

**Hinweis:** Durch längeres Drücken der **RST-**, **RESET**-Taste können Sie direkt die wichtigsten Bild- und Toneinstellungen (Helligkeit, Farbe, Kontrast, Lautstärke) auf Fabrikseinstellungen zurücksetzen.

## EINSCHALTMODUS

Mit dieser Einstellung können Sie Ihren bevorzugten Betriebsmodus des TV-Geräts nach dem Einschalten festlegen.

1. Drücken Sie die **MENU**-Taste um in das Hauptmenü zu gelangen.
2. Wählen Sie mit **▲▼ P+/P-** Tasten den Menüpunkt INSTALLATION aus und drücken Sie erneut die **MENU**-Taste.
3. Bewegen Sie den Auswahlbalken mit den **▲▼ P+/P-** Tasten auf den Menüpunkt EINSCHALTEN MIT. Sie können nun mittels der **◀▶ VOL+/VOL-** Taste oder durch Drücken der **MENU**-Taste (Auswahlliste) zwischen den Betriebsarten PC/PROG 1/LETZTES PRG/AV/INSTALLATION wählen.
  - PC: Einschalten im zuletzt benutzten PC Betriebsmodus (VGA oder HDMI)
  - PROG 1: Einschalten mit Programmplatz 1
  - LETZTES PRG: Einschalten mit dem zuletzt gesehenen Programm
  - AV: Einschalten mit der zuletzt benutzte AV-Stellung
  - INSTALLATION: Einschalten wie im Zustand der Erstinstallation – siehe Kapitel „6. APSAS - DIE ERSTE EINRICHTUNG“ auf Seite 10.

## EINSTELLUNGEN FÜR ALLE PROGRAMME

1. Drücken Sie die **MENU**-Taste um in das Hauptmenü zu gelangen.
2. Wählen Sie mit den **▲▼ P+/P-** Tasten den Menüpunkt INSTALLATION aus und drücken Sie erneut die **MENU**-Taste.
3. Wählen Sie mit den **▲▼ P+/P-** Tasten den Menüpunkt EINSTELLUNG ALLER PROGRAMME und drücken Sie erneut die **MENU**-Taste.

### Einstellung aller Programme

1. Schärfe setzen
2. Rauschreduktion setzen
3. Decoder setzen

4. Schärfe setzen:  
Diese Funktion setzt für **alle** Programme die Schärfereinstellung. Sie können durch Drücken der **MENU**-Taste über eine Auswahlliste zwischen den Stellungen 0-3 wählen. Eine nähere Beschreibung dieser Funktion finden Sie im Kapitel „WEITERE BILDEINSTELLUNGEN“ auf Seite 15.
5. Rauschreduktion setzen:  
Diese Funktion setzt für **alle** Programme die Rauschreduktionseinstellung. Sie können durch Drücken der **MENU**-Taste über eine Auswahlliste zwischen den Stellungen AUTOMATISCH/AUS/SCHWACH/MITTEL/STARK wählen. Eine nähere Beschreibung der Einstellungen finden Sie im Kapitel „WEITERE BILDEINSTELLUNGEN“ auf Seite 15.
6. Decoder setzen:  
Diese Funktion setzt die Decoder-Funktion für **alle** Programme. Sie können durch Drücken der **MENU**-Taste über eine Auswahlliste zwischen den Stellungen AUS/TON EXTERN-INTERN/TON EXTERN/TON INTERN wählen. Eine nähere Beschreibung der Einstellungen finden Sie im Kapitel „MANUELLE EINSTELLUNG VON PROGRAMMEN“ auf Seite 20.

## ZEITANZEIGE TIME

Im TV-Modus wird durch Drücken dieser Taste die Zeit angezeigt.

Drücken Sie auf die **TIME**-Taste, während ihr TV-Gerät ein Fernsehprogramm mit Teletext-übertragung wiedergibt. Die aktuelle Zeit wird in der rechten oberen Ecke des Bildschirms in Form einer Digitaluhr angezeigt.

Bei erneutem Drücken der **TIME**-Taste wechselt die Anzeige zu einer Analoguhr. Sobald Sie die **TIME**-Taste ein drittes Mal drücken, verschwindet die Zeitanzeige wieder.

## BILDFORMAT UMSCHALTEN - ARC

Mit der **ARC**-Taste können Sie schnell die Darstellung des Bildformates ihres TV-Geräts ändern. Eine nähere Beschreibung bezüglich der möglichen Bildformate finden Sie im Kapitel „BILDEINSTELLUNGEN (KONTRAST, FARBE, HELLIGKEIT, ETC.)“ auf Seite 13.

## BILDVOREINSTELLUNGEN UMSCHALTEN - APC

Mit der **APC**-Taste können Sie schnell zwischen den möglichen Voreinstellungen AM TAG/AM ABEND/MANUELL wählen. Eine nähere Beschreibung bezüglich dieser Voreinstellungen finden Sie im Kapitel „BILDEINSTELLUNGEN (KONTRAST, FARBE, HELLIGKEIT, ETC.)“ auf Seite 13.

## STANDBILDFUNKTION – FARBTASTE GELB

Durch Drücken der Taste **GELB** können Sie das Bild jederzeit (außer im PC VGA oder PC HDMI Mode) einfrieren. Um das Bild weiterlaufen zu lassen, betätigen Sie die Taste **GELB** erneut.

## SPIELE

Ihr TV-Gerät ist mit vier Spielen und einer zugehörigen Highscoreliste ausgestattet.



Gehen Sie mit Hilfe der **▲▼ P+/P-** Tasten zu dem Spiel, das Sie spielen möchten und drücken Sie die **MENU**-Taste, um das Spiel aufzurufen.

Die Steuerung der Spiele funktioniert mit den Tasten **▲▼◀▶ P+/P-/Vol+/Vol-**. Sonderfunktionen (z.B. Schiessen) können mit der **MENU**-Taste aufgerufen werden.

Nach Beendigung des Spieles, werden Sie – sofern Sie einen neuen Highscore geschafft haben – zur Eingabe in die Highscore-Liste aufgefordert. Sie können nun mit den Tasten **▲▼ P+/P-** den gewünschten Buchstaben auswählen. Mit den Tasten **◀▶ VOL+/VOL-** gelangen Sie zur nächsten Position. Mit der **MENU**- oder **EXIT**-Taste verlassen Sie die Namenseingabe.

Durch Drücken der **EXIT**-Taste können Sie die Spiele vorzeitig beenden.



## 13. WANDMONTAGE

Ihr TV-Gerät ist zur Wandmontage mittels handelsüblicher Wandhalter vorbereitet!

Beachten Sie dafür unbedingt die folgenden Sicherheitshinweise und Beschreibungen und wenden Sie sich bei Fragen an unseren Service oder ziehen Sie einen qualifizierten Monteur zu Rate!



- Ihr TV-Gerät darf nur an **senkrechten** Wänden montiert werden!
- Prüfen Sie vor der Montage, ob die **Tragfähigkeit** der Wand für das 4 fache Gewicht des TV-Gerätes (siehe Technische Daten) geeignet ist!
- Vergewissern Sie sich vor der Montage, dass das **TV-Gerät ausgeschaltet** ist und dass das **Netzkabel** sowie alle anderen Anschlusskabel **ausgesteckt** sind!
- Für die Montage sind **zumindest zwei Personen** notwendig!

Ansicht Rückseite:

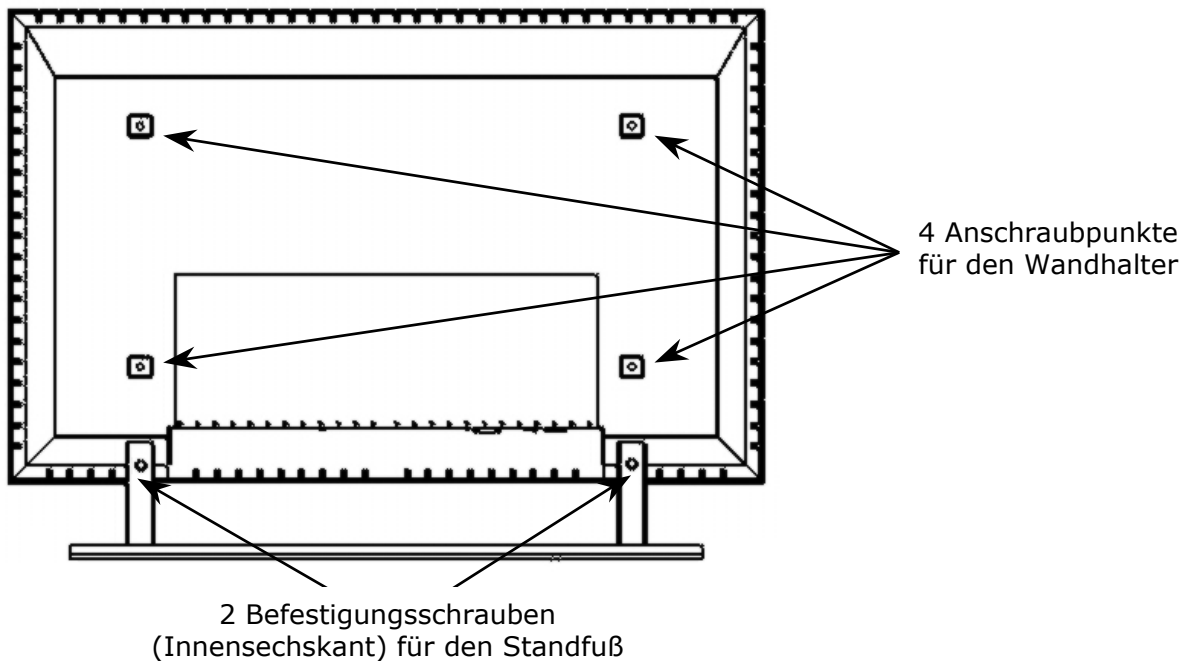

### MONTAGEANLEITUNG

1. Legen Sie das TV-Gerät mit dem Bildschirm nach unten auf eine stabile und kratzfeste Unterlage.
2. Lösen Sie die 2 Befestigungsschrauben für den Standfuß und entfernen Sie diesen.
3. Folgen Sie der Bedienungsanleitung des Wandhalters für die weiteren Montageschritte des Wandhalters am Gerät und an der Wand!

**Hinweis:** Bitte bewahren Sie die demontierten Schrauben und den Standfuß für eine eventuell spätere Rückmontage auf!

## 14. PROBLEMBEHEBUNG

---

Fehlfunktionen können manchmal banale Ursachen haben, aber manchmal auch von defekten Komponenten ausgehen. Wir möchten Ihnen hiermit einen Leitfaden an die Hand geben, um das Problem zu lösen. Wenn die hier aufgeführten Maßnahmen keinen Erfolg bringen, helfen wir Ihnen gerne weiter. Rufen Sie uns an!

### **Es erscheint kein Bild und es ist kein Ton zu hören.**

- ▶ Überprüfen Sie, ob das Netzkabel richtig an der Steckdose und am Gerät angeschlossen ist.
- ▶ Überprüfen Sie, ob der Signalempfang auf TV eingestellt ist.
- ▶ Kontrollieren Sie, ob der Hauptschalter des Geräts auf der Geräterückseite eingeschaltet ist.

### **Es erscheint kein Bild. Es erscheint kein Bild von AV.**

- ▶ Überprüfen Sie, ob Kontrast / Helligkeit korrekt eingestellt sind.
- ▶ Überprüfen Sie, ob alle externen Geräte korrekt angeschlossen sind.
- ▶ Überprüfen Sie, ob die richtige AV-Stellung angewählt ist.

### **Es ist kein Ton zu hören.**

- ▶ Vergewissern Sie sich, das die Lautstärke nicht auf Minimum steht.
- ▶ Vergewissern Sie sich, das die Stummschaltung nicht aktiviert ist.

### **Es gibt kein Bild oder keinen Ton. Es sind aber Geräusche zu hören.**

- ▶ Der Empfang ist möglicherweise schlecht. Kontrollieren Sie, ob die Antenne angeschlossen ist.

### **Das Bild ist nicht deutlich.**

- ▶ Der Empfang ist möglicherweise schlecht.
- ▶ Kontrollieren Sie, ob die Antenne angeschlossen ist.

### **Das Bild ist zu hell oder zu dunkel.**

- ▶ Überprüfen Sie die Einstellungen von Kontrast / Helligkeit / Backlight im Menü Bildeinstellungen.

### **Die Fernbedienung funktioniert nicht.**

- ▶ Überprüfen Sie, ob die Batterien in der Fernbedienung geladen und richtig eingelegt sind.
- ▶ Vergewissern Sie sich, dass das Sensorfenster nicht starker Lichteinstrahlung ausgesetzt ist.
- ▶ Schalten Sie das Gerät mit dem Hauptschalter an der Rückseite des Gerätes aus und wieder ein.

### **Das Bild ist nicht scharf.**

- ▶ Der Empfang ist möglicherweise schlecht.
- ▶ Kontrollieren Sie, ob die Antenne angeschlossen ist.
- ▶ Überprüfen Sie die Einstellungen der Bildschärfe und Rauschreduktion im Menü Bildeinstellungen.

### **Es erscheint ein Doppel- oder Dreifachbild.**

- ▶ Kontrollieren Sie, ob die Antenne richtig ausgerichtet ist.
- ▶ Es gibt möglicherweise von Bergen oder Gebäuden reflektierte Wellen.

### **Das Bild ist gepunktet.**

- ▶ Es liegen möglicherweise Interferenzen von Autos, Zügen, Leitungen, Neonleuchten, etc. vor.
- ▶ Es besteht möglicherweise eine Interferenz zwischen dem Antennen- und Stromkabel. Versuchen Sie sie weiter auseinander zu legen.

### **Es erscheinen Streifen am Bildschirm oder die Farben verblasen.**

- ▶ Liegt eine Interferenz von einem anderen Gerät vor?  
Übertragungsantennen von Radiostationen oder Antennen von Funkamateuren und tragbare Telefone können auch Interferenzen verursachen.
- ▶ Betreiben Sie das Gerät so weit weg wie möglich von dem Gerät, das die Interferenz möglicherweise verursacht.

### **Die Kindersicherung lässt sich nicht deaktivieren**

- ▶ Geben Sie als Geheimzahl 1973 ein. Damit sollte das Gerät wieder voll funktionsfähig sein.

## 15. SONSTIGES

---

### **BENÖTIGEN SIE WEITERE UNTERSTÜTZUNG?**

Wenn die Vorschläge in den vorangegangenen Abschnitten ihr Problem nicht behoben haben, nehmen Sie bitte Kontakt mit uns auf. Sie würden uns sehr helfen, wenn Sie uns folgende Informationen zur Verfügung stellen:

- Was für zusätzliche Peripheriegeräte nutzen Sie?
- Welche Meldungen erscheinen auf dem Bildschirm?
- Bei welchem Bedienungsschritt ist das Problem aufgetreten?
- Wie sieht Ihre Rechnerkonfiguration aus falls Sie einen PC an das Gerät angeschlossen haben?
- Welche Software haben Sie beim Auftreten des Fehlers verwendet falls Sie einen PC an das Gerät angeschlossen haben
- Welche Schritte haben Sie zur Lösung des Problems bereits unternommen?
- Wenn Sie bereits eine Kundennummer erhalten haben, teilen Sie uns diese mit.

### **GARANTIEBEDINGUNGEN**

Die Empfangsquittung gilt als Beleg für den Erstkauf und sollte gut aufbewahrt werden. Sie wird für die Inanspruchnahme von Garantieleistungen benötigt. Ihre gesetzlichen Rechte werden durch diese Garantiebedingungen nicht eingeschränkt. Wird das Produkt an einen anderen Benutzer weitergegeben, so hat dieser für den Rest der Garantiezeit Anspruch auf Garantieleistungen.

Der Kaufbeleg sowie diese Erklärung sollten bei der Weitergabe in seinen Besitz übergehen. Wir garantieren, dass dieses Gerät in einem funktionsfähigen Zustand ist und in technischer Hinsicht mit den Beschreibungen in der beigefügten Dokumentation übereinstimmt.

Die verbleibende Garantiefrist geht bei Vorlage des Kaufbelegs von Originalteilen auf die entsprechenden Ersatzteile über. Wenn Sie dieses Gerät zur Inanspruchnahme von Garantieleistungen einreichen, müssen Sie zuvor sämtliche Programme, Daten und herausnehmbare Speichermedien entfernen. Produkte, die ohne Zubehör eingeschickt werden, werden ohne Zubehör ersetzt.

Die Gewährleistungspflicht gilt nicht für den Fall, dass das Problem durch einen Unfall, eine Katastrophe, Vandalismus, Missbrauch, unsachgemäße Benutzung, Missachtung der Sicherheits- und Wartungsvorschriften, Veränderung durch Software, Viren bzw. ein anderes Gerät oder Zubehör, oder durch sonstige nicht von uns genehmigte Modifikationen verursacht wurde. Diese eingeschränkte Garantieerklärung ersetzt alle anderen Garantien ausdrücklicher oder impliziter Natur.

Dies schließt die Garantie der Verkaufbarkeit oder der Eignung für einen bestimmten Zweck ein, beschränkt sich jedoch nicht darauf. In einigen Ländern ist der Ausschluss impliziter Garantien gesetzlich nicht zulässig. In diesem Falle ist die Gültigkeit aller ausdrücklichen und impliziten Garantien auf die Garantieperiode beschränkt.

Mit Ablauf dieser Periode verlieren sämtliche Garantien ihre Gültigkeit. In einigen Ländern ist eine Begrenzung der Gültigkeitsdauer impliziter Garantien gesetzlich nicht zulässig, so dass die obige Einschränkung nicht in Kraft tritt. Falls Sie bezüglich dieser Garantiebedingungen Fragen haben, wenden Sie sich an uns.

### **HAFTPFLICHTBESCHRÄNKUNG**

Die Inhalte dieser Gebrauchsanweisung und der Technischen Daten unterliegen unangekündigten Änderungen, die dem technischen Fortschritt Rechnung tragen. Hersteller und Vertrieb können keine Verantwortung für Schäden, die als Folge von Fehlern oder Auslassungen, der in diesen Dokumenten bereitgestellten Informationen entstanden sind, übernehmen. Wir haften unter keinen Umständen für:

1. Von dritter Seite gegen Sie erhobene Forderungen aufgrund von Verlusten oder Beschädigungen.
2. Verlust oder Beschädigung Ihrer Aufzeichnungen oder Daten.
3. Ökonomische Folgeschäden (einschließlich verlorener Gewinne oder Einsparungen) oder Begleitschäden, auch in dem Fall, dass wir über die Möglichkeit solcher Schäden informiert worden sind.

In einigen Ländern ist der Ausschluss oder die Begrenzung von Begleit- oder Folgeschäden gesetzlich nicht zulässig, so dass die obige Einschränkung nicht in Kraft tritt.

### **VERVIELFÄLTIGUNG GEBRAUCHSANWEISUNG**

Die Dokumente enthalten gesetzlich geschützte Informationen. Alle Rechte vorbehalten. Vervielfältigung in mechanischer, elektronischer und jeder anderen Form ohne die schriftliche Genehmigung des Herstellers ist verboten.



# FLAT PANEL TV



## BRUGERVEJLEDNING

Copyright © 2006

Alle rettigheder forbeholdes.

Denne håndbog er ophavsretligt beskyttet.

Produceret under licens fra Dolby Laboratories.

Dolby, „Pro Logic“ og det dobbelte D-symbol er registrerede varemærker for Dolby Laboratories.

“HD ready” er EICTA’s registrerede varemærke.

HDMI, HDMI-logoet og High-Definition Multimedia Interface er varemærker eller registrerede varemærker for HDMI Licensing LLC.

De øvrige varemærker tilhører deres hhv. ejere.

**Ret til tekniske ændringer forbeholdes.**

Medion AG, Am Zehnthof 77, 45307 Essen, Germany

**BDA00104600**

# INDHOLD

---

<b>1. SIKKERHED OG SERVICE</b>	<b>1</b>
Driftssikkerhed .....	1
Reparation.....	1
Opstillingssted .....	2
Omgivelsestemperatur .....	2
Tilslutning .....	2
Standarder / Elektromagnetisk forenelighed .....	3
Service .....	3
Recycling og affaldshåndtering .....	3
<b>2. INDLEDNING</b>	<b>4</b>
Vejledningen .....	4
Vor målgruppe .....	4
Kvalitet .....	4
Service .....	4
Effekt karakteristika .....	5
<b>3. BETJENINGSELEMENTER OG SIDETILSLUTNINGER</b>	<b>6</b>
<b>4. APPARATETS BAGSIDE OG TILSLUTNINGER</b>	<b>7</b>
<b>5. FJERNBETJENINGEN</b>	<b>8</b>
Oversigt over betjeningskontroller .....	9
<b>6. APSAS - FØRSTEGANGS INSTALLATION</b>	<b>10</b>
<b>7. GENERELLE INDSTILLINGER</b>	<b>12</b>
Tænd og sluk for TV skærmen.....	12
Fremkalde menuerne og betjening af on-screen kontrollen .....	12
Skifte programmer .....	13
Skifte imellem TV/ PC/ AV .....	13
Lydstyrkekontrol .....	13
Anvendelse af Lydstyrkekontrollen .....	13
Anvendelse af Mute.....	13
Billedindstillinger (kontrast, farve, lysstyrke, etc.).....	13
Yderligere billedindstillinger .....	15
Lydindstillinger (balance, equalizer, etc.) .....	16
<b>8. INDSTILLING AF TV FUNKTION</b>	<b>18</b>
Tilpasse TV-indstillinger.....	18
Programtabel .....	18
Sletning af et program .....	18
Forskyde og arrangere programmer .....	19
Omdøbe programmer.....	19
Manuel indstilling af programmer .....	20
Manuel tilføjelse af programmer .....	22
Tilføj nye programmer automatisk.....	22

<b>9. TEKST-TV</b>	<b>23</b>
Anvendelse af Tekst-TV .....	23
Valg af sider i Tekst-TV .....	23
Teletekst fremsvisningsfunktioner udvælge .....	23
Gode råd vedr. tekst-tv .....	24
<b>10. TILSLUTNING AF EKSTERNE APPARATER</b>	<b>25</b>
Tilslutning af et eksternt apparat til scartindgangen.....	25
Tilslutning af en videobåndoptager til antenneindgangen.....	25
Tilslutning af PC eller multimedie-Videokilde.....	25
Tilslutning af en dekoder .....	25
Tilslutning af en camcorder.....	25
Indstillinger til eksterne apparater (billede, lyd, navn, etc.) .....	26
Menu AV-indstillinger .....	26
<b>11. PC MODUS - VGA OG HDMI</b>	<b>28</b>
Tilslutning .....	28
Indstillinger i PC VGA- og PC HDMI-modus.....	28
<b>12. KOMFORTFUNKTIONER</b>	<b>30</b>
Billede i billede/Picture in Picture (PIP) .....	30
Multipicture (stationsoversigt) – Farvetaste Grøn .....	30
Børnesikring .....	30
Sleeptimer .....	31
Swap-funktion .....	32
Bestemme swap-programmet (yndlingsprogram) .....	32
Tilbagesætte til fabriksindstillingerne.....	32
Tændingstilstand.....	33
Indstillinger til alle programmer.....	33
Display af uret  TIME.....	34
Skifte billedformat - ARC .....	34
Skifte billedets forindstillinger - APC.....	34
Stillbillede-funktion – gul farvetast.....	34
Spil .....	34
<b>13. VÆGMONTERING</b>	<b>35</b>
Monteringsvejledning .....	35
<b>14. LOKALISER ÅRSAGEN</b>	<b>36</b>
<b>15. YDERLIGERE</b>	<b>37</b>
Har De brug for yderligere understøttelse?.....	37
Garantibetingelser .....	37
Ansvarsbegrænsning .....	37
Duplikering brugervejledning/tekniske data.....	37

English

Deutsch

Français

Italiano

Español

Nederlands

Português

Dansk



#### Apparat

Når apparatet er nået til slutningen af dets levetid, må du under ingen omstændigheder smide det ud som almindeligt husholdningsaffald. Undersøg mulighederne for en miljømæssig korrekt bortskaffelse.



#### Batterier

Brugte batterier må ikke smides i husholdningsaffaldet! Batterier skal afleveres i opstillede containere til brugte batterier.



# 1. SIKKERHED OG SERVICE

---

Læs dette kapitel grundigt igennem og overhold alle nævnte forskrifter. Derved opnår De, at TV fungerer pålideligt og får en lang levetid. Opbevar brugervejledningen i nærheden af TV, så De altid har den ved hånden. Opbevar brugervejledningen omhyggeligt, så den i tilfælde af afhændelse af TV kan videregives til den nye ejer.

## DRIFTSSIKKERHED



- **Åbn aldrig kabinettet** på TV! Dette kan i givet fald forårsage en elektrisk kortslutning eller endda brand.
- Indfør **ingen genstande** gennem slidser eller åbninger i **TVs indre**. Disse kan i givet fald forårsage en elektrisk kortslutning eller endda brand, som ville beskadige TV.



- Slidser og åbninger på TV sørger for ventilation. **Tildæk aldrig disse åbninger**, da der i så fald kan opstå overophedning.
- TV-apparatet må **under ingen omstændigheder** udsættes for **dryppende eller sprøjtende vand**.
- **Børn må aldrig** håndtere elektriske apparater **uden opsyn**. Børn kan ikke altid forudse mulige farer.
- TV **er ikke** beregnet til brug i en **industrivirksomhed**.
- Der foreligger **fare for tilskadekomst**, hvis **displayet går i stykker**. Anvend **beskyttelseshandsker**, når de ituslåede stykker pakkes ind, hvorefter de sendes til den pågældende kundeservice, som **bortskaffer** dem på forsvarlig måde. Vask derefter hænderne med sæbe, da det ikke kan udelukkes, at der kan udtræde **kemikalier**.
- Tryk ikke på displayet. TV kan under visse omstændigheder gå i stykker.
- Berør ikke displayet med fingrene eller skarpe genstande, hvilket eventuelt kan beskadige den.

Henvend Dem til **kundeservice** hvis:

- ◆ netledningen er beskadiget
- ◆ der er trængt væske ind i TV
- ◆ TV ikke virker efter forskrifterne
- ◆ TV er faldet ned, eller kabinettet er beskadiget

## REPARATION

- Lad **udelukkende faguddannet personale** udføre reparationer af TV.
- I tilfælde af nødvendig reparation bedes De udelukkende henvende Dem til vor autoriserede **kundeservice**.

## OPSTILLINGSSTED

- Sørg for, at TV og alle tilsluttede enheder ikke udsættes for **fugt** og undgå **støv, varme** og **direkte solbestråling**. Tilsidesættelse af denne forskrift kan forårsage fejl eller beskadigelse af TV.
- Stil **ingen beholder med væske** (vaser eller lignende) **på dit TV**. Beholderen kan vælte og væsken kan have en negativ påvirkning på den elektriske sikkerhed.
- Der må ikke anbringes brandkilder (tændte stearinlys el. lign.) på TV-apparatet.
- Hold øje med at **afstandene i reolvægge er stor nok**. Overhold en **afstand på mindst 10 cm rundt omkring apparatet** for at garantere for en tilstrækkelig ventilering.
- Stil og anvend alle komponenter på en **stabil, plan** og **vibrationsfri flade**, hvorved det forhindres, at TV falder ned.
- **Undgå blænding, spejlinger**, for stærkte **lys-mørk-kontraster**, hvorved øjnene skånes.
- Den optimale afstand når du ser fjernsyn er 5 gange billedskærmens diagonal.

## OMGIVELSESTEMPERATUR

- TV kan anvendes ved en omgivelsestemperatur fra 5° C til 35° C og ved en relativ luftfugtighed fra 20% - 80% (ikke kondenserende).
- Når TV er slukket, kan den opbevares ved -10° C til 60° C.
- Vent efter transport af TV med at tage den i brug, til den har samme temperatur som omgivelserne.  
Ved store **temperatur- eller fugtighedssvingninger** kan der på grund af kondensation opstå fugt i TVs indre, som kan forårsage en **elektrisk kortslutning**.
- Træk netstikket ud af stikkontakten og fjern antennestikket fra antenneindgang i tilfælde af tordenvejr, eller hvis skærmen ikke skal anvendes gennem længere tid.

## TILSLUTNING

Overhold nedenstående forskrifter, hvorved TV tilsluttes korrekt:

### STRØMFORSYNING

- Tilslut kun TVs til jordforbundne stikdåser med **AC 230V/240V~ 50 Hz**. Hvis De ikke er sikker på strømforsyningen på opstillingsstedet, bedes De forespørge på det pågældende el-værk.
- Anvend kun den **vedlagte** tilslutningskabel.
- Vi anbefaler som yderligere sikkerhed en **overspændingsbeskyttelse**, hvorved TV'en beskyttes mod beskadigelse på grund af **spændingsspidser** eller **lynedslag** fra strømnettet.
- Strømtilførslen til TV afbrydes ved at trække netstikket ud af stikdåsen.
- **Stikdåsen** skal sidde i nærheden af TV og være **lettilgængelig**.
- Den indbyggede strømafbruger skiller TVet ikke fuldstændig fra strømforsyningen.
- Hvis der anvendes en **forlængerledning**, skal den være i overensstemmelse med **VDE-kravene**. Spørg i givet fald en elektriker.
- Læg ledningerne på en sådan måde, at ingen kan træde på eller snuble over dem.
- Stil **ingen genstande på ledningerne**, da de i givet fald kan beskadiges.

## FJERNBETJENING

- Åbn fjernbetjeningens batterikammer idet du fjerner dækslet.
- Læg batterier af type mikro / AAA ind i batterikammeret på bagsiden af fjernbetjeningen. Hold derved øje med batteriernes poler (se markeringen i batterikammerets bund).
- **Miljøhenvi sning:** Batterierne – også dem som er ikke af tungmetal – må ikke deponeres i det normale husholdningsaffald. Brugte batterier skal bringes til faghandlen eller miljøstyrelsens indsamling af brugte batterier.

## STANDARDER / ELEKTROMAGNETISK FORENELIGHED

TV overholder kravene for elektromagnetisk forenelighed og følgende regler for elektrisk sikkerhed:

### EN 55013, EN 55020, EN 60065 EN 61000-3-2, EN 61000-3-3

- Overhold en afstand på mindst en meter til **højfrekvente** og **magnetiske fejlkilder** (fjernsyn, højttaleranlæg, mobiltelefoner osv.), hvorved funktionsfejl og datatab undgås.
- På trods af brugen af de mest moderne produktionsmetoder kan der pga. den meget komplekse teknologi i sjældne tilfælde forekomme en eller flere pixelfejl.

## SERVICE

TVs levetid kan forlænges ved følgende foranstaltninger:

⇒ **OBS!** Der er **ingen dele** i monitorkabinetet, som kræver service eller rengøring.

- **Træk**, inden rengøring **altid netstikket** og alle forbindelsesledninger ud.
- Anvend **ingen opløsningsmidler, ætsende** eller **gasformede** rengøringsmidler.
- Rengør TV med en blød, fnugfri klud.
- Pas på, at der **ikke** bliver **vanddråber** siddende på TV. Vand kan forårsage varige farveændringer.
- Udsæt hverken TV for grelt **sollys**, eller **ultraviolette stråler**.
- Monitoren bør udelukkende transporteres i originalemballagen, som derfor bør opbevares.

## RECYCLING OG AFFALDSHÅNDTERING

Apparatet og dets emballage er så vidt muligt fremstillet af materialer som kan bortskaffes og recycles på en faglig korrekt og miljøvenlig måde.

Apparatet tages tilbage efter brug, så det kan sendes til hhv. genanvendelse eller recycling af materialerne, såfremt det afleveres i en tilstand der muliggør en anvendelse efter formålet. Dele som ikke kan anvendes bortskaffes efter reglerne.

Hvis du har spørgsmål vedrørende recycling, er du velkommen til at henvende dig til salgsstedet eller til vores service.

## 2. INDLEDNING

---

### **VEJLEDNINGEN**

Vi har inddelt denne vejledning, så De til enhver tid ved hjælp af indholdsfortegnelsen kan finde de nødvendige oplysninger om det ønskede tema.

Det er denne vejlednings målsætning at forklare betjeningen af TV på letforståelig måde.

### **VOR MÅLGRUPPE**

Denne vejledning henvender sig såvel til begyndere som til viderekomne brugere.

### **KVALITET**

Vi har, da vi udvalgte komponenter, lagt vægt på høj funktionalitet, let betjening, sikkerhed og pålidelighed. Et indbyrdes afstemt hard- og softwarekoncept gør, at vi kan præsentere en fremtidsorienteret TV, som vil berede Dem glæde både i arbejds- og i fritiden.

Vi siger tak for Deres tillid til vore produkter og er glade for at kunne byde Dem velkommen som ny kunde.

### **SERVICE**

Med vor individuelle kundeservice understøtter vi Dem under Deres daglige arbejde. Kontakt os, vi er kun glade for at kunne hjælpe Dem.

Der findes i denne håndbog et særligt kapitel om temaet kundeservice, som begynder på side 34.

## EFFEKTCHARAKTERISTIKA

### Fordele i forhold til rørskræme

- Pladsbesparelse
- lav vægt
- El-besparelse
- afgiver lav stråling

### Egenskaber

- Display med høj opløsning
- On Screen Display (OSD) – Grafisk brugerflade
- 499 programpladser, 3 AV-modi, HDMI og VGA-modus
- Multistandard PAL, SECAM, NTSC
- „HD ready“ – HDTV kompatibel
- Følgende tilslutninger står til rådighed:
  - Tunertilslutning
  - SCART/AV1 (Video, S-Video, RGB, YCrCb, YPrPb)
  - SCART/AV2 (Video, S-Video, RGB, YCrCb, YPrPb)
  - Front-AV.SV (Video/S-Video og Audio In)
  - Hovedtelefoner
  - Analog og digital multimedieindgang (VGA og HDMI-tilslutning)
  - Audio-In til VGA og HDMI
- Fjernbetjening som er nemt at betjene
- Billedskærm med et menusystem som nemt kan betjenes
- Fuldt automatisk installationssystem APSAS (Automatic Program Search And Sort)
- TOP/FLOF-teletekstfunktion med 2,100 sidehukommelse og multipage-tekst
- Fuld digitalt billedforbedring:
  - dynamisk støjreduktion
  - kamfilter
  - perfect clear
  - billedskærpe
  - CTI
- 2-Tuner-PIP: billede-i-billede fra to forskellige signal-kilder
- Stillbillede og multipicture (stationsoversigt)
- fuldbillede-format uafhængigt af signalkilden
- hovedtelefonjack til afskærmet hørefornøjelse
- integreret højtalersystem med 4 højtalere
- dekoder-funktion
- intelligent swap-funktion
- sleeptimer
- børnesikring
- plug and play: automatisk genkendelse af dit operativsystem
- Fire spil: Brixx, Anaconda, Scramble, Outer Space

### 3. BETJENINGSELEMENTER OG SIDETILSLUTNINGER

Tasterne på apparatet kontrollerer basis-funktionerne på din TV, inklusive skærm-menuerne. Du får adgang til de udvidede funktioner over fjernbetjeningen.

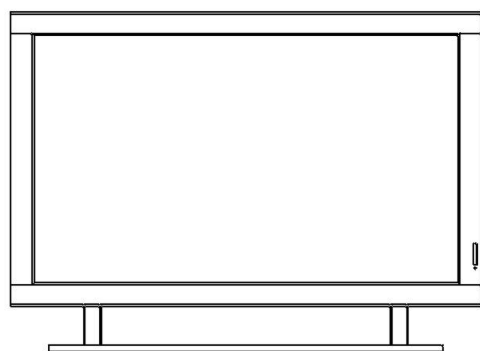

#### Indikator for driftstilstanden

Et gult lys viser at apparatet er tændt men står i standby-tilstand.

Hvis apparatet er tændt lyser indikatoren blå.

#### Sensorvindue

Ret fjernbetjeningen hen imod dette område på billedskærmen.

#### Betjeningslementer & sidetilslutninger

På siden af apparatet befinder sig sidetilslutningerne og en del af betjeningslementerne.

- Billeder af forside og side:

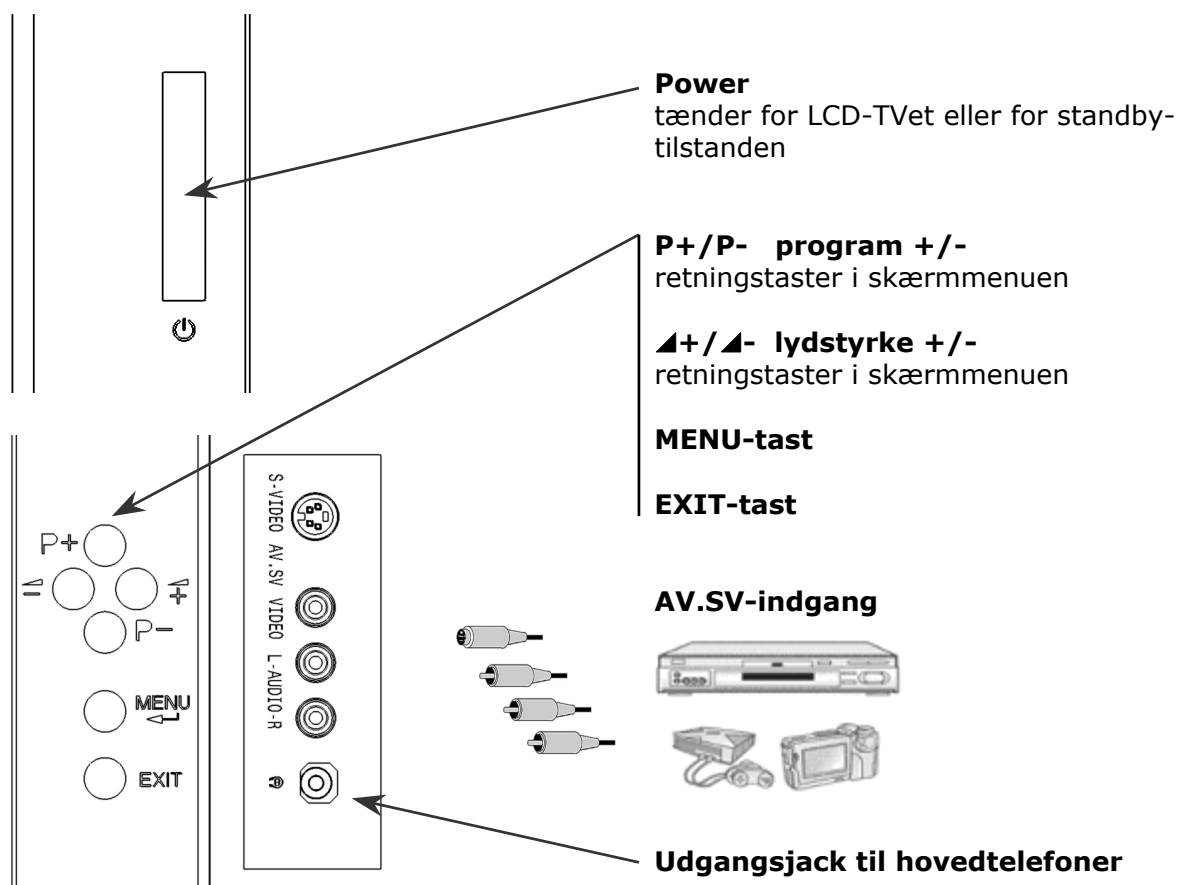

**OBS:** For yderligere oplysninger om brugen af eksterne apparater læs venligst afsnit „10. Tilslutning af eksterne apparater“ på side 25.

## 4. APPARATETS BAGSIDE OG TILSLUTNINGER

Indgange og netafbryder på bagsiden af enheden findes bag en påsat afdækning, som åbnes og fjernes ved at trække i den.

- Set skråt nedefra:

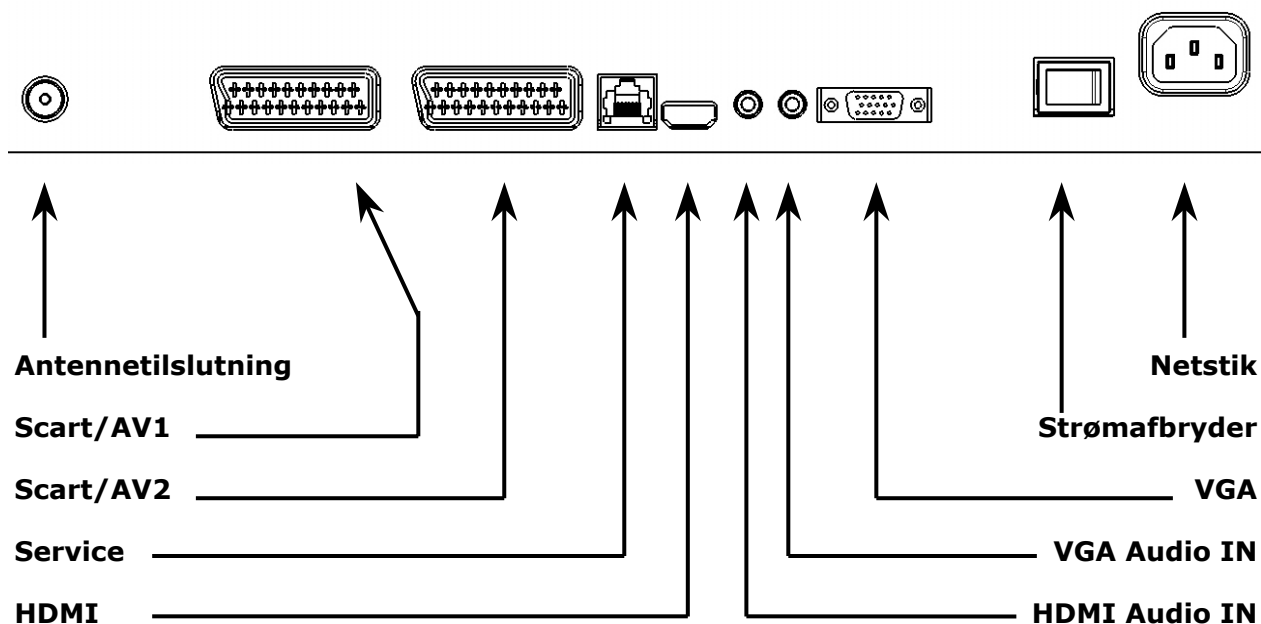

**Bemærk:** Servicebøsningen må kun benyttes af vore autoriserede servicepartnere. Forkert anvendelse kan medføre beskadigelse af fjernsynet.

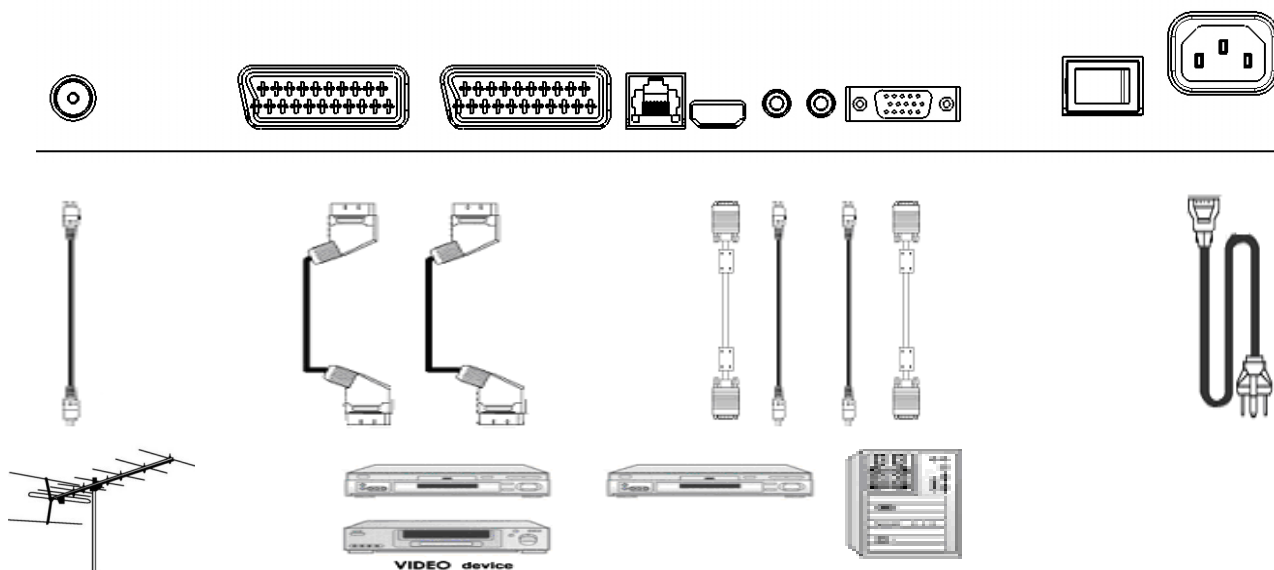

**OBS:** For yderligere oplysninger om brugen af eksterne apparater læs venligst afsnit „10. Tilslutning af eksterne apparater“ på side 25.

## 5. FJERNBETJENINGEN

---

Dette er fjernbetjeningen som svarer til din TV, den tilsvarende tastmærkning og tasternes indhold finder du på næste side:

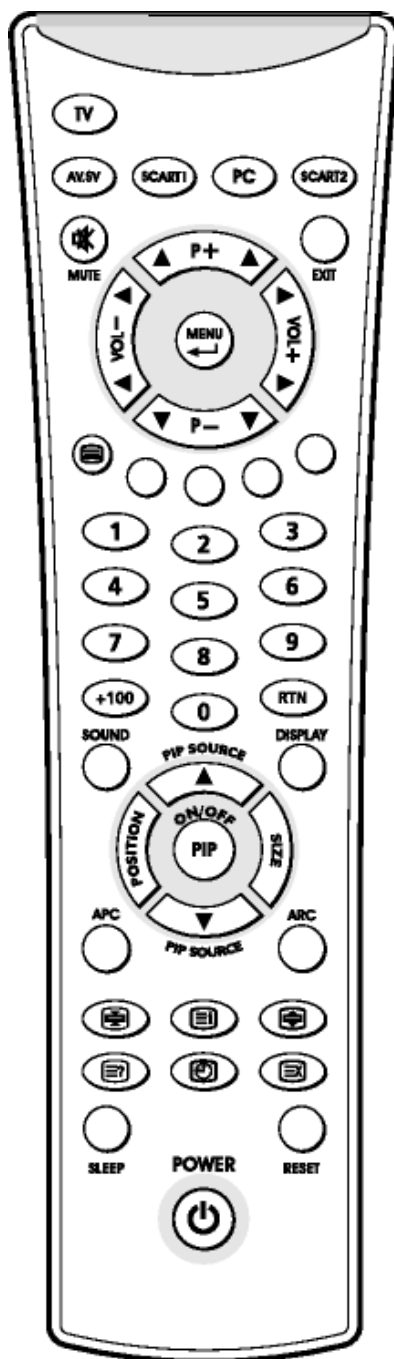



## OVERSIGT OVER BETJENINGSKONTROLLER

<b>Tænder for apparatet eller standby-tilstanden</b>	
POWER	Tænder skiftevis for apparatet eller stand-by-tilstanden
<b>Valg af signalkilde</b>	
TV	Skifter til TV funktion.
PC	Skifter mellem PC VGA og PC HDMI
AV.SV	Skifter til Video-tilstand eller S-Video tilstand (se Menu AV-indstillinger fra side 26)
SCART 1	Skifter til SCART/AV1.
SCART 2	Skifter til SCART/AV2.
0	Schaltet zwischen PC VGA, PC HDMI, AV.SV, SCART/AV 1, SCART/AV 2 um
<b>Menuindstillinger</b>	
MENU/ENTER	Viser hovedmenuen eller gå ind i næste menu.
▲▼ P+/P-	Anvendes til valg af punkt i menuen.
◀VOL -/+ , ▶	Anvendes til indstilling af værdien for et valgt punkt i menuen.
EXIT	Forlader menuen.
<b>Valg af kanaler</b>	
▲▼ P+/P-	Tryk på P- eller P+ for programskift i TV funktion.
0-9	Direkte programvalg i TV funktion.
RTN	Vender tilbage til tidligere program.
<b>Lydkontrol</b>	
◀VOL -/+ , ▶	Øger eller dæmper lydstyrken.
MUTE	Tryk for at fjerne lyden midlertidigt.
SOUND	Tryk her for at skifte direkte til lydindstillings-menuen
<b>Tekst-TV</b>	
TELETEXT	Tryk for at hente tekst-TV. Tryk igen for at forlade funktionen.
INDEX	Tryk for at se indholdsfortegnelsen.
STOP	Tryk for at standse den automatiske siderulning.
INTERRUPT	Tryk for at skifte til TV, mens du venter på en tekst-TV side.
REVEAL	Tryk for at se skjult information, som f.eks. svar på en quiz.
EXPAND	Tryk for at forstørre øverste eller nederste sidehalvdel i tekst-TV
▲▼ P+/P-	Tryk på P+ eller P- for at bruge "page catching"
<b>PIP kontrol</b>	
ON/OFF	Tryk for at se en af billedkilderne fra under-displayet, når der er valgt PC funktion. Tryk igen for at slukker for under-displayet.
PIP SOURCE, ▲▼	Udvælger PIP-vinduets kilde.
POSITION	Til flytning af PIP-vinduet.
SIZE	Indstilling af PIP-vinduets størrelse.
<b>Ander funktioner</b>	
RST, RESET	Nulstiller funktionerne til fabrikkens indstillinger, f.eks. lys/kontrast/farve-mætning.
GUL TAST	Tryk her for at tænde/slukke stillbillede
GRØN TAST	Trykkes for at åbne/lukke multipicture (stationsoversigt)
RØD TAST	Tryk her for at fremkalde menuen til billedindstillingerne
BLÅ TAST	Tryk her for at fremkalde menuen til lydindstillingerne
ARC	Formatskifte.
APC	Indstiller baggrundsbelysningen i tre trin.
DISPLAY	Viser den aktuelle signalkilde, programnummeret og lydoptionerne.
SLEEP	Tryk for at vælge automatisk slukketidspunkt (intervaller).
TIME	Tryk her for skiftevis at vise/lukke det digitale eller analoge ur
+100	Ingen funktion

English

Deutsch

Français

Italiano

Español

Nederlands

Português

Dansk

## 6. APSAS - FØRSTEGANGS INSTALLATION

---

Fjernsynet er forsynet med et automatisk installationssystem APSAS (Automatic Program Search And Sort) og en grafisk brugerflade OSD (On Screen Display). Disse systemer gør det lettere at udføre installationen første gang og letter desuden den videre betjening af apparatet.

1. Når TV er pakket ud, skal du vælge en sikker og velventileret placering.
2. Læg to type AAA batterier i batteriboksen på bagsiden af fjernbetjeningen.
3. Tilslut det eksterne 75 Ohm antennekabel og netstikket til den tilsvarende indgang og forvis dig om at strømafbryderen på bagsiden er tændt.
4. Hvis du tænder for din TV det første gang, idet du trykker på **POWER**-tasten på fjernbetjeningen, vises menuen til førsteinstallation. Gennemfør de følgende instruktioner og brug tasterne **▲▼◀▶ P+/P-**, **VOL+/-** og **MENU** for at kontrollere menuerne.
5. På skærmen vises flagene for alle de lande dette TV er egnet til.



6. Udvælg venligst ved hjælp af retningstasterne **▲▼◀▶ P+/P-**, **VOL+/-** flaget på det land du befinder dig i og bekræft dit udvalg med **MENU**-tasten. Efter udvalg af landet kommer menuen frem.

### Nyinstallation

- |                |                |
|----------------|----------------|
| 1. Udvælg land | Danmark        |
| 2. Sprog       | Dansk          |
| 3. Start       | Afbryde/videre |

7. Svarende til dit flagudvalg blev landet indstillet. Hvis du ønsker at ændre landsindstillingen igen, kan du gøre det ved at gå tilbage til flagudvalget idet du går til menupunkt „udvælg land“.
8. Sproget som svarer til landsudvalget blev automatisk forudindstillet. Men du kan også udvælg ethvert andet menusprog i menupunkt „sprog“.

9. Efter du har valgt din sprogprioritet, gå venligst frem til menupunkt „start“ ved at bruge retningstasterne **▲▼ P+/P-**.

For at starte den automatiske installation første gang, vælges „Næste“ med **MENU** og **▲▼ P+/P-** tasten. Herefter søges der automatisk efter alle de TV-programmer, som kan modtages i det pågældende område, og de fundne programmer kan efterfølgende lagres og sorteres efter ønske. Der vises følgende menu:

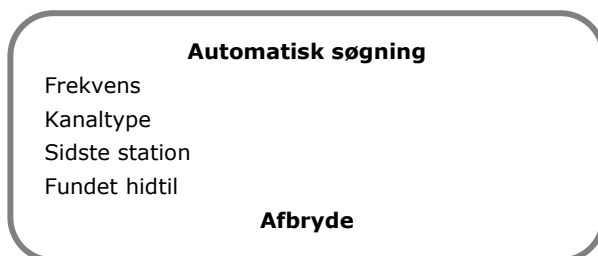

10. Denne menu har kun en meddelelsesfunktion for at oplyse dig om første installationens fremgang. Hvis du ønsker at afbryde søgningen, bør du trykke på **MENU**-tasten. Men der lagres ingen fjernsynsprogrammer i dette tilfælde. Hvis du slukker for apparatet og tænder det igen, når du igen til starten af første installationen.
11. Efter første installationen blev afsluttet, vises en programtabel på billedskærmen. I denne programtabel kan du forskyde, omdøbe, slette og tilføje programmer, respektive gennemføre finindstillinger (detaljer hertil finder du i „Programtabel“ fra side 18).

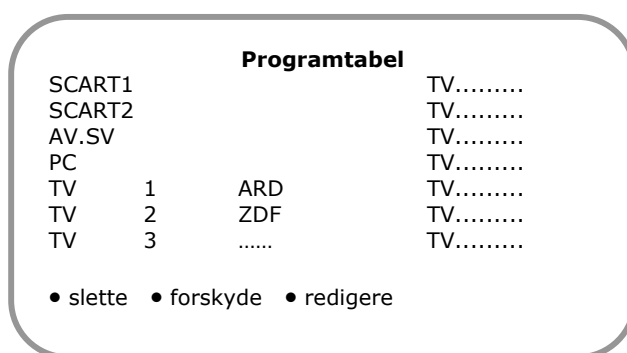

12. Hvis du ikke ønsker at gennemføre ændringer på de automatisk lagrede og arrangerede programmer, kan du trykke på **EXIT** for at gå direkte frem til TV-tilstanden.

## 7. GENERELLE INDSTILLINGER

---

### TÆND OG SLUK FOR TV SKÆRMEN

På apparatets bagside sidder strømafbryderen på din TV. Hvis kontakten er tændt, skifter apparatet til den såkaldte standby-tilstand.

I standby-tilstanden lyser indikatorlyset gult. Du kan omstille apparatet til normal driftstilstand ved hjælp af **POWER**-tasten på fjernbetjeningen eller direkte på TVet.

I normal driftstilstand lyser indikatoren for driftstilstanden blå. Med **POWER**-tasten på fjernbetjeningen eller direkte på apparatet kann din TV igen omstilles til standby-tilstanden.

Hvis du slukker for apparatet med strømafbryderen bør du vente mindst 15 sekunder inden du bruger strømafbryderen igen.

**OBS:** I standby-tilstanden reduceres TV`ets strømforbrug til et nødvendigt minimum. Hvis strømafbryderen på din TV er slukket, forbruges der ingen energi, men fjernsynet er alligevel ikke fuldstændigt slået af fra strømforsyningen.

### FREMKALDE MENUERNE OG BETJENING AF ON-SCREEN KONTROLLEN

Fjernsynet er forsynet med en grafisk brugerflade OSD (On Screen Display), som gør det lettere at betjene og styre apparatet.

1. Tryk på **MENU**-tasten hvis apparatet er tændt. Hovedmenuen kommer frem på billedskærmen.



2. Med tasterne **▲▼ P+ / P-** navigerer du igennem menuerne. Tryk på **MENU**-tasten hvis markøren står på det ønskede punkt. Derved aktiveres dette menupunkt.
3. Ved hjælp af **taltasterne** kan du direkte fremkalde og aktivere menupunkterne.
4. Ved aktivering vises, alt efter menupunktet, et undermenu, et udvalgsvindue eller en indstillings-/inddatatilstand tændes.
5. Ved at trykke på **EXIT** kan du igen forlade de pågældende menuer, undermenuer, udvalgsvinduer og indstillings-/inddatatilstanden.
6. I menuens sidste linje vises altid de taster, som har en funktion i den pågældende menu.
7. Funktioner som ikke kan vælges hvis apparatet er i en bestemt tilstand, vises i grå skrift.

## SKIFTE PROGRAMMER

For at skifte de eksisterende programmer, har du tre forskellige muligheder:

1. Ved direkte indtastning af programnummeret:  
med taltasterne **0-9** fremkalder du programmerne direkte. For at fremkalde flercifrede programnummere kan du i løbet af ca. 2 sekunder efter indtastningen af det første ciffer indtaste de efterfølgende cifre.
2. Med et kort tryk på tasterne **▲▼ P+/P-** skifter du igennem de løbende programnummere.
3. Hvis du trykker længere på tasterne **▲▼ P+/P-** fremvises en programliste i hvilken du også kan skifte programmerne med **▲▼ P+/P-** tasterne. Hvis du trykker på **DISPLAY**-tasten kan programlisten også fremvises direkte.

## SKIFTE IMELLEM TV/ PC/ AV

Tænd for de tilsluttede eksterne apparater (videobåndoptager, DVD-afspiller, PC, SAT-modtager, etc.) og tryk den tilsvarende tast på fjernbetjeningen:

- ▶ Tryk på din **TV**-tast for at skifte til TV-tilstand.
- ▶ Tryk **PC**-tasten for at skifte mellem PC VGA- og PC HDMI-modus.
- ▶ Tryk på din **AV.SV**-tast for at skifte til Video-tilstand.
- ▶ Tryk på tasterne **SCART 1** eller **SCART 2**, for at udvælge SCART/AV1 eller SCART/AV2-indgangen henholdsvis.

Scart-indgangene erkender (såfremt det understøttes fra det tilsluttede apparat) automatisk om det tilsluttede apparat blev tændt. I de fleste tilfælde vil herved automatisk foretages en omskiftning til den brugte scart-indgang og skal sådan ikke udvælges manuelt.



## LYDSTYRKEKONTROL

### ANVENDELSE AF LYDSTYRKEKONTROLLEN

Tryk på **◀▶ VOL-/VOL+** knapperne for at øge eller dæmpe lydstyrken.

### ANVENDELSE AF MUTE

Du kan på et hvilket som helst tidspunkt fjerne lyden midlertidigt ved at trykke på **MUTE**  knappen.

1. Tryk på **MUTE**  knappen for at fjerne lyden.
2. Tryk på **MUTE**  igen eller **◀▶ VOL-/VOL+** knapperne for at få lyden tilbage.

## BILLEDINDSTILLINGER (KONTRAST, FARVE, LYSSTYRKE, ETC.)

Din TV byder dig mulighed for at fastlægge individuelle værdier efter eget ønske for din TV, til PC-driften og til AV-stillingerne.

For eksempel bruger man i PC-tilstanden sædvanligvis lavere værdier med hensyn til lysstyrken og kontrasten end ved de andre driftsmåder. Derudover har du mulighed for at udvælge fremstillers optimerede forindstillinger til lysstyrken og kontrasten (OM AFTENEN, OM DAGEN).

- Variant 1: Tryk på den **RØDE**-tast for at gå direkte til billedindstillings-menuen.
- Variant 2: Tryk på **MENU**-tasten for at fremkalde hovedmenuen, brug **▲▼ P+/P-** tasterne for at stille markøren på **BILLEDINDSTILLINGER** og opkald det tilhørende menu ved hjælp af **MENU**-tasten.

### Billedindstillinger

1. Forindstilling
2. Kontrast
3. Farve
4. Lysstyrke
5. Format
6. Tint
7. PC indstillinger VGA HDMI
8. Yderligere billedindstillinger

#### 1. Forindstillinger:

Her kan du vælge imellem fabrikantens optimale forindstillinger eller den manuelle indstilling af kontrast og lysstyrke. Du udvælger med ◀▶ **VOL-/VOL+** tasterne eller ved hjælp af **MENU** over en udvalgsliste. Standardindstillingen kan også udvælges udenfor billedmenuen ved hjælp af **APC**-tasten.

##### ➤ OM DAGEN:

Her forstærkes billedets kontrast for at opnå en optimal gengivelse af billedet i dagslys eller ved natscener.

##### ➤ OM AFTENEN:

Her reduceres billedets kontrast. Ved ringe belysning af området opstår derved et behageligt billedindtryk, især om aftenen.

##### ➤ MANUELT:

Du kan selv fastlægge kontrast og lysstyrke for at tilpasse billedet efter dine egne ønsker.

#### 2. Afhængig af standardindstillingen kann du tilpasse værdierne for kontrast, lysstyrke og farve med tasterne ◀▶ **VOL-/VOL+**. Kontrast og lysstyrken kann kun tilpasses, hvis menupunkt STANDARDINDSTILLING er indstillet på MANUELT.

#### 3. Format:

Med tasterne ◀▶ **VOL-/VOL+** kan du indstille det ønskede billedformat. Denne indstilling kan også gennemføres udenfor billedmenuen ved hjælp af **ARC**-tasten.

➤ **AUTO**: I denne tilstand vælger apparatet selvstændigt den passende billedindstilling til det pågældende program der modtages og tilpasser billedindstillingen stadigt.

➤ **4:3**: Denne indstilling bruges til at indstille billedets sideformat til 4:3 for traditionelle fjernsynsprogrammer. Sorte bjælker vises på begge sider af billedskærmen.

➤ **PANORAMA**: Tilpasser en 4:3 videokilde til et 16:9 forhold, hvorved i første linje billedets hjørner strækkes. Det reducerer forvrængninger som opstår i midten af billedet.

➤ **CINEMA**: Nogle DVD-film, respektive cinemascoppe-udsendelser udfylder ikke den øverste og nederste rand på billedskærmen. Cinema-funktionen udstrækker højden for at udfylde billedskærmen.

➤ **WIDESCREEN 16:9**: 16:9 udsendelser gengives uforvrænget. 4:3 videokilder strækkes jævnt for at udfylde billedskærmen. Her opstår såvel i midten som også i billedets hjørner forvrængninger.

#### 4. Tint:

Med tasterne ◀▶ **VOL-/VOL+** kan farveindtrykket forandres til NTSC-billeder (f.eks. ved videobånd fra USA).

#### 5. PC-indstillinger VGA HDMI:

Dette punkt kan kun vælges i PC VGA- og PC HDMI-modus. Detaljer findes i kapitlet „11. PC modus - VGA og HDMI“ på side 28.

## YDERLIGERE BILLEDINDSTILLINGER

Bevæg markøren med ▲▼ **P+ / P-** tasterne til YDERLIGERE BILLEDINDSTILLINGER og tryk på **MENU**-tasten.



I denne menu kan du foretage yderligere finindstillinger med hensyn til billedgengivelsen.

1. **Støjreduktion:**  
Med denne funktion kan du forbedre billedkvaliteten på støjende billeder. Med tasterne ◀▶ **VOL- / VOL+** eller med **MENU**-tasten kan du over en udvalgsliste udvælge indstillingerne AUTOMATISK/SLUKT/SVAGT/MEDIUM/STÆRK.  
På indstillingen AUTOMATISK tilpasser apparatet selvstændigt støjreduktionen til modtagelseskvaliteten. Indstillingerne MEDIUM og STÆRK bør kun udvælges ved stærkt støjende billeder, da der ellers ved hurtigt bevægede billedindhold kan opstå pludselige stødvise bevægelser. Denne indstilling kan fastlægges individuelt til hver programplads.
2. **Skærpe:**  
Med tasterne ◀▶ **VOL- / VOL+** kan du tilpasse billedets skærpe efter dine personlige ønsker. Ved at trykke på **MENU**-tasten når du frem til indstillings-tilstanden. Menuen skilles ud for at være i stand til at vurdere billedet og indstillingen kan foretages over en indstillingsbjælke. Denne indstilling kan fastlægges individuelt til hver programplads.
3. **Kamfilter:**  
I gennem aktivering af denne funktion kan man forhindre forstyrrende bølgelinjer i et ternet mønster i billedet.
4. **Konvergens:**  
Denne funktion tjener til at udligne opståede forskelle imellem de farvede billedandele og billedkonturen.  
Indstillingen kan foretages i menuen med tasterne ◀▶ **VOL- / VOL+**. Du når også frem til indstillings-tilstanden ved at trykke på **MENU**-tasten. Menuen skilles ud og indstillingen kan foretages over en indstillingsbjælke. Denne indstilling kan fastlægges individuelt til hver programplads.
5. **Backlight (kun aktiv ved LCD-fjernsyn – gælder ikke plasma-TV):**  
Med denne funktion kan lysstyrken på TVets baggrundsbelysning kontrolleres. Lyset kan udvælges med tasterne ◀▶ **VOL- / VOL+** eller med **MENU**-tasten og indstilles over en udvalgsliste til SVAGT/MEDIUM/NORMAL/FULD.
6. **Hvidbalance:**  
Med tasterne ◀▶ **VOL- / VOL+** kan du efter egen ønske tilpasse hvidbalancen i 3 trin.
7. **Perfect Clear:**  
I denne menupunkt kan du ved hjælp af tasterne ◀▶ **VOL- / VOL+** aktivere en speciel, digitalt billedforbedringstilstand.
8. **Antiflicker (kun aktiv ved plasma-TV – gælder ikke LCD-fjernsyn):**  
Når denne funktion er aktiveret, reduceres forstyrrende flimrer på skærmen. Det betyder dog, at hurtige bevægelser bliver mere uskarpe og sker i ryk.

## LYDINDSTILLINGER (BALANCE, EQUALIZER, ETC.)

I denne menu kan du foretage forskellige indstillinger med hensyn til lyd gengivelsen på din TV.

Variant 1: Tryk på den **BLÅ**-tast for at nå direkte frem til lydindstillings-menuen.

Variant 2: Tryk **MENU**-tasten for at fremkalde hovedmenuen, brug **▲▼ P+ / P-** tasterne for at stille markøren til LYDINDSTILLINGER og fremkald den tilhørende menu ved hjælp af **MENU**-tasten.



### 1. Lydstyrke:

Dette menupunkt svarer til lydstyrkeindstillingerne, som også kan kontrolleres udenfor menuen direkte med **◀▶ VOL- / VOL+** tasterne.

### 2. Balance:

For at opnå og kontrollere et optimalt klangindtryk, når du ikke sidder i en central position foran din TV, kan du her udligne forskelle mellem den venstre og den højre højttaler.

### 3. Equalizer:

Som på dit stereoanlæg kan du i dette menupunkt forstærke eller afdæmpe de enkelte frekvenser. Dette menupunkt kan kun udvælges, hvis menupunktet FORINDSTILLINGER er indstillet til MANUELT. Stil markeringslinjen med **▲▼ P+ / P-** tasterne til EQUALIZER og tryk så på **MENU**-tasten.

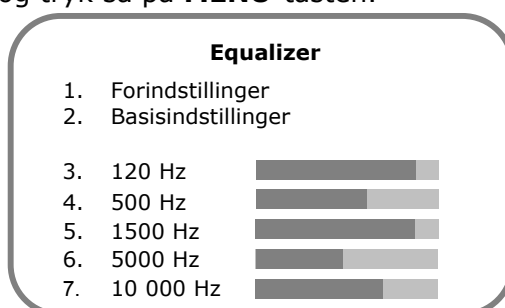

- Under punkt FORINDSTILLINGER kan vælges imellem equalizer-forindstillingerne POP/CLASSIC/SPROG/JAZZ/FLAT. Udvalget foretages enten med tasterne **◀▶ VOL- / VOL+** eller over en udvalgsliste som kan fremkaldes ved hjælp af **MENU**-tasten.

Enhver equalizer-forindstilling svarer til en bestemt foregivet indstilling med hensyn til forstærkning eller afdæmpning af de enkelte frekvenser for at opnå specielle klangeffekter.

Hvis en af de førnævnte forindstillinger blev udvalgt, kan de enkelte frekvenser ikke forandres og bliver dermed også vist i grå farve.



- Hvis under punkt FORINDSTILLINGER udvælges MANUELT, kann du på din TV indstille lyd gengivelsen for de nævnte frekvenser efter dine egne personlige præferencer. Bevæg markeringslinjen med ▲▼ P+/P- tasterne til den pågældende frekvens og foretag indstillingen ved hjælp af ◀▶ VOL-/VOL+ tasterne.
  - Hvis du ikke er tilfreds med dine indstillinger, kann du ved at fremkalde basisindstillingerne vende tilbage til de forindstillede basisværdier. Hertil indstiller du markeringslinjen med tasterne ▲▼ P+/P- til BASISINDSTILLINGER og trykker så på MENU-tasten.
4. Forindstilling:  
Ekspres-udvalg til equalizer-forindstillinger – se equalizer
5. Hovedtelefoner:  
I dette menupunkt kan du indstille og tilpasse lydstyrken, bas og diskantindstillinger til hovedtelefonerne. Bevæg markeringslinjen med ▲▼ P+/P- tasterne til HOVEDTELEFONER og fremkald det tilhørende menu ved at trykke på MENU-tasten. Med tasterne ◀▶ VOL-/VOL+ kan du efter egen ønske tilpasse værdierne.

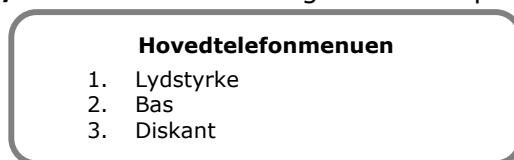

6. Surround:  
De forskellige stereoklangstillinger NORMAL/BRED/CINEMA kan udvælges over en udvalgsliste ved at bruge ◀▶ VOL-/VOL+ tasterne og dernæst trykke på MENU-tasten. **Obs.:** *Cinema Surround* er en teknologi som er certificeret af Dolby Laboratories og som skaber en virtuel surround-oplevelse med kun to højttalere, ved at anvende Dolby Pro Logic. *Cinema Surround* gengiver alle originale flerkanal-audioinformationer og giver lytteren indtryk af at være omgivet af yderligere højttalere.
7. Lydkanal:  
Med denne funktion kan du vælge lydkanalen. Det byder f. eks på muligheden at udvælge mellem begge sprog ved tosprogede udsendelser.
- Efter du har stillet markeringslinjen med tasterne ▲▼ P+/P- til LYDKANAL, kann du enten ved hjælp af ◀▶ VOL-/VOL+ tasterne eller over en udvalgsliste, som du når frem til med MENU-tasten, udvælge imellem indstillingerne STEREO/MONO/ TO-KANAL A/TO-KANAL B/ MONO C.
- Udvalget af lydkanaler er afhængig af det program du lige ser. De kanaler som ikke kan udvælges er vist i grå. De indstillinger som du foretager i denne menu, sættes tilbage igen efter et skift af programpladsen.
- Hvis du ønsker en permanent ændring af lydkanalen (f. eks. du ønsker altid at modtage det andet sprog på et bestemt program), gennemfører du denne indstilling i menuen REDIGERE PROGRAMMER – se afsnit „Manuel indstilling af programmer“ på side 20. I dette afsnit finder du også en detaljeret beskrivelse med hensyn til indstillingsmulighederne.
8. Automatisk lydstyrke:  
Efter du har aktiveret denne funktion bliver lydstyrken på din TV indstillet automatisk, sådan at høje lydpassager (f. eks. ved reklamepauser) ikke er forstyrrende.
9. Loudness:  
Under dette menupunkt kan du tænde eller slukke klangreguleringen som er afhængig af lydstyrken.

## 8. INDSTILLING AF TV FUNKTION

---

### TILPASSE TV-INDSTILLINGER

1. Sæt signalkilden til "TV"-modus med tasten **TV** på fjernbetjeningen.
2. Tryk på **Menu**-tasten og vælg **TV** på menuskærmen.



3. Med tasterne **▲▼ P+/P-** udvælger du menupunkt PROGRAMTABEL og trykker på **MENU**-tasten.

### PROGRAMTABEL

Programtabellen viser programnumre og navne. I denne liste kan du omdøbe programmer, redigere programmer, slette, tilføje, forskyde programmer eller foretage finindstillinger.

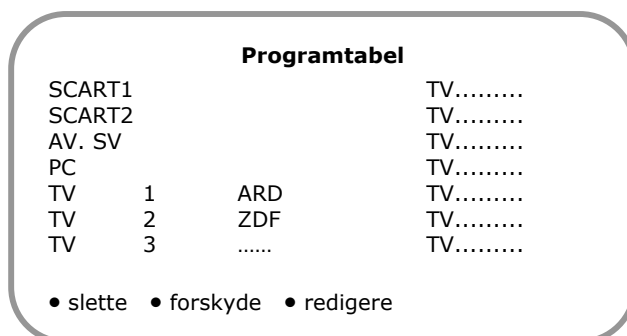

**OBS:** Programmerne SCART1, SCART2, AV.SV, PC VGA og PC HDMI kan ikke slettes eller flyttes.

### SLETNING AF ET PROGRAM

1. Gå i programtabellen ved hjælp af tasterne **▲▼◀▶ P+/P-, VOL+/-** til det program, du ønsker at slette.
2. Tryk den **RØDE** tast for direkte at opkalde slettefunktionen eller fremkald ved hjælp af **MENU**-tasten en udvalgsliste på redigeringsfunktioner og udvælg **SLETTE**.
3. Du kommer nu til et sikkerhedsspørgsmål. Udvælg med tasterne **▲▼ P+/P-** **SLETTE** og gennemfør dette direkte med **MENU**-tasten eller ved et gentagende tryk på den **RØDE** tast.

## FORSKYDE OG ARRANGERE PROGRAMMER

1. Gå i programtabellen med tasterne **▲▼◀▶ P+/P-, VOL+/-** til den programplads du ønsker at forskyde eller arrangere nyt.
2. Tryk på den **GRØNNE** tast for direkte at opkalde arrangeringsfunktionen eller fremkald med **MENU**-tasten en udvalgsliste på redigeringsfunktioner og udvælg **FORSKYDE**.
3. Det **tilsvarende** program vises nu med en farvet markering.
4. Forskyd programmet ved hjælp af tasterne **▲▼◀▶ P+/P-, VOL+/-** på den programplads du ønsker.
5. Du lagrer de gennemførte ændringer ved gentagende at trykke på den **GRØNNE** tast eller **MENU**-tasten.

## OMDØBE PROGRAMMER

1. Gå i programtabellen med tasterne **▲▼◀▶ P+/P-, VOL+/-** frem til den programplads du ønsker at redigere.
2. Tryk enten på den **GULE** tast for direkte at opkalde redigeringsfunktionen eller fremkald ved hjælp af **MENU**-tasten en udvalgsliste af redigeringsfunktioner og udvælg **REDIGERE**.
3. Billedskærmen viser nu menuen **REDIGERE PROGRAMMER** eller **REDIGERE AV**:



4. Gå ved hjælp af tasterne **▲▼ P+/P-** til menupunkt **OMDØBE** og tryk på **MENU**-tasten.
5. Du kan nu udvælge det ønskede bogstav med tasterne **▲▼ P+/P-**. Med tasterne **◀▶ VOL-/VOL+** når du frem til næste position (ethvert programnavn kan være op til 8 tegn). Med **MENU**- eller **EXIT**-tasten afslutter du omdøbningen.
6. Tryk på **EXIT**-tasten og bekræft at du ønsker at gemme de gennemførte ændringer med **JA**.

## MANUEL INDSTILLING AF PROGRAMMER

1. Gå i programtabellen med tasterne **▲▼◀▶ P+/P-, VOL+/-** frem til den programplads du ønsker at redigere.
2. Tryk enten på den **GULE** tast for direkte at opkalde redigeringsfunktionen eller fremkald ved hjælp af **MENU**-tasten en udvalgsliste af redigeringsfunktioner og udvælg REDIGERE.
3. Billedskærmen viser nu menuen REDIGERE PROGRAMMER eller REDIGERE AV:

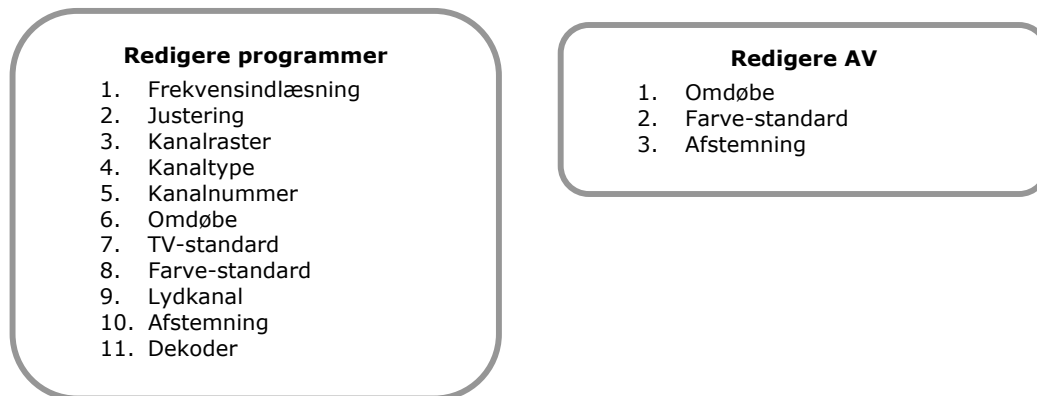

4. Indlæse frekvenser:  
Her kan modtagelsesfrekvensen ændres eller direkte indgives. Gå på markeringslinjen med **▲▼ P+/P-** tasterne på **INDLÆSE FREKVEN**. Du kan nu ændre modtagelsesfrekvensen med tasterne **◀▶ VOL-/VOL+**.

Her bør du holde øje med at markeringslinjen for menupunkt 2. **JUSTERING** står i midten, det betyder at stationen er indstillet optimalt.

Ved at trykke på **MENU**-tasten kan du også direkte indgive modtagelsesfrekvensen med taltasterne. Med **MENU**-tasten afslutter du det direkte inddata.

5. Kanalraster:  
Med **MENU**-tasten (udvalgsliste) eller med **◀▶ VOL-/VOL+** tasterne kan kanalrasteret ændres. Kanalrasteret fremstiller en inddeling af de kanaler som står til rådighed for frekvenserne og kan være forskelligt fra land til land (f. eks. CCIR i Tyskland er forskelligt fra den nødvendige indstilling i Frankrig).
6. Kanaltype:  
Med **MENU**-tasten (udvalgsliste) eller med tasterne **◀▶ VOL-/VOL+** kan kanaltyperne ændres. Afhængig af kanalrasterets indstilling, kan du her udvælge imellem kanaler og ekstrakanaler, respektive specielle kanaler, i de enkelte stater/lande (f. eks. C1 i Frankrig).
7. Kanalnummer:  
Her kan du direkte indgive det kanalnummer på den kanal du ønsker at have på denne programplads. Med tasterne **◀▶ VOL-/VOL+** kann du sætte det øjeblikkelige kanalnummer op og ned. Hvis du trykker på **MENU**-tasten, vises en markør og du kann direkte indtaste kanalnumrene med taltasterne.
8. TV-standard:  
Med **MENU**-tasten (udvalgsliste) eller med tasterne **◀▶ VOL-/VOL+** kan TV-standard ændres. Her kan du foretage indstillingerne til standard transmissionen (afhængig af landet) af en fjernsynsstation.

9. Farve-standard:

Med **MENU**-tasten (udvalgsliste) eller med tasterne ◀▶ **VOL-/VOL+** kan farvestandarden ændres. Her kan du foretage indstillingerne til farvestandarden af en fjernsynsstation

10. Lydkanal:

Med **MENU**-tasten (udvalgsliste) eller med tasterne ◀▶ **VOL-/VOL+** kan du udvælge den lydkanal du ønsker. Ved indstillingen AUTOMATISK vælger apparatet selvstændigt den optimale lydindstilling svarende til prioritet NICAM (en digital lydstandard som nogle fjernsynsstationer bruger) frem for stereo frem for mono. Omskiftning til MONO kan nogen gange være en fordel hvis man har lydproblemer med en stereostation. Med TOKANAL B kan det andet sprog vælges hvis fjernsynsstationen er tosproget. Indstillingen MONO C er kun relevant for NICAM-stationer, som transmitterer i flere sprog.

11. Afstemning:

Hvis du ønsker at bruge en videobåndoptager over en Hf-programplads (tilslutning med et antennekabel) eller over et Av-program (tilslutning med et scart-kabel), bør du indstille menupunkt AFSTEMNING på denne programplads til VCR for at undgå forstyrrende billedforvrængninger (omskiftning til en hurtig tidskonstant). Indstillingen kan foretages ved hjælp af **MENU**-tasten (udvalgsliste) eller med tasterne ◀▶ **VOL-/VOL+**.

12. Dekoder:

Denne indstilling er vigtig hvis du bruger en dekode på SCART/AV2-indgangen for at modtage stationer der transmitterer i koder. Indstillingen kan foretages ved hjælp af **MENU**-tasten (udvalgsliste) eller med tasterne ◀▶ **VOL-/VOL+**.

Indstillingen SLUKT står for normalt fjernsyn uden dekode. Ved alle andre indstillinger bliver det afkodede billedsignal fra dekode fremstillet. Forskellen imellem dekodeindstillingerne ligger i spørgsmålet om den pågældende station transmitterer lyden med en yderligere kode eller ikke. Den følgende tabel forklarer sammenhænge.

Dekoder-indstilling	Station/lyd	Station/Billede	Lyd-gengivelses kilde	Billedgengivelse af
Slukt	ikke i kode	ikke i kode	TV	TV
Lyd ekstern/intern	Analog indkodet Nicam ikke i kode	indkodet	Analog dekode NICAM TV	dekode
Lyd ekstern	Analog indkodet NICAM indkodet	indkodet	Analog dekode NICAM dekode	dekode
Lyd intern	Analog ikke i kode NICAM ikke i kode	indkodet	Analog TV NICAM TV	dekode

**OBS:** Læs venligst efter i brugervejledningen til din dekode for en korrekt indstilling eller spørg efter hos tilbyderen af kodeprogrammet.

13. Tryk på **EXIT**-tasten og bekræft at du ønsker at lagre de gennemførte ændringer med JA.

**OBS:** De før nævnte indstillinger er kun nødvendigt i undtagelsestilfælde (manuel indstilling af nye stationer, tilslutning af en dekode, osv.). Den automatiske søgning APSAS gennemfører selvstændigt de fleste indstillinger.

## MANUEL TILFØJELSE AF PROGRAMMER

1. Gå med tasterne **▲▼◀▶ P+/P-, VOL+/-** frem til den næste ledige programplads bagved de programpladser der allerede er lagret i programtabellen. Tryk på **MENU**-tasten og udvælg signalkilden NY-TV.
2. Indtast nu kanaltypen og dernæst kanalnummeret eller den tilsvarende frekvens. Kontroller om de resterende indstillinger er korrekt med hensyn til den ønskede fjernsynsstation (se afsnit „Manuel indstilling af programmer“ fra side 20)
3. Tryk på **EXIT**-tasten og bekræft at du ønsker at gemme de gennemførte ændringer med JA.

## TILFØJE NYE PROGRAMMER AUTOMATISK

Denne funktion er meget nyttigt, hvis programtilbudet i dit modtagelsesområde (f.eks. kabelnettet) udvides. En ny søgning startes, som lagrer alle programmer der blev nyt tilføjet siden den sidste søgning.

1. Tryk på **MENU**-tasten for at gå frem til hovedmenuen.
2. Vælg med tasterne **▲▼ P+/P-** menupunkt INSTALLATION og tryk igen på **MENU**-tasten.



3. Vælg med tasterne **▲▼ P+/P-** Menupunkt NY PROGRAMSØGNING og tryk igen på **MENU**-tasten og udvælg START. På billedskærmen vises nu menuen AUTOMATISK SØGNING:

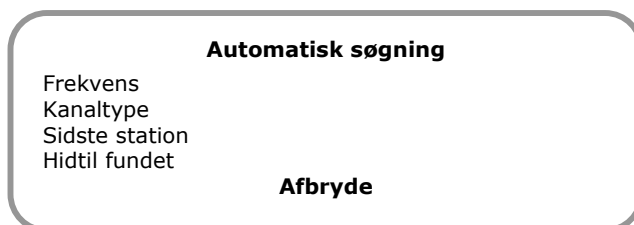



4. Denne menu viser søgningens hidtidige fremgang. Du kan til enhver tid afslutte med tasterne **MENU** eller **EXIT**. Men i dette tilfælde lagres der ingen nye stationer.
5. Ligesom efter første installationen, når du frem til programtabellen hvis søgningen er afsluttet. Nye programmer blev tilføjet til de programmer der allerede eksisterede. Hvis du ønsker at arrangere programmerne anderledes eller at omdøbe programmerne, se venligst efter i afsnit „Programtabel“ på side 18.

## 9. TEKST-TV

---

Teletext er en gratis service som transmitteres fra de fleste fjernsynsstationer og som tilbyder aktuelle informationer om vejret, fjernsynsprogrammer, aktiekurser, undertitler, tv-avisen eller andre emner. Din TV byder på mange nyttige funktioner til betjeningen af teleteksten såvel som multipage-tekst, lagring af undersider eller hurtig navigation.

### ANVENDELSE AF TEKST-TV

1. Vælg en TV station, der udsender tekst-TV.
2. Tryk på  **TELETEXT** knappen en gang for at gå ind i funktionen.
3. Tryk på  **TELETEXT** knappen igen for at forlade funktionen. Det tidligere valgte program fremkommer.

### VALG AF SIDER I TEKST-TV

1. Indtast det ønskede tekst-TV sidetal (tre cifre).
2. Det valgte sidetal vises i øverste venstre hjørne på skærmen. Tælleren søger, indtil det ønskede sidetal nås, hvorefter siden vises på skærmen.
3. Fasttext anvendes med de **4 farvede knapper**.  
Der kan hurtigt findes frem til bestemte sider ved hjælp af den **røde, grønne, gule og blå** knap på fjernbetjeningen. Farvetastens pågældende funktion vises på den nederste billedrand (f. eks. +/- for at bladre en side op/ned eller titlen på teletekstblokken som du kan nå frem til).
4. Hurtig navigation med "page-catching":  
Denne funktion giver mulighed for et hurtigt udvalg af de sidenumre der vises på den aktuelle teletekstside. Naviger med tasterne **▲▼ P+ / P-** på/til det sidenummer som du er interesseret i (herved vises en blinkende markør) og tryk på **MENU**-tasten for at opkalde siden.
5. Nogle teletekstsider har også undersider, som vises på billedets nederste rand. Hvis du trykker på **POSITION/SIZE** tasten, kan du bladre frem og tilbage imellem undersiderne.

### TELETEKST FREMSVISNINGSFUNKTIONER UDVÆLGE

Din TV byder dig mulighed for at fremstille flere teletekstsider samtidig, respektive at fremstille fjernsynsbilledet og teleteksten samtidig og overskueligt.

1. Multipage-tekst:  
Denne funktion fremstiller flere sammenhængende teletekstsider på billedskærmen. Tryk på **DISPLAY**-tasten. Du ser et stort og to små indikatorvinduer. Det store billede viser hovedsiden, i de små billeder vises de tilhørende, følgende undersider eller de sider, som du hurtigt kan udvælge ved at trykke på den **GULE**, respektive den **BLÅ** tast. For at vende tilbage til det normale teletekst-fuldbillede, trykker du igen på **DISPLAY**-tasten.
2. Split Screen:  
For yderligere at fremvise det aktuelle fjernsynsprogram til teleteksten som „Split Screen“, tryk på tasten **PIP ON/OFF** (= billedskærmen splittes).

3. Fjernsynsbillede i multipage-tekst:  
Ved gentagende at trykke på **PIP ON/OFF** –tasten, gengives fjernsynsbilledet i multipage-tilstand i det øverste felt af de to små teletekstbilleder.
4. Teletekst som billede i billede:  
Ved et gentagende tryk på **PIP ON/OFF**-tasten bliver fjernsynsbilledet gengivet som fuldbillede og den aktuelle teletekstsider vises som et lille billede i billedet i det øverste, højre område af billedskærmen.

## GODE RÅD VEDR. TEKST-TV



### INDEX

- Tryk på denne knap for at vælge indholdsfortegnelsen.



### STOP

Den tekst-TV side, som du har valgt, indeholder måske mere information, end der kan være på skærmen. Resten af informationen vises efter et øjeblik som en underside.

- Tryk på **STOP** knappen for at stoppe den automatiske siderulning  
**STOP** symbolet vises i øverste venstre hjørne af skærmen, og tekst-TV siden fastholdes.
- Tryk på **STOP** knappen igen for at fortsætte.



### INTERRUPT

Hvis du er i tekst-TV og trykker på **INTERRUPT**, skiftes til TV, mens der ventes på næste tekstside.

- Vælg det ønskede sidetal i tekst-TV.
- Tryk på **INTERRUPT**. Der skiftes til TV, mens den ønskede side findes frem.
- Tryk på **INTERRUPT** igen for at skifte til tekst-TV.



### REVEAL

- Tryk en gang på denne knap for at se skjult information
- Tryk på knappen igen for at skjule informationen.



### EXPAND

Viser teksten i dobbelt størrelse

- Tryk på knappen for at forstørre øverste sidehalvdel.
- Tryk på knappen igen for at forstørre nederste sidehalvdel.
- Tryk på knappen en gang mere for at vende tilbage til normal størrelse.



## 10. TILSLUTNING AF EKSTERNE APPARATER

---

### TILSLUTNING AF ET EKSTERNT APPARAT TIL SCARTINDGANGEN

For eksempel for at tilslutte en videobåndoptager, DVD-afspiller, satellitmodtager eller lignende til en af begge scart-indgange, forbinder du SCART/AV1- eller SCART/AV2-indgangen på din TV ved hjælp af et EURO-AV-kabel (scart-kabel) med det apparat du ønsker at tilslutte.

**OBS:** Læg venligst mærke til brugervejledningen til apparatet der skal tilsluttes.

### TILSLUTNING AF EN VIDEOBÅNDOPTAGER TIL ANTENNEINDGANGEN

For at tilslutte en videobåndoptager til antenneindgangen på din TV, forbinder du venligst antenneindgangen på din TV med antenneudgangen på din videobåndoptager ved hjælp af et antennekabel. Husets antenne tilslutter du til antenneindgangen på din videobåndoptager.

Du kan vælge en hvilken som helst programplads på din TV for at gengive lyd og billedsignalerne af din videobåndoptager. Hertil skal du tilpasse den valgte programplads til frekvensen af din videobåndoptagers antenneudgang (sædvanligvis imellem kanal 30 og 40) – se afsnit „Manuel indstilling af programmer“ på side 20.

Efter du har gennemført tilpasningen, bør du indstille menupunkt „10. AFSTEMNING“ i menuen REDIGERE PROGRAMMER på VCR for at undgå billedforvrængninger.

**OBS:** Læg venligst mærke til videobåndoptagerens brugervejledning.

### TILSLUTNING AF PC ELLER MULTIMEDIE-VIDEOKILDE

Dit TV-apparat kan vise både analoge og digitale multimedia-indgangssignaler og giver mulighed for at tilslutte en PC eller en videokilde med DVI-, HDMI- eller komponent-udgang (f.eks. en DVD-afspiller).

Til dette formål forbindes TV-apparatets VGA- eller HDMI-bøsning med PC'ens grafikkort eller videokilden. HDMI-signalet indeholder almindeligvis digitale lydsignaler. Derfor behøver de ikke tilsluttes separat.

For at gengive analoge lydsignaler via TV-apparatet, forbindes PC'ens Line-udgang eller videokildens Audio-udgang med den tilsvarende Audio IN-indgang (sort jackbøsning ved siden af VGA eller HDMI-indgangen på apparatets bagside). Evt. skal passende adaptere eller adapterkabler anvendes.

**OBS:** Følg betjeningsvejledningerne for PC'en, lyd- og grafikkortet eller videokilden samt TV-apparatets tekniske specifikationer for at vælge de nødvendige indstillinger til lyd, opløsning og billedfrekvens.

### TILSLUTNING AF EN DEKODER

For at være i stand til at modtage programmer i kode, skal du have en dekoder. Dekoderen forbinder du med et EURO-AV-kabel (scart-kabel) med SCART/AV2-indgangen på din TV.

Læs venligst afsnit „Manuel indstilling af programmer“ på side 20 for yderligere informationer om indstillinger med hensyn til en dekoder.

**OBS:** Læg venligst mærke til dekoderens brugervejledning.

### TILSLUTNING AF EN CAMCORDER

For at tilslutte en camcorder forbinder du apparatet med et almindeligt kabel som kan købes i handlen (cinch-kabel og/eller S-video-kabel) med AV.SV-indgangen på forsiden af din TV, i overensstemmelse med den farvede markering på kablet og indgangen.

**OBS:** Læg venligst mærke til camcorder brugervejledning.

## INDSTILLINGER TIL EKSTERNE APPARATER (BILLEDE, LYD, NAVN, ETC.)

For ændring af billedindstillinger til AV-indstillinger, læs venligst efter i afsnit „Billedindstillinger (kontrast, farve, lysstyrke, etc.)“ på side 13 og „Yderligere billedindstillinger“ på side 15. Funktionerne der beskrives i disse afsnit gælder også for AV-indstillinger.

Hvis du ønsker at tilpasse lydindstillingerne, finder du nærmere forklaringer i afsnit „Lydindstillinger (balance, equalizer, etc.)“ på side 16. De menupunkter der beskrives der gælder også for AV-indstillinger.

Hvis du vil omdøbe programmer eller tilpasse programindstillinger, finder du nærmere informationer i afsnit „Omdøbe programmer“ og „Manuel indstilling af programmer“ på siderne 19 og 20.

## MENU AV-INDSTILLINGER

I denne menu kan du bestemme typen for indgangssignalet, kilden til udgangssignalet, såvel som lydstyrke-offset i forhold til basislydstyrken for AV-indstillingerne Scart1, Scart2, og AV.SV.

1. Tryk på **MENU**-tasten for at nå frem til hovedmenuen.
2. Udvælg med **▲▼ P+/P-** tasterne menupunkt INSTALLATION og tryk igen på **MENU**-tasten.
3. Indstil med **▲▼ P+/P-** tasterne markeringslinjen til menupunkt AV-INDSTILLINGER og tryk igen på **MENU**-tasten. Du når frem til følgende menu:

AV-indstillinger		
1.	AV1	Signaltype
2.	AV1	Video-udgang
3.	AV1	Lydstyrke-offset
4.	AV2	Signaltype
5.	AV2	Video-udgang
6.	AV2	Lydstyrke-offset
7.	AV.SV	Signaltype
8.	AV.SV	Lydstyrke-offset

4. AV1 signaltype:  
Med tasterne **◀▶ VOL-/VOL+** eller ved at trykke på **MENU**-tasten (udvalgsliste) kann du vælge imellem forskellige indstillinger til den signaltype, der kommer fra et eksternt apparat som er tilsluttet til SCART/AV 1-indgangen. Tænk altid på at det eksterne apparat også skal levere de pågældende signaltyper for at opnå et udmærket billede.  
**OBS:** Læg venligst mærke til brugervejledningen af det tilsluttede apparat.
  - VIDEO/RGB AUTO:  
I denne indstilling kan FBAS- (f. eks. videobåndoptager) og RGB-signaler (f. eks. spillekonsoler) gengives. RGB-signaler, såfremt denne funktion understøttes af det tilsluttede apparat, genkendes og gengives automatisk.
  - S-VIDEO:  
Bruges for tilslutningen af S-video-signaler. Ved denne signaltype skilles kun billedet og farvesignalet for at undgå forstyrrende bølgelinjer i ternede mønster.
  - RGB:  
Bruges for tilslutningen af RGB-signalkilder (f. eks. spillekonsoler), som ikke understøtter en automatisk genkendelse.

- YCrCb:  
Med denne indstilling kan et YCrCb-signal, som udgives af mange DVD-afspiller, gengives. Det genkendes automatisk om billederne transmitteres som halv-billeder (interlaced) eller som fulde billeder (progressiv).
  - YPrPb:  
Med denne indstilling kan et YPrPb-signal, som udgives af mange DVD-afspiller, gengives. Det genkendes automatisk om billederne transmitteres som halv-billeder (interlaced) eller som fulde billeder (progressiv).
5. AV1 Video udgang:  
Med tasterne ◀▶ **VOL-/VOL+** eller ved at trykke på **MENU**-tasten (udvalgsliste) kann du vælge imellem forskellige indstillinger til det udgangssignal, som udgives af SCART/AV 1-udgangen.
- OBS:** I standby-tilstanden udgives ingen signaler.
- AUTO:  
De billeder og lyde som gengives af apparatet, udgives ved SCART/AV 1-udgangen (undtagelse: apparatet er indstillet til AV-indstillingen SCART 1).
  - TV:  
Det signal som modtages over antennen udgives altid af SCART/AV 1-udgangen (også hvis din TV opererer i AV-indstillinger).
  - AV2 (copy-tilstand):  
Uafhængig af hvilken tilstand (TV, PC osv.) din TV befinder sig i, bliver billede og lydsignalet som kommer fra SCART/AV 2-udgangen, udgivet af SCART/AV 1-udgangen. Denne funktion er meget nyttig til at overspille fra det ene eksterne apparat til et andet.
  - AV SV (copy-tilstand):  
Samme funktion som ved indstillingen AV2 med den forskel, at billed- og lydsignaler udgives af AV.SV-indgangens cinch-stik på forsidens SCART/AV 1-jack (f. eks. for at overspille fra et videokamera til en videobåndoptager).
6. AV1 lydstyrke offset:  
Med tasterne ◀▶ **VOL-/VOL+** kan du bestemme et lydstyrke-offset (forskydning – svagere eller højere) til lydindgangssignalerne på SCART/AV 1 i forhold til apparatets basislydstyrke.
7. AV2-signaltype/AV2 video-udgang/AV2 lydstyrke-offset:  
De før forklarede indstillinger og funktioner til AV1-indstillingen gælder også for AV2-indstillingen.
8. AV SV signaltype:  
Med tasterne ◀▶ **VOL-/VOL+** eller ved at trykke på **MENU**-tasten (udvalgsliste) kann du vælge om billedsignalet på dit eksternt apparat (f. eks. et kamera) skal forarbejdes af videoindgangen (gul) eller fra S-video-indgangen (4-polet sort jack). Lydsignalet bliver i begge tilfælde forarbejdet af den røde og den hvide cinch-stik.
9. AV.SV lydstyrke-offset:  
Med tasterne ◀▶ **VOL-/VOL+** kan du bestemme et lydstyrke-offset (forskydning – svagere eller højere) for cinch-stikkens lydindgangssignaler på forsidens AV.SV-indgang i forhold til apparatets basislydstyrke.
10. Med **EXIT**-tasten afslutter du menuen.

## 11. PC MODUS - VGA OG HDMI

---

### TILSLUTNING

Dit TV-apparat kan vise både analoge og digitale multimedie-indgangssignaler og giver mulighed for at tilslutte en PC eller en videokilde med DVI-, HDMI- eller komponent-udgang (f.eks. en DVD-afspiller).

Til dette formål forbindes TV-apparatets VGA- eller HDMI-bøsning med PC'ens grafikkort eller videokilden. HDMI-signalet indeholder almindeligvis digitale lydsignaler. Derfor behøver de ikke tilsluttes separat.

For at gengive analoge lydsignaler via TV-apparatet, forbindes PC'ens Line-udgang eller videokildens Audio-udgang med den tilsvarende Audio IN-indgang (sort jackbøsning ved siden af VGA eller HDMI-indgangen på apparatets bagside). Evt. skal passende adaptere eller adapterkabler anvendes.

**Bemærk:** Følg betjeningsvejledningerne for PC'en, lyd- og grafikkortet eller videokilden samt TV-apparatets tekniske specifikationer for at vælge de nødvendige indstillinger til lyd, opløsning og billedfrekvens.

### INDSTILLINGER I PC VGA- OG PC HDMI-MODUS

Tryk **PC**-tasten for at skifte mellem PC VGA- og PC HDMI-modus. Samtlige billed- og lydindstillinger i PC-modus fungerer på samme måde i TV-modus.

Tryk på **MENU**-tasten for at gå frem til hovedmenuen og udvælg menupunkt **BILLEDINDSTILLINGER** og tryk igen på **MENU**-tasten. Bevæg markeringslinjen med **▲▼ P+/P-** tasterne til menupunkt **PC-INDSTILLINGER** og tryk igen på **MENU**-tasten. Du når frem til menuen **PC-INDSTILLINGER**:

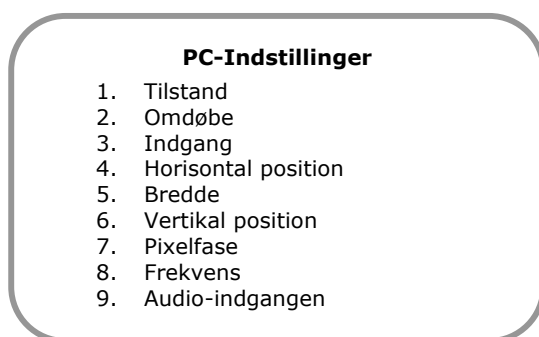

1. Modus:  
Dette punkt viser om TV-apparatet modtager et signal via VGA- eller HDMI-indgangsbøsningen. Så længe der vises **INTET SIGNAL**, kan der ikke ændres på indstillingerne for billedværdierne (de vises i grå farve).
2. Ændring af navn:  
PC VGA- og PC HDMI-modus kan få tildelt et navn. Hertil trykkes **MENU**-tasten for at komme til indlæsningsmodus. Nu kan du vælge tegn ved hjælp af **▲▼ P+/P-** tasterne og skifte position ved hjælp af **◀▶ VOL+/VOL-** tasterne. Indlæsningsmodus forlades igen med **MENU**- eller **EXIT**-tasten.
3. Indgang:  
Med tasterne **◀▶ VOL+/VOL-** eller via en udvalgsliste som fås frem ved at trykke **MENU**-tasten, kan man vælge mellem indstillingerne **AUTO/PC/VIDEO**.

- **AUTO:**  
TV-apparatet genkender automatisk signaltypen ved VGA- eller HDMI-bøsningen.
- **PC:**  
I denne indstilling forventer TV-apparatet et indgangssignal fra PC'ens grafikkort ved VGA- eller HDMI-bøsningen. Husk at vælge den korrekte udgang på grafikkortet og at indstille den korrekt.
- **VIDEO:**  
I denne indstilling forventer TV-apparatet et indgangssignal fra en videokilde ved VGA- eller HDMI-bøsningen. Husk at vælge den korrekte udgang på videokilden og at indstille den korrekt.

**Obs.:** TV-apparatet har et automatisk og omfattende genkendelsessystem for signalets art og signalkilden. Der kan dog opstå fejlagtige definitioner på grund af forskellige tolerancer i signalkilden. I dette tilfælde anvendes de manuelle indstillinger for indgangen.

4. Vandret position:  
Med tasterne ◀▶ **VOL+ /VOL-** kan du ændre den vandrette position af billedet fra VGA- eller HDMI-bøsningen.
5. Bredde:  
Med tasterne ◀▶ **VOL+ /VOL-** kan du ændre bredden af billedet fra VGA- eller HDMI-bøsningen.
6. Lodret position:  
Med tasterne ◀▶ **VOL+ /VOL-** kan du ændre den lodrette position af billedet fra VGA- eller HDMI-bøsningen.
7. Pixelfase:  
Med tasterne ◀▶ **VOL+ /VOL-** kan du optimere visningen af tekst på TV-apparatet (f.eks. hvis bogstaverne ryster) og udligne evt. billedforstyrrelser (uro i billedet eller bølgelinier).
8. Frekvens:  
Med tasterne ◀▶ **VOL+ /VOL-** kan evt. billedforstyrrelser (uro i billedet eller bølgelinier) udlignes. Disse indstillinger bør kun ændres hvis der er problemer.
9. Audio-indgang (kun aktiv i PC HDMI-modus, ikke i PC VGA-modus):  
Med tasterne ◀▶ **VOL+ /VOL-** eller via en udvalgsliste, som fås frem ved tryk på MENU-tasten, kan man vælge mellem indstillingerne DIGITAL/ANALOG.
  - **DIGITAL:**  
TV-apparatet gengiver den digitale lyd som overføres via HDMI-signalet.
  - **ANALOG:**  
Lydsignalet fra den analoge HDMI AudioIn-bøsning gengives.

**Obs.:** Almindeligvis består det digitale HDMI-signal af billede og lyd. Det kan dog også forekomme, at PC'en eller videokilden ikke overfører lydinformationerne via HDMI-signalet, eller at DVI-signaler skal gengives via en såkaldt DVI-HDMI-adapter. I dette tilfælde må du overføre audiosignalet til TV-apparatet via den analoge HDMI AudioIn-bøsning og indstille audio-indgangen til ANALOG.
10. Med **EXIT**-tasten afslutter du menuen.

**Obs.:** Apparatet er forindstillet efter normerne for de ovennævnte indstillingsværdier. Ved afvigende signaler fra dit videokort eller videokilden kan det dog blive nødvendigt at ændre værdierne manuelt, for at få gengivet signalerne fuldstændigt og uden forstyrrelser.

## 12. KOMFORTFUNKTIONER

---

### **BILLEDE I BILLEDE/PICTURE IN PICTURE (PIP)**

1. Tryk på fjernbetjeningens **PIP ON/OFF**-tast. Hvis billede i billede-funktionen fremkaldes første gang efter TVet blev tændt, vises programplads 1 som miniaturbillede.
2. Med tasten **PIP SOURCE ▲▼** kan du nu fremvise den ønskede programplads eller også den ønskede AV-indstilling (SCART 1, PC, AV.SV osv.) som miniaturbillede. Hvis du slukker for billede i billede-funktionen og tænder den igen senere, vises det sidst sete PIP-program.
3. Miniaturbilleder som allerede vises på skærmen kan skiftes fra miniaturbillede til storbillede og omvendt, hvis du trykker på tasten **PIP ON/OFF** i 2 sekunder.
4. Med tasten **PIP POSITION** kan du bestemme i hvilket hjørne af storbilledet du vil fremvise miniaturbilledet.
5. Med tasten **PIP SIZE**, kan du vælge imellem 3 forskellige størrelser til miniaturbilledet.

**OBS:** Ikke alle signalkombinationer er nødvendige til stor- og miniaturbilledet. I disse tilfælde viser OSD-programvisningen oplysningen "NoPIP".

### **MULTIPICTURE (STATIONSOVERSIGT) – FARVETASTE GRØN**

Ved tryk på tasten **GRØN** i TV-modus kan multipicture-funktionen kaldes frem. Denne funktion viser en oversigt over 12 programmer ad gangen.

Det valgte program er markeret med en ramme og gengives med løbende billede og lyd. De øvrige programmer opdateres regelmæssigt.

Ved hjælp af tasterne **▲▼◀▶ P+/P-, VOL+/-** kan du flytte rammen og derved skifte til de øvrige programmer. Ved at bevæge rammen ud over skærmens kant kan du skifte til de forrige eller følgende 12 programmer.

Det valgte program gengives som fuldt skærbillede ved at trykke på **MENU**-tasten.

### **BØRNESIKRING**

Med børnesikringen kan du spærre alle funktioner på fjernsynet. Hvis børnesikringen er aktiveret og fjernsynet slukkes, vil fjernsynet automatisk forlange at du indtaster en PIN-kode hvis det tændes igen.

Først efter indtastningen af PIN-koden tændes billedet og lyden og adgangen til betjeningen.

1. Tryk på **MENU**-tasten. Hovedmenuen vises.



2. Med tasterne **▲▼ P+ / P-** bevæger du markeringslinjen frem til menupunkt **BØRNESIKRING** og trykker på **MENU**-tasten for at fremkalde undermenuen.

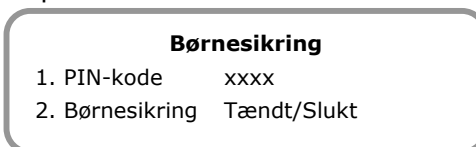

3. Tryk på **MENU**-tasten og indtast den 4-cifrede kode = din PIN-kode. Så længe du ikke har indtastet en PIN-kode, kan menupunkt **BØRNESIKRING** ikke udvælges og fremstillet i grå farve.
4. Efter indtastningen af PIN-koden kann **BØRNESIKRING** tændes under samme menupunkt. For senere at deaktivere børnesikringen, skal du fremkalde menuen **BØRNESIKRING** og indtaste din PIN-kode, derefter kan du sætte **BØRNESIKRING** til **SLUKT**.

## SLEPTIMER

Funktionen Sleptimer slukker fjernsynet automatisk efter den tid du har valgt og skifter til standby-tilstand.

Variant 1: Tryk på **SLEEP**-tasten for at gå direkte til sleptimer-menuen.

Variant 2: Tryk på **MENU**-tasten for at fremkalde hovedmenuen, indstil med **▲▼ P+ / P-**-tasterne markeringslinjen til/på sleptimer og fremkald den tilhørende undermenu ved hjælp af **MENU**-tasten.

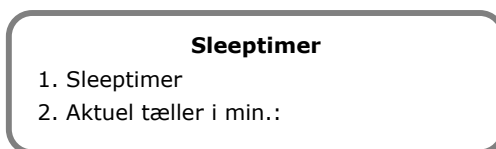

Ved hjælp af **SLEEP**-tasten eller **◀▶ VOL- / VOL+** tasterne kan slukketiden indstilles i følgende trin 5 MIN./10 MIN./15 MIN./30 MIN./1 TIME/2 TIMER/SLUKT, eller du kan opkalde udvalgslisten ved at trykke på **MENU**-tasten. Indstillingen **SLUKT** betyder at sleptimer er slukket.

Du kan til ethvert tidspunkt få oplysning om hvor mange minutter der er tilbage inden fjernsynet slukkes, idet du igen fremkaldt sleptimer-menuen og ser efter i linjen **AKTUEL TÆLLER**.

## SWAP-FUNKTION

Med swap-funktionen kan du hurtigt skifte imellem to programmer, respektive skifte tilbage til et yndlingsprogram. For eksempel, hvis du ønsker at skifte program ved en reklamepause, kan du til enhver tid hurtigt skifte tilbage ved at trykke **RTN**-tasten, for at se om reklamepausen er afsluttet og dit yndlingsprogram fortsætter. Enhver yderligere betjening af **RTN**-tasten bevirker et skift imellem det sidst sete program og dit yndlingsprogram.

### BESTEMME SWAP-PROGRAMMET (YNDLINGSPROGRAM)

Variant 1: Tryk på **MENU**-tasten for at fremkalde hovedmenuen. Indstil med **▲▼ P+ / P-**-tasterne markeringslinjen til menupunkt SWAPFUNKTION og tryk igen på **MENU**-tasten. Med tasterne **◀▶ VOL- / VOL+** eller ved at trykke på **MENU**-tasten (udvalgsliste) kann du vælge imellem indstillingerne MANUELT/3 MIN/5 MIN/10 MIN.

Ved indstillingen MANUELT skal swap-programmet bestemmes i overensstemmelse med variant 2. Ved indstillingen af tidsperioder, bliver det sete program automatisk bestemt som swap-program efter afslutningen af tidsperioden.

I det øverste venstre hjørne vises SWAP-PRG. Nu kan du udvælge en hvilken som helst programplads og skifte imellem det sete program og dit swap-program ved hjælp af et kort tryk på **RTN**-tasten. Ved hver programsift, vises for ca. 4 sekunder, hvilket program der er dit yndlingsprogram.

Variant 2: Tryk på den programplads, til hvilken du hurtigt vil skifte tilbage, så længe på **RTN**-tasten indtil OSD-oplysningen SWAP-PRG vises på skærmen. Du har nu bestemt dit yndlingsprogram manuelt.

Men hvis en tidsperiode er indstillet i menuen SWAPFUNKTION, skifter dit yndlingsprogram automatisk svarende til din fjernsynsadfærd.

## TILBAGESÆTTE TIL FABRIKSINDSTILLINGERNE

Denne funktion sætter alle indstillinger på din TV, som f.eks. lysstyrke, farve, kontrast, skærpe, hvidbalance, etc. tilbage til fabriksindstillingerne.

1. Tryk på **MENU**-tasten for at nå frem til hovedmenuen.
2. Udvælg med tasterne **▲▼ P+ / P-** menupunkt INSTALLATION og tryk igen på **MENU**-tasten.
3. Vælg med **▲▼ P+ / P-** tasterne menupunkt FABRIKSINDSTILLINGER og tryk igen på **MENU**-tasten. Vælg nu SÆTTE og bekræft dette udvalg med **MENU**-tasten.

**OBS:** Hvis du trykker længere på **RST**, **RESET**-tasten, kan du direkte sætte de vigtigste billed- og lydindstillinger (lysstyrke, farve, kontrast, lydstyrke) tilbage til fabriksindstillingerne.



## TÆNDINGSTILSTAND

Med denne indstilling kan du bestemme i hvilken driftstilstand din TV skal starte hvis du tænder fjernsynet.

1. Tryk på **MENU**-tasten for at nå frem til hovedmenuen.
2. Udvælg med tasterne **▲▼ P+ / P-** menupunkt INSTALLATION og tryk igen på **MENU**-tasten.
3. Bevæg markeringslinjen med **▲▼ P+ / P-** tasterne til menupunkt TÆNDE MED. Ved hjælp af tasterne **◀▶ VOL- / VOL+** eller ved at trykke på **MENU**-tasten (udvalgsliste), kan du vælge imellem driftstilstandene PC/PROG 1/SIDSTE PRG/AV/INSTALLATION.
  - PC: Start i den sidst anvendte PC-driftsmodus (VGA eller HDMI)
  - PROG 1: Tænde med programplads 1
  - SIDSTE PRG: Tænde med det program du sidst så
  - AV: Tænde med den AV-indstilling du brugte sidst
  - INSTALLATION: Tænde i første installationens tilstand – se afsnit „6. APSAS - Førstegangs installation“ på side 10.

## INDSTILLINGER TIL ALLE PROGRAMMER

1. Tryk på **MENU**-tasten for at nå frem til hovedmenuen.
2. Udvælg med tasterne **▲▼ P+ / P-** menupunkt INSTALLATION og tryk igen på **MENU**-tasten.
3. Udvælg med tasterne **▲▼ P+ / P-** menupunkt INDSTILLING AF ALLE PROGRAMMER og tryk igen på **MENU**-tasten.

### Indstilling af alle programmer

1. Bestemme skærpen
2. Bestemme støjreduktionen
3. Bestemme dekoder

4. Bestemme skærpen  
Denne funktion bestemmer skærpen for **alle** programmer. Ved at trykke på **MENU**-tasten kan du ved hjælp af en udvalgsliste vælge imellem indstillingerne 0-3. En nærmere beskrivelse af denne funktion finder du i afsnit „Yderligere billedindstillinger“ på side 15.
5. Bestemme støjreduktion:  
Denne funktion bestemmer støjreduktionsindstillingen for **alle** programmer. Ved at trykke på **MENU**-tasten kan du i en udvalgsliste vælge imellem indstillingerne AUTOMATISK/SLUKT/SVAGT/MEDIUM/STÆRKT. En nærmere beskrivelse om indstillingerne finder du i afsnit „Yderligere billedindstillinger“ på side 15.
6. Bestemme dekoder:  
Denne funktion indstiller dekoder-funktionen for **alle** programmer. Ved at trykke på **MENU**-tasten kan du i en udvalgsliste vælge imellem indstillingerne SLUKT/LYD EKSTERN-INTERN/LYD EKSTERN/LYD INTERN. En nærmere beskrivelse om indstillingerne finder du i afsnit „Manuel indstilling af programmer“ på side 20.

## DISPLAY AF URET TIME

I TV-tilstand kan du se klokkeslettet ved at trykke på denne tast.

Tryk på **TIME**-tasten, imens din TV viser et fjernsynsprogram med teletekst-transmission. Den aktuelle tid vises i det øverste højre hjørne af billedskærmen i form af et digitalur.

Ved et gentagende tryk på **TIME**-tasten skifter displayet til et analogt ur. Så snart du trykker **TIME**-tasten en tredje gang forsvinder klokkeslettet igen.

## SKIFTE BILLEDFORMAT - ARC

Med **ARC**-tasten kan du hurtigt skifte om på gengivelsen af billedformatet på din TV. En nærmere beskrivelse med hensyn til mulige billedformater finder du i afsnit „Billedindstillinger (kontrast, farve, lysstyrke, etc.)“ på side 13.

## SKIFTE BILLEDETS FORINDSTILLINGER - APC

Med **APC**-tasten kan du hurtigt vælge imellem de mulige forindstillinger OM DAGEN/OM AFTENEN/MANUELT. En nærmere beskrivelse med hensyn til disse forindstillinger finder du i afsnit „Billedindstillinger (kontrast, farve, lysstyrke, etc.)“ på side 13.

## STILLBILLEDE-FUNKTION – GUL FARVETAST

Ved tryk på tasten **GUL** kan billedet fryses til enhver tid (undtagen i PC VGA- eller PC HDMI-modus). For at lade billedet løbe videre, trykkes igen på tasten **GUL**.

## SPIL

Dit TV indeholder fire spil og en tilhørende highscore-liste.



Gå til det ønskede spil ved hjælp af tasterne **▲▼ P+/P-** og tryk på **MENU**-tasten for at kalde spillet.

Spillene styres ved hjælp af tasterne **▲▼◀▶ P+/P-, VOL+/-**. Specialfunktioner (f.eks. Skyd) kan kaldes ved hjælp af **MENU**-tasten.

Når spillet er afsluttet og hvis du har opnået et nyt highscore, opfordres du til at indtaste dit score i highscore-listen. Du kan nu vælge det ønskede bogstav med tasterne **▲▼ P+/P-**. Med tasterne **◀▶ VOL-/VOL+** kommer du til næste position. Navneindtastningen forlades ved hjælp af tasterne **MENU** eller **EXIT**.

Spillet kan afsluttes før tiden ved tryk på **EXIT**-tasten.

## 13. VÆGMONTERING

TV-apparatet er forberedt til vægmontering ved hjælp af en vægholder, som kan fås i handelen.

De følgende sikkerhedsinformationer og beskrivelser skal absolut overholdes. Hvis du har spørgsmål, kan du henvende dig til vores service eller få rådgivning hos en kvalificeret montør.



- TV-apparatet må kun monteres på en **lodret** væg.
- Undersøg inden monteringen om **væggen kan bære** 4 gange TV-apparatets vægt (se tekniske specifikationer).
- Kontroller inden monteringen at **TV-apparatet** er **slukket** og netkablet samt alle andre tilslutningskabler er **trukket ud**.
- Monteringen skal foretages af **mindst to personer**.

Billede af bagsiden:

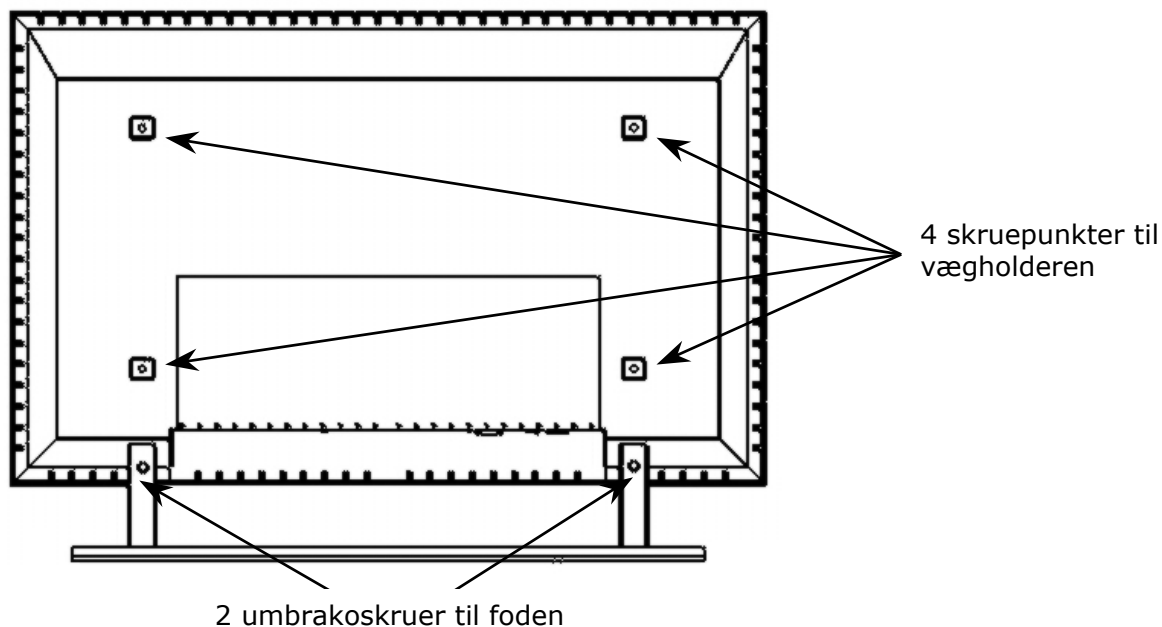

### MONTERINGSVEJLEDNING

1. TV-apparatet lægges på et stabilt og ikke-ridsende underlag med skærmen vendt nedad.
2. De to skruer på foden løsnes og fjernes.
3. For de øvrige trin i vægholderens montering på apparatet og væggen følges vægholderens betjeningsvejledning.

**Vigtigt:** Opbevar skruerne som du har fjernet fra foden, så den evt. kan påmonteres igen senere.

## 14. LOKALISER ÅRSAGEN

---

Fel kan mange gange have banale årsager, men kan også somme tider være forårsaget af defekte komponenter. Vi vil her gerne give Dem en håndsrækning til at løse problemet. Hvis de her anførte foranstaltninger ikke hjælper, hjælper vi Dem gerne videre. Ring til os!

### **Intet billede, ingen lyd**

- ▶ Kontrollér, at AC adapteren er korrekt tilsluttet i stikkontakten.
- ▶ Kontrollér, at der er indstillet på TV funktion.
- ▶ Kontrollér, at der er tændt for strømmen på stikkontakten.

### **Intet billede. Intet billede fra AV**

- ▶ Kontrollér indstillingen af kontrast og lys.
- ▶ Kontrollér, at alle tilslutninger af ekstraudstyr er foretaget korrekt.
- ▶ Kontroller venligst om du har valgt den korrekte AV-indstilling.

### **Ingen lyd**

- ▶ Se efter, om der er skruet ned for lydstyrken.
- ▶ Se efter, om der er valgt mute.

### **Intet billede eller lyd, kun støj. Men jeg kan høre lyde.**

- ▶ Dårlige modtageforhold. Se efter, om antennen er frakoblet.

### **Billedet er ikke klart**

- ▶ Dårlige modtageforhold.
- ▶ Se efter, om antennen er frakoblet.

### **Billedet er for lyst**

- ▶ Kontrollér farveindstillingen.

### **Fjernbetjeningen virker ikke**

- ▶ Kontrollér om batterierne er flade.
- ▶ Sørg for, at sensormodtageren ikke rammes af kraftig lyskilde.
- ▶ Sluk for apparatet ved at afbryde hovedkontakten på bagsiden af apparatet og tænd apparatet igen.

### **Billedet er ikke skarpt**

- ▶ Dårlige modtageforhold.
- ▶ Se efter, om antennen er frakoblet.
- ▶ Kontroller indstillingerne for billedskærpen og støjreduktionen i menuen billedindstillinger.

### **Skygger på billedet**

- ▶ Sørg for, at antennen er korrekt rettet ind.
- ▶ Der kan være refleksioner fra høje omgivelser eller høje huse.

### **Sne på billedet**

- ▶ Der kan være forstyrrelser fra biler, tog, elledninger, neonlys etc.
- ▶ Der kan være forstyrrelser mellem antennekablet og netledningen. Prøv at skabe større afstand mellem dem.

### **Streger på skærmen eller svage farver**

- ▶ Der kan være forstyrrelser fra andet udstyr. Radiotransmissioner fra en nærliggende station, transmission fra radioamatører samt mobiltelefoner kan give forstyrrelser på skærmen.
- ▶ Brug skærmen så langt væk som muligt fra det udstyr, der giver forstyrrelser.

### **Børnesikringen kan ikke deaktiveres**

- ▶ Indtast som PIN-kode 1973. Dermed bør apparatet igen være fuldstændigt funktionsdygtig.

## 15. YDERLIGERE

### HAR DE BRUG FOR YDERLIGERE UNDERSTØTTELSE?

Hvis forslagene i de forrige afsnit ikke har hjulpet til løsning af problemet, bedes De kontakte os. Det er en stor hjælp, hvis De stiller følgende oplysninger til rådighed:

- Hvilke ekstra-apparater bruger du?
- Hvilke meddelelser kommer frem på skærmen?
- Ved hvilket anvendelsestrin startede problemet?
- Hvis du har tilsluttet en PC til apparatet, hvordan er din PC konfigureret?
- Hvis du har tilsluttet en PC til dit apparat, hvilken software brugte du på det tidspunkt fejlen kom frem?
- Hvad har du allerede gjort for at løse problemet?
- Hvis du allerede har et kundenummer, beder vi dig om at give os dette kundenummer.

### GARANTIBETINGELSER

Modtagelsesbeviset tjener som dokumentation for første køb og bør opbevares omhyggeligt. Det skal forelægges, hvis De vil påberåbe Dem garantiydelse. Hvis produktet videregives til en anden bruger, har denne krav på garantiydelser i den resterende garantiperiode. Kvitteringen og denne erklæring bør overdrages til den nye ejer. Vi garanterer, at denne scanner er i funktionsdygtig tilstand og i teknisk henseende er i overensstemmelse med beskrivelserne i den vedlagte dokumentation. Den resterende garantiperiode overgår fra de originale dele til de tilsvarende reservedele, hvis kvitteringen for dem forelægges. Hvis De fremsender denne scanner med henblik på garantiydelser, skal alle programmer, data og udtagelige datamedier på forhånd være fjernede. Produkter, som fremsendes uden tilbehør, erstattes uden tilbehør. Garantipligten gælder ikke i tilfælde af problemer, der er forårsaget af ulykker, katastrofer, ødelæggelse, misbrug, usagkyndig anvendelse, tilsidesættelse af sikkerheds- og serviceforskrifter, ændring af software, virusser og gælder hverken for en anden enhed ellers dens tilbehør eller for andre modifikationer, som ikke er godkendt af os. Denne begrænsede garantierklæring træder i stedet for alle andre udtrykkelige eller implicite garantier. Denne begrænsning omfatter garantien for salgbarhed eller egnethed til bestemte formål, men begrænser den ikke til disse tilfælde. I visse lande er udelukkelse af implicite garantier ikke lovlig. I så tilfælde er gyldigheden af alle udtrykkelige og implicite garantier begrænset til garantiperioden. Ved udløbet af garantiperioden mister samtlige garantier deres gyldighed. I visse lande er en begrænsning af garantiperioden for vedkommende garantier ikke lovlig, i hvilke tilfælde de ovenstående begrænsninger ikke finder anvendelse. Hvis De har spørgsmål angående disse garantibetingelser, bedes De henvende dem til os.

### ANSVARSBEGRÆNSNING

Indholdet af denne håndbog berøres af uvarslede ændringer, som opstår som følge af det tekniske fremskridt. Fabrikant og forhandler kan ikke overtage ansvar for skader, som opstår som følge af fejl eller tilsidesættelse af informationer, som er stillet til rådighed i denne håndbog.

Vi overtager under ingen omstændigheder ansvaret for:

1. Krav, som tredjemand stiller mod Dem på grund af tab eller beskadigelse.
2. Tab eller beskadigelse af Deres optegnelser eller data
3. Finansielle følgeskader (inkl. tabt fortjeneste eller besparelser) eller afledede skadevirkninger, også i tilfælde, hvor vi er blevet informeret om muligheden for sådanne skader.

I visse lande er udelukkelse eller begrænsning af afledede - eller følgeskader ikke tilladt, i hvilke tilfælde de ovenstående begrænsninger ikke finder anvendelse.

### DUPLIKERING BRUGERVEJLEDNING/TEKNISKE DATA

Dokumenterne indeholder informationer som er lovlig beskyttet. Forbeholdt alle rettigheder. Duplikeringer i mekanisk, elektronisk og i hver anden form uden fremstillerens tilladelse i skriftform er forbudt.

