

TV A ECRAN PLASMA PLAT 42"



CARACTÉRISTIQUES

MATÉRIEL INCLUS

Copyright © 2006

Tous droits réservés.

Le présent manuel est protégé par le droit d'auteur.

"HD ready" est une marque déposée de l'entreprise EICTA.

HDMI, le logo HDMI et High-Definition Multimedia Interface sont

des marques commerciales ou des marques déposées de HDMI Licensing LLC.

Les marques déposées sont la propriété de leurs propriétaires correspondants.

Sous réserve de modifications techniques.

Medion AG, Am Zehnthof 77, 45307 Essen, Germany

BP-00106900

1. GENERALITES

Lisez attentivement le mode d'emploi qui accompagne votre appareil et respectez les instructions qui y sont données.

2. DIMENSIONS

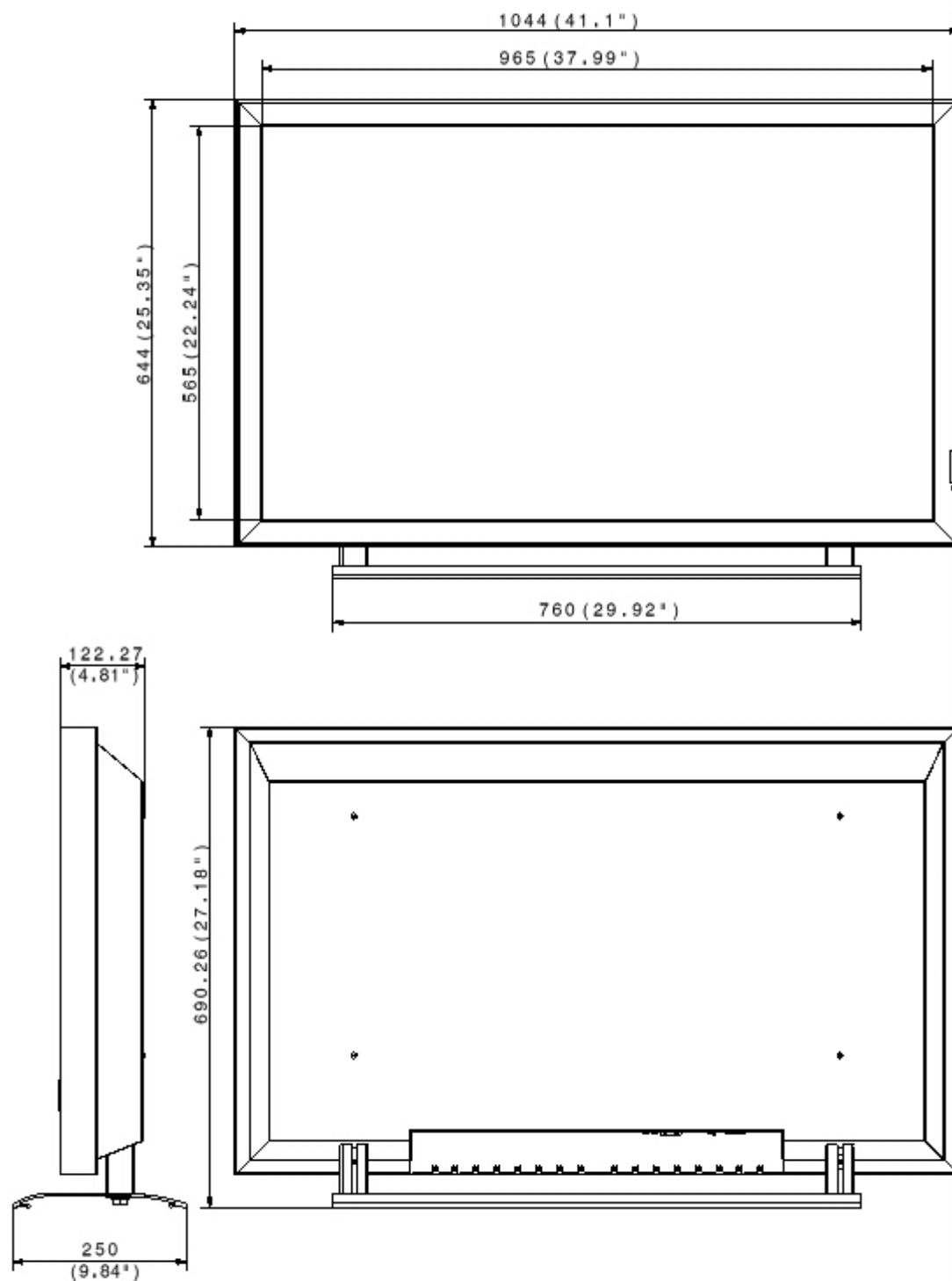

Unité : mm (pouce)

3. MATERIEL INCLUS

Veillez contrôler que la livraison est complète et veuillez nous informer en l'espace de 14 jours après l'achat si la livraison n'est pas complète. Avec l'écran LCD que vous venez d'acheter, vous avez reçu:

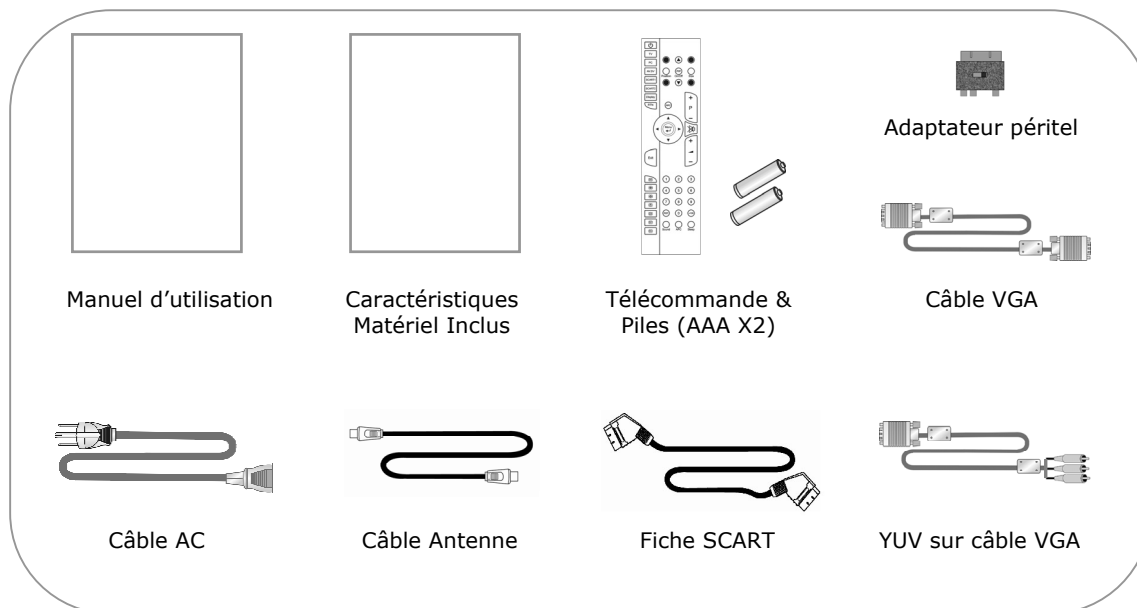

4. UTILISATION DES PRISES PERITEL/AV1 ET PERITEL/AV2

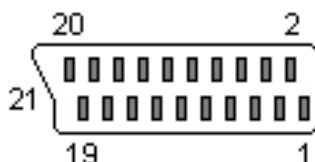

Broche	Description	Broche	Description
1	Sortie audio droite	12	Données (n. c.)
2	Entrée audio droite	13	Masse rouge Masse chrominance S-vidéo
3	Sortie audio gauche/mono	14	Masse données
4	Masse audio	15	Entrée rouge RVB Entrée chrominance S-vidéo Entrée Cr/Pr (YCrCb/YPrPb)
5	Masse bleu	16	Contrôle RVB
6	Entrée audio gauche/mono	17	Masse vidéocomposite Masse luminance S-vidéo
7	Entrée bleu RVB Entrée Cb/Pb (YCrCb/YPrPb)	18	Masse contrôle RVB
8	Commutation lente 12 V (4/3) / 6 V (16/9)	19	Sortie vidéocomposite
9	Masse vert	20	Entrée vidéocomposite Entrée luminance S-vidéo
10	Données (n. c.)	21	Masse blindage
11	Entrée vert RVB Entrée Y (YCrCb/YPrPb)		

5. CARACTÉRISTIQUES

ÉLÉMENT		SPÉCIFICATION	
Écran	Taille d'écran	42" PDP Panel	
	Résolution	1024 x 768	
	Zone d'affichage (H x V)	965 mm x 565 mm	
	Pas de pixel	0,912 mm x 0,693 mm	
	Couleurs d'affichage	Couleur 16,7 M	
	Taux de contraste	10000:1 60Hz, 6000:1 50Hz (typique)*	
	Clarté	1100 cd/m ² (typique)*	
	Angle de vue	±80° (hor.) / ±80° (ver.) (typique)*	
	Temps de réponse	---	
Fonction TV	Fréquences de réception	48.25-147.25, 154.25-423.25, 431.25-855.25 MHz	
	Système de réglage TV	B/G/H, D/K/K', I et L/L'	
	Télétexte	Oui (2100 pages)	
	Système couleur	PAL / SECAM / NTSC	
Vidéo SDTV	Péritel/AV 1 (entrée et sortie)	Péritel à 21 broches Entrée : vidéocomposite, RVB, Y/C, YCrCb, YPrPb, audio G/D Sortie : vidéocomposite, audio G/D Vidéocomposite, Y/C, RVB: CompositSync YCrCb/YPrPb: CompositSyncOnGreen 480i/p 576i/p	
	Péritel/AV 2 (entrée et sortie)	Péritel à 21 broches avec fonction décodeur Entrée : vidéocomposite, RVB, Y/C, YCrCb, YPrPb, audio G/D Sortie : vidéocomposite, audio G/D Vidéocomposite, Y/C, RVB: CompositSync YCrCb/YPrPb: CompositSyncOnGreen 480i/p 576i/p	
	AV.SV (entrée)	Vidéocomposite Y/C	Audio G/D
PC	HDMI (entrée)	HDMI 1.1, HDCP 1.0	
	Audio HDMI (entrée)	Mini prise jack stéréo 3,5 mm	
	VGA	RVB - H/V Sync YUV - Bi/Trilevel SyncOnGreen CEA 770.2 & 770.3	
HDTV HDready	Audio VGA (entrée)	Mini prise jack stéréo 3,5 mm	
	Compatibilité PNP	DDC2B	
	Fréquence	f _H de 31,5 kHz à 64 kHz f _V 60 Hz	
Audio	Audio G/D	Système de haut-parleurs 4 Ω avec 2 x 10 W efficaces	
		2 haut-parleurs à large bande par canal 4Ω	
		Mini prise jack stéréo pour casque 3,5 mm	
Alimentation	Adaptateur secteur	AC 220-240 V, 50 Hz	
	Consommation électrique	280 W (EN50301:2001)	
	Consommation électrique Standby	≤ 3 W	
Dimensions	W x H x D	1044 x 644 x 123 (mm)	
	W x H x D avec pied	1044 x 691 x 250 (mm)	
Poids (net)	Sans pied	36 kg	
	Avec pied	39 kg	

* Procédé de mesure du fabricant de l'écran

LISTE DES RESOLUTIONS D'ORDINATEUR PRISES EN CHARGE

PC	Résolution	Taux de rafraîchissement	Vidéo HDTV	Résolution	Taux de rafraîchissement
DOS	720 x 400*	70 Hz	480p60	720 x 480	60 Hz progressif
VGA	640 x 480	60 Hz			
SVGA	800 x 600		576p50	720 x 576	50 Hz progressif
XGA	1024 x 768				
SXGA	1280 x 1024		720p50	1280 x 720	50 Hz progressif
WXGA	1280 x 720				
	1280 x 768		1080i50	50 Hz entrelacé	
	1366 x 768		1080i60	1920 x 1080	60 Hz entrelacé
					60 Hz entrelacé

* Dans l'éventualité d'une image de mauvaise qualité – Fonctionnement d'urgence pour les réglages BIOS uniquement

6. ERREURS DE PIXELS DE L'ECRAN PLASMA

Un écran plasma (PDP) avec une résolution de 1024 x 768 pixels, qui rassemblent chacun trois sous-pixels (rouge, vert, bleu), se compose d'environ 2,4 millions de cellules lumineuses. En raison de ce nombre très élevé de cellules lumineuses et du processus de fabrication par conséquent extrêmement complexe, une défaillance ou un pilotage erroné de pixels ou de sous-pixels peut parfois se produire.

Étendue de mesurage :

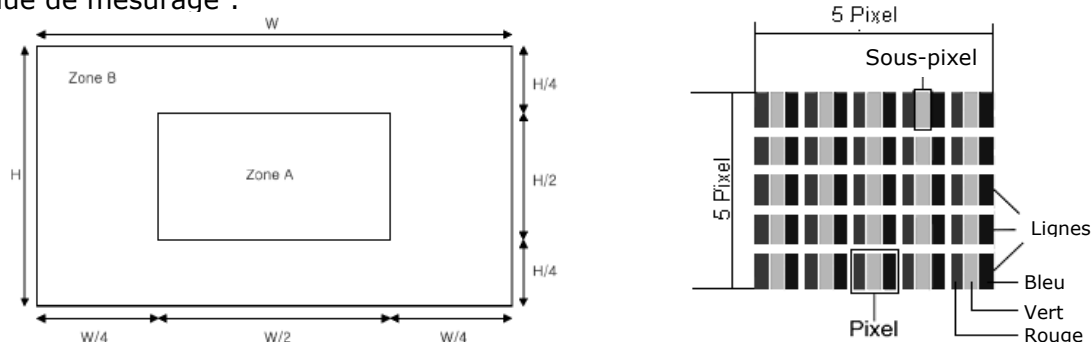

Description		Nombre toléré
Sous-pixels sombres	Zone A	max. 4
	Zone B	max. 8
Sous-pixels toujours clairs	Zone A	0
	Zone B	max. 1
Sous-pixels scintillants	Zone A	0
	Zone B	max. 2
Sous-pixels trop clairs	Zone A	0
	Zone B (pas de sous-pixel vert)	max. 2
Sous-pixels groupés (Pilotage par un sous-pixel proche)	Zone A	0
	Zone B (pas de sous-pixel vert)	max. 2
Surface avec au maximum 1 erreur de sous-pixel		50 mm x 50 mm
Total d'erreurs de sous-pixels		max. 11

Selon le procédé de repérage du fabricant de l'écran

Il ne s'agit donc pas en général d'un cas de mise en œuvre de la garantie. On peut faire jouer la garantie lorsque le nombre d'erreurs indiqué ci-dessus est dépassé.

7. COMPATIBLE SDTV – "HD READY" – HDTV

La conception du téléviseur lui permet d'utiliser les signaux vidéo de la télévision à définition standard (SDTV) et les signaux vidéo du futur de la télévision haute définition (HDTV) par l'intermédiaire des interfaces existantes.

Pour faciliter le branchement des signaux de vos sources externes – comme par exemple un lecteur DVD et un récepteur satellite -, le tableau suivant vous présente une répartition des types de signaux possibles aux prises d'entrée optimales correspondantes du téléviseur.

Pour déterminer le type de signal, veuillez tenir compte du mode d'emploi de l'appareil externe !

Type de signal	Synchronisation	Entrée appareil	Remarque (Norme)
YUV, YCrCb, YPrPb - Sync On Green			
PAL, NTSC 480i30, 576i25	Composite Sync	PÉRITEL	
480p60	BiLevel Sync	VGA	avec adaptateur (CEA770.2)
576p50	BiLevel Sync	VGA	avec adaptateur
720p50	TriLevel Sync	VGA	avec adaptateur (CEA770.3, SMPTE 296)
720p60	TriLevel Sync	VGA	avec adaptateur (CEA770.3, SMPTE 296)
1080i25 (1080i50)	TriLevel Sync	VGA	avec adaptateur (CEA770.3, SMPTE 274)
1080i30 (1080i60)	TriLevel Sync	VGA	avec adaptateur (CEA770.3, SMPTE 274)
RVB			
PAL, NTSC 480i30, 576i25	Composite Sync	PÉRITEL	
PAL, NTSC 480i30, 576i25	H/V externe	VGA	
480p60	H/V externe	VGA	
576p50	H/V externe	VGA	
720p50	H/V externe	VGA	
720p60	H/V externe	VGA	
1080i25 (1080i50)	H/V externe	VGA	
1080i30 (1080i60)	H/V externe	VGA	
HDMI, DVI avec ou sans protection anti-copie HDCP			
480p60		HDMI	DVI avec adaptateur (HDMI 1.1, DVI 1.0, HDCP 1.0)
576p50		HDMI	DVI avec adaptateur (HDMI 1.1, DVI 1.0, HDCP 1.0)
720p50		HDMI	DVI avec adaptateur (HDMI 1.1, DVI 1.0, HDCP 1.0)
720p60		HDMI	DVI avec adaptateur (HDMI 1.1, DVI 1.0, HDCP 1.0)
1080i25 (1080i50)		HDMI	DVI avec adaptateur (HDMI 1.1, DVI 1.0, HDCP 1.0)
1080i30 (1080i60)		HDMI	DVI avec adaptateur (HDMI 1.1, DVI 1.0, HDCP 1.0)
FBAS, Video			
PAL, SECAM, NTSC	Composite Sync	PÉRITEL, AV.SV	
S-VHS, Y/C, S-Video			
PAL, SECAM, NTSC	Composite Sync	PÉRITEL, AV.SV	

8. PHÉNOMÈNES DE BRÛLAGE SUR VOTRE TÉLÉVISEUR PLASMA

Comme c'est le cas avec les téléviseurs à tube cathodique classiques, l'émission de lumière des téléviseurs plasma diminue progressivement en fonction de la durée d'utilisation. Toutefois, pour les téléviseurs plasma cet effet est renforcé uniquement dans les premiers temps et s'estompe au bout d'env. 150 heures d'utilisation.

Les téléviseurs plasma fonctionnent sur une base phosphore-plasma. Cette technologie peut avoir pour conséquence la persistance du contour des images fixes affichées de manière prolongée. Cet effet est également nommé «**brûlage**» et survient si...

- une image fixe ou le même menu OSD,
- un arrière-plan fixe ou
- un format n'occupant pas la totalité de l'écran (par ex. 4:3)

est affiché longuement sur votre appareil.

Les contours brûlés, qui ne peuvent être récupérés que partiellement, perdent toutefois en intensité en fonction du temps d'utilisation. Ce phénomène de brûlage **n'est pas couvert par la garantie**.

Comment éviter les phénomènes de brûlage

- Dans la mesure du possible, l'image doit être affichée sur toute la largeur de l'écran (affichage plein écran) au cours des **150 premières heures d'utilisation**.
- Les images fixes, les arrière-plans fixes et les formats n'occupant pas la totalité de l'écran **ne doivent pas être affichés durant plus de 2 heures** au cours des **150 premières heures d'utilisation**
- Si le téléviseur plasma est utilisé en tant qu'écran d'un PC, un **économiseur d'écran doit être activé en permanence**.
- En cas d'in utilisation de l'écran, pensez impérativement à l'éteindre.
- Dans la mesure du possible, sélectionnez toujours le réglage d'image «**Soir**» ou réduisez le contraste dans le mode de réglage manuel.
- Si possible, affichez uniquement des images fixes ne comportant pas de dégradés intenses de couleurs et de luminosité.

Le phénomène de brûlage s'estompe fortement au bout d'env. 150 heures d'utilisation.

ECRAN PLAT TELEVISEUR



MODE D'EMPLOI

Copyright © 2006

Tous droits réservés.

Le présent manuel est protégé par le droit d'auteur.

Fabriqué sous licence de Dolby Laboratories.

« Dolby », « Pro Logic » et le symbole « DD » sont des marques déposées de Dolby Laboratories.

"HD ready" est une marque déposée de l'entreprise EICTA.

HDMI, le logo HDMI et High-Definition Multimedia Interface sont des marques commerciales ou des marques déposées de HDMI Licensing LLC.

Les autres marques déposées sont la propriété de leurs détenteurs respectifs.

Sous réserve de modifications techniques.

Medion AG, Am Zehnthof 77, 45307 Essen, Germany

BDA00103500

CONTENU

1. SECURITE ET MAINTENANCE	1
Sécurité de fonctionnement	1
Réparation.....	1
Lieu d'implantation	2
Température ambiante.....	2
Raccordement.....	2
Normes / compatibilité électromagnétique.....	3
Entretien.....	3
Recyclage et élimination.....	3
2. INTRODUCTION	4
Remarques concernant le présent mode d'emploi	4
Notre groupe cible	4
La qualité	4
Service	4
Caractéristiques	5
3. ÉLÉMENTS DE COMMANDE ET BRANCHEMENTS LATÉRAUX	6
4. ARRIÈRE DE L'APPAREIL ET BRANCHEMENTS	7
5. TELECOMMANDE	8
Résumé des Touches de Commande	9
6. APSAS PREMIÈRE INSTALLATION	10
7. COMMANDES GÉNÉRALES & RÉGLAGES	12
Allumer et Eteindre l'écran	12
Invoquer des menus et utiliser des commandes à l'écran	12
Parcourir les programmes	13
Les modes TV / PC / AV	13
Contrôle du Volume.....	13
Utiliser le Contrôle du Volume	13
Utiliser la fonction Mute	13
Image (contraste, couleur, luminosité, etc.)	13
Autres paramètres d'image.....	15
Audio (balance, égaliseur, etc.).....	16
8. RÉGLAGES DU MODE TV	18
Les réglages TV	18
Tableau des programmes.....	18
Effacer une chaîne	18
Déplacer et trier des programmes.....	19
Modifier le nom des programmes	19
Régler manuellement des programmes	20
Ajouter manuellement des programmes.....	22
Ajouter automatiquement de nouveaux programmes	22

9. TELETEXTE	23
Visualiser le Teletexte	23
Sélection d'une Page Télétex	23
Sélectionner les fonctions d'affichage du télétex	23
Fonctions utiles du Télétex	24
10. BRANCHER DES APPAREILS EXTERNES	25
Branchement d'un appareil externe à la prise Scart (péritel)	25
Branchement d'un magnétoscope à la prise antenne.....	25
Branchement d'un PC ou d'une source vidéo Multimédia.....	25
Branchement d'un caméscope.....	25
Branchement d'un décodeur	25
Réglages d'appareils externes (image, son, nom, etc.).....	26
Menu Paramètres AV	26
11. MODE PC - VGA ET HDMI	28
Branchement	28
Réglages en mode PC VGA et PC HDMI	28
12. FONCTIONS DE CONFORT	30
Image dans l'image/Picture in Picture (PIP)	30
Multipicture (aperçu des programmes) - Touche verte.....	30
Verrouillage enfants.....	30
Minuterie.....	31
Fonction Swap (fonction d'échange)	32
Définir un programme Swap (programme préféré)	32
Restaurer les réglages d'usine.....	32
Mode Allumage	33
Configuration de tous les programmes	33
Affichage de l'heure  TIME	34
Changer le format de l'image - ARC.....	34
Changer les pré-réglages de l'image - APC.....	34
Fonction Arrêt sur image - Touche jaune	34
Jeux	34
13. MONTAGE MURAL	35
Consignes de montage.....	35
14. LOCALISATION DE LA CAUSE	36
15. DIVERS	37
Avez-vous besoin d'une assistance supplémentaire ?	37
Conditions de garantie	37
Limitation de la responsabilité.....	37
Reproduction Mode d'emploi/Données techniques.....	37



Appareil

Lorsque l'appareil arrive en fin de vie, ne le jetez jamais dans une poubelle classique. Informez-vous des possibilités d'élimination écologique.



Piles

Les piles usagées ne sont pas des déchets domestiques ! Elles doivent être déposées dans un lieu de collecte de piles usagées.

1. SECURITE ET MAINTENANCE

Veillez lire ce chapitre attentivement et respectez toutes les consignes et remarques indiquées. Ainsi, vous assurez un fonctionnement fiable et une longue durée de vie de votre écran. Gardez ce mode d'emploi toujours à la portée de la main, à proximité de votre écran. Conservez le mode d'emploi afin de pouvoir le remettre, en cas de vente de votre écran, au nouveau propriétaire.

SECURITE DE FONCTIONNEMENT



- **N'ouvrez jamais le boîtier** de l'écran ! Ceci pourrait donner lieu à un court-circuit électrique ou même entraîner du feu.
- N'introduisez **pas d'objets** par les fentes et ouvertures **à l'intérieur de l'écran**. Ceci pourrait donner lieu à un court-circuit électrique ou même à du feu, ce qui entraîne l'endommagement de votre écran.



- Les fentes et les ouvertures de l'écran servent à l'aération. **Ne recouvrez pas ces** ouvertures étant donné que sinon, une surchauffe pourrait se produire.
- Le téléviseur ne doit en aucun cas être exposé aux gouttes et projections d'eau !
- Ne laissez pas jouer les **enfants sans surveillance** avec les appareils électriques. Les enfants ne sont pas toujours en mesure de reconnaître un danger éventuel.
- L'écran **n'est pas** prévu pour le fonctionnement dans une **entreprise industrielle**.
- Il y a **risque de blessure** lorsque **l'affichage casse**. Emballez les parties cassées en portant des **gants de protection** et envoyez-les à votre Service Centre afin d'assurer **l'élimination** adéquate. Lavez ensuite vos mains au savon étant donné qu'il ne peut pas être exclu que des **produits chimiques** sont dégagés.
- N'exercez pas de pression sur l'affichage. L'écran risque de casser.
- Ne touchez pas l'affichage aux doigts ou avec des objets à arêtes vives afin d'éviter des endommagements.

Contactez le **service après-vente** lorsque :

- le câble secteur/le bloc secteur sont carbonisés ou endommagés,
- du liquide a pénétré dans l'écran,
- l'écran ne fonctionne pas correctement,
- l'écran est tombé ou lorsque le boîtier est endommagé.

REPARATION

- La réparation de votre écran doit uniquement être réalisé par un personnel spécialisé qualifié.
- Lorsqu'une réparation est nécessaire, veuillez vous adresser exclusivement à nos **partenaires de service** autorisés.

LIEU D'IMPLANTATION

- Tenez votre écran et tous les appareils raccordés à l'écart de l'humidité et évitez la poussière, la chaleur et le rayonnement direct du soleil. Le non-respect de ces remarques risque d'entraîner des perturbations ou l'endommagement de l'écran.
- Ne posez **aucun récipient rempli de liquide** (vases, etc.) **sur la TV**. Le récipient pourrait se renverser et le liquide porter atteinte à la sécurité électrique.
- Ne placez pas de source potentielle d'incendie (une bougie allumée par ex.) sur le téléviseur.
- Veillez à assurer un **espace suffisamment grand** dans l'armoire de rangement. Respectez un **espace minimal de 10 cm tout autour de l'appareil** pour permettre une aération suffisante.
- Placez et utilisez tous les composants sur une surface stable, plane et exempte de vibrations afin d'éviter que l'écran tombe.
- **Évitez des effets éblouissants, des réflexions, des contrastes clairs/sombres** trop forts afin de ménager vos yeux et d'assurer une ergonomie agréable du poste de travail.
- La distance de visionnage optimale est égale à 5 fois la diagonale de l'écran.

TEMPERATURE AMBIANTE

- L'écran peut être exploité à une température ambiante de 5° C à 35° C et une humidité relative de l'air de 20% à 85% (pas de condensation).
- A l'état hors circuit, l'écran peut être stocké à -10° C à 60° C.
- Après un transport de l'écran, ne réalisez la mise en service que lorsque l'appareil a pris la température ambiante.
En cas de **fluctuations de température ou d'humidité** élevées, la condensation risque de donner lieu à la formation d'humidité à l'intérieur de l'écran susceptible d'entraîner un **court-circuit électrique**.

RACCORDEMENT

Veillez tenir compte des consignes suivantes afin de raccorder votre écran correctement :

ALIMENTATION EN COURANT

- Raccordez l'écran uniquement à une prise de courant mise à la terre de **AC 220 - 240V~ 50 Hz**. Lorsque vous n'êtes pas sûr en ce qui concerne l'alimentation en courant au lieu d'implantation, demandez votre service d'électricité.
- Utilisez uniquement le câble d'alimentation électrique **fourni**.
- Pour une sécurité supplémentaire, nous vous recommandons d'utiliser une **protection contre les surtensions** afin de protéger votre écran contre l'endommagement dû aux **pointes de tension** ou aux **coups de foudre** venant du réseau de courant.
- Afin d'interrompre l'alimentation en courant de votre écran, débranchez la fiche secteur de la prise de courant.
- La **prise de courant** doit se trouver à proximité de votre écran et doit être **facilement accessible**.
- L'interrupteur d'alimentation électrique intégré n'isole pas complètement la TV du réseau électrique.
- Lorsque vous utilisez une **rallonge**, veillez à ce que celle-ci corresponde aux **exigences VDE**. Le cas échéant, demandez votre installateur d'électricité.
- Poser les câbles de sorte que personne ne peut marcher dessus ou trébucher.
- Ne posez **pas d'objets sur les câbles** étant donné que sinon, ceux-ci risquent d'être endommagés.

TELECOMMANDE

- Ouvrez le compartiment des piles de la télécommande en enlevant le couvercle.
- Insérez des piles de type Micro / AAA dans le compartiment, à l'arrière de la télécommande. Veillez à respecter la polarité des piles (indiquée au fond du compartiment des piles).
- **Consignes environnementales** : les piles, même celles ne contenant pas de métaux lourds, ne doivent pas être éliminées avec les ordures ménagères. Les piles vides doivent être ramenées dans un lieu de collecte de piles usagées, auprès des commerçants ou des organismes publics légaux responsables de l'élimination.

NORMES / COMPATIBILITE ELECTROMAGNETIQUE

L'écran remplit les exigences de la compatibilité électromagnétique et de la sécurité électrique des dispositions et règlements suivants :

**EN 55013, EN 55020, EN 60065
EN 61000-3-2, EN 61000-3-3**

- Gardez une distance d'un mètre au minimum par rapport aux **sources perturbatrices magnétiques et à fréquence élevée** (téléviseur, enceintes acoustiques, téléphone mobile, etc.) afin d'éviter des dérangements de fonctionnement et des pertes de données.
- La fabrication de ce produit met en oeuvre les techniques les plus modernes. Toutefois, en raison de la complexité de ces techniques, il peut arriver, dans des cas très rares, qu'un ou plusieurs points lumineux fassent défaut.

ENTRETIEN

La durée de vie de l'écran peut être prolongée en prenant les mesures suivantes :

⇒ **Attention !** Aucune **pièce devant être entretenue** ou nettoyée ne se trouve à l'intérieur du boîtier de l'écran.

- Avant le nettoyage, **débranchez toujours la fiche secteur** et tous les câbles de liaison.
- N'utilisez **pas de solvants**, de produits de nettoyage **caustiques ou gazeux**.
- Nettoyez l'écran au moyen d'un chiffon doux non pelucheux.
- Veillez à ce qu'aucune goutte d'eau ne demeure sur l'écran. L'eau risque de donner lieu à des décolorations durables.
- Ne soumettez pas l'écran ni à la **lumière de soleil** éblouissante ni **au rayonnement ultraviolet**.
- Conservez précieusement le matériel d'emballage et utilisez-le exclusivement pour transporter le moniteur.

RECYCLAGE ET ELIMINATION

Cet appareil et son emballage sont constitués en grande partie de matériels pouvant être éliminés écologiquement et déposés dans un point de collecte adapté.

Après utilisation, l'appareil est récupéré pour être réutilisé ou alimenter un cycle de récupération de matériaux, à condition que son état de restitution corresponde à une utilisation conforme. Les parties irrécupérables de l'appareil sont éliminées de manière appropriée.

Pour toute question relative à l'élimination, veuillez vous adresser auprès de votre revendeur ou de nos services.

2. INTRODUCTION

REMARQUES CONCERNANT LE PRESENT MODE D'EMPLOI

Nous avons structuré le mode d'emploi de sorte que vous pouvez lire les informations requises concernant un certain sujet en consultant la table des matières.

L'objectif de ce mode d'emploi est de vous expliquer la commande du écran couleur en des termes faciles à comprendre.

NOTRE GROUPE CIBLE

Ce mode d'emploi s'adresse aux premiers utilisateurs ainsi qu'aux utilisateurs déjà expérimentés.

LA QUALITE

Lors du choix des composants, nous avons porté notre attention à une fonctionnalité élevée, à une manipulation facile et à une sécurité et fiabilité élevées. Grâce à ce concept de matériel et de logiciel, nous pouvons vous présenter un écran couleur fait pour l'avenir qui vous procurera beaucoup de plaisir lors du travail et pendant les loisirs.

Nous vous remercions pour votre confiance en nos produits et nous nous réjouissons de pouvoir vous accueillir en tant que nouveau client.

SERVICE

Grâce à l'encadrement individuel des clients, nous vous assistons lors de votre travail quotidien. Contactez-nous, nous sommes heureux de pouvoir vous aider.

Ce manuel contient un chapitre séparé concernant le service après-vente commençant à la page 34.

CARACTERISTIQUES

Avantages par rapport aux écrans à tube image

- Gain de place
- Poids plus faible
- Economie de courant
- Pauvre en radiations.

Propriétés

- Affichage haute-résolution
- On Screen Display (OSD) – Interface utilisateur graphique
- 499 emplacements de programme, 3 positions AV, mode HDMI et VGA
- Multistandard PAL, SECAM, NTSC
- "HD ready" - compatible HDTV
- Les branchements suivants sont disponibles :
 - Branchement tuner
 - SCART (Péritel)/AV1 (Vidéo, S-Vidéo, RVB, YCrCb, YPrPb)
 - SCART (Péritel)/AV2 (Vidéo, S-Vidéo, RVB, YCrCb, YPrPb)
 - AV.SV (entrées Vidéo/S-Vidéo et Audio)
 - Casque
 - entrée multimédia analogique et numérique (prise VGA et HDMI)
 - entrée audio pour VGA et HDMI
- Télécommande facile d'utilisation
- Système de menu à l'écran facile d'utilisation
- Système d'installation APSAS totalement automatique (Automatic Program Search And Sort)
- Fonction télétexte TOP/FLOF avec mémoire de 2 100 pages et texte multipage
- Améliorations numériques de l'image :
 - Réduction du bruit dynamique
 - Filtre-peigne
 - Perfect Clear
 - Netteté de l'image
 - CTI
- Double tuner PIP : image dans l'image de deux signaux différents
- Arrêt sur image et Multipicture (aperçu des programmes)
- Format plein écran indépendant de la source du signal
- Prise casque pour une écoute isolée
- Système de haut-parleur intégré avec 4 haut-parleurs
- Fonction décodeur
- Fonction Swap (basculer entre 2 programmes) intelligente
- Minuterie
- Verrouillage enfants
- Plug and Play : reconnaissance automatique de votre système d'exploitation
- Quatre jeux : Brixx, Anaconda, Scramble, Outer Space

3. ÉLÉMENTS DE COMMANDE ET BRANCHEMENTS LATÉRAUX

Les touches sur l'appareil gèrent les fonctions de base de la TV ainsi que du menu à l'écran. Utilisez la télécommande pour accéder aux fonctions avancées.

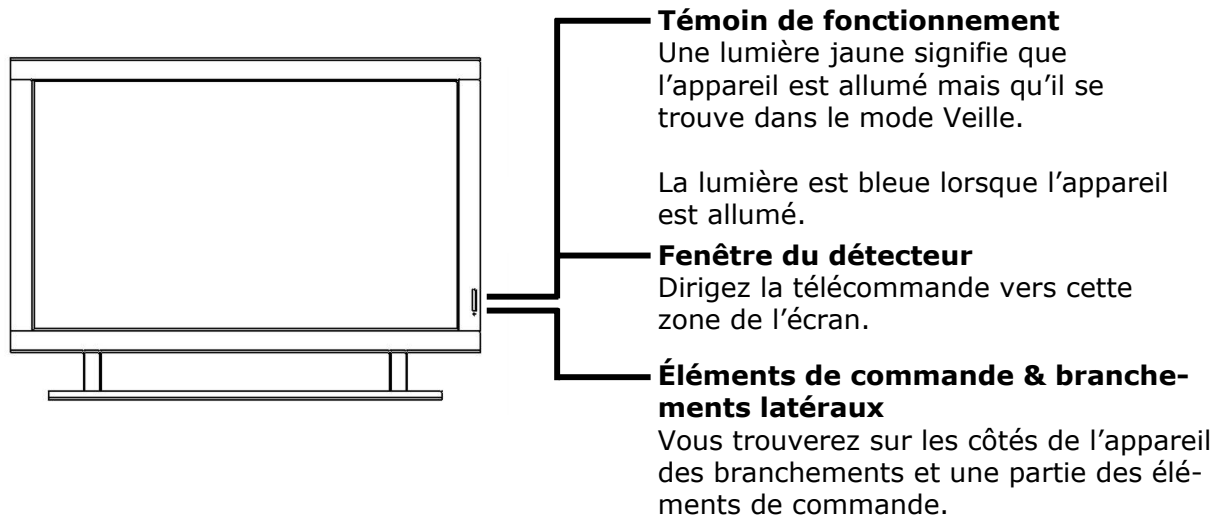

• Détail de la vue frontale et latérale :

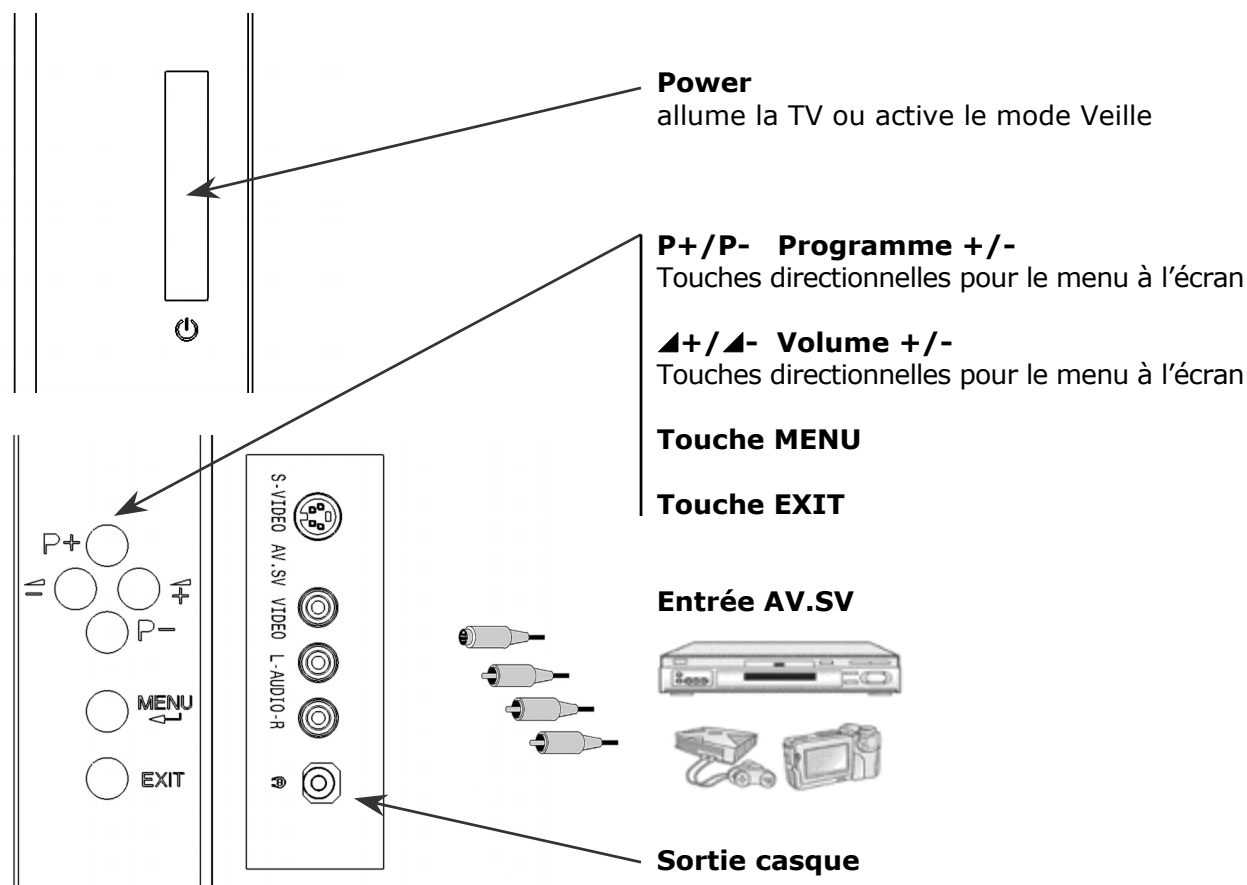

Remarque : pour plus d'informations concernant le fonctionnement d'appareils externes, veuillez lire le chapitre "10. Brancher des appareils externes" à la page 25.

4. ARRIERE DE L'APPAREIL ET BRANCHEMENTS

- Vue inférieure en diagonale – Couvercle retiré :

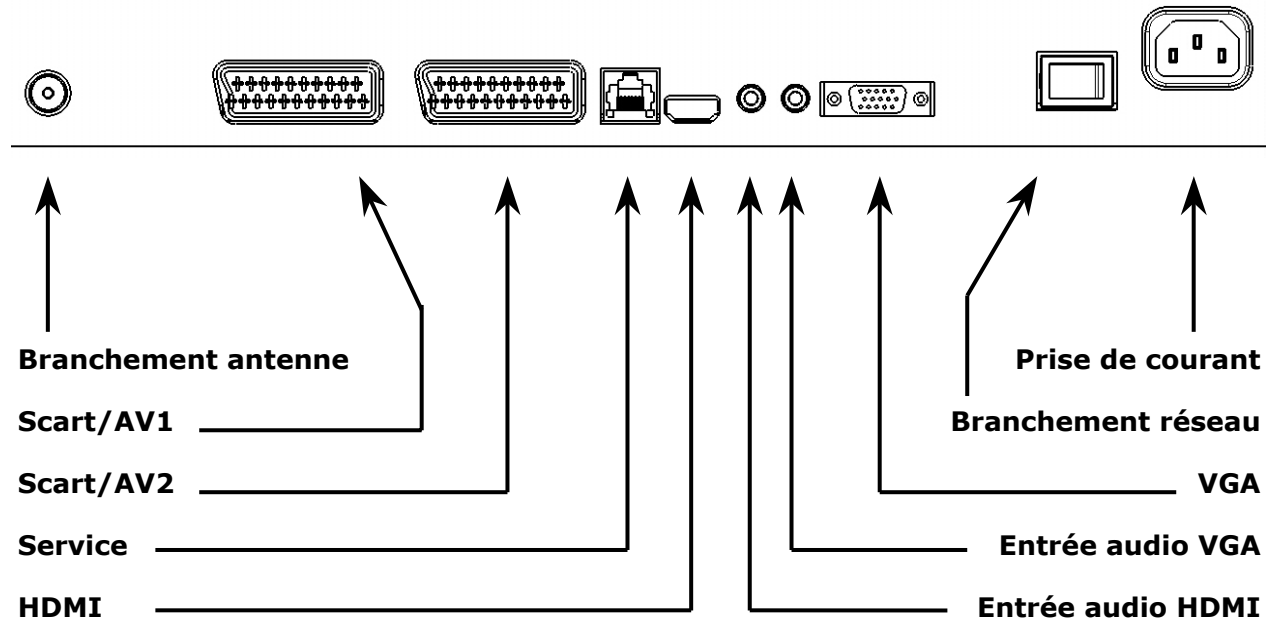

Remarque : la prise Service est destinée uniquement à nos partenaires autorisés. Une utilisation inappropriée peut détériorer votre téléviseur !

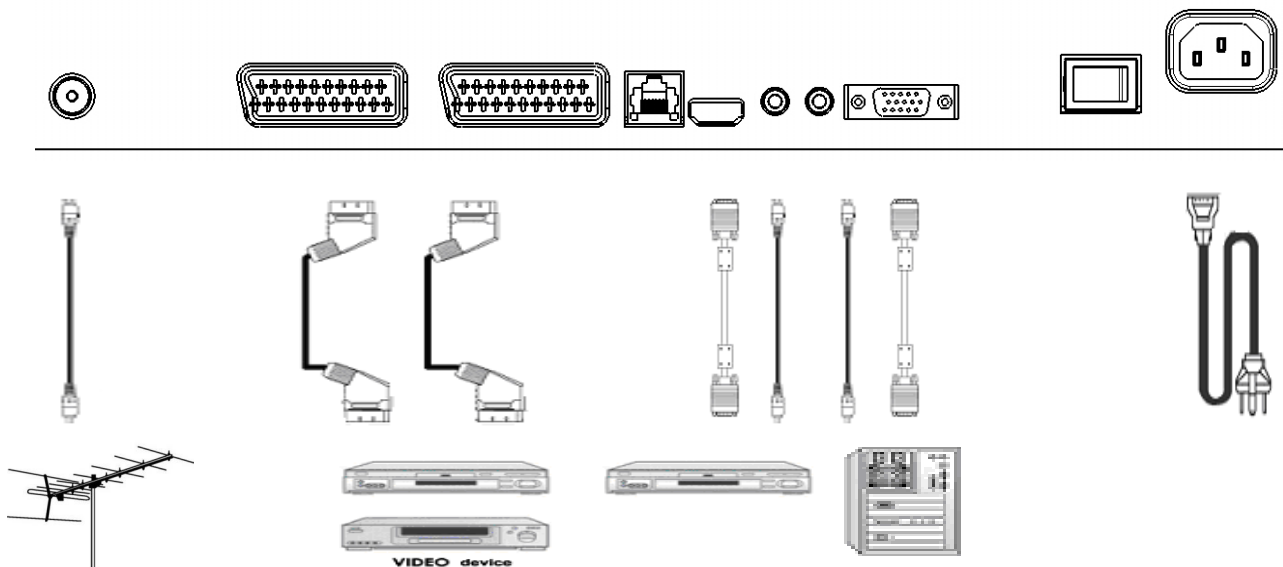

Remarque : pour plus d'informations concernant le fonctionnement d'appareils externes, veuillez lire le chapitre „10. Brancher des appareils externes“ à la page 25.

5. TELECOMMANDE

Les éléments suivants concernent la télécommande adaptée à votre TV, vous trouverez les caractéristiques et la répartition des touches correspondantes à la page suivante :

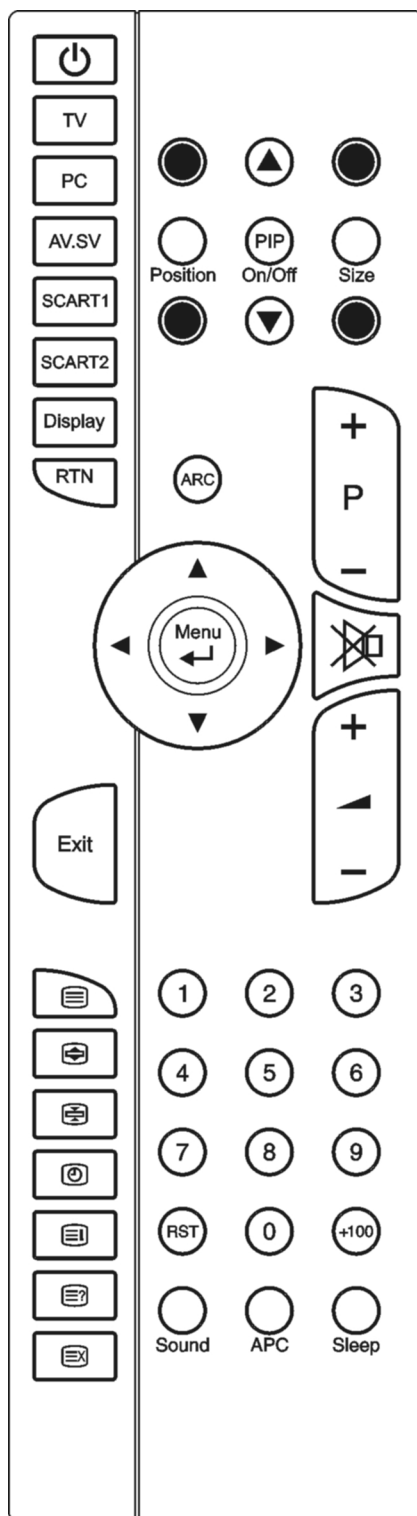

RESUME DES TOUCHES DE COMMANDE

Appareil allumé ou en mode Veille	
POWER	L'appareil passe tour à tour du mode Fonctionnement au mode Veille
Sélectionner la source de signaux	
TV	Passer en mode TV.
PC	Bascule entre PC VGA et PC HDMI
AV.SV	Passe en mode Vidéo ou S-vidéo (voir Menu Paramètres AV à partir de la page 26)
SCART 1	Passe sur le port SCART 1. En appuyant plusieurs fois, on passe successivement dans les modes Vidéo, S-vidéo, RVB et Auto.
SCART 2	Passe sur le port SCART 2. En appuyant plusieurs fois, on passe successivement dans les modes Vidéo, S-vidéo et Auto.
0	Bascule entre PC VGA, PC HDMI, AV.SV, SCART/AV 1, SCART/AV 2
Menu	
MENU/ENTER	Afficher le menu principal à l'écran ou confirme le menu.
▲▼ P+/P-	Sélectionner l'élément du menu OSD que vous voulez régler.
◀VOL -/+ , ▶	Augmenter ou diminuer la valeur de la barre de contrôle OSD.
EXIT	Quitter le menu.
Changer de chaîne	
▲▼ P+/P-	Appuyer sur P- ou P+ pour changer de chaîne en mode TV.
0-9	Sélectionner directement une chaîne en mode TV.
RTN	Revenir à la chaîne précédente.
Contrôle du son	
◀VOL -/+ , ▶	Augmenter ou diminuer le volume.
MUTE	Interrompre ou rétablir le son.
SOUND	Appuyer pour passer directement dans le menu Audio
Télétexte	
TELETEXT	Appuyez pour afficher le Service Télétexte. Ré appuyez pour repasser en mode TV.
INDEX	Appuyez pour afficher le contenu du télétexte.
STOP	Appuyez pour désactiver le changement de page automatique.
INTERRUPT	Appuyez pour regarder la TV en attendant la page texte suivante.
REVEAL	Appuyez pour afficher des informations cachées, comme la réponse d'une énigme ou d'une question.
EXPAND	Appuyez pour agrandir la moitié inférieure ou supérieure de la page télétexte.
▲▼ P+/P-	Appuyer sur P+ ou P- pour utiliser Page Catching
Contrôle PIP	
ON/OFF	Appuyez sur cette touche pour regarder l'une des sources vidéos en image incrustée quand vous êtes en mode PC. Ré appuyez pour désincruster l'image.
PIP SOURCE, ▲▼	Sélectionne la source de la fenêtre d'incrustation d'image.
POSITION	Sert à déplacer la fenêtre d'incrustation d'image
SIZE	Réglage de la taille de la fenêtre d'incrustation d'image.
Autres fonctions	
RST, RESET	Restaurer la configuration d'origine, comme la luminosité, le contraste et les couleurs.
TOUCHE JAUNE	Appuyer pour activer et désactiver l'arrêt sur image
TOUCHE VERTE	Appuyer pour activer et désactiver la fonction Multipicture (aperçu des programmes)
TOUCHE ROUGE	Appuyer pour invoquer le menu Image
TOUCHE BLEUE	Appuyer pour invoquer le menu Audio
ARC	Changement de format.
APC	Réglage du rétro-éclairage sur trois niveaux.
DISPLAY	Indique la source actuelle du signal, le numéro du programme et les options du son.
SLEEP	Appuyez sur cette touche pour sélectionner un intervalle de temps prédéterminé pour l'arrêt automatique.
TIME	Appuyer pour afficher et arrêter alternativement l'horloge numérique ou analogique
+100	Pas de fonction

English

Deutsch

Français

Italiano

Español

Nederlands

Português

Dansk

6. APSAS PREMIERE INSTALLATION

Votre téléviseur dispose du système d'installation automatique APSAS (Automatic Program Search And Sort) ainsi que d'une interface utilisateur graphique OSD (On Screen Display). Les deux systèmes facilitent la première installation, puis l'utilisation de votre appareil.

1. Après avoir déballé l'écran, assurez-vous qu'il soit installé à un endroit sûr et bien ventilé.
2. Placez deux piles de type AAA dans le compartiment prévu à cet effet situé à l'arrière de la télécommande.
3. Raccordez le câble antenne externe 75 Ohms et le câble électrique aux branchements respectifs et veillez à ce que l'interrupteur d'alimentation électrique situé à l'arrière soit sur Marche.
4. Si vous allumez votre TV pour la première fois en appuyant sur la touche **POWER** de la télécommande, le menu relatif à la première installation s'affiche. Exécutez les instructions suivantes et utilisez les touches **▲▼◀▶ P+/P-**, **VOL+/-** et **MENU** pour commander les menus.
5. Sur l'écran apparaissent les drapeaux de tous les sites adaptés à cette TV.

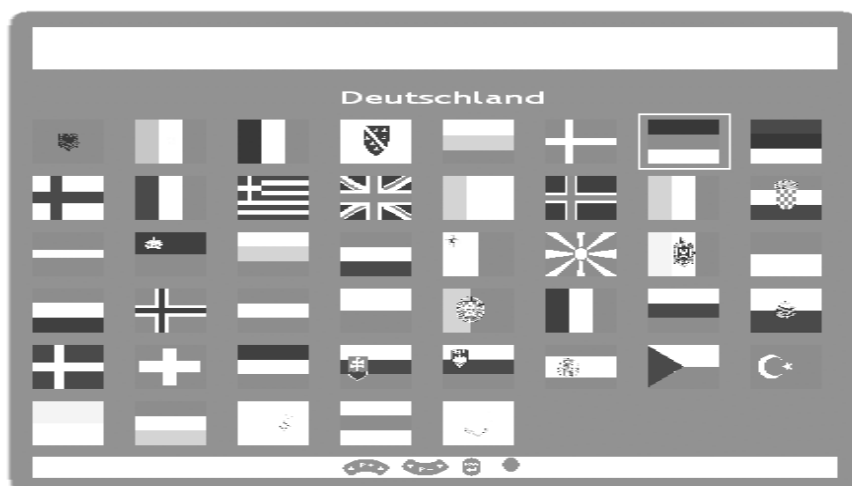

6. À l'aide des touches directionnelles **▲▼◀▶ P+/P-**, **VOL+/-**, sélectionnez le drapeau correspondant à l'endroit auquel vous vous trouvez et confirmez votre choix avec la touche **MENU**. Le lieu une fois sélectionné, le menu suivant apparaît

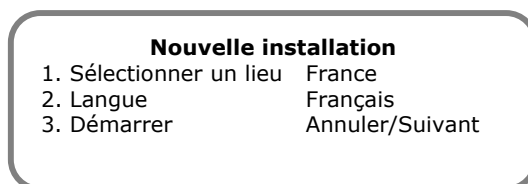

7. Le lieu indiqué correspond au drapeau que vous avez choisi. Si vous souhaitez corriger le réglage du pays, vous pouvez réaccéder à la sélection des drapeaux avec le point de menu "Sélectionner un lieu".
8. La langue nationale correspondant au lieu sélectionné a été automatiquement pré-réglée. Mais vous pouvez aussi sélectionner n'importe quelle autre langue de menu figurant sous le point de menu "Langue".

9. Une fois que vous avez choisi votre langue, allez sur le point de menu "Démarrer" à l'aide des touches directionnelles ▲▼ P+/P-.

En sélectionnant "Suivant" à l'aide du **MENU** et des touches ▲▼ P+/P-, vous lancez le premier démarrage automatique. L'appareil recherche alors automatiquement tous les programmes télévisés réceptibles dans votre secteur, puis les trie et les enregistre en fonction de la région et de la langue que vous avez indiquées. Le menu suivant s'affiche alors :

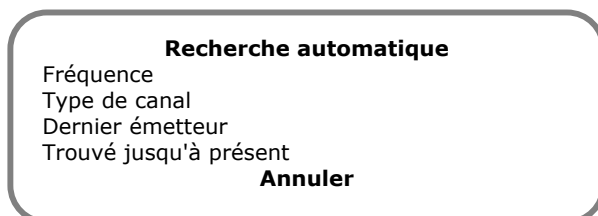

10. La fonction de ce menu est purement informationnelle : il vous tient au courant de la progression de la première installation. Si vous désirez interrompre la recherche, appuyez alors sur la touche **MENU**. Dans ce cas de figure, aucun programme télévisé ne sera enregistré. Si vous éteignez puis rallumez l'appareil, vous revenez au début du premier réglage.
11. Le premier réglage une fois terminé, le tableau des programmes apparaît sur l'écran. Le tableau des programmes vous permet de déplacer, renommer, supprimer et ajouter des programmes ou de réaliser des réglages fins (pour plus de détails, consultez la partie „Tableau des programmes“ à partir de la page 18).

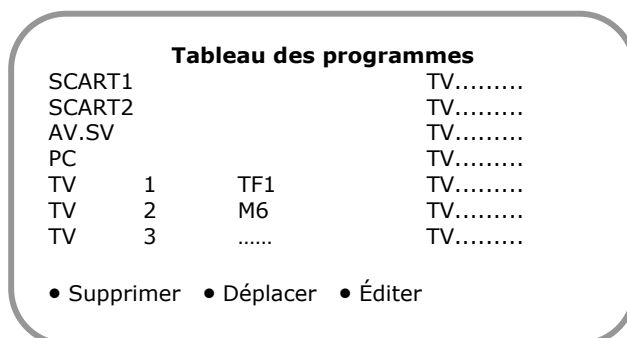

12. Si vous ne voulez pas modifier les programmes enregistrés et triés automatiquement, appuyez sur **EXIT** pour accéder directement au mode TV.

7. COMMANDES GENERALES & REGLAGES

ALLUMER ET ÉTEINDRE L'ECRAN

L'interrupteur d'alimentation électrique de la TV se trouve à l'arrière de l'appareil. Lorsque cet interrupteur est activé, l'appareil passe en mode Veille.

Dans le mode Veille, le témoin de fonctionnement est jaune. La touche **POWER** de la télécommande ou de l'appareil permet de faire passer l'appareil dans le mode Fonctionnement normal.

Dans le mode Fonctionnement normal, le témoin de fonctionnement est bleu. La touche **POWER** de la télécommande ou de l'appareil permet de repasser la TV dans le mode Veille. Si vous éteignez l'appareil à l'aide de l'interrupteur d'alimentation électrique, attendez au moins 15 secondes avant d'appuyer à nouveau sur cet interrupteur.

Remarque : dans le mode Veille, la consommation d'énergie de la TV est réduite au strict nécessaire ! Lorsque l'interrupteur d'alimentation électrique de la TV est sur Arrêt, la consommation électrique est nulle, même si l'appareil n'est pas totalement séparé du réseau électrique !

INVOQUER DES MENUS ET UTILISER DES COMMANDES A L'ECRAN

Votre téléviseur dispose d'une interface utilisateur graphique OSD (On Screen Display) facilitant l'utilisation et la gestion de votre téléviseur.

1. L'appareil allumé, appuyez sur la touche **MENU**. Le menu principal s'affiche à l'écran.

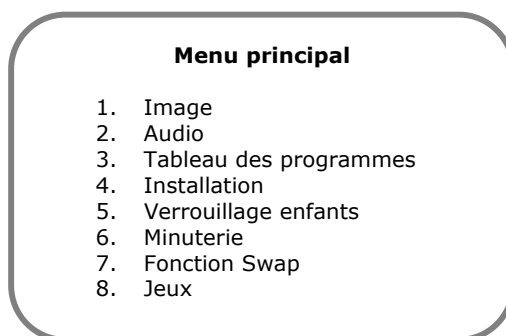

2. Naviguez à travers les menus à l'aide des touches **▲▼ P+ / P-**. Appuyez sur la touche **MENU** lorsque le curseur se situe sur le point de menu souhaité. Le point de menu est ainsi activé.
3. Les touches **chiffrées** vous permettent d'invoquer et d'activer directement les points de menu.
4. Selon le point de menu, l'activation engendre l'affichage d'un sous-menu, d'une fenêtre de sélection, ou alors l'activation du mode Réglage/Saisie.
5. En appuyant sur **EXIT**, vous pouvez quitter les menus, sous-menus, fenêtres de sélection courantes ainsi que le mode Réglage/Saisie.
6. Sur la dernière ligne des menus sont affichées les touches qui occupent une fonction dans le menu correspondant.
7. Les fonctions qui ne sont pas sélectionnables dans un état particulier de l'appareil apparaissent grisées.

PARCOURIR LES PROGRAMMES

Pour passer d'un programme à un autre, trois possibilités s'offrent à vous :

1. La saisie directe du numéro du programme :
Les touches **0-9** vous permettent d'invoquer directement le programme. Pour invoquer un numéro de programme composé de plusieurs chiffres : saisissez le premier chiffre et attendez environ 2 secondes avant de pouvoir taper les chiffres suivants.
2. En appuyant brièvement sur les touches **▲▼ P+/P-**, vous passez directement du programme actuel au programme suivant ou précédent.
3. En appuyant longuement sur les touches **▲▼ P+/P-**, une liste des programmes s'affiche, à l'intérieur de laquelle vous pouvez également naviguer à l'aide des touches **▲▼ P+/P-**. Cette liste de programmes peut aussi être affichée directement en appuyant sur la touche **DISPLAY**.

LES MODES TV / PC / AV

Allumez les appareils externes branchés (magnétoscope, lecteur de DVD, PC, récepteur SAT, etc.) et appuyez sur la touche appropriée de la télécommande :

- ▶ Appuyez sur la touche **TV** pour passer en mode TV.
- ▶ Appuyez sur la touche **PC** pour basculer entre le mode PC VGA et PC HDMI.
- ▶ Appuyez sur la touche **AV.SV** pour passer en mode vidéo.
- ▶ Appuyez sur les touches **SCART 1** ou **SCART 2** pour sélectionner l'entrée SCART/AV1 ou SCART/AV2.

Les prises Péritel (Scart) disposent (dans la mesure où l'appareil branché le supporte) d'une reconnaissance automatique leur indiquant si l'appareil branché a été allumé. Dans la majorité des cas, le passage aux entrées Péritel (Scart) utilisées s'effectue automatiquement, vous n'avez donc pas besoin de les sélectionner manuellement.

CONTROLE DU VOLUME

UTILISER LE CONTROLE DU VOLUME

Appuyez sur **◀▶ VOL-/VOL+** pour augmenter ou diminuer le volume.

UTILISER LA FONCTION MUTE

Vous pouvez à n'importe quel moment interrompre le son en appuyant sur la touche **MUTE** .



1. Appuyez sur la touche **MUTE**  pour interrompre le son.
2. Réappuyez sur **MUTE**  ou sur les touches **◀▶ VOL-/VOL+** pour rétablir le son au niveau précédent.

IMAGE (CONTRASTE, COULEUR, LUMINOSITE, ETC.)

Votre TV vous offre la possibilité de fixer librement des valeurs individuelles pour le réglage de l'image de la TV, du PC et des positions AV.

Dans le mode PC, par exemple, on utilise généralement des valeurs de luminosité et de contraste plus basses que pour les autres types d'utilisation. Vous avez en outre la possibilité de choisir des préréglages d'usine optimisés pour le contraste et la luminosité (EN SOIRÉE, EN JOURNÉE).

Variante 1 : appuyez sur la touche **ROUGE** pour accéder directement au menu Image.

Variante 2 : appuyez sur la touche **MENU** pour invoquer le menu principal, placez le curseur sur IMAGE à l'aide des touches **▲▼ P+/P-** et invoquez le menu correspondant par le biais de la touche **MENU**.

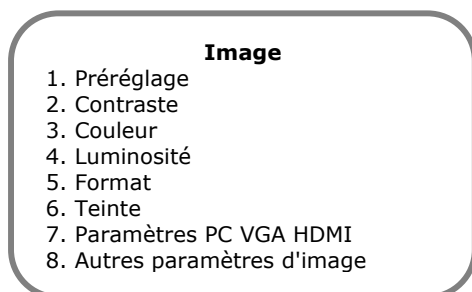

1. Préréglage :

Vous pouvez choisir ici entre les préréglages d'usine optimisés ou le réglage manuel pour le contraste et la luminosité. La sélection s'effectue par l'intermédiaire des touches **◀▶ VOL-/VOL+** ou bien du **MENU**, via une liste de sélection. Le préréglage peut également être sélectionné en dehors du menu des images grâce à la touche **APC**.

➤ EN JOURNÉE :

Le contraste de l'image est augmenté afin d'obtenir une représentation optimale de l'image en journée ou lorsque des scènes de nuit sont jouées.

➤ EN SOIRÉE :

Le contraste de l'image est réduit. Cela produit une restitution d'image agréable, en particulier le soir lorsque la lumière ambiante est faible.

➤ MANUEL :

Vous pouvez régler vous-même le contraste et la luminosité afin d'adapter l'image comme bon vous semble.

2. Selon le préréglage, vous pouvez adapter les valeurs du contraste, de la luminosité et de la couleur à l'aide des touches **◀▶ VOL-/VOL+**. Le contraste et la luminosité sont modifiables uniquement si le point de menu PRÉRÉGLAGE a été réglé sur MANUEL.

3. Format :

Le format d'image désiré peut être défini avec les touches **◀▶ VOL-/VOL+**. Ce réglage peut également être effectué en dehors du menu des images, directement avec la touche **ARC**.

➤ **AUTO** : dans ce mode, l'appareil choisit lui-même le réglage d'image adapté au programme à diffuser et l'adapte constamment au programme.

➤ **4:3** : ce réglage fixe le rapport de la page de l'image à 4:3 pour les programmes télévisés traditionnels. Des bandes noires apparaissent des deux côtés de l'écran.

➤ **PANORAMA** : adapte une source vidéo 4:3 à un rapport 16:9 qui élargit surtout les coins de l'image. Cela réduit les déformations qui se produisent au centre de l'image.

➤ **CINÉMA** : certains films DVD ou certaines émissions cinémascope ne remplissent pas les bords supérieur et inférieur de l'écran. La fonction Ciné étire la hauteur de manière à remplir l'écran.

➤ **LARGEUR D'IMAGE 16:9** : les émissions 16:9 ne sont pas déformées. Les sources vidéo 4:3 sont élargies uniformément afin de remplir l'écran. Des déformations se produisent alors aussi bien au centre que dans les coins de l'image.

4. Teinte :

Les touches **◀▶ VOL-/VOL+** permettent de modifier la restitution des couleurs pour les images NTSC (par ex. les cassettes vidéo provenant des USA).

5. Paramètres PC VGA HDMI :

Ce point est disponible uniquement dans les modes PC VGA et PC HDMI. Pour plus de détails, consultez le chapitre „11. Mode PC - VGA et HDMI“ à la page 28.

AUTRES PARAMETRES D'IMAGE

Déplacez le curseur sur AUTRES PARAMÈTRES D'IMAGE à l'aide des touches ▲▼ P+ / P- et appuyez sur la touche **MENU**.

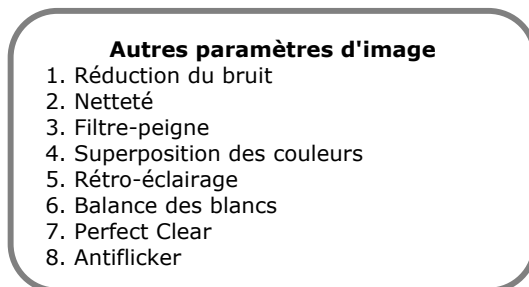

Ce menu permet d'effectuer d'autres réglages fins en rapport avec la restitution de l'image.

1. Réduction du bruit :
La qualité des images perturbées peut être améliorée grâce à cette fonction. Les positions AUTOMATIQUE/DÉSACTIVÉ/FAIBLE/MOYEN/FORT peuvent être sélectionnées avec les touches ◀▶ **VOL-/VOL+** ou la touche **MENU**, par le biais d'une liste de sélection.

Sur la position AUTOMATIQUE, la réduction du bruit est adaptée par l'appareil en fonction de la qualité de réception. Les positions MOYEN et FORT doivent être choisies uniquement en cas d'images de très mauvaise qualité, car des mouvements rapides dans les images peuvent se transformer en mouvements saccadés. Ce réglage peut être fixé individuellement pour chaque emplacement de programme.

2. Netteté :
Grâce aux touches ◀▶ **VOL-/VOL+**, vous pouvez adapter la netteté de l'image à vos goûts personnels. En appuyant sur la touche **MENU**, on accède au mode Réglage. Le menu est affiché afin de permettre le jugement de l'image, et une barre permet de procéder au réglage. Ce réglage peut être fixé individuellement pour chaque emplacement de programme.
3. Filtre-peigne :
L'activation de cette fonction permet d'éviter la présence d'ondulations gênantes dans les motifs quadrillés de l'image.
4. Superposition des couleurs :
Cette fonction sert à équilibrer les différences existantes entre les parties colorées et les contours de l'image.

Le réglage peut être effectué dans le menu à l'aide des touches ◀▶ **VOL-/VOL+**. En appuyant sur la touche **MENU**, on accède également au mode Réglage. Le menu est affiché et une barre permet de procéder au réglage. Ce réglage peut être fixé individuellement pour chaque emplacement de programme.

5. Rétro-éclairage (actif uniquement avec les téléviseurs LCD – inactif avec les plasma) :
Cette fonction permet de gérer la luminosité du rétro-éclairage de la TV. Pour choisir entre les positions FAIBLE/MOYEN/NORMAL/PLEIN à partir d'une liste de sélection, utilisez les touches ◀▶ **VOL-/VOL+** ou la touche **MENU**.
6. Balance des blancs :
Avec les touches ◀▶ **VOL-/VOL+**, vous pouvez choisir entre 3 degrés de restitution des blancs.
7. Perfect Clear :
Sous ce point et au moyen des touches ◀▶ **VOL-/VOL+**, vous pouvez activer un mode spécial d'amélioration numérique de l'image.

8. Antiflicker (actif uniquement avec les téléviseurs plasma – inactif avec les LCD) :
L'activation de cette fonction permet de réduire les papillotements gênants se produisant sur de grandes surfaces de l'écran. Les mouvements rapides seront cependant flous et saccadés.

AUDIO (BALANCE, EGALISEUR, ETC.)

Dans ce menu, vous pouvez procéder à différents réglages en rapport avec la restitution sonore de votre TV.

Variante 1 : appuyez sur la touche **BLEUE** pour accéder directement au menu Audio.

Variante 2 : appuyez sur la touche **MENU** pour invoquer le menu principal, placez le curseur sur AUDIO à l'aide des touches **▲▼ P+/P-** et invoquez le menu correspondant par le biais de la touche **MENU**.

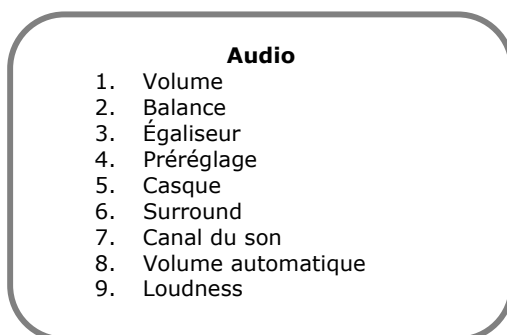

1. Volume :

Ce point correspond au réglage du volume qui peut également être commandé en dehors du menu, directement via les touches **◀▶ VOL-/VOL+**.

2. Balance :

C'est ici que vous pouvez équilibrer les différences de volume entre les haut-parleurs gauche et droit, dans le cas où vous ne vous trouveriez pas en position centrale devant votre TV, permettant ainsi d'assurer une restitution sonore optimale.

3. Égaliseur :

Comme avec vos appareillages stéréo, ce point vous permet d'amplifier ou de diminuer des fréquences individuelles de la restitution sonore. Ce point de menu est disponible uniquement si le point de menu PRÉRÉGLAGE est réglé sur MANUEL. Positionnez la barre de sélection sur ÉGALISEUR à l'aide des touches **▲▼ P+/P-** et appuyez sur la touche **MENU**.

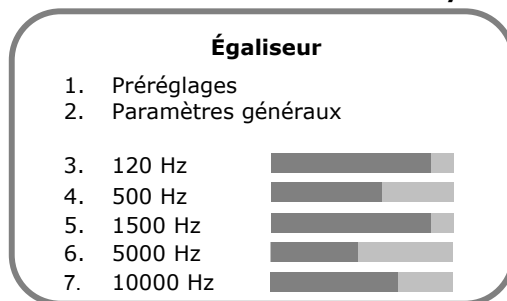

- Sous PRÉRÉGLAGE, vous pouvez choisir entre les préréglages POP/CLASSIQUE/LANGUE/JAZZ/PLAT de l'égaliseur. La sélection s'effectue soit par l'intermédiaire des touches **◀▶ VOL-/VOL+**, soit via une liste de sélection accessible grâce à la touche **MENU**.

Chaque préréglage de l'égaliseur correspond à un certain réglage préétabli des niveaux de chacune des fréquences, et ce afin d'obtenir des effets sonores bien précis. Si l'un des préréglages précédemment cités a été sélectionné, les fréquences individuelles ne sont pas modifiables et sont donc également grisées.

- Si le réglage MANUEL est sélectionné sous PRÉRÉGLAGE, vous pouvez alors définir comme bon vous semble la restitution sonore de votre TV pour les fréquences indiquées. Utilisez les touches ▲▼ P+/P- pour placer la barre de sélection sur la fréquence concernée et procédez au réglage à l'aide des touches ◀▶ VOL-/VOL+.
- Si vos modifications ne vous satisfont pas, vous pouvez rétablir les valeurs de base préréglées en invoquant les paramètres généraux. Pour ce faire, placez la barre de sélection sur PARAMÈTRES GÉNÉRAUX à l'aide des touches ▲▼ P+/P- et appuyez sur la touche **MENU**.

4. Préréglage : Sélection rapide pour le préréglage de l'égaliseur – voir Égaliseur.

5. Casque :

Sous ce point, vous pouvez adapter les réglages relatifs au volume, aux basses et aux aigus lors de l'utilisation d'un casque. Placez la barre de sélection sur CASQUE à l'aide des touches ▲▼ P+/P- et invoquez le menu correspondant en appuyant sur la touche **MENU**. Les valeurs peuvent être modifiées avec les touches ◀▶ VOL-/VOL+.

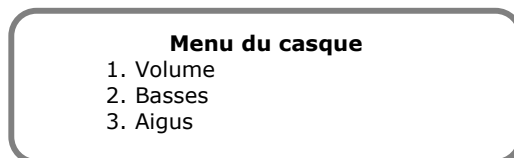

6. Surround :

Les différentes positions NORMAL/LARGE/CINÉMA du Surround peuvent être sélectionnées avec les touches ◀▶ VOL-/VOL+ ou encore en appuyant sur la touche **MENU**, par le biais d'une liste de sélection.

Remarque : *Cinema Surround* est une technologie certifiée par Dolby Laboratories faisant appel au Dolby Pro Logic : il est ainsi en mesure de produire un effet acoustique virtuel avec seulement deux haut-parleurs.

Cinema Surround restitue toutes les informations audio multicanaux originales et donne à l'auditeur l'impression d'être entouré de haut-parleurs supplémentaires.

7. Canal du son :

Cette fonction vous permet de choisir le canal du son. Dans le cas d'émissions bilingues, par exemple, vous avez la possibilité de choisir entre ces deux langues.

Une fois que vous avez placé la barre de sélection sur CANAL DU SON à l'aide des touches ▲▼ P+/P-, vous pouvez choisir entre les positions STÉRÉO/MONO/ STÉRÉO A/ STÉRÉO B/ MONO C, soit avec les touches ◀▶ VOL-/VOL+, soit par l'intermédiaire d'une liste de sélection accessible via la touche **MENU**.

Les canaux sonores disponibles dépendent de l'émission que vous êtes en train de regarder. Les positions indisponibles sont grisées. Le réglage que vous effectuez dans ce menu est réinitialisé dès que vous changez de programme.

Si vous souhaitez procéder à une modification permanente du canal sonore d'un émetteur (vous voulez par ex. toujours réceptionner la deuxième langue d'un émetteur particulier), effectuez ce réglage dans le menu MODIFIER PROGRAMME – voir le chapitre "Réglage manuel des programmes" page 20. Vous trouverez également dans cette partie une description plus détaillée des réglages possibles.

8. Volume automatique :

Une fois que cette fonction est activée, le volume de votre TV est réglé automatiquement de manière à ce que vous ne soyez plus gêné par les passages dont le niveau sonore est élevé (lors d'une coupure publicitaire par exemple).

9. Loudness :

Sous ce point, vous pouvez activer ou désactiver un réglage qui réagit en fonction du volume sonore.

8. REGLAGES DU MODE TV

LES REGLAGES TV

1. Avec la touche **TV** de la télécommande, placez la source du signal sur "TV".
2. Appuyez sur la touche **Menu** et choisissez **TV** sur l'écran du menu.

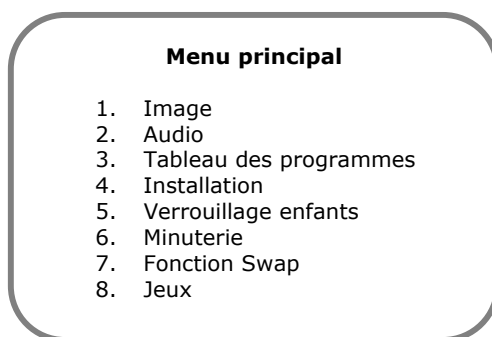

3. Sélectionnez le point de menu **TABLEAU DES PROGRAMMES** avec les touches **▲▼ P+/P-** et appuyez sur la touche **MENU**.

TABLEAU DES PROGRAMMES

Le tableau des programmes présente les numéros et noms des programmes. Dans cette liste, vous pouvez modifier des noms de programmes, modifier, effacer, ajouter, déplacer des programmes ou alors effectuer des réglages fins.

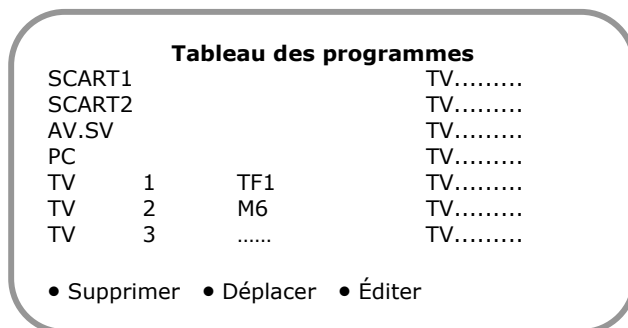

Remarque : les programmes SCART1, SCART2, AV.SV, PC VGA et PC HDMI ne peuvent pas être effacés ni déplacés.

EFFACER UNE CHAINE

1. Dans le tableau des programmes, utilisez les touches **▲▼◀▶ P+/P-, VOL+/-** pour accéder au programme que vous voulez effacer.
2. Appuyez sur la touche **ROUGE** pour invoquer directement la fonction de suppression, ou bien utilisez la touche **MENU** pour qu'apparaisse une liste de fonctions d'édition et choisissez SUPPRIMER.
3. Une demande de confirmation apparaît ensuite. Choisissez SUPPRIMER à l'aide des touches **▲▼ P+/P-** et exécutez directement cette commande avec la touche **MENU** ou bien en appuyant une nouvelle fois sur la touche **ROUGE**.

DEPLACER ET TRIER DES PROGRAMMES

1. Dans le tableau des programmes, utilisez les touches ▲▼◀▶ **P+/P-**, **VOL+/-** pour accéder à l'emplacement du programme que vous voulez déplacer.
2. Appuyez sur la touche **VERTE** pour invoquer directement la fonction de tri ou bien utilisez la touche **MENU** pour qu'apparaisse une liste de fonctions d'édition et choisissez DÉPLACER.
3. Le programme **correspondant** maintenant sélectionné est représenté en couleurs.
4. Utilisez les touches ▲▼◀▶ **P+/P-**, **VOL+/-** pour déplacer le programme à l'emplacement souhaité.
5. Enregistrez les modifications effectuées en appuyant une nouvelle fois sur la touche **VERTE** ou la touche **MENU**.

MODIFIER LE NOM DES PROGRAMMES

1. Dans le tableau des programmes, utilisez les touches ▲▼◀▶ **P+/P-**, **VOL+/-** pour accéder à l'emplacement du programme que vous voulez éditer.
2. Appuyez sur la touche **JAUNE** pour invoquer directement la fonction d'édition, ou bien utilisez la touche **MENU** pour faire apparaître une liste de fonctions d'édition et choisissez ÉDITER.
3. L'écran affiche à présent le menu MODIFIER PROGRAMME ou MODIFIER AV :

Modifier programme

1. Saisie des fréquences
2. Accordage
3. Grille de canaux
4. Type de canal
5. Numéro de canal
6. Modifier le nom
7. Standard TV
8. Standard couleurs
9. Canal du son
10. Réglage
11. Décodeur

Modifier AV

1. Modifier le nom
2. Standard couleurs
3. Réglage

4. Allez sur le point de menu MODIFIER LE NOM à l'aide des touches ▲▼ **P+/P-** et appuyez sur la touche **MENU**.
5. Vous pouvez maintenant sélectionner les caractères souhaités avec les touches ▲▼ **P+/P-**. Les touches ◀▶ **VOL-/VOL+** vous permettent d'accéder à la position suivante (chaque nom de programme peut avoir une longueur de 8 signes). Quittez la sélection des noms avec la touche **MENU** ou **EXIT**.
6. Appuyez sur la touche **EXIT** et confirmez avec OUI que vous souhaitez effectivement enregistrer les modifications effectuées.

REGLER MANUELLEMENT DES PROGRAMMES

1. Dans le tableau des programmes, utilisez les touches **▲▼◀▶ P+/P-, VOL+/-** pour accéder à l'emplacement du programme que vous voulez éditer.
2. Appuyez sur la touche **JAUNE** pour invoquer directement la fonction d'édition, ou bien utilisez la touche **MENU** pour faire apparaître une liste de fonctions d'édition et choisissez **ÉDITER**.
3. L'écran affiche à présent le menu **MODIFIER PROGRAMME** ou **MODIFIER AV** :

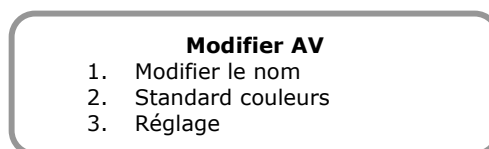

4. Saisie des fréquences :
C'est ici que peut être modifiée ou saisie directement la fréquence de réception. Utilisez les touches **▲▼ P+/P-** pour placer la barre de sélection sur **SAISIE DES FRÉQUENCES**. Vous pouvez à présent modifier la fréquence de réception avec les touches **◀▶ VOL-/VOL+**.

Lorsque vous effectuez cela, veillez à ce que la barre d'affichage du point de menu **2. ACCORDAGE** se situe au centre, le réglage de l'émetteur est ainsi optimal.

En appuyant sur la touche **MENU**, vous pouvez également saisir directement la fréquence de réception à l'aide des touches chiffrées. La touche **MENU** vous permet de quitter la saisie directe.

5. Grille de canaux :
La grille de canaux peut être modifiée avec la touche **MENU** (liste de sélection) ou les touches **◀▶ VOL-/VOL+**. La grille de canaux représente une répartition des canaux sur les fréquences et peut varier en fonction de l'endroit (par ex. CCIR en Allemagne diffère du réglage nécessaire en France).
6. Type de canal :
Le type de canal peut être modifié avec la touche **MENU** (liste de sélection) ou les touches **◀▶ VOL-/VOL+**. Selon le réglage de la grille de canaux, vous avez ici le choix entre des canaux classiques et des canaux particuliers, ou des canaux spéciaux dans certains états (par ex. C1 en France).
7. Numéro de canal :
Vous pouvez saisir ici directement le numéro de canal du programme que vous souhaitez placer à cet emplacement. Les touches **◀▶ VOL-/VOL+** vous permettent d'augmenter ou de diminuer le numéro de canal actuel. En appuyant sur la touche **MENU**, vous faites apparaître un curseur et vous pouvez entrer directement le numéro du canal à l'aide des touches chiffrées.
8. Standard TV :
Le standard TV peut être modifié avec la touche **MENU** (liste de sélection) ou les touches **◀▶ VOL-/VOL+**. Vous pouvez procéder ici aux réglages relatifs à la norme de transmission (dépendant du lieu) d'un émetteur.

9. Standard couleurs :

Le standard des couleurs peut être modifié avec la touche **MENU** (liste de sélection) ou les touches ◀▶ **VOL-/VOL+**. Vous pouvez procéder ici aux réglages relatifs à la norme des couleurs d'un émetteur.

10. Canal du son :

Votre canal sonore de prédilection peut être sélectionné avec la touche **MENU** (liste de sélection) ou les touches ◀▶ **VOL-/VOL+**. Sur la position AUTOMATIQUE, l'appareil choisit lui-même le réglage audio optimal conformément à la priorité NICAM (une norme audio numérique utilisée par de nombreux émetteurs) devant la Stéréo et devant le Mono. En cas de problèmes sonores survenant sur un émetteur stéréo, il peut être parfois utile de passer sur MONO. Avec STÉRÉO B, vous pouvez sélectionner la deuxième langue d'un émetteur bilingue. Le réglage MONO C est important uniquement pour les émetteurs NICAM qui envoient plusieurs langues.

11. Réglage :

Si vous voulez utiliser un magnétoscope via un emplacement de programme HF (branchement avec câble antenne) ou un programme AV (branchement avec un câble Péritel - Scart -), le point de menu RÉGLAGE correspondant à cet emplacement de programme doit être réglé sur VCR afin d'éviter des déformations d'image gênantes (passage à une constante de temps rapide). Le réglage peut être effectué par le biais de la touche **MENU** (liste de sélection) ou avec les touches ◀▶ **VOL-/VOL+**.

12. Décodeur :

Ce réglage est important pour l'utilisation d'un décodeur au niveau de la prise SCART/AV2 permettant de réceptionner des émetteurs codés. Le réglage peut être effectué par le biais de la touche **MENU** (liste de sélection) ou des touches ◀▶ **VOL-/VOL+**

La position ARRÊT représente un fonctionnement normal de la télévision, sans décodeur. Le signal des images décodées du décodeur est représenté automatiquement pour toutes les autres positions. La différence entre les positions du décodeur se situe au niveau de l'émetteur courant, à savoir s'il code en plus la partie audio ou non. Le tableau suivant explique les différentes relations.

Réglage décodeur	Émetteur/Audio	Émetteur/Image	Source sortie audio	Représentation image
Arrêt	Non codé	non codé	TV	TV
Son externe/interne	Analog. codé Nicam non codé	codé	Décodeur analog. TV NICAM	Décodeur
Son externe	Analog. codé Nicam codé	codé	Décodeur analog. Décodeur NICAM	Décodeur
Son interne	Analog. non codé Nicam non codé	codé	TV analog. TV NICAM	Décodeur

Remarque : pour connaître le bon réglage, lisez le mode d'emploi de votre décodeur ou renseignez-vous auprès du fournisseur du programme codé.

13. Appuyez sur la touche **EXIT** et confirmez avec OUI si vous souhaitez enregistrer les modifications effectuées.

Remarque : les réglages précédemment décrits sont nécessaires uniquement dans des cas exceptionnels (réglage manuel d'un nouvel émetteur, branchement d'un décodeur, etc.). La recherche APSAS effectuée automatiquement la plupart des réglages.

AJOUTER MANUELLEMENT DES PROGRAMMES

1. Dans le tableau des programmes, utilisez les touches ▲▼◀▶ **P+ / P-**, **VOL+ / -** pour aller sur le premier emplacement de programme vide qui suit les emplacements déjà enregistrés. Appuyez sur la touche **MENU** et choisissez la source de signal TV-NOUVEAU.
2. Indiquez le type de canal, puis le numéro du canal ou bien la fréquence correspondante. Vérifiez l'exactitude des autres réglages en fonction de l'émetteur souhaité (voir le chapitre "Régler manuellement des programmes" à partir de la page 20).
3. Appuyez sur la touche **EXIT** et confirmez avec OUI que vous souhaitez enregistrer les modifications effectuées.

AJOUTER AUTOMATIQUEMENT DE NOUVEAUX PROGRAMMES

Cette fonction est très utile lorsque l'offre des programmes a été étendue dans votre zone de réception (réseau câblé par exemple). Une recherche automatique est lancée : elle enregistre tous les nouveaux programmes qui ont été ajoutés depuis la dernière recherche.

1. Appuyez sur la touche **MENU** pour accéder au menu principal.
2. Sélectionnez le point INSTALLATION à l'aide des touches ▲▼ **P+ / P-** et appuyez à nouveau sur la touche **MENU**.

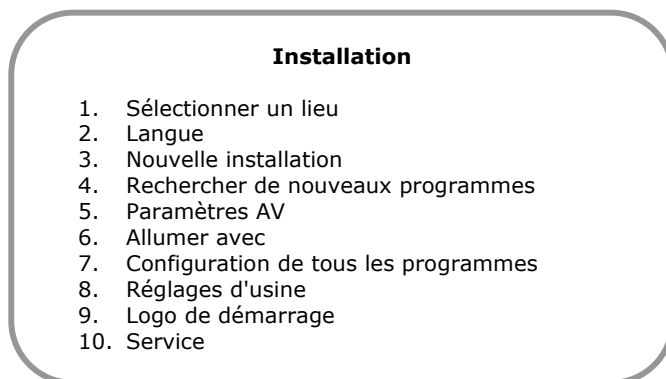

3. Utilisez les touches ▲▼ **P+ / P-** pour sélectionner le point de menu RECHERCHER DE NOUVEAUX PROGRAMMES, appuyez sur la touche **MENU** et choisissez DÉMARRER. Le menu RECHERCHE AUTOMATIQUE apparaît maintenant à l'écran:

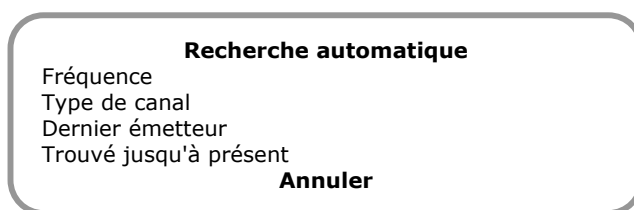

4. Ce menu sert à présenter l'état d'avancement actuel de la recherche. Vous pouvez à tout moment interrompre la recherche avec la touche **MENU** ou **EXIT**. Dans ce cas de figure, aucun nouvel émetteur n'est enregistré.
5. La recherche une fois terminée, vous accédez au tableau des programmes, comme après la première installation. Les nouveaux programmes ont été ajoutés à la suite des programmes déjà existants. Si vous souhaitez modifier l'ordre ou les noms, veuillez consulter le chapitre "Tableau des programmes" à la page 18.

9. TELETEXTE

Le télétexte est un service gratuit émis par la plupart des stations de télévision et offrant des informations actuelles relatives aux actualités, à la météo, aux programmes télévisés, aux cours de la bourse, aux sous-titres ainsi qu'à d'autres thèmes. Votre TV propose de nombreuses fonctions utiles relatives à l'utilisation du télétexte ainsi que le texte multipage, l'enregistrement de pages intermédiaires ou la navigation rapide.

VISUALISER LE TELETEXTE

1. Sélectionnez une chaîne TV qui diffuse un télétexte.
2. Appuyez une fois sur la touche **TELETEXT** pour faire apparaître le télétexte à l'écran.
3. Ré appuyez sur la touche **TELETEXT** pour désactiver le télétexte. Le programme précédent réapparaît.

SELECTION D'UNE PAGE TELETEXTE

1. Entrez le numéro de la page Télétexte souhaitée sous la forme d'un chiffre à trois numéros.
2. Le numéro de la page choisie est affiché dans le coin supérieur gauche de l'écran. Le compteur de pages télétexte cherche jusqu'à ce qu'il ait localisé la page choisie et l'affiche à l'écran.
3. Déplacement rapide à l'aide des **4 touches de couleur**.
Quatre sujets peuvent être sélectionnés rapidement à l'aide de la touche de la couleur correspondante **Rouge, Vert, Jaune** ou **Bleu** de la télécommande. La fonction de chacune des touches de couleur est affichée au niveau du bord inférieur de l'image (par ex. +/- pour avancer/reculer d'une page ou le titre du bloc télétexte accessible).
4. Navigation rapide avec Page Catching :
Cette fonction permet la sélection rapide des numéros de pages affichés dans la page télétexte actuelle. Utilisez les touches **▲▼ P+ / P-** pour naviguer et accéder au numéro de page qui vous intéresse (vous voyez apparaître un curseur clignotant) ; appuyez sur la touche **MENU** pour l'invoquer.
5. Certaines pages télétexte contiennent également des pages intermédiaires qui sont affichées au niveau du bord inférieur de l'image. En appuyant sur les touches **POSITION/SIZE** vous pouvez parcourir les pages intermédiaires.

SELECTIONNER LES FONCTIONS D'AFFICHAGE DU TELETEXTE

Votre TV vous propose plusieurs possibilités permettant d'afficher simultanément plusieurs pages télétexte ou bien d'afficher simultanément l'image télévisée et le télétexte.

1. Texte multipage :
Cette fonction affiche plusieurs pages télétexte cohérentes sur un même écran. Appuyez sur la touche **DISPLAY**. Vous obtenez une grande et deux petites fenêtres d'affichage. La page principale est représentée dans la grande image, et dans les petites les pages intermédiaires qui suivent ou alors les pages qui peuvent être sélectionnées rapidement en appuyant sur les touches **JAUNE** ou **BLEUE**. Pour revenir à l'affichage plein écran normal du télétexte, appuyez à nouveau sur la touche **DISPLAY**.

2. Écran divisé (Split Screen) :
Pour afficher l'image télévisée actuelle en plus du télétexte sous la forme d'un écran divisé, appuyez sur la touche **PIP ON/OFF** (l'écran est partagé).
3. Image télévisée dans le texte multipage :
En appuyant une nouvelle fois sur la touche **PIP ON/OFF**, l'image télévisée est présentée dans le champ supérieur des deux petites images télétexte du mode Multipage.
4. Télétexte en tant qu'image dans l'image :
En appuyant une nouvelle fois sur la touche **PIP ON/OFF**, l'image télévisée est présentée en plein écran et la page télétexte actuelle est affichée sous la forme d'une petite image dans l'image dans la zone supérieure droite de l'écran.

FONCTIONS UTILES DU TELETEXTE



INDEX

- Appuyez sur ce bouton pour sélectionner la page index où se trouve la liste des éléments du télétexte.



STOP

La page télétexte sélectionnée peut contenir plus d'informations que l'écran ne peut en afficher; le reste des informations s'affiche après un certain temps sur une autre page.

- Appuyez sur la touche **STOP** pour bloquer le changement automatique de page. Le symbole **STOP** s'affiche dans le coin supérieur gauche de l'écran et le changement automatique de page est bloqué.
- Ré appuyez sur **STOP** pour continuer.



INTERRUPT

En mode Télétexte, si vous appuyez sur la touche **INTERRUPT**, l'écran passe en mode TV jusqu'à ce que la page télétexte suivante s'affiche.

- Sélectionnez la page souhaitée en mode Télétexte.
- Appuyez sur la touche **INTERRUPT** pour passer en mode TV en attendant la page suivante. La ligne supérieure et inférieure des pages d'information Télétexte sont affichées durant 6 secondes, puis disparaissent.
- Lorsque la page télétexte est trouvée, le numéro de page s'affiche en haut à gauche dans un champ noir.
- Ré appuyez sur la touche **INTERRUPT** pour passer en mode Télétexte.



REVEAL

- Appuyez une fois sur cette touche pour afficher des informations cachées comme la réponse d'une énigme, d'un puzzle ou d'une question.
- Ré appuyez sur cette touche pour cacher les informations affichées.



EXPAND

Double la hauteur du texte.

- Appuyez sur cette touche pour agrandir la moitié supérieure de la page.
- Ré appuyez pour agrandir la moitié inférieure de la page.
- Appuyez encore une fois pour revenir à l'affichage normal.

10. BRANCHER DES APPAREILS EXTERNES

BRANCHEMENT D'UN APPAREIL EXTERNE A LA PRISE SCART (PERITEL)

Pour brancher par exemple un magnétoscope, un lecteur de DVD, un récepteur SAT ou tout autre appareil de ce type à l'une des deux prises Scart de votre TV, utilisez un câble EURO-AV (câble péritel) pour raccorder la prise SCART/AV1 ou SCART/AV2 de la TV à l'appareil à brancher.

Remarque : tenez compte des indications figurant dans le mode d'emploi de l'appareil à brancher.

BRANCHEMENT D'UN MAGNETOSCOPE A LA PRISE ANTENNE

Pour brancher un magnétoscope à la prise antenne de votre TV, utilisez un câble antenne pour relier l'entrée antenne de la TV à la sortie antenne de votre magnétoscope. Branchez votre antenne à l'entrée antenne de votre magnétoscope.

Vous pouvez choisir n'importe quel emplacement de programme de la TV pour afficher les signaux image et audio de votre magnétoscope. Pour ce faire, l'emplacement de programme choisi doit s'accorder à la fréquence d'émission de la sortie antenne de votre magnétoscope (généralement entre le canal 30 et le canal 40) – voir le chapitre "Régler manuellement des programmes" à la page 20.

La coordination une fois effectuée, placez le point de menu "10. RÉGLAGE" du menu MODIFIER PROGRAMME sur VCR afin d'éviter des déformations de l'image.

Remarque : tenez compte des indications figurant dans le mode d'emploi de votre magnétoscope.

BRANCHEMENT D'UN PC OU D'UNE SOURCE VIDEO MULTIMEDIA

Votre téléviseur peut afficher aussi bien des signaux d'entrée multimédia analogiques que numériques, et vous offre la possibilité de raccorder un PC ou une source vidéo munis d'une sortie DVI, HDMI ou Composant (un lecteur DVD par exemple).

Pour ce faire, raccordez la prise VGA ou HDMI du téléviseur à la carte graphique de votre PC ou à votre source vidéo. Les signaux HDMI contiennent généralement des signaux sonores numériques et il n'est pas nécessaire de les brancher séparément.

Pour restituer les signaux sonores analogiques sur le téléviseur, raccordez la sortie Line de votre PC ou la sortie audio de votre source vidéo à l'entrée audio correspondante (prise jack noire située à l'arrière de l'appareil, à côté de l'entrée VGA ou HDMI). Les branchements vous contraindront éventuellement à utiliser des adaptateurs ou des câbles d'adaptateur appropriés.

Remarque : pour procéder aux réglages indispensables sur votre PC (réglages du son, de la résolution et du taux de rafraîchissement de l'image), veuillez consulter le mode d'emploi de votre PC, de la carte son, de la carte graphique ou de votre source vidéo ainsi que les données techniques de votre téléviseur.

BRANCHEMENT D'UN CAMESCOPE

Pour brancher un caméscope, utilisez un câble disponible dans le commerce (câble Cinch et/ou câble S-Vidéo) pour relier l'appareil à la prise AV.SV de votre TV, conformément aux couleurs des câbles et des prises.

Remarque : tenez compte des indications figurant dans le mode d'emploi de votre caméscope.

BRANCHEMENT D'UN DECODEUR

Vous avez besoin d'un décodeur pour pouvoir réceptionner des programmes codés. Utilisez un câble EURO-AV (câble péritel) pour le relier à la prise SCART/AV2 de votre TV.

Pour d'autres réglages relatifs au fonctionnement du décodeur, lisez le chapitre "Régler manuellement des programmes" à la page 20.

Remarque : tenez compte des indications figurant dans le mode d'emploi de votre décodeur.

REGLAGES D'APPAREILS EXTERNES (IMAGE, SON, NOM, ETC.)

Pour modifier les paramètres d'image des positions AV, lisez les chapitres "Image (contraste, couleur, luminosité, etc.)" à la page 13 et "Autres paramètres d'image" à la page 15. Les fonctions décrites dans ces chapitres sont également valables pour les positions AV.

Si vous voulez ajuster les réglages audio, vous trouverez plus de détails dans le chapitre "Audio (balance, égaliseur, etc.)" à la page 16. Les points qui y sont décrits s'appliquent également aux positions AV.

Si vous voulez adapter les noms ou réglages des programmes, vous trouverez des descriptions plus détaillées dans les chapitres "Modifier le nom des programmes" et "Régler manuellement des programmes" aux pages 19 et 20.

MENU PARAMETRES AV

Ce menu permet de déterminer le type de signal d'entrée, la source du signal de sortie ainsi qu'un Offset (décalage) pour le volume par rapport au volume de base pour les positions AV de Scart1, Scart2 et AV.SV.

1. Appuyez sur la touche **MENU** pour accéder au menu principal.
2. Sélectionnez le point de menu INSTALLATION à l'aide des touches **▲▼ P+/P-** et appuyez une nouvelle fois sur la touche **MENU**.
3. Utilisez les touches **▲▼ P+/P-** pour placer la barre de sélection sur le point de menu PARAMÈTRES AV et appuyez à nouveau sur la touche **MENU**. Il en résulte l'affichage du menu suivant :

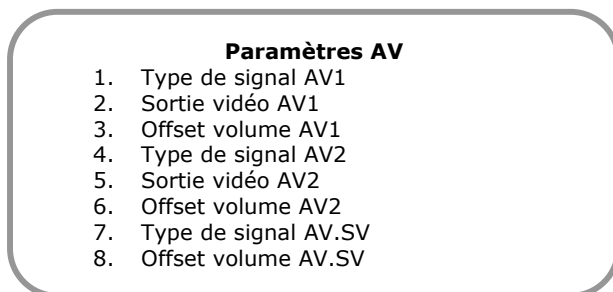

4. Type de signal AV1 :
Avec les touches **◀▶ VOL-/VOL+** ou en appuyant sur la touche **MENU** (liste de sélection), vous pouvez choisir entre différents réglages pour le type de signal que livre un appareil externe branché à la prise SCART/AV 1. N'oubliez jamais que votre appareil externe doit également livrer le type de signal correspondant pour obtenir des images impeccables.

Remarque : tenez compte des indications figurant dans le mode d'emploi de l'appareil branché.

- VIDÉO/RVB AUTO :
Ce réglage permet de restituer les signaux FBAS (par ex. les magnétoscopes) et RVB (par ex. les consoles de jeux). Si cette fonction est supportée par l'appareil branché, les signaux RVB sont automatiquement reconnus et restitués.
- S-VIDÉO :
Sert au raccordement des signaux S-VIDÉO. Avec ce type de signal, les signaux d'image sont séparés des signaux des couleurs afin d'éviter des lignes ondulées gênantes dans les motifs quadrillés.
- RVB :
Sert au raccordement de sources de signaux RVB (par ex. les consoles de jeux) qui ne supportent pas la reconnaissance automatique.

- YCrCb :
Ce réglage permet de restituer un signal YCrCb émis par de nombreux lecteurs de DVD. L'appareil reconnaît automatiquement si les images sont transmises dans un procédé d'entrelacement (interlaced) ou d'image pleine (progressif).
 - YPrPb :
Ce réglage permet de restituer un signal YPrPb émis par de nombreux lecteurs de DVD. L'appareil reconnaît automatiquement si les images sont transmises dans un procédé d'entrelacement (interlaced) ou d'image pleine (progressif).
5. Sortie vidéo AV1 :
À l'aide des touches ◀▶ **VOL-/VOL+** ou en appuyant sur la touche **MENU** (liste de sélection), vous pouvez choisir entre différents réglages relatifs au signal de sortie émis au niveau de la prise SCART/AV 1.
- Remarque** : aucun signal n'est émis dans le mode Veille !
- AUTO :
Les images et sons restitués par l'appareil sont émis au niveau de la prise SCART/AV 1 (sauf lorsque l'appareil est en position SCART/AV 1).
 - TV :
Le signal reçu par l'antenne est toujours émis au niveau de la prise SCART/AV 1 (même si votre TV est utilisée dans une position AV).
 - AV2 (Mode Copie) :
Quel que soit le mode (TV, PC etc.) dans lequel se trouve votre TV, le signal image ou audio provenant de la prise SCART/AV 2 est émis au niveau de la prise SCART/AV 1. Cette fonction est très utile pour transmettre d'un appareil externe vers un autre.
 - AV.SV (Mode Copie) :
La même fonction qu'avec le réglage AV2, à la seule différence que les signaux image et audio des prises Cinch de l'entrée AV.SV sont émis au niveau de la prise SCART/AV 1 (par ex. pour transmettre d'un caméscope vers un magnétoscope).
6. Offset volume AV1 :
Les touches ◀▶ **VOL-/VOL+** vous permettent de déterminer un Offset volume (décalage – moins fort ou plus fort) par rapport au volume de base de votre appareil pour les signaux d'entrée audio au niveau de la prise SCART/AV 1.
7. Type de signal AV2/Sortie vidéo AV2/Offset volume AV2 :
Les paramètres et fonctions précédemment décrits pour la position AV1 s'appliquent également à la position AV2.
8. Type de signal AV.SV :
À l'aide des touches ◀▶ **VOL-/VOL+** ou en appuyant sur la touche **MENU** (liste de sélection) vous pouvez choisir si le signal d'image de votre appareil externe (par ex. une caméra) est traité par l'entrée vidéo (jaune) ou par l'entrée S-Vidéo (prise noire à 4 pôles). Dans les deux cas, le signal audio est traité par la prise Cinch rouge et blanche.
9. Offset volume AV.SV :
Les touches ◀▶ **VOL-/VOL+** vous permettent de déterminer un Offset volume (décalage – moins fort ou plus fort) par rapport au volume de base de votre appareil pour les signaux d'entrée audio au niveau des prises Cinch de l'entrée AV.SV.
10. La touche **EXIT** vous permet de quitter le menu.

11. MODE PC - VGA ET HDMI

BRANCHEMENT

Votre téléviseur peut afficher aussi bien des signaux d'entrée multimédia analogiques que numériques, et vous offre la possibilité de raccorder un PC ou une source vidéo munis d'une sortie DVI, HDMI ou Composant (un lecteur DVD par exemple).

Pour ce faire, raccordez la prise VGA ou HDMI du téléviseur à la carte graphique de votre PC ou à votre source vidéo. Les signaux HDMI contiennent généralement des signaux sonores numériques et il n'est pas nécessaire de les brancher séparément.

Pour restituer les signaux sonores analogiques sur le téléviseur, raccordez la sortie Line de votre PC ou la sortie audio de votre source vidéo à l'entrée audio correspondante (prise jack noire située à l'arrière de l'appareil, à côté de l'entrée VGA ou HDMI). Les branchements vous contraindront éventuellement à utiliser des adaptateurs ou des câbles d'adaptateur appropriés.

Remarque : pour procéder aux réglages indispensables sur votre PC (réglages du son, de la résolution et du taux de rafraîchissement de l'image), veuillez consulter le mode d'emploi de votre PC, de la carte son, de la carte graphique ou de votre source vidéo ainsi que les données techniques de votre téléviseur.

REGLAGES EN MODE PC VGA ET PC HDMI

Appuyez sur la touche **PC** pour basculer entre le mode PC VGA et PC HDMI. En mode PC, les réglages de l'image et du son s'effectuent comme en mode TV.

Appuyez sur la touche **MENU** pour accéder au menu principal, sélectionnez le point de menu IMAGE et appuyez à nouveau sur la touche **MENU**. Utilisez les touches **▲▼ P+ / P-** pour placer la barre de sélection sur le point PARAMÈTRES PC et appuyez encore une fois sur la touche **MENU**. Vous accédez au menu des PARAMÈTRES PC :

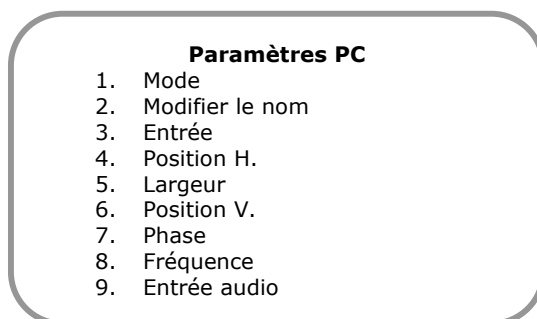

1. Mode :
ce point indique si un signal se trouve au niveau de la prise d'entrée VGA ou HDMI du téléviseur. Tant que AUCUN SIGNAL est affiché, les réglages de l'image sont indisponibles (grisés).
2. Modifier le nom :
un nom peut être assigné à la position PC VGA et PC HDMI. Appuyez sur la touche **MENU** pour passer en mode saisie. Vous pouvez à présent sélectionner les caractères à l'aide des touches **▲▼ P+ / P-** et changer la position avec les touches **◀▶ VOL+ / VOL-**. Pour quitter le mode saisie, appuyez sur la touche **MENU** ou **EXIT**.
3. Entrée :
vous pouvez choisir entre les réglages AUTO/PC/VIDEO en utilisant les touches **◀▶ VOL+ / VOL-** ou via une liste de sélection accessible en appuyant sur la touche **MENU**.

- **AUTO :**
votre téléviseur reconnaît automatiquement le type de signal au niveau de la prise VGA ou HDMI.
- **PC :**
dans ce réglage, votre téléviseur attend que la carte graphique de votre PC lui envoie un signal d'entrée au niveau de la prise VGA ou HDMI. Veillez à avoir choisi la bonne sortie de votre carte graphique et à l'avoir correctement réglée.
- **VIDEO :**
dans ce réglage, votre téléviseur attend qu'une source vidéo lui envoie un signal d'entrée au niveau de la prise VGA ou HDMI. Veillez à avoir choisi la bonne sortie de votre source vidéo et à l'avoir correctement réglée.

Remarque : le téléviseur est pourvu d'une reconnaissance automatique et complexe du type et de la source du signal. Toutefois, en cas de différents degrés de tolérance de la source de votre signal, il se peut que la reconnaissance ne fonctionne pas correctement. Dans ce cas, utilisez les réglages manuels pour l'entrée.

4. **Position horizontale :**
les touches ◀▶ **VOL+ /VOL-** vous permettent de modifier la position horizontale de l'image de la prise VGA ou HDMI.
5. **Largeur :**
les touches ◀▶ **VOL+ /VOL-** vous permettent de modifier la largeur de l'image de la prise VGA ou HDMI.
6. **Position verticale :**
les touches ◀▶ **VOL+ /VOL-** vous permettent de modifier la position verticale de l'image de la prise VGA ou HDMI.
7. **Phase des pixels :**
les touches ◀▶ **VOL+ /VOL-** vous permettent d'optimiser l'affichage des textes sur le téléviseur (par ex. en cas de lettres tremblantes) et de compenser les éventuelles perturbations de l'image (troubles de l'image ou ondulations).
8. **Fréquence :**
les touches ◀▶ **VOL+ /VOL-** permettent de compenser les éventuelles perturbations de l'image (troubles de l'image ou ondulations). Ce réglage doit être modifié uniquement en cas de problèmes.
9. **Entrée audio (active en mode PC HDMI uniquement, pas en mode PC VGA) :**
vous pouvez choisir entre les réglages DIGITAL/ANALOG en utilisant les touches ◀▶ **VOL+ /VOL-** ou via une liste de sélection accessible en appuyant sur la touche **MENU**.
 - **NUMÉRIQUE :**
votre téléviseur restitue le son numérique se trouvant dans le signal HDMI.
 - **ANALOGIQUE :**
le signal sonore de la prise HDMI AudioIn est restitué.

Remarque : le signal HDMI numérique est constitué généralement d'image et de son. Il peut toutefois arriver que votre PC ou votre source vidéo ne transmette pas les informations sonores via le signal HDMI, ou que les signaux DVI doivent être restitués à l'aide d'un adaptateur DVI-HDMI. Dans ce cas, vous devez mettre le signal audio à la disposition de votre téléviseur par le biais de la prise HDMI AudioIn analogique et régler l'entrée audio sur la position ANALOGIQUE.

10. La touche **EXIT** vous permet de quitter le menu.

Remarque : Concernant la valeur des réglages mentionnés plus haut, l'appareil est doté de préréglages conformes aux normes. En cas de signaux divergents de votre carte graphique ou de votre source vidéo, la modification manuelle des valeurs de réglage peut toutefois s'avérer nécessaire pour obtenir une bonne lecture et un affichage parfait.

12. FONCTIONS DE CONFORT

IMAGE DANS L'IMAGE/PICTURE IN PICTURE (PIP)

Vous pouvez utiliser la fonction Image dans l'image/PIP pour afficher deux programmes simultanément.

1. Appuyez sur la touche **PIP ON/OFF** de la télécommande. Si c'est la première fois que vous invoquez la fonction Image dans l'image depuis la mise en marche de la TV, l'emplacement de programme 1 est affiché sous la forme d'une image miniature.
2. Les touches **PIP SOURCE ▲▼** vous permettent maintenant d'afficher dans l'image miniature l'emplacement de programme ou encore la position AV (SCART 1, PC, AV.SV etc.) souhaitée. Si vous interrompez la fonction Image dans l'image et que vous la réactivez plus tard, c'est le dernier programme PIP vu qui est alors affiché.
3. Lorsqu'une image miniature est déjà affichée, l'agrandissement et la miniature peuvent être permutés en appuyant longuement sur la touche **PIP ON/OFF** durant env. 2 secondes.
4. La touche **POSITION PIP** vous permet de choisir le coin de l'agrandissement dans lequel la miniature doit être affichée.
5. La touche **SIZE PIP** vous permet de choisir 3 tailles différentes pour l'image miniature.

Remarque : toutes les combinaisons de signaux des agrandissements et des miniatures ne sont pas possibles. Dans ces cas de figure, l'affichage de programme OSD affiche "NoPIP".

MULTIPICTURE (APERÇU DES PROGRAMMES) – TOUCHE VERTE

En appuyant sur la touche **VERTE** en mode TV, vous pouvez invoquer la fonction Multipicture. Cette fonction présente un aperçu constitué de 12 programmes.

L'image et le son restitués correspondent au programme sélectionné – encadré –, les autres programmes sont actualisés régulièrement.

Les touches **▲▼◀▶ P+/P-, VOL+/-** permettent de déplacer le cadre et donc de passer aux autres programmes. En déplaçant le cadre en dehors des limites de l'écran, vous pouvez accéder aux 12 programmes précédents ou suivants.

Pour afficher le programme sélectionné en plein écran, appuyez sur la touche **MENU**.

VERROUILLAGE ENFANTS

Le verrouillage enfants vous permet de bloquer toutes les fonctions de l'appareil. Si le verrouillage enfants est activé et que l'appareil est ensuite éteint, la saisie d'un nombre secret est alors automatiquement sollicitée lors du prochain démarrage.

Ce n'est qu'une fois le nombre secret entré que l'image et le son sont activés et l'utilisation de l'appareil autorisée.

1. Appuyez sur la touche **MENU**. Le menu principal s'affiche.

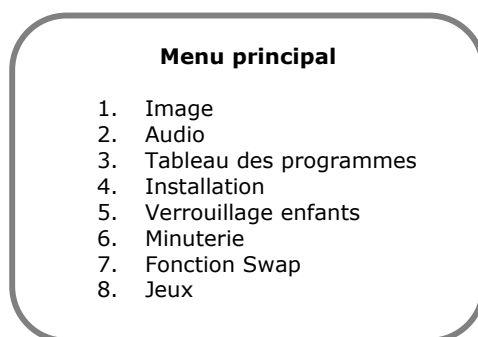

2. Utilisez les touches **▲▼ P+/P-** pour placer la barre de sélection sur le point de menu VERROUILLAGE ENFANTS et appuyez sur la touche **MENU** pour invoquer le sous-menu.

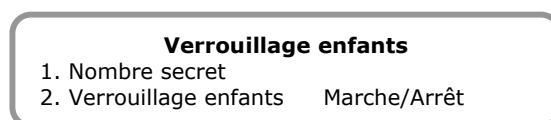

3. Appuyez sur la touche **MENU** puis saisissez un nombre composé de quatre chiffres = votre nombre secret. Tant que le nombre secret n'a pas été saisi, le point VERROUILLAGE ENFANTS ne peut pas être sélectionné et il apparaît grisé.
4. Votre nombre secret une fois entré, la sécurité enfants peut être activée sous le point de menu VERROUILLAGE ENFANTS. Pour désactiver à nouveau le verrouillage enfants, vous devez une nouvelle fois invoquer le menu VERROUILLAGE ENFANTS et, après avoir saisi votre nombre secret, placer le point de menu VERROUILLAGE ENFANTS sur ARRÊT.

MINUTERIE

Une fois écoulé le laps de temps défini par vos soins, la minuterie fait passer automatiquement l'appareil dans le mode Veille.

Variante 1 : Appuyez sur la touche **SLEEP** pour accéder directement au menu Minuterie.

Variante 2 : Appuyez sur la touche **MENU** pour invoquer le menu principal, placez la barre de sélection sur Minuterie à l'aide des touches **▲▼ P+/P-** et invoquez le menu correspondant avec la touche **MENU**.

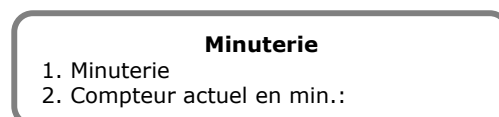

En actionnant la touche **SLEEP** ou les touches **◀▶ VOL-/VOL+**, vous pouvez régler un intervalle de temps de 5 MIN./10 MIN./15 MIN./30 MIN./1 HEURE/2 HEURES/ARRÊT jusqu'à l'activation du mode Veille, ou bien invoquer cette liste de sélection en appuyant sur la touche **MENU**. Le point ARRÊT signifie que la minuterie est désactivée.

Vous pouvez à tout moment ré invoquer le menu Minuterie pour observer à la ligne COMPTEUR ACTUEL le nombre de minutes restantes jusqu'à l'activation du mode Veille.

FONCTION SWAP (FONCTION D'ECHANGE)

La fonction Swap permet de basculer rapidement entre deux programmes distants ou de revenir à votre programme préféré. Si vous voulez par exemple changer de programme au cours d'une coupure publicitaire, vous pouvez à tout moment appuyer sur la touche **RTN** pour revenir rapidement au programme précédent et voir si la publicité est déjà terminée et si votre programme se poursuit. Chaque nouvelle activation de la touche **RTN** provoque un basculement entre le dernier programme visionné et votre programme préféré.

DEFINIR UN PROGRAMME SWAP (PROGRAMME PREFERE)

Variante 1 : Appuyez sur la touche **MENU** pour invoquer le menu principal. Utilisez les touches **▲▼ P+/P-** pour placer la barre de sélection sur FONCTION SWAP et appuyez à nouveau sur la touche **MENU**. Vous pouvez choisir entre les réglages MANUEL/3 MIN/5 MIN/10 MIN à l'aide des touches **◀▶ VOL-/VOL+** ou par l'intermédiaire d'une liste de sélection, accessible via la touche **MENU**.

Avec le réglage MANUEL, le programme Swap doit être défini en fonction de la Variante 2. À chaque fois qu'une durée est choisie, le programme visionné est automatiquement défini en tant que programme Swap une fois cette durée écoulée.

SWAP-PRG est affiché dans le coin supérieur gauche. Vous pouvez maintenant sélectionner n'importe quel autre emplacement de programme et basculer entre le programme visionné et votre programme Swap en appuyant brièvement sur la touche **RTN**. L'identité du programme correspondant à votre programme préféré s'affiche durant env. 4 secondes à chaque changement de programme.

Variante 2 : Sur l'emplacement de programme auquel vous voulez pouvoir revenir rapidement : appuyez sur la touche **RTN** jusqu'à ce qu'apparaisse l'affichage "SWAP-PRG". Vous venez de définir manuellement votre programme préféré.

Toutefois, si vous avez choisi une durée dans le menu FONCTION SWAP, votre programme préféré changera automatiquement en fonction de votre comportement télévisuel.

RESTAURER LES REGLAGES D'USINE

Cette fonction rétablit le réglage initial de tous les paramètres de la TV tels que la luminosité, la couleur, le contraste, la netteté, la balance des blancs, etc.

1. Appuyez sur la touche **MENU** pour accéder au menu principal.
2. Sélectionnez le point INSTALLATION à l'aide des touches **▲▼ P+/P-** et appuyez à nouveau sur la touche **MENU**.
3. Sélectionnez le point RÉGLAGES D'USINE à l'aide des touches **▲▼ P+/P-** et appuyez à nouveau sur la touche **MENU**. Choisissez à présent APPLIQUER et confirmez cette sélection avec la touche **MENU**.

Remarque : en appuyant longuement sur la touche **RST, RESET**, vous pouvez restaurer directement le réglage d'origine des principaux paramètres d'image et audio (luminosité, couleur, contraste, volume).

MODE ALLUMAGE

Ce réglage vous permet de déterminer votre mode de fonctionnement préféré après la mise en marche de votre TV.

1. Appuyez sur la touche **MENU** pour accéder au menu principal.
2. Utilisez les touches **▲▼ P+ / P-** pour sélectionner le point de menu INSTALLATION et appuyez à nouveau sur la touche **MENU**.
3. Placez la barre de sélection sur le point de menu ALLUMER AVEC à l'aide des touches **▲▼ P+ / P-**. Vous pouvez maintenant choisir entre les types de fonctionnement PC/PROG 1/DERNIER PRG/AV/INSTALLATION avec les touches **◀▶ VOL- / VOL+** ou en appuyant sur la touche **MENU** (liste de sélection).
 - PC : allumer le PC dans le dernier mode de fonctionnement utilisé (VGA ou HDMI)
 - PROG 1 : mise en marche avec l'emplacement de programme 1
 - DERNIER PRG : mise en marche avec le dernier programme visionné
 - AV : mise en marche avec la dernière position AV utilisée
 - INSTALLATION : mise en marche correspondant à l'état lors de la première installation - voir le chapitre "6. APSAS Première Installation" à la page 10.

CONFIGURATION DE TOUS LES PROGRAMMES

1. Appuyez sur la touche **MENU** pour accéder au menu principal.
2. Utilisez les touches **▲▼ P+ / P-** pour sélectionner le point de menu INSTALLATION et appuyez à nouveau sur la touche **MENU**.
3. Utilisez les touches **▲▼ P+ / P-** pour sélectionner le point de menu CONFIGURATION DE TOUS LES PROGRAMMES et appuyez à nouveau sur la touche **MENU**.

Configuration de tous les programmes

1. Régler la netteté
2. Régler la réduction du bruit
3. Régler le décodeur

4. Régler la netteté :
Cette fonction définit le réglage de la netteté pour **tous** les programmes. Appuyez sur la touche **MENU** pour accéder à une liste de sélection qui vous permet de choisir entre les positions 0-3.
Pour obtenir une description plus détaillée de cette fonction, consultez le chapitre "Autres paramètres d'image" à la page 15.
5. Régler la réduction du bruit :
Cette fonction définit le réglage de la réduction du bruit pour **tous** les programmes. Appuyez sur la touche **MENU** pour accéder à une liste de sélection qui vous permet de choisir entre les positions AUTOMATIQUE/DÉSACTIVÉ/FAIBLE/MOYEN/FORT.
Pour obtenir une description plus détaillée des réglages, consultez le chapitre "Autres paramètres d'image" à la page 15.
6. Régler le décodeur :
Cette fonction définit la fonction Décodeur pour **tous** les programmes. Appuyez sur la touche **MENU** pour accéder à une liste de sélection qui vous permet de choisir entre les positions ARRÊT/SON EXTERNE-INTERNE/SON EXTERNE/SON INTERNE.
Pour obtenir une description plus détaillée des réglages, consultez le chapitre "Régler manuellement des programmes" à la page 20.

AFFICHAGE DE L'HEURE TIME

En appuyant sur cette touche dans le mode TV, l'heure s'affiche.

Appuyez sur la touche **TIME** lorsque votre TV diffuse un programme télévisé avec le télétexte. L'heure actuelle s'affiche dans le coin supérieur droit de l'écran sous la forme d'une montre digitale.

En appuyant une nouvelle fois sur la touche **TIME**, l'affichage se transforme en une montre analogique. Dès que la touche **TIME** est actionnée une troisième fois, l'affichage de l'heure disparaît à nouveau.

CHANGER LE FORMAT DE L'IMAGE - ARC

La touche **ARC** vous permet de modifier rapidement la représentation du format de l'image de votre TV. Pour obtenir une description plus détaillée relative aux formats d'image possibles, consultez le chapitre "Image (contraste, couleur, luminosité, etc.)" à la page 13.

CHANGER LES PRERÉGLAGES DE L'IMAGE - APC

La touche **APC** vous permet de choisir rapidement entre les différents préréglages possibles, à savoir EN JOURNÉE/EN SOIRÉE/MANUEL. Pour obtenir une description plus détaillée relative à ces préréglages, consultez le chapitre "Image (contraste, couleur, luminosité, etc.)" à la page 13.

FONCTION ARRÊT SUR IMAGE – TOUCHE JAUNE

La touche **JAUNE** vous permet de figer l'image à tout moment (sauf en mode PC VGA ou PC HDMI). Ré appuyez sur la touche **JAUNE** pour reprendre le défilement normal de l'image.

JEUX

Votre TV dispose de quatre jeux et de leur liste des meilleurs scores (Highscore).



À l'aide des touches **▲▼ P+/P-**, allez sur le jeu avec lequel vous désirez jouer et appuyez sur la touche **MENU** pour lancer le jeu.

Les touches **▲▼◀▶ P+/P-, VOL+/-** contrôlent les déplacements dans les jeux. Les fonctions spéciales (par ex. tirer) peuvent être activées avec la touche **MENU**.

Le jeu une fois terminé, et si vous faites partie des meilleurs scores, vous êtes invité à inscrire votre nom dans la liste des Highscores. Sélectionnez les lettres souhaitées en utilisant les touches **▲▼ P+/P-**. Les touches **◀▶ VOL-/VOL+** vous permettent d'accéder à l'emplacement suivant. Quittez la saisie du nom en appuyant sur la touche **MENU** ou **EXIT**.

Pour quitter un jeu de manière anticipée, utilisez la touche **EXIT**.

13. MONTAGE MURAL

Votre téléviseur est prévu pour être monté au mur à l'aide d'un support mural classique ! Pour ce faire, il est impératif que vous respectiez les consignes de sécurité et les descriptifs. Pour toute question, contactez-nous ou demandez conseil à un monteur spécialisé !



- **Votre** téléviseur doit être monté uniquement à des murs **verticaux** !
- Avant de procéder au montage, s'assurer que le mur est suffisamment **solide** pour supporter 4 fois le poids du téléviseur (voir les Données techniques) !
- Avant de procéder au montage, s'assurer que le **téléviseur est éteint** et que le **câble électrique** ainsi que tous les câbles de branchement sont **débranchés** !
- **Deux personnes au moins** sont nécessaires pour effectuer le montage !

Vue arrière :

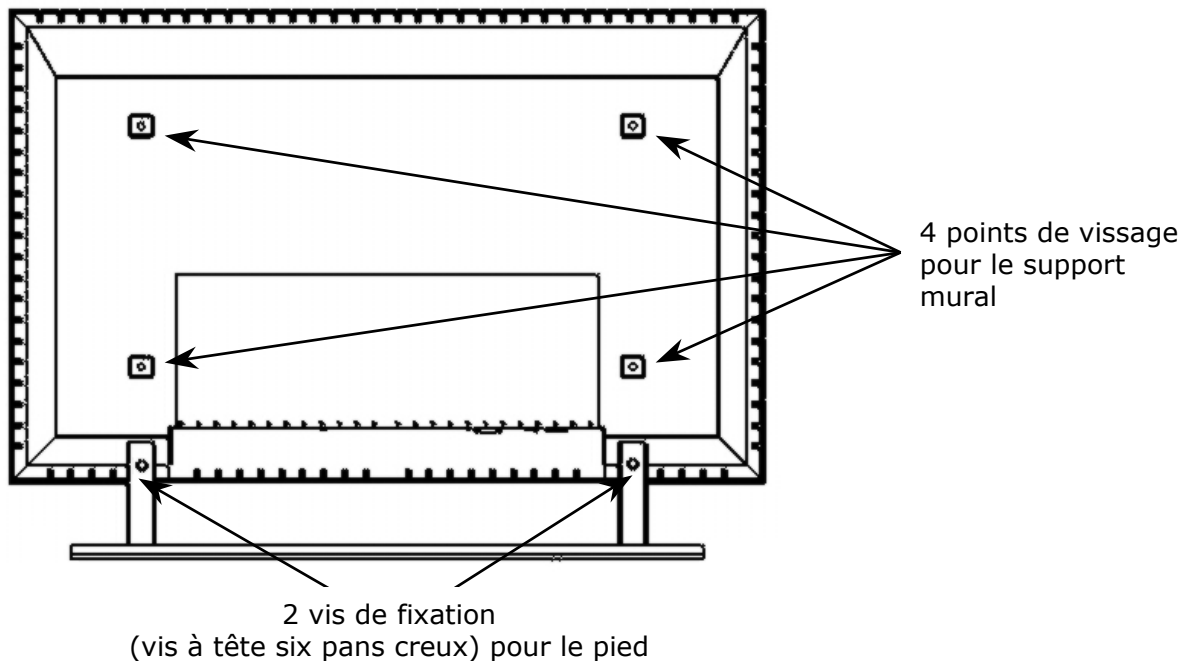

CONSIGNES DE MONTAGE

1. Placez votre téléviseur sur un support stable et lisse afin d'éviter tout risque de rayure, écran orienté vers le bas.
2. Dévissez les 2 vis de fixation du pied et retirez-les.
3. Poursuivez le montage du support mural au niveau de l'appareil et du mur en respectant les consignes d'utilisation du support mural !

Remarque : conservez précieusement les vis démontées et le pied pour une éventuelle réutilisation.

14. LOCALISATION DE LA CAUSE

Les fonctions erronées peuvent parfois avoir des causes banales ou être la conséquence de composants défectueux. Vous trouvez ici un guide vous permettant de résoudre le problème. Lorsque les mesures indiquées ne sont pas couronnées de succès, nous sommes à votre entière disposition pour vous aider. Appelez-nous !

Il n'y a pas d'image ou pas de son.

- › Vérifiez si l'adaptateur AC est correctement branché à la prise secteur.
- › Vérifiez que le mode d'entrée soit réglé sur TV.
- › Vérifiez si l'interrupteur principal de l'unité centrale est sur on.

Il n'y a pas d'image. Il n'y a pas d'image AV.

- › Vérifiez si le Contraste/Luminosité sont réglés correctement.
- › Vérifiez si tous les éléments extérieurs sont correctement connectés.
- › Vérifiez si la bonne position AV a été sélectionnée.

Il n'y a pas de son.

- › Vérifiez si le volume n'est pas réglé au minimum.
- › Vérifiez si le son n'a pas été interrompu (fonction mute).

Il n'y a pas d'image et pas de son. Des bruits sont audibles.

- › La réception est peut-être faible. Vérifiez si l'antenne n'est pas débranchée.

L'image n'est pas claire.

- › La réception est peut-être faible.
- › Vérifiez si l'antenne n'est pas débranchée.

La télécommande ne fonctionne pas.

- › Les piles de la télécommande sont peut-être plates.
- › Vérifiez si la fenêtre du télécaptateur n'est pas trop éclairée.
- › Éteignez puis rallumez l'appareil à l'aide du bouton principal situé à l'arrière de l'appareil.

L'image n'est pas nette.

- › La réception est peut-être faible.
- › Vérifiez si l'antenne n'est pas débranchée.
- › Dans le menu Image, vérifiez les paramètres relatifs à la netteté de l'image et à la réduction du bruit.

L'image est doublée ou triplée.

- › Vérifiez si l'antenne est orientée dans la bonne direction.
- › Les ondes électriques sont peut-être réfléchies par des montagnes ou des bâtiments.

L'image est tachetée.

- › Il y a peut-être des interférences provoquées par des voitures, des trains, des lignes à haute tension, une lumière néon, etc.
- › Il y a peut-être des interférences entre le câble de l'antenne et le câble électrique. Essayez de les séparer davantage.

Il y a des bandes sur l'écran ou les couleurs sont ternes.

- › Y a-t-il des interférences avec d'autres appareils
Les antennes de diffusion de programmes radio et de diffusion de radios amateurs et des téléphones portables peuvent aussi provoquer des interférences.
- › Placez l'unité centrale aussi loin que possible des appareils qui pourraient provoquer des interférences.

Le verrouillage enfants ne peut pas être désactivé

- › Tapez le nombre secret 1973. Cela devrait permettre à l'appareil de redevenir totalement fonctionnel.

15. DIVERS

AVEZ-VOUS BESOIN D'UNE ASSISTANCE SUPPLEMENTAIRE ?

Lorsque les suggestions des paragraphes ci-dessus n'ont pas permis de résoudre votre problème, veuillez nous contacter. Dans ce cas, nous vous remercions d'avance de bien vouloir nous fournir les informations suivantes :

- Quels appareils périphériques supplémentaires utilisez vous ?
- Quels messages apparaissent sur l'écran ?
- Au cours de quelle étape de la procédure le problème est-il survenu ?
- Dans le cas où vous avez branché un PC à l'appareil, à quoi ressemble la configuration de votre ordinateur ?
- Dans le cas où vous avez branché un PC à l'appareil, quels logiciels utilisiez-vous lorsque l'erreur est survenue ?
- Quelles étapes avez-vous déjà effectuées pour tenter de résoudre le problème ?
- Si vous disposez déjà d'un numéro de client, veuillez également nous le communiquer.

CONDITIONS DE GARANTIE

Le récépissé fait office de document justifiant le premier achat et devrait par conséquent être conservé avec soins. Il est nécessaire pour des revendications de droits de garantie. Lorsque le produit est transféré à un autre utilisateur, celui-ci a le droit de revendiquer la fourniture de la garantie pour la période de garantie restante.

La quittance d'achat ainsi que cette déclaration devraient passer en la possession de l'acquéreur. Nous garantissons que le présent appareil se trouve dans un état prêt à fonctionner et qu'il coïncide, du point de vue technique, avec les descriptions de la documentation jointe. Le délai de garantie restant passe des pièces d'origine aux pièces de rechange correspondantes lorsque la quittance d'achat est présentée. Lorsque vous remettez cet appareil pour profiter des droits de garantie, vous devez d'abord enlever tous les programmes, toutes les données et tous les moyens de sauvegarde retirables. Les produits qui sont envoyés sans accessoires sont remplacés sans accessoires. L'obligation de garantir ne s'applique pas au cas où le problème serait dû à un accident, à une catastrophe, au vandalisme, à l'emploi abusif, à l'utilisation inappropriée, au non-respect des prescriptions de sécurité et de maintenance, à la modification par logiciel, aux virus resp. à d'autres appareils ou accessoires ou à des modifications quelconques que nous n'avons pas autorisées. Cette déclaration de garantie restreinte remplace toutes les garanties de nature formelle ou implicite. Ceci inclut la garantie de la possibilité de vente ou de la capacité pour un but précis sans se limiter à cela. Dans certains pays, l'exclusion de garanties implicites n'est pas admise par la législation. Dans ce cas, la validité de toutes les garanties formelles et implicites est limitée à la période de garantie. Lorsque cette période s'est écoulée, toutes les garanties perdent leur validité. Dans certains pays, une limitation du délai de validité de garanties implicites n'est pas autorisée par la loi de sorte que la limitation ci-dessus n'entre pas en vigueur. Pour toute question concernant ces conditions de garantie, veuillez nous contacter.

LIMITATION DE LA RESPONSABILITE

Le contenu du présent manuel est soumis à des modifications non avisées qui tiennent compte du progrès technique. Le fabricant et les services de distribution ne peuvent pas assumer la responsabilité pour les dommages qui se présentent en tant que conséquences d'erreurs ou d'omissions des informations mises à disposition dans le présent manuel. Nous n'assumons en aucun cas la responsabilité pour :

1. les revendications formulées contre vous par des tiers en raison de pertes ou d'endommagements ;
2. les pertes ou les endommagements de vos enregistrements ou données ;
3. les dommages consécutifs économiques (y compris les pertes de bénéfices ou d'économies) ou les dommages d'accompagnement et ce, également dans le cas dans lequel nous avons été informés de la possibilité de l'apparition de tels dommages.

Dans certains pays, l'exclusion ou la limitation de dommages d'accompagnement ou de dommages consécutifs ne sont pas autorisées par la loi de sorte que la limitation ci-dessus n'entre pas en vigueur.

REPRODUCTION MODE D'EMPLOI/DONNEES TECHNIQUES

Les documents contiennent des informations protégées par la loi. Tous droits réservés. La reproduction sous forme mécanique, électronique ou n'importe quel autre aspect est interdite sans l'autorisation écrite du fabricant.

