



PF-400

Paper Feeder

Chargeur de papier

Papierzuführung

Alimentador de papel

Alimentatore carta

供紙器

供紙器

ペーパーフィーダ

Operation Guide

Manual d'utilisation

Bedienungsanleitung

Guía de instrucciones

Guida operativa

使用说明书

使用説明書

使用説明書

ALWAYS read this operation guide thoroughly before use. After reading, maintain it in good condition and keep it together with the operation guide for your printer.

Refer to the operation guide for your printer for information on the service representative for your product.

The sections of this operation guide and parts of the product marked with symbols are safety warnings meant to protect the user, other individuals and surrounding objects, and ensure correct and safe usage of the product. The symbol and their meanings are indicated below.

⚠ DANGER: Indicates that serious injury or even death will very possibly result from insufficient attention to or incorrect compliance with the related points.

⚠ WARNING: Indicates that serious injury or even death may result from insufficient attention to or incorrect compliance with the related points.

⚠ CAUTION: Indicates that personal injury or mechanical damage may result from insufficient attention to or incorrect compliance with the related points.

Symbols

The ⚠ symbol indicates that the related section includes safety warnings. Specific points of attention are indicated inside the symbol.

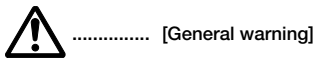

..... [General warning]

The ⓧ symbol indicates that the related section includes information on prohibited actions. Specifics of the prohibited action are indicated inside the symbol.



..... [Warning of prohibited action]

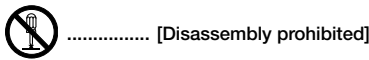

..... [Disassembly prohibited]

The ● symbol indicates that the related section includes information on actions which must be performed. Specifics of the required action are indicated inside the symbol.

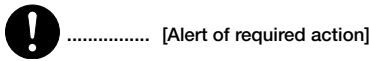

..... [Alert of required action]

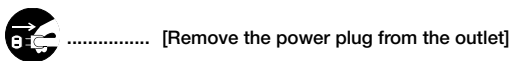

..... [Remove the power plug from the outlet]

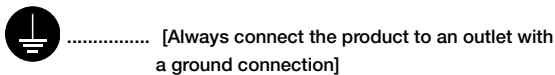

..... [Always connect the product to an outlet with a ground connection]

Please contact your service representative to order a replacement if the safety warnings in the operation guide are illegible or if the operation guide itself is missing. (fee required)

⚠ INSTALLATION PRECAUTIONS

■ Environment

⚠ CAUTION

- Avoid locations near radiators, heaters, or other heat sources, or locations near flammable items, to avoid the danger of fire.

Other precautions

- Adverse environmental conditions may affect the safe operation and performance of the product. Install in an air-conditioned room (recommended room temperature: around 23 °C (73.4 °F), humidity: around 60 % RH) and avoid the following locations when selecting a site for the product.
 - Avoid locations near a window or with exposure to direct sunlight.
 - Avoid locations with vibrations.
 - Avoid locations with drastic temperature fluctuations.
 - Avoid locations with direct exposure to hot or cold air.
- The power supply cord is used as the main disconnect device. Ensure that the socket/outlet is located/installed near the equipment and is easily accessible.

■ Handling of plastic bags

⚠ WARNING

- Keep the plastic bags that are used with the product away from children. The plastic may cling to their nose and mouth causing suffocation.

⚠ PRECAUTIONS FOR USE

■ Cautions when using the product

⚠ WARNING

- DO NOT damage, break or attempt to repair any of the signal line. DO NOT place heavy objects on the signal line, pull it, bend it unnecessarily or cause any other type of damage. These types of situations present a danger of fire or electrical shock.
- NEVER attempt to repair or disassemble the product or its parts as there is a danger of injury, fire or electrical shock.
- If the product becomes excessively hot, smoke appears, there is an odd smell, or any other abnormal situation occurs, there is a danger of fire or electrical shock. Turn the main switch to the printer OFF (O) immediately, remove the power plug of the printer from the outlet and contact your service representative.
- If anything harmful (paper clips, water, other fluids, etc.) falls into the product, turn the main switch to the printer OFF (O) immediately. Next, remove the power plug of the printer from the outlet to avoid the danger of fire or electrical shock and then contact your service representative. If you do not take these steps, there is a danger of fire or electrical shock.
- ALWAYS contact your service representative for maintenance or repair of internal parts.

⚠ CAUTION

- For safety purposes, ALWAYS turn the main switch to the printer OFF (O) and remove the power plug of the printer from the outlet when performing cleaning operations on the product.
- If dust accumulates within the product, there is a danger of fire or other trouble. It is therefore recommended that you consult with your service representative in regard to cleaning of internal parts. This is particularly effective if accomplished prior to seasons of high humidity. Consult with your service representative in regard to the cost of cleaning the internal parts of the product.

Other precautions

- DO NOT place heavy objects on the product or cause other damage to the product.
- Do not touch electrical parts, such as connectors or printed circuit boards. They could be damaged by static electricity.
- DO NOT attempt to perform any operations not explained in this handbook.

TOUJOURS lire entièrement ce Manuel d'instructions avant d'utiliser l'appareil. Après l'avoir lu, conservez ce manuel dans de bonnes conditions avec le Manuel d'instructions de votre imprimante. Consulter le Manuel d'instructions de l'imprimante au sujet du personnel technique chargé de l'entretien de votre produit.

Les sections de la présente notice ainsi que les éléments du produit marqués de symboles sont des avertissements en matière de sécurité, destinés, d'une part, à assurer la protection de l'utilisateur, d'autres personnes et d'objets environnants, et, d'autre part, à garantir une utilisation correcte et sûre du produit. Les symboles et leur signification figurent cidessous.

⚠ DANGER: Le non-respect de ces points ou le manque d'attention vis-à-vis de ceux-ci entraînera très probablement des blessures graves, voire la mort.

⚠ ATTENTION: Le non-respect de ces points ou le manque d'attention vis-à-vis de ceux-ci risque de provoquer des blessures graves, voire la mort.

⚠ ATTENTION: Le non-respect de ces points ou le manque d'attention vis-à-vis de ceux-ci risque de provoquer des blessures ou d'occasionner des dommages mécaniques.

Symboles

Le symbole  indique que la section concernée comprend des avertissements en matière de sécurité. Il attire l'attention du lecteur sur des points spécifiques.

 [Avertissement d'ordre général]

Le symbole  indique que la section concernée contient des informations sur des opérations proscrites. Il précède les informations spécifiques relatives à ces opérations proscrites.

 [Avertissement relatif à une opération proscrite]

 [Démontage proscrit]

Le symbole  indique que la section concernée comprend des informations sur des opérations qui doivent être exécutées. Il précède les informations spécifiques relatives à ces opérations requises.

 [Alarme relative à une action requise]

 [Ôter le cordon secteur de la prise murale]

 [Toujours brancher le produit sur une prise murale raccordée à la terre]

Veillez contacter votre technicien de maintenance pour demander le remplacement de la notice si les avertissements en matière de sécurité sont illisibles ou si la notice elle-même est manquante (participation demandée).

 PRECAUTIONS D'INSTALLATION

■ Environnement

⚠ ATTENTION

- Évitez les endroits proches de radiateurs, foyers ou autres sources de chaleur, ainsi que la proximité d'objets inflammables, pour éviter tout danger d'incendie. 

Autres précautions

- Des conditions d'environnement incorrectes risquent d'affecter la sécurité de fonctionnement et les performances du produit. Installez l'appareil dans une pièce climatisée (température ambiante

recommandée: environ 23 °C ; humidité: environ 60 % RH) et évitez les endroits suivants lorsque vous choisissez un emplacement pour le produit.

- Évitez la proximité d'une fenêtre ou l'exposition directe à la lumière du soleil.
- Évitez les endroits soumis aux vibrations.
- Évitez les endroits connaissant d'importantes fluctuations de température.
- Évitez les endroits directement exposés à l'air chaud ou à l'air froid.
- Le cordon d'alimentation est utilisé comme interrupteur général. La prise de courant doit être située ou installée à proximité du matériel et être facile d'accès.

■ Manipulation des sacs en plastique





⚠ ATTENTION

- Conservez hors de portée des enfants les sacs plastiques utilisés avec le produit. Le plastique risque en effet de coller au nez et à la bouche, entraînant un étouffement.



 PRECAUTIONS D'UTILISATION

■ Mises en garde pour l'utilisation du produit

⚠ ATTENTION

- Évitez d'endommager, de casser ou de réparer les lignes de transfert des signaux. Ne placez PAS d'objets lourds sur les lignes de transfert des signaux et évitez de les plier sans raison ou de leur faire subir tout autre type de dégâts. Ces types de situations présentent un risque d'incendie ou de décharge électrique. 
- NE JAMAIS tenter de réparer ou de démonter le produit ou ses pièces, car il y a risque de blessure, d'incendie ou de décharge électrique. 
- Si le produit ou le copieur deviennent extrêmement chauds, s'ils dégagent de la fumée et une odeur désagréable ou si toute autre manifestation anormale se produit, il y a danger d'incendie ou de décharge électrique. Éteignez immédiatement l'interrupteur principal de l'imprimante (O), débranchez son cordon d'alimentation et contactez le service d'assistance. 
- Si un corps étranger nuisible (trombones, eau, autres liquides, etc.) tombe à l'intérieur du produit, placez immédiatement l'interrupteur général de l'imprimante sur arrêt (O), puis retirez la fiche du cordon secteur de l'imprimante de la prise murale pour éviter tout risque d'incendie ou de décharge électrique. Appelez ensuite votre technicien. Si ceci n'est pas effectué, il y aura un risque d'incendie ou de décharge électrique. 
- Veuillez TOUJOURS contacter votre technicien de maintenance pour l'entretien ou la réparation des pièces in-ternes. 

⚠ ATTENTION

- À des fins de sécurité, éteignez TOUJOURS l'interrupteur principal de l'imprimante (O) et débranchez son cordon d'alimentation lorsque vous procédez au nettoyage de l'appareil. 
- L'accumulation de poussière à l'intérieur du produit peut causer un risque d'incendie ou d'autres problèmes. Nous vous conseillons donc de consulter votre technicien au sujet du nettoyage des pièces internes. Le nettoyage est particulièrement efficace s'il précède les saisons à haute humidité. Consultez votre technicien au sujet du coût du nettoyage des pièces internes du produit. 

Autres précautions

- NE PAS poser d'objet lourd sur le produit ou évitez tout autre dommage au produit.
- NE PAS toucher aux pièces électriques, telles que les connecteurs ou les cartes de circuits Imprimés. Ils pourraient être endommagés par l'électricité statique.
- NE PAS tenter de réaliser toute opération qui ne serait pas expliquée dans la présente notice.

Lesen Sie diese Bedienungsanleitung vor der Inbetriebnahme aufmerksam durch. Achten Sie bitte darauf, die Bedienungsanleitung in gutem Zustand zu erhalten, und bewahren Sie sie zusammen mit der Bedienungsanleitung des Kopierers auf.

Sehen Sie bitte in der Bedienungsanleitung des Kopierers nach, wo Sie eine Kundendienststelle für Ihr Produkt finden können.

Die mit Symbolen gekennzeichneten Abschnitte in diesem Handbuch und die markierten Teile des Produkts verweisen auf Sicherheitshinweise, die zum Schutz des Benutzers, anderer Personen und Objekte im Umfeld des Produkts dienen. Die Symbole und ihre Bedeutung werden nachstehend aufgeführt.

GEFAHR: Eine unzureichende Beachtung oder falsche Befolgung dieser Hinweise bedeutet ernsthafte Verletzungsoder sogar Todesgefahr.

ACHTUNG: Eine unzureichende Beachtung oder falsche Befolgung dieser Hinweise bedeutet ernsthafte Verletzungsoder sogar Todesgefahr.

VORSICHT: Eine unzureichende Beachtung oder falsche Befolgung dieser Hinweise bedeutet Verletzungsgefahr für Personen oder Schäden am Kopiergerät.

Symbole

Die mit dem Symbol  gekennzeichneten Abschnitte enthalten Sicherheitshinweise.

 [Allgemeiner Gefahrhinweis]

Ein mit dem Symbol  gekennzeichneter Abschnitt enthält nähere Informationen über Handlungen, die Sie NICHT durchführen sollen.

 [Warnhinweis auf eine verbotene Handlung]

 [Verbotener Ausbau]

Ein mit dem Symbol  gekennzeichneter Abschnitt enthält nähere Informationen über Handlungen, die durchgeführt werden müssen.

 [Hinweis auf eine durchzuführende Handlung]

 [Netzstecker aus der Steckdose ziehen]

 [Das Produkt immer an eine geerdete Steckdose anschließen]

Sollten die Sicherheitshinweise in diesem Handbuch unleserlich sein oder gänzlich fehlen, wenden Sie sich bitte an Ihren Servicevertreter, um diese Hinweise neu zu bestellen (gegen Gebühr).

VORSICHTSHINWEISE ZUR AUFSTELLUNG

Umgebung

VORSICHT

- Vermeiden Sie Aufstellungsorte neben Radiatoren, Heizungen oder anderen Heizgeräten sowie in der Nähe von entflammabaren Gegenständen, um Brandgefahr auszuschließen. 

Andere Vorsichtsmaßnahmen

- Ein ungünstiger Aufstellungsort kann den sicheren Betrieb und die Leistung des Produkts beeinträchtigen. Das Gerät in einem klimatisierten Raum aufstellen (empfohlene Raumtemperatur: ca. 23 °C, Luftfeuchtigkeit ca. 60 % RH) und die folgenden Aufstellungsorte vermeiden:
 - Vermeiden Sie Aufstellungsorte in Fensternähe oder mit direktem Sonnenlichteinfall.
 - Vermeiden Sie vibrationsreiche Aufstellungsorte.
 - Vermeiden Sie Aufstellungsorte mit drastischen Temperaturschwankungen.
 - Vermeiden Sie Räume, in denen der Kopierer direkter Heiß- oder Kaltluft ausgesetzt ist.

Handhabung von Plastiktaschen

ACHTUNG

- Plastiktaschen, die mit diesem Produkt verwendet werden, sind außerhalb der Reichweite von Kindern aufzubewahren. Das Plastik kann sich um Nase und Mund legen und zur Erstickung führen



VORSICHTSHINWEISE ZUM BETRIEB

Vorsichtshinweise zur Arbeit mit dem Produkt

ACHTUNG

- Vermeiden Sie auf jeden Fall Beschädigungen des Signalkabels, und versuchen Sie nicht, es selbst zu reparieren. Stellen Sie keine schweren Gegenstände darauf ab, ziehen Sie nicht daran, knicken Sie es nicht, und beschädigen Sie es nicht auf andere Weise. Diese Situationen bedeuten Brandgefahr oder Gefahr eines Stromschlags. 
- NIEMALS versuchen, das Produkt oder seine Bestandteile selbst zu reparieren oder zu zerlegen, da Verletzungsgefahr sowie die Gefahr eines Brandes oder Stromschlags besteht. 
- Wenn das Produkt sich überhitzt, Rauch austritt, ein anomaler Geruch oder eine andere anormale Situation festgestellt wird, besteht die Gefahr eines Brandes oder Stromschlags. Schalten Sie den Netzschalter des Druckers unverzüglich aus (O), ziehen Sie den Netzstecker, und wenden Sie sich an den Kundendienst. 
- Wenn irgendwelche Gegenstände (Büroklammern, usw.) bzw. Wasser oder andere Flüssigkeiten in das Produkt gelangen, sofort den Hauptschalter des Druckers ausschalten (O). Dann den Netzstecker am Produkt abziehen, um die Gefahr eines Brandes oder Stromschlags zu verhindern, und den Kundendienst benachrichtigen. Falls Sie diese Schritte nicht durchführen, besteht die Gefahr eines Brandes oder Stromschlags. 
- Wenden Sie sich **IMMER** an Ihre Kundendienststelle, um die Wartung und Reparatur der Innenteile vorzunehmen. 

VORSICHT

- Schalten Sie den Netzschalter aus Sicherheitsgründen **IMMER** aus (O), und ziehen Sie den Netzstecker, bevor Sie das Gerät reinigen. 
- Falls sich Staub im Inneren des Produkts ansammelt, besteht Brandgefahr oder andere Probleme können auftreten. Wir empfehlen deshalb, daß Sie sich zwecks Reinigung der Innenteile mit Ihrer Kundendienststelle in Verbindung setzen. Diese Reinigung ist besonders vor Jahreszeiten mit hoher Luftfeuchtigkeit von großem Nutzen. Lassen Sie sich bitte von Ihrer Kundendienststelle über die Kosten der Reinigung der Produktinnenteile informieren 

Andere Vorsichtsmaßnahmen

- NIEMALS schwere Gegenstände auf das Produkt ablegen oder andere Schäden verursachen.
- Berühren Sie nicht die elektrischen Teile wie beispielsweise die Kontakte oder die Leiterplatten, weil diese Teile durch statische Elektrizität zerstört werden können.
- Versuchen Sie **NICHT**, irgendwelche Handlungen durchzuführen, die nicht in diesem Handbuch erklärt worden sind.

Lea COMPLETAMENTE este guía de instrucciones antes de utilizar este aparato. Una vez leído, mantenga en buen estado y guárdelo junto con el guía de instrucciones de su impresora. Consulte el guía de instrucciones de su impresora para más detalles sobre el representante de servicio para su producto.

Las secciones de este guía de instrucciones y las partes del producto marcados con símbolos representan advertencias de seguridad destinadas a proteger al usuario, otros individuos y los objetos circundantes, y a garantizar una utilización correcta y segura de este producto. A continuación se indican los símbolos y sus significados.

⚠ PELIGRO: Si no se presta la atención necesaria o no se obedecen correctamente estas instrucciones, es muy probable que se produzcan lesiones graves o incluso la muerte.

⚠ PRECAUCION: Si no se presta la atención necesaria o no se obedecen correctamente estas instrucciones, es posible que se produzcan lesiones graves o incluso la muerte.

⚠ PRECAUCION: Si no se presta la atención necesaria o no se obedecen correctamente estas instrucciones, es posible que se produzcan lesiones personales o daños mecánicos.

Símbolos

El símbolo ⚠ indica que dicha sección incluye advertencias de seguridad. En el interior del símbolo se indican puntos específicos de atención.



El símbolo ⓧ indica que dicha sección incluye información relativa a acciones prohibidas. En el interior del símbolo se indican puntos específicos de dicha acción prohibida.

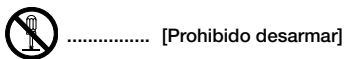
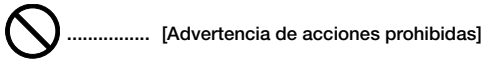

El símbolo ● indica que dicha sección incluye información relativa a acciones que deben ser efectuadas. En el interior del símbolo se indican puntos específicos de la acción requerida.

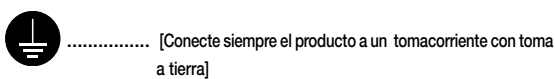
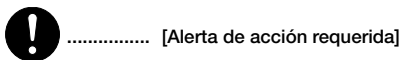

Si las advertencias de seguridad en su guía de instrucciones son ilegibles, o si faltara el propio guía de instrucciones, le rogamos se ponga en contacto con su representante de servicio y solicite una nueva copia (contra reembolso).

⚠ PRECAUCIONES DE INSTALACION

■ Condiciones del lugar de instalación

⚠ PRECAUCION

- Evite instalar cerca de radiadores, equipos de calefacción u otras fuentes de calor, o cerca de materiales inflamables, con el fin de eliminar el riesgo de ocasionar fuegos.

Otras precauciones

- Las condiciones ambientales adversas en el lugar de instalación pueden afectar el funcionamiento seguro y las prestaciones del producto. Instálelo en una habitación con aire acondicionado (se recomienda una temperatura ambiente de 23 °C y una humedad relativa del 60 % RH) y evite los siguientes lugares para instalar el producto.
• Evite instalar cerca de una ventana o en un lugar expuesto a los rayos del sol.
• Evite lugares expuestos a vibraciones.
• Evite lugares con grandes fluctuaciones de temperatura.
• Evite lugares expuestos a la circulación directa de aire caliente o frío.
• El cable eléctrico es la forma básica de desconexión del aparato. Asegúrese de que el enchufe está ubicado/instalado cerca del equipo y que puede desenchufar el cable fácilmente.

■ Manejo de bolsas de plástico

⚠ PRECAUCION

- Mantenga las bolsas de plástico que se utilizan con este producto fuera del alcance de los niños. El plástico puede adherirse a la nariz y la boca y asfixiarlo.

⚠ PRECAUCIONES PARA EL USO

■ Precauciones en el uso del producto

⚠ PRECAUCION

- NO dañe, rompa o intente reparar ninguno de los cables del producto. NO coloque objetos pesados sobre ninguno de los cables; tampoco tire de éstos, dóblelos innecesariamente o cause cualquier otro tipo de daño. Este tipo de situaciones presentan el riesgo de ocasionar fuegos o descargas eléctricas.
• NUNCA intente reparar o desmontar el producto o sus partes pues existe el riesgo de ocasionar una herida, fuegos o descargas eléctricas.
• Si empieza a salir humo por el producto, éste se calienta excesivamente, se detecta un olor extraño o se produce cualquier otra situación anormal, existe el riesgo de ocasionar fuegos o descargas eléctricas. Apague inmediatamente el interruptor principal de la impresora (O), desenchufe el cordón de alimentación eléctrica de la impresora de la toma de corriente y llame al representante de servicio.
• Si cualquier objeto dañino (gancho de papel, agua, otros fluidos, etc.) caen dentro del producto, apague (O) inmediatamente el interruptor principal de la impresora. A continuación, desenchufe el cordón eléctrico de la impresora del tomacorriente para evitar el riesgo de ocasionar fuegos o descargas eléctricas y después llame a su representante de servicio autorizado. Si no realiza este procedimiento existe el riesgo de ocasionar fuegos o descargas eléctricas.
• Entre SIEMPRE en contacto con su representante de servicio para los trabajos de mantenimiento o reparación de las piezas en el interior del aparato.



⚠ PRECAUCION

- Para su seguridad, apague SIEMPRE el interruptor principal de la impresora (O) y desenchufe el cordón de alimentación eléctrica de la impresora de la toma de corriente antes de limpiar el producto.
• Si se acumula el polvo dentro del producto, existe el riesgo de que se produzca un incendio o algún otro problema. Por lo tanto, recomendamos consultar con su representante del servicio sobre la limpieza de las piezas en el interior. Esto es especialmente importante antes de la época de clima húmedo. Consulte con su representante de servicio sobre el costo de limpiar las piezas en el interior del producto.

Otras precauciones

- NO coloque objetos pesados encima del producto o cause otros daños al producto.
• NO toque las piezas eléctricas tales como los conectores o tableros de circuitos impresos. La electricidad estática de su cuerpo puede dañarlos.
• NO intente hacer operación alguna que no hay sido descrita en este manual.

PRIMA DELL'USO, leggere sempre, attentamente e fino in fondo, questo Libretto di Istruzioni. Una volta letto, conservarlo in buone condizioni, assieme al Libretto di Istruzioni dello stampante.

Far riferimento al Libretto di Istruzioni dello stampante per informazioni in merito al rappresentante dell'assistenza tecnica del prodotto.

I paragrafi di questo manuale e le parti del prodotto contrassegnati da simboli costituiscono avvertenze di sicurezza intese a proteggere l'utente, le altre persone e gli oggetti circostanti, oltre a garantire un uso corretto e sicuro del prodotto. I simboli e i rispettivi significati sono indicati più sotto.

⚠ PERICOLO: Un'insufficiente attenzione a questi punti o una loro scorretta applicazione possono con grande probabilità provocare danni gravi con conseguenze anche mortali.

⚠ AVVISO: Un'insufficiente attenzione a questi punti o una loro scorretta applicazione potrebbero provocare danni gravi con conseguenze anche mortali.

⚠ CAUTELA: Un'insufficiente attenzione a questi punti o una loro scorretta applicazione possono causare danni alle persone o alle parti meccaniche.

Simboli

Il simbolo  indica che il paragrafo comprende delle avvertenze di sicurezza. All'interno del simbolo sono indicati i punti specifici cui prestare attenzione.

 [Avvertenza generale]

Il simbolo  indica che il paragrafo comprende informazioni su operazioni da non compiere. All'interno del simbolo vengono indicate le specifiche operazioni vietate.

 [Operazione vietata]

 [Vietato smontare]

Il simbolo  indica che il paragrafo comprende informazioni sulle operazioni che devono essere compiute. All'interno del simbolo è specificata l'operazione specifica da compiere.

 [Allarme relativo ad operazione necessaria]

 [Estrarre la spina dalla presa di corrente]

 [Collegare sempre il prodotto ad una presa di terra]

Nel caso le avvertenze di sicurezza del nostro manuale di istruzioni fossero illeggibili, o in caso di mancanza del manuale stesso, rivolgersi al servizio assistenza per averne una copia sostitutiva (a pagamento).

 PRECAUZIONI PER L'INSTALLAZIONE

■ Condizioni ambientali

⚠ CAUTELA

- Evitare di collocare la macchina presso radiatori, apparecchi di riscaldamento, fonti di calore in genere, o vicino a materiali infiammabili, onde evitare il rischio di incendio. 

Altre precauzioni

- Condizioni ambientali non idonee possono influire sulla sicurezza di funzionamento e sulle prestazioni del prodotto. Installatela in un locale munito di impianto ad aria condizionata (temperatura ambiente consigliata: circa 23 °C, umidità relativa: circa 60 % RH) e, nello scegliere ove collocarla, evitate i luoghi seguenti:
 - Evitare di collocare presso finestre o ove essa sia esposta alla luce diretta del sole.
 - Evitare gli ambienti soggetti a vibrazioni.
 - Evitare gli ambienti soggetti a forti sbalzi di temperatura.
 - Evitare l'esposizione diretta a flussi di aria calda o fredda.

■ Sacchi di plastica





⚠ AVVISO

- Tenere lontano dai bambini i sacchi di plastica utilizzati per il prodotto: possono costituire causa di soffocamento.



 PRECAUZIONI PER L'USO

■ Precauzioni consigliate nell'utilizzo del prodotto

⚠ AVVISO

- NON danneggiare, rompere o cercare di riparare la linea di segnale. NON posizionare oggetti pesanti sulla linea di segnale, non tirarla, non piegarla inutilmente, non provocare altri tipi di danni. Ne potrebbero conseguire incendi o scossa elettrica. 
- NON tentare MAI di riparare o smontare il prodotto o le sue parti onde evitare rischi di infortuni, incendi o scossa elettrica. 
- Se il prodotto dovesse surriscaldarsi, o emettesse fumo o cattivo odore, o in caso di qualunque altra situazione anomala, c'è pericolo di incendio o scossa elettrica. Disinserire immediatamente l'interruttore di alimentazione elettrica principale della stampante, sfilare la spina di alimentazione della stampante dalla presa al muro e contattare l'addetto all'assistenza clientela. 
- Se nel prodotto dovesse cadere un oggetto che può danneggiarlo (graffette, acqua, altri liquidi ecc.), spegnere subito l'interruttore (O). Poi estrarre la spina di alimentazione elettrica della stampante dalla presa a muro della rete elettrica per evitare pericoli di incendio o scossa elettrica, e contattare il servizio di assistenza. A non farlo si corre il rischio di incendio o scossa elettrica. 
- SEMPRE rivolgersi al rappresentante del servizio di assistenza per la manutenzione e la riparazione delle parti interne. 

⚠ CAUTELA

- Per motivi di sicurezza, posizionare SEMPRE l'interruttore di alimentazione elettrica principale su stampante OFF (O) e sfilare la spina di alimentazione della stampante dalla presa al muro, prima di passare a pulire la copiatrice. 
- Se all'interno del prodotto dovesse accumularsi della polvere c'è pericolo di incendio o altri problemi. Si raccomanda pertanto di consultarsi col rappresentante del servizio di assistenza tecnica per quanto riguarda la pulizia delle parti interne. Quest'operazione è particolarmente efficace prima della stagione ad alta umidità. Si raccomanda di consultare il rappresentante del servizio di assistenza tecnica per un preventivo di spesa per la pulizia delle parti interne del prodotto. 

Altre precauzioni

- NON porre oggetti pesanti sul prodotto, nè provocare altri danni al prodotto.
- NON toccare parti elettriche quali i connettori o le schede a circuiti stampati. Potrebbero essere danneggiate dall'elettricità statica.
- NON tentate di compiere operazioni non descritte nel presente manuale.

使用之前，务请阅读本说明书。阅读后，请与打印机说明手册一起妥善保管。有关本产品的询问之处请参照打印机说明手册。

为了正确使用本产品，防止给您或者他人带来危害，并且防止损害您或者他人的财产，在本说明手册以及本产品中，使用各种图形符号来表示。这些图形符号及其表示内容如下所示：

⚠ 危险：表示如果无视该符号而进行错误操作，就有可能导致人身死亡或者重伤的危险后果。

⚠ 警告：表示如果无视该符号而进行错误操作，就有造成人身死亡或者重伤的可能性。

⚠ 注意：表示如果无视该符号而进行错误操作，就有造成人身伤害或者损害物件的可能性。

图形符号

△ 符号表示提醒使用者注意（包括危险和警告）的内容。图中绘有具体的注意内容。



{一般注意}

⊘ 符号表示禁止的行为。图中绘有具体的禁止内容。



{一般禁止}



{禁止分解}

● 符号表示指示限制行为的内容。图中绘有具体的指示内容。



{一般性强制}

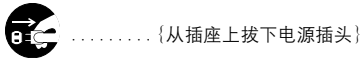

{从插座上拔下电源插头}

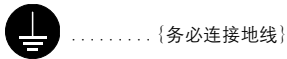

{务必连接地线}

因使用本产品脏污本说明手册的注意事项、警告事项而无法辨认，或遗失本说明手册时，请与敝公司代理店联系，获取新的说明手册（有偿）。

⚠ 设置本机时的注意事项

■ 设置环境

⚠ 注意

- 不得将本机置于取暖炉等热源及易燃物附近，否则，可能会造成火灾的原因。



其它注意事项

- 根据本机设置场所的不同，加上外部温度，湿度条件的变化，可能会出现不能维持性能的情况，故请将本机设置在常温常湿的室内（室温 23℃，湿度 60%，RH 值适度）。应避免设置在以下场所：
 - 窗下等，阳光直射之处或明亮的场所
 - 振动多的场所
 - 温度或湿度急剧变化的场所
 - 直接受空调机排出冷风或暖风吹打的场所

■ 塑料袋的处置方法

⚠ 警告

- 请不要让儿童接触本产品所使用的塑料袋。若是塑料袋吸附在鼻子或口中，可能会造成儿童窒息。

⚠ 使用上的注意事项

■ 使用本机时的注意事项

⚠ 警告

- 不得损伤、破损、加工信号线，以及放置重物、拉拽或用力弯曲信号线，否则，会造成信号线损坏而导致火灾或触电的可能性。
- 不得对本产品进行改造或者分解，否则，可能会造成受伤或火灾的原因。
- 如果在万一出现发热、冒烟、怪味等异常状态下，仍继续使用本机时，可能会引起火灾或触电事故。此时，必须立即关掉打印机的电源开关，然后将打印机的电源插头从电源插座上拔下。并与敝公司代理店联系。
- 如果万一出现有异物（金属片，水，液体）进入本产品内部时，首先，应关掉打印机的电源开关，并将电源插头从电源插座上拔下。然后，请与敝公司代理店联系。此时，若继续使用本机，则可能会引起火灾或触电的事故。
- 机器内部的保养和修理，请委托敝公司代理店等。



⚠ 注意

- 为安全起见，在清洁本产品之前，必须首先关掉打印机的电源开关，并将打印机的电源插头从电源插座上拔下。
- 有关本产品内部的清洁，请向敝公司的代理店等查询。若在本产品内长期积聚灰尘而不予以清洁，可能会引起火灾或故障的原因。尤其是在潮气严重的梅雨季节之前进行清洁，则其效果更好。另外，有关本产品内部清洁所需费用事宜，请与敝公司的代理店商量。



其它注意事项

- 不得在本产品上放置重物或冲撞本产品。
- 不得触摸连接器，打印板等电器部件。否则，可能会因静电而引起破损。
- 不得擅自进行本说明手册中未记载的操作。

使用之前,務請閱讀本說明書。閱讀後,請與打印機說明手冊一起妥善保管。有關本產品的詢問之處請參照打印機說明手冊。

為了正確使用本產品,防止給您或者他人帶來危害,並且防止損害您或者他人的財產,在本說明手以及本產品中,使用各種圖形符號來表示。這些圖形符號及其表示內容如下所示:

▲ 危險:表示如果無視該符號而進行錯誤操作,就有可能導致人身死亡或者重傷的危險後果。

▲ 警告:表示如果無視該符號而進行錯誤操作,就有造成人身死亡或者重傷的可能性。

▲ 注意:表示如果無視該符號而進行錯誤操作,就有造成人身傷害或者損害物件的可能性。

圖形符號

△ 符號表示提醒使用者注意(包括危險和警告)的內容。圖中繪有具體的注意內容。



..... {一般注意}

⊘ 符號表示禁止的行為。圖中繪有具體的禁止內容。



..... {一般禁止}

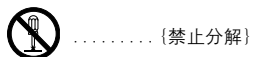

..... {禁止分解}

● 符號表示指示限制行為的內容。圖中繪有具體的指示內容。



..... {一般性強制}

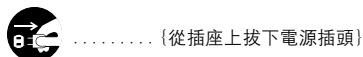

..... {從插座上拔下電源插頭}



..... {務必連接地}

因使用本產品臟污本說明手的注意事項,警告事項而無法辨認,或遺失本說明手時,請與敝公司代理商聯繫,獲取新的說明手(有償)。

▲ 設置本機時的注意事項

■ 設置環境

▲ 注意

- 不得將本機置於取暖爐等熱源及易燃物附近,否則,可能會造成火災的原因。

其它注意事項

- 根據本機設置場所的不同,加上外部溫度,濕度條件的變化,可能會出現不能維持性能的情況,故請將本機設置在常溫常濕的室內(室溫 23℃,濕度 60%RH 值適度)。



應避免設置在以下場所:

- 窗下等,陽光直射之處或明亮的場所
- 振動多的場所
- 溫度或濕度急劇變化的場所
- 直接受空調機排出冷風或暖風吹打的場所

■ 塑料袋的處置方法

▲ 警告

- 請不要讓兒童接觸本產品所使用的塑料袋。若是塑料袋吸附在鼻子或口中,可能會造成兒童窒息。

▲ 使用上的注意事項

■ 使用本機時的注意事項

▲ 警告

- 不得損傷,破損,加工信號,以及放置重物,拉拽或用力彎曲信號,否則,會造成信號損壞而導致火災或觸電的可能性。
- 不得對本產品進行改造或者分解,否則,可能會造成受傷或火災的原因。
- 如果在萬一出現發熱,冒煙,怪味等異常狀態下,仍繼續使用本機時,可能會引起火災或觸電事故。此時,必須立即關掉打印機的主電源開關,然後,將打印機的電源插頭從電源插座上拔下。並與敝公司代理商聯繫。
- 如果萬一出現有異物(金屬片,水,液體)進入本產品內部時,首先,應關掉打印機的主電源開關,並將電源插頭從電源插座上拔下。然後,請與敝公司代理商聯繫。此時,若繼續使用本機,則可能會引起火災或觸電的事故。
- 機器內部的保養和修理,請委託敝公司代理商等。



▲ 注意

- 為安全起見,在清潔本產品之前,必須首先關掉打印機的主電源開關,並將打印機的電源插頭從電源插座上拔下。
- 有關本產品內部的清潔,請向敝公司的代理商等查詢。若在本產品內長期積聚灰塵而不予以清潔,可能會引起火災或故障的原因。尤其是在潮氣嚴重的梅雨季節之前進行清潔,則其效果更好。另外,有關本產品內部清潔所需費用事宜,請與敝公司的代理商商量。



其它注意事項

- 不得在本產品上放置重物或衝撞本產品。
- 不得觸摸連接器,打印板等電器部件。否則,可能會因靜電而引起破損。
- 不得擅自進行本說明手冊中未記載的操作。

ご使用前に必ずこの使用説明書をお読みください。また、お読みになった後は、プリンタの使用説明書といっしょに大切に保管してください。
製品に関するお問い合わせ先はプリンタの使用説明書をご覧ください。

この使用説明書および本製品への表示では、本製品を正しくお使い頂き、あなたや他の人々への危害や財産への損害を未然に防止するために、いろいろな絵表示をしています。その表示と意味は次のようになっています。

▲ 危険：この表示を無視して、誤った取り扱いをすると、人が死亡または重傷を負う危険が差し迫って生じることが想定される内容を示しています。

▲ 警告：この表示を無視して、誤った取り扱いをすると、人が死亡または重傷を負う可能性が想定される内容を示しています。

▲ 注意：この表示を無視して、誤った取り扱いをすると、人が傷害を負う可能性が想定される内容および物的損害のみの発生が想定される内容を示しています。

絵表示

△ 記号は注意(危険・警告を含む)を促す内容があることを告げるものです。図の中に具体的な注意内容が描かれています。



⊘ 記号は禁止の行為であることを告げるものです。図の中に具体的な禁止内容が描かれています。

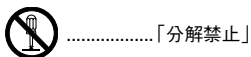
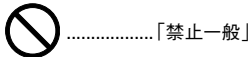

● 記号は行為を規制したり指示する内容を告げるものです。図の中に具体的な指示内容が描かれています。

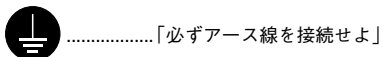
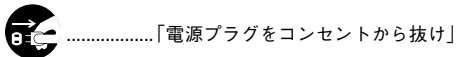
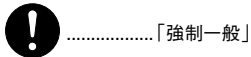

本製品使用時の汚れなどによって本使用説明書の注意・警告事項が判読できない場合や、本使用説明書を紛失した場合には、京セラミタジャパン株式会社正規特約店、または弊社お客様相談窓口へご連絡の上、新しい使用説明書を入手してください。(有償)

▲ 機械を設置するときの注意

■ 設置環境について

▲ 注意

- 本製品をストーブなどの熱源や可燃物が近くにある場所に置かないでください。火災の原因となることがあります。



その他の注意事項

- 本製品は設置する場所によっては外気条件が加わって、性能が維持できなくなる場合がありますので、常温常湿の室内(室温 23℃、湿度 60% RH が適当)に設置し、下記のような場所は避けてください。
 - ・窓際など、直射日光の当たる場所や明るい場所
 - ・振動の多い場所
 - ・急激に温度や湿度が変化する場所
 - ・冷暖房の冷風や温風が直接当たる場所

■ ビニールの取り扱いについて

▲ 警告

- 本製品に使っている包装用のビニールを子供に触れさせないでください。ビニールが鼻や口に吸着すると、窒息するおそれがあります。

▲ 取り扱い上のご注意

■ 機械の取り扱いについて

▲ 警告

- 信号線を傷つけたり、破損したり、加工したりしないでください。また重いものをのせたり、引っばったり、無理に曲げたりすると信号線をいため、火災、感電のおそれがあります。
- 本製品の改造や分解は絶対に行わないでください。けが、火災のおそれがあります。
- 万一、発熱していたり、煙が出ている、へんな臭いがするなどの異常状態のまま使用すると、火災、感電のおそれがあります。すぐにプリンタのメインスイッチを切り、その後必ずプリンタの電源プラグをコンセントから抜いてください。そして京セラミタジャパン株式会社正規特約店、または弊社お客様相談窓口へご連絡ください。
- 万一、異物(金属片、水、液体)が本製品の内部に入った場合は、まずプリンタのメインスイッチを切り、電源プラグをコンセントから抜いて京セラミタジャパン株式会社正規特約店、または弊社お客様相談窓口へご連絡ください。そのまま使用すると火災、感電のおそれがあります。
- 内部の点検・修理は京セラミタジャパン株式会社正規特約店、または弊社お客様相談窓口へ依頼してください。



▲ 注意

- 本製品の清掃を行うときには安全上、必ずプリンタのメインスイッチを切り、プリンタの電源プラグをコンセントから抜いて下さい。
- 本製品内部の清掃については京セラミタジャパン株式会社正規特約店、または弊社お客様相談窓口へご相談ください。本製品の内部にほこりがたまったまま長い間掃除をしないと火災や故障の原因となることがあります。特に、湿気の多くなる梅雨期の前に行うと、より効果的です。なお、内部清掃費用について京セラミタジャパン株式会社正規特約店、または弊社お客様相談窓口へご相談ください。



その他の注意事項

- 本製品の上には重いものをのせたり、衝撃を与えたりしないでください。
- コネクタ、プリント板等の電気部品に触らないでください。静電気により破損する可能性があります。
- この使用説明書に記載されていないことは行わないでください。

この装置は、情報処理装置等電波障害自主規制協議会 (VCCI) の基準に基づくクラス B 情報技術装置です。この装置は、家庭環境で使用することを目的としていますが、この装置がラジオやテレビジョン受信機に近接して使用されると、受信障害を引き起こすことがあります。使用説明書にしたがって正しい取り扱いをしてください。

お問い合わせ先

本プリンタの使用法や技術的なお問合せは、お買い上げの京セラミタジャパン株式会社正規特約店、またはお客様相談窓口にてうけたまわります。

お客様
相談窓口

0570-046562

受付時間
● 9:00~12:00 ● 13:00~17:00
(但し、土曜日、日曜日及び祝日は除く)

市内通話料金でご利用いただけます。

<http://www.kyoceramita.co.jp/support/>

English

Introduction

Thank you for purchasing a Kyocera Mita's PF-400 Paper feeder. Before you start using this product, read this operation guide carefully to understand how to install and operate it correctly.

You can load approximately 250 sheets of paper (paper thickness: 0.11 mm/sheet) into the paper feed cassette of the paper feeder. You can stack up to four paper feeders so that you will be able to increase the number of paper or set different kinds of paper at a time. Furthermore, by changing the settings of the printer driver and the printer's operator panel, you can select the paper feeder automatically to print on different sizes or kinds of paper.

Français

Introduction

Nous vous remercions de l'achat d'un chargeur de papier PF-400 Kyocera Mita. Avant de commencer à utiliser ce produit, lire attentivement ce manuel d'utilisation afin de comprendre comment l'installer et l'utiliser correctement.

Environ 250 feuilles de papier (épaisseur de papier: 0,11 mm/feuille) peuvent être chargées dans la cassette papier du chargeur de papier. Jusqu'à quatre chargeurs de papier peuvent être empilés de sorte que le nombre de feuilles de papier puisse être augmenté ou différents types de papier puissent être réglés. De plus, en modifiant les réglages du pilote d'imprimante et du panneau de commande de l'imprimante, le chargeur de papier peut être sélectionner automatiquement pour imprimer sur différents formats ou types de papier.

Deutsch

Vorwort

Vielen Dank, dass Sie die Papierzuführung PF-400 von Kyocera Mita gekauft haben. Bevor Sie dieses Produkt verwenden, lesen Sie diese Bedienungsanleitung sorgfältig, um zu verstehen, wie es installiert und korrekt bedient wird.

Sie können ca. 250 Blatt Papier (Stärke des Papiers: 0,11 mm/Blatt) in die Papierkassette der Papierzuführung einlegen. Sie können bis zu vier Papierzuführungen übereinander stellen, um die Anzahl der Papierblätter zu erhöhen oder verschiedene Papierarten gleichzeitig zu verwenden. Ferner können Sie durch Ändern der Druckertreiber- und Bedienfeld-Einstellungen des Druckers die Papierzuführung automatisch auswählen, um mit unterschiedlichen Papierformaten oder -arten zu drucken.

Español

Introducción

Gracias por adquirir el alimentador de papel PF-400 de Kyocera Mita. Antes de comenzar a usar el producto, lea detenidamente este manual de uso para obtener información sobre cómo instalarlo y usarlo correctamente.

Se puede cargar aproximadamente 250 hojas de papel (grosor de papel: 0,11 mm/hoja) en la bandeja de alimentación de papel del alimentador. Se puede apilar hasta cuatro alimentadores de papel para incrementar el número hojas o usar distintos tipos de papel al mismo tiempo. Asimismo, cambiando los ajustes del controlador de impresora y del panel de mandos de la impresora, se puede seleccionar automáticamente de alimentador de papel para imprimir en distintos tamaños o tipos de papel.

Italiano

Introduzione

Grazie per aver acquistato questo alimentatore della carta Kyocera Mita PF-400. Prima di iniziare l'uso de prodotto, leggete attentamente la guida questa guida all'operazione per impararvi la procedura di installazione e l'uso corretto.

Potete inserire circa 250 fogli di carta (spessore carta: 0,11 mm/foglio) nella cassetta di alimentazione carta dell'alimentatore. Potete impilare un massimo di quattro alimentatori affinché sia possibile aumentare il numero dei fogli o inserire vari tipi di fogli allo stesso tempo. Inoltre, cambiando le impostazioni del driver della stampante e del pannello operativo della stampante, potete selezionare l'alimentatore della carta automaticamente per la stampa su vari formati o vari tipi di carta.

简体中文

前言

感谢您购买京瓷美达PF-400供纸器。在使用本机之前,请您好好地阅读本使用说明书,正确地理解安装和操作方法。

本机的供纸盒可容纳250张纸(纸张的厚度为0.1mm/张)另外,本机可以4台叠起来使用,所以每次能容纳的纸张数量,尺寸以及纸张种类可以追加。通过设定打印机驱动程序和打印机的操作面板,可以自动转换打印纸的尺寸和种类。

繁體中文

前言

感謝您購買京瓷美達PF-400供紙器。在使用本機之前,請您好好地閱讀本使用說明書,正確地理解安裝和操作方法。

本機的供紙盒可容納250張紙(紙張的厚度為0.1mm/張)另外,本機可以4台疊起來使用,所以每次能容納的紙張數量,尺寸以及紙張種類可以追加。通過設定打印機驅動軟體和打印機的操作面板,可以自動轉換打印紙的尺寸和種類。

日本語

はじめに

このたびは京セラミタのペーパーフィーダPF-400をお買い上げいただき、まことにありがとうございます。ご使用になる前に、この使用説明書をよくお読みいただき、正しい装着と操作方法をご理解いただきますようお願い申し上げます。

本機の給紙カセットには約250枚(用紙厚さ0.1mm/枚)の用紙を収容することができます。また、4台まで重ねて使用することができますので、一度に収容できる枚数、用紙サイズおよび用紙種類を増やすことができます。プリンタドライバとプリンタの操作パネルからの設定によって、用紙のサイズや種類を自動的に選択して印刷することができます。

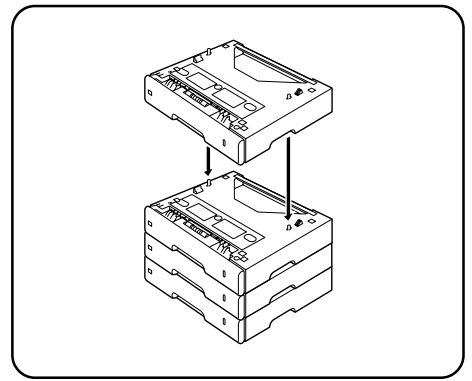

English

Installation



Caution

- Before installing (or removing) the paper feeder, be sure to turn off the printer's power and disconnect the power cord plug from the AC outlet.
- Install the feeder to the printer correctly. If installed improperly, the printer placed on top of the feeder may slide and fall off which could result in injury.

- 1 Remove the paper feeder from the container box and place the feeder where you want to install it. If you want to set two or more paper feeders, pile them up as shown in the figure.

Français

Installation



Précaution

- Avant d'installer (ou de retirer) le chargeur de papier, mettre l'imprimante hors circuit et débrancher la fiche du cordon d'alimentation de la prise secteur.
- Installer le chargeur correctement sur l'imprimante. S'il est mal installé, l'imprimante placée au-dessus du chargeur pourra glisser, tomber et blesser quelqu'un.

- 1 Retirer le chargeur de papier du carton d'emballage et le placer sur l'emplacement d'installation. Pour empiler deux ou plusieurs chargeurs de papier, les empiler comme indiqué sur la figure.

Deutsch

Installierung



Vorsicht

- Achten Sie vor dem Installieren (bzw. Entfernen) der Papierzuführung unbedingt darauf, den Drucker auszuschalten und das Netzkabel von der Netzsteckdose zu trennen.
- Achten Sie sorgfältig darauf, die Papierzuführung korrekt am Drucker anzubringen. Bei unsachgemäßer Installierung besteht die Gefahr, dass der Drucker, der auf der Papierzuführung platziert ist, abrutscht und herunterfällt, wodurch Verletzungen verursacht werden können.

- 1 Nehmen Sie die Papierzuführung aus dem Verpackungskarton heraus und stellen Sie die Papierzuführung dort auf, wo Sie sie installieren möchten. Wenn Sie zwei oder mehr Papierzuführungen übereinander stellen möchten, stellen Sie sie wie in der Abbildung gezeigt auf.

Español

Instalación



Precaución

- Antes de instalar (o desmontar) el alimentador de papel, asegúrese de desconectar la alimentación de la impresora y desenchufar la clavija del cable de alimentación de la toma de corriente CA.
- Asegúrese de instalar el alimentador correctamente en la impresora. Si lo instala incorrectamente, la impresora situada encima del alimentador podrá deslizarse y caerse, causando lesiones.

- 1 Saque el alimentador de papel de la caja y sitúelo donde desea instalarlo. Si desea apilar dos o más alimentadores de papel, hágalo como se muestra en la figura.

Italiano

Installazione



Attenzione

- Prima di installare (o rimuovere) l'alimentatore della carta, assicuratevi di spegnere la corrente della stampante e scollegate la spina del cavo d'alimentazione della presa CA.
- Installate l'alimentatore correttamente alla stampante. Se è installata correttamente, la stampante posizionata sopra l'alimentatore può scivolare e cadere causando così delle lesioni alle persone.

- 1 Rimovete l'alimentatore della carta dalla scatola e posizionate l'alimentatore nella posizione di installazione. Se desiderate impilare due o più alimentatori della carta, impilate gli stessi come in figura.

简体中文

安装方法

▲ 注意

- 安装本机（或者拆除本机）请先切断打印机的电源，然后拔掉电源插头。
- 把供纸器切实地安装在打印机上。安装不牢固的话，打印机就会掉落给人员造成伤害。

- 1 从包装箱内取出供纸器，放在所要存放的位上。如果是多台供纸器重叠，可以按图标把供纸器叠在一起。

繁體中文

安裝方法

▲ 注意

- 安裝本機（或者拆除本機）請先切斷打印機的電源，然後拔掉電源插頭。
- 把供紙器切實地安裝在打印機上。安裝不牢固的話，打印機就會掉落給人員造成傷害。

- 1 從包裝箱內取出供紙器，放在所要存放的位上。如果是多台供紙器重疊，可以按圖示把供紙器疊在一起。

日本語

装着のしかた

▲ 注意

- 本機の装着(または取り外し)はプリンタの電源を切り、電源プラグをコンセントから抜いた状態で行ってください。
- ペーパーフィーダは正しくプリンタへ装着してください。不完全な装着状態では、プリンタがズレ落ちてけがの原因になることがあります。

- 1 ペーパーフィーダを梱包箱から取り出し、設置する場所に置いてください。複数のペーパーフィーダを装着する場合は、図のようにペーパーフィーダ同士を重ねておいてください。

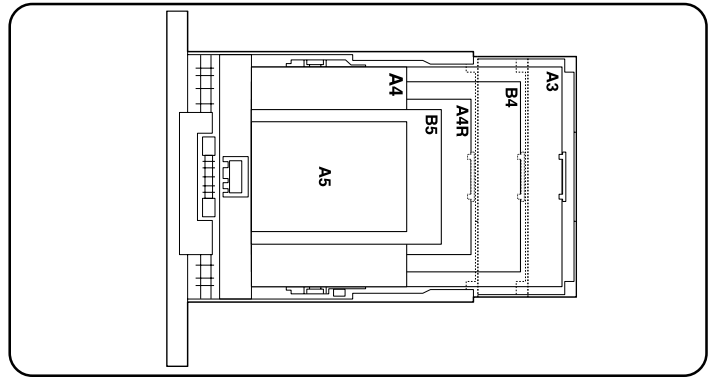
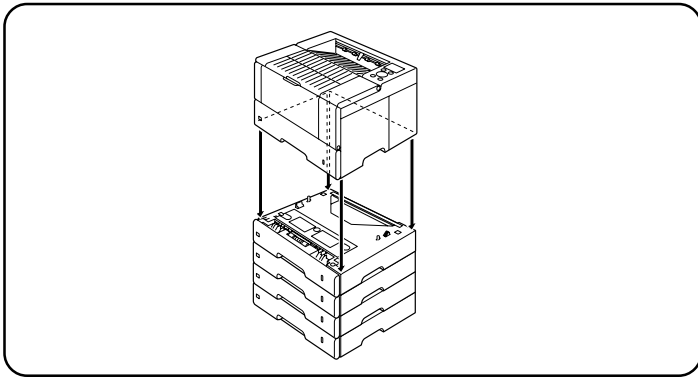

English

- Lift the printer up without tilting it, then put it down onto the paper feeder(s) by fitting the four corners as shown in the figure.
Now, you have finished to install the paper feeder to the printer.
To set paper size and load paper, follow the next procedures.

Français

- Soulever l'imprimante en la maintenant à l'horizontale, ensuite l'abaisser sur les quatre coins du chargeur de papier comme indiqué sur la figure.
Maintenant, l'installation du chargeur de papier optionnel sur l'imprimante est terminée.
Pour régler le format papier et charger du papier, suivre les procédures suivantes.

Deutsch

- Heben Sie den Drucker in waagerechter Stellung an, stellen Sie ihn dann so auf die Papierzuführung(en) ab, dass die vier Ecken wie in der Abbildung gezeigt platziert werden.
Damit haben Sie die Installierung der optionalen Papierzuführung am Drucker abgeschlossen.
Folgen Sie den nächsten Verfahren, um das Papierformat einzustellen und Papier einzulegen.

Español

- Levante la impresora sin inclinarla; luego, bájela sobre el (los) alimentador(es) de papel, encajando las cuatro esquinas como se muestra en la figura.
Esto completa la instalación del alimentador de papel opcional en la impresora.
Para establecer el tamaño del papel y cargar el papel, siga los siguientes procedimientos.

Italiano

- Sollevare la stampante senza inclinare la stessa, poi mettetela sull'alimentatore della carta sistemando i quattro angoli come in figura.
Ora è terminata l'installazione dell'alimentatore opzionale della carta nella stampante.
Seguite la procedura qui sotto per impostare il formato carta e per inserire la carta.

简体中文

- 把打印机水平地拿起来，不要倾斜，安装时如图所示，慢慢地把打印机的四个角与供纸器上部叠在一起。
至此打印机的安装工作完成了。接下来，请阅读下面的设定纸张尺寸和纸张安装的方法。

繁體中文

- 把打印機水平地拿起來，不要傾斜，安裝時如圖所示，慢慢地把打印機的四個角與供紙器上部疊在一起。
至此打印機的安装工作完成了。接下來，請閱讀下面的設定紙張尺寸和紙張安裝的方法。

日本語

- プリンタをかたむけないように持ち上げ、図のように四隅を合わせるようにペーパーフィーダーに装着してください。
以上でプリンタへの装着は完了です。引き続き、次項の用紙サイズ設定と用紙セットのしかたをお読みください。

Paper Size Settings and Loading the Paper

You can load approximately 250 sheets of paper into the PF-400's paper feed cassette. The available paper sizes are shown in the figure, ranging from A5 to A3 148 × 210 mm to 297 × 432 mm.

The paper feed cassette is factory-set for loading A4R paper. To change this setting:

Réglage du format du papier et chargement du papier

Environ 250 feuilles de papier peuvent être chargées dans la cassette papier du PF-400. Les formats papier disponibles sont indiqués sur la figure, ils sont de 148 × 210 mm à 297 × 432 mm.

La cassette papier est réglée d'origine pour charger du papier de format A4. Pour modifier ce réglage:

Papierformateinstellungen und Einlegen von Papier

Können Sie ca. 250 Blatt Papier in die Papierkassette PF-400 einlegen. Die verfügbaren Papierformate sind in der Abbildung angegeben und können zwischen 148 × 210 mm und 297 × 432 mm eingestellt werden.

Die Papierkassette ist werkseitig auf A4-Papier eingestellt. Um diese Einstellung zu ändern:

Ajuste de tamaño de papel y carga de papel

Se puede cargar aproximadamente 250 hojas de papel en la bandeja de alimentación de papel del PF-400. En la figura se indican los tamaños de papel disponibles, los que van desde 148 × 210 mm a 297 × 432 mm.

La bandeja de alimentación de papel viene ajustada de fábrica al tamaño de papel A4. Para cambiar este ajuste:

Impostazioni del formato carta ed inserimento della carta

Potete inserire circa 250 fogli di carta nella cassetta di alimentazione carta del modello PF-400. I formati carta disponibili sono indicati nella figura e vanno dal formato 148 × 210 mm al formato 297 × 432 mm.

La cassetta d'alimentazione carta è stata impostata in fabbrica per l'inserimento di fogli A4. Per cambiare quest'impostazione:

設定紙張尺寸和安放紙張的方法

本機的供紙盒與打印機所附帶的供紙盒相同，大約可以放入尺寸為 148～297mm × 210～432mm 的紙 250 張，可以放入的紙張尺寸請參見上圖。

在产品出厂时，已事先设定为 A4 尺寸（横向进纸），您可以按照下述的顺序改变出厂设定，重新设定纸张尺寸。

設定紙張尺寸和安放紙張的方法

本機的供紙盒與打印機所附帶的供紙盒相同，大約可以放入尺寸為 148～297mm × 210～432mm 的紙 250 張，可以放入的紙張尺寸請參見上圖。

在产品出廠時，已事先設定為 A4 尺寸（橫向進紙），您可以按照下述的順序改變出廠設定，重新設定紙張尺寸。

用紙サイズ設定と用紙セットのしかた

本機の給紙カセットは、図のように A5～A3 サイズ（148～297 mm × 210～432 mm）までの用紙を約 250 枚まで収容できます。

工場出荷時は、A4 サイズ（横送り）に設定されていますが、以下の手順で用紙サイズを変更することができます。

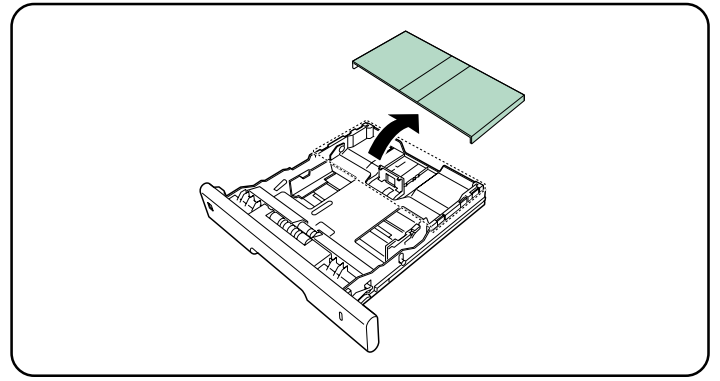
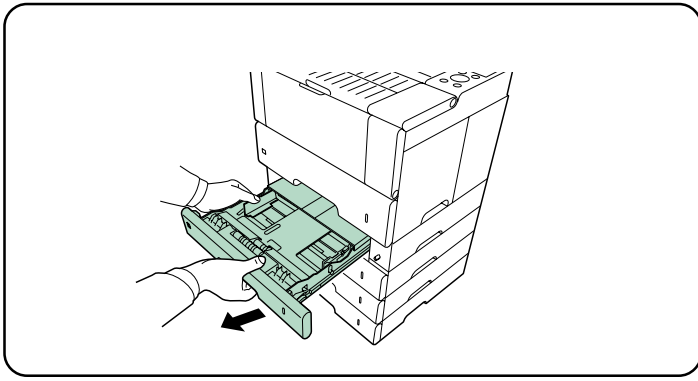
**English**

1 Pull out the paper feed cassette from the PF-400.

2 Remove the cassette cover.

Français

1 Sortir la cassette papier du PF-400.

2 Retirer le couvercle de la cassette.

Deutsch

1 Ziehen Sie die Papierkassette aus der PF-400 heraus.

2 Entfernen Sie die Kassettenabdeckung.

Español

1 Retire la bandeja de alimentación de papel del PF-400.

2 Retire la cubierta de la bandeja.

Italiano

1 Estraete la cassetta d'alimentazione dal modello PF-400.

2 Rimovete il coperchio della cassetta.

简体中文

1 把供纸盒从本机上拆下。

2 拆除盒盖。

繁體中文

1 把供紙盒從本機上拆下。

2 拆除盒蓋。

日本語

1 給紙カセットを本機から取り出してください。

2 カセットカバーを取り外してください。

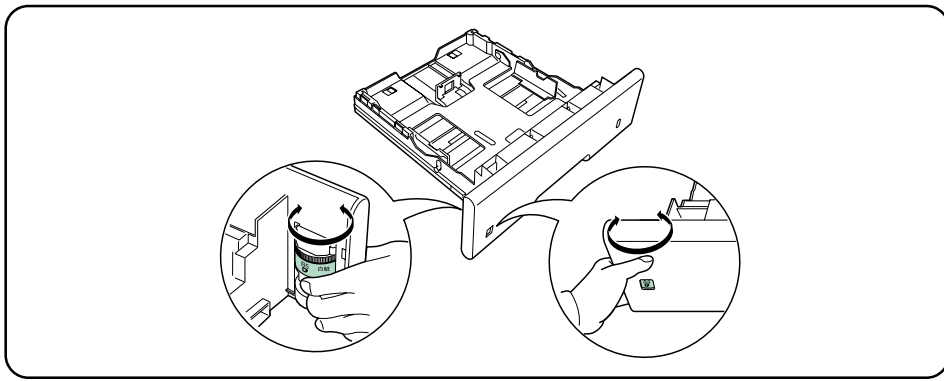

English

- 3 Rotate the paper size dial until the paper size loaded into the paper feeder is shown in the paper size window. Choose OTHER if you load custom size (other than A5, B5, A4 □, A4 ▢, B4, A3).



When you choose OTHER, you need to set the paper size from the printer's operator panel. See the printer's operation guide for detail.

Français

- 3 Faire tourner la molette de format papier jusqu'à ce que le format du papier chargé dans le dispositif d'alimentation papier apparaisse sur la fenêtre de format papier. Choisir OTHER si vous avez chargé un format particulier (autre que A5, B5, A4 □, A4 ▢, B4, A3).



Lorsque OTHER est sélectionné, le format papier doit être réglé depuis le panneau de commande de l'imprimante. Voir le manuel d'utilisation de l'imprimante pour les détails.

Deutsch

- 3 Drehen Sie den Papierformatwähler, bis das Format des im Papiereinzug eingelegten Papiers im Papierformatfenster angezeigt wird. Wählen Sie die Option OTHER, wenn Sie Papier mit einem anderen Format einlegen möchten (ein anderes Papierformat als A5, B5, A4 □, A4 ▢, B4, A3).



Wenn Sie OTHER wählen, müssen Sie das Papierformat über das Bedienfeld des Druckers einstellen. Für Einzelheiten siehe die Bedienungsanleitung des Druckers.

Español

- 3 Gire la rueda de tamaño de papel hasta que el tamaño de papel cargado en el alimentador de papel aparezca en la ventanilla de tamaño de papel. Elija OTHER si carga usted un tamaño personalizado (distinto a A5, B5, A4 □, A4 ▢, B4, A3).



Al elegir OTHER, deberá ajustar el tamaño de papel en el panel de mandos de la impresora. Para más detalles, consulte el manual de uso de la impresora.

Italiano

- 3 Girate il controllo del formato della carta fino a quando appare il formato della carta inserita nell'alimentatore nella finestra del formato carta. Scegliete OTHER se inserite formati particolari (diversi da quelli A5, B5, A4 □, A4 ▢, B4, A3).



Quando scegliete OTHER, sarà necessario impostare il formato carta dal pannello operativo della stampante. Fate riferimento alla guida all'operazione della stampante per ulteriori chiarimenti.

简体中文

- 3 设定的纸张尺寸。按纸张尺寸显示窗的显示转动纸张尺寸刻度盘，在 A5, B5, A4 □, A4R ▢ (纵向进纸), B4, A3, OTHER 中选择纸张的尺寸。只有在设定不使用 A5, B5, A4 □, A4R ▢ (纵向进纸) B4, A3 时才选择 OTHER 挡。(A4 □ [横向进纸] 有 2 个，不论选择哪一个其设定都是一样的。)

△ 注意

选择 OTHER 的时候，需要在打印机操作图标板上设定纸张的尺寸。详情请仔细阅读打印机使用说明书。

繁體中文

- 3 設定的紙張尺寸。按紙張尺寸顯示窗的顯示轉動紙張尺寸刻度盤，在 A5, B5, A4 □, A4R ▢ (縱向進紙), B4, A3, OTHER 中選擇紙張的尺寸。只有在設定不使用 A5, B5, A4 □, A4R ▢ (縱向進紙) B4, A3 時才選擇 OTHER 擋。(A4 □ (橫向進紙) 有 2 個，不論選擇哪一個其設定都是一樣的。)

△ 注意

選擇 OTHER 的時候，需要在操打印機作圖示板上設定紙張的尺寸。詳情請仔細閱讀打印機使用說明書。

日本語

- 3 給紙カセット前面の用紙サイズ表示窓に、セットする用紙サイズが表示されるように用紙サイズダイヤルを合わせてください。OTHER は、A5、B5、A4 □、A4 ▢ (A4R [縦送り])、B4、A3 以外の不定形のサイズをセットする際に合わせてください。

△ 注意

OTHER を選択した場合は、プリンタの操作パネルから用紙サイズの設定が必要です。詳しくはプリンタの使用説明書をお読みください。

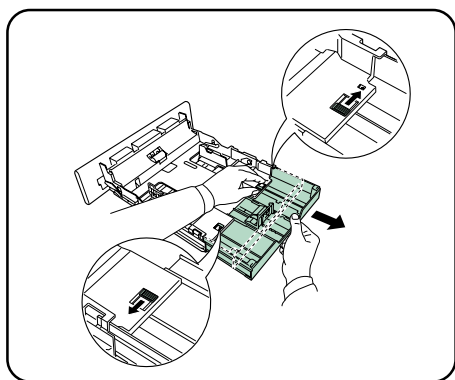

English

4 Adjust the paper cassette's extension cassette according to the paper size you need to set. To set paper longer than A4R, pull out the extension cassette by gently pushing the two lock levers (green-colored) one by one to the direction indicated by the arrow in the figure. You can pull the extension cassette in two levels depending on the paper size you will set.

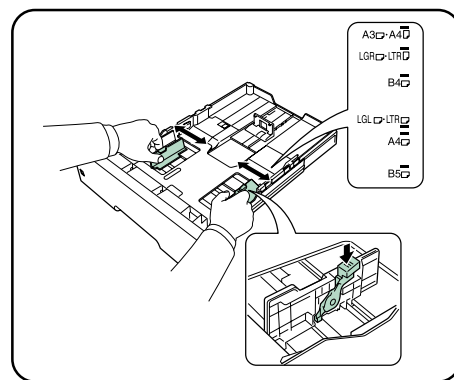

5 While holding down the lever (green-colored) on the right paper guide, adjust the position of the guide according to the paper size you need to set. The paper sizes are marked inside the paper feed cassette.

Français

4 Ajuster la cassette d'extension selon le format papier à régler. Pour régler un format de papier plus long que le format A4R, tirer la cassette d'extension en poussant les deux leviers de verrouillage (couleur verte) un à la fois vers la direction indiquée par une flèche sur la figure. La cassette d'extension peut être tirée en deux niveaux selon le format de papier à régler.

5 Tout en maintenant le levier (couleur verte) abaissé sur le guide papier droit, ajuster la position du guide selon le format papier à régler. Les formats papier sont marqués à l'intérieur de la cassette papier.

Deutsch

4 Stellen Sie die Verlängerungskassette der Papierkassette auf das von Ihnen gewünschte Papierformat ein. Ziehen Sie für Papier, das länger als A4R ist, die Verlängerungskassette heraus, indem Sie die zwei Verriegelungshebel (grün) einzeln in der in der Abbildung gezeigten Pfeilrichtung schieben. Sie können die Verlängerungskassette je nach eingestelltem Papierformat auf zwei Längen herausziehen.

5 Halten Sie den Hebel (grün) auf der rechten Papierführung in der eingedrückten Stellung, während Sie die Position der Führung entsprechend des von Ihnen eingestellten Papierformats einstellen. Die Papierformate sind im Innern der Papierkassette markiert.

Español

4 Ajuste la extensión de la bandeja de alimentación de papel según el tamaño de papel que desea usar. Para cargar papel de longitud superior a A4R, tire de la bandeja de extensión hacia fuera presionando las dos palancas de bloqueo (de color verde) una a una en la dirección indicada por la flecha en la figura. Dependiendo del tamaño de papel que vaya a usar, puede abrir la bandeja de extensión en dos niveles distintos.

5 Mientras mantiene presionada la palanca (de color verde) de la guía de papel derecha, ajuste la posición de la guía según el tamaño de papel que va a usar. Los tamaños de papel están indicados en el interior de la bandeja de alimentación de papel.

Italiano

4 Regolate la cassetta d'estensione della cassetta della carta secondo il formato carta da impostare. Per impostare carta più lunga del formato A4R, estraete la cassetta d'estensione premendo le due leve di bloccaggio (colorate di verde) una per una nella direzione indicata dalla freccia nella figura. Potete estrarre la cassetta d'estensione in due livelli, a seconda del formato carta impostato.

5 Mantenendo la leva premuta (colorata di verde) sulla guida della carta del lato destro, regolate la posizione della guida secondo il formato carta da impostare. I formati carta sono marcati all'interno della cassetta d'alimentazione carta.

简体中文

4 按照所设定的纸张尺寸，调节供纸盒的延长盒。当设定是比 A4R（A4 纵向进纸）长的纸张时，请沿箭头方向按动（绿色的）锁杆，把延长盒抽出来。延长盒有二层可以根据纸张的尺寸调节。

5 按住右边的导纸板上的（绿色）把柄，按照所设定的纸张尺寸调节导纸板的位置。在供纸盒内附有纸张尺寸。

繁體中文

4 按照所設定的紙張尺寸，調節供紙盒的延長盒。當設定是比 A4R（A4 縱向進紙）長的紙張時，請沿箭頭方向按動（綠色的）鎖杆，把延長盒抽出來。延長盒有二層可以根據紙張的尺寸調節。

5 按住右邊的導紙板上的（綠色）把柄，按照所設定的紙張尺寸調節導紙板的位置。在供紙盒內附有紙張尺寸。

日本語

4 セットする用紙サイズに応じて、給紙カセットの延長カセットを調節してください。A4R（A4 縦送り）より長い用紙をセットする場合は、2ヶ所のロックレバー（緑色）を矢印方向に順次軽く押しこんで延長カセットを引き出してください。延長カセットは、用紙サイズに合わせて二段階に引き出すことができます。

5 右側の用紙ガイドにあるレバー（緑色）を押しながら、セットする用紙サイズに合わせて用紙ガイドの位置を調節してください。給紙カセット内には用紙サイズの表示がありません。

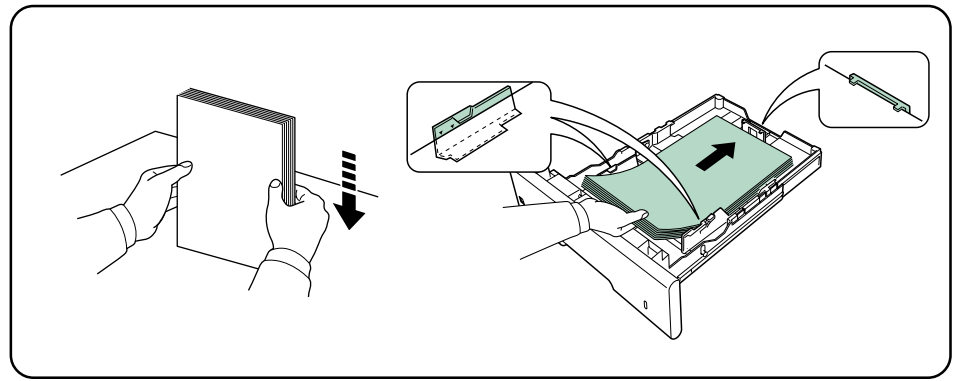
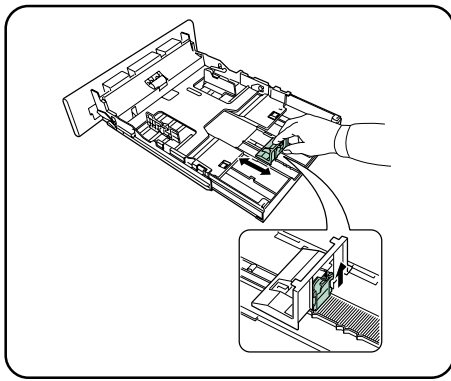

English

6 While lifting up the release lever of the paper stopper, adjust the position of the paper stopper according to the paper size you need to set. The paper sizes are marked inside the paper cassette.

7 Square the edges of the paper and insert them with the side to be printed face-down into the paper feed cassette as shown in the figure. Make sure that the paper you set fits below the load limit marks (▼▼) on the right and left side paper guides. You can load up to approximately 250 sheets (paper thickness: 0.11 mm/sheet).

Français

6 Tout en soulevant le levier de déverrouillage de la butée de papier, ajuster la position de la butée de papier selon le format papier à régler. Les formats papier sont marqués à l'intérieur de la cassette papier.

7 Placer le papier avec les bords bien alignés et l'insérer avec la face à imprimer orientée vers le bas dans la cassette papier comme indiqué sur la figure. S'assurer que le papier que vous avez réglé passe sous les marques de limite de papier (▼▼) sur les guides de papier gauche et droit. La capacité de la cassette est d'environ 250 feuilles (épaisseur de papier: 0,11 mm/feuille).

Deutsch

6 Während Sie den Freigabehebel des Papieranschlages anheben, stellen Sie die Position des Papieranschlages auf das von Ihnen eingestellte Papierformat ein. Die Papierformate sind im Innern der Papierkassette markiert.

7 Richten Sie die Papierkanten gleichmäßig aus und legen Sie den Papierstapel mit der zu bedruckenden Seite nach unten weisend wie in der Abbildung gezeigt in die Papierkassette ein. Stellen Sie sicher, dass das von Ihnen eingestellte Papier unter die Einlege-Grenzmarken (▼▼) auf der rechten und linken Papierführung passt. Sie können bis zu 250 Blätter (Stärke des Papiers: 0,11 mm/Blatt).

Español

6 Mientras levanta la palanca de liberación del tope de papel, ajuste la posición del tope de papel según el tamaño de papel que va a usar. Los tamaños de papel están indicados en el interior de la bandeja de papel.

7 Alinee los bordes de la pila de papel e insértela en la bandeja de alimentación de papel con la superficie a imprimir de cara hacia abajo, como se muestra en la figura. Asegúrese de que el papel que elija se ajusta por debajo de las marcas de límite de carga (▼▼) en la parte derecha e izquierda de las guías de papel. Se puede cargar hasta aproximadamente 250 hojas (grosor de papel: 0,11 mm/hoja).

Italiano

6 Mentre sollevate la leva di rilascio del fermo della carta, regolate la posizione del fermo della carta secondo il formato carta da impostare. I formati della carta sono marcati all'interno della cassetta della carta.

7 Squadrate i bordi della carta ed inseriteli con il lato da stampare a faccia ingiù nella cassetta d'alimentazione carta, come in figura. Assicuratevi che la carta inserita sia al di sotto dei marchi del limite della carta (▼▼) sulle guide della carta del lato destro e del lato sinistro. Potete inserire circa 250 fogli (spessore della carta: 0,11 mm/foglio).

简体中文

6 提起限纸器上的分离杆，与此同时按照所设定的纸张尺寸调节分离杆的位置。在供纸盒内刻有用纸尺寸。

7 将打印纸理整齐，把要打字的一方朝下，按图所示设定供纸盒。每次可以放入打印纸约为250张（打印纸的厚为0.1 mm / 张）。

⚠ 注意

放入打印纸时，要注意不能让纸张的厚度要高于纸张引导板上的缺口。

繁體中文

6 提起限紙器上的分離杆，與此同時按照所設定的紙張尺寸調節分離杆的位置。在供紙盒內刻有用紙尺寸。

7 將打印紙理整齊，把要打字的一方朝下，按圖所示設定供紙盒。每次可以放入打印紙約為250張（打印紙的厚為0.1 mm / 張）。

⚠ 注意

放入打印紙時，要注意不能讓紙張的厚度要高於紙張引導板上的缺口。

日本語

6 ペーパーストップパのリリースレバーを引き上げながら、セットする用紙に合わせてペーパーストップパの位置を調節してください。給紙カセット内には用紙サイズの刻印表示があります。

7 用紙を揃えて印字面を下側にし、図のように給紙カセットへセットしてください。用紙は、左右のペーパーガイドにある表示 (▼▼) を超えないようにしてください。厚さ0.1 mm / 枚の用紙で約250枚セットできます。

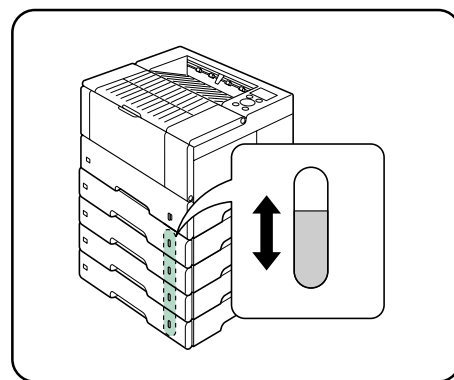
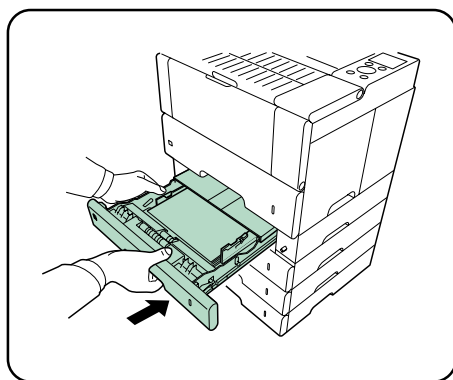
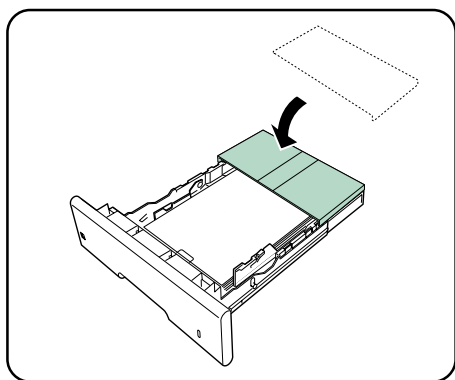

English

8 Put the cassette cover back to the cassette.

9 Set the paper feed cassette to the printer properly.

Paper gauge

You can make sure the amount of paper left in a paper feed cassette by checking the paper gauge on the front side of the cassette. When the paper is exhausted, the pointer will go down to the level of empty.

Français

8 Remettre le couvercle de la cassette sur la cassette.

9 Placer la cassette papier correctement sur l'imprimante.

Indicateur de papier

La quantité de papier restante dans une cassette papier peut être contrôlée en vérifiant l'indicateur de papier (A) sur la face avant de la cassette. Lorsque le papier est épuisé, le pointeur descend vers le niveau vide.

Deutsch

8 Befestigen Sie die Kassettenabdeckung wieder an der Kassette.

9 Setzen Sie die Papierkassette ordnungsgemäß in den Drucker ein.

Papiermaß

Sie können die Anzahl der in der Papierkassette vorhandenen Papierblätter durch Prüfen des Papiermaß (A) auf der Vorderseite der Kassette feststellen. Wenn das Papier aufgebraucht ist, fällt der Zeiger zurück auf die Leer-Standsanzeige.

Español

8 Vuelva a instalar la cubierta en la bandeja.

9 Instale correctamente la bandeja de alimentación de papel en la impresora.

Medidor de papel

Puede comprobar la cantidad de papel que queda en la bandeja de alimentación de papel verificando el medidor de papel (A) situado en la parte delantera de la bandeja. Cuando el papel se acaba, el indicador baja hasta el nivel de vacío.

Italiano

8 Reinstallate il coperchio della cassetta sulla cassetta.

9 Installate la cassetta d'alimentazione carta nella stampante in modo corretto.

Misuratore della carta

Potete controllare la quantità di carta rimasta nella cassetta d'alimentazione carta controllando il misuratore della carta (A) sul lato anteriore della cassetta. Quando è terminata la carta, il puntatore scenderà a livello di fine carta.

简体中文

8 安装盒盖。

9 把供纸盒装到打印机上去。

显示纸张剩余量

供纸盒内纸张的大致剩余量，可以通过供纸盒前面的计量表加以确认。如果绿色的纸张剩余量显示计上升了，则表明供纸盒内的纸张剩余量较多，反之，则表明供纸盒内的纸张剩余量较少。

繁體中文

8 安裝盒蓋。

9 把供紙盒裝到打印機上去。

顯示紙張剩餘量

供紙盒內紙張的大致剩餘量，可以通過供紙盒前面的計量表加以確認。如果綠色的紙張剩餘量顯示計上升了，則表明供紙盒內的紙張剩餘量較多，反之，則表明供紙盒內的紙張剩餘量較少。

日本語

8 カセットカバーを装着してください。

9 給紙カセットをプリンタへ確実に装着してください。

用紙残量表示

給紙カセット内のおよその用紙残量は、給紙カセット前面のゲージで確認することができます。緑色の用紙残量表示が上がっていると、給紙カセット内の用紙残量が多く、下がっていると少ないことを示します。

English

Now, you have finished loading paper. Connect the printer plug to an AC outlet with the power cord and put the switch on.

About the Printer Driver

To use the PF-400, you need to install a printer driver onto the computer connected to the printer. You can find the printer driver in Kyocera Mita Digital Library CD-ROM coming along with the printer. For information about how to install and use the printer driver, see the printer driver guide provided with the printer. You don't need to install the printer driver again if you have already installed it.

Français

Maintenant, Le chargement du papier est maintenant terminé. Connecter l'imprimante à une prise secteur à l'aide du cordon d'alimentation et mettre l'interrupteur sous tension.

A propos du pilote d'imprimante

Pour utiliser le PF-400, il est nécessaire d'installer un pilote d'imprimante sur l'ordinateur connecté à l'imprimante. Le pilote d'imprimante est disponible sur le CD-ROM de la bibliothèque numérique Kyocera Mita fourni avec l'imprimante. Pour les informations sur l'installation et l'utilisation du pilote d'imprimante, voir la documentation de l'imprimante. Il n'est pas nécessaire de réinstaller le pilote d'imprimante s'il est déjà installé.

Deutsch

Damit haben Sie das Einlegen des Papiers abgeschlossen. Schließen Sie den Drucker mittels des Netzkabels an die Netzsteckdose an und schalten Sie den Schalter ein.

Über den Druckertreiber

Für die Verwendung der PF-400 müssen Sie einen Druckertreiber auf Ihrem Computer, der am Drucker angeschlossen ist, installieren. Sie können den Druckertreiber auf der Kyocera Mita Digitalbibliothek-CD-ROM finden, die dem Drucker beiliegt. Informationen hinsichtlich der Installation und Verwendung des Druckertreibers können der dem Drucker beiliegenden Druckertreiberanleitung entnommen werden. Sie müssen den Druckertreiber nicht noch einmal installieren, wenn Sie ihn bereits installiert haben.

Español

Ahora, ha terminado usted de cargar papel.

Conecte el cable de alimentación de la impresora a una toma de corriente de CA y active el interruptor.

Acerca del controlador de impresora

Para poder usar el PF-400, deberá instalar un controlador de impresora en el ordenador conectado a la impresora. El controlador de impresora se encuentra en el CD-ROM Biblioteca Digital Kyocera Mita suministrado con la impresora. Para obtener información sobre cómo instalar y usar el controlador de impresora, consulte el manual del controlador de impresora suministrado con la impresora. Si ya ha instalado el controlador de impresora, no tendrá que volver a instalarlo.

Italiano

Ora è terminato l'inserimento della carta. Collegare la stampante ad una presa murale CA con il cavo d'alimentazione ed accendete l'unità con l'interruttore.

Sul driver della stampante

Per usare il PF-400 è necessario installare un driver per stampante nel computer collegato alla stampante. Potete trovare il driver per stampante nella biblioteca digitale Kyocera Mita sul CD-ROM in dotazione con la stampante. Per ulteriori informazioni su come installare ed usare il driver per stampante, fate riferimento alla guida per il driver per stampante in dotazione con la stampante. Non è necessario installare il driver per stampante nuovamente se è già stato installato.

简体中文

至此，已将本机装到了打印机上。把打印机的电源插头插入电源插座内，把打开打印机的电源开关。

关于打印驱动程序

要使用本机，要在（连接打印机的）计算机内安装打印驱动程序。
购买打印机时所附送的CD-ROM（Kyocera Mita Digital Library）内收有打印驱动程序。关于打印驱动程序的安装方法和使用方法，请阅读购买打印机时所附送的打印驱动程序说明。
已经安装了打印驱动程序时，无需另行安装打印驱动程序。

繁體中文

至此，已將本機裝到了打印機上。把打印機的電源插頭插入電源插座內，把打開打印機的電源開關。

關於打印驅動程式

要使用本機，要在（連接打印機的）電腦內安裝列印驅動程式。
購買打印機時所附送的CD-ROM（Kyocera Mita Digital Library）內收有列印驅動程式。關於列印驅動程式的安裝方法和使用方法，請閱讀購買打印機時所附送的列印驅動程式說明。
已經安裝了打印驅動程式時，無需另行安裝打印驅動程式。

日本語

以上で用紙のセットは完了です。プリンタの電源プラグをコンセントへ差し込み、プリンタの電源スイッチをオンにしてください。

プリンタドライバについて

本機を使用するには、プリンタと接続しているコンピュータにプリンタドライバをインストールする必要があります。プリンタドライバは、プリンタに付属しているCD-ROM（Kyocera Mita Digital Library）に収録されています。プリンタドライバのインストールと使用方法については、プリンタ付属のプリンタドライバガイドをお読みください。すでにプリンタドライバをインストールしてある場合は、新たにプリンタドライバをインストールする必要はありません。

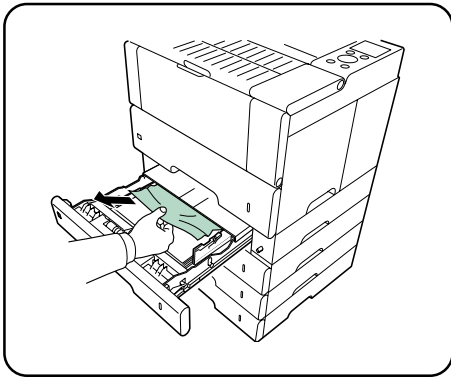

English

Troubleshooting : Paper Jam

When a message **Paper jam Cassette 2 (to 5)** appears on the printer's indicator, this means paper jam has occurred inside the paper feeder. Check the printer's message display, then pull out the paper feeder and remove the jammed paper. Pull out the paper feed cassette in the displayed order and remove the jammed paper. After removing all paper, put the cassette back. The printer automatically start printing again. Depending on the place the paper jam has happened, the page which caused the jam may not be printed.

Français

Dépistage des pannes : Bourrage de papier

Lorsqu'un message **Bourrage papier Bac 2 (à 5)** apparaît sur le voyant d'imprimante, cela signifie qu'un bourrage papier s'est produit à l'intérieur du chargeur de papier. Check the printer's message display, then pull out the paper feeder and remove the jammed paper. Vérifier l'affichage des messages de l'imprimante, puis retirer le dispositif d'alimentation et enlever le papier coincé. Tirer la cassette papier et enlever le papier coincé. Après le retrait de tous les papiers coincés, remettre la cassette dans l'ordre affiché. L'imprimante redémarre automatiquement l'impression. Selon l'emplacement du bourrage de papier, la page qui a provoqué le bourrage pourra ne pas être imprimée.

Deutsch

Fehlersuche : Papierstau

Wenn die Meldung **Papierstau Kassette 2 (bis 5)** auf der Anzeige des Druckers erscheint, bedeutet dies, dass ein Papierstau im Innern der Papierzuführung aufgetreten ist. Überprüfen Sie die Meldungsanzeige des Druckers und ziehen Sie anschließend den Papiereinzug heraus und entfernen Sie das gestaute Papier. Ziehen Sie die Papierkassette heraus und entfernen Sie das gestaute Papier. Nachdem Sie alle gestauten Papiere entfernt haben, schieben Sie die Kassette in angezeigter Vorgehensweise wieder ein. Der Drucker startet automatisch wieder mit dem Druckvorgang. Je nachdem, wo der Papierstau aufgetreten ist, wird die Seite, die den Stau verursacht hat, nicht ausgedruckt.

Español

Solución de problemas : Atascos de papel

Quando el mensaje **Atasco de papel Cassette 2 (a 5)** aparezca en la pantalla de visualización de la impresora, significará que ha ocurrido un atasco de papel en el interior del alimentador de papel. Compruebe la pantalla de visualización del mensaje de la impresora, luego tire del alimentador del papel y retire el papel atascado. Tire de la bandeja de alimentación de papel hacia fuera y retire el papel atascado. Después de retirar todos los papeles atascados, devuelva la bandeja a su posición original en el orden indicado. La impresora comenzará a imprimir automáticamente de nuevo. Dependiendo del lugar donde haya ocurrido el atasco de papel, la página que causó el atasco podrá no imprimirse.

Italiano

Localizzazione dei guasti: inceppamento della carta

Quando appare il messaggio **Carta inceppata Cassette 2 (a 5)** sul display della stampante, ciò significa che si è verificato un inceppamento all'interno dell'alimentatore della carta. Controllate il display dei messaggi della stampante, poi estraete l'alimentatore della carta e rimossete la carta inceppata. Estraete la cassetta d'alimentazione carta e rimossete i fogli inceppati. Dopo aver rimosso tutti i fogli, reinserite la cassetta nell'ordine visualizzato. La stampante riprende la stampa automaticamente. A seconda del luogo in cui si è inceppato il foglio, la pagina che ha causato l'inceppamento può non essere stampata.

简体中文

卡纸时的处置方法

当打印机上显示出「Paper jam Cassette 2 (to 5)」的字样之时,表明供纸器内部发生了卡纸现象。请按照打印机的信息显示屏上所显示的号码顺序抽出供纸盒,清除被卡住的纸张。把所有的被卡住的纸张除去后,将供纸盒复原。其后打印机会自动地再度开始打印。根据卡纸发生的场所不同,会有不打印被卡住的那一页之现象。

繁體中文

卡紙時的處置方法

當打印機上顯示出「Paper jam Cassette 2 (to 5)」的字樣之時,表明供紙器內部發生了卡紙現象。請按照打印機的資訊顯示幕上所顯示的號碼順序抽出供紙盒,清除被卡住的紙張。把所有的被卡住的紙張除去後,將供紙盒復原。其後印表機會自動地再度開始列印。根據卡紙發生的場所不同,會有不列印被卡住的那一頁之現象。

日本語

紙詰まりの処置

プリンタに「**カミツマリデス カセット2(～5)**」が表示された場合は、ペーパーフィーダ内部で紙詰まりが発生しています。プリンタに表示されたメッセージを確認して給紙カセットを引き出し、詰まった用紙を取り除いてください。すべての用紙を取り除いたら、給紙カセットを元に戻してください。その後プリンタは自動的に印刷を再開します。紙詰まりが発生した場所によっては、紙詰まりとなったページは印刷されないことがあります。

English

Caution

If you have installed two or more paper feeders on a printer and a paper jam has happened in a paper feeder, paper jams may also have happened in paper feeders higher than that feeder. Be sure to check those feeders and clear all the jammed paper.

Français

Précaution

Si deux ou plusieurs chargeurs de papier ont été installés sur une imprimante et si un bouchage papier s'est produit dans un chargeur de papier, des bouchages de papier peuvent également se produire dans les chargeurs de papier supérieurs au chargeur en question. S'assurer de vérifier ces chargeurs et supprimer tous les bouchages papier.

Deutsch

Vorsicht

Wenn Sie zwei oder mehr Papierzuführungen auf dem Drucker installiert haben und in einer Papierführung ein Stau verursacht worden ist, kann es sein, dass die Staus in der darüber liegenden Papierzuführung aufgetreten sind. Überprüfen Sie unbedingt diese Zuführungen und entfernen Sie alle gestauten Papiere.

Español

Precaución

Si ha instalado dos o más alimentadores de papel en la impresora y se produce un atasco de papel en uno de los alimentadores, es probable que también haya atascos de papel en los alimentadores de papel que se encuentran sobre dicho alimentador. Asegúrese de comprobar todos los alimentadores y retire todos los papeles atascados.

Italiano

Attenzione

Se avete installato due o più alimentatori di carta sulla stampante e si è verificato un inceppamento in uno degli alimentatori, è possibile che si sia verificato un inceppamento negli alimentatori superiori rispetto a quell'alimentatore. Assicuratevi di controllare quegli alimentatori e di rimuovere tutti i fogli di carta inceppati.

简体中文**⚠ 注意**

安装 2 台以上供纸器的时候，除了发生卡纸供纸器以外，有时候其上部还会留有残余的纸张，务必请您确认一下。

繁體中文**⚠ 注意**

安裝 2 台以上供紙器的時候，除了發生卡紙供紙器以外，有時候其上部還會留有殘餘的紙張，務必請您確認一下。

日本語**⚠ 注意**

ペーパーフィーダを 2 台以上装着している場合は、紙詰まりが起きたペーパーフィーダ以外に上側のペーパーにも用紙が残っていることがありますので確認してください。

English**Specifications**

Product name / Model name	Paper feeder / PF-400
Compatible Printers	Kyocera Mita Page Printers
Paper feed cassette	1
Loadable paper sizes	ISO A3 (297 × 420 mm) JIS B4 (257 × 364 mm) ISO A4 (210 × 297 mm) (long-edge feed / short-edge feed) JIS B5 (182 × 257 mm) ISO A5 (148 × 210 mm) Other (OTHER) 148 × 297 mm - 210 × 432 mm

Sheet capacity	Approximately 250 sheets max. (paper thickness: 0.11 mm/sheet)
Available paper	See the printer's operation guide.
Operating environment	Temperature: 10 to 32.5 °C Humidity: 20 to 80 % RH Optimal conditions: 23 °C, 60 % RH Altitude: Max. 2,000 m
Dimensions (W × H × D)	467 × 90 × 410 mm
Weight	5.0 kg
Power supply	From printer

Français**Caractéristiques**

Nom du produit / Désignation du modèle	Chargeur de papier / PF-400
Imprimantes compatibles	Imprimantes page Kyocera Mita
Cassette papier	1
Format du papier	ISO A3 (297 × 420 mm) JIS B4 (257 × 364 mm) ISO A4 (210 × 297 mm) (alimentation long côté / alimentation petit côté) JIS B5 (182 × 257 mm) ISO A5 (148 × 210 mm) Autres (OTHER) 148 × 297 mm - 210 × 432 mm

Contenance en feuilles	Environ 250 feuilles max. (épaisseur du papier: 0.11 mm/feuille)
Papier utilisable	Voir le manuel d'utilisation de l'imprimante.
Conditions ambiantes d'utilisation	Température: 10 à 32,5 °C Humidité: 20 à 80 % RH Conditions optimales: 23 °C, 60 % RH Altitude: 2000 m max.
Dimensions (L × H × P)	467 × 90 × 410 mm
Poids	5,0 kg
Alimentation électrique	Depuis l'imprimante

Deutsch**Technische Daten**

Produktname / Modellname	Papierzuführung / PF-400
Geeignete Drucker	Kyocera Mita Seitendrucker
Anzahl Papierkassetten	1
Verfügbare Papierformate	ISO A3 (297 × 420 mm) JIS B4 (257 × 364 mm) ISO A4 (210 × 297 mm) (Einzug in Längsrichtung / Einzug in Hochkant) JIS B5 (182 × 257 mm) ISO A5 (148 × 210 mm) Sonstige (OTHER) 148 × 297 mm - 210 × 432 mm

Fassungsvermögen	Ca. 250 Blätter max. (Papier mit einer Stärke von: 0,11 mm/Blatt)
Geeignetes Papier	Siehe die Bedienungsanleitung des Druckers.
Umgebungsbedingungen	Temperatur: 10 bis 32,5 °C Luftfeuchtigkeit: 20 bis 80 % rel. Feuchte Ideale Bedingungen: 23 °C, 60 % rel. Feuchte Meereshöhe: Max. 2.000 m
Abmessungen (B × H × T)	467 × 90 × 410 mm
Gewicht	5,0 kg
Stromversorgung	Über Drucker

Español**Especificaciones**

Nombre del producto / Nombre del modelo	Alimentador de papel / PF-400
Impresoras compatibles	Impresoras de páginas Kyocera Mita
Bandeja de alimentación de papel	1
Tamaños de papel que se puede cargar	ISO A3 (297 × 420 mm) JIS B4 (257 × 364 mm) ISO A4 (210 × 297 mm) (alimentación de borde largo / alimentación de borde corto) JIS B5 (182 × 257 mm) ISO A5 (148 × 210 mm) Otros (OTHER) 148 × 297 mm - 210 × 432 mm

Capacidad de hojas	Aproximadamente 250 hojas como máximo (grosor de papel: 0,11 mm/hoja)
Papel disponible	Consulte el manual de uso de la impresora.
Condiciones de funcionamiento	Temperatura: 10 a 32,5 °C Humedad: 20 a 80 % HR Condiciones óptimas: 23 °C, 60 % HR Altitud: Máx. 2.000 m
Dimensiones (An × Al × Prof)	467 × 90 × 410 mm
Peso	5,0 kg
Alimentación	Desde la impresora

Italiano**Specifiche**

Nome del prodotto / Nome del modello	Alimentatore / PF-400
Stampanti compatibili	Stampanti di fogli semplici Kyocera Mita
Cassetta di alimentazione carta	1
Formati carta da inserire	ISO A3 (297 × 420 mm) JIS B4 (257 × 364 mm) ISO A4 (210 × 297 mm) (alimentazione per il lungo / alimentazione per il lato corto) JIS B5 (182 × 257 mm) ISO A5 (148 × 210 mm) Altro (OTHER) 148 × 297 mm - 216 × 432 mm

Capacità di fogli	Circa 250 fogli massimo (spessore carta: 0,11 mm / foglio)
Carta disponibile	Fate riferimento alla guida all'operazione della stampante.
Ambiente operativo	Temperatura: da 10 a 32,5 °C Umidità: dal 20 all'80% RH Condizioni ottimali: 23 °C, 60% RH Altitudine: Max. 2.000 m
Dimensioni (L × H × P)	467 × 90 × 410 mm
Peso	5,0 kg
Alimentazione	Dalla stampante

简体中文**规格**

品名 / 型号名称	供纸器 / PF-400
所适用的打印机	京瓷美达页打印机
供纸盒	1个
可供纸张的尺寸	ISO A3 (297 × 420 mm) JIS B4 (257 × 364 mm) ISO A4 (210 × 297 mm) [横向供纸 / 纵向供纸] JIS B5 (182 × 257 mm) ISO A5 (148 × 210 mm) 其他 (OTHER) 148 × 297 mm ~ 210 × 432 mm

最大可容纳纸张数	约 250 张 (纸张的厚为 0.1 mm / 张)
可使用的纸张	请参见打印机使用说明书
设置环境	温度: 10 ~ 32.5 °C 湿度: 20 ~ 80 % RH 最适条件: 23 °C 60 % RH 海拔: 2,000 m 以下
尺寸	宽 467 × 高 90 × 厚 410 mm
质量	5.0 kg
电源	由打印机供给

繁體中文**規格**

品名 / 型號名稱	供紙器 / PF-400
所適用的打印機	京瓷美達頁打印機
供紙盒	1 個
可供紙張的尺寸	ISO A3 (297 × 420 mm) JIS B4 (257 × 364 mm) ISO A4 (210 × 297 mm) (橫向供紙 / 縱向供紙) JIS B5 (182 × 257 mm) ISO A5 (148 × 210 mm) 其他 (OTHER) 148 × 297 mm ~ 216 × 432 mm

最大可容納紙張數	約 250 張 (紙張的厚為 0.1 mm / 張)
可使用的紙張	請參見打印機使用說明書
設置環境	溫度 10 ~ 32.5 °C 濕度 20 ~ 80 % RH 最適條件 23 °C 60 % RH 海拔 2,000 m 以下
尺寸	寬 467 × 高 90 × 厚 410 mm
質量	5,0 kg
電源	由供打印機給

日本語**仕様**

品名 / モデル名	ペーパーフィーダ / PF-400
対応プリンタ	京セラミタ・ページプリンタ
給紙カセット	1
給紙可能用紙サイズ	ISO A3 (297 × 420 mm) JIS B4 (257 × 364 mm) ISO A4 (210 × 297 mm) [横送り / 縦送り] JIS B5 (182 × 257 mm) ISO A5 (148 × 210 mm) その他 (OTHER) 148 × 297 mm ~ 210 × 432 mm

最大収容枚数	約 250 枚 (用紙厚さ 0.1 mm / 枚)
使用可能用紙	プリンタの使用説明書を参照
設置環境	温度: 10 ~ 32.5 °C 湿度: 20 ~ 80 % RH 最適条件: 23 °C で 60 % RH 海拔: 2,000 m 以下
寸法	幅 467 × 高さ 90 × 奥行き 410 mm
質量	5.0 kg
電源	プリンタより供給

This page is intentionally left blank.

Cette page est laissée blanche intentionnellement.

Diese Seite wurde absichtlichintentionnellement.

Esta página se ha dejado en blanco intencionalmente.

Questa pagina viene lasciata intenzionalmente bianca.

本页特意留空。

本頁特意留空。

このページは意図的に空白ページにしています。

**QUALITY
CERTIFICATE**

This machine has passed
all quality controls and
final inspection.

**QUALITY
CERTIFICATE**

この製品はすべての品
質管理および最終検査
に合格しました。

This page is intentionally left blank.

Cette page est laissée blanche intentionnellement.

Diese Seite wurde absichtlichintentionnellement.

Esta página se ha dejado en blanco intencionalmente.

Questa pagina viene lasciata intenzionalmente bianca.

本页特意留空。

本頁特意留空。

このページは意図的に空白ページにしてあります。

Kyocera Mita Corporation

2-28, 1-Chome, Tamatukuri Chuo-ku
Osaka 540-8585, Japan

京セラ ミタ株式会社

〒540-8585 大阪市中央区玉造 1-2-28