

 **SENNHEISER**



SK 5212-II

Notice d'emploi

Sommaire

Consignes de sécurité importantes	2
L'émetteur de poche SK 5212-II	3
Contenu	5
Vue d'ensemble du produit	6
Vue d'ensemble de l'émetteur de poche SK 5212-II	6
Vue d'ensembles des affichages	7
Mise en service de l'émetteur de poche	9
Insérer et changer la pile	9
Raccorder le microphone	9
Raccorder l'antenne	10
Fixer l'émetteur aux vêtements	10
Utilisation de l'émetteur de poche	11
Allumer/éteindre l'émetteur	11
Effectuer une vérification de fréquence	12
Le verrouillage automatique des touches (fonction Autolock)	12
Utilisation du menu de commande	14
Les touches	14
Vue d'ensemble du menu de commande	15
Utiliser le menu de commande	16
Vue d'ensembles des options	19
Consignes de réglage pour le menu de commande	21
Sélectionner un canal – « CHAN »	21
Régler les fréquences de la banque de fréquences « VAR » – « TUNE »	21
Saisir un nom – « NAME »	23
Régler la sensibilité du microphone – « ATTEN »	23
Activer le filtre passe-haut – « LOWCUT »	24
Changer l'affichage standard – « VIEW »	24
Rétablir les réglages d'usine – « RESET »	24
Activer/désactiver le verrouillage automatique des touches – « LOCK »	25
Régler la puissance de sortie – « POWER »	25
Quitter le menu de commande – « EXIT »	25
Nettoyage de l'émetteur de poche	26
Recommandations et conseils	26
En cas d'anomalies	27
Accessoires	28
Caractéristiques techniques	29
Déclarations du fabricant	32

Consignes de sécurité importantes

- Lisez cette notice d'emploi.
- Conservez cette notice d'emploi et joignez-la toujours au produit si vous remettez ce dernier à un tiers.
- Respectez tous les avertissements et toutes les instructions figurant dans cette notice.
- Ne nettoyez le produit qu'à l'aide d'un chiffon.
- Ne placez pas le produit à proximité de sources de chaleur, telles que des radiateurs, fours ou autres appareils (y compris les amplificateurs) générant de la chaleur.
- N'utilisez que les appareils supplémentaires/accessoires recommandés par Sennheiser.
- S'il s'avère nécessaire d'installer des pièces de rechange, n'utilisez que des pièces de rechange recommandées par Sennheiser ou des pièces présentant les mêmes caractéristiques que celles des pièces d'origine. Des pièces de rechange non agréées peuvent provoquer des incendies ou des électrocutions ou encore comporter d'autres risques.
- Confiez tous les travaux d'entretien à un personnel qualifié.
Les travaux d'entretien doivent être effectués lorsque le produit a été endommagé, par exemple en cas de la pénétration de liquide ou d'objets dans le produit, d'une exposition du produit à la pluie ou à l'humidité, de fonctionnement incorrect ou de chute du produit.
- **AVERTISSEMENT** : N'utilisez pas le produit à proximité d'eau et ne l'exposez pas à la pluie ni à l'humidité en raison du risque de courts-circuits.

Utilisation conforme aux directives

L'utilisation du produit conforme aux directives implique :

- que vous ayez lu cette notice et, en particulier, le chapitre « Consignes de sécurité importantes »,
- que vous n'utilisiez le produit que dans les conditions décrites dans la présente notice.

Est considérée comme une utilisation non conforme aux directives toute application différente de celle décrite dans la présente notice ou le non-respect des conditions d'utilisation indiquées ici.

L'émetteur de poche SK 5212-II

L'émetteur de poche SK 5212-II vous offre un confort d'utilisation supérieur et s'adapte facilement à toutes conditions de transmission.

L'émetteur de poche SK 5212-II offre les fonctionnalités suivantes :

- Boîtier en métal moulé extrêmement solide
- Surface très robuste
- Protection spécifique contre l'humidité
- Afficheur à cristaux liquides rétro-éclairé
- Fonctionnement assisté par menu
- Convient parfaitement aux applications multicanal, grâce à une gestion des fréquences réduisant les bruits de fond
- Largeur de bande de commutation jusqu'à 184 MHz
- Fréquences d'émission réglables par pas de 5 kHz
- Puissance de sortie réglable :
10 mW, 10 mW en mode « Low Intermodulation » (LoI), 50 mW.
En mode « Low Intermodulation » (LoI), la performance d'intermodulation est considérablement améliorée
- Puissance de sortie constante jusqu'à épuisement de la pile
- Sensibilité audio réglable par pas de 1 dB, plage de sensibilité de 70 dB
- Rapport signal/bruit typ. 110 dB(A)
- Filtre passe-haut commutable
- Affichage de l'état des piles, également transmis au récepteur
- Fixation par clip fiable et facile à utiliser

Informations sur le système de réduction de bruit

Ce produit est équipé du système de réduction de bruit Sennheiser HiDynplus™, qui réduit les interférences HF. HiDynplus™ assure une exploitation extrêmement fiable et une excellente qualité de transmission.

Le système de banque de fréquences

Quatre plages de fréquences avec respectivement une largeur de bande de commutation jusqu'à 184 MHz sont disponibles pour la transmission dans la bande UHF. L'émetteur est disponible dans les variantes de plages de fréquences suivantes :

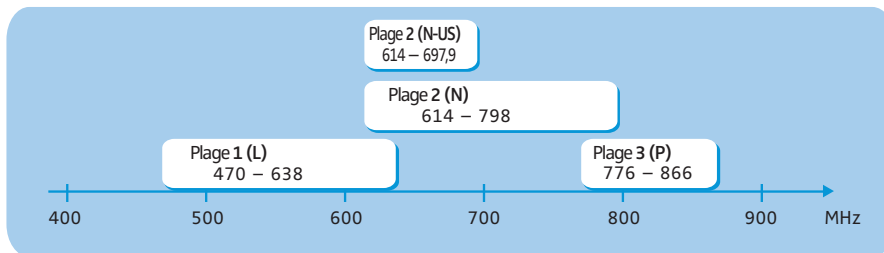

L'émetteur dispose de deux banques de fréquences :

Cana	Banque de fréquences	
	« FIX »	« VAR »
1	Les fréquences d'émission sont préréglées en usine (voir le tableau des fréquences joint). Vous ne pouvez pas modifier ces fréquences d'émission.	Vous pouvez choisir librement des fréquences d'émission au sein de la largeur de bande de commutation et les mémoriser.
2		
...		
max. 59		
	<p>Optimisé pour la sécurité de transmission maximale</p> <p>Canaux supplémentaires disponibles en mode « Low Intermodulation »</p>	



Les fréquences préréglées sur les canaux au sein de la banque de fréquences « **FIX** » sont exemptes entre elles d'interférences et d'intermodulations.

- ▶ Réglez tous les émetteurs d'une installation multicanal sur différents canaux de la banque de fréquences « **FIX** ».

Récepteurs adaptés

- Système EM 1046
- EM 3532, EM 3031, EM 3032
- EK 3041, EK 3241
- EM 3731, EM 3732, EM 3732 COM
- EM 3731-II, EM 3732-II, EM 3732-II COM

Contenu

L'emballage contient les éléments suivants :

1 émetteur de poche SK 5212-II

1 pile (type AA)

antennes pour différentes plages de fréquences

1 clip ceinture

1 notice d'emploi

1 tableau des fréquences

Vue d'ensemble du produit

Vue d'ensemble de l'émetteur de poche SK 5212-II

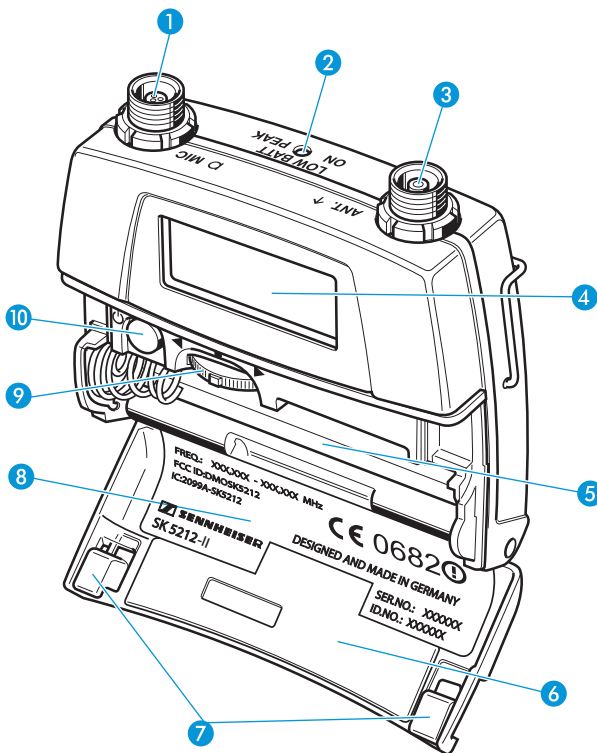

- 1 Entrée microphone
- 2 LED rouge : indicateur du fonctionnement et d'état des piles (ON/LOW BATT/PEAK)
- 3 Prise d'antenne
- 4 Afficheur à cristaux liquides
- 5 Compartiment à piles
- 6 Couvercle du compartiment à piles
- 7 Touches de déverrouillage du compartiment à piles
- 8 Plaque signalétique
- 9 Commutateur multifonctions à trois positions :
▼(DOWN), ▲(UP) et SET
- 10 Touche ON/OFF avec fonction ESC (abandon)

Vue d'ensembles des affichages

Rétro-éclairage de l'afficheur

Si le verrouillage des touches est désactivé, l'afficheur reste éclairé pendant env. 20 secondes après chaque utilisation d'une touche.

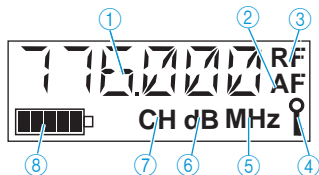

- ① Affichage alphanumérique
- ② Affichage du niveau audio « AF »
- ③ Affichage « RF » (symbole d'émission)
- ④ Symbole d'activation du verrouillage des touches
- ⑤ Symbole pour l'affichage de la fréquence d'émission « MHz »
- ⑥ Symbole pour l'affichage de la sensibilité du microphone « dB »
- ⑦ Symbole pour l'affichage du numéro de canal « CH »
- ⑧ Symbole d'état des piles

Indication du fonctionnement et de l'état des piles

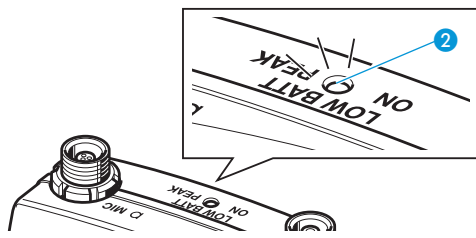

La LED rouge ② ...	Signification
... s'allume normalement	L'émetteur est allumé et l'état de charge de la pile est suffisant (ON).
... clignote	L'état de charge de la pile ne permet plus qu'une autonomie réduite (LOW BATT) !
... s'allume vivement	L'émetteur est saturé (PEAK).

Affichage de l'activité de l'émetteur

Une fois l'émetteur allumé, l'affichage « RF » ③ apparaît avec un léger retard à l'affichage, indiquant que l'émetteur émet un signal radio.



Mise en service de l'émetteur de poche

Insérer et changer la pile

Vous pouvez utiliser l'émetteur avec une pile 1,5 V (type AA).

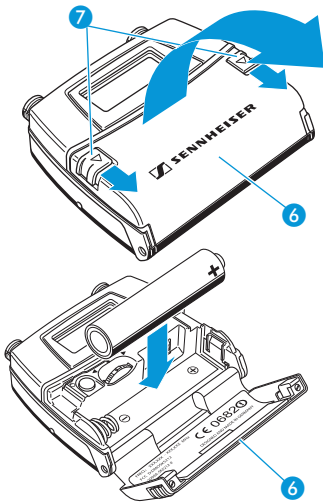

- ▶ Faites glisser les deux touches de déverrouillage 7 dans le sens des flèches et ouvrez le couvercle du compartiment à piles 6.
- ▶ Insérez la pile comme illustré ci-contre. Observez la polarité.
- ▶ Fermez le compartiment à piles.

Raccorder le microphone

L'émetteur est conçu pour une utilisation avec des micros cravate et des micros serre-tête Sennheiser. L'alimentation du microphone se fait par l'entrée microphone 1 de l'émetteur.

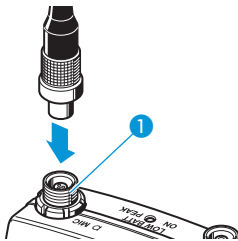

- ▶ Raccordez le microphone à l'entrée microphone 1 de l'émetteur.
- ▶ Vissez l'écrou-raccord.

Raccorder l'antenne

L'émetteur est livré avec des antennes enfichables : Choisissez l'antenne qui correspond à la plage de fréquence utilisée.

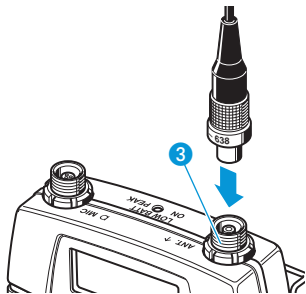

- ▶ Raccordez l'antenne à la prise d'antenne 3 de l'émetteur.
- ▶ Vissez l'écrou-raccord.



N'utilisez que des antennes qui correspondent à la plage de fréquences de l'émetteur.

La plage de fréquences est imprimée sur l'antenne.

Fixer l'émetteur aux vêtements

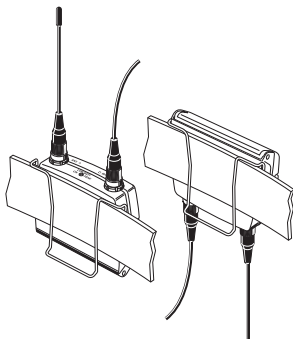

Le clip ceinture fourni permet de fixer l'émetteur aux vêtements, par exemple à la ceinture.

Le clip est détachable afin que vous puissiez fixer l'émetteur avec l'antenne pointant vers le bas. Pour ce faire, retirez le clip ceinture et remettez-le en place après l'avoir tourné de 180°.

Utilisation de l'émetteur de poche

Allumer/éteindre l'émetteur

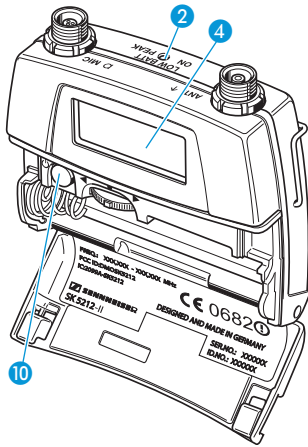

- ▶ Ouvrez le compartiment à piles.

Pour allumer l'émetteur :

- ▶ Appuyez brièvement sur la touche ON/OFF 10. La LED rouge 2 s'allume normalement, l'afficheur à cristaux liquides 4 affiche l'affichage standard et l'affichage « RF » apparaît avec un léger retard.

i Retirez la pile de l'émetteur si l'appareil reste inutilisé pendant une durée prolongée. Vous ne pouvez éteindre l'émetteur que lorsque le verrouillage des touches est désactivé (voir page 12).



- ▶ Pour éteindre l'émetteur, maintenez la touche ON/OFF 10 enfoncée jusqu'à ce que « OFF » apparaisse à l'afficheur à cristaux liquides 4. La LED rouge 2 et l'afficheur à cristaux liquides s'éteignent ensuite.

i Dans la zone d'entrée du menu de commande, la touche ON/OFF 10 a la fonction d'une touche ESC.

Effectuer une vérification de fréquence

L'émetteur dispose d'un mode de vérification de fréquence, qui l'empêche d'émettre à une fréquence non souhaitée lorsqu'il est en service.

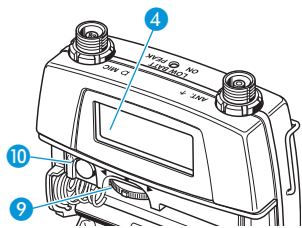

- ▶ Lorsque vous allumez l'émetteur, maintenez la touche **ON/OFF 10** enfoncée. Le signal radio est désactivé. L'afficheur à cristaux liquides **4** affiche la fréquence actuelle.
- ▶ Si la fréquence affichée est la fréquence souhaitée, vous pouvez relâcher la touche **ON/OFF 10**. Après cinq secondes, l'affichage « **RF** » **3** apparaît et le signal radio est activé.



Si vous souhaitez une autre fréquence, procédez comme suit :

- ▶ Relâchez la touche **ON/OFF 10**.
- ▶ Appuyez deux fois en cinq secondes sur le commutateur multifonctions **9** (position **•SET**). Vous vous trouvez à présent dans la zone d'entrée de l'option « **CHAN** » ou « **TUNE** » et vous pouvez modifier la fréquence d'émission (voir « Consignes de réglage pour le menu de commande » en page 21).

Le verrouillage automatique des touches (fonction Autolock)

L'émetteur est équipé d'un verrouillage automatique des touches (fonction Autolock) qui vous pouvez activer dans l'option « **LOCK** » (voir page 25). Si le verrouillage automatique des touches est activé, le verrouillage des touches s'enclenche automatiquement dans la zone d'affichage 10 secondes après que la dernière touche a été appuyée.

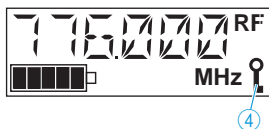

Auparavant, le symbole du verrouillage des touches **4** clignote plusieurs fois à l'afficheur à cristaux liquides **4**. Simultanément, le rétro-éclairage de l'afficheur s'éteint.

 Vous pouvez désactiver durablement (voir page 25) ou temporairement (voir page 13) le verrouillage automatique des touches.

Désactiver temporairement de la fonction Autolock

Pour procéder à une modification dans le menu de commande, vous devez désactiver temporairement le verrouillage des touches.

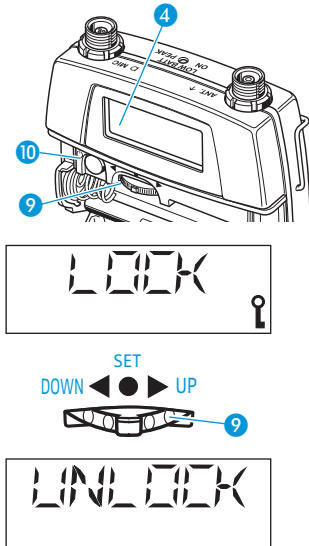

- ▶ Pour ce faire, appuyez soit sur la touche **ON/OFF 10**, soit sur le commutateur multifonctions **9** (position **•SET**). « **LOCK** » apparaît à l'afficheur **4**.
- ▶ Déplacez le commutateur multifonctions **9** dans la direction **▲ (UP)** ou **▼ (DOWN)**. « **UNLOCK** » apparaît à l'afficheur **4**.
- ▶ Appuyez sur le commutateur multifonctions **9** (position **•SET**).
Vous pouvez à présent modifier les réglages.

Après avoir quitté le menu de commande, le verrouillage des touches est activé automatiquement après 10 secondes. Vous pouvez également activer immédiatement le verrouillage des touches en appuyant sur la touche **ON/OFF 10**.

Utilisation du menu de commande

Les touches

Touche	Mode	Fonction de la touche
ON/OFF	Eteint	<ul style="list-style-type: none"> Appuyer brièvement sur la touche : Allumer l'émetteur Maintenir la touche enfoncée : Effectuer une vérification de la fréquence
	Zone d'affichage	<ul style="list-style-type: none"> Appuyer brièvement sur la touche (fonction Autolock activée) : Activer immédiatement le verrouillage des touches Appuyer brièvement sur la touche (verrouillage des touches activé) : Appeler le verrouillage des touches pour le désactiver Appuyer sur la touche pendant 3 secondes (verrouillage des touches désactivé) : Eteindre l'émetteur
	Zone de sélection	Annuler la saisie et retourner à la zone d'affichage
	Zone d'entrée	Annuler la saisie et retourner dans la zone d'affichage au dernier paramètre affiché avec la dernière valeur mémorisée
•SET	Zone d'affichage	<ul style="list-style-type: none"> Verrouillage des touches désactivé : Passer dans la zone de sélection Verrouillage des touches activé : Appeler le verrouillage des touches pour le désactiver
	Zone de sélection	Passer dans la zone d'entrée de l'option affichée
	Zone d'entrée	Mémoriser les réglages et retourner à la zone de sélection (« STORED » est affiché)
▲ (UP)/ ▼ (DOWN)	Zone d'affichage	Passer au paramètre précédent (▲) ou au paramètre suivant (▼)
	Zone de sélection	Appeler l'option précédente (▲) ou l'option suivante (▼)
	Zone d'entrée	Augmenter (▲) ou réduire (▼) la valeur d'une option

Vue d'ensemble du menu de commande

Option	Fonction de l'option
« CHAN »	Sélectionner un canal
« TUNE »	Régler la fréquence d'émission pour la banque de fréquences « VAR » (variable bank)
« NAME »	Saisir un nom
« ATTEN »	Régler la sensibilité du microphone
« LOWCUT »	Régler le seuil de la fréquence de coupure
« VIEW »	Changer l'affichage standard
« RESET »	Rétablir les réglages d'usine de l'appareil
« POWER »	Régler la puissance de sortie
« LOCK »	Activer ou désactiver la fonction Autolock
« EXIT »	Quitter le menu de commande et retourner à l'affichage standard

Utiliser le menu de commande

Le menu de commande est constitué de trois zones :

- Zone d'affichage :
Dans la zone d'affichage, vous pouvez consulter les réglages actuels des paramètres, et ce, même lorsque le verrouillage des touches est activé.
- Zone de sélection :
Dans la zone de sélection, vous sélectionnez l'option pour laquelle vous désirez modifier le réglage des paramètres. Le verrouillage des touches doit être désactivé pour passer dans la zone de sélection.
- Zone d'entrée :
Dans la zone d'entrée, vous pouvez modifier le réglage d'un paramètre pour une option sélectionnée.

Ce chapitre décrit, à l'exemple de l'option « **LOWCUT** », comment utiliser le menu de commande de l'émetteur.

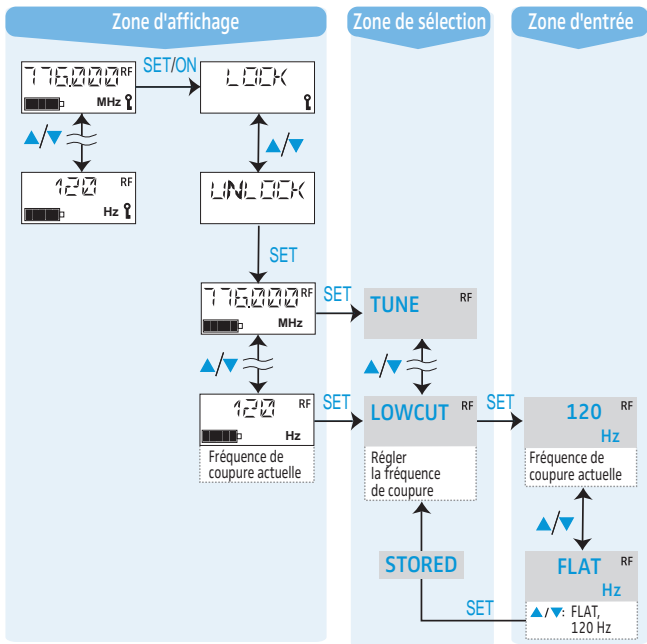

Après la mise en marche

Lorsque l'appareil a été mis en marche, l'affichage standard apparaît à l'afficheur à cristaux liquides 4. Selon le réglage, il peut s'agir de la fréquence d'émission, le canal ou le nom de l'émetteur.

Afficher les paramètres dans la zone d'affichage

Même si le verrouillage des touches est activé, vous pouvez afficher successivement les réglages actuels des différents paramètres dans la zone d'affichage (voir « Vue d'ensembles des options » en page 19). Après quelques secondes, l'affichage revient à l'affichage standard.



- ▶ Déplacez le commutateur multifonctions 9 dans la direction ▲ (UP) ou ▼ (DOWN) pour afficher les réglages des paramètres. Si vous faites glisser plusieurs fois le commutateur multifonctions dans la même direction, vous afficherez successivement tous les réglages.

Passer dans la zone de sélection

Le verrouillage des touches doit être désactivé pour passer de la zone d'affichage à la zone de sélection.

- ▶ Désactivez le verrouillage des touches comme décrit au chapitre « Désactiver temporairement de la fonction Autolock » en page 13. Vous pouvez à présent sélectionner l'option dont vous désirez modifier les réglages.
- ▶ Appuyez sur le commutateur multifonctions 9 (position •SET). Vous passez à l'option qui était affichée dans la zone d'affichage.

Sélectionner une option

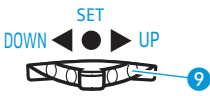

- ▶ Déplacez le commutateur multifonctions 9 dans la direction ▲ (UP) ou ▼ (DOWN).
- ▶ Appuyez sur le commutateur multifonctions 9 (position •SET). Le nom de l'option sélectionnée clignote.

Passer dans la zone d'entrée de l'option sélectionnée



- ▶ Appuyez sur le commutateur multifonctions 9 (position •SET). Vous passez ainsi dans la zone d'entrée de l'option sélectionnée et vous pouvez modifier les réglages. Le réglage actuel, qui peut être modifié, clignote à présent sur l'afficheur à cristaux liquides 4.

Modifier les réglages

Vous modifiez le réglage de l'option sélectionnée à l'aide du commutateur multifonctions 9.

Si vous faites glisser brièvement le commutateur multifonctions 9 dans la direction ▲ (UP) ou ▼ (DOWN), l'affichage passe à la valeur suivante ou précédente.

Si, dans les options « ATTEN », « CHAN », « TUNE » et « NAME », vous maintenez le commutateur multifonctions 9 en position ▲ (UP) ou ▼ (DOWN), l'affichage se modifie en continu (fonction Repeat). Dans l'option « TUNE », la fonction Repeat accélère. Cela permet d'atteindre facilement et rapidement la valeur souhaitée dans les deux directions.

Mémoriser les réglages



- Pour mémoriser durablement un réglage, appuyez sur le commutateur multifonctions 9 (position ●SET). L'afficheur indique « STORED » à titre de confirmation. La dernière option modifiée est ensuite de nouveau affichée.

En règle générale, les réglages sont pris en compte immédiatement dans toutes les options. Les options « TUNE » et « CHAN » constituent une exception. Les modifications n'y prennent effet qu'après avoir été mémorisées et que l'afficheur à cristaux liquides 4 ait indiqué « STORED ».

Quitter le menu de commande

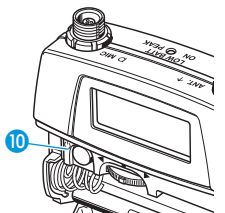

- L'option « EXIT » permet de quitter le menu de commande et de retourner à l'affichage standard. Si vous appuyez brièvement sur la touche ON/OFF 10 dans le menu de commande, vous annulez la saisie et vous retournez, sans que les changements n'aient été validés, à l'affichage standard, avec les derniers réglages mémorisés.

Vue d'ensembles des options

Désactivez le verrouillage des touches avant de procéder à des réglages (voir « Désactiver temporairement de la fonction Autolock » en page 13). La touche **ON/OFF** 10 vous permet d'annuler la saisie et de retourner à la zone d'affichage.

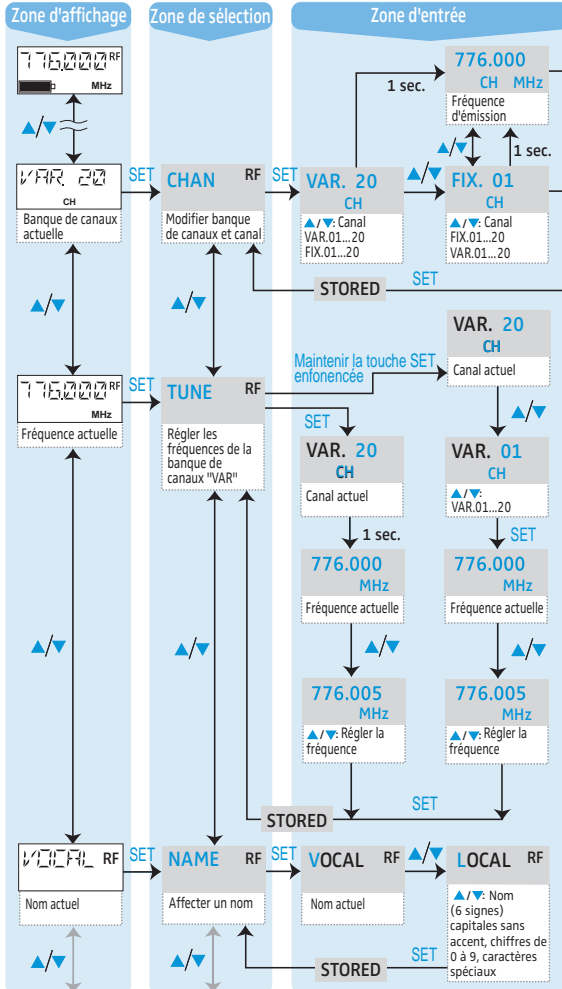

Utilisation du menu de commande

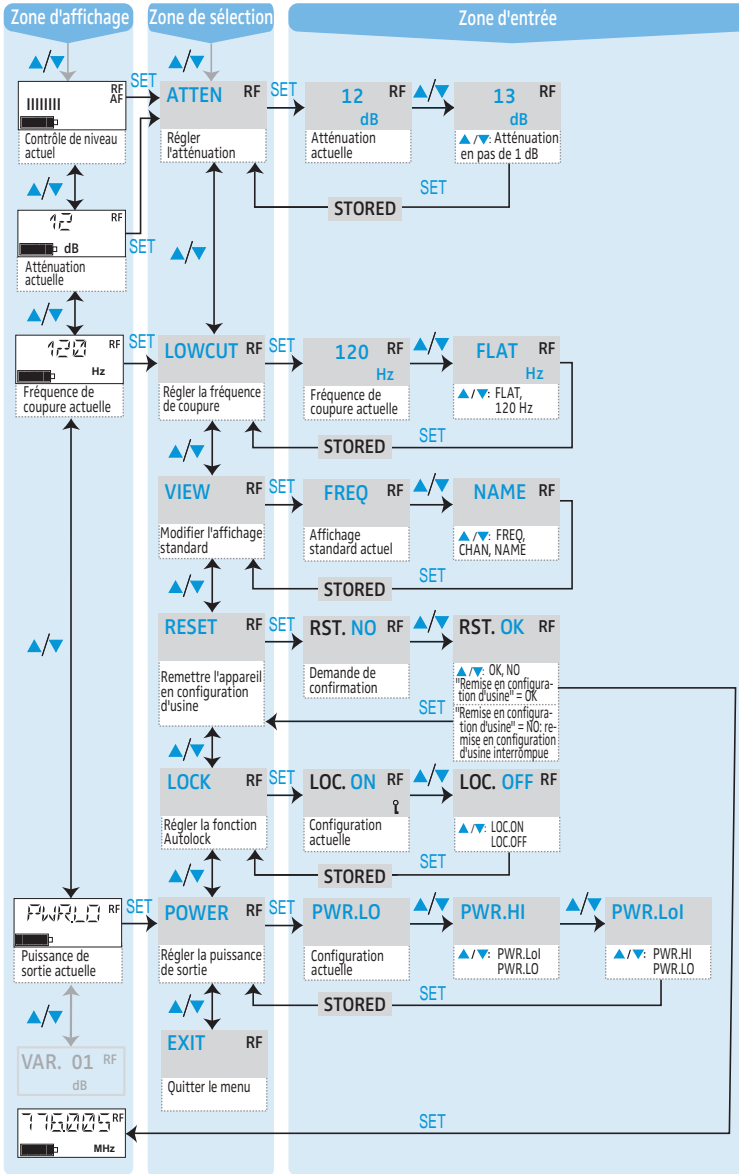

Consignes de réglage pour le menu de commande

 Lorsque vous réglez des fréquences d'émission, veuillez observer les indications suivantes :

- ▶ Veillez à utiliser des fréquences figurant dans le tableau des fréquences joint.
- ▶ Veillez à utiliser des fréquences autorisées dans votre pays. Si nécessaire, demandez une licence d'émission auprès de l'autorité correspondante.

Sélectionner un canal – « CHAN »

L'option « CHAN » vous permet de basculer entre les canaux des banques de fréquences « FIX » et « VAR ». Pendant ce réglage, le signal radio est désactivé.

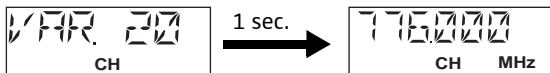

Si vous entrez dans la zone d'entrée de l'option « CHAN », le numéro du canal actuel s'affiche d'abord. Après env. 1 seconde, il est remplacé par la fréquence d'émission de ce canal.



- ▶ Pour modifier le canal, faites glisser le commutateur multifonctions  dans la direction ▲ (UP) ou ▼ (DOWN). Le nouveau numéro de canal s'affiche pendant environ 1 seconde. Ensuite, l'afficheur affiche la fréquence d'émission correspondante. Ce n'est qu'après que vous ayez mémorisé le réglage et que « STORED » se soit affiché à titre de confirmation que le signal radio sera activé et que l'émetteur émettra à la fréquence sélectionnée.

Régler les fréquences de la banque de fréquences « VAR » – « TUNE »

Dans l'option « TUNE », vous pouvez sélectionner et mémoriser librement les fréquences affectées aux canaux de la banque de fréquences « VAR » (variable bank). Pendant ce réglage, le signal radio est désactivé.

 Lorsque vous avez réglé la banque de fréquences « FIX » et que vous sélectionnez l'option « TUNE », l'émetteur se met automatiquement sur le canal 01 de la banque de fréquences « VAR ». « VAR » apparaît brièvement sur l'afficheur à cristaux liquides .

Vous pouvez alors modifier la fréquence par pas de 5 kHz sur une largeur de bande maximale de 184 MHz.

i Si vous utilisez une installation multicanal, sélectionnez les fréquences de manière à éviter toute interférence.

Il existe deux possibilités de régler les fréquences :

- Vous configurez une nouvelle fréquence pour le canal utilisé :



- ▶ Dans la zone de sélection de l'option « TUNE », appuyez sur le commutateur multifonctions 9 (position •SET). Le numéro du canal s'affiche dans un premier temps, avant de laisser place à la fréquence de ce canal.

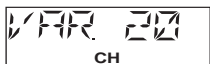

- ▶ Modifiez cette fréquence en faisant glisser le commutateur multifonctions dans la direction ▲ (UP) ou ▼ (DOWN).



- ▶ Mémorisez votre réglage.

- Vous passez à un autre canal et modifiez la fréquence affectée à ce nouveau canal :



- ▶ Maintenez le commutateur multifonctions 9 (position •SET) enfoncé quelques secondes. Le canal actuel s'affiche en clignotant.

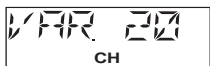

- ▶ Sélectionnez un nouveau canal en faisant glisser le commutateur multifonctions dans la direction ▲ (UP) ou ▼ (DOWN).

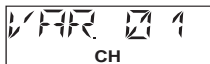

- ▶ Confirmez votre sélection en appuyant sur le commutateur multifonctions (position •SET).



- ▶ La fréquence du canal sélectionné s'affiche. Pour la modifier, faites glisser le commutateur multifonctions 9 dans la direction ▲ (UP) ou ▼ (DOWN).

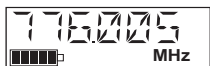

- ▶ Mémorisez votre réglage.

Saisir un nom – « NAME »

Dans l'option « Name », vous pouvez saisir un nom de votre choix l'émetteur de poche. Ce nom peut être affiché dans l'affichage standard. Le nom peut comporter jusqu'à six caractères et se composer de :

- lettres à l'exception des accents,
- chiffres de 0 à 9,
- caractères spéciaux et espaces.

Après être passé dans la zone d'entrée de l'option « NAME », la première position clignote sur l'afficheur à cristaux liquides ④.



- ▶ Faites glisser le commutateur multifonctions ⑨ dans la direction ▲ (UP) ou ▼ (DOWN) pour sélectionner un caractère. (Faire glisser une seule fois le commutateur : caractère suivant ou précédent ; maintenir le commutateur : modifier l'affichage en continu.)
- ▶ Appuyez sur le commutateur multifonctions ⑨ (position ●SET) pour passer à la position suivante.
- ▶ Lorsque vous avez saisi les six caractères d'un nom, mémorisez le nom en appuyant sur le commutateur multifonctions ⑨ (position ●SET). « STORED » apparaît à l'affichage à cristaux liquides.

Régler la sensibilité du microphone – « ATTEN »

Vous pouvez régler la sensibilité du microphone de l'émetteur dans l'option « ATTEN ».

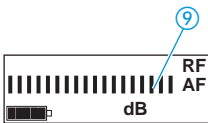

La sensibilité est correctement réglée si l'affichage du niveau audio « AF » ⑨ n'indique le niveau maximal que dans les passages les plus forts ou si la LED rouge ② s'allume vivement.

Vous pouvez modifier la sensibilité par pas de 1 dB dans une plage de +40 dB à -30 dB.

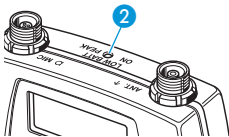

Le bargraphe possède une résolution d'env. 3 dB par segment, soit 45 dB pour toute l'échelle.

Activer le filtre passe-haut – « **LOWCUT** »

Pour atténuer les bruits dans les graves, comme le vent ou les bruits de manipulation, vous pouvez activer un filtre passe-haut (coupe-bas). Sa fréquence de coupure est de 120 Hz.

Si vous ne désirez pas atténuer les graves du signal, sélectionnez le réglage « **FLAT** ».

Changer l’affichage standard – « **VIEW** »

Sélectionnez un des affichages standard suivants dans l’option « **VIEW** » :

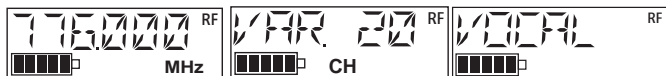

Fréquence d’émission « **FREQ** » Canal « **CHAN** » Nom « **NAME** »

L’affichage standard sélectionné apparaît

- après que l’émetteur a été allumé,
- après que les paramètres ont été affichés pendant 10 secondes dans la zone d’affichage.

Rétablir les réglages d’usine – « **RESET** »

L’option « **RESET** » vous permet de rétablir les réglages d’usine. Après le rétablissement des réglages d’usine, l’émetteur redémarre et l’affichage standard apparaît de nouveau.

Fonction	Réglage
Filtre passe-haut	« FLAT »
Sensibilité du microphone	« 0 dB »
Nom	« SK5212 »
Affichage standard	fréquence d’émission
Fonction Autolock	désactivée
Canal	« FIX 01 »
Puissance de sortie	« PWR.HI »
Les fréquences de la banque de fréquences « VAR » sont rétablies.	

Activer/désactiver le verrouillage automatique des touches – « LOCK »

L'émetteur est équipé d'une fonction Autolock (verrouillage automatique des touches) qui vous pouvez activer ou désactiver dans l'option « LOCK ». Si la fonction Autolock est activée, les touches sont automatiquement verrouillées 10 secondes après la dernière utilisation d'une touche et l'émetteur est ainsi protégé contre toute modification intempestive des réglages.



- ▶ Dans la zone de sélection de l'option « LOCK », appuyez sur le commutateur multifonctions 9 (position •SET). Le réglage actuel de la fonction Autolock s'affiche.

- ▶ Modifiez ce réglage en faisant glisser le commutateur multifonctions 9 dans la direction ▲ (UP) ou ▼ (DOWN). Sélectionnez « LOC.ON » pour activer la fonction et « LOC.OFF » pour désactiver cette fonction.
- ▶ Mémorisez votre réglage en appuyant sur le commutateur multifonctions 9 (position •SET).



Régler la puissance de sortie – « POWER »

L'émetteur possède une puissance de sortie commutable. Lorsqu'il fonctionne à puissance réduite, son autonomie augmente.

De plus, vous pouvez également régler le mode « Low Intermodulation » (« Loi »). En ce faisant, la performance d'intermodulation de l'émetteur est considérablement améliorée, surtout dans l'utilisation multicanal. En mode « Low Intermodulation », la puissance de sortie est réduite à 10 mW; l'autonomie sera environ la même que pour la puissance de sortie de 50 mW.

Quitter le menu de commande – « EXIT »

L'option « EXIT » permet de quitter le menu de commande et de retourner à l'affichage standard.

Si vous appuyez brièvement sur la touche ON/OFF 10 dans le menu de commande, la saisie est annuler (fonction ESC) et vous retournez à l'affichage standard sans qu'aucune modification n'ait été effectuée.

Nettoyage de l'émetteur de poche

ATTENTION Les liquides peuvent endommager les composants électroniques de l'émetteur de poche !

Une infiltration de liquide dans le boîtier de l'appareil peut causer des courts-circuits et endommager les composants électroniques.

▶ Eloignez tout type de liquide de l'émetteur de poche.

- ▶ Nettoyez de temps en temps l'émetteur de poche à l'aide d'un chiffon.
- ▶ N'utilisez jamais de solvant ou de détergent.

Recommandations et conseils

Conseils pour une réception optimale

- La portée de l'émetteur dépend des conditions locales et de la puissance de sortie réglée. L'espace situé entre l'antenne émettrice et l'antenne réceptrice doit si possible être dégagé.
- Observez la distance minimale recommandée de 5 mètres entre l'antenne émettrice et l'antenne réceptrice. Vous éviterez ainsi une saturation du récepteur.

Conseils pour l'utilisation d'une installation multicanal

- Lorsque vous utilisez une installation multicanal, veillez à éviter toute interférence entre les fréquences.

En cas d'anomalies

Problème	Cause possible	Solution possible
Pas d'indication de fonctionnement	La pile est usée ou mal positionnée	Remplacer la pile ou contrôler sa polarité
Impossible d'allumer l'émetteur ou de modifier les réglages	Le verrouillage des touches est activé	Désactiver le verrouillage des touches (voir page 13)
Pas de signal radio au niveau du récepteur	Canal différent pour l'émetteur et le récepteur	Régler le même canal pour l'émetteur et le récepteur
	La portée de la liaison de transmission est dépassée	Contrôler le réglage du seuil de squelch au niveau du récepteur ou réduire la distance entre l'antenne réceptrice et l'émetteur
Signal audio noyé dans le bruit de fond	La sensibilité de l'émetteur est trop élevée	Voir « Régler la sensibilité du microphone – « ATTEN » » en page 23
	Le niveau de sortie du récepteur est trop faible	Augmenter le niveau de la sortie ligne
Signal audio distordu	La sensibilité de l'émetteur est trop faible	Voir « Régler la sensibilité du microphone – « ATTEN » » en page 23
	Le niveau de sortie du récepteur est trop élevé	Réduire le niveau de la sortie ligne

Appelez votre partenaire Sennheiser si vous rencontrez des problèmes non répertoriés dans le tableau ou qui ne peuvent pas être résolus avec les solutions proposées.

Pour trouver un revendeur Sennheiser dans votre pays, rendez-vous sur www.sennheiser.com, rubrique « Service & Support ».

Accessoires

.....	Micro cravate MKE 1, omni-directionnel, disponible en différentes variantes
.....	Micro cravate MKE 2 Gold, omni-directionnel, disponible en différentes variantes
.....	Micro cravate MKE Platinum, omni-directionnel, disponible en différentes variantes
003876	Micro cravate ME 102-ant, omni-directionnel, anthracite
003838	Micro cravate ME 102-ni, omni-directionnel, nickel
004227	Micro cravate ME 104-ant, cardioïde, anthracite
004228	Micro cravate ME 104-ni, cardioïde, nickel
005301	Micro cravate ME 105-ant, supercardioïde, anthracite
003402	Micro cravate ME 105-ni, supercardioïde, nickel
009862	Micro serre-tête HSP 2, omni-directionnel
009864	Micro serre-tête HSP 4, cardioïde

Caractéristiques techniques

Modulation	FM bande large
Plage de fréquences	plage 1 (L) : 470 à 638 MHz plage 2 (N/N-US) : 614 à 798 MHz/614 à 697,9 MHz plage 3 (P) : 776 à 866 MHz
Largeur de bande de commutation	jusqu'à 184 MHz
Fréquences d'émission	banque de fréquences « FIX » avec jusqu'à 59 fréquences préréglées banque de fréquences « VAR » avec 20 fréquences librement réglables (par pas de 5 kHz)
Puissance de sortie HF	commutable, typ.: 50 mW (PWR.Hi) 10 mW (PWR.LO) 10 mW (PWR.Lol)
Stabilité de fréquence	±10 ppm dans la plage de température spécifiée
Excursion nominale/crête	±40 kHz/±56 kHz
Rapport signal/bruit	typ. 110 dB(A) _{eff}
DHT (à 1 kHz, excursion nominale)	< 0,3 %
Réponse en fréquence BF	60 à 20,000 Hz
Système de réduction de bruit	Sennheiser HiDynplus™
Sensibilité d'entrée à excursion nominale, 1 kHz	-40 dBu = 7,75 mV
Filtre passe-haut (-3 dB)	commutable (flat, 120 Hz)
Sensibilité	réglable par pas de 1 dB de -30 à +40 dB
Consommation (sans éclairage de l'afficheur)	PWR.LO : env. 150 mA (10 mW) à 1,5 V PWR.HI : env. 220 mA (50 mW) à 1,5 V PWR.Lol : env. 220 mA (10 mW) à 1,5 V
Autonomie	PWR.LO : env. 11 heures PWR.HI : env. 5,5 heures PWR.Lol : env. 5,5 heures

Connexions	BF : prise Sennheiser à 3 broches HF : prise coax
Dimensions [mm]	env. 53 x 60 x 17
Poids	env. 223 g avec pile et antenne

Conditions de fonctionnement

Température ambiante	-10 °C à +55 °C
Humidité relative de l'air	max. 90 % (sans condensation)
Alimentation	1 pile 1,5 V (type AA)

Conditions de stockage et de transport

Température ambiante	-25 °C à +70 °C
Humidité relative de l'air	max. 90 %
Test de chocs	test de chocs selon IEC 68 ou EN 60068, T2-27

Conformes aux normes

Europe	CEM	EN 301489-1/-9
CE	Radio	EN 300422-1/-2
	Sécurité	EN 60065 EN 62311 (SAR)

Homologation pour

Canada	Industry Canada RSS-123 IC: 2099A-SK5212A2 limited to 806 MHz
USA	FCC-Part 74 FCC ID: DMOSK5212A2 limited to 698 MHz

Assignation des contacts sur la prise micro

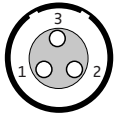

Prise audio

Point 1 : +5,2 V pour les micros externes spéciaux
 Point 2 : signal audio et alimentation AB 5,2 V ; résistance interne de 8,2 k Ω , optimisée pour les micros statiques prépolarisés Sennheiser.

Point 3 et
 filetage : masse

Sensibilité audio

La sensibilité audio de l'émetteur peut se régler dans un éventail de valeurs de 70 dB (de +40 à -30 dB) par pas de 1 dB. Le schéma ci-dessous représente une comparaison entre le SK 5212-II et les produits de précédente génération, SK 50 et SK 5012.

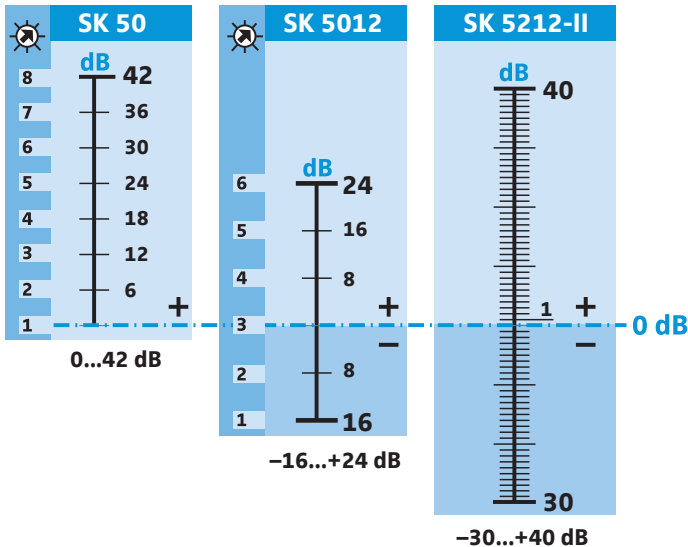

 Position du commutateur

Déclarations du fabricant

Garantie

Sennheiser electronic GmbH & Co. KG offre une garantie de 24 mois sur ce produit.

Pour avoir les conditions de garantie actuelles, veuillez visiter notre site web sur www.sennheiser.com ou contacter votre partenaire Sennheiser.

En conformité avec

- Directive RoHS (2002/95/CE)
- Directive WEEE (2002/96/CE)

En fin de vie veuillez rapporter l'émetteur de poche à la déchetterie communale ou à un centre de recyclage.



- Directive Piles et Accumulateurs (2006/66/CE)

Les accus ou piles fournis peuvent être recyclés. Jetez les accus usagés dans un conteneur de recyclage ou ramenez-les à votre revendeur. Afin de protéger l'environnement, déposez uniquement des accus ou piles complètement déchargés.



Déclaration de conformité pour la CE

- CE06820
- Directive R&TTE (1999/5/EC)

Vous trouvez ces déclarations sur www.sennheiser.com.

Avant d'utiliser cet appareil, veuillez observer les dispositions légales en vigueur dans votre pays !

Déclaration requise par la FCC et l'Industrie Canadienne

Cet appareil est conforme à la Partie 15 des réglementations de la FCC et à la norme RSS-210 de l'Industrie Canadienne. L'utilisation de l'appareil doit respecter les deux conditions suivantes : (1) L'appareil ne doit pas produire d'interférences nuisibles, et, (2) il doit accepter toutes interférences reçues, y compris celles qui pourraient avoir des effets non désirés sur son fonctionnement.

Cet équipement a été testé et trouvé conforme aux limites définies pour un dispositif numérique de classe B, dans le cadre de la Partie 15 des réglementations de la FCC. Ces limites sont conçues pour offrir une protection raisonnable contre les interférences nocives pour une installation résidentielle. Cet équipement produit, utilise et peut émettre une énergie haute fréquence et, s'il n'est pas installé et utilisé conformément aux instructions, provoquer des interférences gênantes pour les communications radio. Des risques d'interférences ne peuvent toutefois pas être

totalelement exclus dans certaines installations, même en cas de respect des instructions. Dans le cas d'interférences gênantes pour la réception des émissions de radio ou télédiffusées (il suffit, pour le constater, d'allumer et d'éteindre l'équipement), l'utilisateur est invité à prendre l'une des mesures suivantes pour les éliminer :

- Réorienter ou déplacer l'antenne réceptrice.
- Eloigner l'équipement du récepteur.
- Brancher l'équipement sur une prise ou un circuit différent de celui du récepteur.
- Consulter un revendeur ou un technicien de radio ou télévision expérimenté.

et appareil numérique de la classe B est conforme à la norme NMB-003 du Canada.

Toute modification non expressément approuvée par Sennheiser electronic Corp. peut annuler le droit de l'utilisateur à l'emploi de l'équipement en question.

Avant d'utiliser cet appareil, veuillez observer les dispositions légales en vigueur dans votre pays !



Sennheiser electronic GmbH & Co. KG
Am Labor 1, 30900 Wedemark, Germany
www.sennheiser.com

Printed in Germany
Publ. 09/09
535300/A01