

Cash Register

ECR 5920 F

GUIDE USAGER



olivetti

PUBLICATION ISSUED BY:

Olivetti S.p.A.
www.olivetti.com

Copyright © 2006, Olivetti
All rights reserved



Your attention is drawn to the following actions that could compromise the characteristics of the product:

- incorrect electrical supply;
 - incorrect installation; incorrect or improper use, or, in any case, not in accordance with the warnings given in the User Manual supplied with the product;
 - replacement of original components or accessories with others of a type not approved by the manufacturer, or carried out by unauthorized personnel.
-

Nous attirons votre attention sur les actions suivantes qui peuvent compromettre la conformité attestée ci-dessus et les caractéristiques du produit:

- Alimentation électrique erronée;
 - Installation ou utilisation erronée ou non conforme aux indications exposées dans le manuel d'utilisation fourni avec le produit;
 - Remplacement de composants ou d'accessoires originaux par des pièces non approuvées par le constructeur, ou effectué par du personnel non autorisé.
-

Wir möchten Sie darauf hinweisen, daß folgende Aktionen die oben bescheinigte Konformität und die Eigenschaften des Produkts beeinträchtigen können:

- Falsche Stromversorgung;
 - Installations- oder Bedienungsfehler bzw. Nichtbeachtung der Hinweise in der Bedienungsanleitung, die mit dem Produkt geliefert wurde;
 - Das Auswechseln von Bauteilen oder Originalzubehör durch Unbefugte oder das Ersetzen durch Teile, die nicht vom Hersteller anerkannt werden.
-

Prestar mucha atención a las siguientes acciones que pueden comprometer la conformidad arriba certificada y, obviamente, las características del producto:

- Alimentación eléctrica errónea;
 - Instalación o uso erróneos, improprios o no conformes con las advertencias detalladas en el manual de uso suministrado con el producto;
 - Sustitución de componentes o accesorios originales con otros no aprobados por el fabricante o bien efectuada por parte personal no autorizada.
-

Het is belangrijk te weten dat de volgende acties nadelige gevolgen kunnen hebben voor de goede werking van het product:

- het verkeerd aansluiten van een stroombron;
 - onjuiste installatie; onjuist of oneigenlijk gebruik, of handelingen die worden uitgevoerd zonder inachtneming van de waarschuwingen in de handleiding bij het product;
 - vervanging van originele onderdelen of accessoires door onderdelen of accessoires van een type dat niet is goedgekeurd door de fabrikant, of vervanging die wordt uitgevoerd door onbevoegd personeel.
-

Chamamos a sua atenção para as seguintes acções que podem comprometer o desempenho do produto:

- abastecimento de corrente não adequado;
 - instalação incorrecta, utilização incorrecta ou indevida, ou não respeitando os avisos descritos no Manual do Utilizador que é fornecido com o produto;
 - substituição de componentes originais ou acessórios por outros de tipo não aprovado pelo fabricante, ou substituição realizada por pessoal não autorizado.
-

Vær opmærksom på, at følgende handlinger kan beskadige produktet:

- Forkert strømforsyning.
 - Forkert installation, ukorrekt eller forkert brug eller, som under alle omstændigheder, ikke er i overensstemmelse med advarselne i den medfølgende Brugervejledning.
 - Udskiftning af originale dele eller tilbehør med andre typer, som ikke er godkendt af fabrikanten, eller foretaget af uautoriseret personer.
-

Vi önskar fästa din uppmärksamhet på verksamheterna som anges nedan, eftersom dessa kan compromittera produktens egenskaper:

- oriktig strömförsörjning;
 - oriktig installation; oriktig eller olämplig användning, eller som i alla falli inte överensstämmer med de varningar som ges i användarhandboken som levereras tillsammans med produkten;
 - byte av originalkomponenter eller tillbehör mot annan typ som ej godkänts av tillverkaren, eller som utförts av obehörig personal.
-

SAFETY INFORMATION
INFORMATIONS DE SECURITE
SICHERHEITSVORSCHRIFTEN
INFORMACIÓN DE SEGURIDAD
VEILIGHEIDSGEINFORMATIE
INFORMAÇÃO SOBRE SEGURANÇA
SIKKERHEDSFORANSTALTNINGER
SÄKERHETSINFORMATION



GB

1. Connect the power cord to an electrical outlet that is near the product and easily accessible.
2. Install your cash register on a flat and stable surface, at a location where no one can step on or trip over the power cord.
3. Do not use your cash register near water, or with wet hands.
4. Do not expose your cash register to rain or moisture.
5. Unplug your cash register from the electrical outlet before cleaning.

F

1. Brancher le cordon d'alimentation à la prise électrique qui se trouve près du produit et facilement accessible.
2. Initialiser la caisse enregistreuse sur une surface plane et stable, dans une place où il n'y pas le risque de presser ou de heurter le cordon.
3. Ne pas utiliser la caisse enregistreuse près de l'eau, ou avec les mains mouillées.
4. Ne pas exposer la caisse enregistreuse à la pluie ou à l'humidité.
5. Débrancher la caisse enregistreuse de la prise électrique avant de la nettoyer.

D

1. Das Netzkabel an eine Steckdose anschließen, die in der Nähe der Maschine und leicht zugänglich ist.
2. Die Registrierkasse auf einer ebenen stabilen Fläche installieren. Darauf achten, dass keiner über das Netzkabel stolpern oder auf es treten kann.
3. Die Kasse nicht in der Nähe von Wasser oder mit nassen Händen benutzen.
4. Die Kasse nicht Regen oder Feuchtigkeit aussetzen.
5. Vor Reinigungsarbeiten die Kasse vom Stromnetz trennen.

E

1. Conecte el cable de alimentación a una toma eléctrica que se encuentre cerca del producto y que tenga un fácil acceso.
2. Instale su caja registradora en una superficie plana y estable, en un emplazamiento en el que nadie pueda pisar el cable de alimentación o tropezar con él.
3. No utilice la caja registradora cerca del agua ni si tiene las manos húmedas.
4. No exponga la caja registradora a la lluvia o la humedad.
5. Desconecte la caja registradora de la toma eléctrica antes de la limpieza.

NL

1. Sluit het netsnoer aan op een stopcontact dat zich in de buurt van het kasregister bevindt en vrij toegankelijk is.
2. Installeer uw kasregister op een plat en stabiel oppervlak, op een plaats waar niemand op het netsnoer kan trappen of erover struikelen.
3. Gebruik uw kasregister niet in de buurt van water, of met natte handen.
4. Stel uw kasregister niet bloot aan regen of vocht.
5. Trek de stekker uit het stopcontact voordat u het kasregister gaat schoonmaken.

P

1. Ligue o cabo de alimentação a uma tomada elétrica que esteja perto da máquina e seja de fácil acesso.
2. Instale a caixa registadora sobre uma superfície plana e estável, num local onde ninguém possa chocar com ela ou tropeçar no cabo de alimentação.
3. Não utilize a caixa registadora perto de água, nem a manuseie se tiver as mãos molhadas.
4. Não exponha a caixa registadora a chuva ou humidade.
5. Desligue a caixa registadora da tomada de corrente antes de a limpar.

DK

1. Tilslut de elektriske kabel til elnettet, som er ved siden af produktet og nemt tilgængelig.
2. Placér Deres kasseapparat på en flad, sikker og stabil overflade, et sted hvor ingen kan gå eller trampe over det elektrisk kabel.
3. Brug ikke Deres kasseapparat i nærheden af vand, eller med våde hænder.
4. Deres kasseapparat må ikke udsættes for regn eller fugtighed.
5. Slut Deres kasseapparat fra elnettet inden de går i gang med rengøring.

S

1. Stoppa in nätsladdens stickkontakt i ett lättåtkomligt vägguttag nära apparaten.
2. Installera kassaregistret på en jämn och stabil yta där ingen kan trampa på eller snubbla över nätsladden.
3. Använd inte kassaregistret nära vatten eller med våta händer.
4. Utsätt inte kassaregistret för regn eller fukt.
5. Dra ut stickkontakten från vägguttaget före rengöringen.



HOW DO I PROCEED?
COMMENT JE DOIT PROCEDER?
VORGEHENSWEISE
¿QUÉ DEBO HACER A CONTINUACIÓN?
HOE GA IK TE WERK?
O QUE DEVO FAZER?
FREMGANGSMÅDE?
HUR GÅR JAG VIDARE?

GB

1. Plug the cash register into a electrical outlet and insert the batteries.
2. Load the paper.
3. Proceed with Quick Start Programming.
4. Perform basic sales transactions.
5. Get to know your cash register in depth.

F

1. Brancher la caisse enregistreuse à la prise électrique et insérer les batteries.
2. Charger le papier.
3. Procéder avec la fonction Vite Démarre de Programmation.
4. Exécuter les transactions de ventes basiques.
5. Prendre confiance avec la caisse enregistreuse.

D

1. Die Kasse an eine Netzsteckdose anschließen und die Batterien einsetzen.
2. Papier laden.
3. Die Quick Start Programmierung durchführen.
4. Einfache Verkaufsvorgänge ausführen.
5. Sich mit allen Funktionen der Kasse vertraut machen.

E

1. Enchufe la caja registradora en una toma eléctrica e inserte las baterías.
2. Cargue el papel.
3. Continúe con la programación de la puesta en servicio rápida.
4. Realice transacciones de venta básicas.
5. Conozca más en detalle la caja registradora.

NL

1. Sluit het kasregister aan op een stopcontact en plaats de batterijen.
2. Plaats het papier.
3. Voer de snelstart-programmering uit.
4. Voer basis-verkooptransacties uit.
5. Leer uw kasregister grondig kennen.

P

1. Ligue a caixa registradora a uma tomada eléctrica e insira as pilhas.
2. Coloque o papel.
3. Continue com a Programação de Iniciação Rápida.
4. Realize transacções básicas de vendas.
5. Familiarize-se com a sua caixa registradora.

DK

1. Tilslut kasseapparatet til elnettet og sæt batterierne i.
2. Sæt papir i.
3. Gå frem med Hurtig Start Programmering.
4. Indret basis salgstransaktioner.
5. Lær Deres kasseapparat at kende.

S

1. Sätt in kassaregistersladden i ett vägguttag och sätt i batterierna.
2. Ladda pappret
3. Gå vidare med programmeringen för snabbstart.
4. Utför grundläggande försäljningstransaktioner.
5. Fördjupa kännedomen om kassaregistret.

INSERTING MEMORY BACKUP BATTERIES
INSÉRER LES BATTERIES TAMPONS DE LA MÉMOIRE
BATTERIEN ZUR SPEICHERSICHERUNG EINSETZEN
INSERCIÓN DE LAS BATERÍAS DE RESPALDO DE LA MEMORIA
INSTALLEREN VAN DE BATTERIJEN VOOR NOODVOEDING
INSERIR AS PILHAS DE BACKUP DA MEMÓRIA
INDSÆT HUKOMMELSE BACKUP BATTERIER
SÄTTA BACK-UP BATTERIERNÄ

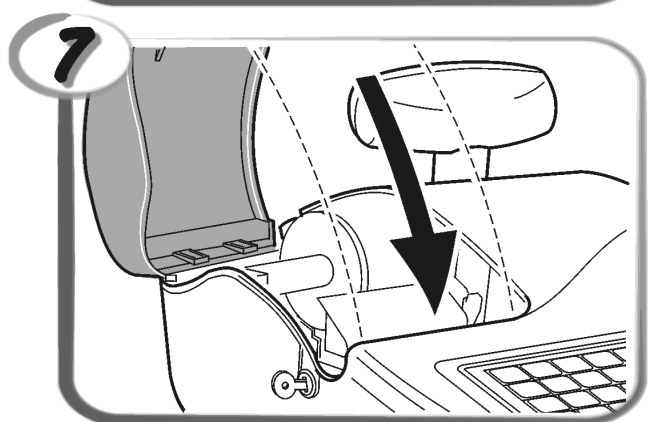
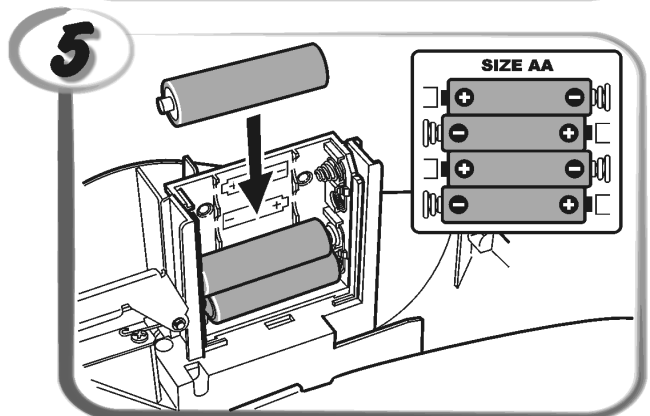
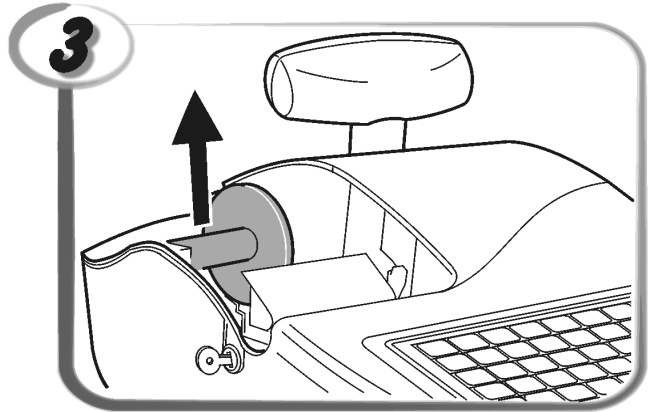
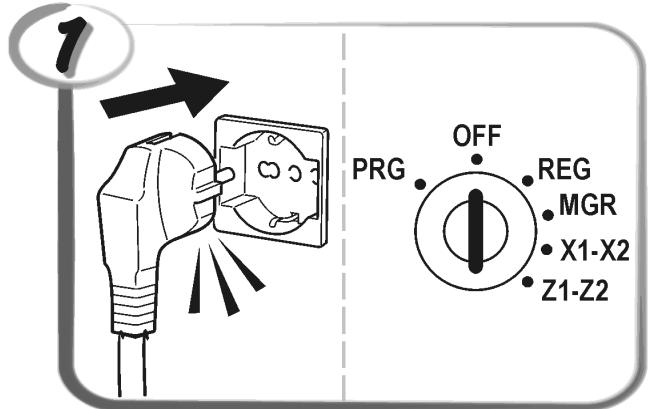
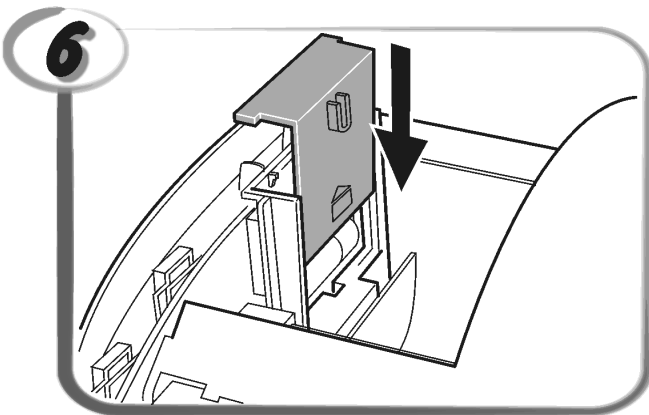
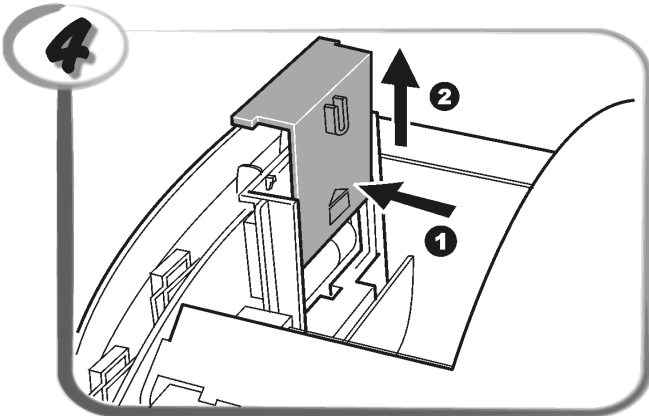
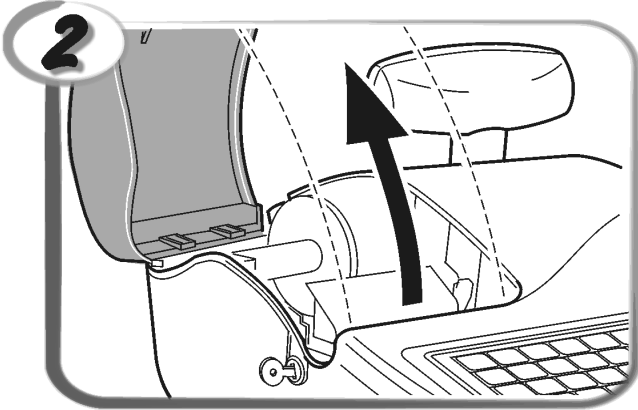
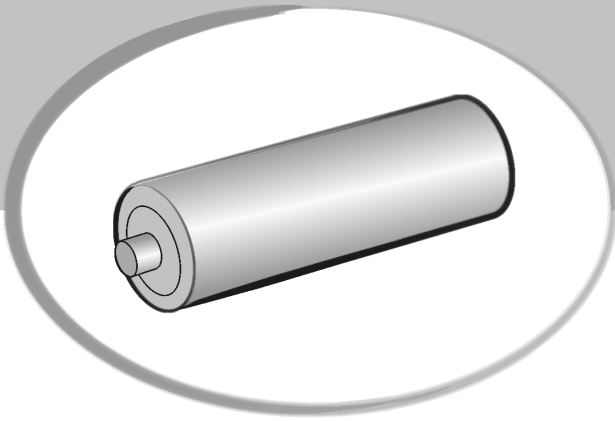

LOADING THERMAL PAPER
 INSTALLATION DU PAPIER THERMIQUE
 EINLEGEN VON THERMOPAPIER
 CARGA DEL PAPEL TÉRMICO
 THERMISCH PAPIER PLAATSEN
 COLOCAR PAPEL TÉRMICO
 ISÆTNING AF TERMOPAPIR
 LADDA VÄRMEKÄNSLIGT PAPPER

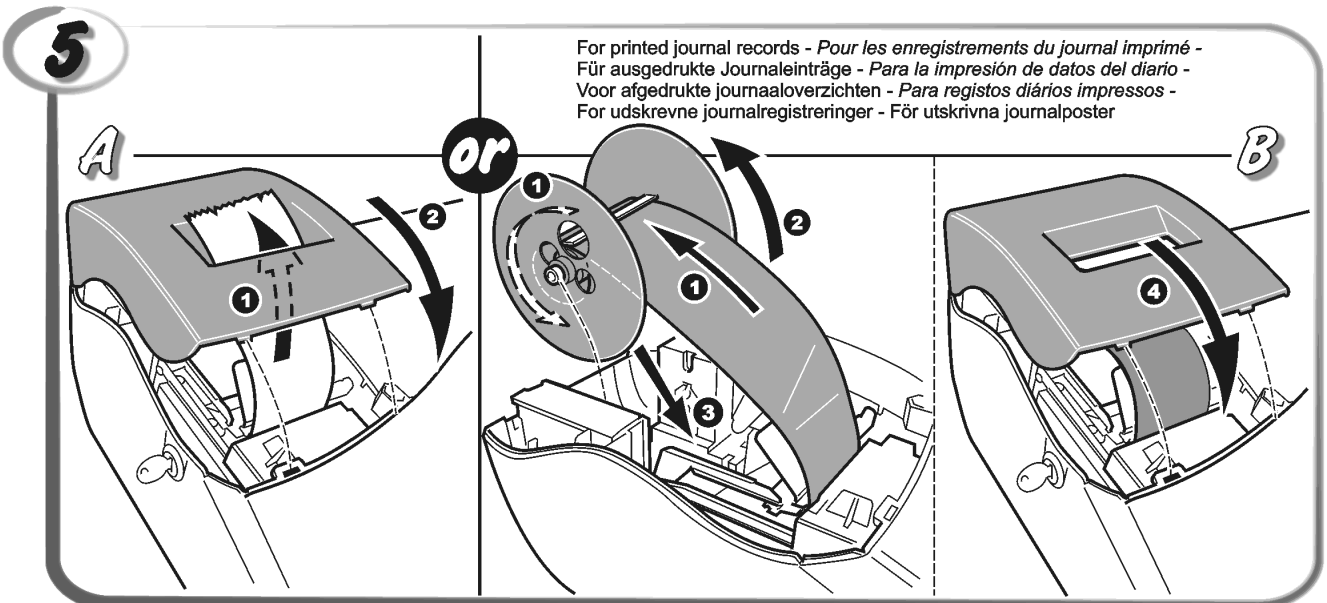
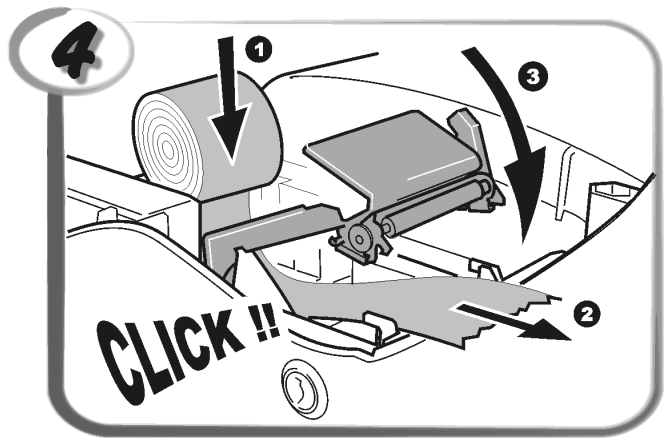
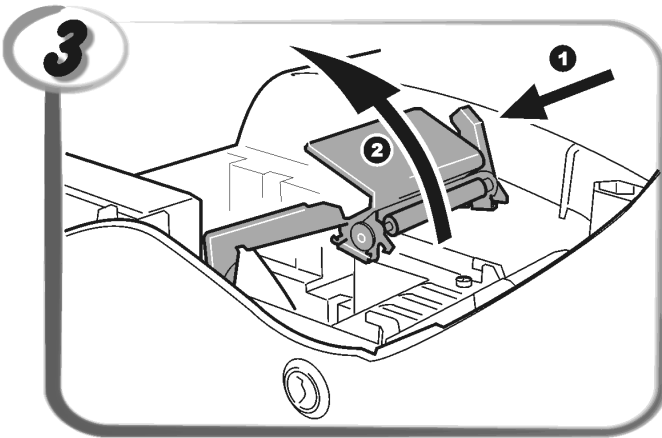
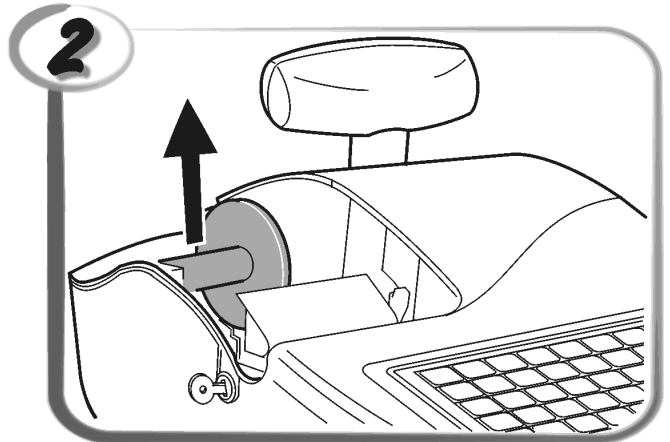
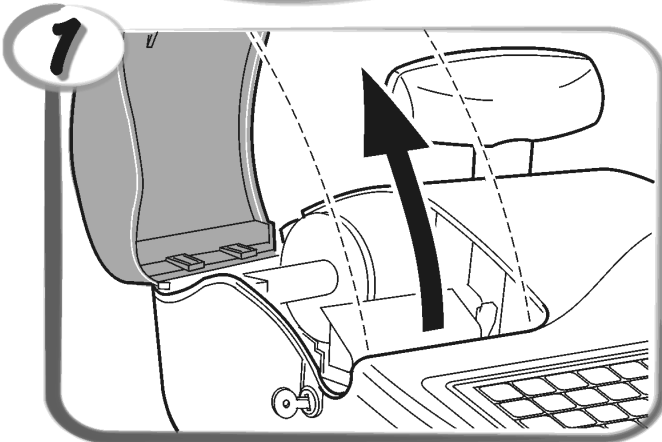
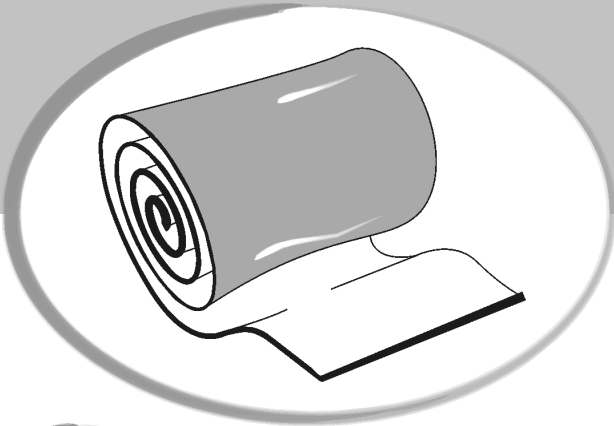

DAILY JOB OPERATIONS
 OPÉRAÇÕES QUOTIDIENNES
 TÄGLICHE ARBEITEN
 OPERACIONES COTIDIANAS DURANTE EL TRABAJO
 DAGELIJKSE TAKEN
 OPERAÇÕES DIÁRIAS
 DAGLIGE ARBEJDSOPERATIONER
 DAGLIGA ARBETSMOMENT

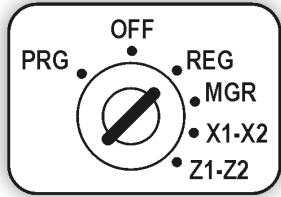

Morning startup
 Démarre du matin
 Einschalten zu
 Geschäftsbeginn
 Puesta en marcha al inicio
 de la jornada
 Morgens opstarten
 Arranque da manhã
 Morgens opstart



Sales transactions
 Transactions de ventes
 Verkaufsvorgänge
 Transacciones de venta
 Verkooptransacties
 Transacções de vendas
 Salgstransaktioner
 Igångsättning på morgonen

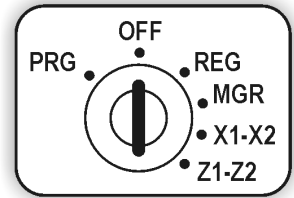
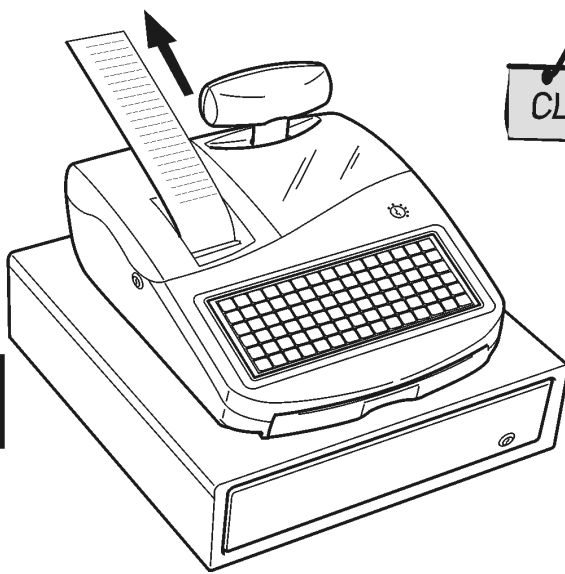
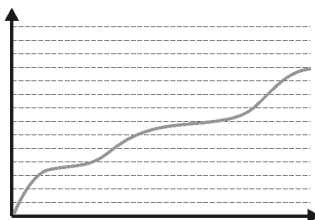

End of day reports
 Compte-rendu de fin journée
 Berichte bei Geschäftsende
 Informes de cierre de la
 jornada
 Einddaags-rapportages
 Relatórios de fim de dia
 Slut af dagens registreringer
 Försäljningstransaktioner
 Slut på dagen rapporter

Contenus

Caractéristiques principales	1
Composantes de la caisse enregistreuse	1
Tiroir-caisse extractible doté de serrure	2
Fonctions de transactions du clavier	2
Fonctions de programmation du texte du clavier	3
La serrure de commande	3
Les clés de commande	3
Afficheurs opérateur et client	4
Conditions d'erreur	4
Codes d'erreur	4
Effacer une erreur	4
Opérations de Remise à zéro de la caisse enregistreuse	4
Journal électronique	5
Vite démarre	6
Vite Démarre de la Programmation	6
Programmation et caractéristiques de la caisse enregistreuse	8
Faire des changements à la programmation de la caisse enregistreuse	8
Programmation Légende en utilisant la Feuille de Disposition Touches ou le Tableau Caractères	8
Utilisation de la Feuille de Disposition Touches pour la Programmation avec Tableau Caractères	9
En-tête et pied de Page du Ticket	9
Programmation page PLU	10
Taux de remise (-%) ou d'ajout (+%)	10
Sortie de Caisse (PO) ou Fond de Caisse (RA)	10
Touche +/-	11
Touches de Paiement	11
Touche #/NS	11
Noms des rayons code HDLO	12
Noms de groupes de rayons	12
Nom des articles PLUs	13
Identificateurs de Moyens de Paiement	13
Lignes pour le partage additionnel des factures de paiement	13
Taux de change de devises étrangères	14
Descripteurs de devises étrangères	14
Option d'arrondi pour les devises suisse, danoise, suédoise et pour l'euro	15
Positionnement des virgules décimales	15
Fractions arrondies pour le calcul de la TVA	15
Impression des informations sur la TVA sur le ticket du client	15
Système vendeur	16
Noms des vendeurs	17
Mots de passe de gestion	17
Utilisation de la caisse enregistreuse dans le Mode protégé par mot de passe	18
Mode exercice	18
Numéro d'identification de la caisse enregistreuse	19
Numéro consécutif ticket	19
Options du système	19
Comptes-rendus de gestion	23
Comptes-rendus en mode X et Z	23
Compte-rendu financier du tiroir	24
Compte-rendu vendeur	24
Compte-rendu globale PLU	25
Compte-rendu des ventes des gammes de PLU	25
Compte-rendu des ventes des gammes de rayons	25
Compte-rendu des ventes des groupes de rayons	25
Compte-rendu horaire	26
Compte-rendu d'exercice	26
Ouvrir le compte rendu du Tableau	26
Compte-rendu du journal électronique	26
Transactions de ventes	27

Caractéristiques principales

- 60 rayons qui peuvent être regroupés jusqu'à 10 catégories de marchandises et programmés en détails ;
- Jusqu'à 1.500 attributions d'articles à Prix Enregistré programmable PLU ;
- Limitations dans les opérations en ce qui concerne le vendeur pour une plus ample sécurité ;
- 15 numéros de vendeurs pour connaître les ventes de chaque vendeur et possibilité d'activer un Système de Sécurité Vendeur consistant en un code secret à trois chiffres ;
- Journal électronique ayant une capacité maximum de 13.000 lignes de transaction pour mémoriser toutes les données de transaction ; signalisation d'une condition de mémoire pleine et presque pleine JE ;
- Afficheurs alphanumériques à une ligne pour le client et à deux lignes pour l'opérateur ;
- Deux feuilles de disponibilité de transaction à utiliser ; possibilité d'installer une feuille de disposition touches pour la transaction pour effectuer des transactions de ventes normales et la programmation d'un texte sur papier pour programmer la caisse enregistreuse ;
- Impression thermique avec enregistrement du compte rendu, du ticket client et capacité d'imprimer les factures ;
- Fonction de gestion du client ou de la table du restaurant, qui s'occupe des commandes jusqu'à 70 clients (par exemple, chez un traiteur) ou jusqu'à 70 tables (par exemple, dans un restaurant) ;
- Quatre taxes ordinaires et quatre taxes alternatives ;
- Fonction de gestion d'un client particulier qui totalise les plats commandés pour une table spéciale ;
- Fonction de partage de la commande qui permet de partager le total pour les clients à la même table ;
- Impression du ticket client, impression du compte rendu de gestion et afficheur messages en Anglais, Français, Allemand, Espagnol, Hollandais, Portugais, Danois, Suédois ou autres langues requises ;
- Mode exercice avec relative mot de passe ;
- Option d'activation/désactivation des tickets ;
- Possibilité de nommer les rayons, les groupes de rayons, les vendeurs, les PLUs, les devises étrangères, les moyens de paiements, les en-tête des tickets et les titres en bas de page ;
- Possibilité de définir des mots de passe de gestion pour les modes PRG et Z, le mode X et le mode Exercice ;
- Option spéciale d'arrondi pour les devises suisse, danoise, suédoise et pour l'euro ;
- 4 taux de change de devises étrangères ;
- Touches pour les paiements en espèces, par chèques et par cartes bancaires et de crédit avec reste sur tous les types de paiement ;
- Possibilité de programmer la caisse enregistreuse pour imprimer une range de TVA totaux sur les tickets de vente ;
- Fonction de mise en attente et de rappel des transactions de vente ;
- Utilisation de batteries tampons pour protéger les documents et les données de programmation mémorisés.

Composantes de la caisse enregistreuse

En se référant à l'image 1 :

































1. Afficheurs pour clients et opérateur
2. Clavier avec transaction et feuille de disposition touches pour la programmation installée
3. Tiroir caisse avec verrou et tiroir de dépôt article
4. Cordon d'alimentation
5. Serrure de commande
6. Serrure du compartiment de l'imprimante
7. Couvercle du compartiment de l'imprimante avec fenêtre de sortie du ticket.









Tiroir-caisse extractible doté de serrure

En se référant à l'image 4, le tiroir-caisse est doté d'un logement pour les billets de banque et pour les pièces de monnaie. Ouvrir le tiroir en appuyant sur la touche  ou agir sur le levier d'urgence placé sous la caisse.

Fonctions de transactions du clavier





Avec la feuille de disposition touches pour la transaction installée et en se référant à la figure 5 :









1.  - Fait avancer les tickets ou le journal d'une ligne ; si on tient appuyée, cette touche le papier avance en continu.
2.  - En mode REG ou MGR, cette touche permet de basculer la caisse enregistreuse entre l'impression et la non-impression du ticket de vente.
3.  - Ouvre la table, rappelle les articles commandés et ferme la table lorsque la transaction est terminée.
4.  - Cette touche permet de confirmer le numéro de vendeur saisi.
5.  - Comme touche client, saisit le nombre d'invités à une certaine table. Comme touche Plateau, fournit la commande totale et le compte total d'un client qui veut s'en aller avant.
6.  - comme touche ÷ payment, partage la somme totale selon le nombre d'invités à la table. Comme touche de Facture Spéciale, fournit une facture additionnelle demandée par le client après que la facture normale ait été fournie.
7.  - comme touche de Nouveau Règlement, ferme temporairement la commande d'une certaine table jusqu'à ce que la note finale soit effectuée. Comme touche de rappel, prend et rappelle la transaction de vente de manière à ce qu'une seconde transaction puisse être effectuée en même temps.
8.  - Enregistre le prix d'un article déjà inséré dans son correct rayon.
9.  - Comme touche de Révision, imprime un ticket pro-forma avant de finaliser la transaction de vente, comme touche de Paiement transaction de Vente, déplace une forme de paiement vers une autre après la finalisation de la transaction de vente.
10.  - Cette touche permet de saisir les prix pour les rayons 6-10. Pour les rayons 11-60 appuyer sur cette touche, saisir manuellement le numéro de rayon en utilisant le clavier numérique, puis appuyer à nouveau sur cette touche.
11.  - Cette touche permet d'enregistrer les ventes payées avec une carte de crédit autre que la carte de crédit 1 ou celle qui est utilisée pour les paiements par carte. Elle est utilisée durant la programmation des légendes.
12.  - Cette touche permet d'enregistrer des ventes payées par une carte de crédit autre que la carte de crédit 2 ou celle qui est utilisée pour les paiements par carte. Elle est utilisée durant la programmation des légendes.
13.  - Utilisée pour saisir manuellement un prix pour un article PLU.
14.  - Utilisée pour saisir le premier prix attribué à un certain PLU.
15.  -  - Utilisée avec les touches **[PLU page]** enregistre les prix associés à l'article PLU relatif.
16.  - Utilisée pour saisir le second prix attribué à un certain PLU.
17.  -  - Accès direct aux prix PLU. PLU Page 1 (default) est utilisée pour sélectionner les PLUs de 1 à 42, PLU Page 2 pour sélectionner les PLUs de 201 à 242 et PLU Page 3 pour sélectionner les PLUs de 301 à 342. vous pouvez programmer les PLUs associés à ces trois touches de pages.
18.  - Cette touche permet de sommer partiellement une vente et elle est utilisée pour la programmation des taux de TVA. Elle est utilisée durant la programmation des légendes.
19.  - Cette touche totalise les paiements en espèces exacts, calcule la monnaie et totalise les transactions que doivent être partagées entre chèques ou cartes de crédit et espèces. Imprime une ou plusieurs copies du dernier ticket.
20.  - Cette touche permet d'enregistrer les ventes payées par chèque. Confirme le code à trois chiffres entré par le vendeur.
21.  - Cette touche permet d'enregistrer les ventes débitées. Elle est utilisée durant la programmation des légendes.
22.  -  - La touche des rayons de 1 à 5 permet de saisir des ventes d'un article à l'unité ou multiple sur un rayon particulier. Pressée après la touche , elle permet d'enregistrer les ventes sur les rayons de 6 à 10.
23.  - Cette touche permet de saisir une virgule décimale pour définir des quantités de produits avec des chiffres décimaux durant les transactions de vente.
24.  -  /  - Introduit les sommes, indique combien de fois un article particulier est répété, additionne et soustrait les taux de pourcentage et introduit les codes rayons.
25.  - Efface une donnée introduite sur le clavier numérique ou avec la touch  avant de terminer une transaction à l'aide d'une touche de rayon ou d'une touche de fonction. Elle est utilisée aussi pour effacer des conditions d'erreur.

26.  - Cette touche permet d'effacer le dernier article saisi et de corriger une saisie particulière après traitement et impression ou des saisies complètes après un sous-total. Elle est utilisée durant la programmation des légendes.
27.  - Multiplie [RAYON] ou  articles, cette touche permet de basculer entre l'affichage de la date courante et de l'heure courante. Appuyer trois fois pour voir le nombre des lignes de données des ventes encore disponibles dans le Journal Electronique.
28.  - Cette touche permet de soustraire un article rendu et remboursé. Elle est utilisée durant la programmation des légendes.
29.  - Comme la touche %2, lorsqu'elle est programmée en conséquence, cette touche permet de soustraire ou ajouter un pourcentage d'un article ou du total des ventes. Comme la touche PO, elle permet d'enregistrer toutes les sorties de caisse ne faisant pas partie d'une vente.
30.  - Comme la touche %1, lorsqu'elle est programmée en conséquence, cette touche permet de soustraire ou ajouter un pourcentage à un article ou au total des ventes. Comme la touche RA, elle permet d'enregistrer l'argent reçu comme fond de caisse ne faisant pas partie d'une vente ; par exemple, l'argent inséré dans le tiroir au début de chaque journée de travail peut être enregistré comme RA.
31.  - Cette touche permet de soustraire ou ajouter un montant du prix d'un article ou du total des ventes.
32.  - Ouvre le tiroir-caisse sans enregistrer aucun somme ou quand on change l'argent pour une transaction que n'a rien à faire avec la vente. Avec la caisse enregistreuse dans le mode programmation, on peut sélectionner les différentes légendes qui peuvent être programmées.
33.  - Appuyer à la fin de la transaction de ventes pour appliquer le taux de TVA alternatif programmé. La touche FC calcule automatiquement et affiche la valeur in devise étrangère soit du sous-total de la vente que d'un montant particulier inscrit.

Fonctions de programmation du texte du clavier

Avec la feuille de disposition touches pour la transaction installée pour définir les différentes légendes programmables, et en se référant à la figure 5 :

1.  - Avance le ticket ou le papier du compte rendu d'une ligne ; avance le papier de manière continue.
2.  - Bascule entre les caractères majuscules et minuscules.
3.  - Lorsque elle est pressée avant un caractère, programme le caractère avec double largeur.
4.  - Fournit la fonction typique de pouvoir revenir en arrière pour effacer le dernier caractère entré.
5.  - Confirme une nouvelle légende établie.

6.  - Confirme la saisie d'un caractère sélectionné lorsque la même touche est répétée pour entrer à nouveau le même caractère.
7.  -  - Lorsque la clé relative est pressée, saisit le caractère alphanumérique requis.
8.  - Appuyer pour sauter d'une ligne de définition de légende à une autre.
9.  -  - Appuyer pour entrer des numéros de définition de légende lorsque qu'on saute d'une ligne de définition de légende à une autre.
10.  - Appuyer pour effacer toutes les saisies des caractères.
11.  - Appuyer pour quitter le mode de programmation des légendes.
12.  - Appuyer pour sélectionner les différentes légendes qui peuvent être programmées.

REMARQUE: En plus d'être utilisé pour pouvoir programmer les légendes de la caisse enregistreuse, la feuille de disposition touches pour la programmation peut aussi être utilisée pour programmer toutes les fonctions opérationnelles de la caisse enregistreuse.

La serrure de commande

Insérer la clé PRG, REG ou Z dans la serrure de commande pour utiliser la caisse enregistreuse en conséquence. En se référant à l'image 3, placer la clé de commande sur une des positions suivantes.

- OFF La caisse enregistreuse est éteinte et ne peut pas être utilisée.
- PRG Cette position permet de programmer la caisse enregistreuse en fonction de ses besoins spécifiques.
- REG La caisse enregistreuse est programmée pour les transactions de vente standard. Un ticket de caisse client est imprimé à chaque transaction.
- MGR Cette position permet d'annuler la programmation du code vendeur pour que le vendeur puisse effectuer des opérations non autorisées (par exemple, annulations, remboursements, taux négatifs, sorties de caisse, etc.).
- X1/X2 Imprime le compte-rendu X au milieu de la journée.
- Z1/Z2 Imprime le compte-rendu Z à la fin de la journée et remet à zéro les totaux (à l'exception du grand total).

Les clés de commande

- REG La clé REGISTER (ENREGISTREMENT) peut être utilisée en mode OFF, REG, MGR ou X, autorisant le vendeur et le superviseur à accéder aux fonctions de la caisse enregistreuse.
- PRG La clé PROGRAM (PROGRAMMATION) fonctionne dans tous les modes (PRG, OFF, REG, MGR, X et Z). Elle est généralement utilisée par le superviseur pour programmer la caisse enregistreuse et imprimer les comptes-rendus de gestion X et Z.
- Z La clé Z peut être utilisée en mode OFF, REG, MGR, X ou Z, autorisant un plus haut niveau d'accès que la clé REG.



Afficheurs opérateur et client

A la fin d'une transaction de vente, indique le mode de paiement enregistré. En se référant à l'image 6, l'afficheur se lit de gauche à droite selon cet ordre :

Rayon	(1) - Il montre un ensemble de chiffres indiquant la touche du rayon appuyée pour chaque saisie. A la fin d'une transaction de vente, indique le mode de paiement enregistré.
Répéter/	(2) - Il affiche un chiffre, lorsque des articles sont répétés ou multipliés pour indiquer le nombre d'articles introduits à chaque prix.
Montant	(3) - La partie restant de l'afficheur indique le montant introduit et les ventes totales.
1...15 opérateur	(4) - Avec le Système Vendeur actif, elle indique le numéro vendeur saisi avant de commencer à travailler dans le mode REG, ou quand  il est appuyé.
Messages	(5) - Ligne supérieure de l'afficheur opérateur indiquant les messages de programmation et de transaction ainsi que les identificateurs des vendeurs.

Symboles indicateurs spéciaux

Des symboles spéciaux apparaissent à l'extrémité gauche de l'afficheur, pendant le fonctionnement de la caisse enregistreuse :

C (Change)	Il indique que le montant affiché est la monnaie à rendre au client.
E (Erreur)	Il indique qu'une erreur a été commise pendant le fonctionnement ou la programmation de la caisse enregistreuse. Un signal sonore accompagne cette indication.
ST (Sous-total)	Il indique que le montant affiché est le sous-total d'une vente, et comprend les taxes de vente, si c'est le cas.
- (Moins)	Il affiche une valeur négative. S'affiche également si le sous-total ou le total à payer est un nombre négatif à cause d'un rendu ou d'un remboursement.
_ (Ligne)	Indique, de gauche à droite et en bas de l'afficheur, le mode Verrouillage des majuscules (durant les saisies de caractères en mode PRG), le mode Désactivation des tickets, le mode Exercice, une mise en attente de transaction et une mémoire de journal électronique presque pleine (moins de 700 lignes de transaction disponibles).
	Quand la touche  est appuyée, elle indique que le montant est défini dans une devise étrangère définie.
CA (Espèces)	Indique une transaction de vente payée en espèces.
Ch (Chèque)	Indique une transaction de vente payée par chèque.
Cr (Carte)	Indique une transaction de vente payée par carte de crédit.

Les symboles suivants s'effacent automatiquement quand on commence une nouvelle saisie de données ou quand on

appuie sur la touche .

Conditions d'erreur

Codes d'erreur

Les codes d'erreur suivants peuvent s'afficher

E1	Erreur de fonctionnement
E2	Dépassement montant des ventes
E3	Erreur de saisie prix zéro
E4	Erreur de saisie pleine-vide
E5	Numéro et mot de passe vendeur requis
E6	Mot de passe gestion requis
E7	numéro client requis
E8	total à payer requis
E9	numéro de table requis.

Effacer une erreur

Appuyer sur la touche  pour effacer l'erreur. Le signal acoustique disparaît, l'afficheur s'efface et le clavier se débloque, en permettant de continuer avec la transaction ou de remettre à zéro le programme.

Si on ne peut effacer une condition d'erreur en appuyant sur

la touche , remettre la caisse enregistreuse à zéro en effectuant une des opérations de remise à zéro ci-après.

Opérations de Remise à zéro de la caisse enregistreuse

Si la caisse enregistreuse ne fonctionne pas, par exemple pendant la programmation et le signal d'erreur ne peut être

pas effacé en appuyant sur la touche , remettre à zéro

la caisse enregistreuse. Il y a 4 opérations de remise à zéro à effectuer ; **faire attention quand on choisit l'opération à exécuter, car on risque de effacer inutilement les données des comptes-rendus et les données de programmation de la caisse enregistreuse.**

Remise à zéro partielle

Une opération de Remise à Zéro Partielle libère seulement la mémoire opérationnelle de la caisse enregistreuse.

1. Tourner la clé de commande sur OFF.
2. Appuyer et tenir pressé  pendant que l'on presse



  .

Si la caisse enregistreuse reste encore dans une condition d'erreur, procéder avec la Remise à zéro totale des comptes-rendus.

Remise à zéro totale des comptes-rendus

Une opération de Remise à Zéro Totale des Comptes-rendus efface la mémoire de travail de la caisse enregistreuse, tous les totaux et tous les compteurs (toutes les données des comptes-rendus).

1. Tourner la clé de commande sur la position OFF.
2. Appuyer et tenir pressé  pendant que l'on presse

  .

Si la caisse enregistreuse reste encore dans une condition d'erreur, procéder avec la Remise à zéro totale, saisie d'une nouvelle langue exclue.

Remise à zéro totale, saisie d'une nouvelle langue exclue

L'opération Remise à zéro totale, saisie d'une nouvelle langue exclue efface la mémoire de travail de la caisse enregistreuse, tous les totaux et compteurs (toutes les données des comptes-rendus) ainsi que toutes les données de programmation de la caisse enregistreuse à l'exclusion des légendes de saisie d'une langue spécifique programmées. Faire très attention lors de l'utilisation de cette opération de remise à zéro.

1. Tourner la clé de commande sur la position OFF.
2. Appuyer et tenir pressé  pendant que l'on presse

  

3. Reprogrammer la caisse enregistreuse.

Si la caisse enregistreuse est toujours en condition d'erreur, procéder à l'opération Remise à zéro totale de toutes les données.

Remise à zéro totale des toutes les données

Une opération de Remise à Zéro Totale des Toutes les Données efface la mémoire de travail de la caisse enregistreuse, toutes les totaux et tous les compteurs (toutes les données des comptes-rendus) et efface toutes les données de programmation de la caisse enregistreuse. Faire attention quand on utilise cette opération de réinitialisation. Utiliser cette méthode seulement comme dernière résolution.

1. Tourner la clé de commande sur la position OFF.
2. Appuyer et tenir pressé  pendant que l'on presse



3. Réprogrammer la caisse enregistreuse.

Journal électronique

La caisse enregistreuse est équipée d'une mémoire de Journal Electronique dynamique (EJ) qui contient par défaut jusqu'à 9.000 lignes de données de ventes. Durant les transactions, les données de vente sont continuellement mémorisées dans cette mémoire de manière à être toujours mises à jour avec les dernières 9.000 lignes relatives aux informations des ventes effectives.



Vous pouvez, de toute manière, programmer la caisse enregistreuse en vue d'une opération de journal électronique standard. Dans ce cas, vous pouvez programmer la mémoire de manière à ce qu'elle contienne maximum 9.000 lignes de données avant d'être prête à l'effacement de la mémoire. Le journal électronique emmagasine toutes les tickets de ventes enregistrés dans les modes REG et MRG, en vous permettant d'imprimer cet enregistrement à tout instant ou lorsque la mémoire est presque pleine.

Pour programmer la caisse enregistreuse pour une opération de journal électronique standard :

1. Position de la clé de commande : **PRG**.
2. Appuyer sur les touches   .



NOTES : Vous pouvez aussi personnaliser les autres fonctions du journal électronique, jusqu'à une capacité de 13.000 lignes ou aussi pour emmagasiner des factures, en programmant les options de Système 40, 41, 42, 44, 45, 53 et 95. Voir "Options de Système" pour plus de détails.

Pour savoir combien de lignes sont encore disponibles dans le journal électronique, appuyer sur les touches



en mode REG et hors d'une transaction de vente.

Lorsque la mémoire du journal électronique est **presque pleine**, il reste moins de 700 lignes disponibles en mémoire. Un message est affiché qui indique le nombre de lignes qui restent et un bip sonore d'alarme sonnera au commencement et à la fin de chaque transaction accomplie; appuyez

sur  ou sur  et continuez votre transaction.

Ensuite, imprimer soit les contenus du journal électronique, comme expliqué au-dessous, ou continuer avec autre transactions.

Lorsque la mémoire du journal électronique est **pleine**, il reste moins de 300 lignes disponibles en mémoire. Un message est affiché qui indique que la mémoire du journal est à saturation avec un bip sonore d'alarme au début de la

transaction; appuyez sur  ou  et continuez votre transaction.

Ensuite, imprimer soit les contenus du journal électronique, comme expliqué au-dessous, ou continuer avec autre transactions ; se rappeler, en tous cas, que les données de transaction NE sont PAS mémorisées et que le ticket du compteur consécutif n'augmentera pas. Si on veut terminer

les transaction de vente, appuyer sur la touche .

Impression du contenu du journal électronique

Contrôler que le papier soit chargé dans l'imprimante.

1. Position de la clé de commande : **Z**.

2. Appuyer sur la touche .

Pour interrompre le compte rendu appuyer sur .

Pour effectuer l'impression, appuyez à nouveau sur .

Pour arrêter l'impression du compte rendu appuyez sur .





Lorsque les contenus du journal électronique sont imprimés, un message s'affiche et un signal sonore est émis pour indiquer que la capacité mémoire du JE a été reportée à son maximum de lignes programmées.

REMARQUE : On peut aussi imprimer les contenus du journal électronique avec le commutateur de commande sur la position X ; de cette manière, en tous cas, la mémoire électronique ne sera pas effacée.

Effacement de la mémoire du journal électronique sans imprimer les contenus

Les contenus de la mémoire du journal électronique sont effacés et **pas imprimés** :

1. Position de la clé de commande : **Z**.

2. Appuyer sur les touches    .

Vite démarre

Cette rubrique permet de programmer les caractéristiques basiques de la caisse enregistreuse, de moyen qu'on peut commencer à travailler immédiatement avec ce nouveau produit. Les informations sur les programmes et les transactions pour les compte-rendu gestion sont stockés dans la mémoire de la caisse enregistreuse que est protégée par les batteries tampons.

Avant de commencer à programmer la caisse enregistreuse ou d'effectuer des transactions de ventes, introduire les batteries pour sauvegarder les informations, en cas de coupure de courant ou si la caisse enregistreuse est débranchée de la prise de courant.

Vite Démarre de la Programmation

1. Insertion de la Langue

REMARQUES: Après avoir saisi la langue, la caisse enregistreuse effectuera automatiquement une remise à zéro et effacera toutes les données de programmation et de transaction emmagasinées.

1. Position de la clé de commande : **PRG**.
2. Appuyer sur la touche **9 6**.
3. Appuyez sur votre identification langue : **1** pour l'Espagnol, **2** pour le Français, **3** pour l'Allemand, **4** pour l'Hollandais, **5** pour le Portugais, **6** pour le Danois, **7** pour le Suédois, **8** pour toute autre langue, ou **0** pour l'Anglais.
4. Appuyer sur la touche **ECI/void**.

Exemple : Programmer la caisse enregistreuse pour imprimer en Français.

Taper/Appuyer sur : **9 6 2** **ECI/void**

Identificateur de la langue

2. Programmer les capacités du Journal électronique et du PLU

Définir comment vous voulez partager la mémoire de la caisse enregistreuse entre le nombre de PLUs et le nombre de lignes disponibles du Journal Electronique (EJ).

REMARQUES : Après exécution de la programmation, la caisse enregistreuse effectuera automatiquement une remise à zéro et effacera toutes les données de programmation et de transaction emmagasinées, sauf le langage programmé.

1. Position de la clé de commande : **PRG**.
2. Appuyer sur **9 5**.

3. Définissez comment vous désirez partager la mémoire: appuyez sur :

0 pour 1.500 PLUs et sur 9.000 lignes EJ I, par conséquent le système de répartition du tableau s'activera.

1 pour 500 PLUs et 12.000 lignes EJ, par conséquent le système répartition du tableau s'activera.

2 pour 1,500 PLUs et 11,000 lignes EJ, par conséquent le système de répartition du tableau s'activera,

3 pour 500 PLUs et 13.000 lignes EJ, par conséquent le système se désactivera.

4. Appuyer sur **ECI/void**.

Exemple : Programmer la mémoire de la caisse enregistreuse pour les 1.500 PLUs et les 9.000 lignes du EJ.

Taper/Appuyer sur : **9 5 0**

3. Taper la Date

1. Position de la clé de commande : **PRG**.
2. Taper la date courante en format JJMMAA.
3. Appuyer sur la touche **#/NS**.

Exemple : Taper la date le 25 mai 2005.

Taper/Appuyer sur : **2 5 0 5 0 5** **#/NS**

Jour Mois Année

4. Taper l'heure

1. Position de la clé de commande : **PRG**.
2. Taper l'heure courante dans le format 24 heures HH:MM.
3. Appuyer sur la touche **Xitime/EJ lines**.

Exemple : Taper l'heure 3:30 PM.

Taper/Appuyer sur : **1 5 3 0** **Xitime/EJ lines**

Heure Minutes

5. Taper un taux fixe de TVA

1. Position de la clé de commande : **PRG**.
2. Taper le **[nombre]** qui représente la TVA (1 pour la TVA1, 2 pour la TVA2, 3 pour la TVA3 et 4 pour la TVA4).
3. Appuyer sur la touche **S. Total/VAT**.
4. Taper le taux de la TVA. On peut utiliser jusqu'à cinq chiffres et on DOIT taper trois chiffres après la position du décimal désiré.
5. Appuyer sur la touche **TOTAL 2nd RC**.

Exemple : Taper le taux de la TVA1 de 5,50%.

Taper/Appuyer sur :

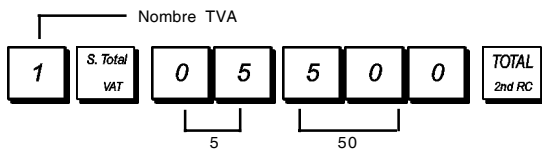

REMARQUE : Avant de changer le taux de la TVA, imprimer le compte-rendu financier Z. Pour des informations supplémentaires, se reporter à la rubrique "Comptes-rendus Financiers X1 et Z1".

Se reporter aux rubriques "Fractions d'Arrondi pour les calculs de la TVA" et "Impression des Informations sur la TVA sur le Ticket" pour des informations supplémentaire relatives à la TVA.

6. Programmation des rayons

Un total de 60 rayons est disponible. Programmer un rayon consiste à définir l'état du rayon et un prix associé au rayon. L'état du rayon consiste en un code à 9 chiffres qui caractérise le rayon comme suit :

- vente positive ou négative ;
- vente d'un article à l'unité ou multiple ;
- code HDLO (High Digit Lock Out ou Exclusion d'un nombre de chiffres élevé) qui empêche de saisir un article au-delà d'un certain nombre de chiffres ;
- code des taxes préalablement programmé ;
- utilisation d'une condition de taxe alternative (par exemple, taxe additionnelle) par rapport aux taxes programmées selon l'article vendu ;
- liaison à une des 10 catégories de marchandises maximum.

On peut ensuite assigner un prix préétabli au rayon.

On peut programmer le code d'état de rayon à 9 chiffres en utilisant les options suivantes (défauts en caractères gras) :

Vente positive/négative Vente d'un article à l'unité/multiple

0 = Rayon positif **0 = Vente d'un article multiple**
1 = Rayon négatif **1 = Vente d'un article à l'unité**

Code HDLO

0 = No HDLO
 1 = 0,01 - 0,09
 2 = 0,01 - 0,99
 3 = 0,01 - 9,99
 4 = 0,01 - 99,99
 5 = 0,01 - 999,99
 6 = 0,01 - 9999,99

Code d'état des taxes

00 = Non taxable
 01 = Taxable with TVA 1
 02 = Taxable with TVA 2
 03 = Taxable with TVA 3
 04 = Taxable with TVA 4

Condition de taxe alternative

00 = Non taxable
 01 = Taxable avec TVA 1
 02 = Taxable avec TVA 2
 03 = Taxable avec TVA 3
 04 = Taxable avec TVA 4

Catégorie de marchandises

00 - 10 (numéro de catégorie)

1. Position de la clé de commande : **PRG**.

2. Appuyer sur la touche pour saisir le mode de programmation de l'état du rayon.

3. Définir le rayon à programmer en tapant le numéro de rayon **[1 à 60]** puis appuyer sur la touche .

4. Taper le **[code de vente positive/négative]**, le **[code de vente d'un article à l'unité/multiple]**, le **[code HDLO]**, le **[code d'état des taxes]**, le **[code de condition taxe alternative]** et le **[numéro de liaison à la catégorie]** en se référant au tableau précédent. Il faut saisir un code d'état à 9 chiffres.

5. Appuyer sur la touche , puis sur la touche pour sortir.

6. Appuyer sur la touche pour saisir le mode de définition du prix associé au rayon.

7. Définir le rayon auquel associer le prix en tapant le numéro de rayon **[1 à 60]**, puis appuyer sur la touche .

8. Taper le **[prix unitaire]** à assigner, appuyer sur la touche puis sur pour sortir.

Exemple : Programmer le rayon 2 comme suit : vente positive d'un article multiple, pas de HDLO, TVA 2, TVA 3 alternative, liaison à la catégorie 3 et prix associé au rayon de €2,50.

Taper/Appuyer sur :

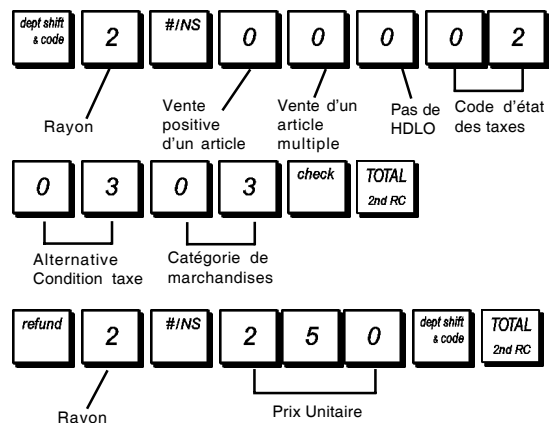

Après avoir programmé les rayons, on peut imprimer un compte-rendu qui indique les valeurs de programmation. Pour des informations détaillées, se reporter à la rubrique "Compte-rendu de Programmation des Rayons".

7. Programmation des articles à prix enregistré (PLU)

Programmer un article PLU signifie lui associer un ou deux articles préétablis (qui peut être rappelé en appuyant sur

ou) en lui associant une condition et en liant le PLU à un des rayons disponibles. La condition du PLU consiste en un code à 5 chiffres qui caractérise le PLU de la manière suivante :

- Définition d'un prix ouvert de manière à ce que vous puissiez remplacer un prix programmé par un prix alternatif pour le même article.
- Définition d'un des quatre taux de TVA à appliquer à l'article PLU.
- Définition d'un taux alternatif de TVA qui peut être appliqué à l'article PLU.

Hormis les PLUs de votre caisse enregistreuse qui sont disponibles, un total de 126 est organisé en trois niveaux bien différents (pages PLU). Chaque niveau contient 42 PLUs auxquels vous pouvez accéder directement. Par défaut,

appuyer sur pour accéder aux PLUs 1 à 42, pour

accéder aux PLUs 201 à 242 et pour accéder aux PLUs

301 à 342. Vous pouvez aussi définir la gamme de 42 PLUs qui peuvent être associés à chaque niveau. Se référer pour plus de détails à "Programmation de la page PLU".

Le code à 5 chiffres PLU peut être programmé de la manière suivante (défauts en caractères gras) :

Prix PLU ouvert

0 = PLU ouvert avec ou sans prix préétabli

1 = PLU ouvert sans prix préétabli

2 = prix PLU préétabli fixé

Code taxe

00 = Non taxable

01 = Taxable avec TVA 1

02 = Taxable avec TVA 2

03 = Taxable avec TVA 3

04 = Taxable avec TVA 4

Code taxe alternative

00 = Non taxable

01 = Taxable avec TVA 1

02 = Taxable avec TVA 2

03 = Taxable avec TVA 3



04 = Taxable avec TVA 4



Vous pouvez changer le nombre de PLUs disponibles jusqu'à 500 en programmant l'option de système 95 de 1 à 3, si la fonction du Tableau est active ou pas. Pour les détails, se reporter à la rubrique "Options du système".

1. Position de la clé de commande : **PRG**.

2. Appuyer sur la touche  pour saisir le mode de définition du prix du PLU, taper le numéro de PLU

[1 à 1500] puis appuyer sur la touche .

3. Tapez le [premier prix unité] que vous voulez attribuer au PLU, appuyez sur , tapez le [second prix unité] et appuyez sur , ensuite appuyez sur  pour quitter.

4. Appuyez sur  pour entrer le mode de définition de la condition du PLU, tapez le numéro PLU [1 à 1500] et ensuite appuyez sur .

5. Tapez sur [Condition prix ouvert], [Condition taxe] et [Taxe alternative] en se référant au tableau. Un code à cinq chiffres doit être entré.

6. Appuyez sur  suivi de  pour quitter.

7. Appuyer sur la touche  pour saisir le mode de définition de la liaison du PLU au rayon.

8. Taper le numéro de PLU [de 1 à 1500] en cours de programmation et appuyer sur la touche .

9. Taper le numéro de rayon [de 1 à 60] à relier au PLU. Si la taxe est requise pour un article PLU particulier, s'assurer de relier le numéro de PLU de l'article à un rayon programmé pour la taxe. Pour programmer un rayon pour la taxe, se reporter à la rubrique Programmation des rayons.

10. Appuyer sur la touche  puis sur la touche  pour sortir.

Exemple : Créer un prix 1 PLU comme suit : premier prix unité de € 2,69, second prix unité de € 1,00, PLU ouvert avec/sans prix préétabli, TVA standard taux 2, TVA alternative taux 4, et associé au rayon 3.

Taper/Appuyer sur :

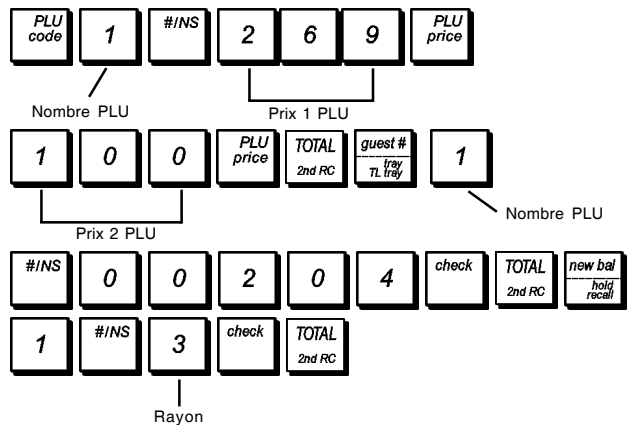

Après avoir programmé les articles PLUs, on peut imprimer le compte-rendu que indique les valeurs de la programmation. Pour des informations détaillées, se reporter à la rubrique "Compte-rendu de Programmation des PLUs".

Programmation et caractéristiques de la caisse enregistreuse

Les informations sur les programmes et les transactions pour les comptes-rendus gestion sont stockées dans la mémoire de la caisse enregistreuse qui est protégée par les batteries tampons.

Avant de commencer à programmer la caisse enregistreuse ou d'effectuer des transactions de ventes, introduire les batteries pour sauvegarder les informations, en cas de coupure de courant ou si la caisse enregistreuse est débranchée de la prise de courant.

Faire des changements à la programmation de la caisse enregistreuse

Si on veut changer la programmation initiale (comme un ajustement des taux de la TVA, des PLUs ou changer les taux) :

- Placer la clé de commande sur la position **PRG**.
- Remettre à zéro le programme en question et confirmer comme expliqué dans la rubrique successive.
- Placer la clé de commande sur un autre mode opératoire.

Tous les nouveaux articles insérer pendant la programmation seront automatiquement surimprimés sur les articles insérés précédemment pour le même programme.

Programmation Légende en utilisant la Feuille de Disposition Touches ou le Tableau Caractères

On peut programmer les légendes suivantes.









- Jusqu'à 1.500 noms de PLU d'un maximum de 12 caractères chacun.
- Jusqu'à 60 noms de rayons d'un maximum de 12 caractères chacun.
- Jusqu'à 10 noms de groupes de rayons d'un maximum de 12 caractères chacun.
- Jusqu'à 15 noms de vendeurs d'un maximum de 24 caractères chacun.
- En-têtes de tickets d'un maximum de 10 lignes d'un maximum de 24 caractères chacune.
- Pieds de page de tickets d'un maximum de 10 lignes d'un maximum de 24 caractères chacune.

- Jusqu'à 4 identificateurs de devises étrangères d'un maximum de 10 caractères chacun.
- Jusqu'à 5 identificateurs de moyens de paiement jusqu'à 12 caractères chacun.
- Jusqu'à 5 lignes pour partager la facture du paiement jusqu'à 24 caractères chacun.
- Jusqu'à 109 légendes de saisie d'une nouvelle langue d'un maximum de 10 caractères chacune.
- Jusqu'à 46 légendes de saisie d'une nouvelle langue d'un maximum de 24 caractères chacune.

Installer la feuille de programmation pour disposition caractères pour saisir des caractères majuscules ou minuscules, des caractères spéciaux ou des symboles. Utiliser le Tableau des caractères pour entrer les caractères qui ne sont pas disponibles sur la feuille. Le Tableau des Caractères peut aussi être utilisé pour entrer des caractères qui sont disponibles sur la feuille de disposition touches. Le tableau caractères peut aussi être utilisé pour saisir les caractères qui ne sont pas disponibles sur la feuille de disposition touches pour la programmation.

Utilisation de la Feuille de Disposition Touches pour la Programmation

Pour utiliser la feuille de disposition touche pour la programmation de texte, d'abord l'installer à la place de la feuille de transaction (en se référant à l'image 7), placer les lettres, les caractères spéciaux et les symboles désirés et ensuite appuyer sur la clé associée (les caractères sélectionnés seront affichés tout à fait à droite de l'afficheur).

- Pour attribuer une double largeur à un caractère particulier, appuyer sur la touche  avant d'appuyer sur la touche correspondant au caractère.
- Pour saisir un espace entre les caractères, appuyer sur la touche  .
- Si on doit utiliser la même touche pour les lettres consécutives d'une légende, appuyer sur la touche  entre les deux lettres.
- On peut effacer tous les caractères erronés en appuyant sur la touche  qui fournit la fonction d'espace arrière typique des ordinateurs.
- Pour se déplacer entre les lettres majuscules ON/OFF ou pour sélectionner la touche des caractères secondaires ou des symboles appuyer sur .
- Pour passer directement à un numéro d'enregistrement déterminé (par exemple, pour passer au numéro de rayon 4), taper le numéro d'enregistrement en utilisant le clavier numérique, puis appuyer sur la touche .
- Confirmer la légende finale en appuyant sur la touche .

Exemple : Taper le mot LIVRES.

Taper/Appuyer sur :

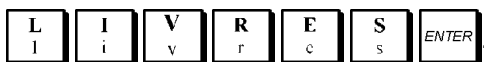

Utilisation de la Feuille de Disposition Touches pour la Programmation avec Tableau Caractères

Le Tableau des Caractères fournit toutes les lettres et les symboles que votre caisse enregistreuse est capable d'imprimer. Deux Tableaux des Caractères sont fournis : un qui est identifié par les "CAPS" en haut du côté gauche et qui doit être utilisé en mode CAPS activé, l'autre identifié par "Non CAPS" et qui doit être utilisé avec le mode CAPS désactivé.

- Pour basculer la caisse enregistreuse entre le mode **CAPS** et le mode **Non CAPS**, appuyer sur la touche .

Lorsque la caisse enregistreuse est en mode CAPS, une ligne apparaît du côté gauche de l'afficheur.

Utilisation du Tableau des caractères :

- En premier chercher la lettre ou le symbole désiré et ensuite repérer la clé correspondant indiquée dans la liste qui se trouve dans la première colonne à gauche.
- Allumer la caisse enregistreuse sur le mode CAPS ou Non CAPS selon le cas où les lettres ou les symboles requis sont placés.
- Appuyer sur la touche de la lettre sur le clavier de programmation texte le nombre de fois requis pour sélectionner le caractère en lisant le numéro sur la flèche en haut du Tableau.
- Confirmer la légende finale en appuyant sur la touche .

REMARQUE : Les lettres nationales spéciales accentuées ne sont pas affichées.

Exemple : Sélectionner les lettres à et ù.

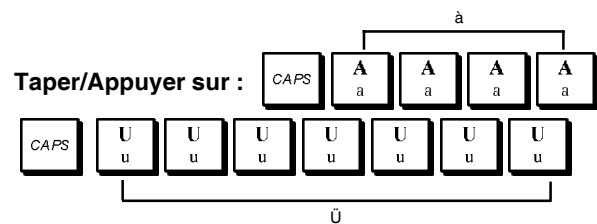

En-tête et pied de Page du Ticket

Par défaut votre caisse enregistreuse imprime un en-tête et un bas de page sur tous les tickets de caisse des clients. Lorsque la fonction du Tableau est active, par défaut la caisse enregistreuse imprime un en-tête et un bas de page sur les tickets du nouveau règlement, les factures et sur les tickets de révision/pro forma. Vous pouvez aussi personnaliser l'impression de l'en-tête et du bas de page en programmant les options du système 78, 79, 82, 83, 84, 85, 86 et 87. Voir la section "Options du Système" pour plus de détails.

L'en-tête et le bas de page du ticket par défaut consistent en 10 lignes de 24 caractères chacune. Vous pouvez changer l'en-tête et le bas de page du ticket par défaut en utilisant la feuille de disposition des touches de programmation et/ou le Tableau des Caractères pour entrer les caractères désirés.

1. Position de la clé de commande : **PRG**.
2. Appuyer plusieurs fois sur la touche  jusqu'à l'apparition du message indiquant la première ligne de l'en-tête du ticket ou la première ligne du pied de page du ticket.

3. Pour passer à une ligne d'en-tête ou de pied de page à personnaliser, taper le [numéro de ligne] sur le clavier numérique, puis appuyer sur la touche **RECORD**.
4. Saisir les lettres ou les caractères de la séquence à définir, puis appuyer sur la touche **ENTER**. On peut alors personnaliser la ligne suivante.
5. Répéter les passages 3 et 4, si on veut programmer les lignes des en-têtes ou des pied de pages encore libres.
6. Appuyer sur la touche **exit** pour sortir.

Exemple : Changer la troisième ligne de l'en-tête par défaut en VENTE EN COURS en utilisant la partie CAPS du Tableau des caractères.

Taper/Appuyer sur :

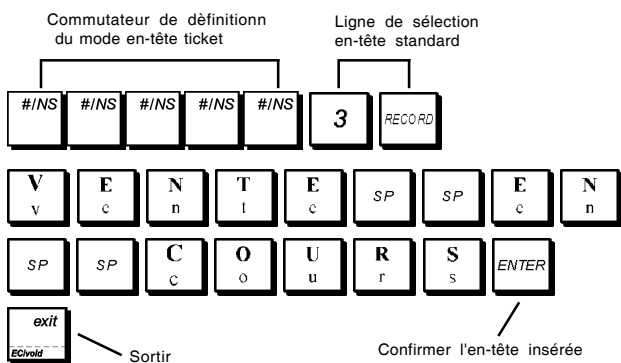

Programmation page PLU

Votre caisse enregistreuse possède 126 PLUs organisés en trois niveaux (ou pages) : PLUs 1 à 42 sur PLU Page 1, PLUs 201 à 242 sur PLU Page 2 et PLUs 301 à 342 sur PLU Page 3. Vous pouvez redéfinir les contenus des pages PLU en saisissant la gamme des 42 PLUs désirés à chaque page ou niveau.

1. Position clé de commande : **PRG**.
2. Tapez le premier numéro PLU [1 à 1500] de la gamme des 42 PLUs que vous voulez saisir et appuyez la touche de la page PLU correspondante **PLU page 1**, **PLU page 2** ou **PLU page 3**.
3. Si le nouveau PLUs saisi n'est pas programmé avec un prix, procéder comme expliqué dans la section "Programmer Prix Enregistrés" Fixed Price Look-Ups "(PLUs)".

Exemple : Saisir une gamme PLU de 51 à 92 à **PLU page 2**.

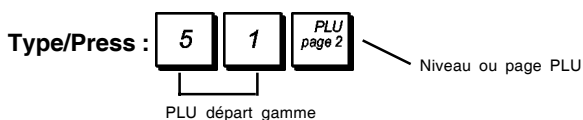

Taux de remise (-%) ou d'ajout (+%)

Programmer cette option permet de calculer automatiquement le taux de remise ou d'ajout prédéfini chaque fois qu'on appuie sur la touche **%1 RA** ou sur la touche **%2 PO**. On peut appliquer le taux de remise ou d'ajout à un seul article ou au total de la transaction de vente. Vous pouvez aussi saisir un pourcentage de limitation pour les suppléments ou les remises de manière à ce que les suppléments ou les remises au-dessus du pourcentage défini ne soient pas valables.

1. Position de la clé de commande : **PRG**.
2. Taper le [nombres] qui représentent le pourcentage désiré. On peut utiliser quatre chiffres à choisir entre 0 et 99,99. Il faut placer deux chiffres avant et après la virgule décimale.
3. Définir s'il s'agit d'un taux de remise ou d'ajout en appuyant sur le code correspondant indiqué ci-dessous :
0 = Taux d'ajout
1 = Taux de remise
4. Saisir, si nécessaire, une limitation de pourcentage pour les suppléments et les rabais. Jusqu'à quatre chiffres de 0 à 99,99 peuvent être utilisés. Deux chiffres doivent être placés avant la virgule décimale et deux chiffres après.
5. Appuyer sur la touche **%1 RA** ou **%2 PO** pour assigner le taux et la fonction à la touche correspondante.

Exemple : Programmer la touche correspondante **%1 RA** avec un taux d'ajout standard de 5,50 % et avec **%2 PO** un taux de remise standard de 10 % sans limitations.

Taper/Appuyer sur :

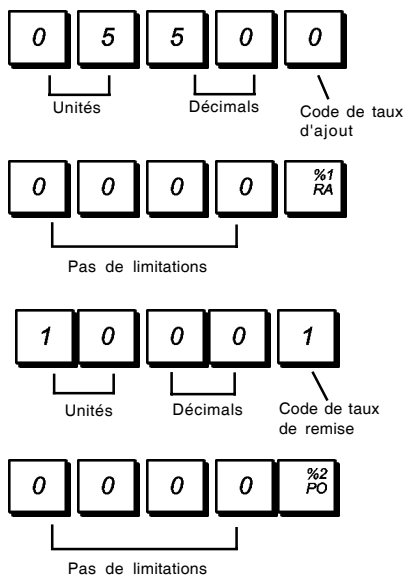

Sortie de Caisse (PO) ou Fond de Caisse (RA)

Une exclusion d'un nombre de chiffres élevé (HDLO) et une condition d'impression de ticket peuvent être saisis sur les

touches **%1 RA** et **%2 PO** lorsque ces touches sont utilisées pour les transactions de sortie de caisse et de fond de caisse. En saisissant une condition de HDLO, vous êtes sûr que le montant de votre sortie de caisse et de votre fond de caisse n'excèdent pas leur valeur maximum. En programmant la condition d'impression du ticket, vous pouvez décider ou pas si l'en-tête du ticket doit être imprimé sur les tickets de PO et RA. Appliquez votre sélection de la manière suivante (défauts en caractères gras) :

HDLO

- 0 = No HDLO**
1 = 0,01 - 0,09
2 = 0,01 - 0,99
3 = 0,01 - 9,99
4 = 0,01 - 99,99
5 = 0,01 - 999,99
6 = 0,01 - 9999,99

PO/RA en-tête Ticket

- 0 = Imprime l'en-tête**
1 = N'imprime pas l'en-tête

1. Position de la clé de commande : **PRG**.
2. Appuyer sur ou pour entrer la programmation de la touche relative.
3. Taper le code désiré HDLO à en se référant au tableau ci-dessus.
4. Taper la condition d'impression de l'en-tête ticket désiré PO/RA ou .
5. Appuyer sur ou à nouveau pour quitter le mode de programmation.

Exemple : Saisir un HDLO de 2 chiffres maximum à et décider de ne pas imprimer l'en-tête ticket.

Taper/Appuyer sur :

Touche +/-

Une exclusion de nombre de chiffres élevé (HDLO) et une condition positive ou négative peuvent être attribués à la touche . Vous pouvez limiter le nombre de chiffres, c'est-à-dire la valeur maximum des opérations de la touche plus ou moins, de 1 à 6 chiffres. Ceci garantira que la somme n'excédera pas la valeur maximum. Vous pouvez aussi saisir une remise (-) ou un supplément ou ajout (+) à cette touche pour ainsi escompter ou augmenter la somme spécifique.

Activer cette fonction en sélectionnant une des options suivantes (défauts en caractères gras) :

Exclusion d'un nombre de chiffres élevé

0 = No HDLO
 1 = 0,01 - 0,09
 2 = 0,01 - 0,99
 3 = 0,01 - 9,99
 4 = 0,01 - 99,99
 5 = 0,01 - 999,99
 6 = 0,01 - 9999,99

Remises ou ajouts ou suppléments

0 = Négatif (remises)
 1 = Positif (supplément)

1. Position de la clé de commande : **PRG**.
2. Taper le code HDLO requis [de 0 à 6] en se référant au tableau ci-dessus.
3. Taper la remise ou le supplément ou .
4. Appuyer sur la touche .

Exemple : Saisir un maximum de 5 chiffres et attribuer une condition de remise à cette touche.

Taper/Appuyer sur :

Code HDLO Remise

Touches de Paiement

Les touches de paiement en espèces, par chèques, par carte bancaire et par carte de crédit 1 et 2 peuvent être programmées selon vos besoins. La programmation des touches de paiement consiste en l'attribution d'un code à 4 chiffres qui caractérise la touche de la manière suivante :

- Condition d'exclusion d'un nombre de chiffres élevé (HDLO) au moyen duquel vous interdisez le paiement d'un certain nombre de chiffres au dessus d'un certain montant.
- Paiement exact obligatoire ou pour ne pas terminer une transaction de vente.
- Calculer ou pas la monnaie à donner au client.
- Ouvrir ou pas le tiroir caisse lorsque la touche de paiement est appuyée.

Une condition de touche avec code à 4 chiffres peut être programmée de la manière suivante (défauts en caractères gras) :

HDLO

0 = No HDLO
 1 = 0,01 - 0,09
 2 = 0,01 - 0,99
 3 = 0,01 - 9,99
 4 = 0,01 - 99,99
 5 = 0,01 - 999,99
 6 = 0,01 - 9999,99

Paiement exact

0 = Non requis
 1 = Requis

Monnaie autorisée

0 = Monnaie autorisée
 1 = Monnaie non autorisée

Tiroir ouvert

0 = Tiroir ouvert
 1 = Ne pas ouvrir le tiroir

1. Position de la clé de commande : **PRG**.
2. Taper pour programmer , pour programmer , pour programmer , pour programmer ou pour programmer et ensuite appuyer sur .
3. Taper le [Code HDLO], [Condition Paiement], [Condition Reste] et les codes [Condition Tiroir] en se référant au Tableau et ensuite appuyer sur pour quitter.

Exemple : Programmer de la manière suivante : non HDLO, montant exact du paiement requis pour terminer la transaction, calculer la monnaie à rendre et ouvrir le tiroir lorsque la touche est pressée.

Taper/Appuyer sur :

Code à 4 chiffres

Touche #/NS

Par défaut, en appuyant sur la touche le tiroir caisse s'ouvre sans enregistrer aucun montant. Par l'intermédiaire d'un code à 6 chiffres, vous pouvez programmer cette touche pour être active de la manière suivante :

- Ouvrir ou ne pas ouvrir le tiroir caisse
- Opérations en modes REG ou MGR ou en mode exclusivement MGR

- Imprimer ou ne pas imprimer l'enregistrement du ticket
- Imprimer ou ne pas imprimer un enregistrement ticket avec en-tête
- Enregistrer ou ne pas enregistrer une non vente sur le journal électronique
- Mettre à jour ou pas le numéro consécutif du ticket du compte.

Le code à 6 chiffres  peut être programmé en utilisant les options suivantes (défauts en caractères gras) :

Tiroir Ouvert
0 = Tiroir ouvert
 1 = Ne pas ouvrir le tiroir



Position Contrôle
0 = Opérationnel en modes REG et MGR
 1 = Opérationnel en mode exclusivement MGR

Imprimer Ticket
0 = Imprimer ticket
 1 = Ne pas imprimer ticket

Imprimer en-Tête Ticket
0 = Imprimer en-tête ticket
 1 = Ne pas imprimer en-tête ticket

Enregistrement Journal Elect.
0 = Enregistre une non vente sur le journal électronique
 1 = N'enregistre pas une non vente sur le journal électronique

Numéro Ticket Consécutif
0 = Ajoute le numéro de ticket consécutif
 1 = N'ajoute pas le numéro de ticket consécutif

1. Position de la clé de commande : **PRG**.
2. Appuyer sur   pour allumer le mode de programmation.
3. Taper sur le code [**Tiroir Ouvert**], [**Position Contrôle**], [**Impression Ticket**], [**Impression Ticket en-Tête**], [**Enregistrement Journal Électronique**], [**Numéro Ticket Consécutif**] en se référant au tableau ci-dessus.
4. Appuyer sur  pour quitter.

Exemple : Programmer  de manière à ce que le tiroir caisse s'ouvre lorsqu'elle est pressée, est opérationnel en mode MGR uniquement, imprime un enregistrement ticket de non vente sans en-tête, enregistre une non vente sur le journal électronique et augmente le numéro consécutif de ticket.

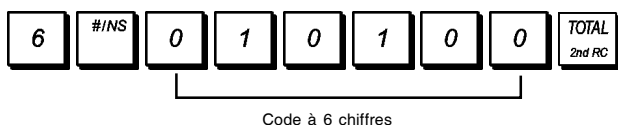

Taper/Appuyer :



Noms des rayons code HDLO

On peut assigner un nom avec jusqu'à 12 caractères à chacun de 60 rayons disponibles. Le nom du rayon sera imprimé sur les tickets des clients, sur les comptes-rendus du journal et sur toutes les comptes-rendus gestion.

1. Position de la clé de commande : **PRG**. Feuille de disposition touches pour la programmation installée.
2. Appuyer plusieurs fois sur la touche  jusqu'à l'apparition du message indiquant le premier rayon personnalisable.

3. Pour passer à un rayon à personnaliser, taper le numéro de rayon **[de 1 à 99]** sur le clavier numérique, puis appuyer sur la touche .
4. Saisir les lettres ou les caractères de la séquence à définir, puis appuyer sur la touche . On peut alors personnaliser le rayon suivant.
5. Répéter les passages 3 et 4 pour toutes les noms de rayons désirés.
6. Appuyer sur la touche  pour sortir.





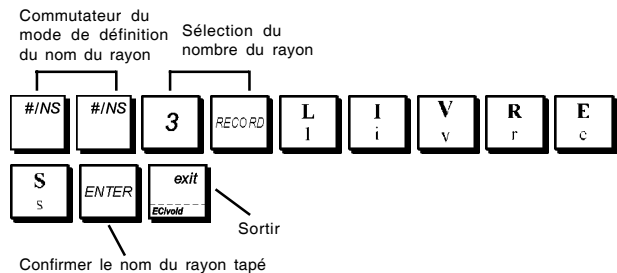

Exemple : Nommer le rayon 3 "LIVRES" en utilisant la partie CAPS du Tableau des caractères.

Taper/Appuyer sur :



Noms de groupes de rayons

On peut assigner un nom de 12 caractères maximum à chacune des 10 catégories de marchandises (groupes de rayons) disponibles. Les noms de catégories de marchandises définis seront imprimés sur les tickets des clients, les comptes-rendus du journal et tous les comptes-rendus de gestion.

1. Position de la clé de commande : **PRG**. Feuille de disposition touches pour la programmation installée.
2. Appuyer plusieurs fois sur la touche  jusqu'à l'apparition du message indiquant le premier groupe de rayons personnalisable.
3. Pour passer à un groupe de rayons à personnaliser, taper le numéro de groupe de rayons  à   sur le clavier numérique, puis appuyer sur la touche .
4. Saisir les lettres ou les caractères de la séquence à définir, puis appuyer sur la touche . On peut alors personnaliser le groupe de rayons suivant.
5. Répéter les passages 3 et 4 pour tous les noms de groupes de rayons désirés.
6. Appuyer sur la touche  pour sortir.

Exemple : Nommer le groupe de rayons 1 "EPICERIE" en utilisant la partie CAPS du Tableau des caractères.

Taper/Appuyer sur :

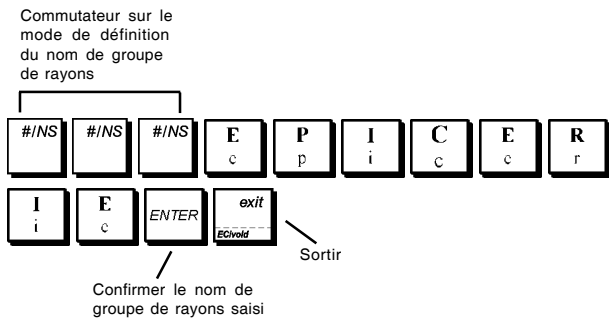

Nom des articles PLU

Après avoir associé un prix à un code PLU, on peut nommer le PLU pour identifier le produit que il représente. Le nom que on peut associer au code du PLU peut être long jusqu'à 16 caractères. Le noms des PLUs insérés seront imprimés sur les tickets de clients, les comptes-rendus du journal et sur le compte-rendu gestion du PLU.

1. Position de la clé de commande : **PRG**. Feuille de disposition touches pour la programmation installée.
2. Appuyer sur la touche **#/NS** pour afficher le message que indique le premier PLU.
3. Pour passer à un PLU à personnaliser, taper le numéro de PLU [de 1 à 1500] sur le clavier numérique, puis appuyer sur la touche **RECORD**.
4. Saisir les lettres ou les caractères de la séquence à définir, puis appuyer sur la touche **ENTER**. On peut alors personnaliser le PLU suivant.
5. Répéter les passages 3 et 4 pour toutes les noms de PLUs désirés.
6. Appuyer sur la touche **exit** pour sortir.

Exemple : Nommer le PLU 2 " CAFE " en utilisant la partie CAPS du Tableau des caractères.

Taper/Appuyer sur :

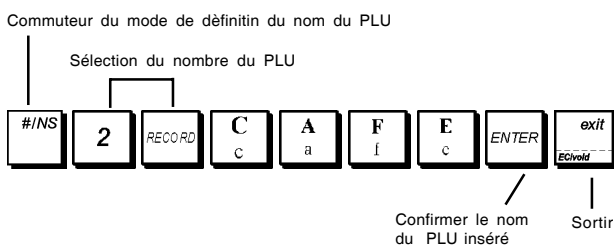

Identificateurs de Moyens de Paiement

Vous pouvez attribuer un nom jusqu'à 12 caractères à chaque moyen de paiement (en espèces, par chèque, par carte bancaire, par carte de crédit 1 et 2) qui peuvent être utilisés pour les paiements. Le nom du moyen de paiement que vous définissez sera imprimé sur le ticket du client, sur le compte rendu du journal et sur tous les comptes rendus de gestion.

1. Position de la clé de commande : **PRG**. Feuille de disposition touches pour la programmation installée.

2. Appuyer sur **#/NS** plusieurs fois de suite jusqu'à ce qu'apparaisse un message qui indique le moyen de paiement customisé. Pour personnaliser la légende de la seconde carte de crédit, taper **5** sur le clavier numérique, puis appuyer sur la touche **RECORD**.
3. Saisir les lettres ou les caractères de la séquence à définir, puis appuyer sur la touche **ENTER**. On peut alors nommer la carte de crédit suivante.
4. Appuyer sur la touche **exit** pour sortir.

Exemple : Identify credit card 1 as "VISA" by using the CAPS character table.

Taper/Appuyer sur :

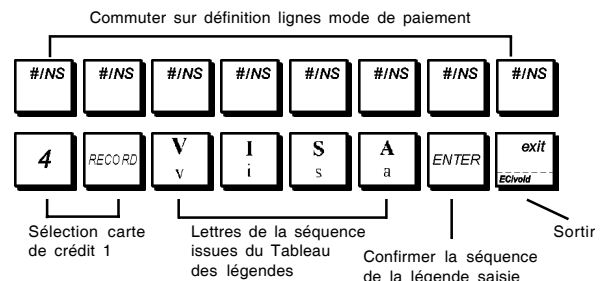

Lignes pour le partage additionnel des factures de paiement

Lignes pour le partage additionnel des factures de paiement
Vous pouvez personnaliser jusqu'à 5 lignes de maximum 5 caractères pour le partage additionnel d'une facture de paiement requise et émise lorsque la note du restaurant est partagée entre les différentes personnes de la table.

1. Position clé de contrôle : **PRG**. Feuille de disposition programmation touches installée.
2. Appuyer sur **#/NS** plusieurs fois jusqu'à affichage du message qui indique la première ligne personnalisée du partage additionnel de la facture. Pour sauter à un numéro de ligne déterminé, taper le numéro [1 à 5] et appuyer sur **RECORD**.
3. Saisir les lettres ou les caractères de la ligne que vous voulez définir et appuyer sur **ENTER**.
4. Appuyer sur **exit** pour quitter.



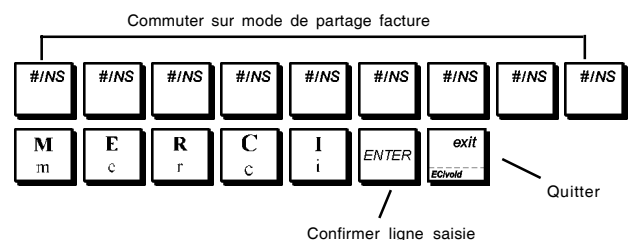

Exemple : Ecrire "MERCi" sur la première ligne de la facture du partage additionnel.

Type/Press :



Personnalisation des légendes machine (saisie d'une nouvelle langue)

Votre caisse enregistreuse a au total 109 légendes opérationnelles ayant chacune de 2 à 10 caractères de manière à personnaliser ou customiser votre propre langage. La caisse enregistreuse dispose de 8 langues déjà programmées qu'on peut sélectionner, mais on peut aussi définir des séquences dans une langue spécifique pour chacune des légendes, imprimées et affichées par la caisse enregistreuse, qui répondent le mieux à ses propres besoins. Avec une commande de sélection spécifique, vous pouvez aussi personnaliser des lignes de 46 additionnelles légendes imprimées ayant jusqu'à 24 caractères chacune. Après la programmation, pour pouvoir utiliser ses légendes personnalisées, changer la sélection de langue de la caisse enregistreuse en "Saisie d'une nouvelle langue" en programmant les options du système de 96 à 8 comme indiqué sous la rubrique "Définition de la langue".

1. Position de la clé de commande : **PRG**.
2. Appuyer plusieurs fois sur la touche  jusqu'à l'apparition du message "TXT - S001" indiquant la première séquence de légendes personnalisable sur les 109 séquences disponibles ou du message "TXT - L01" indiquant la première séquence sur les 46 légendes imprimées disponibles.
3. En se référant au Tableau des légendes de saisie d'une nouvelle langue figurant à la fin de ce manuel, sélectionner la séquence du message à personnaliser. Pour passer à une séquence spécifique, taper le numéro de la séquence [de 1 à 109] à personnaliser, puis appuyer sur la touche .
4. Saisir les lettres ou les caractères de la séquence à définir, puis appuyer sur la touche . On peut alors personnaliser la séquence suivante.
5. Répéter les passages 3 et 4 pour toutes les séquences de légendes désirées.
6. Appuyer sur la touche  pour sortir.



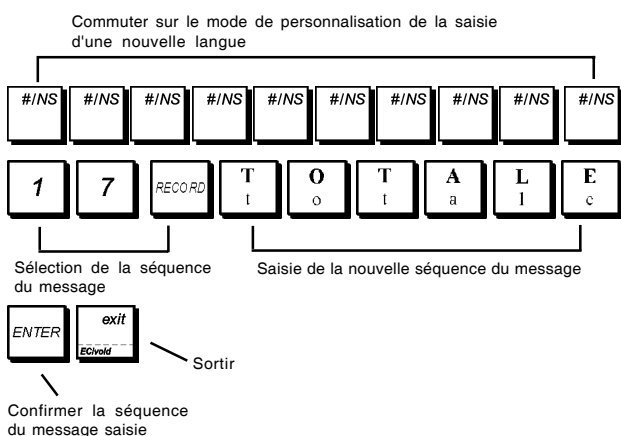

REMARQUE : Ne pas oublier de changer la sélection de langue de la caisse enregistreuse en " Saisie d'une nouvelle langue " en programmant les options du système de 96 à 8 comme indiqué sous la rubrique " Définition de la langue " .

Exemple : Personnaliser la séquence du message " TOTAL " en " TOTALE " en utilisant la partie CAPS du Tableau des caractères.

Taper/Appuyer sur :







Pour voir comment les légendes de saisie d'une nouvelle langue ont été programmées, imprimer un compte-rendu de programmation de la saisie d'une nouvelle langue. Appuyer

sur les touches   ou   puis sur la touche .

Taux de change de devises étrangères

On peut programmer jusqu'à quatre différentes changes de devises étrangères. La valeur de devises étrangères est affichée quand la touche  est appuyée pendant une transaction de vente.

1. Position de la clé de commande : **PRG**.
2. Taper le numéro identificateur de  à  correspondant au taux de change de devise étrangère que on veut définir.
3. Appuyer sur la touche .
4. Taper le [position de la virgule décimale] du taux de change (0-8 chiffres après la virgule décimale).
5. Taper la [position de la virgule décimale] du montant converti (0-3 chiffres après la virgule décimale).
6. Taper le [taux de change] en utilisant jusqu'à six chiffres sans spécifier aucune virgule décimale.
7. Appuyer sur la touche .



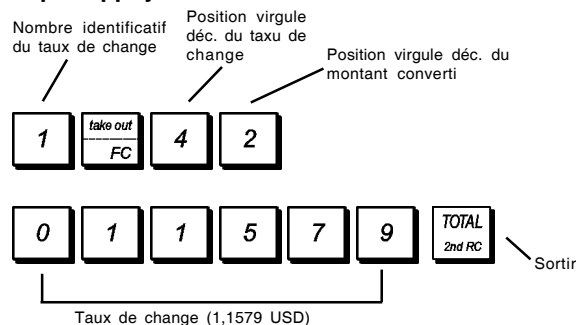

Exemple : Programmer en premier le change de taux comme suivie : 1 EUR = 1,1579 USD.

Taper/Appuyer sur :



Descripteurs de devises étrangères

On peut définir un descripteur de devise long jusqu'à 10 caractères pour chacun de quatre taux de change programmés. Le descripteur de devise étrangère utilisé sera imprimé sur le ticket du client pendant les transactions de vente finalisées au paiement en devise étrangère, et sur le compte-rendu gestion.

1. Position de la clé de commande : **PRG**. Feuille de disposition touches pour la programmation installée.
2. Appuyer sur la touche  jusqu'à l'apparition du message que indique la première de quatre possibles taux de change de devises étrangères.
3. Pour passer à une devise étrangère à identifier, taper le numéro de devise de  à  sur le clavier numérique, puis appuyer sur la touche .

- Saisir les lettres ou les caractères de la séquence à définir, puis appuyer sur la touche **ENTER**. On peut alors identifier la devise étrangère suivante.
- Répéter les passages 3 et 4 si on veut assigner un descripteur aux devises étrangères restées, si définies.
- Appuyer sur la touche **exit** pour sortir.

Exemple : Taper le nom de la devise étrangère 1 "USD" en utilisant le clavier.

Taper/Appuyer sur :

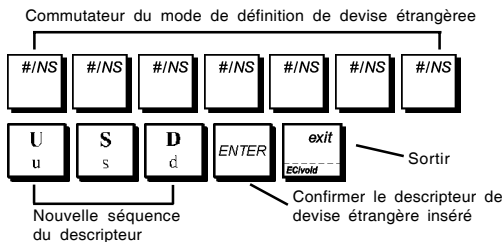

Option d'arrondi pour les devises suisse, danoise, suédoise et pour l'euro

Pour le franc suisse, la couronne danoise, la couronne suédoise et l'euro, on peut programmer la machine de moyen que le montant de la transaction soit automatiquement arrondi, quand les touches **S. Total**, **VAT**, **TOTAL**, **2nd RC** de la [tender]

(monnaie) sont appuyées. L'arrondi obtenu sera affiché sur l'afficheur opérateur et client, imprimé sur le ticket du client et sur le compte-rendu du journal. Les ajustements de totaux sont indiqués dans le compte-rendu financier.

Etablissement de l'Option arrondi

En se référant à la rubrique "Options du système", si on établit à la Condition 21 de la Machine la relative valeur (1, 2, 3 ou 4), on peut programmer la machine de moyen qu'elle complète le sous-total ou les valeurs de la monnaie ou la devise relative.

Positionnement des virgules décimales

- Position de la clé de commande : **PRG**.
- Taper le numéro de code [0, 1, 2 ou 3] pour sélectionner le format désiré comme indiqué dans le tableau suivant :

Numéro de l'état	Format
0	x
1	x,x
2	x,xx (défaut)
3	x,xxx

- Appuyer sur la touche **check**.

Exemple : Programmer la caisse enregistreuse de moyen que trois chiffres restent dans le côté gauche après la virgule décimale.

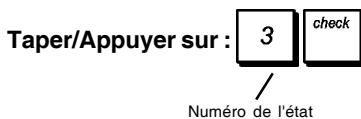

Fractions arrondies pour le calcul de la TVA

L'option d'arrondi de fractions sert à arrondir les chiffres décimaux au nombre entier supérieur ou inférieur le plus proche et elle est utilisée pour calculer le taux de taxation et le taux de remise.

Choisir une des trois options suivantes pour sélectionner l'arrondi nécessaire :

Numéro de l'état	Fractions arrondies
0	une fraction de centime est arrondie au dessous d'un centime.
50	une fraction sous le demi-centime est arrondie sous le centime, une fraction au dessus d'un demi-centime est arrondie au dessus d'une centime (dé-faut).
99	une fraction d'un centime est arrondie au dessus d'un centime.

- Position de la clé de commande : **PRG**.
- Taper le numéro de code [0, 50 ou 99] pour sélectionner l'arrondi de fractions désiré.

- Appuyer sur la touche **charge**.

Exemple : Programmer le code d'arrondi code de moyen que la fraction sous le demi-centime est arrondie au dessous d'un centime, une fraction au dessus d'un demi-centime est arrondie au dessous d'un centime.

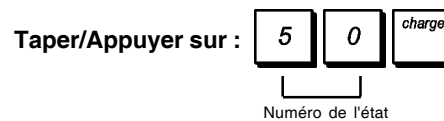

Impression des informations sur la TVA sur le ticket du client

On peut programmer que la caisse enregistreuse imprime les informations sur la TVA sur le ticket du client, selon le requises de vos affaires ou de votre Pays.

Programmation de la caisse enregistreuse pour imprimer les informations sur la TVA demandées

En se référant à la rubrique "Options du système", si on établit les conditions de la machine 71, 72, 73, 74, 75, et 76 on peut programmer la caisse enregistreuse de moyen qu'elle imprime les informations sur la TVA nécessaires.

- Position de la clé de commande : **PRG**.
- Taper le [code de condition de la machine] suivi par le code **1**, ensuite appuyer sur la touche **ECI void**.
- Placer la clé de commande sur la position **OFF**.

Ticket avec le Total de toutes les Sommes avec TVA Calculées (TL - TVA) - Condition de la Machine 71

TOTAL	*26.00	
AMOUNT	*50.00	
CHANGE	*24.00	
TL-VAT	*3.56	Somme des taux TVA totaux individuels

Ticket avec le Total des Ventes Taxées Partagé par Taux (TVA) - Condition de la Machine 72

TOTAL	¥26.00	
AMOUNT	¥50.00	
CHANGE	¥24.00	
VAT1 5.5%	¥0.08	TVA totaux par taux programmé
VAT2 10%	¥0.68	
VAT3 19%	¥0.80	
VAT4 20%	¥2.00	

Ticket avec total des ventes et division par taux de la TVA (MT - TTC) - Condition machine 73

TOTAL	¥26.00	
AMOUNT	¥50.00	
CHANGE	¥24.00	
TXBL_W_1 5.5%	¥1.50	Total des ventes avec division par taux de la TVA
TXBL_W_2 10%	¥7.50	
TXBL_W_3 19%	¥5.00	
TXBL_W_4 20%	¥12.00	

Ticket avec total général des ventes et TVA (TL - TTC) - Condition machine 74

TOTAL	¥26.00	
AMOUNT	¥50.00	
CHANGE	¥24.00	
TXBL_TL_W	¥26.00	Total général des ventes avec TVA

Ticket avec total des ventes sans division par taux de la TVA (MT - TH) - Condition machine 75

TOTAL	¥26.00	
AMOUNT	¥50.00	
CHANGE	¥24.00	
TXBL_O_1 5.5%	¥1.42	Total des ventes sans division par taux de la TVA
TXBL_O_2 10%	¥6.82	
TXBL_O_3 19%	¥4.20	
TXBL_O_4 20%	¥10.00	

Ticket avec total des ventes sans TVA (TL-HT) - Condition machine 76

TOTAL	¥26.00	
AMOUNT	¥50.00	
CHANGE	¥24.00	
TXBL_TL_O	¥22.44	Total des ventes sans TVA

Système vendeur

Le système vendeur est une fonction de sécurité spéciale qui permet de contrôler l'accès à la caisse enregistreuse et de contrôler le nombre de transactions et de ventes jusqu'à 15 Vendeurs.



La caisse enregistreuse sort de l'usine avec le système vendeur non habilité. Lorsque le système vendeur est désactivé, on peut utiliser librement la caisse enregistreuse.

On peut activer le système vendeur pour disposer d'un certain niveau de protection et de contrôle des ventes. Le système vendeur activé, on peut utiliser la caisse enregistreuse après avoir saisi simplement un numéro de vendeur de 1 à 15 ou un numéro de vendeur et son code secret à 3 chiffres selon le niveau de sécurité programmé.

On peut aussi programmer des quatre fonctions reliées aux vendeurs. Pour des information supplémentaires, se reporter à la rubrique "Options du système", Conditions Machine 6, 7, 8, 32 et 62.



Activation du système vendeur

1. Position de la clé de commande : **PRG**.

2. Appuyer sur les touches   .

Désactivation du système vendeur

1. Position de la clé de commande : **PRG**.

2. Appuyer sur les touches   .

Programmation d'un état opératoire et d'un code secret associé au vendeur

Le système vendeur actif, on peut assigner un code d'état opératoire à 8 chiffres à chaque vendeur qui définit si certaines activités sont autorisées ou non. Il faut alors également définir un code secret à 3 chiffres que le vendeur devra saisir pour accéder aux fonctions de la caisse enregistreuse.

La liste ci-dessous indique les activités pouvant être autorisées ou non pour chaque vendeur en utilisant les codes correspondants (défauts en caractères gras).

Saisie d'annulations
0 = Habilitée
1 = Non habilitée

Saisie de remboursements
0 = Habilitée
1 = Non habilitée

Saisie de % négatifs
0 = Habilitée
1 = Non habilitée

Saisie de sorties de caisse
0 = Habilitée
1 = Non habilitée

Rayon négatif et transactions PLU
0 = Habilitée
1 = Non habilitée

Saisie de coupons
0 = Habilitée
1 = Non habilitée

Emission facture extra
0 = Habilitée
1 = Non habilitée



Mode Exercice
0 = Vendeur normal
1 = Vendeur en exercice

REMARQUE : Par défaut, le code d'état opératoire à 8 chiffres suivant est assigné à tous les vendeurs : 0000000. Ils sont donc programmés comme vendeurs normaux non autorisés à effectuer les opérations indiquées ci-dessus. Elles sont par conséquent programmées comme vendeur normal habilité pour effectuer les opérations indiquées ci-dessus.

Si un vendeur particulier n'est pas autorisé à effectuer certaines opérations, il peut toutefois effectuer ces opérations en mode Gestion. Dans ce cas, il faut commuter la clé de commande sur la position MGR de sorte qu'il puisse effectuer toutes les activités indiquées ci-dessus, sauf en mode Exercice.

Le système vendeur actif.

1. Position de la clé de commande : **PRG**.

2. Taper le numéro de  à   correspondant au vendeur à programmer, puis appuyer sur la touche



3. Taper le [code de saisie d'annulations], le [code de saisie de remboursements], le [code de saisie de % négatifs], le [code de saisie de sorties de caisse], le [Rayon Négatif et Code de Transaction PLU], le [code de saisie de coupons], le [Emission Facture Extra] et le [code du mode Exercice] dans cet ordre et en se référant au tableau précédent. Il faut saisir un code d'état à 8 chiffres.

4. Appuyer sur la touche .



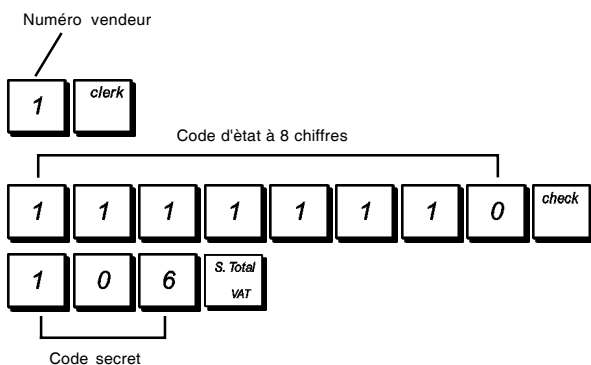

5. Définir un code secret à 3 chiffres en tapant trois [touches numériques], puis appuyer sur la touche .

Exemple : Désactive le vendeur 1 pour toutes les activités, programme comme un vendeur non opérationnel et attribue un code secret 106.

Taper/Appuyer sur :



Insersion d'un numéro vendeur/un code secret avant le opérations de la caisse enregistreuse



1. Position de la clé de commande : **REG** ou **MGR**.
2. Taper le numéro Vendeur de  à  et appuyer sur la touche .
3. Taper le code secret correspondant à 3 chiffres (si programmé) et appuyer sur la touche .

Le numéro vendeur est affiché (1 15) pour identifier le vendeur qui est en action et on peut maintenant exécuter les transactions. Le numéro de vendeur ou le nom programmé sera imprimé sur les tickets de vente et sur les comptes-rendus de gestion.

Noms des vendeurs

On peut programmer un nom vendeur ou identifier jusqu'à 24 caractères en utilisant le clavier alphanumérique ou le Tableau des Caractères. Il sera imprimé automatiquement sur tous les tickets, comptes rendus du journal et les comptes rendus de gestion.

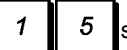
1. Position de la clé de commande : **PRG**. Feuille de disposition touches pour la programmation installée.
2. Commuter la caisse enregistreuse sur le mode de définition du nom de vendeur en appuyant plusieurs fois sur la touche  jusqu'à l'apparition du message indiquant le premier numéro de vendeur.

3. Pour passer à un vendeur à identifier, taper le numéro de vendeur de  à  sur le clavier numérique, puis appuyer sur la touche .

4. Saisir les lettres ou les caractères de la séquence à définir, puis appuyer sur la touche . On peut alors identifier le vendeur suivant.

5. Répéter les passages 3 et 4 pour tous les noms de vendeurs désirés.

6. Appuyer sur la touche  pour sortir.

Exemple : Programmer **Alex** comme nom du vendeur numéro 1 en utilisant la partie CAPS du Tableau des caractères.

Taper/Appuyer sur :

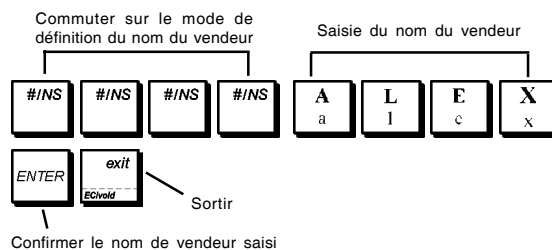



Mots de passe de gestion

On peut définir deux mots de passe de gestion différents, l'un pour empêcher l'accès non autorisé aux modes **PRG** et **Z** de la machine, l'autre pour empêcher l'accès non autorisé au mode **X**.

Du moment que le compte rendu de gestion du mode Z remet à zéro les transactions totales, un mot de passe gestion évite une remise à zéro involontaire de ces totaux par du personnel non autorisé. Le mot de passe du mode X protège la confidentialité des données des comptes-rendus de transaction.

Définition d'un mot de passe de gestion des modes PRG et Z

1. Position de la clé de commande : **PRG**.
2. Appuyer sur  puis sur .
3. Taper le mot de passe gestion à 4 chiffres et appuyer sur la touche .



REMARQUE : Si on choisit comme mot de passe gestion 0000, la fonction de sécurité du mot de passe ne fonctionnera.

Exemple : Définir le mot de passe de gestion 9876 pour les modes PRG et Z.

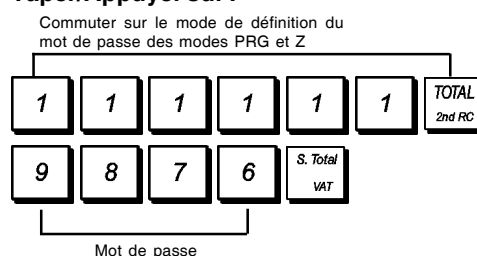
Taper/Appuyer sur :

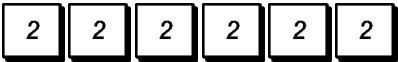

Définition d'un mot de passe de gestion du mode X

1. Position de la clé de commande : **PRG**.
2. Appuyer sur  puis sur .
3. Taper son mot de passe de gestion à 4 chiffres et appuyer sur la touche .

REMARQUE : Si on choisit comme mot de passe gestion 0000, la fonction de sécurité du mot de passe ne fonctionnera.

Exemple : Définir le mot de passe de gestion 6789 pour le mode X.

Taper/Appuyer sur :

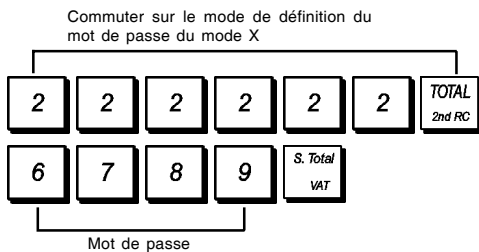

Annulation des mots de passe de gestion des modes PRG, Z et X

Pour annuler un mot de passe des modes PRG, Z ou X, programmer le mot de passe  en suivant les instructions figurant dans les rubriques " Définition d'un mot de passe de gestion des modes PRG et Z " et " Définition d'un mot de passe de gestion du mode X ".

Utilisation de la caisse enregistreuse dans le Mode protégé par mot de passe

Si on a défini un mot de passe de gestion pour protéger la caisse enregistreuse de l'accès non autorisé aux modes PRG, Z et X, procéder comme suit pour saisir le mot de passe spécifique :

1. Position de la clé de commande : **PRG**.
2. Taper le mot de passe spécial à 4 chiffres.
3. Appuyer sur la touche .

Mode exercice

Le mode exercice permet d'utiliser la caisse enregistreuse pour exécuter des vraies transactions de ventes pour apprendre les procédures. Toutes les transactions exécutées dans ce mode ne sont pas enregistrées dans les comptes rendus financiers et les tickets de ventes ne sont pas numérotés en succession. Quand la caisse enregistreuse est tournée en mode exercice, toutes les transactions d'exercice seront effectuées en mode **REG** ou **MGR**.

On peut aussi imprimer un compte rendu de preuve pour avoir un modèle des transactions exécutées dans ce mode. Pour des informations plus détaillées, se reporter à la rubrique "Compte rendu d'exercice".

Utilisation du mode exercice à partir du mode PRG :

1. Position de la clé de commande : **PRG**.

2. Appuyer sur les touches :

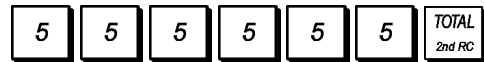

Une ligne apparaîtra sur l'afficheur pour indiquer que la caisse enregistreuse est en Mode exercice.

3. Placer la clé de commande sur **REG** ou **MGR** pour effectuer des transactions de vente en mode Exercice.

Sortie du mode Exercice à partir du mode PRG :

1. Position de la clé de commande : **PRG**.
2. Appuyer sur les touches:

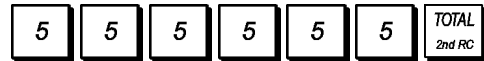

Accès au mode Exercice à partir du mode REG :

1. Position de la clé de commande : **REG**.
2. Taper le [mot de passe à 4 chiffres] et appuyer sur la touche .

Une ligne apparaîtra sur l'afficheur pour indiquer que la caisse enregistreuse est en Mode exercice.

Pour sortir du mode exercice à partir du mode REG :

1. Position de la clé de commande : **REG**.
2. Taper le [mot de passe à 4 chiffres] et appuyer sur la touche .

Programmation du mot de passe en Mode exercice

Un mot de passe du mode exercice empêche l'accès non autorisé au mode exercice à partir du mode REG.

1. Position de la clé de commande : **PRG**.
2. Appuyer sur les touches :

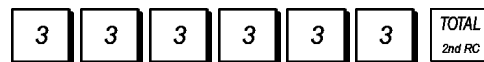

3. Taper le [mot de passe à 4 chiffres] et appuyer sur la touche .

REMARQUE : Ne pas assigner comme mot de passe 0000.

Exemple : Insérer le mot de passe exercice 9876.

Taper/Appuyer sur :

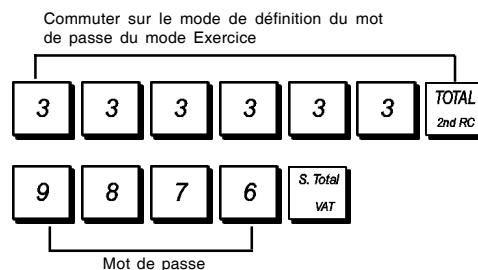





Numéro d'identification de la caisse enregistreuse

Le numéro d'identification machine à 4 chiffres sera imprimé sur les tickets de vente, les comptes-rendus du journal et les comptes-rendus de gestion émis par la caisse enregistreuse. Il est utile pour identifier les activités de cette caisse enregistreuse lorsqu'on utilise plus d'une caisse enregistreuse dans le magasin.









1. Position de la clé de commande : **PRG**.
2. Taper le [numéro d'identification à 4 chiffres] et appuyer sur la touche .

Exemple : Définir le numéro d'identification 0006.

Taper/Appuyer sur :     

Numéro consécutif ticket

Par défaut la caisse enregistreuse imprime un numéro de ticket consécutif jusqu'à 4 chiffres pour chaque ticket de vente et compte rendu de gestion. Vous pouvez changer ce numéro selon vos nécessités. Le nouveau numéro saisi ne sera pas imprimé.

1. Position clé de contrôle : **PRG**.
2. Taper       et appuyer .
3. Taper le [Numéro consécutif ticket à 4 chiffres] et appuyer sur la touche .

Options du système



Les fonctions de programmation des options du système de la caisse enregistreuse comprenant nombreux options pour le fonctionnement de la caisse enregistreuse. Chaque fonction décrite en cette rubrique est déjà établie dans la machine avant la livraison de la caisse enregistreuse pour répondre aux requis les plus fréquents.

Les paramètres par défaut de la caisse enregistreuse, que peuvent être réprogrammés en tous moments, sont indiqués en caractère gras dans le tableau au-dessous. En n'importe quel moment on peut imprimer un compte-rendu indiquant comme a été programmé la caisse enregistreuse. Pour des informations plus détaillées, se reporter à la rubrique "Compte-rendu de programmation de la caisse enregistreuse".

Toutes les options du système qui peuvent être programmées lorsque le tableau de la caisse enregistreuse est actif sont listées ensemble à la fin de la section. Par conséquent, les options du système peuvent ne pas être listées en ordre numérique.

- 1 Afficheur date/format impression
0 = Date en format "mois-jour-année"
1 = Date en format "jour-mois-année"
- 2 Indication heure
0 = Indication 24 Heures
1 = Indication 12 Heures
- 3 Activer ou désactive la tonalité du clavier
0 = La tonalité du clavier sonne lorsque la touche est appuyée
1 = La tonalité du clavier ne sonne pas lorsque la touche est appuyée
- 4 Journal Electronique
0 = Opération standard journal électronique.
1 = Opérations dynamiques journal électronique

- 5 Système vendeur condition
0 = Système vendeur déshabilité
1 = Système vendeur habilité
- 6 Saisie code sécurité vendeur
0 = Saisie code sécurité vendeur non requise
1 = Saisie code sécurité vendeur
- 7 Saisie numéro vendeur
0 = Saisie numéro vendeur non requise à chaque transaction
1 = Saisie numéro vendeur requise à chaque transaction
- 8 Afficheur Login VENDEUR en condition de machine en attente
0 = Active
1 = Non active
- 9 Opération réembobinage moteur
0 = Pas de réembobinage sauf pour compte rendu EJ
1 = Réembobinage en modes PRG, X et Z
- 10 Remise à zéro numéro ticket consécutif
0 = Remise à zéro numéro ticket consécutif après compte rendu Z1
1 = Non remise à zéro numéro ticket consécutif après compte rendu Z1
- 11 Remise à zéro Grand Total
0 = Ne pas remettre à zéro Grand Total après compte rendu Z1
1 = Remise à zéro Grand Total après compte rendu Z1
- 12 Remise à zéro compteur Z1/Z2
0 = Ne pas remettre à zéro compteur Z1 et Z2 après compte rendu Z
1 = Remise à zéro du compteur Z1 et Z2 après compte rendu Z
- 13 Commuter entre prix 1 PLU et prix 2PLU
0 = Revient au prix 1 PLU automatiquement
1 = Revient au prix 1PLU automatiquement à la fin de la transaction
2 = Reste au dernier mode prix PLU sélectionné
- 14 Page 1 à 3 sélection alternative
0 = PLU alternatif après chaque saisie
1 = PLU alternatif après chaque fin de transaction
2 = Pas d'alternative pour PLU
- 15 Après clôture transaction habilitée/non habilitée
0 = Clôture transaction habilitée
1 = Clôture transaction déshabilitée
- 16 0-Inscription prix habilitée/désabilitée
0 = inscription prix 0-habilitée
1 = Inscription prix 0-habilitée
- 17 Calcul TVA
0 = Réserve
1 = Ajout TAX
2 = Calcul TVA
- 18 Impression Détails TVA
0 = Imprime détails TVA après le paiement (tickets de ventes)
1 = Imprime les détails TVA avant le montant total (tickets de vente)
- 19 ±% résultat
0 = Attribue les résultats de l'addition et de la soustraction ±% au rayon
1 = N'attribue pas les résultats de l'addition et de la soustraction ±% au rayon

- 20 Calcul conversion devise étrangère
0 = Divise
1 = Multiplie
- 21 Sélection arrondi européen
0 = Pas d'arrondi Européen
1 = Sélection arrondi européen - Suisse
0,01 - 0,02 = montant arrondi à 0,00
0,03 - 0,07 = montant arrondi à 0,05
0,08 - 0,09 = montant arrondi à 0,10
2 = Sélection arrondi européen - Suédois
0,00 - 0,24 = montant arrondi à 0,00
0,25 - 0,74 = montant arrondi à 0,50
0,75 - 0,99 = montant arrondi à 1,00
3 = Sélection arrondi européen - Danois
0,00 - 0,12 = montant arrondi à 0,00
0,13 - 0,37 = montant arrondi à 0,25
0,38 - 0,62 = montant arrondi à 0,50
0,63 - 0,87 = montant arrondi à 0,75
0,88 - 0,99 = montant arrondi à 1,00
4 = Sélection arrondi européen - Euro
0,01 - 0,03 = montant arrondi à 0,00
0,04 - 0,07 = montant arrondi à 0,05
0,08 - 0,09 = montant arrondi à 0,10
- 22 Emission ticket multiple
0 = Ne pas émettre tickets multiples
1 = Emettre tickets multiples
- 23 Duplicata compte rendu Z habilité/non habilité
0 = Duplicata comptes rendus Z habilités
1 = Duplicata comptes rendus Z déshabilités
- 24 Sauter le zéro
0 = Sauter le zéro sur les comptes rendus financiers
1 = Ne pas sauter le zéro sur les comptes rendus financiers
- 25-29 Réserve
- REMARQUES :** À partir de ce point, les options du système peuvent ne pas être listées par ordre numérique car elles seront groupées selon les caractéristiques opérationnelles.
- 37-39 Réserve
- 40 Sélection stockage journal électronique
0 = Stocke uniquement les tickets de ventes sur le journal électronique
1 = Enregistrement et inscription générale sur le journal électronique
- 41 Un bip sonore avertit lorsque la mémoire EJ est presque pleine au début de chaque transaction
0 = Sonne
1 = Ne sonne pas
- 42 Un bip sonore avertit lorsque la mémoire EJ est presque pleine à la fin de chaque transaction
0 = Sonne
1 = Ne sonne pas
- 46-49 Réserve
- 50 Sélection espace ligne ticket
0 = 0,500 mm
1 = 0,667 mm
2 = 0,833 mm
3 = 1,000 mm
4 = 1,167 mm
5 = 1,333 mm
6 = 1,500 mm
7 = 1,667 mm
8 = 1,833 mm
9 = 2,000 mm
- 51 Impression ticket sans données du Tableau
0 = Normal
1 = Compressé
2 = Double hauteur
- 52 Comptes rendus X/Z compressés impression habilité/non habilité
0 = Ne pas imprimer comptes rendus compressés
1 = Print compressed reports
- 53 Compte rendu EJ compressé impression habilité/non habilité
0 = N'imprime pas les comptes rendus compressés
1 = Imprime comptes rendus compressés
- 54 Mode PRG compressé impression habilité/non habilité
0 = Ne pas imprimer mode PRG compressé
1 = Imprime mode PRG compressé
- 58-59 Réserve
- 60 Impression date habilité/non habilité
0 = Imprime la date
1 = N'imprime pas la date
- 61 Impression heure habilité/non habilité
0 = Imprime l'heure
1 = N'imprime pas l'heure
- 62 Impression nom vendeur habilité/non habilité
0 = Imprime nom vendeur
1 = N'imprime pas nom vendeur
- 63 Numéro machine impression habilité/non habilité
0 = Imprime numéro machine
1 = N'imprime pas numéro machine
- 64 Impression numéro consécutif ticket habilité/non habilité
0 = Imprime numéro consécutif
1 = N'imprime pas numéro consécutif
- 65 Impression numéro PLU habilité/non habilité
0 = Imprime numéro PLU
1 = N'imprime pas numéro PLU
- 66 Impression sous-total habilité/déshabilité
0 = Imprime sous-total lorsque  est appuyé
1 = N'imprime pas le sous-total lorsque  est appuyé
- 67 Impression compteur Z1/Z2 habilité/non habilité
0 = Imprime compteur Z1/Z2
1 = N'imprime pas compteur Z1/Z2
- 68 Impression Grand Total habilité/non habilité
0 = Imprime GT
1 = N'imprime pas GT
- 69 Impression total remboursement habilité/non habilité
0 = Imprime total remboursement sur compte rendu financier
1 = N'imprime pas total remboursement sur compte rendu financier
- 70 Impression taux TVA habilité/non habilité
0 = Imprime taux TVA sur tickets de vente
1 = N'imprime pas taux TVA sur tickets de vente
- 71 Impression montant total TVA habilité/non habilité
0 = Imprime montant total TVA
1 = N'imprime pas montant total TVA

- 72 Impression somme TVA partagée par tranche habilitée/non habilitée
0 = N'imprime pas somme TVA partagée en tranche
1 = Imprime somme TVA partagée en tranche
- 73 Somme taxable partagée en tranche habilitée/non habilitée
0 = N'imprime pas somme taxable partagée en tranche
1 = Imprime somme taxable partagée en tranche
- 74 Impression somme totale taxable habilitée/non habilitée
0 = N'imprime pas somme totale taxable
1 = Imprime somme totale taxable
- 75 Impression somme taxable hors TVA partagée en tranche habilitée/non habilitée
0 = N'imprime pas somme taxable hors TVA partagée en tranche
1 = Imprime somme taxable hors TVA partagée en tranche
- 76 Impression somme taxable totale hors TVA habilitée/non habilitée
0 = N'imprime pas somme taxable totale hors TVA
1 = Imprime somme taxable totale hors TVA
- 77 Impression symbole taxe à droite de la somme habilitée/non habilitée
0 = N'imprime pas symbole taxe à droite de la somme
1 = Imprime symbole taxe à droite de la somme
- 78 Impression en-tête sur ticket sans données Tableau habilitée/non habilitée
0 = Imprime en-tête sur ticket sans données Tableau
1 = N'imprime pas en-tête sur ticket sans données tableau
- 79 Impression bas de page sur ticket sans TABLEAU habilitée/non habilitée
0 = Imprime bas de page sur ticket sans données Tableau
1 = N'imprime pas bas de page sur ticket sans données tableau
- 80 Impression en-tête comptes rendus X/Z habilitée/non habilitée
0 = N'imprime pas en-tête sur comptes rendus X/Z
1 = Imprime en-tête sur comptes rendus X/Z
- 81 Impression % pourcentage dans rayon et compte rendu PLU habilitée/non habilitée
0 = Imprime % pourcentage dans rayons et comptes rendus PLU
1 = N'imprime pas % pourcentage dans rayons et comptes rendus PLU
- 90-94 Réserve
- ATTENTION : Lorsque les options du système suivantes sont changées, la caisse enregistreuse effectue une "remise à zéro complète - sauf pour saisie nouvelle langue" vous devez donc reprogrammer la caisse enregistreuse.**
- 95 Configuration fonctions caisse enregistreuse
0 = 1,500 PLUs, 9,000 EJ lignes et système TABLEAU habilité
1 = 500 PLUs, 12,000 EJ lignes et système TABLEAU habilité
2 = 1,500 PLUs, 11,000 EJ lignes et système TABLEAU déshabité
3 = 500 PLUs, 13,000 EJ lignes et système TABLEAU déshabité
- 96 Sélection langue
0 = Sélectionne Anglais
1 = Sélectionne Espagnol
2 = Sélectionne Français
3 = Sélectionne Allemand
4 = Sélectionne Hollandais
5 = Sélectionne Portugais
6 = Sélectionne Danois
7 = Sélectionne Suédois
8 = Définit la saisie d'une nouvelle langue (texte libre)
- Les options suivantes sont disponibles UNIQUEMENT avec le système du TABLEAU habilité.**
- 30 Saisie numéro Tableau pour inscription ventes
0 = Numéro Tableau doit être saisi pour les transactions de ventes
1 = Numéro Tableau ne doit pas être saisi pour les transactions de ventes
- 31 Saisie numéro invité pour inscription ventes
0 = Le numéro invité doit être saisi pour les transactions de vente
1 = Le numéro invité ne doit pas être saisi pour les transactions de vente
- 32 Vendeur exclusif pour chaque table habilité/non habilité
0 = Vendeur exclusif pour chaque table habilité
1 = Vendeur exclusif pour chaque table déshabité
- 33 Sélection ticket révision/Pro forma ticket
0 = Sélectionne ticket révision
1 = Sélectionne ticket pro-forma
- 34 Mise à jour numéro consécutif sur TICKET NOUVEAU REGLEMENT habilitée/non habilitée
0 = Met à jour numéro consécutif sur ticket
1 = Ne met pas à jour numéro consécutif sur ticket
- 35 Mise à jour numéro consécutif sur ticket facture habilitée/non habilitée
0 = Met à jour numéro consécutif sur ticket
1 = Ne met pas à jour numéro consécutif sur ticket
- 36 Mise à jour numéro consécutif sur ticket révision/pro-forma habilitée/non habilitée
0 = Met à jour numéro consécutif sur ticket
1 = Ne met pas à jour numéro consécutif sur ticket
- 43 Inscription ticket nouveau règlement sur mémoire EJ habilitée/non habilitée
0 = Inscript ticket nouveau règlement sur EJ
1 = N'inscript pas ticket nouveau règlement sur EJ
- 44 Inscription ticket facture sur mémoire EJ habilitée/non habilitée
0 = Inscript ticket facture sur EJ
1 = N'inscript pas ticket facture sur EJ
- 45 Inscription ticket Révision/Pro-forma sur mémoire EJ habilitée/non habilitée
0 = Inscript ticket Révision/Pro-forma sur EJ
1 = N'inscript pas ticket Révision/Pro-forma sur EJ
- 55 Impression ticket nouveau règlement habilitée/non habilitée
0 = N'imprime pas ticket nouveau règlement
1 = Imprime ticket nouveau règlement normalement
2 = Imprime ticket nouveau règlement compressé
3 = Imprime ticket double hauteur nouveau règlement

- 56 Impression ticket facture habilitée/non habilitée
0 = Imprime ticket facture normalement
 1 = Imprime ticket facture compressé
- 57 Impression ticket Révision/pro-forma habilitée/non habilitée
0 = Imprime ticket Révision/Pro-forma normalement
 1 = Imprime ticket Révision/Pro-forma compressé
- 82 Impression en-tête sur ticket nouveau règlement habilitée/non habilitée
0 = Imprime en-tête sur ticket nouveau règlement
 1 = N'imprime pas en-tête sur ticket nouveau règlement
- 83 Impression bas de page sur ticket nouveau règlement habilitée/non habilitée
 0 = Imprime bas de page sur ticket nouveau règlement
1 = N'imprime pas bas de page sur ticket nouveau règlement
- 84 Impression en-tête sur ticket facture habilitée/non habilitée
0 = Imprime en-tête sur ticket facture
 1 = N'imprime pas en-tête sur ticket facture
- 85 Impression bas de page sur ticket facture habilitée/non habilitée
0 = Imprime bas de page sur ticket facture
 1 = N'imprime pas bas de page sur ticket facture
- 86 Impression sur en-tête sur ticket Révision/Pro-forma habilitée/non habilitée
0 = Imprime en-tête sur ticket Révision/Pro-forma
 1 = N'imprime pas en-tête sur ticket Révision/Pro-forma
- 87 Impression bas de page sur ticket Révision/Pro-forma habilitée/non habilitée
 0 = Imprime bas de page sur ticket Révision/Pro-forma
1 = N'imprime pas bas de page sur ticket Révision/Pro-forma
- 88 Impression somme TVA, somme taxable et somme hors TVA sur ticket nouveau règlement habilitée/non habilitée
 0 = Imprime information TVA sur ticket nouveau règlement
1 = N'imprime pas information TVA sur ticket nouveau règlement
- 89 Impression somme TVA, somme taxable et somme hors TVA sur ticket révision/pro-forma habilitée/non habilitée
 0 = Imprime information TVA sur ticket Révision/Pro-forma
1 = N'imprime pas information TVA sur ticket Révision/Pro-forma.

Modification des paramètres standard de la caisse enregistreuse

1. Position de la clé de commande : **PRG**.
2. Taper le **[numéro]** de la condition machine (1-96 comme indiqué dans le tableau) que on veut modifier.
3. Taper le **[numéro]** du paramètre requis.
4. Appuyer sur la touche .

Exemple : Programmer la caisse enregistreuse pour qu'elle émette des tickets multiples.

Taper/Appuyer sur :

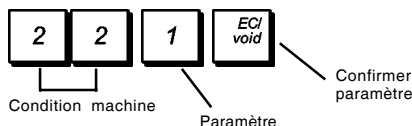



Comptes-rendus de programmation de la caisse enregistreuse

Cette rubrique explique comment imprimer les différents comptes-rendus qui indiquent comment la caisse enregistreuse est programmée. Ces comptes-rendus sont tous exécutés en mode PRG.



Pour arrêter l'impression d'un compte-rendu, appuyer sur la

touche  et la maintenir enfoncée.



Compte-rendu de programmation des rayons

1. Position de la clé de commande : **PRG**.
2. Taper   puis appuyer sur la touche .



Compte-rendu de programmation des gammes de rayons

1. Position de la clé de commande : **PRG**.
2. Taper  .
3. Taper le numéro de rayon **[01 - 60]** duquel commencer.
4. Taper le numéro de rayon **[01 - 60]** auquel terminer.
5. Appuyer sur la touche .



Compte-rendu de liaison entre rayons et groupes de rayons

1. Position de la clé de commande : **PRG**.
2. Taper  .
3. Taper le numéro de groupe de rayons **[00 - 10]** pour lequel afficher une liste des rayons associés à ce groupe.
4. Appuyer sur la touche .

Compte-rendu de programmation des PLU

1. Position de la clé de commande : **PRG**.
2. Taper   puis appuyer sur la touche .

Compte-rendu de programmation des gammes de PLU



1. Position de la clé de commande : **PRG**.
2. Taper  .
3. Taper le numéro de PLU **[0001 - 1500]** duquel commencer.

4. Taper le numéro de PLU [0001 - 1500] auquel terminer.

5. Appuyer sur la touche .

Compte-rendu de liaison entre PLU et rayons

1. Position de la clé de commande : **PRG**.



2. Taper  .

3. Taper le numéro de rayon [00 - 60] pour lequel afficher une liste des PLU associés à ce rayon.

4. Appuyer sur la touche .



Compte-rendu de programmation des vendeurs

1. Position de la clé de commande : **PRG**.

2. Taper   puis appuyer sur la touche .



Compte-rendu de programmation générale de la caisse enregistreuse

1. Position de la clé de commande : **PRG**.

2. Taper   puis appuyer sur la touche .



Compte-rendu de programmation des séquences d'en-têtes/pieds de page

1. Position de la clé de commande : **PRG**.

2. Taper   puis appuyer sur la touche .



Compte-rendu de programmation des séquences de devises étrangères

1. Position de la clé de commande : **PRG**.

2. Taper   puis appuyer sur la touche .



Compte rendu de programmation division rangées moyens de paiement

1. Position de la clé de commande : **PRG**.

2. Taper   puis appuyer sur la touche .



Compte rendu de programmation des rangées de paiement partagé et des factures extra

1. Position de la clé de commande : **PRG**.

2. Taper   et ensuite appuyer sur .



Compte-rendu de programmation de la saisie d'une nouvelle langue (séquences à 10 caractères)

1. Position de la clé de commande : **PRG**.

2. Taper   puis appuyer sur la touche .

Compte-rendu de programmation de la saisie d'une nouvelle langue (séquences à 24 caractères)

1. Position de la clé de commande : **PRG**.

2. Taper   puis appuyer sur la touche .

Comptes-rendus de gestion

La transaction de données est gardée dans la mémoire de la caisse enregistreuse tant que le système des batteries tampons dure. Ces données peuvent être imprimées comme compte-rendu de gestion. Le Compte-rendu de Gestion peut être imprimé avec le commutateur de commande soit sur la position X que sur la position Z.

Comptes-rendus en mode X et Z

Placer la clé de commande sur la position **X** permet d'imprimer les informations accumulées sur les transactions et de **GARDER TOUS LES TOTAUX EN MEMOIRE**. Se référer à ce compte-rendu en toutes moments de la journée pour imprimer périodiquement les transactions exécutées (certaines utilisateurs appellent le compte-rendu X un compte-rendu de mi-journée). Les comptes-rendus X comprenant le compte-rendu du PLU, le compte-rendu du Vendeur et les comptes-rendus financiers X1 et X2.

Placer la clé de commande sur la position **Z** permet d'imprimer les mêmes informations que celles du compte-rendu X. La seule différence entre les deux est que après l'impression d'un compte-rendu Z **TOUS LES TOTAUX DES TRANSACTIONS SONT REMIS A ZERO**, sauf pour le grand total, si non programmé autrement dans le mode de programmation des options du système. Ce compte-rendu normalement est effectué à la fin de la journée, de moyen que tous les totaux de transaction sont annulés pour recommencer de zéro le jour suivant.

REMARQUE : Pour éviter l'impression accidentelle du compte-rendu Z, assigner un mot de passe de gestion des modes PRG et Z comme indiqué sous la rubrique intitulée "Définition d'un mot de passe de gestion des modes PRG et Z".



Un compte-rendu **X2** est appelé un compte-rendu financier périodique et normalement est exécuté une fois par semaine. Il contient tous les totaux des transactions. Un compte-rendu **Z2** est le même du compte-rendu X2 sauf que toutes les totaux des transactions sont remise au zéro après leur enregistrement. Normalement il est exécuté une fois par mois et contient les totaux de ventes mensuels de chaque rayon.

REMARQUE : Avant d'imprimer un compte-rendu de gestion, s'assurer qu'il y ait assez de papier dans la caisse enregistreuse.

Programmation des compteurs des comptes-rendus financiers Z1/Z2

On peut annuler le compteur par défaut des comptes-rendus financiers Z1/Z2 en programmant le numéro à partir duquel le compteur devra compter consécutivement chaque fois qu'un compte-rendu financier est imprimé.

1. Position de la clé de commande : **PRG**.

2. Taper  pour le compteur des comptes-rendus Z1
ou taper  pour le compteur des comptes-rendus Z2.

3. Taper un numéro [de 0001 à 9999] à partir duquel la caisse enregistreuse devra commencer à compter chaque compte-rendu Z1 ou Z2.

4. Appuyer sur la touche .

Programmation du grand total

On peut programmer le grand total des transactions imprimé sur les comptes-rendus de gestion.

1. Position de la clé de commande : **PRG**.

- Taper **7 7 7 7 7 7** puis appuyer sur la touche **TOTAL 2nd RC**.
- Taper le grand total d'un maximum de 12 chiffres.
- Appuyer sur la touche **review pay trans**.

Compte-rendu Financier X1 et Z1

REMARQUE : Si on est à court de papier durant l'impression d'un compte-rendu Z, on ne pourra imprimer qu'un seul duplicata du compte-rendu en appuyant sur la touche **#/NS**

puis sur la touche **TOTAL 2nd RC**.

- Position de la clé de commande : **X** ou **Z** (se rappeler que l'impression du Z1 remet au zéro tous les totaux).
- Si on a défini un mot de passe de gestion des modes PRG et Z ou du mode X, taper le **[mot de passe à 4 chiffres]** et appuyer sur la touche **check**.
- Appuyer sur la touche **TOTAL 2nd RC**.

Identification compte-rendu X	15: 12 MC NO. 1962 >> 1	18-12-2005 0173 0001	Numéro ticket consécutif
Numéro rayon ou nom assigné	DEPT 01 14.89% DEPT 02 19.48% DEPT 03 25.18% DEPT 04 33.64% DEPT 05 --- DEPT 06 0.13% DEPT 07 1.54% DEPT 09 0.09% DEPT 10 0.14% DEPT 40 0.09% DEPT 45 0.01% DEPT 52 0.83% TOTAL VAT1 5.5% TXBL..0..1 5.5% TXBL..W..1 5.5% VAT2 10% TXBL..0..2 10% TXBL..W..2 10% VAT3 19% TXBL..0..3 19% TXBL..W..3 19% VAT4 20% TXBL..0..4 20% TXBL..W..4 20% NON TAX TL-COUPON TL..ADD ON DISCOUNT NET VOID CORR GROSS CASH TL-CHECK TL-CHARGE CARD 1 CARD 2 TL-RECD AC T-PAID OUT TL-NS C-I-D CHECK ID CHARGE ID C CRED1 ID C CRED2 ID FC 1 *1.471 NEW-BAL CLOSE-BAL GUEST# C I	*785.00T1 80 *1027.09T3 106.5 *1538.68T2 70 *1773.49T4 -1 2 *6.65 7 *81.20 1 *5.00 2 *7.50 1 *4.50 1 *0.50 9 *44.00 *5272.61 *46.62 *846.53 *893.15 *137.43 *1374.63 *1512.26 *146.25 *769.67 *915.92 *296.80 *1484.27 *1781.07 *170.35 *85.20 *0.00 *0.83%1 *0.49%1 *32.95%2 *0.35%2 *5272.75 *74.99 *39.99 *5125.12 -0129 *2890.60 0011 *560.49 0012 *779.19 0008 *670.97 0003 *371.50 0004 *421.00 0004 *390.00 0004 *2886.76 *595.33 *779.19 *670.97 *371.50 *361.31 0003 *117.99 0002 *117.99 0004 *5272.75*	Compteur X Compteur activité rayon 1 Total ventes rayon 1 Total de ventes pour tous les rayons Somme total des TVA 1, 2, 3 et 4 Total somme coupon (-) Total taux d'ajout Total taux de remise Total remboursement Total ventes brutes Total ventes en espèces Total ventes par chèques Total ventes par cartes Total carte 1 dans le tiroir Total carte 2 dans le tiroir Total fond de caisse Total sortie de caisse Total espèces dans le tiroir Total chèque dans le tiroir Compteur nouveau paiement Total nouveau paiement Compteur paiement terminé Total paiement terminé
Total ventes nettes en devise locale			
Total annulation			
Compteur ventes en espèces			
Compteur ventes par chèques			
Compteur ventes par cartes			
Compteur des ventes carte 1			
Compteur des ventes carte 2			
Compteur fond de caisse			
Compteur sortie de caisse			
Total crédit dans le tiroir			
Total carte 1 dans le tiroir			
Total carte 2 dans le tiroir			
Taux de change devise étrangère et ventes			
Compteur client			
Grand total			

Compte-rendu Financier X2 et Z2

- Position de la clé de commande : **X** ou **Z** (se rappeler que l'impression du Z2 remet au zéro tous les totaux).
- Si on a défini un mot de passe de gestion des modes PRG et Z ou du mode X, taper le **[mot de passe à 4 chiffres]** et appuyer sur la touche **check**.
- Appuyersurles touches **9 9** et appuyersur **TOTAL 2nd RC**.

Compte-rendu financier du tiroir

Ce compte-rendu indique l'état financier du tiroir-caisse. Il fournit le total des paiements en espèces, par chèque, avec la carte de crédit 1 et la carte de crédit 2.

- Position de la clé de commande : **X** ou **Z** (se rappeler que le compte-rendu Vendeur Z remet à zéro tous les totaux).
- Si on a défini un mot de passe de gestion des modes PRG et Z ou du mode X, taper le **[mot de passe à 4 chiffres]** et appuyer sur la touche **check**.
- Appuyer sur la touche **X/Time EJ lines**.

15: 14 MC NO. 1962 C I D CHECK ID CHARGE ID C CRED1 ID C CRED2 ID	18-12-2005 0174 *2886.76 *595.33 *779.19 *670.97 *371.50	Total espèces dans le tiroir Total chèque dans le tiroir Total credit dans le tiroir Total carte 1 dans le tiroir Total carte 2 dans le tiroir
---	--	--

Compte-rendu vendeur

Ce compte-rendu liste le nombre de transactions et le total des ventes de chaque vendeur. A la fin du ticket figure le total des ventes de tous les vendeurs.

- Position de la clé de commande : **X** ou **Z** (se rappeler que le compte-rendu Vendeur Z remet à zéro tous les totaux).
- Si on a défini un mot de passe de gestion des modes PRG et Z ou du mode X, taper le **[mot de passe à 4 chiffres]** et appuyer sur la touche **check**.
- Appuyer sur la touche **clerk**.

Heure	15:16	18-12-2005	Numéro ticket consecutif
	MC NO. 1962	0176	Identification compte rendu X
	CLERK REPORT	>>	Total de ventes vendeur 1
	CLERK01		
	TOTAL	*2778.98	
	VAT1 5.5%	*18.21	
	TXBL_O_1 5.5%	*330.34	
	TXBL_W_1 5.5%	*348.55	
	VAT2 10%	*82.83	
	TXBL_O_2 10%	*828.77	
	TXBL_W_2 10%	*911.60	
	VAT3 19%	*69.01	
	TXBL_O_3 19%	*363.14	
	TXBL_W_3 19%	*432.15	
	VAT4 20%	*172.69	
	TXBL_O_4 20%	*863.47	
	TXBL_W_4 20%	*1036.13	
	NON TAX	*50.50	
	TL-COUPON	*-50.00	
	TL-ADD ON	*0.00	
		*0.83%1	
		*0.30%1	
	DISCOUNT	*-11.80%2	
		*-0.35%2	
	NET	*2778.93	Résumé activités vendeur 1
	REFUND	*-37.00	
	VOID/CORR	*-4.50	
	GROSS	*2631.49	
	CASH	*1582.26	
	TL-CHECK	0004	
	TL-CHARGE	*162.00	
	CARD 1	*593.69	
	CARD 2	*249.48	
	TL-RECD AC	0002	
	T-PAID OUT	*215.00	
	TL-NS	0001	
		*150.00	
		0002	
	C- I- I- D	*1647.26	
	CHECK ID	*162.00	
	CHARGE ID	*593.69	
	C CRED1 ID	*249.48	
	C CRED2 ID	*191.50	
	FC 1 *1.471	*72.74	
	NEW-BAL	0003	
		*117.99	
	CLOSE-BAL	0002	
		*117.99	
	GUEST#	0004	
	GT	*5272.75*	Grand total

Compte-rendu globale PLU

Ce compte-rendu indique le nombre de fois qu'un PLU particulier est utilisé, le total correspondant à ce nombre de fois et le total des ventes de tous les PLU.



- Position de la clé de commande : **X** ou **Z** (se rappeler que le compte-rendu Z du PLU remet à zéro tous les totaux PLU).
- Si on a défini un mot de passe de gestion des modes PRG et Z ou du mode X, taper le **[mot de passe à 4 chiffres]** et appuyer sur la touche .

- Appuyer sur la touche .

Numéro PLU ou nom attribué	15:19	18-12-2005	Compteur des ventes PLU 1, Price 1
	MC NO. 1962	0177	
	PLU REPORT	>>	
	PLU 0001	16	Compteur des ventes PLU 1, Price 2
	13.86%	*214.65T2	
Total des ventes PLU 1, Price 1	15.6%	*241.70T2	
Total des ventes PLU 1, Price 2	4.84%	*75.00T4	
	33.56%	*520.00T4	
	PLU 0003	6	
	3.87%	*59.94T1	
	6.68%	*103.50T1	
	PLU 0004	5	
	4.19%	*64.95T3	
	1.68%	*26.00T3	
	0%	*0.00	
	1.29%	*20.00	
	PLU 0042	1	
	0.13%	*2.00	
	PLU 0201	7	
	4.97%	*76.93T4	
	1.45%	*22.50T4	
	PLU 0202	4	
	0.39%	*6.00T1	
	2.83%	*43.89T1	
	PLU 0301	5	
	4.13%	*64.00T2	
	0.52%	*7.99T2	
	PLU 0302	5	
	3.11%	*48.23T1	
	0.55%	*8.45T1	Total des ventes PLU
	TL-PLU	*1549.24	



Compte-rendu des ventes des gammes de PLU

Ce compte-rendu fournit les mêmes informations sur les transactions que celles du compte-rendu des ventes de PLU mais relatives à une gamme définie de PLU.

- Position de la clé de commande : **X** seulement.
- Si on a défini un mot de passe de gestion du mode X, taper le **[mot de passe à 4 chiffres]** et appuyer sur la touche .
- Taper le numéro de PLU **[0001 - 1500]** duquel commencer.
- Taper le numéro de PLU **[0001 - 1500]** auquel terminer.
- Appuyer sur la touche .







Compte-rendu des ventes des gammes de rayons

Ce compte-rendu indique le nombre de transactions réalisées par les rayons de la gamme définie et leur total des ventes.

- Position de la clé de commande : **X** seulement.
- Si on a défini un mot de passe de gestion du mode X, taper le **[mot de passe à 4 chiffres]** et appuyer sur la touche .
- Taper le numéro de rayon **[01-60]** duquel commencer.
- Taper le numéro de rayon **[01-60]** auquel terminer.
- Appuyer sur la touche .





Compte-rendu des ventes des groupes de rayons

Ce compte-rendu fournit les mêmes informations que celles du compte-rendu des ventes des gammes de rayons, mais pour tous les rayons associés au groupe de rayons défini.

- Position de la clé de commande : **X** seulement.
- Si on a défini un mot de passe de gestion du mode X, taper le **[mot de passe à 4 chiffres]** et appuyer sur la touche .
- Taper le numéro de groupe de rayons de  à . Pour émettre un compte-rendu contenant les ventes des rayons de tous les groupes de rayons, taper  .
- Appuyer sur la touche .





Compte-rendu horaire

Le compte-rendu horaire indique le total des ventes nettes réalisées par la caisse enregistreuse en une heure.

1. Position de la clé de commande : **X** ou **Z** (ne pas oublier qu'un compte-rendu horaire Z remet tous les totaux horaires à zéro).
2. Si on a défini un mot de passe de gestion des modes PRG et Z ou du mode X, taper le **[mot de passe à 4 chiffres]** et appuyer sur la touche .
3. Taper   puis appuyer sur la touche .



Compte-rendu d'exercice

Ce compte-rendu imprime un compte-rendu X ou Z des transactions exécutées en mode exercice. Comme pour les comptes-rendus financiers ordinaires X et Z, le compte-rendu Z remet tous les totaux des transactions à zéro et donne les mêmes informations d'une compte-rendu financier ordinaire X ou Z, sauf pour le fait que l'identificateur du compte-rendu est "X0" ou "Z0".

1. Position de la clé de commande : **X** ou **Z**. Se rappeler que en position Z les contenus du compte-rendu d'exercice sont effacés.
2. Si on a inséré un mot de passe en mode exercice, taper le **[mot de passe à 4 chiffres]** et appuyer sur la touche .
3. Appuyer sur les touches   .



Ouvrir le compte rendu du Tableau

Ce compte rendu fournit les informations concernant les tableaux qui sont encore ouverts et qui ne sont toutefois pas encore facturés. Les sous totaux courants sont fournis pour chaque table encore ouverte de manière à pouvoir s'occuper des ventes en cours.

1. Position de la clé de commande : **X** ou **Z**. En tenant compte que dans la position Z les contenus du compte rendu opérationnel sont effacés.
2. Si le mot de passe mode opérationnel est défini, taper sur  et appuyer.
3. Appuyer .



Compte-rendu du journal électronique

Un journal électronique effectué avec le commutateur de commandes en position X n'efface pas la mémoire du journal électronique (et par conséquent toutes les données de transaction sont gardées) **tandis que le compte rendu effectué avec le commutateur de commande en position Z efface la mémoire du journal électronique en la remettant à sa ligne de capacité maximum programmée.**

Pour interrompre momentanément le compte-rendu d'impression, appuyer sur la touche . Appuyer sur ce clé de nouveau pour recommencer l'impression. Pour annuler le compte-rendu d'impression, appuyer sur la touche .

Compte-rendu du journal électronique complet



Ce compte rendu est une liste complète de tickets de transactions et comptes rendus financiers Z pris avec le maximum de lignes de capacité programmée.

1. Position de la clé de commande : **X** ou **Z**. Se rappeler que les contenus de la mémoire du journal électronique en position Z sont annulés après avoir appuyé la touche . Contrôler que le papier chargé dans l'imprimant soit suffisant.
2. Si on a défini un mot de passe de gestion des modes PRG et Z ou du mode X, taper le **[mot de passe à 4 chiffres]** et appuyer sur la touche .
3. Appuyer sur la touche .

Lorsque les contenus du journal électronique sont imprimés, un message est affiché avec un bip sonore qui indique que la capacité de mémoire du EJ a été rétablie à sa capacité de ligne programmée.



Vieux comptes-rendus de transaction

En saisissant le nombre de transactions que vous désirez voir, ce compte rendu imprime le numéro sélectionné des vieux tickets et des comptes rendus Z effectués et emmagasinés à l'intérieur de la capacité de ligne programmée.

1. Position de la clé de commande : **X** ou **Z**. Se rappeler que en position Z les contenus du compte-rendu du journal électronique sont effacés. Contrôler que le papier chargé dans l'imprimant soit suffisant.
2. Si on a défini un mot de passe de gestion des modes PRG et Z ou du mode X, taper le **[mot de passe à 4 chiffres]** et appuyer sur la touche .
3. Taper un numéro entre **[001 et 999]** indiquant le nombre de vieux comptes-rendus désirés et appuyer sur la touche .



Compte-rendu des dernières transactions

En saisissant le nombre de transactions que vous désirez voir, ce compte rendu imprimera les tickets les plus récents et les comptes rendus financiers Z effectués et emmagasinés à l'intérieur de la capacité de ligne programmée.

1. Position de la clé de commande : **X** ou **Z**. Se rappeler que en position Z les contenus du compte-rendu du journal électronique sont effacés. Contrôler que le papier chargé dans l'imprimant soit suffisant.
2. Si on a défini un mot de passe de gestion des modes PRG et Z ou du mode X, taper le **[mot de passe à 4 chiffres]** et appuyer sur la touche .
3. Taper un numéro entre **[001 et 999]** indiquant le nombre des comptes-rendus les plus récents désirés et appuyer sur la touche .



Compte-rendu journalier

En tapant le numéro de comptes-rendus financiers Z que on veut afficher, ce compte-rendu imprime les tickets mémorisés avant la définition du compte-rendu financier Z avec le compte-rendu même.

1. Position de la clé de commande : **X** ou **Z**. Se rappeler que en position Z les contenus du comptes-rendus du journal électronique sont effacés. Contrôler que le papier chargé dans l'imprimant soit suffisant.
2. Si on a défini un mot de passe de gestion des modes PRG et Z ou du mode X, taper le [mot de passe à 4 chiffres] et appuyer sur la touche .
3. Taper un numéro entre [01 et 99] indiquant le numéro de vieux comptes-rendus de fin journée désirés et appuyer sur la touche .



Transactions de ventes

Accéder et sortir du Mode gestion

1. Tourner la clé de commande en position **REG**.
2. Si l'option système vendeur est active et un code vendeur a été programmé, saisir le numéro de vendeur assigné, appuyer sur la touche , taper le code secret à 3 chiffres qui lui est associé et appuyer sur la touche . Si l'option système vendeur est active et aucun code secret n'a été programmé, taper n'importe quel numéro de vendeur et appuyer sur .

Affichage de la date et de l'heure

On peut afficher la date et l'heure courantes hors d'une transaction de vente et la caisse enregistreuse en mode

REG. Appuyer sur la touche  pour afficher la date, sur les touches   pour afficher l'heure.

Afficheur Capacité du journal électronique

Si le journal électronique était activé pour les opérations standard (voir option système 4), on peut également afficher le nombre de lignes de données de vente encore disponibles dans la mémoire du journal électronique. Appuyer sur les

touches    hors d'une transaction de vente et la caisse enregistreuse en mode REG. La valeur s'affichera sur la ligne supérieure de l'afficheur opérateur.

Echantillon ticket

Le ticket suivant est un ticket typique émis par la caisse enregistreuse.

En-tête ticket client avec max. 24 caractères par ligne

Heure	*****		
	* YOUR RECEIPT *		Date
	* THANK YOU *		Número de ticket
Número machine	*****		consecutif
	11:07 18-12-2005		Prix article avec
Número vendeur ou nom attribué	MC NO. 1962 0088		indicateur du taux de IVA rayon
	CLERK01		Prix article avec rayon non-taxable
Rayons	DEPT 01 *10.00T1		
	DEPT 02 *2.50T3		
	DEPT 07 *12.95		
	DEPT 03 *5.00T2		
	DEPT 04 *15.50T4		

	SUBTOTAL *45.95		

Paiement par espèces	TOTAL *45.95		Solde à régler
	AMOUNT *50.00		Reste à donner
	CHANGE *4.05		

	/ HAVE A NICE DAY /		
	/ PLEASE COME AGAIN /		
	/ /		

Bas de page ticket client avec max. 24 caractères par ligne

Le ticket d'exemple suivant contient les informations les plus récentes possibles. Pour obtenir ce ticket, programmer les relatives options du système 5, 60, 61, 62, 63, 64, 70, 77, 78 et 79. Pour des informations plus détaillées, se reporter à la rubrique "Options du système".

Rayons	DEPT 01 *10.00	Prix de l'article
	DEPT 02 *2.50	
	DEPT 07 *12.95	
	DEPT 03 *5.00	
	DEPT 04 *15.50	

Paiement par espèces	TOTAL *45.95	Solde à régler
	AMOUNT *50.00	Reste à donner
	CHANGE *4.05	

Ticket On/Off

Hors d'une transaction de ventes, le commutateur de commande de la caisse enregistreuse peut être glissé sur le mode non-impression, où les transactions exécutées en mode REG ne seront pas imprimées. Dans le mode non-impression, les totaux de ventes seront maintenus et les comptes-rendus de gestion seront imprimés.

1. Position de la clé de commande : **REG**.

2. Appuyer sur la touche .

REMARQUE : Si on programme l'option 22 sur 1 (Imprimer tickets multiples) comme indiqué sous la rubrique " Options du système ", on peut annuler ces paramètres et imprimer le ticket de la transaction de vente la plus récent exécutée en

appuyant sur la touche .

Sortir du Mode non-impression

1. Position de la clé de commande : **REG.**
2. Appuyer sur la touche 

Enregistrement d'une vente d'article à l'unité avec paiement avec reste

On peut utiliser jusqu'à huit chiffres pour la valeur de la saisie.



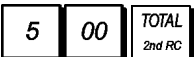

Exemple : Enregistrer un article à € 1,00 dans le Rayon 1. Calculer le reste sur € 5,00.

1. Appuyer sur les touches 
2. Appuyer sur les touches 

La transaction est terminée et le reste du au client est affiché.

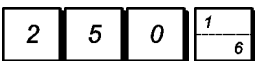
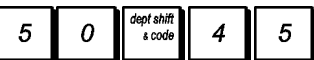



Enregistrement d'une vente d'articles multiples avec paiement exacte

Exemple : Enregistrer un article à € 2,50 sur le rayon 1, un article à € 0,50 sur le rayon 45 et un article à € 1,65 sur le rayon 6, avec un paiement sans reste de € 4,65.

1. Appuyer sur les touches 
2. Appuyer sur les touches 

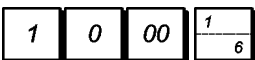
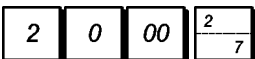
3. Appuyer sur les touches 
4. Appuyer sur la touche 
5. Appuyer sur la touche 

Enregistrement d'une vente d'articles multiples avec paiement exacte en Devise Etrangère



Exemple : Enregistrer un article à € 10,00 sur le rayon 1, un article à € 20,00 sur le rayon 2, avec un paiement sans reste en devise étrangère.

1. Appuyer sur les touches 
2. Appuyer sur les touches 
3. Appuyer sur la touche  pour afficher et imprimer le solde à régler en devise locale.
4. Appuyer sur la touche  pour la devise étrangère
numéro 1 programmée et appuyer sur la touche  pour afficher le solde à régler en devise étrangère.
5. Appuyer sur la touche 

Enregistrement d'une vente d'articles multiples ayant le même prix



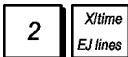
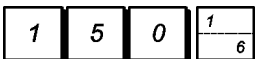

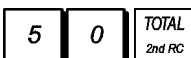

On peut utiliser jusqu'à 2 chiffres pour la quantité multipliée.

Exemple : Multiplier deux articles coûtant € 1,50 et enregistrer la vente sur le rayon 1. Calculer la monnaie sur € 5,00.

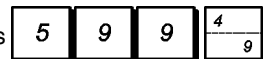
1. Appuyer sur les touches 
2. Appuyer sur les touches 
3. Appuyer sur la touche 
4. Appuyer sur les touches  Le solde à régler au client est affiché.



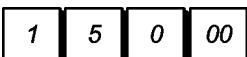

Enregistrement d'une vente avec rayon multiples avec paiement en devise étrangère et reste en devise locale

Exemple : Enregistrer un article à € 69,99 sur le rayon 1, un article à € 5,99 sur le rayon 4 et un article à € 3,50 sur le rayon 7. Calculer le reste sur 150,00 USD.

1. Appuyer sur les touches 
2. Appuyer sur les touches 
3. Appuyer sur les touches 
4. Appuyer sur la touche  pour afficher et imprimer le solde en devise locale.
5. Appuyer sur la touche  pour la devise étrangère
numéro 1 programmée et appuyer sur la touche  pour afficher le solde à régler en devise étrangère.
6. Taper le montant payé en devise étrangère  et appuyer sur la touche  Le reste à donner au client est affiché.

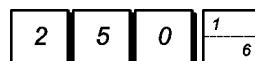
Enregistrement d'une vente avec carte de crédit

Exemple : Enregistrer un article à € 2,50 sur le rayon 1 et un article à € 3,00 sur le rayon 2 comme vente avec carte de crédit.

1. Appuyer sur les touches 
2. Appuyer sur les touches 
3. Appuyer sur la touche 
4. Appuyer sur la touche 

Partage du Paiement par espèces/cartes de crédit

Exemple : Enregistrer un article à € 10,00 et un article à € 15,00 sur le rayon 2. Partager le montant entre €20,00 en espèces et €5,00 avec carte de crédit en devise locale.

- Appuyer sur les touches

1	0	00	$\frac{2}{7}$
---	---	----	---------------
- Appuyer sur les touches

1	5	00	$\frac{2}{7}$
---	---	----	---------------
- Appuyer sur la touche

S. Total
VAT
- Appuyer sur les touches

2	0	00	TOTAL
			2nd RC

Le solde restant est affiché.
- Appuyer sur la touche

charge

Paiement par carte de crédit 1

Exemple : Enregistrer un article à € 120,00 sur le rayon 1 et un article à € 50,00 sur le rayon 3. Compléter la transaction avec paiement par carte de crédit ou de débit.

- Appuyer sur les touches

1	2	0	00	$\frac{2}{7}$
---	---	---	----	---------------
- Appuyer sur les touches

5	0	00	$\frac{3}{8}$
---	---	----	---------------
- Appuyer sur la touche

cred 1

Paiement par carte de crédit 2

Exemple : Enregistrer un article à € 120,00 sur le rayon 2 et un article à € 50,00 sur le rayon 3. Compléter la transaction avec paiement par une carte de crédit ou de débit autre que celle qui est utilisée pour un paiement avec la carte de crédit 1.

- Appuyer sur les touches

1	2	0	00	$\frac{2}{7}$
---	---	---	----	---------------
- Appuyer sur les touches

5	0	00	$\frac{3}{8}$
---	---	----	---------------
- Appuyer sur la touche

cred 2

Paiement par chèque

Exemple : Enregistrer un article à €70,00 payé par chèque sur le rayon 4.

- Appuyer sur les touches

7	0	00	$\frac{4}{9}$
---	---	----	---------------
- Appuyer sur la touche

check

Paiement par chèque avec reste

Exemple : Enregistrer un article à € 19,50 sur le rayon 4, un article à € 2,50 sur le rayon 5 et un article à € 5,00 sur le rayon 10. Calculer le reste en devise locale en ayant un chèque correspondant à un paiement de €30,00.

- Appuyer sur les touches

1	9	5	0	$\frac{4}{9}$
---	---	---	---	---------------

- Appuyer sur les touches

2	5	0	$\frac{5}{10}$
---	---	---	----------------
- Appuyer sur les touches

5	00	dept shift & code	$\frac{5}{10}$
---	----	-------------------	----------------
- Appuyer sur la touche

S. Total
VAT
- Appuyer sur les touches

3	0	00	check
---	---	----	-------

Le reste à donner au client est affiché.

Paiement par chèque en devise étrangère avec reste en devise locale

Exemple : Enregistrer un article à € 19,50 sur le rayon 4, un article à € 2,50 sur le rayon 5 et un article à € 5,00 sur le rayon 9. Calculer le reste en devise locale sur une chèque de 40,00 USD.

- Appuyer sur les touches

1	9	5	0	$\frac{4}{9}$
---	---	---	---	---------------
- Appuyer sur les touches

2	5	0	$\frac{5}{10}$
---	---	---	----------------
- Appuyer sur les touches

5	00	dept shift & code	$\frac{4}{9}$
---	----	-------------------	---------------
- Appuyer sur la touche

S. Total
VAT

 pour afficher et imprimer le reste à donner en devise locale.
- Appuyer sur la touche

1

 pour la devise locale numéro 1 programmée et appuyer sur la touche

take out
FC

 pour afficher le solde à payer en devise étrangère.
- Taper le montant payé par chèque en devise étrangère

4	0	00
---	---	----

 et appuyer sur la touche

check

. Le reste à donner en devise locale est affiché.

Partage du paiement par chèque/ en espèces

Exemple : Enregistrer un article à € 24,00 sur le rayon 1, un article à € 36,00 sur le rayon 3 et un article à € 4,00 sur le rayon 4. Partager le paiement entre un chèque de € 60,00 et €4,00 en espèces.

- Appuyer sur les touches

2	4	00	$\frac{1}{6}$
---	---	----	---------------
- Appuyer sur les touches

3	6	00	$\frac{3}{8}$
---	---	----	---------------
- Appuyer sur les touches

4	00	$\frac{4}{9}$
---	----	---------------
- Appuyer sur la touche

S. Total
VAT
- Appuyer sur les touches

6	0	00	check
---	---	----	-------

Le solde restant est affiché.
- Appuyer sur la touche







TOTAL
2nd RC

Enregistrement d'une remise (-) (coupon) sur la vente d'un article à l'unité et multiple

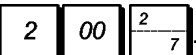
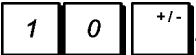
On peut utiliser jusqu'à 8 chiffres pour le montant de la transaction.

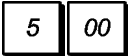
La touche  doit être programmée pour les opérations de remise manuelles.

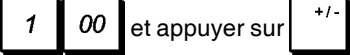





Exemple : Enregistrer une réduction de € 0,10 (coupon) sur un article à € 2,00 sur le rayon 2 et une remise de € 1,00 sur la vente de 3 articles coûtant € 5,00 chacun sur le rayon 52.

- Appuyer sur les touches 
- Appuyer sur les touches 
- Taper le numéro de vente de l'article multiple  , appuyer sur la touche  puis saisir le prix unitaire 
- Appuyer sur les touches 
- Taper la remise 
- Appuyer sur la touche 

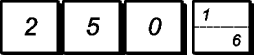
Application d'une remise sur la vente totale en utilisant un taux de remise programmé

Exemple : Enregistrer une remise programmée à 10% sur une transaction entière de ventes. Calculer le reste.

Il faut avoir programmé la touche  pour pouvoir appliquer le taux de remise.





- Appuyer sur les touches 
- Appuyer sur les touches 
- Appuyer sur la touche 
- Appuyer sur la touche . Le montant escompté est affiché.
- Appuyer sur la touche 
- Appuyer sur les touches . Le reste à donner au client est affiché.

Application d'une remise sur une vente totale en utilisant un taux de remise aléatoire

On peut utiliser jusqu'à 4 chiffres pour le taux de remise (0,01 - 99,99 %).

Exemple : Enregistrer une remise de 20% sur une transaction de ventes. Calculer le reste à donner. Il faut



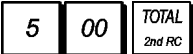

avoir programmé la touche  pour pouvoir appliquer le taux de remise.

- Appuyer sur les touches 
- Appuyer sur les touches 
- Appuyer sur la touche 
- Appuyer sur les touches . Le montant escompté est affiché.
- Appuyer sur la touche 
- Appuyer sur les touches . Le reste à donner au client est affiché.

Application d'une remise sur des articles à l'unité (%) en utilisant le taux de remise programmé

Exemple : Enregistrer un article à € 2,50 sur le rayon 1, appliquer le rabais programmé sur un article à € 3,50 du rayon 14 et appliquer le taux de rabais du 3% sur un article à € 5,00 du rayon 2. Calculer le reste à donner. Il faut avoir

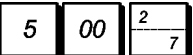
programmé la touche  pour pouvoir appliquer le taux de remise.

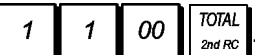

- Appuyer sur les touches 
- Appuyer sur les touches 
- Appuyer sur la touche  pour appliquer le rabais programmé. Le montant escompté est affiché.
- Appuyer sur les touches 
- Appuyer sur les touches . Le montant escompté est affiché.
- Appuyer sur la touche 
- Appuyer sur les touches . Le reste à donner au client est affiché.

Application d'un taux d'ajout programmé à une vente totale

Exemple : Enregistrer un ajout programmé de 10 % à toute une transaction de vente. Calculer le reste. Il faut avoir

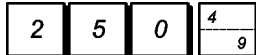
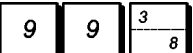
programmé la touche  pour pouvoir appliquer le taux d'ajout.

- Appuyer sur les touches 
- Appuyer sur les touches 

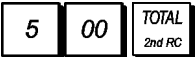



- Appuyer sur la touche .
- Appuyer sur les touches . Le montant ajouté s'affiche.
- Appuyer sur la touche .
- Appuyer sur les touches . Le reste à donner au client s'affiche.

Application d'un taux d'ajout aléatoire à une vente totale

On peut utiliser jusqu'à 4 chiffres pour le taux d'ajout (0,01 - 99,99 %).

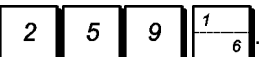
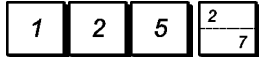
Exemple : Enregistrer un ajout de 20 % à une transaction de vente. Calculer le reste. Il faut avoir programmé la



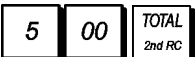

touche  pour pouvoir appliquer le taux d'ajout.

- Appuyer sur les touches .
- Appuyer sur les touches .
- Appuyer sur la touche .
- Appuyer sur les touches . Le montant ajouté s'affiche.
- Appuyer sur la touche .
- Appuyer sur les touches . Le reste à donner au client s'affiche.

Enregistrement d'une transaction de vente en utilisant des prix PLU préétablis

Pour utiliser cette fonction, il faut avoir préalablement programmé les prix PLU préétablis.



Exemple : Utiliser un code PLU préétabli pour enregistrer une transaction complète : enregistrer PLU 1 et multiplier 3 PLU 2. Terminer la transaction par un paiement en espèces exact.







- Appuyer sur les touches .
- Appuyer sur les touches . Le montant de la multiplication est affiché.
- Appuyer sur la touche .
- Appuyer sur la touche .

Enregistrement d'une transaction de vente en utilisant les PLUs attribués sur les niveaux ou pages PLU

Pour utiliser cette fonction, les PLUs attribués aux pages PLU respectives doivent être programmés.

Exemple : Enregistrer la vente d'un PLU 201 et multiplier





3 PLU 202 en utilisant  et la vente d'un PLU 42 en utilisant .

- Appuyer sur . L'afficheur indique que la caisse enregistreuse est dans le mode PLU Page 2.
- Appuyer sur  pour inscrire ou enregistrer la vente d'un PLU 201 attribué à .
- Appuyer sur  pour inscrire ou enregistrer une vente de PLU 202.
- Appuyer sur  pour commuter en mode page 1 PLU.
- Appuyer sur .
- Appuyer sur  pour terminer la transaction avec un paiement en espèces exact.

Enregistrement d'une transaction de vente en utilisant les deux prix associés PLUs

Pour pouvoir utiliser cette fonction, les PLUs doivent être programmés avec deux prix.











Exemple : enregistrer la vente d'un PLU 4 avec le premier prix et ensuite enregistrer la vente du même PLU avec le second prix.

- Appuyer sur  pour sélectionner le premier prix PLU's.
- Appuyer sur .
- Appuyer sur  pour sélectionner le second prix PLU's suivi de .
- Appuyer sur  pour terminer la transaction avec paiement par carte de crédit.

Enregistrement d'une vente d'un PLUs Attribué à un niveau ou page PLU en utilisant les deux prix associés













Pour pouvoir utiliser cette fonction les PLUs doivent être programmés avec les deux prix.

Exemple : Enregistrer la vente d'un PLU 3 et d'un PLU 202 avec les deux prix programmés. Utiliser les touches de pages PLU relatives.

- Appuyer sur .
- Appuyer sur  et ensuite sur  pour enregistrer une vente d'un PLU 1 avec le premier prix.
- Appuyer sur  et ensuite sur  pour enregistrer une vente d'un PLU 1 avec le second prix.
- Appuyer sur   et ensuite sur  pour enregistrer la vente d'un PLU 202 avec le premier prix.
- Appuyer sur  et ensuite sur  pour enregistrer la vente d'un PLU 202 avec le second prix.
- Appuyer sur  pour terminer la transaction avec paiement en espèces exact.



















Remplacement d'un prix PLU préétabli

Exemple : Enregistrer la vente d'un PLU 1 programmé et ensuite réécrire le PLU 1 avec € 3,50. Reste sur un paiement de € 10,00.

- Appuyer sur  .
 - Appuyer sur les touches    .
 - Appuyer sur les touches  .
 - Appuyer sur la touche .
 - Appuyer sur les touches    .
- Le reste à donner au client est affiché.





























Annulation de toute une transaction de vente

Exemple : Enregistrer un article à € 2,50 sur le rayon 1, un article à € 5,00 sur le rayon 60 et un article à € 1,65 sur le rayon 9, puis annuler toute la transaction.

- Appuyer sur les touches     .
- Appuyer sur les touches     
.
- Appuyer sur les touches      .
- Appuyer sur la touche .
- Appuyer sur la touche .















Annuler la donnée précédente au milieu d'une vente

Exemple : Annuler une donnée de € 2,50 attribuée erronément au rayon 2. Ensuite enregistrer un article à € 3,00 sur le même rayon. Puis annuler la saisie erronée de € 10,00. Terminer la transaction par un paiement en espèces exact.

- Appuyer sur les touches     .
- Appuyer sur la touche . La somme annulée est affichée et imprimée.
- Appuyer sur les touches    .
- Appuyer sur les touches     .
- Appuyer sur les touches    .
- Appuyer sur les touches     
 .
- Appuyer sur la touche .
- Appuyer sur la touche .





















Remboursement des articles multiples











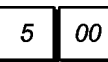

Exemple : Rembourser un article à € 4,99 sur le rayon 4 et trois articles à € 2,00 sur le rayon 5.

- Appuyer sur la touche .
- Appuyer sur les touches     . La somme à rembourser est affichée.
- Appuyer sur la touche .
- Appuyer sur les touches      . La somme à rembourser est affichée.
- Appuyer sur la touche .
- Appuyer sur la touche .

Enregistrement des transactions multiples annulées et des transactions de remboursement

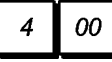
Exemple : Surimprimer le PLU 1 à € 3,00, enregistrer la vente d'un article à € 2,50 sur le rayon 1, et d'un article à € 1,00 sur le rayon 2. Annuler la vente du PLU 1 à € 3,00 et ensuite enregistrer la vente de quatre articles du PLU 1 à € 5,00. Annuler la vente d'un article à € 2,50 effectuée au préalable sur le rayon 1 et ensuite rembourser 3 articles coûtant € 4,00 chacun. Terminer le sous-total de la vente et la fin de la transaction avec un paiement exact.



- Appuyer sur les touches     .
- Appuyer sur les touches     .
- Appuyer sur les touches    .
- Appuyer sur les touches     
 .

- Appuyer sur les touches   

- Appuyer sur les touches   
- Appuyer sur les touches   

- Appuyer sur la touche 
- Appuyer sur la touche 

Enregistrement de l'argent comme fond de caisse

On peut utiliser jusqu'à 8 chiffres pour enregistrer l'argent reçu comme fond de caisse.

Exemple : Enregistrer €200,00 comme fond de caisse.





- Appuyer sur les touches  

Le tiroir-caisse s'ouvre et la transaction est enregistrée sur le ticket.

Enregistrement des Transactions Rayon Négatives

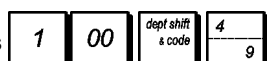



Comme prérequis pour des transactions rayon négatives, programmer un rayon normal avec un état négatif, comme expliqué dans la rubrique "Programmation des rayons". Ces transactions sont utiles quand le vendeur doit donner de l'argent de reste à un client, comme en cas de restitution d'une consigne.

Exemple : Avec le rayon 9 active pour des ventes d'articles à l'unité négatives, enregistrer une consigne avec retour de € 1,00 pour la restitution des bouteilles.

- Appuyer sur les touches   
- Appuyer sur la touche 

Enregistrement des transactions de quantités de produits



Exemple : Enregistrer la vente de 1,5 kg de pommes coûtant €3,00 par kilogramme sur le Rayon 3.

- Appuyer sur les touches    
- Appuyer sur la touche 

Enregistrement d'une sortie de caisse

On peut utiliser jusqu'à 8 chiffres pour enregistrer une sortie de caisse.

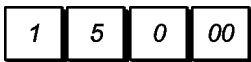
Exemple : Sortie de caisse de € 150,00.





- Appuyer sur les touches  

Le tiroir-caisse s'ouvre et la transaction est enregistrée sur le ticket.

Enregistrement d'un numéro d'identification pour une transaction

On peut utiliser jusqu'à 10 chiffres pour un numéro d'identification. Cette fonction peut être faite avant chaque opération. Le numéro d'identification n'est pas rajouté sur les comptes rendus de gestion ou sur les totaux.

Exemple : Attribuer le numéro d'identification 3459 à une vente à € 1,00 sur le rayon 4. Insérer une vente avec paiement en espèces exact.

- Appuyer sur les touches  
- Appuyer sur les touches  
- Appuyer sur la touche 

Enregistrement d'une non - vente

Cette opération ouvre le tiroir-caisse et imprime un ticket de non-vente. L'opération est enregistrée sur l'activité comptable sur le compte rendu.

Si on ne veut pas imprimer un ticket de non-vente, changer la Condition Machine de 58 à 1. Pour des informations plus détaillées, se reporter à la rubrique "Options du Système".

- Appuyer sur la touche 

Sortie d'une copie du dernier ticket de ventes





On peut imprimer une ou plusieurs copies du dernier ticket émis. **Pour que cette fonction soit active, la condition machine 22 doit être programmée sur 1 (Imprimer tickets multiples).** Pour les détails, se reporter à la rubrique "Options du système".

Pour pouvoir émettre une copie du dernier ticket de vente, la caisse enregistreuse mémorise un maximum de 60 lignes de transaction dans la mémoire vive (RAM). Si le dernier ticket de vente a plus de 60 lignes, la copie fournira uniquement le total de la vente.

REMARQUE : Cette fonction annulera le mode non-impression préalablement activé en appuyant sur la touche

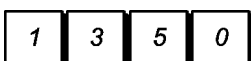
 hors de la transaction.

Exemple : Enregistrer une vente de € 13,50 sur le rayon 3 et insérer la vente par paiement en espèces. Imprimer une copie du ticket de ventes.

- Appuyer sur les touches  
- Appuyer sur la touche 
- Appuyer sur la touche 

Mise en attente et rappel d'une transaction de vente

On peut mettre temporairement une transaction de vente en attente, commencer et terminer une autre transaction entre-temps, puis rappeler et terminer la transaction mise en attente. Cela permet au vendeur de servir un second client pour éviter des retards si, pour quelque raison, le premier client n'est pas prêt à finaliser la transaction.

On ne peut mettre en attente qu'une seule transaction à la fois.

Exemple : Enregistrer une vente de € 13,50 sur le rayon 3 et une vente de € 23,00 sur le rayon 2. Sommer partiellement la transaction, puis la mettre en attente. Servir un autre client en enregistrant la vente d'un article à € 2,00 sur le rayon 4, un article à € 5,00 sur le rayon 17 et finaliser la vente avec paiement par la carte de crédit 1. Rappeler la transaction suspendue, enregistrer la vente d'un article à € 4,50 sur le rayon 40 et finaliser la transaction avec un paiement par chèque.

1. Taper **1 3 5 0** et appuyer sur la touche **3/8**, puis taper **2 3 00** et appuyer sur la touche **2/7**.
2. Appuyer sur la touche **S. Total VAT**.
3. Appuyer sur la touche **new bal hold recall**. Une ligne s'affichera pour indiquer que la transaction a été mise en attente. Détacher le ticket de vente et le mettre de côté.
4. Commencer la seconde transaction. Taper **2 00** et appuyer sur la touche **4/9**, puis taper **5 00** et appuyer sur les touches **dept shift & code 1/6**.
5. Appuyer sur la touche **cred 1** pour finaliser la seconde transaction. Un signal sonore sera émis pour rappeler au vendeur de terminer la transaction préalablement mise en attente.
6. Appuyer sur la touche **new bal hold recall**. La transaction mise en attente reprendra là où elle a été suspendue.
7. Taper **4 5 0** et appuyer sur les touches **dept shift & code 4 0 dept shift & code**.
8. Finaliser la transaction en appuyant sur la touche **check**.

Transfert d'un paiement finalisé à une autre forme de paiement

Après avoir terminé une transaction de vente, on peut transférer le paiement à peine effectué à une autre forme de paiement. Cela est particulièrement utile si le client décide de payer sous une autre forme après finalisation de la transaction de vente.

Les transferts de paiement permettent également de donner le reste au client si le paiement est transféré à un paiement en espèces et si on spécifie un montant supérieur au total de la transaction de vente.

Les transferts de paiement ne peuvent être effectués qu'une fois la transaction finalisée. Aucun ticket n'est émis, mais le transfert est enregistré dans les comptes-rendus de gestion. Les transferts de paiement ne s'appliquent pas aux paiements en devise étrangère.

Exemple : Enregistrer une vente de € 5,00 sur le rayon 3 et une vente de € 23,00 sur le rayon 2 comme transaction payable par carte. Transférer un paiement de € 50,00 à un paiement en espèces avec un reste à donner au client.

1. Taper **5 00** et appuyer sur la touche **3/8**, puis taper **2 3 00** et appuyer sur la touche **2/7**.
2. Appuyer sur la touche **charge**.
3. Appuyer sur la touche **review pay trans**, taper **5 0 00** puis appuyer sur la touche **TOTAL 2nd RC**. Le tiroir-caisse s'ouvrira et le reste à donner au client s'affichera.

Paiement du reste après transaction

Autorisée uniquement pour les paiements en espèces, cette fonction permet au vendeur de finaliser une transaction de vente comme paiement en espèces exact, puis d'enregistrer l'argent reçu du client et de lui donner le reste.

Exemple : Enregistrer une vente de € 5,00 sur le rayon 3 et une vente de € 23,00 sur le rayon 2 comme paiement en espèces exact. Enregistrer les € 50,00 reçus du client et calculer le reste.

1. Taper **5 0** et appuyer sur la touche **3/8**, puis taper **2 3 00** et appuyer sur la touche **2/7**.
2. Appuyer sur la touche **TOTAL 2nd RC**.
3. Taper l'argent reçu du client **5 0 00** puis appuyer sur la touche **TOTAL 2nd RC**. Le tiroir-caisse s'ouvrira et le reste à donner au client s'affichera.

Opération de gestion Client ou Tableau (Répartition)

Les opérations de comptabilité client permettent d'associer des dépenses à des clients définis. Vous avez la possibilité d'ouvrir une gestion de 70 comptes (ou tableaux) auxquels vous pouvez associer les articles vendus.























Vous pouvez revoir les ventes intermédiaires de chaque compte avec tickets de révision ou pro-forma. Vous pouvez aussi utiliser une fonction de gestion de répartition qui s'occupe des vents individuelles et les incorpore dans un règlement bilan final unique.



















REMARQUES : Dans cette section, on se réfère au restaurant. Cependant les opérations décrites peuvent être appliquées à d'autres catégories telles que les traiteurs, les quincailleries etc...

Opérations de répartition Tableau

Ces opérations vous permettent de vous occuper des commandes individuelles ou ventes prises sur différents comptes que vous ouvrez. Sont inclus aussi le paiement partagé et les fonctions de copies des tickets.

Exemple : S'occuper des commandes de deux clients à une table et de 3 autres à une autre table. Revoir les commandes prises à chaque table. Fermer chaque table et partager la somme totale entre les clients.









Opération	Taper/Appuyer
1. Ouvrir table 1.	 
2. Définir le nombre de clients.	 
3. Prendre les commandes de la table 1.	 -  [PLU]
4. Momentanément fermer table 1.	
5. Ouvrir table 2.	 
6. Définir le nombre de clients.	 
7. Prendre les commandes de la table 2.	 -  [PLU]
8. Momentanément fermer table 2.	
9. Ouvrir à nouveau table 1.	 
10. Prendre une commande additionnelle de la table 1.	 -  [PLU]
11. Momentanément fermer table 1.	
12. Ouvrir à nouveau table 2.	 
13. Prendre une commande additionnelle de la table 2.	 -  [PLU]

Opération	Taper/Appuyer
14. Momentanément fermer table 2.	
15. Imprimer un ticket de révision pour la table 1.	 
16. Finaliser la transaction de la table 2 en appuyant sur la touche paiement.	  
17. Partager la note entre les clients de la table 2.	  
18. Imprimer un ticket pour les deux autres clients.	 
19. Finaliser la transaction de la table 1 en appuyant sur la touche paiement.	  
20. Partager la note entre les deux clients de la table 1.	  
21. Imprimer un ticket additionnel.	
22. Imprimer une copie de la facture.	

Transactions de vente en utilisant les taux de TVA (ventes additionnelles)



Le taux de TVA alternatif programmé peut être momentanément appliqué à tous les articles enregistrés, avant de finaliser les transactions de vente. Le sous total et le total de la transaction affichés et imprimés incluent le taux de TVA additionnelle.

Exemple : Enregistrer la vente d'articles du Rayon 1, programmé avec une TVA ordinaire de 5,5% et un taux de TVA additionnelle de 10%, ensuite finaliser la transaction avec un paiement en espèces exact.

1. Taper   et ensuite appuyer sur .
2. Taper    et ensuite appuyer sur .
3. Appuyer sur  pour appliquer le taux de TVA alternatif du rayon.
4. Finaliser la transaction en appuyant sur .

Emission factures extraordinaires















Vous pouvez manuellement émettre une copie additionnelle d'une facture uniquement hors d'une transaction de vente. Lorsqu'elle est émise, le tiroir caisse ne s'ouvre pas, le numéro consécutif de ticket et le total des ventes n'augmentent pas.

1. Appuyer sur .
2. Taper le nombre de clients [1 à 99] à la table et ensuite appuyer sur .
3. Saisir le montant à multiplier par chaque client et appuyer sur .

Opérations de répartition (Plateau ou plage)

Cette fonction permet de partager le total d'une transaction entre les différents clients. Particulièrement utile pour s'occuper des commandes prises par différents membres lorsqu'un montant unique est payé, cette fonction fournit des totaux séparés (plage ou plateaux de totaux) pour chaque client. Utile aussi lorsqu'une personne dépense plus que les autres et que les totaux de ventes individuels sont donc requis.

Exemple : Enregistrer la vente d'articles consommés par deux clients et calculer une seule note.

1. Enregistrer la vente du client numéro 1 en appuyant sur     et    .
2. Appuyer sur . Le total est imprimé.
3. Enregistrer la vente du client numéro 2 en appuyant sur   et  et ensuite appuyer sur . Le total est imprimé.
4. Appuyer sur  pour finaliser la transaction avec paiement par carte de crédit.

CAPTION TABLE

Line	Description	Digit	ENGLISH	ESPAÑOL	FRANÇAIS	DEUTSCH	NEDERLANDS
1	COUPON	10	COUPON	CUPON	COUPON	COUPON	REDUCTIE
2	TOTALCOUPON	10	TL-COUPON	TL-CUPON	TL-COUPON	TL-COUPON	TL_REDUCT.
3	ADDON	10	ADDON	INCREMENTO	MAJORATION	AUFSCHLAG	TOESLAG
4	TOTALADDON	10	TL_ADDON	TL_INCREM.	TL_MAJOR.	TL_AUFSCHL	TL_TOESLAG
5	DISCOUNT	10	DISCOUNT	DESCUENTO	REMISE	RABATT	KORTING
6	CHARGE	10	CHARGE	CARGO	CREDIT	KREDIT	BET_OP_REK
7	TOTALCHARGE	10	TL-CHARGE	TL-CARGO	TL-CREDIT	TL-KREDIT	TL_OP_REK
8	VOID/CORRECTION	10	VOID/CORR	ANUL/CORRC	CORR/ANNUL	STORNO	ANNUL/CORR
9	TOTALVOID/CORRECTION	10	TL -VD/CORR	ANUL/CORRC	TL-COR/NUL	TL-STORNO	T_ANN/CORR
10	SUBTOTAL	10	SUBTOTAL	SUBTOTAL	SOUS-TOTAL	ZW.SUMME	SUBTTL
11	CHANGE	10	CHANGE	CAMBIO	RENDU	RÜCKGELD	WISSELGELD
12	CASH	10	CASH	EFFECTIVO	ESPECES	BAR	CONTANT
13	TOTALCASH	10	TL-CASH	T-EFFECTIVO	TL-ESPECE	TL-BARGELD	TL_CONTANT
14	PRICE	10	*PRICE*	"PRECIO"	PRIX	PREIS	PRIJS
15	AMOUNT	10	AMOUNT	CANTIDAD	MONTANT	BETRAG	BEDRAG
16	CHECK	10	CHECK	CHEQUE	CHEQUE	SCHECK	CHEQUE
17	TOTALCHECK	10	TL-CHECK	TL-CHEQUE	TL-CHEQUE	TL-SCHECK	TL_CHEQUE
18	TOTAL	10	TOTAL	TOTAL	TOTAL	GESAMT	TOTAAL
19	TOTALPLU	10	TL- PLU	TL- PLU	TL-PLU	TL-PLU	TL_ PLU
20	TOTALCLERK	10	TL- CLERK	TL-EMPLEAD	TL-VENDEUR	TL-BEDIEN.	TL_MEDEW.
21	NO SALE	10	NO SALE	NOVENTA	NON-VENTE	NULL BON	NIET-VERK
22	TOTALNO SALE	10	TL-NS	TL-NON-VTA	TL-NON-VTE	TL-NULLBON	TL_NT-VERK
23	RECEIVED on ACCOUNT	10	RECD ACCT	ACUENTA	ENTRÉE	EINZAHLUNG	ONTV_REK
24	TOTALRECEIVED on ACCOUNT	10	TL-RECD AC	TL-ACUENT	TL-ENTRÉE	TL-EINZAHL	T_ONTV_REK
25	PAIDOUT	10	PAIDOUT	SALIDAS	SORTIE	AUSZAHLUNG	KASBETAL
26	TOTALPAIDOUT	10	T-PAIDOUT	TL-SALIDAS	TL-SORTIE	TL-AUSZAHL	TL_KASBET
27	NONTAXABLE	10	NONTAX	SIN IVA	SANSTVA	OHNE MWST	ZONDERBTW
28	TRANSFER	10	TRANSFER	TRANSFER.	TRANSFERT	TRANSFER	TRANSFER
	TOTAL %1	10	TL-%1	TL-%1	TL-%1	TL-%1	TL-%1
	TOTAL %2	10	TL-%2	TL-%2	TL-%2	TL-%2	TL-%2
29	TOTALDEPARTMENT	10	DEPTTOTAL	TOTALDPTO	TL-DEPT	WG TOTAL	TL_OMZETGR
30	REFUND	10	REFUND	REEMBOLSO	RETOUR	RUCKZAHLNG	RETOUR
31	NET	10	NET	NETO	NET	NETTO	NETTO
32	GROSS	10	GROSS	BRUTO	BRUT	BRUTTO	BRUTO
33	GRANDTOTAL	10	GT	GT	GT	GT	GT
34	TAXABLE with TAX	10	TXBL_W_	IMPC/IMP.	MT-TTC	VERST.m.ST	BELB_M
35	TAXABLE without TAX	10	TXBL_O_	IMPS/IMP.	MT-HT	VERST.o.ST	BELB_Z
36	TAX	10	VAT	IVA	TVA	MWSTSATZ	BTW
37	TAXTOTAL	10	TL-VAT	TL-IVA	TL-TVA	TL-MWST	BTW_TL
38	TAXABLE TOTAL with TAX	10	TXBL_TL_W	T.IMP.C/I.	TL -TTC	TAX_TL_M	BELB_TL_M
39	TAXABLE TOTAL without TAX	10	TXBL_TL_O	T.IMP.S/I.	TL -HT	TAX_TL_O	BELB_TL_Z
40	Cash in Drawer	10	C-I-D	EFFECT CAJA	NET-TIROIR	BAR-IN-LAD	KASGELD
41	CHECK in Drawer	10	CHECK ID	CHEQ.CAJA	CHEQUE-TIR	SCHECK-I-L	CHEQUE_KAS
42	CHARGE in Drawer	10	CHARGE ID	CARG.CAJA	CREDIT-TIR	RECHNG-I-L	REKEN_KAS
43	CARD CREDIT1 in Drawer	10	C CRED1 ID	CRD1.CAJA	C CRD1-TIR	KARTE1-I-L	CRED1_KAS
44	CARD CREDIT2 in Drawer	10	C CRED2 ID	CRD2.CAJA	C CRD2-TIR	KARTE2-I-L	CRED2_KAS

Line	Description	Digit	ENGLISH	ESPAÑOL	FRANÇAIS	DEUTSCH	NEDERLANDS
45	CARD CREDIT1	10	CARD 1	CREDITO1	CARTE1	KARTE 1	CREDIT1
46	CARD CREDIT 2	10	CARD 2	CREDITO2	CARTE2	KARTE 2	CREDIT2
47	NEWBALANCE	10	NEW-BAL	SALDON.	N - SOLDE	SALD ONEU	NW SALDO
48	OLDBALANCE	10	OLD-BAL	SALDO ANT.	A - SOLDE	SALDO ALT	OU DSALDO
49	CLOSE BALANCE	10	CLOSE-BAL	SALDO FIN	SOLDE	ENDSALDO	EINDSALDO
50	TABLE NUMBER	6	TABLE#	MESA No	No TABLE	TISCHNR.	TAFEL NR.
51	GUEST VALUE	10	GUEST#	COMENSAL	NBCOUVERT	GASTNR:	GAST NR.
52	OPEN TABLE	10	OPEN TABLE	MESA AB.	TABLE OUV	OFF.TISCHE	OPEN TAFEL
53	INVOICE	10	INVOICE	FACTURA	FACTURE	RECHNUNG	REKENING
54	DUE	10	DUE	VENCIMTO.	MT DU	FÄLLIG	VERSCHULD.
55	TRAY TOTAL	10	TRAY TOTAL	TL_BANDEJA	TL_PLATEAU	TL_TABLETT	T_DIEPLAAT
56	TAKE OUT	9	TAKE OUT	P.LLEVAR	EMPORTE	AUSSERHAUS	AFHAAL
57	PRICE NUMBER (n = 1 or 2)	9	PRICE-n	PRECIO n	PRIX - n	PREIS n	PRIJS-n
58	PLUPAGENUMBER (n = 1 or 2 or 3)	10	PLUPAGE-n	PÁG.ART.n	PAGE PLU n	PLU-SEITEn	PLU-PAG-n
59	ADJUST	10	ADJUST	AJUSTE	AJUST	ANPASSEN	AANPASS
60	DATE	10	DATE	FECHA	DATE	DATUM	DATUM
61	TIME	10	TIME	HORA	HEURE	ZEIT	TIJD
62	E.J. FREE LINE (nnnnn:number of free line)	5	L. EJ nnnnn	L. DE nnnnn	L. JE nnnnn	F. EJ nnnnn	EJ R nnnnn
63	ELECTRONIC JOURNAL FULL	10	E.J.-FULL	D.E.SAT	J.E.-PLEIN	EJVOLL	EJ VOL
64	ELECTRONIC JOURNAL CLEAR	10	EJ CLEAR	D.E.BORR.	REMA 0 JE	EJ LÖSCH	EJ_GEWIST
65	RESET	10	RESET	PONER CERO	RE INITIAL	RESET	RESET
66	PAPER END	10	PAPER END	FIN PAPEL	FIN PAPIER	PAPIERENDE	PAPIER OP
67	HEAD TEMPERATURE	10	HEAD TEMP	TEMP.CABZ.	TEMP TETE	KOPFTEMP	TEMP KOP
68	ERROR	10	ERROR	ERROR	ERREUR	FEHLER	FOUT
69	Over flow error	10	OVERFLOW	DESBORD.	E CAPACITE	EINGABEFEH	OVERFLOW
70	0 price error	10	0 PRICE ER	ERR.PREC.0	E PRIX 0	PREIS 0	0 PRIJS FT
71	Full void error (item over)	10	FULL VD ER	ERR.ANL.C.	E NUL TICK	STOR VOLL	TOT WIS FT
72	CLERK ERROR	10	CLERK ERR	ERR.CAJERO	ERR VEND	BED.FEHLER	FOUT MEDEW
73	GUEST# compulsory error	10	GUEST NR.?	COMENSAL?	No COUVERT?	GASTNR.?	GAST NR.?
74	Amount Tender compulsory error	10	AMT REQ	IMPORTE?	MONTANT?	SUMME?	BEDRAG ?
75	TABLE# compulsory error	10	TABLE NR.?	No MESA?	No TABLE?	TISCHNR.?	TAFEL NR.?
76	SECURITY CODE	10	SEC CODE	COD SEGURI	COD SECRET	GEHEIMCODE	BEV_CODE
77	MACHINE NUMBER	6	MC NO.	N.MAQ	No MC	MC NR.	MC NR.
78	PRG/Z mode Manager PASSW.	10	PRG/Z PASS	COD PRG/Z	COD PRG/Z	PRG/Z CODE	PRG/Z CODE
79	X mode Manager PASSWORD	10	X PASS	CODIGO X	CODE X	X CODE	X CODE
80	Training mode Manager PASSW.	10	T PASS	CODIGOT	CODE T	T CODE	T CODE
81	TAX RATE (n : Numner of tax)	9	TAX RATE n	POR. IMP.n	TAUX TVA n	MWST SATZ n	BTW-TAR. n
82	FC RATE (n : Number of FC)	9	FC RATE n	CAMB.DIV.n	TX DE VISE n	KURS n	KOERS n
83	GRAND TOTAL PRESET	10	GT PRESET	PRE GT	PROG GT	GT PROG	PROG GT
84	PLU	3	PLU	PLU	PLU	PLU	PLU
85	Department	4	DEPT	DEPT	DEPT	WGR	OMZG
86	Department Group	5	DPT-G	G-DPT	G-DEP	WGR-G	OMZ-G
87	CLERK	5	CLERK	CAJER	VEND	BED.	MEDEW
88	CLERK	3	CLK	CAJ	VDR	BED	MWK
89	Receipt HEADER LINE (nn = Line# : 01 - 10)	6	HEAD Lnn	L.TÍT.nn	LH LOGnn	KOPFZ nn	KOP R nn
90	Receipt FOOTER LINE (nn = Line# : 01 - 10)	6	FOOT Lnn	L.PIE nn	LB LOGnn	FUSSZ nn	VOET Rnn

Line	Description	Digit	ENGLISH	ESPAÑOL	FRANÇAIS	DEUTSCH	NEDERLANDS
91	PAYMENT MEDIA programming (n = Media# : 1 - 5)	6	PAYMNTn	PAGON	PMT -n	ZLG-n	BETM-n
92	divide PAYMENT mes. LINE (n = Line# : 1 - 5)	6	:PAYLn	:PAGO	:PMTn	:ZLG-n	:BET-n
93	Free Text (Short: 10 digits) (nn = Number of text)	5	TXT-Snn	TXT-Cnn	TXT-Cnn	TXT-Knn	TXT-Knn
94	Free Text (Long: 24 digits) (nn = Number of text)	5	TXT-Lnn	TXT-Lnn	TXT-Lnn	TXT-Lnn	TXT-Lnn
95	SYSTEMOPTION	7	SYSOPT	OPC.SIS	OPT.SYS	SYSOPT	SYSOPT
96	Programming COUPON	10	PCOUPON	CUP.PROG.	PCOUPON	PCOUPON	PREDUCTIE
97	Programming majoration (+)	10	P MAJOR+	P CARGO+	PMAJOR+	P GEBÜHR+	PTOESL. +
98	Program. AMOUNTDEC. POINT	10	PRG DEC P	POSIC.COMA	PRG DEC P	PDEZI-PKT	D.P. HOEVH
99	Program. FRACTIONROUNDING	10	PROUNDING	REDON.FRC.	PARRONDI	PRUNDUNG	PAFROND
100	Programming RA	10	P_REC DAC	P_ACUENT	P_ENTRÉE	P_EINZAHL	P_ONTV_REK
101	Programming PO	10	P_PAIDOUT	P_SALIDAS	P_SORTIE	P_AUSZAHL	P_KASBET
102	Programming CONSECUTIVE#	10	P_CONSNUM	P COM NR	PNO TICK	P BON NR	P BON NR
103	FC (Foreign Currency)	2	FC	DV	DE	FW	BV
104	STATUS	2	ST	ES	ST	ST	ST
105	SECURITY CODE	2	SC	CS	CS	SC	VC
106	PRICE	2	PR	PR	PX	PR	PR
107	PRICE 1	2	P1	P1	P1	P1	P1
108	PRICE 2	2	P2	P2	P2	P2	P2
109	Link Department	2	LD	VD	LD	LW	DK
110	GROUP	2	GR	GR	GR	GR	GR
111	EXP.	4	EXP.	EXP.	EXP.	EXP.	EXP.
112	Decimal Point	3	DP.	CD.	DP.	DP.	DP.

Line	Description	Digit	PORTUGUÊS	DANSK	SWENSKA		
1	COUPON	10	CUPAO	DEKORT	KUPONG		
2	TOTALCOUPON	10	TL_CUPAO	TOT_DEKORT	KUPONG_TOT		
3	ADDON	10	AUMENTO	TILLÆG	TILLÄGG		
4	TOTALADDON	10	TL_AUMENTO	TL_TILLÆG	TL_TILLÄGG		
5	DISCOUNT	10	DESCONTO	RABAT	RABATT		
6	CHARGE	10	PAGAMENTO	DANKORT	KREDIT		
7	TOTALCHARGE	10	TL_COBRADO	TOTDANKORT	TL-KREDIT		
8	VOID/CORRECTION	10	ANUL/CORRE	KORREKTION	FEL/KORR		
9	TOTAL VOID/CORRECTION	10	ANUL/CORRC	TOTAL_KORR	FEL/KORR		
10	SUBTOTAL	10	SUBTOTAL	SUBTOTAL	SUBTOTALT		
11	CHANGE	10	TROCO	BYTTEPENGE	VÄXEL		
12	CASH	10	DINHEIRO	KONTANT	KONTANT		
13	TOTALCASH	10	TL_DINHRO	TOTAL_KONT	TL_KONTANT		
14	PRICE	10	PREÇO	PRIS	PRIS		
15	AMOUNT	10	QUANTIA	BELØB	BELOPP		
16	CHECK	10	CHEQUE	CHECK	CHECK		
17	TOTALCHECK	10	CHEQUE	TOT_CHECK	TL_CHECK		
18	TOTAL	10	TOTAL	TOTAL	TOTALT		
19	TOTAL PLU	10	TL_PLU	TOTAL_PLU	TOTAL_PLU		
20	TOTALCLERK	10	TL_FUNC.	TOTAL_EKSP	TL-KASSÖR		
21	NO SALE	10	SEM_VENDA	INTET_SALG	LÅDÖPPNING		
22	TOTALNO SALE	10	TL_S_VENDA	TOT_0-SALG	LADÖPPNING		
23	RECEIVED on ACCOUNT	10	REC_CONTA	INDBETALT	INBETALT		
24	TOTALRECEIVED on ACCOUNT	10	REC_CONTA	TOT_INBET	INBET_TOT		
25	PAIDOUT	10	PAGO	UDBETALT	UTBETALT		
26	TOTALPAIDOUT	10	TL_PAGO	TOT_UBBET	UTBETALT		
27	NON TAXABLE	10	SEMIVA	EJ_MOMS	EJ_MOMS		
28	TRANSFER	10	TRANSFER	OVERFØR	ÖVERFÖR		
	TOTAL%1	10	TL-%1	TOTAL-%1	TOTAL-%1		
	TOTAL%2	10	TL-%2	TOTAL-%2	TOTAL-%2		
29	TOTALDEPARTMENT	10	TOTAL_DPTO	TOTAL_VGRP	VGR_TTL		
30	REFUND	10	TROCO	RETURVARER	RETUR		
31	NET	10	LIQUIDO	NETTO	NETTO		
32	GROSS	10	BRUTO	BRUTTO	BRUTTO		
33	GRANDTOTAL	10	GT	GT	GT		
34	TAXABLE with TAX	10	IMPC/IMP.	BEL_MMOMS	BEL_MMOMS		
35	TAXABLE without TAX	10	IMPS/IMP.	BEL_U/MOMS	BEL_U/MOMS		
36	TAX	10	MA	MOMS	MOMS		
37	TAXTOTAL	10	TL-IVA	TOT_MOMS	TOT_MOMS		
38	TAXABLE TOTAL with TAX	10	TLC/IVA	TOT_MMOMS	TOT_MMOMS		
39	TAXABLE TOTAL without TAX	10	TL_S/IVA	TOT_U/MOMS	TOT_U/MOMS		
40	Cash in Drawer	10	E-E-C	KONT_I_KAS	KONT_I_LÅD		
41	CHECK in Drawer	10	CHEQUECX	CHEC_I_KAS	CHEC_I_LÅD		
42	CHARGE in Drawer	10	CREDITOCX	DK_I_KASSE	KRE_I_LÅD		
43	CARD CREDIT1 in Drawer	10	CARTAO1CX	KRE1_I_KAS	KRT1_I_LÅD		
44	CARD CREDIT2 in Drawer	10	CARTAO2CX	KRE2_I_KAS	KRT2_I_LÅD		

Line	Description	Digit	PORTUGUÊS	DANSK	SWENSKA		
45	CARD CREDIT1	10	CARTAO1	KREDIT1	KORT1		
46	CARD CREDIT 2	10	CARTAO2	KREDIT2	KORT2		
47	NEW BALANCE	10	NOVOSALDO	NY_SALDO	NY_SALDO		
48	OLDBALANCE	10	SALDOANT.	GL_SALDO	GA_SALDO		
49	CLOSE BALANCE	10	FECH.SALDO	LUK_SALDO	SLUTSALDO		
50	TABLE NUMBER	6	No MESA	BORD_NR.	BORD_NR		
51	GUEST VALUE	10	No CLIENTE	GÆST_NR.	GÄST_NR		
52	OPEN TABLE	10	MESAABER.	ÅBEN_BORD	ÖPP_BORD		
53	INVOICE	10	FACTURA	REGNING	RÄKNING		
54	DUE	10	DEVIDO	TILGODE	TILLGODO		
55	TRAY TOTAL	10	TL_BANDEJA	TOT_PLATTE	TOT_BRICKA		
56	TAKE OUT	9	RETIRADO	U_AF_HUS	AVHÄMTN.		
57	PRICE NUMBER (n = 1 or 2)	9	PREÇO-n	PRIS_NR-n	PRIS_NR-n		
58	PLUPAGE NUMBER (n = 1 or 2 or 3)	10	PAG.PLU-n	PLU_SID-n	PLU_SID-n		
59	ADJUST	10	AJUSTE	TILPAS	ANPASSA		
60	DATE	10	DATA	DATO	DATUM		
61	TIME	10	HORA	TID	TID		
62	E.J. FREE LINE (nnnnn:number of free line)	5	L. JE nnnn	EJ_L nnnnn	F._EJnnnnn		
63	ELECTRONIC JOURNAL FULL	10	JE_CHEIO	EJ_FULD	EJ_FULL		
64	ELECTRONIC JOURNAL CLEAR	10	LIMPAR_JE	EJ_NULSTIL	NOLLST_EJ		
65	RESET	10	REINICIAR	NULSTIL	NOLLSTÄLL		
66	PAPER END	10	FIMPAPEL	PAPIR_SLUT	PAPPR.SLUT		
67	HEAD TEMPERATURE	10	TEMP.CAB.	TEMP.HØJ	TEMP.HÖG		
68	ERROR	10	ERRO	FEJL	FEL		
69	Over flow error	10	EXCESSO	OVERFLOW	MINNESFEL		
70	0 price error	10	ER PREÇO 0	0_PRISFEJL	0_PRISFEL		
71	Full void error (item over)	10	ERR.ANL.C.	BON_ANNUL.	FEL_ANNUL.		
72	CLERK ERROR	10	ERRO FUNC.	EKSP_FEJL	KASSÖR_FEL		
73	GUEST# compulsory error	10	N.CLIENTE	GÆST_NR._?	GÄST_NR_?		
74	Amount Tender compulsory error	10	TOTAL	BELØB_?	BELOPP?		
75	TABLE# compulsory error	10	N.MESA	BORD_NR._?	BORD_NR?		
76	SECURITY CODE	10	CODIGO_SEG	ADGANG_KOD	TRYCK_KOD		
77	MACHINE NUMBER	6	N.MAQ	MASKNR	MASKNR		
78	PRG/Z mode Manager PASSW.	10	COD PRG/Z	PRG/Z_KODE	PRG/Z_KOD		
79	X mode Manager PASSWORD	10	CODIGO X	X_KODE	X_KOD		
80	Training mode Manager PASSW.	10	CODIGO T	T_KODE	TR_KOD		
81	TAX RATE (n : Numner of tax)	9	%IMPOSTO	MOMS_NR:n	MOMS_NR		
82	FC RATE (n : Number of FC)	9	CAMB.M.En	VALUTA_NRn	VALUTA_NRn		
83	GRAND TOTAL PRESET	10	PROG GT	INDSTIL_GT	PROG_GT		
84	PLU	3	PLU	PLU	PLU		
85	Department	4	DPTO	VGRP	VGR		
86	Department Group	5	G DPT	HVGRP	HVGRP		
87	CLERK	5	FUNC.	EKSP.	KASSR		
88	CLERK	3	FUN	EKS	KAS		
89	Receipt HEADER LINE (nn = Line# : 01 - 10)	6	CAB_HO	HOVED_nn	KV_HVDnn		
90	Receipt FOOTER LINE (nn = Line# : 01 - 10)	6	RODAPE	BUND_nn	KV_NEDnn		

Line	Description	Digit	PORTUGUÊS	DANSK	SWENSKA		
91	PAYMENT MEDIA programming (n = Media# : 1 - 5)	6	MPAG.	BETAL#n	BETAL#n		
92	divide PAYMENT mes. LINE (n = Line# : 1 - 5)	6	PAG.Ln	DELBETn	DELBETn		
93	Free Text (Short: 10 digits) (nn = Number of text)	5	TXT-Knn	K.TXTnn	K.TXT-nn		
94	Free Text (Long: 24 digits) (nn = Number of text)	5	TXT-Lnn	LTXT_nn	LTXT_nn		
95	SYSTEMOPTION	7	OPC SIS	SYS_OPT	SYS_OPT		
96	Programming COUPON	10	PROG.CUPAO	PRG_DEKORT	PRG_KUPONG		
97	Programming majoration (+)	10	PROG.SOMA	PRG_TLL_+	PRG_TLL_+		
98	Program. AMOUNT DEC. POINT	10	PROG.CD	PRG_DEC_P	PRG_DEC_P		
99	Program. FRACTION ROUNDING	10	PROG.ARRED	PRG_AFRUND	PRG_AVRUND		
100	Programming RA	10	P_REC_CONT	P_INBET	INBET_PRG		
101	Programming PO	10	P_PAGO	P_UBND	PRG_UTEDET		
102	Programming CONSECUTIVE#	10	P REC NR	P BON NR	PR KV NR		
103	FC (Foreign Currency)	2	ME	FC	UV		
104	STATUS	2	ES	ST	ST		
105	SECURITY CODE	2	CS	SK	SK		
106	PRICE	2	PR	PR	PR		
107	PRICE 1	2	P1	P1	P1		
108	PRICE 2	2	P2	P2	P2		
109	Link Department	2	LD	LG	LG		
110	GROUP	2	GR	GR	GR		
111	EXP.	4	EXP.	EXP.	EXP.		
112	Decimal Point	3	CD	(,)	DEC		

PRINT CAPTIONS

Line	Description	ENGLISH	ESPAÑOL
1	E.J. USED LINE PRINT	E.JOURNAL USED L	DIA ELEC USADO L
2	E.J. FREE LINE PRINT	E.JOURNAL FREE L	DIA ELEC LIBRE L
3	REFUND	REFUND	REEMBOLSO
4	CLERK REPORT HEAD	CLERK REPORT X	INFORME CAJERO X
5	HOURLY REPORT HEAD	HOURLY REPORT X	INFORME HORA X
6	E.J. REPORT HEAD	ELECTRIC JOURNAL X	DIARIO ELECTRONI X
7	E.J. CLEAR PRINT	E. JOURNAL CLEAR X	BORRAR DIA ELEC X
8	INVOICE	I N V O I C E	F A C T U R A
9	PROFORMA	P R O F O R M A	P R O F O R M A
10	REVIEW	R E V I E W	R E V I S A D A
11	COPIED	C O P I E D	C O P I A D A
12	TAKEOUT	* T A K E O U T *	* P A R A L L E V A R *
13	PLUREPORT	P L U REPORT X	INFORME P L U X
14	OPEN TABLE REPORT	OPEN TABLE REPORT	INFORME MESA ABIERTA
15	HOLD PRINT	HOLD	RETENER
16	RECALL PRINT	RECALL	RECUPERAR
17	FULL VOID PRINT	FULL VOID	ANULACION TOTAL
18	"RESET PRINT" (n: Number of reset A - D)"	< < < RESET n > > >	< < < PONER A CERO n > > >
19	POWER FAIL PRINT	- - - - - !!! - - - - -	- - - - - !!! - - - - -
20	DEPARTMENT DUMP	DEPT * * ST. sssssss GR. gg	DEPT * * ES. sssssss GR. gg
21	CLERK DUMP	CLK * * ST. sssssss SC. ccc	CAJ * * ES. sssssss CS. ccc
22	RECEIPT HEADER LINE.1	* * * * *	* * * * *
23	RECEIPT HEADER LINE.2	* YOU RECEIPT *	* SU RECIBO *
24	RECEIPT HEADER LINE.3	* THANK YOU *	* GRACIAS *
25	RECEIPT HEADER LINE.4	* * * * *	* * * * *
26	RECEIPT HEADER LINE.5	* * * * *	* * * * *
27	RECEIPT HEADER LINE.6		
28	RECEIPT HEADER LINE.7		
29	RECEIPT HEADER LINE.8		
30	RECEIPT HEADER LINE.9		
31	RECEIPT HEADER LINE.10		
32	RECEIPT FOOTER LINE.1	~ ~ ~ ~ ~	~ ~ ~ ~ ~
33	RECEIPT FOOTER LINE.2	HAVE A NICE DAY	QUE TENGA UN BUEN DIA
34	RECEIPT FOOTER LINE.3	PLEASE COME AGAIN	VUELVA A VISITARNOS
35	RECEIPT FOOTER LINE.4		
36	RECEIPT FOOTER LINE.5	~ ~ ~ ~ ~	~ ~ ~ ~ ~
37	RECEIPT FOOTER LINE.6		
38	RECEIPT FOOTER LINE.7		
39	RECEIPT FOOTER LINE.8		
40	RECEIPT FOOTER LINE.9		
41	RECEIPT FOOTER LINE.10		
42	DIVIDE AND EXTRA INVOICE LINE 1	M E N U	F A C T U R A
43	DIVIDE AND EXTRA INVOICE LINE 2	M E A L	D E
44	DIVIDE AND EXTRA INVOICE LINE 3	A N D	C O M I D A
45	DIVIDE AND EXTRA INVOICE LINE 4	B R E W E R Y	Y B E B I D A
46	DIVIDE AND EXTRA INVOICE LINE 5	Service and VAT include	Servicio e IVA incluidos

PRINT CAPTIONS

Line	Description	FRANÇAIS	DEUTSCH
1	E.J. USED LINE PRINT	ELJ UTILISE L	E. JOURN EIN L
2	E.J. FREE LINE PRINT	ELJ DISPONIBLE L	E. JOURN FREI L
3	REFUND	RETOUR	RUCKZAHLUNG
4	CLERK REPORT HEAD	RAPPORT VENDEUR X	KASSIERERBERICHT X
5	HOURLY REPORT HEAD	RAPPORT HORAIRE X	STUNDENBERICHT X
6	E.J. REPORT HEAD	JOURNAL ELECTRO X	ELECTRON JOURNAL X
7	E.J. CLEAR PRINT	REMISE OELJ X	E. JOURN LOESCHEN X
8	INVOICE	F A C T U R E	R E C H N U N G
9	PROFORMA	P R O F O R M A	P R O F O R M A
10	REVIEW	M O N T A N T D U	P R Ü F R E C H N U N G
11	COPIED	C O P I E F A C T U R E	R E C H N U N G S K O P I E
12	TAKEOUT	* E M P O R T E *	* V E R K A U F A U S S E R H A U S *
13	PLU REPORT	RAPPORT P L U X	P L U - B E R I C H T X
14	OPENTABLE REPORT	RAPPORT TABLE OUVERT	B E R I C H T O F F E N E T I S C H
15	HOLD PRINT	TICKET EN ATTENTE	A N H A L T E N
16	RECALL PRINT	RAPPEL TICKET	W E I T E R
17	FULL VOID PRINT	ANNULLATION TICKET	V O L L S T O R N O
18	"RESET PRINT" (n: Number of reset A - D)"	< < < RESET n > > >	< < < RESET n > > >
19	POWER FAIL PRINT	- - - - - !!! - - - - -	- - - - - !!! - - - - -
20	DEPARTMENT DUMP	DEPT * * ST. sssss GR. gg	WRG * * ST. sssss GR. gg
21	CLERK DUMP	VDR * * ST. sssss CS. ccc	KAS * * ST. sssss SC. ccc
22	RECEIPT HEADER LINE.1	* * * * *	* * * * *
23	RECEIPT HEADER LINE.2	* VOTRE TICKET *	* IHRE RECHNUNG *
24	RECEIPT HEADER LINE.3	* MERCI *	* VIELEN DANK *
25	RECEIPT HEADER LINE.4	* *	* *
26	RECEIPT HEADER LINE.5	* * * * *	* * * * *
27	RECEIPT HEADER LINE.6		
28	RECEIPT HEADER LINE.7		
29	RECEIPT HEADER LINE.8		
30	RECEIPT HEADER LINE.9		
31	RECEIPT HEADER LINE.10		
32	RECEIPT FOOTER LINE.1		
33	RECEIPT FOOTER LINE.2	~ ~ ~ ~ ~	~ ~ ~ ~ ~
34	RECEIPT FOOTER LINE.3	BONNE JOURNEE	AUF WIEDERSEHEN
35	RECEIPT FOOTER LINE.4	REVEZ NOUS VISITER	KOMMEN SIE BALD WIEDER
36	RECEIPT FOOTER LINE.5		
37	RECEIPT FOOTER LINE.6	~ ~ ~ ~ ~	~ ~ ~ ~ ~
38	RECEIPT FOOTER LINE.7		
39	RECEIPT FOOTER LINE.8		
40	RECEIPT FOOTER LINE.9		
41	RECEIPT FOOTER LINE.10		
42	DIVIDE AND EXTRA INVOICE LINE 1	M E N U C O M P L E T	M E N U
43	DIVIDE AND EXTRA INVOICE LINE 2	R E P A S	S P E I S E N
44	DIVIDE AND EXTRA INVOICE LINE 3	E T	U N D
45	DIVIDE AND EXTRA INVOICE LINE 4	B O I S S O N	G E T R Ä N K E
46	DIVIDE AND EXTRA INVOICE LINE 5	Service et TVA inclus	Bedienung und MWST inkl

PRINT CAPTIONS

Line	Description	DUTCH	PORTUGUESE
1	E.J. USED LINE PRINT	E. JOURN. GEBRUIKT R	J ELECTR. USADO L
2	E.J. FREE LINE PRINT	E. JOURN. VRIJ R	J ELECTR. LIVRE L
3	REFUND	RETOUR	REEMBOLSO
4	CLERK REPORT HEAD	MEDEWERKER X	RELAT. FUNCIONARIO X
5	HOURLY REPORT HEAD	TIJD X	RELAT. HORA X
6	E.J. REPORT HEAD	ELEKTRON. JOURNAAL X	JORNAL ELECTRONICO X
7	E.J. CLEAR PRINT	E. JOURNAAL WISSEN X	APAGAR JORNAL ELECT. X
8	INVOICE	R E K E N I N G	F A C T U R A
9	PROFORMA	P R O F O R M A	P R O F O R M A
10	REVIEW	T E B E T A L E N	R E V E R
11	COPIED	C O P I E	C O P I A D A
12	TAKEOUT	* M E E N E M E N *	* R E T I R A R *
13	PLU REPORT	P L U R A P P O R T X	P L U X
14	OPENTABLE REPORT	R A P P O R T T A F E L O P E N	RELAT. MESA ABERTA
15	HOLD PRINT	H O L D	R E T E R
16	RECALL PRINT	R E C A L L	R E C U P E R A R
17	FULL VOID PRINT	T I C K E T W I S S E N	A N U L A Ç A O T O T A L
18	"RESET PRINT" (n: Number of reset A - D)"	< < < O S T E L L E N n > > >	< < < R E I N I C I A R n > > >
19	POWER FAIL PRINT	- - - - - !!! - - - - -	- - - - - !!! - - - - -
20	DEPARTMENT DUMP	OMZG * * ST. sssss GR. gg	OMZG * * ST. sssss GR. gg
21	CLERK DUMP	MWK * * ST. sssss VC. ccc	MWK * * ST. sssss VC. ccc
22	RECEIPT HEADER LINE.1	* * * * * * * * * * * * * * * * * * * *	* * * * * * * * * * * * * * * * * * * *
23	RECEIPT HEADER LINE.2	* U W K A S S A B O N *	* O S E U R E C I B O *
24	RECEIPT HEADER LINE.3	* D A N K U *	* O B R I G A D O *
25	RECEIPT HEADER LINE.4	* * * * * * * * * * * * * * * * * * * *	* * * * * * * * * * * * * * * * * * * *
26	RECEIPT HEADER LINE.5		
27	RECEIPT HEADER LINE.6		
28	RECEIPT HEADER LINE.7		
29	RECEIPT HEADER LINE.8		
30	RECEIPT HEADER LINE.9		
31	RECEIPT HEADER LINE.10		
32	RECEIPT FOOTER LINE.1	~ ~ ~ ~ ~ ~ ~ ~ ~ ~ ~ ~ ~ ~ ~ ~ ~ ~ ~ ~	~ ~ ~ ~ ~ ~ ~ ~ ~ ~ ~ ~ ~ ~ ~ ~ ~ ~ ~ ~
33	RECEIPT FOOTER LINE.2	P R E T T I G E D A G V E R D E R	T E N H A U M B O M D I A
34	RECEIPT FOOTER LINE.3	T O T Z I E N S	V O L T E S E M P R E
35	RECEIPT FOOTER LINE.4		
36	RECEIPT FOOTER LINE.5	~ ~ ~ ~ ~ ~ ~ ~ ~ ~ ~ ~ ~ ~ ~ ~ ~ ~ ~ ~	~ ~ ~ ~ ~ ~ ~ ~ ~ ~ ~ ~ ~ ~ ~ ~ ~ ~ ~ ~
37	RECEIPT FOOTER LINE.6		
38	RECEIPT FOOTER LINE.7		
39	RECEIPT FOOTER LINE.8		
40	RECEIPT FOOTER LINE.9		
41	RECEIPT FOOTER LINE.10		
42	DIVIDE AND EXTRA INVOICE LINE 1	M A A L T I J D E N	R E F E I Ç A O E
43	DIVIDE AND EXTRA INVOICE LINE 2	E N	B E B I D A S
44	DIVIDE AND EXTRA INVOICE LINE 3	D R A N K E N	
45	DIVIDE AND EXTRA INVOICE LINE 4		F A C T U R A
46	DIVIDE AND EXTRA INVOICE LINE 5		I V A e S e r v i c o I n c .

PRINT CAPTIONS

Line	Description	DANISH	SWEDISH
1	E.J. USED LINE PRINT	E. J. LINIER BRUGT L	E. J. FÖRBRUK. RADER L
2	E.J. FREE LINE PRINT	E. J. LINIER FRI: L	E. J. FRIA. RADER L
3	REFUND	RETUR	RETUR
4	CLERK REPORT HEAD	EKSPEDIENT RAPPORT X	KASSÖR RAPPORT X
5	HOURLY REPORT HEAD	TIME- AKTIVITES RAPP. X	TIM RAPPORT X
6	E.J. REPORT HEAD	ELEKTRONISK JOURNAL X	ELEKTRONISK JOURNAL X
7	E.J. CLEAR PRINT	NULSTIL E. JOURNAL X	NOLLSTÄLL JOURNAL X
8	INVOICE	R E G N I N G	F A K T U R A
9	PROFORMA	P R O F O R M A	P R O F O R M A
10	REVIEW	F O R E L Ø B I G	F Ö R H A N D S G R A N S K N I N G
11	COPIED	R E G N I N G S K O P I	K O P I A
12	TAKE OUT	* U D A F H U S E T *	* A V H Ä M T N I N G *
13	PLU REPORT	P L U RAPPORT X	P L U X
14	OPENTABLE REPORT	ÅBER BORD RAPPORT	OPP. BORD RAPPORT
15	HOLD PRINT	HOLD	HOLD
16	RECALL PRINT	KALD	ÅTERHÄMTA
17	FULL VOID PRINT	TOTALSLET	TOTAL ANNULERING
18	"RESET PRINT" (n: Number of reset A - D)"	< < < NULSTIL n > > >	< < < NOLLSTÄLL n > > >
19	POWER FAIL PRINT	- - - - - !!! - - - - -	- - - - - !!! - - - - -
20	DEPARTMENT DUMP	VGRP * * ST. sssss GR. gg	VGRP * * ST. sssss GR. gg
21	CLERK DUMP	EKS * * ST. ssssss SK. ccc	KAS * * ST. ssssss SK. ccc
22	RECEIPT HEADER LINE.1	* * * * * * * * * * * * * * * *	* * * * * * * * * * * * * * * *
23	RECEIPT HEADER LINE.2	* DERES KASSEBON *	* VARSÅGOD *
24	RECEIPT HEADER LINE.3	* Åbningstider: *	* * * * * *
25	RECEIPT HEADER LINE.4	* Man Fre 06:00 & 23:00 *	* DITT KVITTO *
26	RECEIPT HEADER LINE.5	* * * * * * * * * * * * * * * *	* * * * * * * * * * * * * * * *
27	RECEIPT HEADER LINE.6		
28	RECEIPT HEADER LINE.7		
29	RECEIPT HEADER LINE.8		
30	RECEIPT HEADER LINE.9		
31	RECEIPT HEADER LINE.10		
32	RECEIPT FOOTER LINE.1	~ ~ ~ ~ ~ ~ ~ ~ ~ ~ ~ ~ ~ ~ ~ ~	~ ~ ~ ~ ~ ~ ~ ~ ~ ~ ~ ~ ~ ~ ~ ~
33	RECEIPT FOOTER LINE.2	TAKFORBESØGET	
34	RECEIPT FOOTER LINE.3	OG	* VÄLKOMMEN ÅTER *
35	RECEIPT FOOTER LINE.4	PÅ GENSYN	
36	RECEIPT FOOTER LINE.5	~ ~ ~ ~ ~ ~ ~ ~ ~ ~ ~ ~ ~ ~ ~ ~	~ ~ ~ ~ ~ ~ ~ ~ ~ ~ ~ ~ ~ ~ ~ ~
37	RECEIPT FOOTER LINE.6		
38	RECEIPT FOOTER LINE.7		
39	RECEIPT FOOTER LINE.8		
40	RECEIPT FOOTER LINE.9		
41	RECEIPT FOOTER LINE.10		
42	DIVIDE ANDEXTRA INVOICE LINE 1		
43	DIVIDE ANDEXTRA INVOICE LINE 2	R E S T A U R A T I O N S	R E S T A U R A N G
44	DIVIDE ANDEXTRA INVOICE LINE 3	R E G N I N G	N O T A
45	DIVIDE ANDEXTRA INVOICE LINE 4		
46	DIVIDE ANDEXTRA INVOICE LINE 5	* Service & Moms inkl. *	* Inkl. moms & servering *

ENGLISH

Cash Register Specifications and Safety

Technical Characteristics

Listed below are the technical characteristics of this cash register model.

Type:	Electronic cash register with clamshell thermal printer, 60 departments, 15 clerks, up to 1,500 PLU settings and 13,000 line electronic journal
Displays:	Two 10-digit operator and client alphanumeric displays. Symbols for error, change, subtotal, minus, total, foreign currency value, electronic journal memory nearly full or full, and item count shown
Capacity:	8-digit input and readout
Printer:	24-column line thermal printer with drop-in paper loading
Paper supply:	57.5 ± 0.5 mm thermal paper
Batteries:	4 standard "AA" size batteries which safeguard memory contents in the event of power failures
Technology:	CMOS RAM
Power cons.:	Standby 10 W, Operating 25 W
Operating Temperature:	32 – 104 °F (0 °C – 40 °C)
Dimensions:	325 mm (W) x 425 mm (D) x 220 mm (H)
Weight:	4.9 Kg (10,7 lbs)

DEUTSCH

Registrierkasse: Technische Eigenschaften und Sicherheitshinweise

Technische Eigenschaften

Im folgenden sind technischen Eigenschaften dieses Registrierkassenmodells zusammengestellt.

Typ:	Elektronische Registrierkasse mit Thermodrucker, 60 Warengruppen, 15 Kassierern, bis zu 1,500 PLU-Einstellungen und Elektronischem Journal mit 13.000 Zeilen
Displays:	Zwei 10-stellige Kassierer- und Kundendisplays, Anzeige von Symbolen für Fehler, Rückgeld, Zwischensumme, Minus, Gesamtsumme, Fremdwährungswert, „Journal Speicher fast voll“ und Artikelanzahl
Kapazität:	8-stellige Eingabe und Ausgabe
Drucker:	Thermodrucker mit 24 Spalten und Papierschnellladen
Papier:	57,5 ± 0,5 mm Thermopapier
Batterien:	4 Standard "AA" Batterien zur Speicherhaltung bei Stromausfall
Technologie:	CMOS RAM
Stromverbrauch:	Bereitschaft 10 W, in Betrieb 25 W
Betriebs-temperatur:	0 °C – 40 °C
Abmessungen:	325 mm (W) x 425 mm (T) x 220 mm (H)
Gewicht:	4,9 Kg

FRANÇAIS

Spécifications techniques et de sécurité de la caisse enregistreuse

Caractéristiques techniques

Voici la liste des caractéristiques techniques de ce modèle de caisse enregistreuse.

Type:	Caisse Enregistreuse Electronique avec imprimante thermique à mécanisme "clamshell", 60 rayons, 15 vendeurs, jusqu'à 1.500 paramètres PLU et journal électronique à 13.000 lignes
Afficheurs:	Deux afficheurs alphanumériques à dix chiffres opérateur et client. Symboles pour erreur, change, sous-total, moins, total, valeur de la devise étrangère, mémoire du journal électronique presque pleine ou pleine, et compteur articles
Capacité:	8 chiffres en entrée
Imprimante:	Imprimante thermique avec 24 colonnes
Rouleau de papier:	57,5 ± 0,5 mm papier thermique
Piles:	4 piles standard "AA" pour la sauvegarde du contenu de la mémoire en cas de coupure de courant
Technologie:	CMOS RAM
Consommation:	Au repos 10 W, en fonction 25 W
Température de fonctionnement:	0 °C – 40 °C
Dimensions:	325 mm (L) x 425 mm (P) x 220 mm (H)
Poids:	4,9 Kg

ESPAÑOL

Descripciones y Seguridad de la Caja Registradora

Características Técnicas

Se han incluido a continuación las características técnicas de este modelo de caja registradora.

Tipo:	Caja registradora electrónica con impresora térmica pinza con 60 departamentos, 15 cajeros, hasta 1.500 entradas de PLU y diario electrónico de 13.000 líneas
Pantallas:	Dos Pantallas cajero y cliente alfanuméricas de 10 caracteres. Visualización de símbolos para error, cambio, subtotal, menos, total, valor divisa extranjera, memoria del diario electrónico casi llena o llena, y recuento de artículos
Capacidad:	Introducción y lectura de 8 dígitos
Impresora:	Impresora térmica de 24 columnas por línea con carga del rollo "drop-in"
Soporte papel:	Papel térmico de 57,5 ± 0,5 mm
Pilas:	4 pilas estándar formato "AA" que protegen el contenido de la memoria en caso de fallos de corriente
Tecnología:	CMOS RAM
Cons. corriente:	Standby 10 W, Operando 25 W
Temp. operativa:	0 °C – 40 °C
Dimensiones:	325 mm (A) x 425 mm (P) x 220 mm (H)
Peso:	4,9 Kg

NEDERLANDS

Specificaties en veiligheid

Technische eigenschappen

Hieronder vindt u de technische eigenschappen van dit model kasregister.

Type:	Elektronisch kasregister met clamshell thermische printer, 60 omzetgroepen, 15 medewerkers, maximaal 1.500 PLU-instellingen en elektronische journaal met maximaal 13.000 regels
Displays:	Twee 10-cijferige displays, voor medewerker en klant. Symbolen voor fouten, wisselgeld, sub-totaal, korting, totaal, valuta-conversie, elektronisch journaalgeheugen bijna vol of vol, en aantal artikelen
Capaciteit:	8 cijfers invoer en uitlezen
Printer:	Thermisch, 24 tekens per regel met drop-in papier toevoer
Papier:	57,5 ± 0,5 mm rol thermisch papier
Batterijen:	4 standaard "AA" batterijen die de inhoud van het geheugen waarborgen bij stroom uitval
Technologie:	CMOS RAM
Stroomverbruik:	Standby 10 W, bij gebruik 25 W
Bedrijfs-temperatuur:	0 °C – 40 °C
Afmetingen:	325 mm (B) x 425 mm (D) x 220 mm (H)
Gewicht:	4,9 Kg

DANSK

Kasseapparatets specifikationer og sikkerhed

Tekniske specifikationer

Nedenfor finder de kasseapparatets tekniske specifikationer.

Type:	Den elektroniske kasseapparat med en muslingeskalkformet termoprinter, 60 Varegrupper, 15 ekspedienter, op til 1.500 PLU indstillinger og 13.000 linjer elektronisk journal
Displays:	To 10-cifrede alfanumeriske ekspedient og kundedisplays. Symboler for fejl, byttepenge, subtotal, minus, total, beløb i udenlandsk valuta, elektronisk journal hukommelse næsten fuld eller fuld og varetæller
Kapacitet:	8-cifret indtastning og aflæsning
Printer:	24 kolonne linier termoprinter med drop-in papirfremføring
Papir:	57,5 ± 0,5 mm termopapir
Batterier:	4 stk. standard AA batterier, der beskytter hukommelsen i tilfælde af strømsvigt
Teknik:	CMOS RAM
Forbrug:	Standby 10 W, i drift 25 W
Driftstemperatur:	0 °C til 40 °C
Mål:	325 mm (B) x 425 mm (L) x 220 mm (H)
Vægt:	4,9 Kg

PORTUGUÊS

Especificações e Segurança da Caixa Registradora

Características Técnicas

Abaixo estão descritas as características técnicas deste modelo de caixa registradora.

Tipo:	Caixa registradora electrónica com impressora térmica, 60 departamentos, 15 funcionários, até 1.500 PLU programáveis e registo electrónico com 13.000 linhas
Visores:	Dois visores alfanuméricos de 10 dígitos, um para o operador e outro para o cliente. Símbolos para erro, troco, subtotal, menos, total, valor em moeda estrangeira, memória de registo electrónico quase cheia ou cheia e número de itens
Capacidade:	Entrada e leitura de 8 dígitos
Impressora:	Impressora térmica de linhas a 24 colunas
Abastecimento de papel:	Papel térmico de 57,5 ± 0,5 mm
Pilhas:	4 pilhas normais de formato "AA" que mantêm o conteúdo da memória no caso de falhas de corrente.
Tecnologia:	CMOS RAM
Consumo de energia:	Em espera 10 W, Em Operação 25 W
Temperatura de Operação:	0 °C – 40 °C
Dimensões:	325 mm (L) x 425 mm (P) x 220 mm (A)
Peso:	4,9 Kg

SWENSKA

Kassaregisterspecifikationer och säkerhet

Tekniska egenskaper

Nedan beskrivs de tekniska egenskaperna för den här kassaregistermodellen.

Typ:	Elektroniskt kassaregister med termisk skrivare av clamshell-typ, 60 varugrupper, 15 expediter, upp till 1.500 PLU inställningar och en 13.000 raders elektronisk journal
Displayer:	Två alfanumeriska 10-siffriga Displayer för operatör resp kund. Symboler för fel, bytteningar, delsumma, minus, total, belopp i utländsk valuta, elektronisk journal med minne nästan fullt eller fullt, samt visning av antal artiklar
Kapacitet:	8-siffrig inknappning och avläsning
Skrivare:	24-teckens termisk skrivare med drop-in pappersladdning
Papper:	57,5 ± 0,5 mm värmekänsligt papper
Batterier:	4 standard AA batterier vilka skyddar innehållet i minnet i fall av strömavbrott
Teknik:	CMOS RAM
Strömförbrukning:	Standby 10 W, i drift 25 W
Driftstemperatur:	0 °C – 40 °C
Mått:	325 mm (B) x 425 mm (L) x 220 mm (H)
Vikt:	4,9 Kg

6

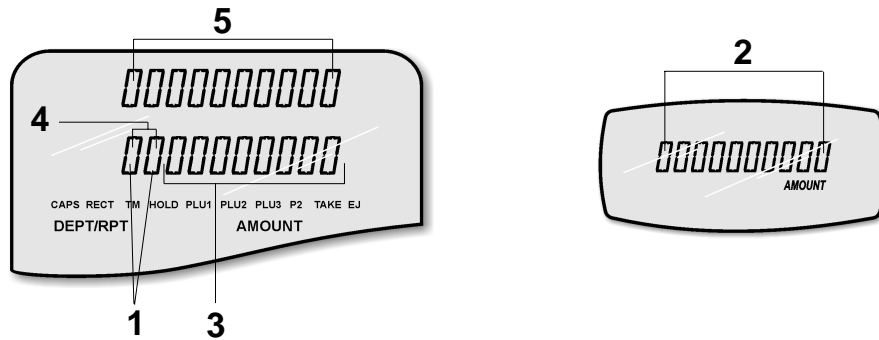

Electronic Journal nearly full
Journal électronique presque plein
Elektronisches Journal fast voll
Diario electrónico casi lleno
Elektronisch journaal bijna vol
Registo Electrónico quase cheio
Elektronisk Journal næsten fuld
Elektronisk journal næstan full

PLU PAGE 2 selected
PLU PAGE 2 sélectionné
PLU PAGE 2 gewählt
PLU PAGE 2 seleccionado
PLU PAGE 2 geselecteerd
PLU PAGE 2 seleccionado
PLU PAGE 2 aktiveret
PLU PAGE 2 har valts

Receipt Off selected
Sans Ticket sélectionné
Off Empfang gewählt
Recibo desactivado seleccionado
Kassabon Uit geselecteerd
Recibo Deslig. seleccionado
Print-ikke måde aktiveret
Kvitto Off har valts

CAPS RECT TM HOLD PLU1 PLU2 PLU3 P2 TAKE EJ
DEPT/RPT AMOUNT

CAPS RECT TM HOLD PLU1 PLU2 PLU3 P2 TAKE EJ
DEPT/RPT AMOUNT

CAPS RECT TM HOLD PLU1 PLU2 PLU3 P2 TAKE EJ
DEPT/RPT AMOUNT

Take-out VAT status
Sans TVA
VAT-Status entnehmen
Estado de IVA para extranjeros
Belastingstatus uitnemen
Estado retirar IVA
Take-out Moms status
Ta ut momsstatus

PLU PAGE 1 selected
PLU PAGE 1 sélectionné
PLU PAGE 1 gewählt
PLU PAGE 1 seleccionado
PLU PAGE 1 geselecteerd
PLU PAGE 1 seleccionado
PLU PAGE 1 aktiveret
PLU PAGE 1 har valts

CAPS selected
Letres majusculas seleccionnées
CAPS gewählt
CAPS seleccionado
CAPS geselecteerd
CAPS seleccionado
Store bogstaver aktiveret
CAPS har valts

CAPS RECT TM HOLD PLU1 PLU2 PLU3 P2 TAKE EJ
DEPT/RPT AMOUNT

CAPS RECT TM HOLD PLU1 PLU2 PLU3 P2 TAKE EJ
DEPT/RPT AMOUNT

CAPS RECT TM HOLD PLU1 PLU2 PLU3 P2 TAKE EJ
DEPT/RPT AMOUNT

PRICE 2 selected
PRICE 2 sélectionné
PRICE 2 gewählt
PRICE 2 seleccionado
PRICE 2 geselecteerd
PRICE 2 seleccionado
PRICE 2 aktiveret
PRICE 2 har valts

Transaction Hold
Transaction effectuée
Transaktion halten
Transacción en espera
Vasthouden transactie
Reter transacção
(Gemning) af salgstransaktioner
Håll kvar transaktioner

Low Backup batteries
Batteries de réserve à plat
Backup-Batterien niedrig
Baterías de respaldo con poca carga
Back-up batterijen leeg
Pilhas quase no fim
Backup batterier fladt
Låg laddningsnivå för backup-batterier

CAPS RECT TM HOLD PLU1 PLU2 PLU3 P2 TAKE EJ
DEPT/RPT AMOUNT

CAPS RECT TM HOLD PLU1 PLU2 PLU3 P2 TAKE EJ
DEPT/RPT AMOUNT

CAPS RECT TM HOLD PLU1 PLU2 PLU3 P2 TAKE EJ
DEPT/RPT AMOUNT

PLU PAGE 3 selected
PLU PAGE 3 sélectionné
PLU PAGE 3 gewählt
PLU PAGE 3 seleccionado
PLU PAGE 3 geselecteerd
PLU PAGE 3 seleccionado
PLU PAGE 3 aktiveret
PLU PAGE 3 har valts

Training Mode selected
Mode opérationnel sélectionné
Trainingsmodus gewählt
Modo de formación seleccionado
Oefenmodus geselecteerd
Modo Treino seleccionado
Oplæringsmåde aktiveret
Träningsfunktion har valts

CAPS RECT TM HOLD PLU1 PLU2 PLU3 P2 TAKE EJ
DEPT/RPT AMOUNT

CAPS RECT TM HOLD PLU1 PLU2 PLU3 P2 TAKE EJ
DEPT/RPT AMOUNT

7

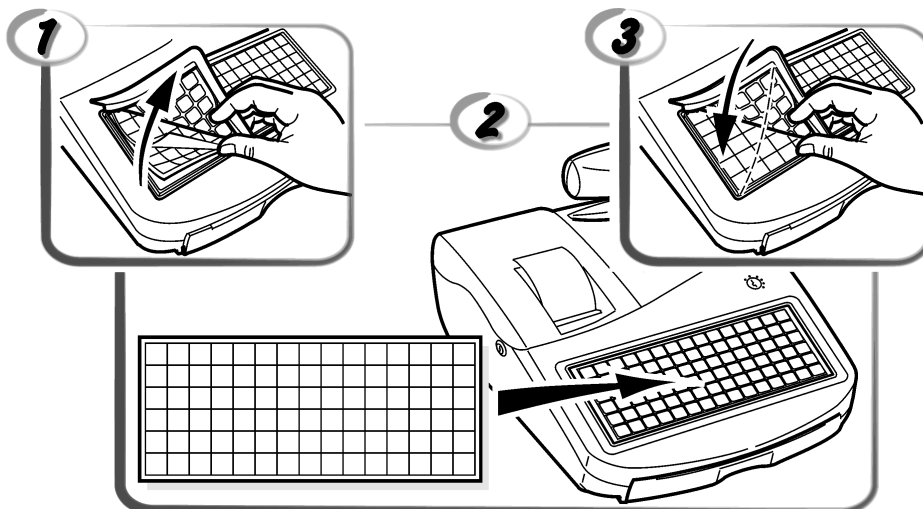

DIRECTIVE 2002/96/CE ON THE TREATMENT, COLLECTION, RECYCLING AND DISPOSAL OF ELECTRIC AND ELECTRONIC DEVICES AND THEIR COMPONENTS

1. FOR COUNTRIES IN THE EUROPEAN UNION (EU)

The disposal of electric and electronic devices as solid urban waste is strictly prohibited: it must be collected separately. The dumping of these devices at unequipped and unauthorized places may have hazardous effects on health and the environment.

Offenders will be subjected to the penalties and measures laid down by the law.

TO DISPOSE OF OUR DEVICES CORRECTLY:

- Contact the Local Authorities, who will give you the practical information you need and the instructions for handling the waste correctly, for example: location and times of the waste collection centres, etc.
- When you purchase a new device of ours, give a used device similar to the one purchased to our dealer for disposal.



The crossed dustbin symbol on the device means that:

- When it to be disposed of, the device is to be taken to the equipped waste collection centres and is to be handled separately from urban waste;
- Olivetti guarantees the activation of the treatment, collection, recycling and disposal procedures in accordance with Directive 2002/96/CE (and subsequent amendments).

2. FOR OTHER COUNTRIES (NOT IN THE EU)

The treatment, collection, recycling and disposal of electric and electronic devices will be carried out in accordance with the laws in force in the country in question.

DIRECTIVE 2002/96/CE SUR LE TRAITEMENT, LA COLLECTE, LE RECYCLAGE ET LA MISE AU REBUT DES EQUIPEMENTS ELECTRIQUES ET ELECTRONIQUES ET DE LEURS COMPOSANTS

1. POUR LES PAYS DE L'UNION EUROPEENNE (UE)

Il est interdit de mettre au rebut tout équipement électrique ou électronique avec les déchets municipaux non triés : leur collecte séparée doit être effectuée. L'abandon de ces équipements dans des aires non appropriées et non autorisées peut nuire gravement à l'environnement et à la santé. Les transgresseurs s'exposent aux sanctions et aux dispositions prévues par la loi.

POUR METTRE CORRECTEMENT NOS EQUIPEMENTS AU REBUT, VOUS POUVEZ EFFECTUER L'UNE DES OPERATIONS SUIVANTES :

- Adressez-vous aux autorités locales, qui vous fourniront des indications et des informations pratiques sur la gestion correcte des déchets (emplacement et horaire des déchetteries, etc.).
- A l'achat d'un de nos équipements, remettez à notre revendeur un équipement usagé, analogue à celui acheté.



Le symbole du conteneur barré, indiqué sur l'équipement, a la signification suivante :

- Au terme de sa durée de vie, l'équipement doit être remis à un centre de collecte approprié, et doit être traité séparément des déchets municipaux non triés.
- Olivetti garantit l'activation des procédures de traitement, de collecte, de recyclage et de mise au rebut de l'équipement, conformément à la Directive 2002/96/CE (et modifications successives).

2. POUR LES AUTRES PAYS (NON UE)

Le traitement, la collecte, le recyclage et la mise au rebut des équipements électriques et électroniques doivent être effectués conformément à la loi en vigueur dans chaque pays.

RICHTLIJN 2002/96/CE FÜR DIE BEHANDLUNG, SAMMLUNG, WIEDERVERWERTUNG UND ENTSORGUNG VON ELEKTRO- UND ELEKTRONIK ALTGERÄTEN UND DEREN BESTANDTEILE

1. FÜR DIE LÄNDER DER EUROPÄISCHEN UNION (EG)

Es ist verboten, jede Art von Elektro- und Elektronik-Altgeräten als unsortierten Siedlungsabfall zu entsorgen: es ist Pflicht, diese separat zu sammeln. Das Abladen dieser Geräte an Orten, die nicht speziell dafür vorgesehen und autorisiert sind, kann gefährliche Auswirkungen für Umwelt und Gesundheit haben. Widerrechtliche Vorgehensweisen unterliegen den Sanktionen und Maßnahmen laut Gesetz.

UM UNSERE GERÄTE ORDNUNGSGEMÄß ZU ENTSORGEN, KÖNNEN SIE:

- Sich an die örtliche Behörde wenden, die Ihnen praktische Auskünfte und Informationen für die ordnungsgemäße Verwertung der Abfälle liefert, beispielsweise: Ort und Zeit der Sammelstation etc.
- Beim Neukauf eines unserer Geräte ein benutztes Gerät, das dem neu gekauften entspricht, an unseren Wiederverkäufer zurückgeben.



Das durchgekreuzte Symbol auf dem Gerät bedeutet, dass:

- Nach Ableben des Gerätes, dieses in ausgerüstete Sammelzentren gebracht werden und separat von Siedlungsabfällen behandelt werden muss;
- Olivetti die Aktivierung der Behandlungs-, Sammel-, Wiederverwertungs- und Entsorgungsprozedur der Geräte in Konformität mit der Richtlinie 2002/96/CE (u. folg.mod.) garantiert.

2. FÜR DIE ANDEREN LÄNDER (NICHT-EG-STAATEN)

Das Behandeln, Sammeln, Wiederverwerten und Entsorgen von Elektro- und Elektronik-Altgeräten muss nach den geltenden Vorschriften des jeweiligen Landes erfolgen.

DIRECTIVA 2002/96/CE SOBRE EL TRATAMIENTO, LA RECOGIDA, EL RECICLAJE Y LA ELIMINACIÓN DE APARATOS ELÉCTRICOS Y ELECTRÓNICOS Y DE SUS COMPONENTES

1. PARA LOS PAÍSES DE LA UNIÓN EUROPEA (UE)

Está prohibido eliminar cualquier tipo de aparato eléctrico y electrónico como residuo urbano no seleccionado: en el caso de estos equipos es obligatorio realizar su recogida selectiva. La eliminación de estos aparatos en lugares que no estén específicamente preparados y autorizados puede tener efectos peligrosos para el medio ambiente y la salud. Los transgresores están sujetos a las sanciones y a las medidas que establece la Ley.

PARA ELIMINAR CORRECTAMENTE NUESTROS APARATOS EL USUARIO PUEDE:

- Dirigirse a las Autoridades Locales, que le brindarán las indicaciones y las informaciones prácticas necesarias para el correcto manejo de los desechos, por ejemplo: lugar y horario de las instalaciones de tratamiento, etc.
- En el momento de comprar uno de nuestros equipos nuevos, puede entregar a nuestro Revendedor un aparato usado, similar al que ha adquirido.



El símbolo del contenedor con la cruz, que se encuentra en el aparato, significa que:

- Cuando el equipo haya llegado al final de su vida útil, deberá ser llevado a los centros de recogida previstos, y que su tratamiento debe estar separado del de los residuos urbanos;
- Olivetti garantiza la activación de los procedimientos en materia de tratamiento, recogida, reciclaje y eliminación de los equipos, de conformidad con la Directiva 2002/96/CE (y suces. mod.).

2. PARA LOS OTROS PAÍSES (FUERA DE LA UE)

El tratamiento, la recogida, el reciclaje y la eliminación de equipos eléctricos y electrónicos se deberán llevar a cabo de conformidad con las Leyes vigentes en cada País.

DIRECTIVA 2002/96/CE RELATIVA AO TRATAMENTO, RECOLHA, RECICLAGEM E ELIMINAÇÃO DE RESÍDUOS DE EQUIPAMENTOS ELÉCTRICOS E ELECTRÓNICOS E DE SEUS COMPONENTES

1. PARA OS PAÍSES DA UNIÃO EUROPEIA (UE)

É proibido eliminar qualquer resíduo de equipamentos eléctricos ou electrónicos como lixo sólido urbano: é obrigatório efectuar uma recolha separada. O abandono de tais equipamentos em locais não especificamente preparados e autorizados, pode ter efeitos perigosos sobre o ambiente e a saúde. Os transgressores estão sujeitos às sanções e às disposições legais.

PARA ELIMINAR CORRECTAMENTE OS Nossos EQUIPAMENTOS, É POSSÍVEL:

- Dirigir-se às Autoridades Locais que fornecerão indicações e informações práticas sobre a gestão correcta dos resíduos, por exemplo: local e horário dos centros de entrega, etc.
- Na compra de um nosso novo equipamento, devolver ao nosso Revendedor um equipamento usado, semelhante ao comprado.



O símbolo do contendor riscado, indicado sobre o equipamento, significa que:

- O equipamento, quando chegar ao fim de sua vida útil, deve ser levado para centros de recolha aparelhados e deve ser tratado separadamente dos resíduos urbanos;
- A Olivetti garante a activação dos procedimentos no tocante ao tratamento, recolha, reciclagem e eliminação do equipamento em conformidade com a Directiva 2002/96/CE (e mod. post.).

2. PARA OS OUTROS PAÍSES (FORA DA UE)

O tratamento, a recolha, a reciclagem e a eliminação de equipamentos eléctricos e electrónicos terão de ser realizados em conformidade com as Leis em vigor em cada país.

RICHTLIJN 2002/96/EG BETREFFENDE AFGEDANKTE ELEKTRISCHE EN ELEKTRONISCHE APPARATUUR

1. VOOR DE LANDEN VAN DE EUROPESE UNIE (EU)

Het is verboden om elektrische en elektronische apparatuur als huishoudelijk afval te verwerken: het is verplicht om een gescheiden inzameling uit te voeren. Het achterlaten van dergelijke apparatuur op plekken die niet specifiek hiervoor erkend en ingericht zijn, kan gevaarlijke gevolgen voor het milieu en de veiligheid met zich meebrengen. Overtreders zijn onderworpen aan sancties en maatregelen krachtens de wet.

OM OP CORRECTE WIJZE ONZE APPARATUUR TE VERWERKEN KUNT U:

- Zich wenden tot de plaatselijke instanties die u aanwijzingen en praktische informatie over de correcte behandeling van het afval zullen verschaffen, zoals bijvoorbeeld: locatie en openingstijden van de inzamelcentra, enz.
- Bij aankoop van een nieuw apparaat van ons merk, het oude apparaat, dat gelijk moet zijn aan het gekochte apparaat bij onze wederverkoper inleveren.



Het symbool van de doorgekruiste vuilnisbak, aangebracht op de apparatuur, betekent dat:

- Het apparaat aan het einde van zijn levensduur bij geuitleende inzamelcentra moet worden ingeleverd en gescheiden van het huishoudelijk afval moet worden verwerkt;
- Olivetti de activering garandeert van de procedures inzake behandeling, inzameling, recycling en verwerking van de apparatuur conform de Richtlijn 2002/96/EG (en latere wijzigingen).

2. VOOR DE OVERIGE LANDEN (NIET EU)

De behandeling, de inzameling, de recycling en de verwerking van elektrische en elektronische apparatuur dienen overeenkomstig de wetten die in elk land van kracht zijn te gebeuren.

EU-DIREKTIV 2002/96/EF (WEEE) OM OPSAMLING, GENBRUG OG BORTSKAFFELSE AF ELEKTRISK OG ELEKTRONISK UDSTYR

1. GÆLDENDE FOR EU-LANDE

Det er forbudt at bortskaffe elektrisk eller elektronisk udstyr som almindeligt husholdningsaffald: Det skal opsamlles separat. Hvis ikke elektrisk og elektronisk affald afleveres på særligt indrettede opsamlingssteder, kan det få alvorlige konsekvenser for miljø og helbred. Overtredere kan straffes og retfølges i henhold til gældende lovgivning.

FOR KORREKT BORTSKAFFELSE AF VORES UDSTYR KAN DU:

- Henvende dig til de lokale myndigheder, som vil kunne give dig anvisninger og praktiske oplysninger om en korrekt bortskaffelse af affaldet, f.eks.: Genbrugsstationers adresser og åbningstider osv.
- Afleverer brugt udstyr ved køb af tilsvarende nyt udstyr hos vores Forhandler.



Det viste symbol, som findes på udstyret, betyder:

- Når brugt udstyr skal afleveres på særlige opsamlingssteder og bortskaffes separat;
- At, Olivetti garanterer at procedurene for behandling, opsamling, genbrug og bortskaffelse af udstyret i henhold til EU-direktiv 2002/96/EF (og efterfølgende tilføjelser) efterleves.

2. GÆLDENDE FOR IKKE EU-LANDE

Behandling, opsamling, genanvendelse og bortskaffelse af elektrisk og elektronisk udstyr skal ske i henhold til landets gældende lovgivning.

DIREKTIV 2002/96/EC AVSEENDE HANTERING, UPPSAMLING, ÅTERTVINNING OCH BORTSKAFFNING AV ELEKTRO- OCH ELEKTRONIKUTRUSTNINGAR SAMT DERAS KOMPONENTER

1. AVSEENDE LÄNDERNA I DEN EUROPEISKA UNIONEN (EU)

Det är förbjudet att skaffa bort all slags elektro- och elektronikutrustning som fast stadsavfall: en separat uppsamling måste obligatoriskt göras. Avlämning av sådan utrustning på ej specifikt förberedda platser kan farligt påverka både miljön och hälsan. Den som överträder dessa förordningar kommer att undergå de straff och påföljder som förutsätts i lagstiftningen.

FÖR EN KORREKT BORTSKAFFNING AV VÅR UTRUSTNING KAN DU BETE DIG PÅ FÖLJANDE SÄTT:

- Vänd dig till de lokala myndigheterna där du kan få praktisk anvisning och information om hur du ska gå tillväga för att kunna hantera avfallet på korrekt sätt, t.ex: plats och öppettider i avlämningsstationer, osv.
- När du köper en ny utrustning från oss kan du lämna tillbaka en begagnad utrustning liknande den nyköpta till återförsäljaren.



Symbolen med den korsade behållaren som visas på utrustningen anger att:

- När utrustningens livslängd gått ut, måste denna föras till organiserade uppsamlingscentraler och behandlas separat från stadsavfallet;
- Olivetti garanterar aktivering av procedurer avseende hantering, uppsamling, återvinning och bortskaffning i överensstämmelse med Direktivet 2002/96/CE (och efterföljande ändringar).

2. AVSEENDE ÖVRIGA LÄNDER (EJ INOM EU)

Hantering, uppsamling, återvinning och bortskaffning av elektro- och elektronikutrustningar ska utföras i överensstämmelse med lagstiftelsen i landet i frågan.

Code: 520814