

KAOSS PAD

KP2

OWNER'S MANUAL
MANUEL D'UTILISATION
BEDIENUNGSANLEITUNG

KORG

Ⓔ Ⓕ Ⓖ Ⓙ Ⓜ

Precautions

Location

Using the unit in the following locations can result in a malfunction.

- In direct sunlight
- Locations of extreme temperature or humidity
- Excessively dusty or dirty locations
- Locations of excessive vibration
- Close to magnetic fields

Power supply

Please connect the designated AC adapter to an AC outlet of the correct voltage. Do not connect it to an AC outlet of voltage other than that for which your unit is intended.

Interference with other electrical devices

Radios and televisions placed nearby may experience reception interference. Operate this unit at a suitable distance from radios and televisions.

Handling

To avoid breakage, do not apply excessive force to the switches or controls.

Care

If the exterior becomes dirty, wipe it with a clean, dry cloth. Do not use liquid cleaners such as benzene or thinner, or cleaning compounds or flammable polishes.

Keep this manual

After reading this manual, please keep it for later reference.

Keeping foreign matter out of your equipment

Never set any container with liquid in it near this equipment. If liquid gets into the equipment, it could cause a breakdown, fire, or electrical shock.

Be careful not to let metal objects get into the equipment. If something does slip into the equipment, unplug the AC adapter from the wall outlet. Then contact your nearest Korg dealer or the store where the equipment was purchased.

THE FCC REGULATION WARNING (for U.S.A.)

This equipment has been tested and found to comply with the limits for a Class B digital device, pursuant to Part 15 of the FCC Rules. These limits are designed to provide reasonable protection against harmful interference in a residential installation. This equipment generates, uses, and can radiate radio frequency energy and, if not installed and used in accordance with the instructions, may cause harmful interference to radio communications. However, there is no guarantee that interference will not occur in a particular installation. If this equipment does cause harmful interference to radio or television reception, which can be determined by turning the equipment off and on, the user is encouraged to try to correct the interference by one or more of the following measures:

Reorient or relocate the receiving antenna.

Increase the separation between the equipment and receiver.

Connect the equipment into an outlet on a circuit different from that to which the receiver is connected.

Consult the dealer or an experienced radio/TV technician for help.

Unauthorized changes or modification to this system can void the user's authority to operate this equipment.

CE mark for European Harmonized Standards

CE mark which is attached to our company's products of AC mains operated apparatus until December 31, 1996 means it conforms to EMC Directive (89/336/EEC) and CE mark Directive (93/68/EEC).

And, CE mark which is attached after January 1, 1997 means it conforms to EMC Directive (89/336/EEC), CE mark Directive (93/68/EEC) and Low Voltage Directive (73/23/EEC).

Also, CE mark which is attached to our company's products of Battery operated apparatus means it conforms to EMC Directive (89/336/EEC) and CE mark Directive (93/68/EEC).

IMPORTANT NOTICE TO CONSUMERS

This product has been manufactured according to strict specifications and voltage requirements that are applicable in the country in which it is intended that this product should be used. If you have purchased this product via the internet, through mail order, and/or via a telephone sale, you must verify that this product is intended to be used in the country in which you reside.

WARNING: Use of this product in any country other than that for which it is intended could be dangerous and could invalidate the manufacturer's or distributor's warranty.

Please also retain your receipt as proof of purchase otherwise your product may be disqualified from the manufacturer's or distributor's warranty.

Introduction

Thank you for purchasing the KP2 KAOSS PAD dynamic effect/controller. For trouble-free enjoyment of the KP2's fullest potential, please read this manual carefully and use the product correctly.

Parts of the KP2 and their functions

Top panel

1. [INPUT SELECT] switch
2. [PEAK] indicator
3. [INPUT VOLUME] knob
4. [FX DEPTH] knob
5. [PROGRAM/BPM] display
6. [PROGRAM/BPM] knob
7. [PROGRAM MEMORY 1-8] keys
8. [TAP/BPM] key
9. Touch pad
10. [PAD MOTION/MUTE] lever
11. [REC/STOP] key
12. [SAMPLE 1, 2] keys
13. [HOLD] key

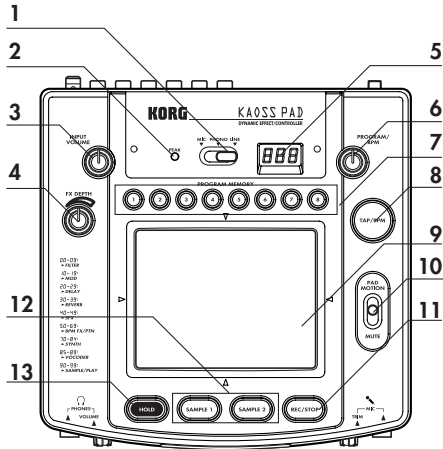

Front panel

1. [PHONES VOLUME] knob
2. [PHONES] output jack
3. [MIC TRIM] knob
4. [MIC] input jack

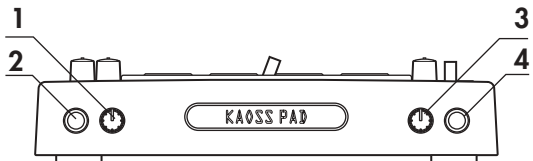

Rear panel

1. [GROUND] connector
2. [PHONO IN] jacks
3. [LINE IN] jacks
4. [LINE OUT] jacks
5. [CONNECTION] switch
6. [MIDI IN], [MIDI OUT] connectors
7. DC 12V jack
8. [POWER] switch

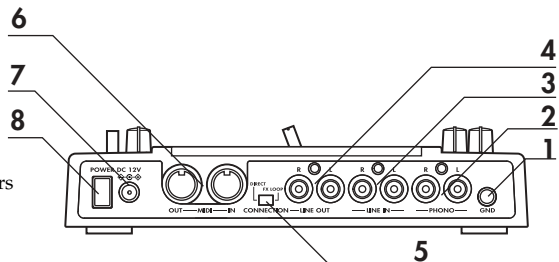

Connections

Basic connections

Use these connections when you want to apply effects to the sound from a device connected to the KP2's input jacks, and output the processed sound from the Line Out jacks. The KP2 has three types of input jacks. Use the jacks that are appropriate for your situation.

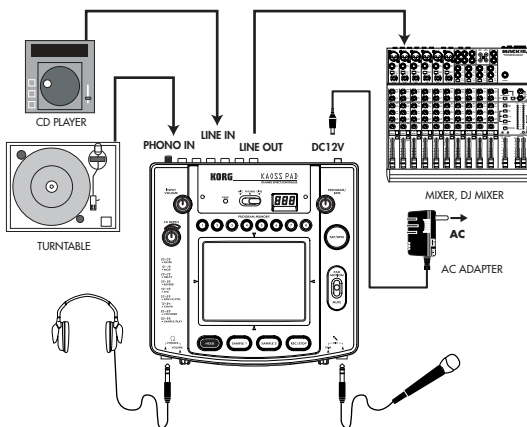

Care of the touch pad

Never press the touch pad with excessive force, or place heavy objects on it. It may crack or break if handled roughly. Press the touch pad only with your finger, since rubbing or pressing the touch pad with a sharp object will scratch it. To clean the touch pad, wipe it lightly with a soft dry cloth. Do not use solvents such as thinner, since this may cause deformation.

DJ mixer connections

To use the KP2 as an external effect processor, connect the effect send jack of your DJ mixer etc. to the Line In jacks of the KP2, and connect the Line Out jacks of the KP2 to the effect return jacks of your mixer.

When using a connection via the effect send/return jacks

Set the KP2's Connection switch to **FX LOOP**. With this setting, the output signal from the KP2's Line Out jacks will consist only of the sound processed by the KP2, and will not include the original sound that is being input to the KP2.

If you want to use the KP2's FX/Depth knob to adjust the effect depth during use, set this switch to the **DIRECT** position.

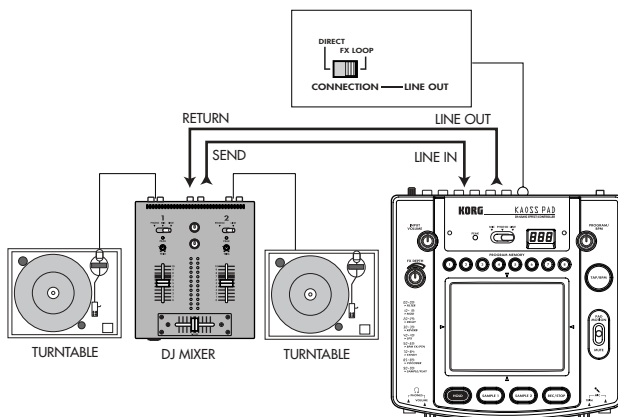

MIDI connections

Use these connections when you want to connect MIDI devices to the KP2 and use it along with sequence data.

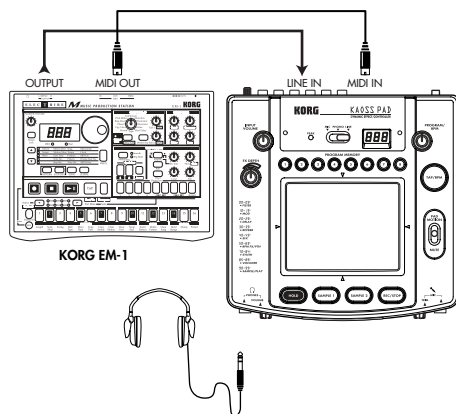

Operation

1. Turning on the power

(1) Connect the KP2 to your other equipment as shown in the diagram, and connect the AC adapter to an electrical outlet.

(2) Press the Power switch to turn it on. The Program/BPM display will light.

To turn off the power, press the Power switch once again to turn it off.

2. Inputting audio

(1) Use the Input Select switch to select the input jacks of the connected device to which you want to apply an effect.



MIC: The effect will be applied to the mic input.

PHONO: The effect will be applied to the phono inputs.

LINE: The effect will be applied to the line inputs.

3. Adjusting the volume

(1) Adjust the input level.

While outputting audio from the connected device, use the Input Volume knob to adjust the input level so that the peak indicator does not light red.

If you are using the mic jack, adjust the MIC Trim knob as appropriate for the sensitivity of the mic, so that the sound is not distorted.

(2) **If you are using headphones,** use the Phones Volume knob to adjust the level.

4. Selecting a program

(1) The Program/BPM display will indicate the number of the currently selected program.

Use the Program/BPM knob to select a program (00–99).

(2) Use the FX/Depth knob to adjust the depth of the effect.

No effect will be applied if the knob is

turned to the far left, and the maximum effect will be applied if the knob is turned to the far right.

About the Program/BPM display

This display shows the number of the currently selected program, the specified BPM, and the point (position) at which you are touching the touch pad.

While you are operating the touch pad: The display will indicate the position at which you are touching the pad (1.1–9.9; 5.5 is the center).



Vertical position (1–9)
Horizontal position (1–9)

When selecting programs: The display will show the program number (00–99).

When setting the BPM: When you are pressing the Tap/BPM key to set the BPM, the display will indicate the BPM value. In Auto BPM mode, three dots will light.

MIDI Edit mode: The display will show the MIDI channel or control number, etc.

5. Operating the touch pad

(1) Control the sound by rubbing your finger across the touch pad or tapping it.

note Use the included protective sheet.

(2) If you turn on the Hold key while operating the touch pad, the KP2 will hold the effect sound as it was the moment before you took your finger away from the pad.

6. The Mute function

If you move the Pad Motion/Mute lever to MUTE (toward yourself), the input signal, sample sound, or synth/drum sound will be silenced. When using delay or reverb, this lets you output only the effect sound (i.e., the delayed sound or reverberation).

transformer

By using the Pad Motion/Mute lever to rapidly switch MUTE on/off, you can create rhythms using a sustained input sound. This is a DJ technique known as “transformer.”

7. Pad motion

The KP2 lets you record your touch pad operations, and move the the Pad Motion/Mute lever to the PAD MOTION position to play back these operations.

Recording

Recording will begin when you hold the the Pad Motion/Mute lever in the PAD MOTION position and touch the touch pad.

Even when you take your finger away from the touch pad, this state will continue to be recorded as part of your operation. This means that you can also record operations that include tapping on the touch pad. Recording will end when you move the the Pad Motion/Mute lever back to its original position. Recording will also end when you reach the maximum recording time (approximately 3.2 seconds).

Playback

If you have recorded a pad motion, move the the Pad Motion/Mute lever to the PAD MOTION position, and the recorded motion will play back. As long as you leave the the Pad Motion/Mute lever in the PAD MOTION position, the same motion will be played back repeatedly as long as you do not touch the touch pad.

note *If you touch the touch pad during playback, recording will begin. Recording will be reset if you change programs.*

note *The Hold key on/off state is not recorded as part of the pad motion. Also, if you turn on the Hold key and play back a pad motion, the motion will be held at the point where you stopped playback.*

8. Specifying the BPM

If you specify the BPM, you will be able to apply effects in synchronization to the BPM when an effect program from the “BPM FX/PTN” group is selected. For details on the effect parameter to which this effect will be applied, refer to the effect program list (separate sheet).

What is BPM?

BPM (Beats Per Minute) is the tempo of the song expressed as the number of beats (quarter notes) that occur in one minute. A higher BPM value means a faster tempo.

To set the BPM

If you know the BPM, press the Tap/BPM key and use the Program/BPM knob to set the value. The normal display will reappear if ten seconds pass without any operation being performed.

Tap Tempo function

If you do not know the BPM, press the Tap/BPM key twice or more in rhythm with the beat of the song. The beat will be detected, and the BPM will appear in the Program/BPM display.

Auto BPM function

If you press and hold down the Tap/BPM key for an extended time, three dots will appear in the Program/BPM display, and the beat of the audio input will be detected automatically. (Auto BPM mode)

While the Program/BPM display is blinking, the BPM is being detected. Press the Tap/BPM key once again to end automatic detection.

note *You can set the BPM in a range of 80–160.*

MIDI Sync function

The BPM of the KP2 can be specified by MIDI Timing Clock messages from an external MIDI device. Connect the [MIDI IN] connector of the KP2 to the [MIDI OUT] connector of the external MIDI device (such as a sequencer) that is transmitting the timing clock messages.

note *This function does not synchronize sequence data with the KP2's rhythm pattern programs. If you want to synchronize to sequence data, you will either have to insert a Touch Pad On message into the beginning of each measure of your sequence data, or touch the touch pad at the beginning of each KP2 phrase to start the pattern.*

note *If you want the KP2 to receive Timing Clock and Touch Pad On messages, go to MIDI*

Edit mode (⇨ p.8), and make “MIDI message transmission/reception settings” (⇨ p.8) so that these messages will be received.

note You can not use the Tap Tempo or Auto BPM functions while the KP2 is receiving Timing Clock from an external MIDI device

9. Storing settings in the Program Memory key

The current state of the KAOSS PAD can be stored in one of the Program Memory 1–8 keys, so that it can be instantly recalled whenever you want.

Stored contents

- Effect program
- On/off state of the Hold key and the held position (coordinates)
- FX/Depth knob setting
- For the “BPM FX/PTN” group, the specified BPM value
- For the “SAMPLE/PLAY” group, the Sample 1, 2 key used

note Effect programs 60 and 90–99 do not store the state of the Hold key.

To store settings

(1) Press the Program Memory 1–8 key that you want to assign.

(2) Use the Program/BPM knob to select the effect program that you want to assign.

note If you want to store the setting of the Hold key, select the program and then turn on the Hold key and touch the touch pad to specify the position. If you want to store other settings, make them at this time.

(3) Press and hold down the Program Memory 1–8 key you selected in step (1) for approximately two seconds, and the settings will be stored.

When the settings have been stored, the Program/BPM display will stop blinking.

To recall settings

(1) Press a Program Memory 1–8 key, and the settings stored in that key will be recalled.

10. Sampling and playing back a phrase

A phrase from the audio input can be recorded into one of the Sample 1, 2 keys. Then when you have selected a program from the “SAMPLE/PLAY” group (programs 90–99), you can play back the sample while using the touch pad to control the playback speed or reverse-playback. If you have selected a program from other than the “SAMPLE/PLAY” group, pressing the Sample 1, 2 keys will play back the phrase that was recorded in that key.

You can record for approximately six seconds in each of the two keys.

note The recorded phrases will be lost when the power is turned off. It is not possible to save the recorded phrases.

Recording

(1) Press the Rec/Stop key, and the Rec/Stop key LED will blink to indicate that you are in record-ready mode.

(2) Press the Sample 1, 2 key into which you want to record. At this time, you will not hear the playback sound.

(3) When you press the Rec/Stop key, the Rec/Stop key LED will light, and recording will begin. Recording will stop when you press the Rec/Stop key once again.

note Recording will stop automatically when you reach the maximum recording time.

note For programs of other than the “SAMPLE/PLAY” group, you can operate the touch pad while you record, and the sound processed by the effect will be recorded.

Auto recording (AUTO REC)

You can cause recording to begin automatically when audio is input. This is convenient when recording voice from a mic.

(1) In step (2) of the Recording procedure, hold down the Sample 1, 2 key to which you want to record, and press the Rec/Stop key. The Rec/Stop key and Sample 1, 2 key LEDs will blink simultaneously, indicating that you are in record-ready mode.

(2) Recording will begin automatically

when audio is input. Recording will stop when you press the Rec/Stop key once again.

Playback

The playback method will differ depending on the effect program that you have selected.

For a program from the “SAMPLE/PLAY” group

- (1) Select a program from the “SAMPLE/PLAY” group (90–99).
- (2) Press the Sample 1, 2 key that you want to play. The playback will not yet be output at this time.

(3) When you touch the touch pad, the sound will play back according to the position that you touch.

The way in which the phrase plays will depend on the program. (☞ separate sheet: Effect program list)

- (4) Use the FX Depth knob to adjust the playback volume.

When the FX Depth knob is positioned in the center, the playback sound and the input sound will be output in a 1:1 proportion. When the knob is at the maximum position, only the sample sound will be output during playback, and you will not hear the input sound.

For a program from other than the “SAMPLE/PLAY” group

- (1) Select a program from other than the “SAMPLE/PLAY” group.
- (2) Press a Sample 1, 2 key, and the recorded phrase will play at normal speed. If you continue pressing the key, the phrase will play back as a loop.

To adjust the volume, continue pressing the Sample 1, 2 key and use the FX Depth knob to make adjustments.

note You can apply effects to the playback by operating the touch pad while the sound plays back.

note If you press the Hold key while pressing the Sample 1, 2 key, the playback will be held. Hold will be cancelled when you press the Sample 1, 2 key once again.

MIDI functions

What is MIDI?

MIDI stands for Musical Instrument Digital Interface, and is a world-wide standard for exchanging a variety of performance-related information between electronic musical instruments and computers.

MIDI connections

Commercially available MIDI cables are used to transmit and receive MIDI messages. Connect these cables between the MIDI connectors of the KP2 and the MIDI connectors of the external MIDI device with which you want to transfer data.

MIDI IN connector: This connector receives MIDI messages from another MIDI device. Connect it to the MIDI OUT connector of the external device.

MIDI OUT connector: This connector transmits messages from the KP2. Connect it to the MIDI IN connector of the external device.

Using MIDI

In addition to using the KP2 as an effect processor, you can transmit MIDI messages from the KP2 to use it as a realtime controller for a synthesizer or other external MIDI device.

You can also connect the KP2 to a MIDI sequencer, and record the MIDI messages that are transmitted when you operate the touch pad. By playing back the recorded MIDI messages you can reproduce your touch pad operations.

About MIDI channels

In order to independently transmit information to multiple MIDI devices over a single MIDI cable, MIDI uses sixteen channels (1–16). If the transmitting device is set to MIDI channel “1,” the MIDI messages will not be received unless the receiving device is also set to MIDI channel “1.”

About the MIDI implementation chart

The owner's manual of each MIDI device includes a "MIDI implementation chart." This chart lets you check the types of MIDI message that can be transmitted or received. When you use two (or more) MIDI devices together, compare their MIDI implementation charts to see which types of MIDI message they are able to transmit and receive between themselves.

** Details on the MIDI functionality are provided in the separate MIDI implementation. To obtain the MIDI implementation, please contact Korg distributor.*

MIDI Edit mode

Hold down the Tap/BPM key and press the Rec/Stop key. After approximately one second, you will enter MIDI Edit mode, and the MIDI channel will be displayed blinking in the Program/BPM display.

Setting the MIDI channel

In MIDI Edit mode, the Program/BPM display will show the MIDI channel. At this time you can use the Program/BPM knob to change the MIDI channel.

MIDI message transmission/reception settings

Transmission and reception of each type of MIDI message can be turned on/off by pressing one of the keys listed below. Transmission and reception are enabled when the corresponding LED is lit. Transmission and reception are disabled when the LED is dark. (p.9: Messages that can be transmitted and received)

note *Some parameters can only be transmitted, and others can only be received.*

Changing the control number

By holding down one of the Program Memory 3–8 keys and turning the Program/BPM knob, you can change the control number setting. Although it is possible to select a control number that is already in use, it is not possible to simultaneously turn on transmission and reception for MIDI

messages of the same control number.

note *The MIDI messages transmitted and received by the KP2 can be changed in the range of CC#1–CC#31 and CC#64–CC#95.*

To store the settings you modified

In MIDI Edit mode, press and hold the Rec/Stop key for one second or longer, and the MIDI settings you modified will be stored. If you turn off the power without storing the modified settings, they will revert to their previous state.

To exit MIDI Edit mode

You will return to the normal state if you touch the touch pad or leave the KP2 for ten seconds without performing any operation.

Saving your settings

You can save the contents of program memory and the control number settings of MIDI edit mode by transmitting them as exclusive messages, and saving them on an external MIDI device.

For details on the exclusive messages that the KP2 can transmit and receive, refer to the separate MIDI implementation.

Messages that can be transmitted and received

With the factory settings, the following MIDI messages can be transmitted and received.

Data operations transmitted	MIDI messages transmitted	ON/OFF key settings transmitted
Touch pad X-axis	Effect control 1 (CC#12) *1, *2	Program Memory 4
Touch pad Y-axis	Modulation depth 1 (CC#1) Y=5-9	Program Memory 1
	Modulation depth 2 (CC#2) Y=5-1	Program Memory 2
	Effect control 2 (CC#13) *1, *2	Program Memory 5
Touch pad X+Y-axis	Effect depth 3 (CC#93) *1	Program Memory 3
Touch pad on/off	Effect depth 2 (CC#92) *1, *2	Program Memory 6
FX DEPTH	Effect depth 4 (CC# 94) *1, *2	Program Memory 7
MUTE	Effect depth 5 (CC# 95) *1, *2	Program Memory 8
Program change	Program change (00-99) *2	Hold

Data operations received	MIDI messages received	ON/OFF key settings received
Touch pad X-axis	Effect control 1 (CC#12) *1, *2	Program Memory 4
Touch pad Y-axis	Effect control 2 (CC#13) *1, *2	Program Memory 5
Touch pad on/off	Effect depth 2 (CC#92) *1, *2	Program Memory 6
FX DEPTH	Effect depth 4 (CC# 94) *1, *2	Program Memory 7
MUTE	Effect depth 5 (CC# 95) *1, *2	Program Memory 8
Program change	Program change (00-99) *2	Hold
BPM	Timing clock	Sample 1

*1: The MIDI messages transmitted and received can be changed in a range of CC#1-CC#31, CC#64-CC#95, and PITCH BEND. () is the factory setting.

*2: Ena/Dis and CC# settings are the same for both transmission and reception.

note The control changes for touch pad Y-axis Y-5-9 and Y-5-1, and for touch pad X+Y axis can be transmitted but not received. For this reason when you record control changes into a sequencer, use MIDI Edit mode to turn PROGRAM MEMORY 1-3 off, so that unnecessary MIDI messages are not transmitted.

⚠ Previously-specified control numbers cannot be specified again elsewhere.

Specifications

Number of programs: 100

Input: Mic input jack / monaural phone jack, Phono input jacks / RCA phono jacks, Line input jacks / RCA phono jacks

Output: Line output jacks / RCA phono jacks, Headphone jack / stereo phone jack

MIDI: IN, OUT

Power supply: DC 12V, 700 mA

Included items: AC adapter, touch pad protection sheet

Weight: 1.1kg

Dimensions: 204(W) X 207(D) X 48(H)mm

— Appearance and specifications are subject to change without notice for improvement.

Précautions

Emplacement

L'utilisation de cet instrument dans les endroits suivants peut entraîner le mauvais fonctionnement.

- En plein soleil
- Endroits très chauds ou très humides
- Endroits sales ou fort poussiéreux
- Endroits soumis à de fortes vibrations
- A proximité de champs magnétiques

Alimentation

Branchez l'adaptateur secteur fourni à une prise secteur de tension appropriée. Evitez de brancher l'adaptateur à une prise de courant dont la tension ne correspond pas à celle pour laquelle l'appareil est conçu.

Interférences avec d'autres appareils électriques

Les postes de radio et de télévision situés à proximité peuvent par conséquent souffrir d'interférences à la réception. Veuillez dès lors faire fonctionner cet appareil à une distance raisonnable de postes de radio et de télévision.

Maniement

Pour éviter de les endommager, manipulez les commandes et les boutons de cet instrument avec soin.

Entretien

Lorsque l'instrument se salit, nettoyez-le avec un chiffon propre et sec. Ne vous servez pas d'agents de nettoyage liquides tels que du benzène ou du diluant, voire des produits inflammables.

Conservez ce manuel

Après avoir lu ce manuel, veuillez le conserver soigneusement pour toute référence ultérieure.

Evitez toute intrusion d'objets ou de liquide

Ne placez jamais de récipient contenant du liquide près de l'instrument. Si le liquide se renverse ou coule, il risque de provoquer des dommages, un court-circuit ou une électrocution.

Veillez à ne pas laisser tomber des objets métalliques dans le boîtier (trombones, par ex.). Si cela se produit, débranchez l'alimentation de la prise de courant et contactez votre revendeur korg le plus proche ou la surface où vous avez acheté l'instrument.

Marque CE pour les normes européennes harmonisées

La marque CE apposée sur tous les produits de notre firme fonctionnant sur secteur jusqu'au 31 décembre 1996 signifie que ces appareils répondent à la Directive EMC (89/336/EEC) et à la Directive concernant la marque CE (93/68/EEC).

La marque CE apposée après le 1 janvier 1997 signifie que ces appareils sont conformes à la Directive EMC (89/336/EEC), à la Directive concernant la marque CE (93/68/EEC) ainsi qu'à la Directive Basse Tension (73/23/EEC).

La marque CE apposée sur tous les produits de notre firme fonctionnant sur piles signifie que ces appareils répondent à la Directive EMC (89/336/EEC) et à la Directive concernant la marque CE (93/68/EEC).

REMARQUE IMPORTANTE POUR LES CLIENTS

Ce produit a été fabriqué suivant des spécifications sévères et des besoins en tension applicables dans le pays où ce produit doit être utilisé. Si vous avez acheté ce produit via l'internet, par vente par correspondance ou/et vente par téléphone, vous devez vérifier que ce produit est bien utilisable dans le pays où vous résidez.

ATTENTION: L'utilisation de ce produit dans un pays autre que celui pour lequel il a été conçu peut être dangereuse et annulera la garantie du fabricant ou du distributeur. Conservez bien votre récépissé qui est la preuve de votre achat, faute de quoi votre produit ne risque de ne plus être couvert par la garantie du fabricant ou du distributeur.

Introduction

Merci d'avoir fait l'acquisition du CONTRÔLEUR D'EFFETS DYNAMIQUE KP2 KAOSS PAD. Afin de pouvoir en profiter longtemps sans problèmes et de tirer le meilleur parti de toutes ses possibilités, nous vous conseillons de lire attentivement la présente notice et de toujours utiliser le KP2 correctement.

Éléments du KP2 et leurs fonctions

Panneau supérieur

1. Interrupteur [INPUT SELECT]
(Sélecteur d'entrée)
2. Témoin [PEAK] (Crête)
3. Bouton [INPUT VOLUME]
4. Bouton [FX DEPTH]
(Intensité de l'effet)
5. Affichage [PROGRAM/BPM]
6. Bouton [PROGRAM/BPM]
7. Touches [PROGRAM MEMORY 1 ~ 8]
(mémoires de programmes)
8. Touche [TAP/BPM]
9. Panneau sensible au toucher
(déplacement sur le panneau/assourdissement)
10. Levier [PAD MOTION/MUTE]
(Enregistrement/arrêt)
11. Touche [REC/STOP]
12. Touches [SAMPLE 1, 2](Echantillons)
13. Touche [HOLD]

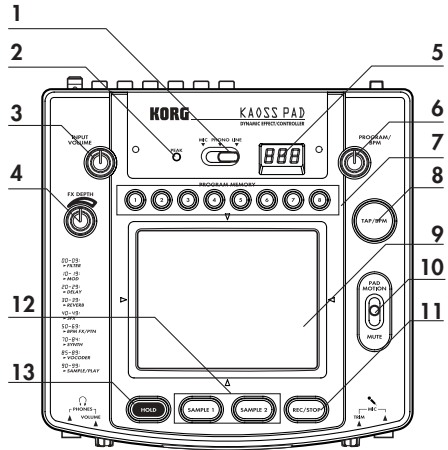

Face avant

1. Bouton [PHONES VOLUME]
(volume du casque d'écoute)
2. Prise de sortie [PHONES]
(prise pour casque d'écoute)
3. Bouton [MIC TRIM]
(épure des sons)
4. Prise d'entrée [MIC]
(prise pour micro)



Face arrière

1. Borne [GROUND] (terre)
2. Bornes [PHONO IN]
(entrée pour tourne-disque)
3. Bornes [LINE IN](entrée de ligne)
4. Bornes [LINE OUT] (sortie de ligne)
5. Interrupteur [CONNECTION]
6. Bornes [MIDI IN], [MIDI OUT]
7. Prise DC 12V
8. Interrupteur d'alimentation [POWER]

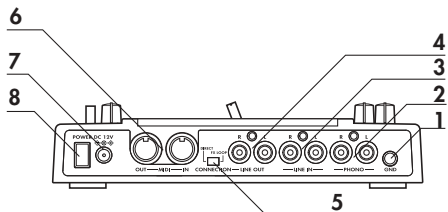

Connexions

Connexions de base

Utiliser ces connexions pour appliquer des effets au son d'un appareil raccordé aux bornes d'entrée du KP2 et diffuser ainsi le son avec effet par les bornes de sortie [LINE OUT]. Le KP2 est doté de trois types de bornes d'entrée. Utiliser celles qui conviennent le mieux à la situation souhaitée.

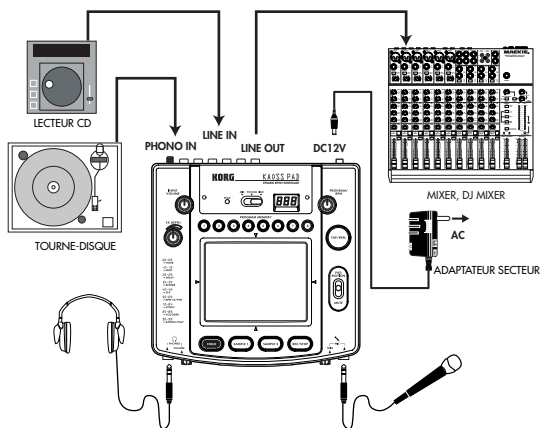

Manipulations du panneau sensible au toucher

Ne jamais appuyer trop fort sur le panneau sensible ni placer d'objet lourd dessus. Des gestes trop brutaux pourraient en effet endommager le panneau ou provoquer des fissures. Ne jamais frotter ou appuyer sur le panneau sensible avec un objet pointu car vous risqueriez de le griffer: toujours utiliser son doigt uniquement pour le faire fonctionner. Si le panneau doit être nettoyé, l'essuyer simplement avec un chiffon doux et sec. L'utilisation de solvants ou de diluants risque en effet de déformer la surface du panneau.

Connexions d'un mélangeur pour DJ Connexions d'un mélangeur pour DJ

Pour utiliser le KP2 comme processeur d'effets externe, raccorder la borne d'envoi d'effets du mélangeur pour DJ, etc. aux bornes d'entrée de ligne du KP2 et raccorder les bornes de sortie de ligne du KP2 aux bornes de retour d'effets du mélangeur.

Lors de l'utilisation d'une connexion passant par les bornes d'envoi/de retour d'effets

Régler l'interrupteur Connection du KP2 sur FX LOOP. Avec ce réglage, le signal diffusé par les bornes de sortie de ligne du KP2 ne comprendra que le son traité par le KP2 (et non le son original qui lui a été envoyé).

Pour pouvoir utiliser le bouton FX/Depth du KP2 en vue de régler l'intensité de l'effet pendant le jeu, cet interrupteur doit se trouver sur la position DIRECT.

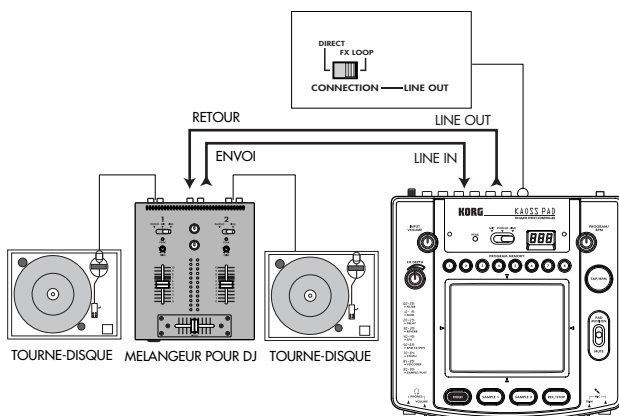

Connexions MIDI

Utiliser ces connexions pour raccorder des dispositifs MIDI au KP2 et le faire fonctionner avec des séquences de données.

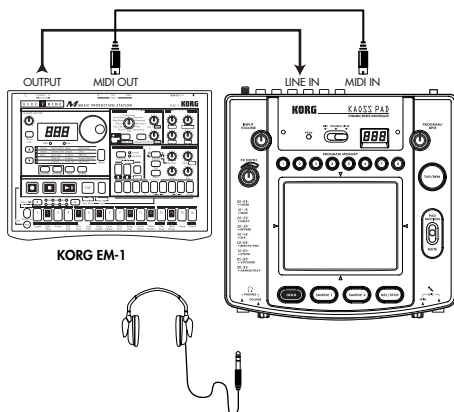

Fonctionnement

1. Mise sous tension

(1) Raccordez le KP2 à vos autres équipements comme illustré sur le schéma puis branchez l'adaptateur secteur dans une prise de courant.

(2) Appuyez sur l'interrupteur d'alimentation pour mettre la KP2 sous tension.

L'affichage Program/BPM s'allume.

Pour mettre l'appareil hors tension, réappuyez sur l'interrupteur d'alimentation.

2. Entrée de données audio

(1) Utilisez l'interrupteur Input Select pour sélectionner les bornes d'entrée de l'appareil raccordé auxquelles vous souhaitez appliquer un effet.



MIC: L'effet est appliqué à l'entrée du micro.

PHONO: L'effet est appliqué aux entrées pour tourne-disque PHONO.

LINE: L'effet est appliqué aux entrées de ligne.

3. Réglage du volume

(1) Réglez le niveau d'entrée.

Lors de la diffusion de données audio provenant de l'appareil connecté, utilisez le bouton Input Volume pour régler le niveau d'entrée de sorte que le témoin de crête rouge ne s'allume pas.

En cas d'utilisation de la borne pour micro, réglez le bouton MIC Trim en fonction de la sensibilité de votre micro, afin d'éviter toute distorsion sonore.

(2) En cas d'utilisation d'un casque d'écoute, utilisez le bouton Phones Volume pour régler le niveau.

4. Sélection d'un programme

(1) L'affichage Program/BPM indique le numéro du programme sélectionné.

Utilisez le bouton Program/BPM pour sélectionner un autre programme (00~99).

(2) Utilisez le bouton FX/Depth pour régler l'intensité de l'effet.

Aucun effet n'est appliqué lorsque le bouton est tourné à fond vers la gauche; par contre, le niveau maximum de l'effet est appliqué lorsque le bouton est tourné à fond vers la droite.

A propos de l'affichage Program/BPM

Cet affichage indique le numéro du programme actuellement sélectionné, le nombre de battements par minute (BPM) spécifié et le point (emplacement) du panneau sensible touché.

Lors de l'utilisation du panneau sensible au toucher: L'affichage indique l'emplacement touché (1.1 à 9.9 avec 5.5 qui correspond au centre).



Position verticale (1~9)

Position horizontale (1~9)

Lors de la sélection de programmes: L'affichage indique le numéro du programme (00~99).

Lors du réglage du tempo (BPM): Lorsque vous appuyez sur la touche Tap/BPM pour régler le tempo, l'affichage indique la valeur des battements par minute (BPM). En mode Auto BPM, trois points apparaissent sur l'affichage.

Mode d'édition MIDI: L'affichage indique le numéro du canal MIDI ou de commande MIDI, etc.

5. Utilisation du panneau sensible au toucher

(1) Permet de contrôler le son en frottant son doigt sur le panneau ou en le tapotant.

Remarque

Utiliser la feuille de protection fournie.

(2) Si vous activez la touche Hold pendant l'utilisation du panneau sensible au toucher, le KP2 conservera le son de l'effet tel qu'il était juste avant que vous ne retiriez votre doigt du panneau.

6. Fonction d'assourdissement (Mute)

Si vous déplacez le levier Pad Motion/Mute vers la fonction MUTE (vers vous), le signal d'entrée, le son de l'échantillon ou le son de synthèse/de batterie sera assourdi (coupé). Lors de l'utilisation du retard ou de la réverbération, cela permet de ne diffuser que le son de l'effet (c'est-à-dire le son retardé ou la réverbération).

Transformer

En utilisant le levier Pad Motion/Mute pour activer/désactiver rapidement l'interrupteur MUTE, vous pouvez créer des rythmes qui font appel à un son d'entrée soutenu. Il s'agit là d'une technique de DJ connue sous le nom de "transformer."

7. Dé-placements sur le panneau sensible

Le KP2 permet d'enregistrer les opérations effectuées sur le panneau sensible au toucher puis de déplacer le levier Pad Motion/Mute vers la position PAD MOTION pour reproduire ces opérations.

Enregistrement

L'enregistrement commence lorsque vous maintenez le levier Pad Motion/Mute sur la position PAD MOTION et que vous touchez le panneau sensible.

Même lorsque vous retirez votre doigt du panneau sensible, l'enregistrement continue et fait partie de l'opération.

Cela signifie que vous pouvez également enregistrer des opérations qui comprennent des tapotements du panneau sensible. L'enregistrement s'arrête lorsque vous remettez le levier Pad Motion/Mute sur sa position d'origine ou lorsque vous atteignez le temps d'enregistrement maximum (environ 3,2 secondes).

Reproduction

Si vous avez enregistré un mouvement sur le panneau sensible, déplacez le levier Pad Motion/Mute sur la position PAD MOTION pour reproduire le mouvement enregistré. Si vous laissez le levier Pad Motion/Mute sur la position PAD MOTION, le même mouvement jouera de manière répétitive jusqu'à ce que vous touchiez le panneau sensible.

note Si vous touchez le panneau sensible pendant la reproduction, l'enregistrement démarre. L'enregistrement s'efface en cas de changement de programme.

note L'état activé/désactivé de la touche Hold n'est pas enregistré comme faisant partie du mouvement sur le panneau. De même, si vous activez la touche Hold et que vous reproduisez un mouvement sur le panneau, le mouvement sera conservé au point où vous avez arrêté la production.

8. Spécification des BPM (battements par minute)

La définition des BPM vous permet d'appliquer des effets synchronisés sur les BPM lors de la sélection d'un programme d'effets du groupe "BPM FX/PTN". Pour plus de détails sur le paramètre d'effet auquel cet effet s'applique, voir la liste des programmes d'effets (feuillelet séparé).

Qu'est-ce que les BPM?

Les BPM (Battements Par Minute) représentent le tempo d'un morceau exprimé en nombre de battements (noires) produits en une minute. Une valeur de BPM plus élevée signifie un tempo plus rapide.

Réglage des BPM

Si vous connaissez le nombre de BPM, appuyez sur la touche Tap/BPM et utilisez le bouton Program/BPM pour définir la valeur. L'affichage normal réapparaîtra dix secondes plus tard si vous n'effectuez aucune opération.

Fonction Tap Tempo

Si vous ne connaissez pas le nombre de BPM, appuyez deux fois ou plus en rythme au temps du morceau sur la touche Tap/BPM. Le KP2 identifiera le nombre de battements et les BPM apparaîtront sur l'affichage Program/BPM.

Fonction Auto BPM

Si vous appuyez sur la touche Tap/BPM et que vous la maintenez enfoncée pendant un certain temps, trois points apparaîtront sur l'affichage Program/BPM et l'appareil détectera automatiquement le rythme (battement) de l'entrée audio. (Mode Auto BPM)

La détection des BPM a lieu tant que l'affichage Program/BPM clignote.

Réappuyez sur la touche Tap/BPM pour mettre fin à la détection automatique.

note Il est possible de régler les BPM sur une plage allant de 80 à 160.

Fonction de synchronisation MIDI (MIDI Sync)

Il est possible de spécifier les BPM du KP2 par l'envoi de messages d'horloge de synchronisation MIDI provenant d'un dispositif MIDI externe. Branchez la borne [MIDI IN] du KP2 dans la borne [MIDI OUT] du dispositif MIDI externe (comme un séquenceur) qui transmet des messages d'horloge pour la synchronisation.

note Cette fonction ne synchronise pas des séquences de données avec les programmes de motifs rythmiques du KP2. Pour une synchronisation sur des séquences de données, vous devrez soit insérer un message d'activation du panneau sensible au toucher (Touch Pad On) au début de chacune des mesures de vos séquences de données, soit toucher le panneau sensible au début de chacune des phrases du KP2 pour démarrer le motif.

note Pour que le KP2 puisse recevoir des messages de synchronisation et d'activation du panneau sensible au toucher, accédez au mode d'édition MIDI (☞p.9) et effectuez les "Réglages de transmission/réception de messages MIDI" (☞p.9) de sorte qu'il puisse recevoir ces messages.

note Vous ne pouvez pas utiliser les fonctions Tap Tempo ou Auto BPM lorsque le KP2 reçoit des messages de synchronisation d'un appareil MIDI externe.

9. Sauvegarde des réglages dans le programme Touche Mémoire

Il est possible de sauvegarder l'état actuel du KP2 sous une des touches Program Memory (mémoires de programmes) 1 à 8 afin de pouvoir les rappeler instantanément chaque fois que vous le souhaitez.

Contenus mémorisés

- Programme d'effet
- Etat activé/désactivé de la touche Hold et la position conservée (coordonnées)
- Réglage du bouton FX/Depth
- Pour le groupe "BPM FX/PTN", la valeur BPM spécifiée
- Pour le groupe "SAMPLE/PLAY", la touche utilisée pour l'échantillon 1, 2

note Les programmes d'effets 60 et 90~99 ne mémorisent pas l'état de la touche [HOLD].

Pour mémoriser les réglages

(1) Appuyez sur la touche Program Memory 1-8 à laquelle vous voulez attribuer les données.

(2) Utilisez le bouton Program/BPM pour sélectionner le programme d'effets à attribuer.

note Pour mémoriser le réglage de la touche Hold, sélectionnez le réglage de la touche Hold et touchez le panneau sensible pour préciser la position. Si vous souhaitez mémoriser d'autres réglages, vous devez les définir à ce stade.

(3) Appuyez sur la touche Program Memory 1-8 sélectionnée au point (1) et maintenez-la enfoncée pendant environ deux secondes pour mémoriser les réglages.

Lorsque les réglages sont sauvegardés, l'affichage Program/BPM arrête de clignoter.

Pour rappeler les réglages

(1) Appuyez sur une touche Program Memory 1~8 pour rappeler les réglages mémorisés sous cette touche.

10. Échantillonnage et reproduction d'une phrase

Il est possible d'enregistrer une phrase de l'entrée audio sous une des touches Sample 1, 2.

Ensuite, lorsque vous aurez sélectionné un programme dans le groupe "SAMPLE/PLAY" (programmes 90~99), vous pourrez reproduire l'échantillon en utilisant le panneau sensible au toucher pour contrôler la vitesse de reproduction ou la reproduction inversée.

Si vous avez sélectionné un programme d'un autre groupe que "SAMPLE/PLAY", le fait d'appuyer sur les touches Sample 1, 2 permettra de reproduire la phrase enregistrée sous cette touche.

Vous pouvez ainsi enregistrer des phrases d'environ six secondes sous chacune des deux touches.

note *Les phrases enregistrées s'effacent à la mise hors tension et il n'est pas possible de les sauvegarder.*

Enregistrement

(1) Appuyez sur la touche Rec/Stop. Le témoin de la touche clignote afin d'indiquer que vous avez accédé au mode d'attente d'enregistrement.

(2) Appuyez sur la touche Sample 1, 2 sous laquelle vous souhaitez enregistrer les données. A ce stade, vous n'entendrez pas le son reproduit.

(3) Lorsque vous appuyez sur la touche Rec/Stop, le témoin de la touche s'allume et l'enregistrement commence. L'enregistrement s'arrête lorsque vous réappuyez sur la touche Rec/Stop.

note *L'enregistrement s'arrête automatiquement lorsque vous atteignez le temps d'enregistrement maximum.*

note *Pour les programmes ne faisant pas partie du groupe "SAMPLE/PLAY", vous pouvez utiliser le panneau sensible au toucher pendant l'enregistrement; le son traité avec l'effet sera enregistré.*

Enregistrement automatique (AUTO REC)

Vous pouvez programmer le démarrage de l'enregistrement dès l'entrée de données audio. Cette fonction s'avère particulièrement pratique en cas d'enregistrement de voix provenant d'un micro.

(1) Au point (2) de la procédure d'enregistrement, maintenez enfoncée la touche Sample 1, 2 sous laquelle vous souhaitez enregistrer puis appuyez sur la touche Rec/Stop.

Les témoins des touches Rec/Stop et Sample 1, 2 clignoteront simultanément pour indiquer que vous avez accédé au mode d'attente d'enregistrement.

(2) L'enregistrement commencera automatiquement dès l'entrée de données audio. Il s'arrêtera lorsque vous réappuyez sur la touche Rec/Stop.

Reproduction

La méthode de reproduction diffère en fonction du programme d'effets sélectionné.

Pour un programme du groupe "SAMPLE/PLAY"

(1) Sélectionnez un programme du groupe "SAMPLE/PLAY" (90~99).

(2) Appuyez sur la touche Sample 1, 2 dont vous voulez lire les données. La reproduction ne commencera pas encore.

(3) Lorsque vous toucherez le panneau sensible, le son sera reproduit en fonction de la position touchée.

La manière de jouer de la phrase dépendra du programme. (feuillet séparé: Liste des programmes d'effets)

(4) Utilisez le bouton FX Depth pour régler le volume de reproduction.

Lorsque ce bouton FX Depth est positionné au centre, le son de la reproduction et le son entrant sont diffusés selon un rapport 1:1.

Lorsque le bouton est placé sur la position

maximum, seul le son de l'échantillon est audible pendant la reproduction et vous n'entendez pas le son entrant.

Pour un programme n'appartenant pas au groupe "SAMPLE/PLAY"

(1) Sélectionnez un programme d'un groupe autre que "SAMPLE/PLAY".

(2) Appuyez sur une des touches Sample 1, 2 pour que la phrase enregistrée soit reproduite à la vitesse normale.

Si vous continuez d'appuyer sur la touche, la phrase est reproduite en boucle.

Pour régler le volume, continuez d'appuyer sur la touche Sample 1, 2 et utilisez le bouton FX Depth pour effectuer les réglages.

note Vous pouvez appliquer des effets à la reproduction en touchant le panneau sensible pendant la reproduction du son.

note Si vous appuyez sur la touche Hold pendant que vous appuyez sur la touche Sample 1, 2, la reproduction sera conservée. La fonction Hold s'annule lorsque vous appuyez à nouveau sur la touche Sample 1, 2.

Fonctions MIDI

Qu'est-ce que le système MIDI?

Le terme MIDI vient de l'anglais Musical Instrument Digital Interface (interface numérique pour instruments de musique) et il s'agit d'une norme internationale permettant l'échange d'informations liées aux interprétations entre des instruments de musique électroniques et des ordinateurs.

Connexions MIDI

Des câbles MIDI disponibles dans le commerce sont utilisés pour transmettre et recevoir des messages MIDI. Raccordez ces câbles entre les bornes MIDI du KP2 et les bornes MIDI du dispositif MIDI externe avec lequel vous souhaitez échanger des données.

Borne MIDI IN : Cette borne permet de recevoir des messages MIDI provenant d'un autre dispositif MIDI. Pour ce faire, raccordez-la à la borne MIDI OUT du dispositif externe.

Borne MIDI OUT : Cette borne permet de

transmettre des messages provenant du KP2. Pour ce faire, raccordez-la à la borne MIDI IN du dispositif externe.

Utilisation du système MIDI

Le KP2 n'est pas qu'un simple processeur d'effets: il permet également de transmettre des messages MIDI pour l'utiliser comme contrôleur en temps réel d'un synthétiseur ou d'un autre appareil MIDI externe.

Vous pouvez également raccorder le KP2 à un séquenceur MIDI et enregistrer les messages MIDI transmis lors du toucher du panneau sensible. La reproduction des messages MIDI enregistrés permet ainsi de reproduire les opérations effectuées sur le panneau sensible.

A propos des canaux MIDI

Afin de pouvoir transmettre indépendamment des informations aux différents appareils MIDI, par le biais d'un seul câble MIDI, le système MIDI utilise seize canaux (1~16). Si l'appareil de transmission est réglé sur le canal MIDI "1," les messages MIDI ne seront reçus que si l'appareil récepteur est également réglé sur le canal MIDI "1."

A propos du tableau d'implémentation MIDI

Le manuel d'utilisation de chaque appareil MIDI comprend un "Tableau d'implémentation MIDI."

Ce tableau permet de vérifier les types de messages MIDI pouvant être transmis ou reçus.

Lorsque vous raccordez deux ou davantage d'appareils MIDI, comparez leurs tableaux d'implémentation MIDI pour voir quels types de messages MIDI ils peuvent transmettre et recevoir entre eux.

* Vous trouverez de plus amples détails sur les fonctions MIDI dans la brochure d'implémentation MIDI. Pour obtenir ce document, veuillez prendre contact avec votre revendeur Korg.

Mode d'édition MIDI

Maintenez la touche Tap/BPM enfoncée et appuyez sur la touche Rec/Stop. Après environ une seconde, vous accédez au mode d'édition MIDI et le canal MIDI apparaîtra en clignotant sur l'affichage Program/BPM.

Configuration du canal MIDI

Dans le mode d'édition MIDI, l'affichage Program/BPM indique le canal MIDI. A ce stade, vous pouvez utiliser le bouton Program/BPM pour changer de canal MIDI.

Réglages de transmission/ réception de messages MIDI

Il est possible d'activer/de désactiver la transmission et la réception de chaque type de message MIDI en appuyant sur une des touches indiquées ci-dessous.

La transmission et la réception sont activées lorsque le témoin correspondant est allumé. La transmission et la réception sont désactivées lorsque le témoin correspondant est éteint. (☞p.11: Messages transmis et reçus)

note Certains paramètres peuvent uniquement être transmis, d'autres peuvent uniquement être reçus.

Changement de numéro de commande

En maintenant enfoncée une des touches Program Memory 3~8 et en tournant le bouton Program/BPM, vous pouvez modifier le réglage du numéro de commande. Même s'il est possible de sélectionner un numéro de commande déjà utilisé, il n'est pas possible d'activer simultanément la transmission et la réception pour les messages MIDI correspondants à un même numéro de commande.

note Il est possible de changer les messages MIDI transmis et reçus par le KP2 sur une plage allant du numéro CC#1 à CC#31et du numéro CC#64 à CC#95.

Sauvegarde des réglages modifiés

Dans le mode d'édition MIDI, appuyez sur la touche Rec/Stop et maintenez-la enfoncée pendant au moins une seconde pour sauvegarder les réglages MIDI modifiés. Si vous

mettez le KP2 hors tension sans avoir sauvegardé les réglages, ceux-ci seront remplacés par les réglages d'origine.

Pour quitter le mode d'édition MIDI

Le KP2 revient à son état normal si vous touchez le panneau sensible ou si vous n'effectuez aucune opération pendant dix secondes.

Sauvegarde de vos réglages

Vous pouvez sauvegarder le contenu de la mémoire de programmes et les réglages de numéros de commandes du mode d'édition MIDI en les transmettant sous forme de messages exclusifs pour les enregistrer sur un dispositif MIDI externe.

Pour plus de détails sur les messages exclusifs que le KP2 peut transmettre et recevoir, consultez les informations d'implémentation MIDI séparées.

Messages pouvant être transmis ou reçus

Les réglages d'usine permettent de transmettre ou de recevoir les messages MIDI suivants.

Opérations de données transmises	Messages MIDI transmis	Réglages de touches ON/OFF transmis
Panneau sensible au toucher Axe X	Commande d'effet 1 (CC#12) *1, *2	Mémoire de programme 4
Panneau sensible au toucher Axe Y	Intensité de la modulation 1 (CC#1) Y=5-9	Mémoire de programmes 1
	Intensité de la modulation 2 (CC#2) Y=5-1	Mémoire de programmes 2
	Commande de l'effet 2 (CC#13) *1, *2	Mémoire de programmes 5
Panneau sensible au toucher Axe X+Y	Intensité de l'effet 3 (CC#93) *1	Mémoire de programmes 3
Activation/désactivation du panneau sensible au toucher	Intensité de l'effet 2 (CC#92) *1, *2	Mémoire de programmes 6
FX DEPTH	Intensité de l'effet 4 (CC# 94) *1, *2	Mémoire de programmes 7
MUTE	Intensité de l'effet 5 (CC# 95) *1, *2	Mémoire de programmes 8
Changement de programme	Changement de programme (00-99) *2	Hold

Opérations de données reçues	Messages MIDI reçus	Réglages de touches ON/OFF reçus
Panneau sensible au toucher axe X	Commande de l'effet 1 (CC#12) *1, *2	Mémoire de programmes 4
Panneau sensible au toucher axe Y	Commande de l'effet 2 (CC#13) *1, *2	Mémoire de programmes 5
Activation/désactivation du panneau sensible au toucher	Intensité de l'effet 2 (CC#92) *1, *2	Mémoire de programmes 6
FX DEPTH	Intensité de l'effet 4 (CC# 94) *1, *2	Mémoire de programmes 7
MUTE	Intensité de l'effet 5 (CC# 95) *1, *2	Mémoire de programmes 8
Changement de programme	Changement de programme (00-99) *2	Hold
BPM	Horloge de synchronisation	Echantillon 1

*1: Il est possible de modifier les messages MIDI transmis et reçus pour les CC#1 à CC#31, CC#64 à CC#95 et pour le PITCH BEND. Les données entre parenthèses correspondent au réglage d'usine.

*2: Les réglages d'activation/désactivation et de numéro de CC# sont les mêmes pour la transmission et la réception.

note Les changements de commande pour les emplacements Y-5-9 et Y-5-1 de l'axe Y ainsi que pour l'axe X+Y du panneau sensible au toucher peuvent être transmis mais non reçus. Pour cette raison, lors de l'enregistrement de changements de commandes sur un séquenceur, utilisez le mode d'édition MIDI pour désactiver les touches PROGRAM MEMORY 1-3 afin de ne pas transmettre de messages MIDI inutiles.

 Les numéros de commandes spécifiés antérieurement ne peuvent pas être spécifiés à nouveau à un autre endroit.

Spécifications techniques

Nombre de programmes: 100

Entrées: Entrée Mic / borne phone mono, Entrées Phono / Bornes phono RCA, Entrées Line / Bornes phono RCA

Sorties: Sorties Line / Bornes phono RCA, prise pour casque d'écoute / borne phone stéréo

MIDI: IN, OUT

Alimentation: DC 12V, 700 mA

Accessoires inclus: Adaptateur secteur, feuillet de protection pour panneau sensible au toucher

Poids: 1.1kg

Dimensions: 204(L) X 207(P) X 48(H) mm

— La finition et les spécifications techniques peuvent être sujettes à modifications sans avis préalable, dans un but d'amélioration du produit.

Vorsichtsmaßnahmen

Aufstellungsort

Vermeiden Sie das Aufstellen des Geräts an Orten, an denen

- es direkter Sonneneinstrahlung ausgesetzt ist;
- hohe Feuchtigkeit oder Extremtemperaturen auftreten können;
- Staub oder Schmutz in großen Mengen vorhanden sind;
- das Gerät Erschütterungen ausgesetzt sein kann.
- in der Nähe eines Magnetfeldes.

Stromversorgung

Schließen Sie das beiliegende Netzteil nur an eine geeignete Steckdose an. Verbinden Sie es niemals mit einer Steckdose einer anderen Spannung.

Störeinflüsse auf andere Elektrogeräte

Dieser kann bei in der Nähe aufgestellten Rundfunkempfängern oder Fernsehgeräten Empfangsstörungen hervorrufen. Betreiben Sie solche Geräte nur in einem geeigneten Abstand von diesem Erzeugnis.

Bedienung

Vermeiden Sie bei der Bedienung von Schaltern und Reglern unangemessenen Kraftaufwand.

Reinigung

Bei auftretender Verschmutzung können Sie das Gehäuse mit einem trockenen, sauberen Tuch abwischen. Verwenden Sie keinerlei Flüssigreiniger wie beispielsweise Reinigungsbenzin, Verdünnungs- oder Spülmittel. Verwenden Sie niemals brennbare Reiniger.

Bedienungsanleitung

Bewahren Sie diese Bedienungsanleitung gut auf, falls Sie sie später noch einmal benötigen.

Flüssigkeiten und Fremdkörper

Stellen Sie niemals Behältnisse mit Flüssigkeiten in der Nähe des Geräts auf. Wenn Flüssigkeit in das Gerät gelangt, können Beschädigung des Geräts, Feuer oder ein elektrischer Schlag die Folge sein.

Beachten Sie, daß keinerlei Fremdkörper in das Gerät gelangen. Sollte ein Fremdkörper in das Gerät gelangt sein, so trennen Sie es sofort vom Netz. Wenden Sie sich dann an Ihren KORGE-Fachhändler.

Das CE-Zeichen

Vor dem 31.12.1996 vergebene CE-Zeichen auf unseren netzgespeisten Geräten zeigen an, daß diese Geräte gemäß der EMC-Richtlinie (89/336/EWG) und der CE-Richtlinie (93/68/EWG) der EU arbeiten.

Nach dem 01.01.1997 vergebene CE-Zeichen auf unseren netzgespeisten Geräten zeigen an, daß diese Geräte gemäß der EMC-Richtlinie (89/336/EWG), der CE-Richtlinie (93/68/EWG) und der Niederspannungsstromrichtlinie (73/23/EWG) der EU arbeiten.

Die CE-Zeichen auf unseren batteriegespeisten Geräten zeigen an, daß diese Geräte gemäß der EMC-Richtlinie (89/336/EWG) und der CE-Richtlinie (93/68/EWG) der EU arbeiten.

WICHTIGER HINWEIS FÜR KUNDEN

Dieses Produkt wurde unter strenger Beachtung von Spezifikationen und Spannungsanforderungen hergestellt, die im Bestimmungsland gelten. Wenn Sie dieses Produkt über das Internet, per Postversand und/oder mit telefonischer Bestellung gekauft haben, müssen Sie bestätigen, dass dieses Produkt für Ihr Wohngebiet ausgelegt ist.

WARNUNG: Verwendung dieses Produkts in einem anderen Land als dem, für das es bestimmt ist, verwendet wird, kann gefährlich sein und die Garantie des Herstellers oder Importeurs hinfällig lassen werden. Bitte bewahren Sie diese Quittung als Kaufbeleg auf, da andernfalls das Produkt von der Garantie des Herstellers oder Importeurs ausgeschlossen werden kann.

Einleitung

Vielen Dank für den Erwerb des dynamischen Effektgerätes und Controllers KP2 KAOSS PAD. Für den störungsfreien Betrieb des KP2 und zur Ausnutzung aller Möglichkeiten lesen Sie bitte diese Anleitung sorgfältig durch und bedienen Sie das Gerät in der geforderten Weise.

Bedienungselemente und Anschlüsse des KP2 und deren Funktionen

Oberes Bedienfeld

1. Eingangswahlschalter [INPUT SELECT]
2. Spitzenpegelanzeige [PEAK]
3. Eingangsregler [INPUT VOLUME]
4. Effektregler [FX DEPTH]
5. Programm-/Tempoanzeige [PROGRAM/BPM]
6. Programm-/Temporegler [PROGRAM/BPM]
7. Programmspeichertasten [PROGRAM MEMORY 1–8]
8. Taste [TAP/BPM]
9. Touch Pad
10. Hebel [PAD MOTION/MUTE]
11. Aufnahme-/Stopptaste [REC/STOP]
12. Sample-Tasten [SAMPLE 1, 2]
13. [HOLD]-Taste

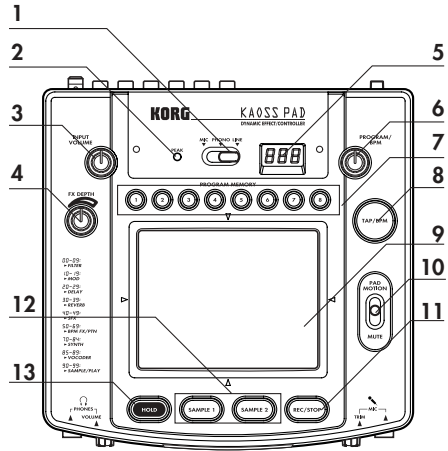

Vorderes Bedienfeld

1. Kopfhörerregler [PHONES VOLUME]
2. Kopfhörerbuchse [PHONES]
3. Mikrofonregler [MIC TRIM]
4. Mikrofoneingangsbuchse [MIC]

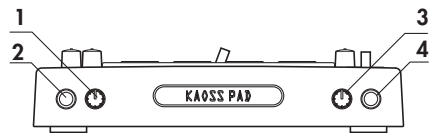

Rückseite

1. Masseanschluss [GROUND]
2. Plattenspieler-Eingangsbuchsen [PHONO IN]
3. Line-Eingangsbuchsen [LINE IN]
4. Line-Ausgangsbuchsen [LINE OUT]
5. Verbindungsschalter [CONNECTION]
6. Anschlüsse [MIDI IN], [MIDI OUT]
7. Stromversorgungsbuchse DC 12 V
8. Netzschalter [POWER]

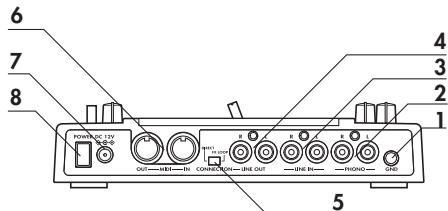

Anschlüsse

Wichtigste Anschlüsse

Stellen Sie diese Verbindungen her, wenn Sie das Tonsignal eines an den Eingangsbuchsen des KP2 angeschlossenen Gerätes mit Effekten versehen und das bearbeitete Signal an den Line-Ausgangsbuchsen [LINE OUT] ausgeben möchten. Das KP2 hat drei verschiedene Arten von Eingängen. Benutzen Sie die Eingangsbuchsen, die in Ihrer Situation am besten geeignet sind.

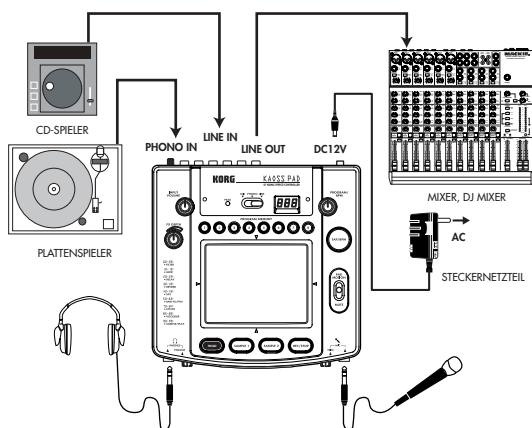

Behandlung und Pflege des Touch Pad

Drücken oder schlagen Sie niemals mit übermäßiger Kraft auf das Touch Pad, und stellen Sie keine schweren Gegenstände darauf ab. Das Pad kann zerbrechen, wenn zu hart darauf geschlagen wird. Betätigen Sie das Touch Pad nur mit Ihren Fingern, wenn Sie mit einem harten Gegenstand darauf drücken oder darüber fahren, kann das Pad Kratzer bekommen. Benutzen Sie zur Reinigung des Touch Pads ein weiches, trockenes Tuch. Benutzen Sie keine Lösungsmittel wie Nitroverdünnung oder Benzin, da sich das Pad dadurch verformen könnte.

Anschluss an ein DJ-Mischpult

Wenn Sie das KP2 als externes Effektgerät verwenden möchten, verbinden Sie die Effect-Send-Buchse Ihres DJ-Mischpults (o. ä.) mit den Line-Eingangsbuchsen des KP2, und verbinden Sie die Line-Ausgangsbuchsen des KP2s mit den Effect-Return-Buchsen (o. ä.) Ihres Mischpults.

Bei Anschluss über die Buchsen Effect Send/Return

Stellen Sie den Verbindungsschalter [CONNECTION] des KP2 auf „FX LOOP“. In dieser Einstellung besteht das Ausgangssignal von den Line-Ausgangsbuchsen des KP2 nur aus dem bearbeiteten Effektsignal des KP2s; ohne jeglichen Anteil vom Originalsignal, das zum KP2 geschickt wurde.

Wenn Sie den Effektreger [FX DEPTH] des KP2s zum Einstellen des Effektanteils verwenden möchten, stellen Sie diesen Schalter in die Stellung „DIRECT“.

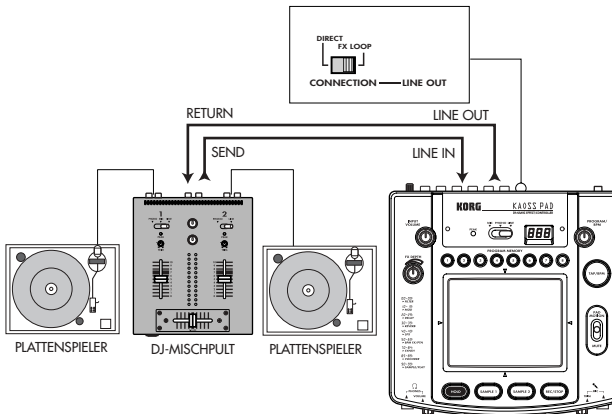

MIDI-Verbindungen

Stellen Sie diese Verbindungen her, wenn Sie MIDI-Geräte am KP2 anschließen möchten, um z. B. Sequenzerprogramme usw. zu nutzen.

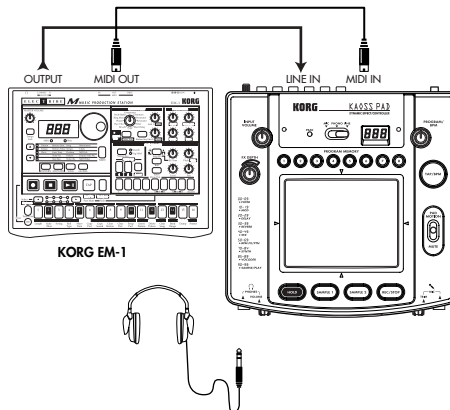

Bedienung

1. Einschalten

- (1) Schließen Sie das KP2 an die anderen Geräte an, wie in der Abbildung gezeigt, und stecken Sie den Netzadapter in eine Wandsteckdose.
 - (2) Schalten Sie das Gerät am Netzschalter [POWER] ein.
- Die Programm-/Tempoanzeige [PROGRAM/BPM] leuchtet auf.
Zum Ausschalten drücken Sie den Netzschalter [POWER] nochmals.

2. Eingabe eines Audiosignals

- (1) Benutzen Sie den Eingangswahlschalter [INPUT SELECT] zur Auswahl der Eingangsbuchsen an denen das Gerät angeschlossen ist, dem Sie einen Effekt zumischen möchten.

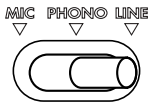

- MIC:** Der Effekt wird auf den Mikrofoneingang angewendet.
PHONO: Der Effekt wird auf den Plattenspielereingang angewendet.
LINE: Der Effekt wird auf die Line-Eingangsbuchsen angewendet.

3. Einstellen der Lautstärke

- (1) Stellen Sie den Eingangspegel ein. Während ein Audiosignal am angeschlossenen Gerät wiedergegeben wird, stellen Sie am Eingangsregler [INPUT VOLUME] den Eingangspegel so ein, dass die Spitzenpegelanzeige nicht rot aufleuchtet. Wenn Sie den Mikrofoneingang verwenden, stellen Sie den Mikrofonregler [MIC TRIM] auf die Empfindlichkeit des Mikrofons ein, so dass das Signal nicht verzerrt ist.
- (2) Wenn Sie Kopfhörer benutzen, stellen Sie die gewünschte Hörlautstärke am Kopfhörerregler [PHONES VOLUME] ein.

4. Auswählen eines Programms

- (1) Auf der Programm-/Tempoanzeige [PROGRAM/BPM] wird die Nummer des momentan ausgewählten Programmes angezeigt.
Benutzen Sie den Programm-/Temporegler [PROGRAM/BPM] zur Auswahl eines Programms (00–99).
- (2) Mit dem Effektregler [FX DEPTH] können Sie den Effektanteil einstellen. Es wird kein Effekt angewendet, wenn der Regler ganz nach links gedreht wird, und es wird der maximale Effektanteil zugemischt, wenn der Regler an den Rechtsanschlag gedreht wird.

Informationen zur Programm-/Tempoanzeige [PROGRAM/BPM]

Hier wird die Nummer des momentan ausgewählten Programmes angezeigt, der eingestellte BPM-Wert sowie die Position, an der Sie das Touch Pad berühren.

Bei Betätigung des Touch Pads:

Die Anzeige zeigt die Position an, an der Sie das Pad berühren (1.1–9.9; 5.5 bedeutet „Mitte“).



Vertikale Position (1–9)
Horizontale Position (1–9)

Bei der Programmwahl Die Anzeige zeigt die Programmnummer an (00–99).

Beim Einstellen des BPM-Wertes: Wenn Sie die Taste [TAP/BPM] drücken, um den BPM-Wert einzustellen, zeigt die Anzeige den BPM-Wert an. Im Auto-BPM-Modus leuchten drei Punkte auf.

Bei der MIDI-Bearbeitung Die Anzeige zeigt den MIDI-Kanal, die Controller-Nummer oder andere Datenwerte an.

5. Bedienung des Touch Pad

- (1) Steuern Sie den Sound, indem Sie mit dem Finger über das Touch Pad gleiten oder es antippen.

note Benutzen Sie die mitgelieferte Schutzfolie.

(2) Wenn Sie während Sie der Betätigung des Touch Pad die [HOLD]-Taste drücken, hält das KP2 den Effekt-Sound, der in dem Moment aktiv ist, in dem Sie das Touch Pad loslassen .

6. Stummschaltung (MUTE)

Wenn Sie den Hebel [PAD MOTION/MUTE] zu sich hin ziehen (Stellung „MUTE“), wird das Eingangssignal, der Sample oder der Synth-/Schlagzeug-Sound stummschaltet. Wenn Sie einen Delay- oder Halleffekt benutzen, wird ab diesem Moment nur der Effektklang ausgegeben (d. h. das Echo oder der Hall).

Transformer

Durch schnelle Bewegungen mit dem Hebel [PAD MOTION/MUTE] können Sie die Stummschaltung schnell ein- und ausschalten und so aus einem dauerhaft anliegenden Eingangssignal Rhythmen erzeugen. Diese DJ-Technik wird z. T. als „Transformer“ bezeichnet.

7. Pad-Bewegungen (Pad Motion)

Mit dem KP2 könne Sie Ihre Touch-Pad-Bewegungen aufzeichnen, und indem Sie den Hebel [PAD MOTION/MUTE] in die Stellung „PAD MOTION“ stellen, können Sie die Bewegungen abspielen.

Aufnahme von Pad-Bewegungen

Die Aufnahme beginnt, sobald Sie den Hebel [PAD MOTION/MUTE] in der Stellung „PAD MOTION“ festhalten und dabei das Touch Pad berühren.

Auch dann, wenn Sie den Finger vom Touch Pad abheben, wird der nachfolgende Zustand weiterhin als Teil Ihrer Bedienung interpretiert und aufgezeichnet.

Daher können Sie auch Aktionen auf dem Touch Pad aufnehmen, bei denen Sie in Abständen darauf tippen. Die Aufnahme endet, wenn Sie den Hebel [PAD MOTION/MUTE] in die Grundstellung (MUTE) bewegen.

Die Aufnahme endet ebenfalls, sobald die maximale Aufnahmedauer (etwa 3,3 Sekunden) erreicht ist.

Wiedergabe von Pad-Bewegungen

Wenn Sie eine Pad-Bewegung aufgenommen haben, schieben Sie den Hebel [PAD MOTION/MUTE] in die Stellung „PAD MOTION“ (ohne das Touch Pad zu berühren), und die aufgenommenen Bewegungen werden abgespielt. Solange Sie den Hebel [PAD MOTION/MUTE] in der Stellung „PAD MOTION“ lassen und das Touch Pad nicht berühren, wird wiederholt die gleiche Bewegung abgespielt.

note Wenn Sie das Touch Pad während der Wiedergabe berühren, beginnt eine neue Aufnahme. Die Aufnahme wird ausgesetzt, wenn Sie auf ein anderes Programm umschalten.

note Der Ein-/Ausschaltzustand der [HOLD]-Taste wird nicht als Teil der Pad-Bewegungen aufgezeichnet. Wenn Sie die [HOLD]-Taste drücken und eine Pad-Bewegung abspielen, wird die Bewegung ab der Stelle angehalten, an der Sie die Wiedergabe gestoppt hatten.

8. Eingabe des BPM-Wertes

Wenn Sie einen BPM-Wert angeben, können Sie die Effekte mit dem Tempo synchronisieren, wenn ein Effektprogramm der Gruppe „BPM FX/PTN“ ausgewählt ist. Einzelheiten zu dem jeweiligen Effektparameter, für den der BPM-Wert gilt, erfahren Sie auf der Liste der Effektprogramme (Tabelle auf separatem Blatt).

Was ist der BPM-Wert?

BPM (Beats Per Minute = Schläge pro Minute) ist das Tempo des Titels, angegeben in der Anzahl von Schlägen (Viertelnoten), die in einer Minute gezählt werden. Ein höherer BPM-Wert bezeichnet ein schnelleres Tempo.

Einstellen des BPM-Wertes

Wenn Sie die BPM kennen, drücken Sie die Taste [TAP/BPM] und stellen Sie den Wert mit dem Programm-/Temporegler

[PROGRAM/BPM] ein. Nach zehn Sekunden ohne weitere Änderungen erscheint wieder die normale Anzeige.

Tap-Tempo-Funktion

Wenn Sie den BPM-Wert nicht kennen, drücken Sie die Taste [TAP/BPM] zwei- oder mehrmals im Rhythmus des laufenden Titels. Ihr „getipptes“ Tempo wird erkannt, und der BPM-Wert erscheint in der Programm-/Tempoanzeige [PROGRAM/BPM].

Auto-BPM-Funktion

Wenn Sie die Taste [TAP/BPM] für längere Zeit drücken, erscheinen drei Punkte in der Programm-/Tempoanzeige, und der Rhythmus des ankommenden Audiosignals wird automatisch erkannt (Auto-BPM-Modus).

Während die Programm-/Tempoanzeige [PROGRAM/BPM] blinkt, läuft die Erkennung des BPM-Wertes. Drücken Sie die Taste [TAP/BPM] erneut, um die automatische Erkennung auszuschalten.

note Sie können BPM auf einen Wert zwischen 80 und 160 einstellen.

MIDI-Sync-Funktion

Der BPM-Wert des KP2 kann auch aus der MIDI Clock eines externen MIDI-Gerätes gewonnen werden. Verbinden Sie die Buchse [MIDI IN] des KP2 mit der MIDI-Ausgangsbuchse des externen MIDI-Gerätes (wie einem Sequenzer), das die MIDI Clock senden kann.

Diese Funktion erlaubt keine Synchronisation der Sequenzdaten mit den Rhythmen des KP2. Wenn Sie zu Sequenzdaten synchronisieren möchten, müssen Sie entweder eine Touch-Pad-On-Meldung an den Anfang jedes Taktes Ihrer Sequenzdaten einfügen, oder das Touch Pad am Anfang jeder Phrase des KP2 antippen, um das Pattern zu starten.

note Wenn Sie möchten, dass der KP2 die MIDI Clock und Touch-Pad-On-Meldungen empfangen soll, schalten Sie in den MIDI-Bearbeitungsmodus (☞Seite 9) ein, und sorgen Sie in den „Einstellungen für Übertragung und

Empfang von MIDI-Meldungen“ (☞Seite 9) dafür, dass diese Meldungen empfangen werden.

note Sie können die Funktionen „Tap Tempo“ oder „Auto BPM“ nicht benutzen, während der KP2 MIDI-Clock-Daten von einem externen MIDI-Gerät empfängt.

9. Speichern von Einstellungen mit den Programmspeichertasten

Der momentane Einstellungszustand des KP2 kann unter einer der Programmspeichertasten [PROGRAM MEMORY 1–8] abgelegt werden, so dass dieser Zustand jederzeit abrufbar ist.

Gespeicherte Daten

- Effektprogramm
 - Ein-/Ausschaltzustand der [HOLD]-Taste sowie die Halteposition (Koordinaten)
 - Einstellung des Effektreglers FX/DEPTH
 - In der Gruppe „BPM FX/PTN“: der eingestellte BPM-Wert
 - In der Gruppe „SAMPLE/PLAY“: die verwendeten Sample-Tasten 1 und 2
- note** Die Effektprogramme 60 und 90–99 speichern nicht den Zustand der [HOLD]-Taste.

Speichern der Daten

(1) Drücken Sie die Programmspeichertaste [PROGRAM MEMORY 1–8], der Sie die momentane Einstellung zuweisen möchten.

(2) Mit dem Programm-/Temporegler [PROGRAM/BPM] können Sie das Effektprogramm auswählen, das beim Drücken der Taste aktiviert werden soll.

note Wenn Sie den Zustand der [HOLD]-Taste speichern möchten, wählen Sie das Programm, schalten Sie die [HOLD]-Taste ein, und berühren Sie das Touch Pad, um die Position anzugeben. Wenn Sie weitere Einstellungen vornehmen möchten, tun Sie dieses jetzt.

(3) Drücken und halten Sie die in Schritt (1) gewählte Programmspeichertaste etwa 2 Sekunden lang – die Einstellungen wurden gespeichert.

Sobald die Einstellungen gespeichert sind, hört die Programm-/Tempoanzeige [PROGRAM/BPM] auf zu blinken.

Abruf gespeicherter Einstellungen

(1) Drücken Sie eine der Programm-speichertasten 1-8 – die unter dieser Taste gespeicherten Einstellungen werden abgerufen.

10. Sampeln und Wiedergeben einer Phrase

Eine Phrase des eingehenden Audiosignals kann unter einer der beiden Sample-Tasten [SAMPLE 1, 2] aufgenommen werden.

Wenn Sie daraufhin ein Programm der Gruppe „SAMPLE/PLAY“ auswählen (Programme Nrn. 90–99), können Sie den Sample abspielen und mit dem Touch Pad die Wiedergabegeschwindigkeit oder die Rückwärtswiedergabe steuern.

Wenn Sie ein Programm aus der Gruppe „SAMPLE/PLAY“ gewählt haben, wird durch Drücken einer der beiden Sample-Tasten die unter dieser Taste aufgenommene Phrase abgespielt.

Für jede Taste können Sie etwa sechs Sekunden lang aufnehmen.

note Die aufgenommenen Phrasen gehen verloren, wenn das Gerät ausgeschaltet wird. Die aufgenommenen Phrasen können nicht gespeichert werden.

Aufnahme (Sampeln)

(1) Drücken Sie die Aufnahme-/Stopptaste [REC/STOP], und die LED dieser Taste zeigt durch Blinken an, dass das Gerät aufnahmebereit ist.

(2) Drücken Sie die Sample-Taste 1 oder 2, für die Sie einen Sample aufnehmen möchten. Dabei wird nicht der dort gespeicherte Sample abgespielt.

(3) Wenn Sie die Aufnahme-/Stopptaste [REC/STOP] drücken, leuchtet deren LED, und die Aufnahme beginnt. Die Aufnahme stoppt, wenn Sie die gleiche Taste nochmals drücken.

note Die Aufnahme stoppt automatisch, sobald die maximale Aufnahmezeit erreicht ist.

note Bei Programmen, die nicht aus der Gruppe „SAMPLE/PLAY“ stammen, können Sie während der Aufnahme das Touch Pad betätigen, und der durch den Effekt bearbeitete Sound wird aufgenommen.

Automatische Aufnahme (AUTO REC)

Sie können das Gerät so einstellen, dass die Aufnahme automatisch beginnt, sobald ein Audiosignal empfangen wird. Dies ist dann praktisch, wenn Sie eine Stimme per Mikrofon aufnehmen.

(1) Halten Sie in Schritt (2) des Aufnahmevorgangs (s. o.) die gewünschte Sample-Taste 1 oder 2 gedrückt, und drücken Sie die Aufnahme-/Stopptaste [REC/STOP]. Die LEDs dieser und der entsprechenden Sample-Taste 1 oder 2 blinken gleichzeitig, um die Aufnahmebereitschaft anzuzeigen.

(2) Die Aufnahme beginnt automatisch, sobald ein Audiosignal erkannt wird. Die Aufnahme stoppt, wenn Sie die Aufnahme-/Stopptaste nochmals drücken. Wiedergabe (Sample abspielen)

Die Art der Wiedergabe hängt ganz davon ab, welches Effektprogramm Sie ausgewählt haben.

Bei einem Programm aus der Gruppe „SAMPLE/PLAY“:

(1) Wählen Sie ein Programm aus der Gruppe „SAMPLE/PLAY“ (Nrn. 90–99).

(2) Drücken Sie die Sample-Taste 1 oder 2, deren Sample Sie spielen möchten. Es erfolgt noch keine Wiedergabe.

(3) Wenn Sie das Touch Pad berühren, wird der Sample entsprechend der angetippten Position abgespielt.

Die Art und Weise, wie die Phrase gespielt wird, hängt vom Programm ab (separates Blatt: Liste der Effektprogramme).

(4) Mit dem Effektregler [FX DEPTH] bestimmen Sie die Wiedergabelautstärke des Samples.

In der Mittelstellung dieses Reglers wird der Sample genauso laut ausgegeben, wie er aufgenommen wurde (1:1).

In Maximalstellung ist während der

Sample-Wiedergabe nur das Sample-Signal zu hören (kein Eingangssignal).

Bei einem Programm aus anderen Gruppen (nicht „SAMPLE/PLAY“):

- (1) Wählen Sie ein Programm aus einer anderen Gruppe als „SAMPLE/PLAY“.
- (2) Drücken Sie eine der Sample-Tasten 1 oder 2, und die aufgenommene Phrase läuft mit normalem Tempo.

Wenn Sie die Taste weiterhin gedrückt halten, läuft die Phrase als Loop (im Kreis). Um die Lautstärke einzustellen, halten Sie die jeweilige Sample-Taste 1 oder 2 gedrückt und drehen Sie am Effekttregler FX DEPTH.

note Während der Sample-Wiedergabe können Sie mit dem Touch Pad Effekte erzeugen.

note Wenn Sie bei gehaltener Sample-Taste die [HOLD]-Taste drücken, wird die Wiedergabe fortgesetzt, so als ob Sie die Sample-Taste weiterhin gedrückt hielten.

Die Haltefunktion (HOLD) wird ausgeschaltet, indem Sie die entsprechende Sample-Taste 1 oder 2 nochmals drücken.

MIDI-Funktionen

Was ist MIDI?

MIDI steht für Musical Instrument Digital Interface und ist ein weltweiter Standard für die Übertragung einer Vielzahl verschiedener Spielinformationen und anderer Daten zwischen elektronisch Musikinstrumenten und Computern.

MIDI-Verbindungen

Für die Übertragung und den Empfang von MIDI-Meldungen werden spezielle MIDI-Kabel verwendet. Verbinden Sie die MIDI-Buchsen am KP2 mit den MIDI-Anschlüssen des externen MIDI-Gerätes, mit dem Sie MIDI-Daten austauschen möchten.

Buchse MIDI IN An dieser Buchse werden MIDI-Meldungen von anderen MIDI-Geräten empfangen. Verbinden Sie diese Buchse mit dem MIDI OUT-Anschluss des externen Gerätes.

Buchse MIDI OUT An dieser Buchse werden MIDI-Meldungen vom KP2 gesendet. Verbinden Sie diese Buchse mit dem MIDI IN-Anschluss des externen Gerätes.

Benutzung von MIDI

Neben dem Einsatz des KP2 als Effektgerät können Sie MIDI-Befehle vom KP2 aus senden und es als „Realtime Controller“ (Steuergerät) für einen Synthesizer oder andere externe MIDI-Geräte verwenden. Sie können das KP2 auch an einen MIDI-Sequencer anschließen und die bei Betätigung des Touch Pad gesendeten MIDI-Befehle aufzeichnen. Wenn Sie die aufgenommenen MIDI-Meldungen dort wieder abspielen, werden Ihre Bedienungsvorgänge am Touch Pad wiedergegeben.

Informationen zu MIDI-Kanälen

Um Informationen unabhängig voneinander an mehrere MIDI-Geräte über ein einziges Kabel übertragen zu können, besitzen MIDI-Datenpakete einen von 16 Kanälen (1–16). Wenn das sendende Gerät auf MIDI-Kanal „1“ eingestellt ist, werden die MIDI-Meldungen empfangsseitig ignoriert, wenn das empfangende Gerät nicht ebenfalls auf MIDI-Kanal „1“ steht.

Informationen zur MIDI-Implementations-tabelle

Die Bedienungsanleitungen vieler MIDI-Geräte enthalten eine so genannte „MIDI-Implementations-tabelle“.

In dieser Tabelle sind alle Arten von MIDI-Befehlen aufgeführt, die von diesem Gerät gesendet oder empfangen werden können. Wenn Sie zwei (oder mehrere) MIDI-Geräte benutzen, vergleichen Sie deren MIDI-Implementations-tabelle, um zu erfahren, welche MIDI-Meldungen diese Geräte untereinander austauschen können.

** Einzelheiten über alle MIDI-Funktionen erhalten Sie in der separaten MIDI-Implementations-tabelle.*

Wenden Sie sich diesbezüglich an Ihren Korg-Händler .

Bearbeitung von MIDI-Daten (MIDI Edit)

Halten Sie die Taste [TAP/BPM] gedrückt und drücken Sie die Aufnahme-/Stoptaste [REC/STOP]. Nach etwa einer Sekunde gelangen Sie in den MIDI-Bearbeitungsmodus, und der MIDI-Kanal blinkt in der Programm-/Tempoanzeige [PROGRAM/BPM].

Einstellen des MIDI-Kanals

Im MIDI-Bearbeitungsmodus zeigt die Programm-/Tempoanzeige [PROGRAM/BPM] den MIDI-Kanal an. Sie können den Programm-/Temporegler [PROGRAM/BPM] benutzen, um den MIDI-Kanal einzustellen.

Einstellungen für Übertragung und Empfang von MIDI-Meldungen

Übertragung und Empfang jeder Art von MIDI-Nachricht kann mit einer der unten aufgeführten Tasten ein- und ausgeschaltet werden (MIDI-Filterfunktion).

Übertragung und Empfang sind aktiviert, wenn die entsprechende LED leuchtet.

Übertragung und Empfang sind deaktiviert, wenn die LED nicht leuchtet.

(Seite 10: Meldungen, die gesendet und empfangen werden können)

note Einige Parameter können nur gesendet, andere nur empfangen werden.

Ändern von Controller-Nummern

Wenn Sie eine der Programmspeichertasten [PROGRAM MEMORY 3–8] gedrückt halten und den Programm-/Temporegler [PROGRAM/BPM] drehen, können Sie Controller-Nummern ändern. Obwohl Sie hier eine bereits verwendete Controller-Nummer auswählen können, ist der gleichzeitige Empfang und die Übertragung von MIDI-Meldungen mit gleicher Controller-Nummer nicht möglich.

note Die vom KP2 gesendeten und empfangenen MIDI-Meldungen können auf die Controller Nummern 1–31 und 64–95 eingestellt werden.

Speichern der veränderten Einstellungen

Drücken und halten Sie im MIDI-Bearbeitungsmodus die Aufnahme-/Stoptaste [REC/STOP] für mindestens eine Sekunde — die geänderten MIDI-Einstellungen wurden gespeichert. Wenn Sie das Gerät ausschalten, ohne zu speichern, bleiben alle Einstellungen im ursprünglichen Zustand.

Verlassen des MIDI-Bearbeitungsmodus

Sie kehren in den normalen Bedienungsstatus zurück, sobald Sie das Touch Pad berühren oder indem Sie einfach zehn Sekunden lang nichts ändern.

Speichern Ihrer Einstellungen

Sie können die Inhalte Ihrer Programme und die Einstellungen der Controller-Nummern des MIDI-Bearbeitungsmodus' speichern, indem Sie diese als so genannte „SysEx“-Meldungen (systemexklusive Meldungen) an ein externes MIDI-Gerät senden und diese dort speichern. Näheres über die SysEx-Meldungen, die das KP2 sendet und empfängt, erfahren Sie in der separaten MIDI-Implementationstabelle.

Meldungen, die gesendet und empfangen werden können

Mit den Werkseinstellungen können die folgenden MIDI-Meldungen übertragen und empfangen werden.

Durch Bedienungsvorgänge gesendete Daten	Gesendete MIDI-Befehle	Gesendete Tastenzustände (EIN/AUS)
Touch Pad X-Achse	Effektparameter 1 (Controller-Nr. 12) *1, *2	Programmspeicher 4
Touch Pad Y-Achse	Modulationstiefe 1 (Controller-Nr. 1) Y=5-9	Programmspeicher 1
	Modulationstiefe 2 (Controller-Nr. 2) Y=5-1	Programmspeicher 2
	Effektparameter 2 (Controller-Nr. 13) *1, *2	Programmspeicher 5
Touch Pad X+Y-Achse	Effektanteil 3 (Controller-Nr. 93) *1	Programmspeicher 3
Touch Pad ein/aus	Effektanteil 2 (Controller-Nr. 92) *1, *2	Programmspeicher 6
FX DEPTH	Effektanteil 4 (Controller-Nr. 94) *1, *2	Programmspeicher 7
MUTE	Effektanteil 5 (Controller-Nr. 95) *1, *2	Programmspeicher 8
Programmwechsel	Programmwechsel (00-99) *2	HOLD (Halten)

Für Bedienungsvorgänge empfangene Daten	Empfangene MIDI-Befehle	Empfangene Tastenzustände (EIN/AUS)
Touch pad X-Achse	Effektparameter 1 (Controller-Nr. 12) *1, *2	Programmspeicher 4
Touch pad Y-Achse	Effektparameter 2 (Controller-Nr. 13) *1, *2	Programmspeicher 5
Touch Pad ein/aus	Effektanteil 2 (Controller-Nr. 92) *1, *2	Programmspeicher 6
FX DEPTH	Effektanteil 4 (Controller-Nr. 94) *1, *2	Programmspeicher 7
MUTE	Effektanteil 5 (Controller-Nr. 95) *1, *2	Programmspeicher 8
Programmwechsel	Programmwechsel (00-99) *2	HOLD (Halten)
BPM-Wert	MIDI Clock	Sample 1

*1: Die gesendeten und empfangenen MIDI-Meldungen können auf die Controller -Nummern 1-31 und 64-95 sowie PITCH BEND eingestellt werden. () ist werkseitig so eingestellt.

*2: Die Einstellungen „Ena“/„Dis“ (Aktivieren/Deakt.) und „CC#“ (Controller -Nummer) sind für Übertragung und Empfang immer gleich.

note Die Controller -Änderungen für die Touch-Pad-Y -Achse Y -5-9 und Y -5-1 sowie für die Touch-Pad-X+Y Achse können gesendet, jedoch nicht empfangen werden. Schalten Sie daher bei der Aufnahme von Controller -Änderungen in einem Sequenzer die Programmspeichertasten 1-3 aus, so dass keine überflüssigen MIDI-Meldungen übertragen werden.

 Einmal eingestellte Controller -Nummern lassen sich nicht an anderer Stelle ändern.

Technische Daten

Anzahl der Programme: 100

Eingänge: Mikrofoneingang/Klinkenbuchse (mono), Plattenspielereingang/Cinch-Buchsen, Line-Eingang/Cinch-Buchsen

Ausgänge: Line-Ausgang/Cinch-Buchsen, Kopfhörerausgang/Klinkenbuchse (stereo)

MIDI: IN, OUT

Stromversorgung: 2 V Gleichspannung, 700 mA

Mitgeliefertes Zubehör: Netzadapter, Schutzfolie für das Touch Pad

Gewicht: 1,1 kg

Abmessungen: 204(B) X 207(T) X 48(H) mm

— Die technischen Daten sowie das äußere Erscheinungsbild können sich im Zuge der Fortentwicklung jederzeit ändern.

