

Appareil photo numérique Digital Camera

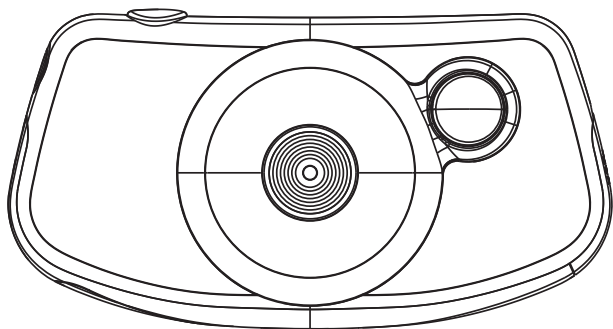

MODE D'EMPLOI - INSTRUCTION MANUAL

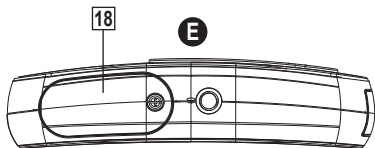
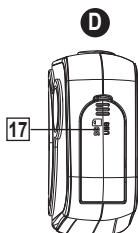
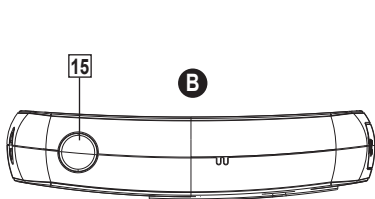
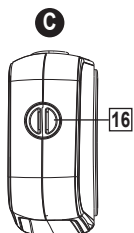
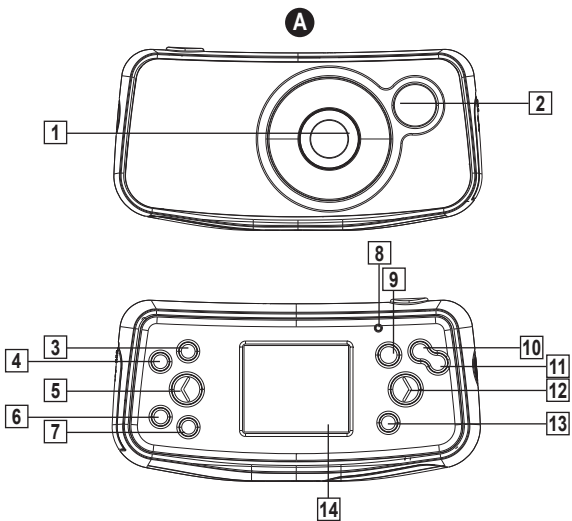

DESCRIPTION DE L'APPAREIL PHOTO

Voir image A :

1. Objectif
2. Flash
3. Touche Mode
4. Touche Flash
5. Touche Gauche
6. Touche Menu
7. Touche Encadrement
8. Témoin lumineux LED
9. Touche POWER (mise en marche)
10. Touche Haut/Zoom avant
11. Touche Bas/Zoom arrière
12. Touche Droite
13. Touche OK
14. Ecran LCD

Voir image B :

15. Déclencheur

Voir image C :

16. Fixation de la dragonne

Voir image D :

17. Port USB / Fente d'insertion de la carte mémoire SD

Voir image E :

18. Compartiment des piles

CONTENU DE L'EMBALLAGE

- 1 x appareil photo numérique DJ053
- 1 x câble USB
- 1 x dragonne
- 1 x CD-ROM d'installation
- 1 x mode d'emploi

AVERTISSEMENT : les éléments d'emballages tels que ruban adhésif, films plastiques, attaches métalliques et étiquettes ne font pas partie de ce produit. Pour la sécurité de votre enfant ils doivent être retirés et jetés.

Voir image E :

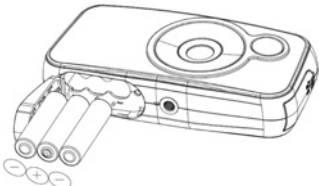
1. Vérifiez que l'appareil photo est éteint.
2. Avec un tournevis, ouvrez le couvercle du compartiment des piles situé au-dessous de l'appareil.
3. Insérez 3 piles de type 1,5V LR03/AAA  (non fournies) en suivant bien les polarités telles qu'indiquées au fond du compartiment des piles, et selon le schéma ci-contre.
4. Refermez le compartiment des piles et revissez bien la vis.

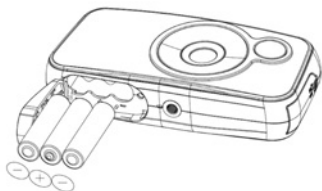

Ne pas recharger les piles non rechargeables. Retirer les accumulateurs du produit avant de les recharger. Ne charger les accumulateurs que sous la surveillance d'un adulte. Ne pas mélanger différents types de piles ou accumulateurs, ou des piles et accumulateurs neufs et usagés. Les piles et accumulateurs doivent être mis en place en respectant la polarité. Les piles et accumulateurs usagés doivent être enlevés du produit. Les bornes d'une pile ou d'un accumulateur ne doivent pas être mises en court-circuit. Ne pas jeter les piles au feu. Retirer les piles en cas de non utilisation prolongée.

ATTENTION : D'importantes interférences électromagnétiques ou des décharges électrostatiques peuvent provoquer un dysfonctionnement ou une perte de données. Si l'appareil ne fonctionne pas correctement, enlevez puis remettez les piles.

Remarque importante : Tous les fichiers enregistrés dans la mémoire interne de l'appareil s'effacent lorsque les piles sont remplacées ou quand vous éteignez l'unité. Assurez-vous de transférer les fichiers sur votre ordinateur avant cette manipulation.

Voir image D.

Il faut insérer une carte mémoire de type SD (capacité de 8 Go maximum, vendue séparément) pour pouvoir mettre en mémoire vos fichiers.

1. Eteignez l'appareil photo.
2. Ouvrez le compartiment du port USB/ de la fente d'insertion de la carte SD.
3. Poussez fermement la carte SD dans la fente correspondante jusqu'à ce que vous entendiez un clic. Refermez ensuite le compartiment.
4. Allumez l'appareil photo et normalement l'icône  de carte SD s'affichera à l'écran.



Remarque :

- Pour retirer la carte, poussez-la légèrement dans la fente pour la faire ressortir de l'appareil.
- Eteignez toujours l'appareil photo lorsque vous insérez ou retirez une carte mémoire.
- Nous vous recommandons d'acheter une carte SD de bonne qualité.

INSTALLATION DU LOGICIEL ET DU PILOTE DE L'APPAREIL PHOTO

Suivez les étapes décrites ci-dessous pour installer le pilote de l'appareil photo sur votre système informatique.

1. Insérez le CD d'installation (fourni) dans votre lecteur de CD-ROM. La lecture du CD démarre automatiquement et le menu principal s'affiche.
2. Cliquez sur "Installer Pilote" <Install Driver>, puis suivez les instructions pour installer le pilote de l'appareil photo.
3. Une fois le pilote installé, vous devez redémarrer votre ordinateur.
4. Cliquez sur 'ArcSoft MediaImpression'. S'affichera alors un menu qui vous permet de choisir la langue d'installation <Choose Setup Language>. Choisissez la langue qui vous convient et cliquez sur 'OK'. Suivez les instructions pour installer 'ArcSoft MediaImpression' sur votre système informatique. Ce programme offre de multiples fonctions pour la modification et l'impression des photos.

5. Une fois l'installation terminée, veuillez redémarrer votre ordinateur.

Remarque :

- Si la lecture du CD ne démarre pas automatiquement, cliquez sur 'Démarrer', 'Exécuter', saisissez 'D:\autorun.exe' dans la fenêtre de dialogue d'Exécuter (où D:\ est l'adresse de votre lecteur CD-ROM) puis appuyez sur Entrée.
- Le pilote doit être installé avant de télécharger les images / vidéos de l'appareil photo ou avant de l'utiliser en tant que webcam.
- Vérifiez que l'appareil photo n'est pas branché à l'ordinateur avant d'installer le pilote et le programme.





MISE EN MARCHÉ ET ARRÊT DE L'APPAREIL PHOTO

Appuyez sur la touche de mise en marche POWER pour allumer ou éteindre l'appareil photo. Lorsque vous allumez l'appareil photo, l'écran LCD s'éclaire.

Remarque : l'appareil photo s'éteint automatiquement après une période de non-utilisation. Voir l'option 'Economie d'énergie' <'Power Save'> dans les réglages du menu (Mode Photo) pour savoir comment régler la durée de veille avant extinction automatique.

PASSER D'UN MODE A L'AUTRE

Lorsque l'appareil photo est allumé, appuyez sur la touche MODE pour passer d'un mode à l'autre comme suit :

-  Mode Photo – pour prendre des photos
-  Mode Lecture – pour voir et modifier les fichiers
-  Mode Vidéo – pour enregistrer des fichiers vidéo
-  Mode Audio – pour enregistrer des fichiers audio

PRENDRE DES PHOTOS (Mode Photo)

Allumez l'appareil photo pour accéder au Mode Photo et prendre des photos.

Prendre une photo

Appuyez sur le DÉCLENCHÉUR pour prendre une photo. Le témoin lumineux LED s'allume et le nombre de photos pouvant encore être prises à cette résolution s'affiche sur l'écran LCD.

Remarque : Si la carte SD insérée dans l'appareil photo est pleine, l'appareil photo émet deux bips si vous essayez de prendre encore une photo. Veillez à transférer toutes vos photos sur votre ordinateur.

Zoom



1. Pour faire un zoom avant, appuyez sur la touche ZOOM AVANT.
2. Pour faire un zoom arrière, appuyez sur la touche ZOOM ARRIÈRE.  apparaît et le niveau d'agrandissement s'affiche au-dessus de cette icône.

Touche Encadrement

Utilisez cette fonction pour ajouter l'un des 4 cadres différents à vos photos. En Mode Photo, appuyez sur la touche "Encadrement" plusieurs fois pour changer de cadre.

Fonction Flash

Pour utiliser le flash, appuyez plusieurs fois sur la touche FLASH jusqu'à ce que le réglage désiré s'affiche par une icône sur l'écran :

	Flash activé
	Flash automatique
	Flash désactivé

Remarque : le flash ne fonctionne pas en cas de piles faibles.

Minuterie et prise de photos en rafale

1. Appuyez sur la touche Menu.
2. Appuyez sur les touches HAUT ou BAS pour sélectionner 'Mode prise de vue' <'Capture Mode'> et appuyez sur la touche OK pour confirmer.
3. Appuyez sur les touches HAUT ou BAS pour sélectionner 'Désactivé' <Off>, 'Minuterie 2s' <Self-timer 2S>, 'Minuterie 10s' <Self-timer 10S> ou 'Rafale' <Continues> (prend trois photos à la suite) et appuyez sur la touche OK pour confirmer.
4. Appuyez sur la touche Menu pour retourner au Mode Photo puis appuyez sur le DÉCLENCHEUR pour démarrer le compte à rebours et prendre une photo automatiquement.

5. Pour désactiver la fonction Minuterie, répétez les étapes ci-dessus et sélectionnez 'Désactivé' <Off> à l'étape 3. Si vous éteignez votre appareil photo, la fonction Minuterie sera automatiquement désactivée.
6. Pour activer la fonction de prise en rafale et prendre 3 photos à la suite d'une seule pression sur le DÉCLENCHÉUR, répétez les étapes 1-4 mais choisissez 'Rafale' <Continues> à l'étape 3.
7. Vous pouvez sortir de ces options à tout moment, en appuyant sur la touche Menu.

MENU REGLAGES (Mode Photo)

Changer les réglages du menu

1. Appuyez sur la touche Menu pour accéder aux menus.
2. Appuyez sur GAUCHE ou DROITE pour sélectionner un menu.
3. Appuyez sur HAUT ou BAS pour sélectionner un réglage et appuyez sur OK pour confirmer.
4. Utilisez HAUT ou BAS pour modifier un réglage et appuyez sur OK pour confirmer.
5. Appuyez sur la touche Menu pour sortir des menus.

Menu Réglages

1. Résolution

Permet de choisir la résolution de l'image. Plus elle est élevée, plus elle est gourmande en mémoire, ce qui réduit d'autant le nombre total de photos que vous pouvez conserver.

2. Qualité

Choisissez un niveau de qualité moindre pour limiter la taille de l'image, ce qui vous permettra de prendre plus de photos.

3. Luminosité <Metering>

Modifie la sensibilité pour changer la luminosité de l'image.

4. Balance des blancs

Pour adapter la prise de vue au type de source lumineuse.

5. Exposition

Contrôle le degré de luminosité des photos.

6. Mode Prise de vue <Capture mode>

Permet de prendre une photo avec minuterie ou de prendre plusieurs clichés en rafale (pour prendre trois photos consécutives en appuyant une seule fois sur le DÉCLENCHEUR).

7. Effets

Change les couleurs pour obtenir un cliché noir et blanc ou sépia.

8. Date <Date stamp>

Cette fonction permet d'ajouter la date de prise de vue sur les clichés.

Menu Outils

1. Visionnage auto <Auto review>

Cette fonction permet d'afficher la photo que vous venez de prendre pendant 1 ou 3 secondes, ou bien vous pouvez désactiver cette fonction.

2. Fréquence <Power frequency>

Une fréquence plus élevée augmente la vitesse d'obturation, de telle sorte que cela réduit les fluctuations de lumière dues par exemple à un éclairage néon. Choisissez '50Hz' ou '60Hz'.

3. Economie d'énergie <Power save>

Pour régler l'extinction automatique de l'appareil photo lorsqu'il n'est pas utilisé pendant 1, 3 ou 5 minutes.

4. Date et heure

Permet de régler la date, l'heure et le format d'affichage année/mois/jour. Pour régler l'horloge et la date, utilisez HAUT ou BAS pour changer une valeur et GAUCHE ou DROITE pour passer au réglage suivant.

5. Langue

Choisissez une langue d'affichage parmi les 7 disponibles (anglais, français, allemand, italien, espagnol, portugais et néerlandais).

6. USB

Permet de sélectionner le mode 'MSDC' (USB) pour le transfert des fichiers photo ou vidéo ou le mode 'PCCAM' pour utiliser l'appareil photo comme une webcam.

7. Format

Pour reformater la carte mémoire afin de garantir sa compatibilité avec cet appareil photo. **Attention** : le formatage effacera définitivement tout fichier présent sur la carte (photos et vidéos notamment), même si elles ont été protégées contre l'effacement.

8. Défaut <Reset all>

Réinitialise l'appareil photo par le rétablissement des réglages par défaut (réglages usine).

FILMER UN CLIP VIDEO (Mode Vidéo)

1. Mettez en marche l'appareil photo et appuyez sur MODE plusieurs fois jusqu'à ce que l'icône de vidéo  apparaisse. La durée maximale d'enregistrement vidéo restante s'affiche en haut à droite de l'écran.
2. Appuyez sur le DÉCLENCHEUR pour démarrer l'enregistrement vidéo. La durée d'enregistrement s'affiche à l'écran.
3. Appuyez sur DROITE pour mettre en pause ou reprendre l'enregistrement vidéo.
4. Appuyez sur le DÉCLENCHEUR pour arrêter l'enregistrement vidéo et sauvegarder automatiquement le fichier correspondant en format AVI.

Remarque :

- Le flash ne fonctionne pas en mode vidéo..
- Les vidéos sont sauvegardées sous le format AVI. Vous pouvez utiliser Media player ou Quicktime pour les regarder sur votre ordinateur.
- La longueur des clips vidéo peut changer en fonction de l'espace mémoire disponible sur la carte SD.

MENU REGLAGES (Mode Vidéo)

Changer les réglages du menu (même chose qu'en mode Photo)

Menu Réglages

1. Taille vidéo <Movie size>

Permet de choisir la taille en pixels de la vidéo enregistrée.

2. Cadence de prise de vue <Frame rate>

Spécifie le nombre d'images prises. Pour une qualité optimale choisissez 'Elevée' <High>.

3. Luminosité <Metering>

Modifie la sensibilité pour changer la luminosité de l'image.

4. Balance des blancs

Pour adapter la prise de vue au type de source lumineuse.

Menu Outils

Veillez vous référer à la section correspondante dans le paragraphe 'MENU REGLAGES (Mode Photo)'.

ENREGISTER UN CLIP AUDIO (Audio Mode)

1. Mettez en marche l'appareil photo et appuyez sur MODE plusieurs fois jusqu'à ce que l'icône audio  apparaisse. La durée maximale restante pour l'enregistrement audio s'affiche en haut à droite de l'écran.
2. Appuyez sur le DÉCLENCHEUR pour démarrer l'enregistrement. La durée d'enregistrement audio s'affiche à l'écran.
3. Appuyez sur DROITE pour mettre en pause ou reprendre l'enregistrement.
4. Appuyez sur le DÉCLENCHEUR pour arrêter l'enregistrement et sauvegarder automatiquement le fichier correspondant.

Remarque : l'appareil photo ne comporte pas de haut-parleur. Vous pouvez écouter vos fichiers audio sur un PC ou votre télévision.

MODE LECTURE

Pour lire vos fichiers

1. Mettez en marche l'appareil photo et appuyez sur MODE plusieurs fois jusqu'à ce que l'icône du Mode Lecture photo/vidéo  apparaisse.
2. Utilisez GAUCHE ou DROITE pour afficher la photo ou vidéo précédente ou suivante.
3. Pour voir vos fichiers sous forme de miniatures, appuyez sur BAS. Utilisez GAUCHE/DROITE/HAUT/BAS pour sélectionner une miniature et appuyez sur OK pour y avoir accès.

4. Pour agrandir ou réduire une photo, appuyez sur ZOOM AVANT ou ZOOM ARRIÈRE.
5. Pour regarder une vidéo :
 - Appuyez sur FLASH pour lancer la lecture.
 - Appuyez sur GAUCHE pour effectuer un retour rapide.
 - Appuyez sur DROITE pour effectuer une avance rapide.
 - Appuyez sur HAUT pour mettre en pause ou pour reprendre la lecture de la vidéo.
 - Appuyez sur REGLAGES pour retourner au mode Lecture.
6. Appuyez sur MODE à toute moment pour retourner au Mode Photo.

Remarque : 'Pas de fichiers' <No file> s'affiche s'il n'y a aucun fichier sauvegardé.

Protéger les fichiers contre l'effacement

1. Pour protéger un fichier d'un effacement accidentel, passez en Mode Lecture et utilisez GAUCHE ou DROITE pour afficher la photo ou la vidéo désirée.
2. Appuyez sur la touche Menu et utilisez HAUT ou BAS pour sélectionner 'Verrouiller' <Lock>. Appuyez sur OK pour confirmer.
3. Utilisez HAUT ou BAS pour sélectionner 'Verrouiller/Déverrouiller Un' <Lock/Unlock One>, ou 'Verrouiller tout' <Lock All> puis appuyez sur OK pour confirmer.
4. Utilisez HAUT ou BAS pour sélectionner 'Oui' et appuyez sur OK pour confirmer.
5. Pour enlever la protection suivez les mêmes étapes 1-4 ci-dessus et sélectionnez 'Verrouiller/Déverrouiller Un' <Lock/Unlock One> ou 'Déverrouiller tout' <Unock All> à l'étape 3.

Effacer des fichiers

1. En mode Lecture, utilisez GAUCHE ou DROITE pour afficher les fichiers désirés. Vous pouvez également appuyer sur BAS pour afficher les miniatures puis utilisez HAUT/BAS/GAUCHE/DROITE pour sélectionner une photo et appuyez sur OK pour confirmer.
2. Appuyez sur la touche Menu et utilisez HAUT ou BAS pour sélectionner 'Effacer' <Delete>. Appuyez sur OK pour confirmer.
3. Utilisez HAUT ou BAS pour sélectionner 'Un', ou 'Tout' et appuyez sur OK pour confirmer.
4. Utilisez HAUT ou BAS pour sélectionner 'Oui' ou 'Non' et appuyez sur OK pour confirmer.

Diaporama

1. En mode Lecture, utilisez GAUCHE ou DROITE pour afficher la photo à partir de laquelle vous souhaitez démarrer le diaporama.
2. Appuyez sur la touche Menu et utilisez HAUT ou BAS pour sélectionner 'Diaporama'. Appuyez sur OK pour confirmer.
3. Vous pouvez, si vous le souhaitez, modifier l'intervalle de temps entre deux photos ou la même photo répétée : utilisez HAUT ou BAS pour sélectionner l'une des options correspondantes puis appuyez sur GAUCHE ou DROITE pour modifier le réglage.
4. Utilisez HAUT ou BAS pour sélectionner 'Départ' <Start> et appuyez sur OK pour lancer le diaporama.
5. Appuyez sur HAUT pour mettre en pause ou pour reprendre le diaporama.

Modification de fichiers (photos seulement)

Effets spéciaux

1. En mode Lecture, utilisez GAUCHE ou DROITE pour afficher la photo désirée.
2. Appuyez sur la touche Menu et utilisez HAUT ou BAS pour sélectionner 'Effets'. Appuyez sur OK pour confirmer.
3. Utilisez HAUT ou BAS pour sélectionner 1 des 11 effets disponibles et appuyez sur OK pour confirmer.

Distorsion

1. En mode Lecture, utilisez GAUCHE ou DROITE pour afficher la photo désirée.
2. Appuyez sur la touche Menu et utilisez HAUT ou BAS pour sélectionner 'Distorsion'. Appuyez sur OK pour confirmer.
3. Utilisez HAUT ou BAS pour sélectionner 1 des 12 types de distorsions disponibles et appuyez sur OK pour confirmer.

Rotation

1. En mode Lecture, utilisez GAUCHE ou DROITE pour afficher la photo désirée.
2. Appuyez sur la touche Menu et utilisez HAUT ou BAS pour sélectionner 'Rotation' <Rotate>. Appuyez sur OK pour confirmer.
3. Dans le menu de rotation, appuyez sur OK plusieurs fois pour faire tourner la photo.
4. Lorsque vous avez obtenu l'angle de rotation que vous désiriez, utilisez HAUT ou BAS pour sélectionner 'Sauvegarder' <Save> et appuyez sur OK pour confirmer.

Redimensionner

1. En mode Lecture, utilisez GAUCHE ou DROITE pour afficher la photo désirée.
2. Appuyez sur la touche Menu et utilisez HAUT ou BAS pour sélectionner 'Redimensionner' <Resize>. Appuyez sur OK pour confirmer.
3. Utilisez HAUT ou BAS pour sélectionner la taille désirée et appuyez sur OK pour confirmer.

TELECHARGER VOS FICHIERS PHOTO, AUDIO ET VIDEO

Pour télécharger vos fichiers photos, vidéo et audio, l'appareil photo doit être en mode MSDC.

Téléchargement manuel

1. Branchez l'appareil photo sur votre ordinateur via le câble USB fourni. Si nécessaire appuyez sur la touche BAS pour sélectionner 'MSDC' sur l'écran LCD.
2. Une fenêtre pop-up s'ouvre : sélectionnez 'Copier les images sur un dossier de mon ordinateur' <Copy pictures to a folder on my computer> et cliquez sur 'OK' pour télécharger vos fichiers photos, vidéo et audio.
3. Suivez les instructions données à l'écran sur l'ordinateur jusqu'à ce qu'on vous informe que le transfert est terminé.

OU vous pouvez suivre l'étape 1 ci-dessus puis :

1. Cliquez sur 'Démarrer' sous Windows.
2. Cliquez sur l'icône du 'Poste de travail'.
3. Cliquez sur 'Disque amovible', puis 'DCIM' pour voir les fichiers stockés sur votre carte SD. Vos fichiers photos, audio et vidéos sont stockés dans un sous-dossier appelé '100IMAGEDCIM'.
4. Vous pouvez copier et coller ces fichiers dans n'importe quel répertoire et dossier de votre ordinateur.

Téléchargement avec 'ArcSoft MediaImpression'

1. Branchez l'appareil photo sur votre ordinateur via le câble USB fourni.
2. Lancez l'application 'ArcSoft MediaImpression' en cliquant sur le raccourci  Cliquez sur le bouton 'Importer' de l'écran du menu principal.

3. Dans l'écran d'importation, cliquez sur le menu déroulant pour la sélection de la source Media <'Get Media From'> dans la colonne de gauche et choisissez le 'Disque amovible' de l'appareil photo.

Remarque : veillez à bien sélectionner 'Disque amovible' sinon vous ne pourrez pas télécharger vos fichiers photo/vidéo/audio.

4. Ensuite, dans Dossier cible ('Destination Folder'), choisissez l'emplacement souhaité pour sauvegarder les fichiers transférés de l'appareil photo. Cliquez sur le dossier jaune pour naviguer et trouver un nouvel emplacement de stockage. Vous pouvez aussi modifier le nom d'un sous-dossier, les options d'importations et mettre un label.
5. Choisissez les fichiers que vous souhaitez télécharger. Vous pouvez cliquer sur le bouton au bas de l'écran pour 'Sélectionner Tout' ou 'Désélectionner Tout', ou vous pouvez garder enfoncée la touche CTRL de votre ordinateur et cliquer sur plusieurs fichiers différents pour les sélectionner ou les désélectionner.
6. Cliquez sur 'Importer' pour lancer le transfert des fichiers.
7. Cliquez sur le bouton 'Terminé' pour transférer les photos de votre appareil photo au dossier cible.

Remarque : vous pouvez à tout moment retourner à la page du menu principal en cliquant sur l'image de maison dans le coin gauche de l'écran.

MODE WEBCAM

Si vous le branchez sur un PC, votre appareil photo peut être utilisé en tant que webcam.

Remarque : l'appareil photo doit être en mode Webcam..

Mode Webcam

1. Mettez en marche l'appareil photo.
2. Branchez la webcam sur votre ordinateur avec le câble USB fourni.
3. Appuyez sur BAS pour sélectionner 'PCCAM'.
4. Faites un double-clic sur l'icône  sur votre Bureau.
5. Lorsque vous utilisez cette fonction pour la première fois, sélectionnez l'option 'Prévisualisation' <Preview> comme illustré ci-contre.
6. Choisissez 'Taille image vidéo' <'Video Capture Pin'> si vous souhaitez changer la taille de l'image produite.

Messagerie instantanée (Chat)

Vous pouvez utiliser votre appareil photo en tant que webcam pour votre application de messagerie instantanée préférée (Yahoo Messenger, MSN Messenger, Skype...).

Exemple :

1. Mettez l'appareil photo en mode Webcam et branchez-le sur votre ordinateur, puis lancez MSN Messenger.
2. Sur l'interface de MSN, choisissez 'Actions', puis 'Vidéo / Démarrer une conversation vidéo'.
3. Choisissez la personne avec laquelle vous souhaitez communiquer, et appuyez sur 'OK'.

GUIDE DE DEPANNAGE

Q : Mon appareil photo ne s'allume pas lorsque j'appuie sur la touche POWER. Qu'est-ce que je fais ?

R :

1. Vérifiez que les piles ont été installées correctement.
2. Insérez des piles neuves ou des piles rechargeables pleines dans votre appareil photo.

Q : Je ne vois rien sur l'écran LCD. Qu'est-ce que je fais ?

R :

1. Votre appareil photo s'est probablement éteint automatiquement pour économiser son énergie. Appuyez sur POWER et regardez s'il s'allume.
2. Les piles sont peut-être faibles. Insérez des piles neuves ou des piles rechargeables pleines dans votre appareil photo.
3. Vérifiez que les piles ont été installées correctement.

Q : Pourquoi est-ce que rien ne se passe lorsque j'appuie sur le déclencheur ?

R :

1. L'appareil photo est peut-être toujours occupé à traiter une action précédente, par exemple il se peut qu'il soit en train de recharger le flash ou bien de sauvegarder, copier ou effacer une photo. Attendez quelques secondes et essayez à nouveau.

2. La carte SD de l'appareil est peut-être pleine. Dans ce cas, il faudra effacer quelques photos de votre appareil. Veillez à transférer les photos que vous souhaitez conserver sur votre ordinateur avant de les effacer.
3. Le compte à rebours de la minuterie est peut-être activé.

Q : Pourquoi est-ce que mes photos ne sont pas nettes ?

R :

1. L'objectif est peut-être sale. Soufflez doucement sur la lentille pour en faire partir la poussière puis essuyez avec un chiffon doux, propre et sans produit chimique.
2. Veillez à garder l'appareil bien stable jusqu'à ce que la lumière LED rouge soit éteinte.
3. Il se peut que vous soyez trop près du sujet photographié. Essayez de vous éloigner.

Q : Mes photos sont trop sombres, pourquoi ?

R :

1. Le flash est peut-être désactivé. Référez-vous à la section "PRENDRE DES PHOTOS" pour voir comment régler le flash.
2. Il faut peut-être vous rapprocher de votre sujet, ou peut-être votre sujet devrait se déplacer vers un endroit plus éclairé.
3. Le réglage de l'exposition ou de la balance des blancs n'est pas adapté à votre environnement. Voyez le paragraphe concernant le "MENU REGLAGES" sur comment changer ces réglages.

Q : Mes photos sont trop claires, pourquoi ?

R :

1. Vous n'avez peut-être pas besoin de flash. Référez-vous à la section "PRENDRE DES PHOTOS" pour voir comment changer le réglage du flash.
2. Le réglage de l'exposition ou de la balance des blancs n'est pas adapté à votre environnement. Voyez le paragraphe concernant le "MENU REGLAGES" sur comment changer ces réglages.

Q : Qu'est-ce que je dois faire quand apparaît le message d'erreur pour la carte SD ?

R :

Vérifiez le mode d'emploi de la carte mémoire pour vous assurer de sa compatibilité, et vérifiez qu'elle a été formatée correctement par votre appareil photo.

Q : J'ai pris des photos mais mon ordinateur ne reconnaît pas mon appareil photo. Comment faire ?

R :

1. Vérifiez que vous avez effectivement pris des photos. Appuyez sur le déclencheur plusieurs fois pour prendre quelques clichés test et essayez de les transférer de nouveau.
2. Utilisez toujours le câble USB fourni avec cet appareil photo. Vérifiez qu'il est correctement branché sur l'ordinateur et l'appareil photo.
3. Laissez un peu de temps à votre ordinateur pour reconnaître le dispositif USB. Essayez d'actualiser la liste des matériels jusqu'à ce que vous voyiez apparaître le disque amovible.

Si l'ordinateur ne reconnaît pas le nouveau matériel, vérifiez le paragraphe des SPECIFICATIONS TECHNIQUES pour voir si votre système informatique remplit les critères de compatibilité.

SPECIFICATIONS TECHNIQUES

Capteur d'image	Capteur CMOS 5M
Résolution photo	2592 x 1944 Pixels (5M) 2048 x 1536 Pixels (3M) 1024 x 768 Pixels (0.8M) 640 x 480 Pixels (VGA)
Résolution vidéo	720 x 480 Pixels (D1) 640 x 480 Pixels (VGA) 320 x 240 Pixels (QVGA)
Formats de fichiers	JPEG / AVI
Mémoire externe	Carte SD / MMC (8 Go maximum)
Ecran LCD	TFT 1,8 pouces / 4,6 cm
Lentille d'objectif	f=6.5mm, F3.1
Zoom	Oui
Exposition	-2.0EV à +2.0EV
Balance des blancs	Auto, Plein jour <Daylight>, Nuageux <Cloudy>, Néon <Fluorescent>, Intérieur <Bulb>
Déclenchement	Déclencheur électronique
Prise en rafale	Oui
Flash	Auto / Flash activé / Flash désactivé
Minuterie	Déclenchement après 2 ou 10 secondes
Microphone	Intégré
Interface	USB 2.0
Configuration système	Windows 98SE / ME / 2000 / XP / Vista / Win7 (fonction Webcam non compatible avec Win7)
Piles	3 x AAA
Température de fonctionnement	0-40°C

ENTRETIEN

N'utilisez qu'un chiffon doux et légèrement humide pour nettoyer cet appareil. N'utilisez pas de détergent. N'exposez pas l'appareil à la lumière directe du soleil ni à d'autres sources de chaleur. Ne le plongez pas dans l'eau. Ne le démontez pas et ne le laissez pas tomber. N'essayez pas de le tordre ou de le plier.

GARANTIE

REMARQUE : veuillez conserver ce mode d'emploi, il contient des informations importantes.

Ce produit est couvert par notre garantie de 1 an. Pour faire valoir la garantie ou faire appel à notre service après-vente, veuillez contacter le point de vente et fournir une preuve d'achat. Notre garantie porte sur les matériaux ou les défauts d'installation attribuables au fabricant, et exclut l'usure consécutive à la non observation des instructions du mode d'emploi ou le non respect des conditions d'utilisation du matériel (tentative de démontage, exposition à la chaleur ou à l'humidité, etc.).

Référence : DJ053series

Conçu en Europe – Fabriqué en Chine

©2010 Lexibook®

©Disney / Pixar

©Disney

LEXIBOOK S.A,
2, avenue de Scandinavie,
91953 Courtaboeuf Cedex
France

Assistance technique : 0892 23 27 26 (0,34 € TTC/Min)

www.lexibook.com



Ce produit n'est pas un jouet.



Informations sur la protection de l'environnement

Tout appareil électrique usé est une matière recyclable et ne devrait pas faire partie des ordures ménagères ! Nous vous demandons de bien vouloir nous soutenir en contribuant activement au ménagement des ressources et à la protection de l'environnement en déposant cet appareil dans des sites de collecte (si existants).



GETTING TO KNOW YOUR CAMERA**Please refer to image A.**

1. Lens
2. Flash
3. Mode button
4. Flash button
5. Left button
6. Menu button
7. Photo frame button
8. LED
9. Power button
10. Up/Zoom in button
11. Down/Zoom out button
12. Right button
13. OK button
14. LCD screen

Please refer to image B.

15. Shutter button

Please refer to image C.

16. Camera strap holder

Please refer to image D.

17. USB connector port/SD card slot

Please refer to image E.

18. Battery compartment

CONTENTS OF THE PACKAGING

- 1 x DJ053series digital camera
- 1 x USB cable
- 1 x hand strap
- 1 x installation CD-ROM
- 1 x instruction manual

WARNING: All packaging materials, such as tape, plastic sheets, wire ties and tags are not part of this product and should be discarded for your child's safety.

INSERTING NEW BATTERIES

Please refer to image E.

1. Make sure the camera is off.
2. Using a screwdriver, open the battery door located under the unit.
3. Insert 3 x LR03/AAA 1,5V type batteries  (not included) observing the polarity indicated inside the battery compartment and as per the diagram shown opposite.
4. Close the battery compartment and tighten the screw.

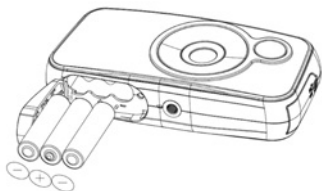

Non-rechargeable batteries are not to be recharged. Rechargeable batteries are to be removed from the product before being charged. Rechargeable batteries are only to be charged under adult supervision. Different types of batteries or new and used batteries are not to be mixed. Only batteries of the same or equivalent type as recommended are to be used. Batteries are to be inserted with the correct polarity. Exhausted batteries are to be removed from the product. The supply terminals are not to be short circuited. Do not throw batteries into a fire. Remove the batteries if you are not going to use the product for a long period of time.

WARNING: Malfunction or loss of memory may be caused by strong frequency interference or electrostatic discharge. Should any abnormal function occur, remove the batteries and insert them again.

INSTALLING A MEMORY CARD (OPTIONAL)

Please refer to image D.

You need to insert an SD card (8GB maximum, not included) so you can store your files.

1. Turn the camera off.
2. Pull open the USB/SD card slot door.
3. Push the SD card firmly into the SD slot until you hear a 'click' sound. Close the SD card slot door.
4. Turn the camera on and the SD card icon  should appear on the LCD screen.



Note:

- To remove the card, push it in slightly to release it from the slot.
- Always turn the camera off when you insert or remove an SD card.
- We recommend that you purchase a good quality SD card.

INSTALLING THE SOFTWARE AND THE CAMERA DRIVER

Follow these instructions to install the camera driver on your computer system.

1. Insert the CD Software (included) in your CD-ROM drive. The CD will auto run, and the main menu will appear.
2. Click "Install Driver", and then follow the instructions to install the camera driver.
3. You will need to reboot your computer after the driver installation.
4. Click 'ArcSoft MediaImpression', and the 'Choose Setup Language' screen will appear. Select your language and click 'OK'. Follow the instructions to install 'ArcSoft MediaImpression' on your computer system. The software offers many applications for photo editing and printing.
5. Once you have finished installing, please restart the computer.

Note:

- If the CD does not auto run, click 'Start', 'Run', then type in 'D:\autorun.exe' in the Run dialog text box (where D:\ is your CD-ROM drive) and press Enter.
- You must install the driver before downloading photos/videos from the camera or using it as a webcam.
- Make sure the camera is not connected to your computer before installing the driver and the software.





TURNING THE CAMERA ON AND OFF

Press the POWER button to turn the camera on or off. When you turn the camera on, the LCD screen lights up.

Note: The camera will auto power off after a period of inactivity. See 'Power Save' in the 'Menu Settings (Camera Mode)' section for how to change the power-off time.

CHANGING MODES

When the camera is turned on, press the MODE button to switch between the following modes:

-  Camera mode – takes photos
-  Playback mode – reviews and edits files
-  Video mode – captures video files
-  Audio mode – records audio files

TAKING PHOTOS (Camera Mode)

Turn the camera on to enter camera mode and take photos.

Taking a photo

Press the SHUTTER button to take a photo. The LED lights up and the number of photos left to shoot at this resolution are displayed on the LCD.

Note: When the SD card inserted in the camera is full, the camera will beep twice if you try to take a photo. Make sure you transfer your photos to your computer.

Zoom





1. To zoom in, press the ZOOM IN button.
2. To zoom out, press the ZOOM OUT button.  appears and the zoom level is shown above this icon.

Photo frame button

Use this function to add 4 different frames to your photos. In camera mode, press the "Photo frame" button repeatedly to change the frame

Flash function

To use the flash, repeatedly press the FLASH button until your desired setting is shown by the icon on the screen:

	Flash is on
	Auto flash is on
	Flash is off

Note: the flash will not work when the battery is low.

Self-timer and continuous shots

1. Press the Menu button.
2. Press the UP or DOWN buttons to select 'Capture Mode' and press the OK button to confirm.
3. Press the UP or DOWN buttons to select 'Off', 'Self-timer 2S', 'Self-timer 10S' or 'Continues' (takes three photos in quick succession) and press the OK button to confirm.
4. Press the Menu button to return to camera mode and then press the SHUTTER button to start the countdown and take the photo.
5. To turn off the self-timer feature, repeat the steps above and select 'Off' at step 3. If you turn your camera off it will automatically reset to the self-timer off setting.
6. To turn on the 'Continues' function and take 3 photos with one press of the shutter button, repeat steps 1-4 but select 'Continues' at step 3.
7. To exit at any time, press the Menu button.

Changing the menu settings

1. Press the Menu button to access the menus.
2. Press LEFT or RIGHT to select the menu.
3. Press UP or DOWN to select a setting and press OK to confirm.
4. Use UP or DOWN to change a setting and press OK to confirm.
5. Press the Menu button to exit the menus.

Setup menu

1. Resolution

Adjusts the resolution. The higher the resolution the more memory is required reducing the total number photos you can store.

2. Quality

Select a lower image quality to decrease the image size in order and be able to take more photos.

3. Metering

Change the metering method to change the brightness of the picture.

4. White balance

Adjusts the colour of your light source.

5. Exposure

Controls the brightness of your photos.

6. Capture mode

Enables self-timer setting or continuous photos (i.e. one press of the SHUTTER button takes three consecutive photos).

7. Effect

Changes the colour balance of the photos i.e. black and white or sepia.

8. Date stamp

This function can be used to add a date to your pictures as you take them.

Tools menu

1. *Auto review*

When you have taken a photo you can review it for 1 or 3 seconds, or you can turn this feature off.

2. *Power frequency*

A higher frequency increases the camera shutter speed so the effect of light fluctuations from sources such as florescent lamps are reduced. Select '50HZ' or '60HZ'.

3. *Power save*

Set the camera to automatically turn off when it has been left idle for 1, 3 or 5 minutes.

4. *Date and time*

Sets the date, time and year/month/day format. When setting the date and time, use UP or DOWN to change the value and LEFT or RIGHT to move to the next set of digits.

5. *Language*

Selects 1 of the 7 languages available (English, French, German, Italian, Spanish, Portuguese and Dutch).

6. *USB*

Activates either 'MSDC' mode (USB) for downloading photos and videos or 'PCCAM' for using the webcam function.

7. *Format*

Formats the memory card so that the file format is compatible with your camera. Caution: Formatting will delete all stored photos and videos even if they have been protected.

8. *Reset all*

Resets the camera to the factory's default settings.

CAPTURING VIDEO CLIPS (Video Mode)

1. Switch on the camera and press MODE repeatedly until the video icon  appears. The amount of video time you have left displays at the top-right of the screen.
2. Press SHUTTER to start videoing. The recording length is displayed on the screen.
3. Press RIGHT to pause or continue the recording.
4. Press SHUTTER to stop videoing and automatically save it in AVI format.

Note:

- The flash function is disabled in video mode.
- You can use Media player and Quick time to play AVI files on your computer.
- The video clip's length may change according to the memory space available on the SD card.

MENU SETTINGS (Video Mode)

Changing the menu settings (same as in Camera mode)

Setup menu

1. *Movie size*

Sets the pixel size of the movie.

2. *Frame rate*

Changes the number of frames taken. For best quality video filming, select 'High'.

3. *Metering*

Change the metering method to change the brightness of the picture.

4. *White balance*

Adjusts the colour of your light source.

Tools menu

Please see the 'Tools Menu in the 'Menu Settings (Camera Mode)' section.

CAPTURING AUDIO CLIPS (Audio Mode)

1. Switch on the camera and press MODE repeatedly until the audio icon  appears. The amount of audio time you have left displays at the top-right of the screen.
2. Press SHUTTER to start recording. The recording length is displayed on the screen.
3. Press RIGHT to pause the recording and press it again to start recording.
4. Press SHUTTER again to stop recording and automatically save it.

Note: The camera does not have a speaker. You can play audio files on a PC or TV.

PLAYBACK MODE

Viewing your files

1. Switch on the camera and press MODE repeatedly until the photo/video playback icon  appears.
2. Use LEFT or RIGHT to display the previous or next photo or video.
3. To view your files as thumbnails, press DOWN. Use LEFT/RIGHT/UP/DOWN to select a thumbnail and press OK to access it.
4. To zoom in and out of a photo, press ZOOM IN or ZOOM OUT.
5. To watch your video:
 - Press FLASH to play.
 - Press LEFT to rewind.
 - Press RIGHT to fast forward
 - Press UP to pause or re-start the video.
 - Press SETTINGS to go back to playback mode.
6. Press MODE at any time to go back to camera mode.

Note: 'No file' appears when there are no stored files.

Protecting files

1. To protect a file from accidental deletion, enter playback mode and use LEFT or RIGHT to display the desired photo or video file.
2. Press Menu button and use UP or DOWN to select 'Lock'. Press OK to confirm.
3. Use UP or DOWN to select 'Lock/Unlock One', or 'Lock All' and press OK to confirm.

4. Use UP or DOWN to select 'Yes' and press OK to confirm.
5. To unlock files follow steps 1-4 above and select 'Lock/Unlock One' or 'Unlock All' at step 3.

Deleting files

1. In playback mode, use LEFT or RIGHT to display the desired files. You can also press DOWN to view thumbnails and use UP/DOWN/LEFT/RIGHT to select a photo and press OK to confirm.
2. Press Menu button and use UP or DOWN to select 'Delete'. Press OK to confirm.
3. Use UP or DOWN to select 'One', or 'All' and press OK to confirm.
4. Use UP or DOWN to select 'Yes' or 'No' and press OK to confirm.

Slideshow

1. In playback mode, use LEFT or RIGHT to display the desired photo from which to start the slideshow.
2. Press Menu button and use UP or DOWN to select 'Slideshow'. Press OK to confirm.
3. If you want to change the interval time between photos or repeat photos, use UP or DOWN to select either of these options and then press LEFT or RIGHT to change these settings.
4. Use UP or DOWN to select 'Start' and press OK to begin the slideshow.
5. Press UP to pause or re-start the slideshow.

Editing files (photos only)

Effect

1. In playback mode, use LEFT or RIGHT to display the desired photo.
2. Press Menu button and use UP or DOWN to select 'Effect'. Press OK to confirm.
3. Use UP or DOWN to select 1 of the 11 available effects and press OK to confirm.

Distortion

1. In playback mode, use LEFT or RIGHT to display the desired photo.
2. Press Menu button and use UP or DOWN to select 'Distortion'. Press OK to confirm.
3. Use UP or DOWN to select 1 of the 12 available distortions and press OK to confirm.

Rotating

1. In playback mode, use LEFT or RIGHT to display the desired photo.
2. Press Menu button and use UP or DOWN to select 'Rotate'. Press OK to confirm.
3. In the Rotate screen, press OK repeatedly to rotate the photo.
4. When you have the rotation angle you require, use UP or DOWN to select 'Save' and press OK to confirm.

Resizing

1. In playback mode, use LEFT or RIGHT to display the desired photo.
2. Press Menu button and use UP or DOWN to select 'Resize'. Press OK to confirm.
3. Use UP or DOWN to select your preferred size and press OK to confirm.

DOWNLOADING YOUR PHOTOS, VIDEOS AND AUDIO FILES

To download your photos and videos, the camera must be in MSDC mode.

Manual downloading

1. Turn on the camera and then connect it to your computer via the USB cable provided. If necessary, press the DOWN to select 'MSDC' on the LCD screen.
2. A pop-up window will appear: select 'Copy pictures to a folder on my computer' and click 'OK'.
3. Follow the computer's onscreen commands until you are notified that downloading is complete.

OR, you can follow step 1 above and then:

1. Click on the 'Start' button in Windows.
2. Click on 'My computer' icon.
3. Click 'Removable Disk', then 'DCIM' to view the files stored on your SD card. Your photos and videos are stored in a subfolder called '101MEDIA'.
4. You can copy and paste them into any directory you choose.

Downloading using 'ArcSoft MediaImpression'

1. Turn on the camera and then connect it to your computer via the USB cable provided.
2. Launch the 'ArcSoft MediaImpression' program by clicking on the shortcut . Click the 'Import' button on the main menu screen.

3. In the 'Import' screen, click on the 'Get Media From' dropdown box in the left-hand column and select the 'Removable Disk' driver of the camera.

Note: Make sure you have selected the 'Removable disk' driver or you won't be able to download your photos/videos/audio files.

4. Then in the 'Destination Folder' choose the location you want your camera files to be stored. Click on the yellow folder to browse for a new storage location. You can also edit the subfolder name, import option and attach a tag.
5. Select the files you want to download. You can click on the button at the bottom of the screen to 'Select All' or 'Deselect All', or you can hold down the computer's 'Ctrl' key and click on various files to select or deselect them.
6. Click on 'Import' to start downloading the files.
7. Click the 'Done' button to transfer the files from your camera to the destination folder.

Note: Click on the house image in the left-hand corner to return to the main menu page at any time.

WEBCAM MODE

Connected to your PC, your camera can be used as a webcam.

Note: the camera must be in webcam mode.

Webcam mode

1. Turn the digital camera on.
2. Connect the video camera to your computer using the USB cable provided.
3. Press DOWN to select 'PCCAM'.
4. Double-click on the  icon on your desktop.
5. When you first use this function, please select the item 'Preview' as shown opposite.
6. Select 'Video Capture Pin' if you want to change the image output size.

Instant messaging (chat)

You can use your camera as a webcam with your instant messaging client (Yahoo Messenger, MSN Messenger, Skype...).

Example:

1. Put your camera in webcam mode and connect it to your computer then launch MSN Messenger.
2. On the MSN interface, select 'Actions', then 'Start a Video Conversation'.
3. Select the person you want to chat with, and press 'OK'.

Q: My camera doesn't turn on when I press the POWER button. What do I do?

A:

1. Check that you have installed the batteries correctly.
2. Place new batteries or fully recharged batteries in your camera.

Q: I can't see the LCD screen. What do I do?

A:

1. Your camera may have gone into power saving mode. Press POWER and see if it turns on.
2. Your batteries may be low. Place new batteries or fully recharged batteries in your camera.
3. Check that you have installed the batteries correctly.

Q: Why does nothing happen when I press the SHUTTER button?

A:

1. The camera may be still be doing a previous action such as recharging the flash, saving, copying or erasing a photo. Wait a few seconds and try again.
2. The camera's SD card memory may be full. If this is the case, you need to delete photos from your camera. Make sure you transfer any photos you want to keep to your computer first.
3. The timer may be counting down wait a few seconds.

Q: Why are my pictures unclear?

A:

1. The lens may be dirty. Gently blow any loose dust from the lens. Then breathe gently on the lens and wipe it with a soft, clean cloth that has no chemicals on it.
2. Make sure you hold the camera steady until after the red LED light has gone out.
3. You may be too close to your subject. Try moving further away.

Q: Why are my pictures too dark?

A:

1. The flash may be turned off. See the 'Taking Photos' section for how to set the flash.

2. You may need to move closer to your subject or your subject may need to move to a lighter area.
3. Your exposure or white balance settings may be incorrect for your environment. See the 'Menu Settings' section for how to change these settings.

Q: Why are my pictures too light?

A:

1. You may not need the flash function. See the 'Taking Photos' section for how to change the flash setting.
2. Your exposure or white balance may be incorrect for your environment. See the 'Menu Settings' section for how to change these settings.

Q: What do I do when a memory card error message appears?

A:

Check the memory card instruction manual to make sure it is compatible and has been correctly formatted for your camera.

Q: I have taken photos but my computer does not recognize my camera. What do I do?

A:

1. Ensure that you have in fact taken photos. Press SHUTTER a few times to take some sample photos and then try downloading them again.
2. Always use the USB cable that came with the camera. Make sure it is firmly connected to the camera and the computer.
3. Give your computer time to recognize the USB connection device. Try refreshing the device options list until you see the removable device appearing. If the computer does not recognize your device, check the 'Specifications' section to see if your computer meets the system requirements.

SPECIFICATIONS

Image Sensor	5M CMOS Sensor
Image Resolution	2592 x 1944 Pixels (5M) 2048 x 1536 Pixels (3M) 1024 x 768 Pixels (0.8M) 640 x 480 Pixels (VGA)
Video Resolution	720 x 480 Pixels (D1) 640 x 480 Pixels (VGA) 320 x 240 Pixels (QVGA)
File Format	JPEG / AVI
External Memory	SD / MMC Card (up to 8GB)
LCD Screen	1.8 Inch TFT LCD
Lens	f=6.5mm, F3.1
Zoom	Yes
Exposure	-2.0EV to +2.0EV
White Balance	Auto, Daylight, Cloudy, Fluorescent, Bulb
Shutter	Electronic Shutter
Burst	Included
Flash	Auto / Flash On / Flash Off
Self-timer	2 or 10 Second Delay
Microphone	Built-in
Interface	USB 2.0
System Requirements	Windows 98SE / ME / 2000 / XP / Vista / Win7 (not compatible with the PCCAM function when using Win7)
Battery	3 x AAA
Working Temperature	0-40°C

MAINTENANCE

Only use a soft, slightly damp cloth to clean the unit. Do not use detergent. Do not expose the unit to direct sunlight or any other heat source. Do not immerse the unit in water. Do not dismantle or drop the unit. Do not try to twist or bend the unit.

WARRANTY

NOTE: Please keep this instruction manual, it contains important information. This product is covered by our 1-year warranty. To make use of the warranty or the after-sales service, please contact your retailer and supply proof of purchase. Our warranty covers material or installation-related defects attributable to the manufacturer, with the exception of wear caused by failure to respect the instructions for use or any unauthorised work on the equipment (such as dismantling, exposure to heat or damp, etc).

Reference: DJ053series

Designed in Europe – Made in China

©2010 Lexibook®

©Disney / Pixar

©Disney

United Kingdom & Ireland

For any further information, please call 0808 100 3015

<http://www.lexibook.com>



This product is not a toy.

**Environmental Protection**

Unwanted electrical appliances can be recycled and should not be discarded along with regular household waste! Please actively support the conservation of resources and help protect the environment by returning this appliance to a collection centre (if available).



FAMILIARÍZATE CON TU CÁMARA

Consultar la Fig. A a modo de referencia.

1. Lente
2. Flash
3. Botón de selección de Modo (Mode)
4. Botón de selección del Flash
5. Botón de Desplazamiento a la izquierda
6. Botón de selección de Menús
7. Botón de selección de marcos de foto
8. Indicador LED
9. Botón de encendido
10. Botón de Desplazamiento hacia arriba/Ampliación
11. Botón de Desplazamiento hacia abajo/Reducción
12. Botón de Desplazamiento hacia la derecha
13. Botón de Aceptación/Confirmación (OK)
14. Pantalla LCD

Consultar la Fig. B a modo de referencia.

15. Botón del obturador

Consultar la Fig. C a modo de referencia.

16. Sujeción para la correa de transporte

Consultar la Fig. D a modo de referencia.

17. Puerto de conexión USB/Ranura para tarjeta SD

Consultar la Fig. E a modo de referencia.

18. Compartimento de las pilas

CONTENIDO DEL EMBALAJE

- 1 cámara fotográfica digital de la serie DJ053
- 1 cable de conexión USB
- 1 correa de transporte
- 1 CD-ROM de instalación
- 1 manual de instrucciones.

¡ADVERTENCIA! Los materiales de embalaje tales como cintas, láminas de plástico, ataduras de alambre, así como las etiquetas no forman parte de este producto y, por lo tanto, deberán desecharse para garantizar la seguridad de sus hijos.

INSTALACIÓN DE PILAS NUEVAS

Consultar la Fig. E a modo de referencia.

1. Asegúrese de que la cámara está apagada.
2. Utilice un destornillador apropiado y abra la tapa del compartimento de las pilas situado en la cara inferior del aparato.
3. Inserte 3 pilas de 1,5 V  de tipo LR03/AAA (no incluidas) observando la polaridad correcta indicada en el interior del compartimento de las pilas y conforme se indica en el diagrama que se muestra aquí al lado.
4. Cierre el compartimento de las pilas y apriete el tornillo.

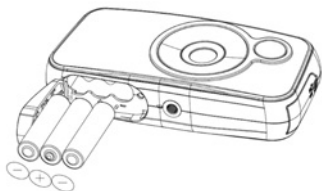

No se deben intentar cargar aquellas pilas que no sean recargables. Las pilas recargables deberán retirarse del producto antes de cargarlas. Las pilas recargables deberán recargarse únicamente bajo la supervisión de un adulto. No deberán mezclarse diferentes tipos de pilas, ni tampoco pilas nuevas con otras usadas. Utilice únicamente pilas del mismo tipo o equivalentes a las recomendadas. Inserte las pilas observando la polaridad correcta. Deberán retirarse del producto las pilas agotadas. No cortocircuite los terminales de alimentación. No arroje las pilas al fuego. Retire las pilas del producto si no va a utilizarlo durante periodos prolongados.

¡ADVERTENCIA! Las descargas electrostáticas o interferencias de una frecuencia suficientemente fuerte podrán provocar el funcionamiento anormal del aparato o la pérdida de los datos almacenados en su memoria. En caso de observarse algún funcionamiento anormal, retire y vuelva a instalar las pilas.

INSTALACIÓN DE UNA TARJETA DE MEMORIA

Consultar la Fig. D a modo de referencia.

Necesitarás instalar una tarjeta de memoria de tipo SD (de 8 GB como máximo, no incluida) para poder guardar tus archivos.

1. Apaga la cámara.
2. Tira de la tapa de la ranura para tarjeta SD/ puerto de conexión USB para abrirla.
3. Inserta firmemente la tarjeta SD en la ranura prevista a tal efecto hasta que suene un chasquido, indicativo de que ha encajado correctamente en su sitio. Cierra la tapa de la ranura para tarjeta SD.
4. Enciende la cámara y el icono de la tarjeta SD  deberá mostrarse en la pantalla LCD.



Nota:

- Para retirar la tarjeta, empújala brevemente hacia el interior de la cámara para liberarla y hacer que sobresalga después de la ranura.
- Apaga siempre la cámara antes de insertar o retirar una tarjeta SD.
- Recomendamos que la tarjeta SD que se adquiriera sea de buena calidad.

INSTALACIÓN DEL SOFTWARE Y DEL CONTROLADOR PARA LA CÁMARA

Sigue las instrucciones que se proporcionan a continuación para instalar en tu ordenador el controlador para la cámara.

1. Inserta el CD de software (incluido) en la unidad de CD-ROM de tu ordenador. El CD se iniciará de forma automática y la pantalla mostrará el menú principal.
2. Haz clic en la opción "Install Driver" (instalar controlador) y sigue las instrucciones que se muestren en la pantalla para proceder a la instalación del controlador de la cámara.
3. Será necesario que reinicies tu ordenador una vez instalado el controlador.

4. A continuación, haz clic en “ArcSoft MediaImpression” (en el CD-ROM) para que se muestre la pantalla de selección del idioma de instalación (Choose Setup Language). Selecciona tu idioma y haz clic en “OK” (aceptar). Sigue las instrucciones que se indiquen en la pantalla para instalar en tu ordenador el programa de software “Arcsoft MediaImpression”. Este software incluye numerosas aplicaciones para la edición e impresión de fotografías.
5. Una vez completada la instalación, reinicia tu ordenador.

Nota:

- En caso de que el CD no se inicie de forma automática, haz clic en “Inicio”, selecciona la opción “Ejecutar” y escribe “D:\autorun.exe” en el cuadro de diálogo que aparezca (donde D:\ corresponde a la letra asignada a tu unidad de CD-ROM). A continuación, pulsa la tecla “Enter” (introducir).
- Será necesario que instales el controlador antes de proceder a la descarga de imágenes o videos almacenados en la cámara, o de utilizar el aparato a modo de cámara Web.
- Asegúrate de que la cámara no está conectada a tu ordenador antes de instalar el controlador y el software.





CÓMO ENCENDER Y APAGAR LA CÁMARA

Pulsa el botón de ENCENDIDO para encender o apagar la cámara. Al encender la cámara, se encenderá también la pantalla LCD.

Nota: la cámara se apagará automáticamente al cabo de unos instantes si no detecta actividad alguna por parte del usuario. Consulta la función “Ahorro de energía” en la sección correspondiente del “Menú de configuración” (en modo de cámara fotográfica) para informarte sobre cómo cambiar el intervalo de apagado automático de la cámara.

CÓMO ALTERNAR ENTRE LOS DIFERENTES MODOS

Una vez encendida la cámara, pulsa el botón de selección de modo (MODE) para alternar entre los siguientes modos:

-  Modo de cámara fotográfica: se utiliza para hacer fotos
-  Modo de reproducción: permite revisar y editar archivos
-  Modo de vídeo: se utiliza para filmar vídeos
-  Modo de audio: permite grabar archivos de audio

CÓMO HACER FOTOS CON EL APARATO (modo de cámara fotográfica)

Enciende la cámara para acceder al modo de cámara fotográfica y poder hacer fotos.

Cómo hacer una foto

Pulsa el botón del obturador para hacer una foto. El indicador LED se ilumina y la pantalla LCD muestra el número de fotos que aún pueden hacerse a la resolución seleccionada.

Nota: en caso de que la tarjeta de memoria SD insertada en la cámara esté llena, si se intenta hacer una foto, la cámara emitirá dos tonos. Asegúrate de transferir sus fotografías a tu ordenador.

Función ZOOM (ampliación)



1. Para acercar el objetivo a fotografiar, pulsa el botón de Ampliación.
2. Para alejar el objetivo fotografiar, pulsa el botón de Reducción. El icono  se mostrará en la pantalla y el nivel de ampliación se indicará encima de dicho icono.

Botón de selección de marcos de foto

Utiliza esta función para seleccionar uno de los 4 marcos de foto disponible para realzar tus fotografías. En modo de cámara fotográfica, pulsa reiteradamente el botón de “Selección de marcos de foto”

Utilización del flash

Para utilizar el flash, pulsa reiteradamente el botón de “Selección del flash” hasta que el modo de flash deseado se muestre en la pantalla mediante su correspondiente icono:

	Flash activado
	Flash automático activado
	Flash desactivado

Nota: El flash no funcionará cuando las pilas estén bajas de carga

Temporizador de disparo automático y función de disparo continuo

1. Pulsa el botón de selección de Menús.
2. Pulsa los botones de “Desplazamiento hacia arriba” o “hacia abajo” para seleccionar la opción “Capture Mode” (modo de captura) y, a continuación, pulsa el botón “OK” para confirmar tu selección.
3. Pulsa los botones de “Desplazamiento hacia arriba” o “hacia abajo” para seleccionar entre las opciones “Off” (apagado), “Self-timer 2S” (temporizador de disparo automático al cabo de 2 segundos), “Self-timer 10S” (temporizador de disparo automático al cabo de 10 segundos) o “Continues” (modo de disparo continuo que permite hacer tres fotos seguidas). A continuación, pulsa el botón “OK” para confirmar tu selección.

Pulsa el botón de selección de Menús para volver al modo de cámara fotográfica y, a continuación, pulsa el botón del obturador para iniciar la cuenta atrás y permitir que la cámara haga una foto de forma automática.

5. Para desactivar la función del temporizador de disparo automático, repite los pasos anteriores y seleccionar la opción “Off” (apagado) en el paso n.º 3. Asimismo, si apagas la cámara, dicha función quedará también desactivada.
6. Para activar la función de disparo continuo (Continues) y hacer 3 fotos seguidas con tan sólo pulsar una sola vez el botón del obturador, repite los pasos 1 a 4 pero selecciona la opción “Continues” (disparo continuo) en el paso n.º 3.
7. Para abandonar en cualquier momento este menú, pulsa el botón de selección de Menús.

MENÚ DE CONFIGURACIÓN (modo de cámara fotográfica)

Modificación de los parámetros del menú

1. Pulsa el botón de selección de Menús para acceder a los diferentes menús disponibles.
2. Pulsa los botones de Desplazamiento a izquierda o derecha para seleccionar el menú deseado.
3. Pulsa los botones de Desplazamiento hacia arriba/abajo para seleccionar un parámetro y, a continuación, pulsa el botón “OK” para confirmar la selección efectuada.
4. Utiliza los botones de Desplazamiento hacia arriba/abajo para modificar el valor del correspondiente parámetro y, a continuación, pulsa el botón “OK” para confirmar el cambio efectuado.
5. Pulsa el botón de selección de Menús para abandonar el menú.

Menú de configuración

1. Resolution (resolución)

Permite ajustar el nivel de resolución. Cuanta más alta sea la resolución seleccionada mayor será la capacidad de memoria necesaria y, por lo tanto, el número total de fotografías que podrán almacenarse en la misma se verá reducido.

2. Quality (calidad)

Selecciona un nivel de calidad de imagen más bajo para disminuir el tamaño del archivo y ahorrar así capacidad de memoria para poder guardar un mayor número de fotografías.

3. Metering (control de exposición)

Esta opción permite modificar el control de exposición para cambiar el nivel de brillo de la imagen.

4. White balance (balance de blancos)

Esta opción permite ajustar el color de la fuente de luz utilizada.

5. Exposure (exposición)

Permite controlar el brillo de sus fotografías.

6. Capture mode (modo de captura)

Permite seleccionar entre las opciones de Temporizador de disparo automático o Disparo continuo (es decir, al pulsar una sola vez el botón del obturador, la cámara hace tres fotografías seguidas).

7. Effect (efectos)

Esta opción permite modificar el balance entre los colores de las fotografías; es decir, entre negro, blanco o sepia.

8. Date stamp (impresión de fecha)

Esta función puede utilizarse para añadir la fecha a tus fotografías a medida que las haces.

Menú de herramientas

1. Auto review (revisión automática)

Tras hacer una fotografía, podrás revisarla durante un intervalo de entre 1 y 3 segundos. Asimismo, podrás desactivar esta función si lo prefieres.

2. Power frequency (frecuencia de alimentación)

Un nivel de frecuencia más alto aumenta la velocidad de obturación de la cámara, de manera que se reduce el efecto producido por las fluctuaciones de luz procedentes de fuentes tales como tubos fluorescentes. Selecciona "50 Hz" o "60 Hz" como nivel de frecuencia.

3. Power save (ahorro de energía)

Esta función permite ajustar la cámara para que se apague automáticamente al cabo de 1, 3 ó 5 minutos de no detectarse actividad alguna por parte del usuario.

4. Date and time (fecha y hora)

Esta opción permite configurar la fecha y la hora conforme al formato año/mes/día. Para modificar la fecha y la hora, utiliza los botones de Desplazamiento hacia arriba/abajo para modificar los correspondientes valores, o bien de los botones de Desplazamiento a izquierda/derecha para pasar al conjunto de cifras siguiente o anterior.

5. Language (idioma)

Permite seleccionar 1 de los 7 idiomas disponibles (inglés, francés, alemán, italiano, español, portugués y holandés).

6. USB

Esta opción permite activar el modo "MSDC" (USB) para descargar fotografías y vídeos, o bien el modo "PCCAM" para poder utilizar el aparato a modo de cámara Web.

7. Format (formatear)

Esta opción permite formatear la tarjeta de memoria de manera que el formato de archivos que se guarde en la misma sea compatible con tu cámara.

¡Atención! La acción de formatear la memoria eliminará todas las fotografías y vídeos guardados en la misma, incluso si se ha activado su protección.

8. Reset all (restaurar parámetros originales de fábrica)

Esta opción restablece los parámetros de la cámara a su configuración original de fábrica.

FILMACIÓN DE VIDEOCLIPS (modo de vídeo)

1. Enciende la cámara y pulsa reiteradamente el botón de selección de modo (MODE) hasta que el icono del modo de vídeo  se muestre en la pantalla. El tiempo de filmación de vídeo aún disponible se mostrará en la parte superior derecha de la pantalla.
2. Pulsa el botón del obturador para iniciar la filmación de vídeo. La pantalla mostrará el intervalo total de grabación efectuada.
3. Pulsa el botón de Desplazamiento hacia la derecha para pausar o reanudar la grabación.
4. Pulsa el botón del obturador para detener la filmación y guardar automáticamente el vídeo en la memoria en formato AVI.

Nota:

- La función de flash está deshabilitada en el modo de vídeo.
- Podrás utilizar las aplicaciones Media player y Quick time para reproducir en su ordenador los archivos de vídeo en formato AVI.
- El tiempo de grabación de vídeo podrá variar en función de la capacidad de memoria disponible en la tarjeta SD.

MENÚ DE CONFIGURACIÓN (modo de vídeo)

Modificación de los parámetros del menú (equivalente al modo de cámara fotográfica)

Menú de configuración

1. Movie size (tamaño de la película)

Permite configurar el número de píxeles para la película.

2. Frame rate (velocidad de fotogramas)

Permite modificar el número de fotogramas capturados. Para obtener la mejor calidad de filmación de vídeo, seleccione la opción "alta".

3. Metering (control de exposición)

Esta opción permite modificar el control de exposición para cambiar el nivel de brillo de la imagen.

4. White balance (balance de blancos)

Esta opción permite ajustar el color de la fuente de luz utilizada.

Menú de herramientas

Consulta el “Menú de herramientas” de la sección correspondiente al “Menú de configuración” (modo de cámara fotográfica).

GRABACIÓN DE CLIPS DE AUDIO (modo de audio)

1. Enciende la cámara y pulsa reiteradamente el botón de selección de modo (MODE) hasta que el icono del modo de audio  se muestre en la pantalla. El tiempo de grabación de audio aún disponible se mostrará en la parte superior derecha de la pantalla.
2. Pulsa el botón del obturador para iniciar la grabación de audio. La pantalla mostrará el intervalo total de grabación efectuada.
3. Pulsa el botón de Desplazamiento hacia la derecha para pausar la grabación y púlsalo de nuevo para reanudarla.
4. Vuelve a pulsar el botón del obturador para detener la grabación y guardarla automáticamente en la memoria.

Nota: la cámara no cuenta con altavoz. Podrás reproducir los archivos de audio en un ordenador o televisor.

MODO DE REPRODUCCIÓN

Visualización de los archivos guardados en la cámara

1. Enciende la cámara y pulsa reiteradamente el botón de selección de modo (MODE) hasta que el icono del modo de reproducción  se muestre en la pantalla.
2. Utiliza los botones de Desplazamiento a izquierda o derecha para visualizar el vídeo o fotografía anterior o siguiente.
3. Para visualizar tus archivos a modo de miniaturas, pulsa el botón de Desplazamiento hacia abajo. Utiliza los botones de Desplazamiento a izquierda/derecha/hacia arriba/abajo para seleccionar una miniatura y, a continuación, pulsa el botón “OK” para que se muestre tacha la imagen completa.

4. Para ampliar o reducir una foto, pulsa los botones de Ampliación o Reducción.
5. Para ver tus vídeos, procede como sigue:
 - Pulsa el botón de selección del FLASH para reproducir el vídeo.
 - Pulsa el botón de Desplazamiento a la izquierda para retroceder hasta una escena anterior en el vídeo.
 - Pulsa el botón de Desplazamiento a la derecha para avanzar hasta una escena posterior en el vídeo
 - Pulsa el botón de Desplazamiento hacia arriba para pausar o reanudar la reproducción del vídeo.
 - Pulsa el botón de selección de Menús para volver al modo de reproducción.
6. Pulsa en cualquier momento el botón de selección de modo (MODE) para volver al modo de cámara fotográfica.

Nota: la indicación “No file” se mostrará en la pantalla cuando no haya ningún archivo guardado en la memoria.

Protección de archivos

1. Para proteger un archivo y evitar que pueda eliminarse de forma accidental, accede al modo de reproducción y utiliza los botones de Desplazamiento a izquierda o derecha para localizar el archivo de foto o vídeo en cuestión y hacer que se muestre en la pantalla.
2. A continuación, pulsa el botón de selección de Menús y utiliza los botones de Desplazamiento hacia arriba/abajo para seleccionar la opción “Lock” (bloqueo). Pulsa el botón “OK” (aceptar) a modo de confirmación.
3. Utiliza los botones de Desplazamiento hacia arriba/abajo para seleccionar entre las opciones “Lock/Unlock One” (bloquear/desbloquear uno) o “Lock All” (bloquear todos) y, a continuación, pulsa el botón “OK” para confirmar la selección efectuada.
4. Utiliza los botones de Desplazamiento hacia arriba/abajo para seleccionar la opción “Yes” (Sí) y, a continuación, pulsa el botón “OK” para confirmar la selección efectuada.
5. para desbloquear archivos y dejarlos desprotegidos, repite los pasos 1 a 4 indicados anteriormente y selecciona la opción “Lock/Unlock One” (bloquear/desbloquear uno) u “Unlock All” (desbloquear todos) en el paso 3.

Eliminación de archivos

1. Desde el modo de reproducción, utiliza los botones de Desplazamiento a izquierda/derecha para hacer que se muestren en la pantalla los archivos deseados. Asimismo, podrás pulsar el botón de Desplazamiento hacia abajo para ver los archivos a modo de miniaturas y utilizar los botones de Desplazamiento hacia arriba/abajo/a izquierda/derecha para seleccionar una fotografía y pulsar seguidamente el botón "OK" para confirmar la selección efectuada.
2. A continuación, pulsa el botón de selección de Menús y utiliza los botones de Desplazamiento hacia arriba/abajo para seleccionar la opción "Delete" (eliminar). Pulsa el botón "OK" (aceptar) a modo de confirmación.
3. Utiliza los botones de Desplazamiento hacia arriba/abajo para seleccionar entre las opciones "One" (un archivo) o "All" (todos los archivos) y, a continuación, pulsa el botón "OK" para confirmar la selección efectuada.
4. Utiliza los botones de Desplazamiento hacia arriba/abajo para seleccionar entre las opciones "Yes" (Sí) o "NO" y, a continuación, pulsa el botón "OK" para confirmar la selección efectuada.

Presentación de diapositivas

1. Desde el modo de reproducción, utiliza los botones de Desplazamiento a izquierda/derecha para que se muestre la fotografía a partir de la cual se desea iniciar la presentación de diapositivas.
2. A continuación, pulsa el botón de selección de Menús y utiliza los botones de Desplazamiento hacia arriba/abajo para seleccionar la opción "Slideshow" (presentación de diapositivas). Pulsa el botón "OK" (aceptar) a modo de confirmación.
3. Si deseas modificar el intervalo entre las diferentes fotos representadas o hacer que se repita alguna de ellas, utiliza los botones de Desplazamiento hacia arriba/abajo para seleccionar cualquiera de dichas opciones y, a continuación, pulsa los botones de Desplazamiento a izquierda/derecha para modificar los correspondientes parámetros.
4. Utiliza los botones de Desplazamiento hacia arriba/abajo para seleccionar la opción "Start" (inicio) y, a continuación, pulsa el botón "OK" para confirmar la selección efectuada.
Pulsa el botón de Desplazamiento hacia arriba para pausar o reanudar la presentación de diapositivas.

Edición de archivos (sólo fotos)

Efecto

1. Desde el modo de reproducción, utiliza los botones de Desplazamiento a izquierda/derecha para hacer que se muestre en la pantalla la foto deseada.
2. A continuación, pulsa el botón de selección de Menús y utiliza los botones de Desplazamiento hacia arriba/abajo para seleccionar la opción "Effect" (efecto). Pulsa el botón "OK" (aceptar) a modo de confirmación.
3. Utiliza los botones de Desplazamiento hacia arriba/abajo para seleccionar 1 de los 11 efectos disponibles y, a continuación, "OK" para confirmar la selección efectuada.

Distorsión

1. Desde el modo de reproducción, utiliza los botones de Desplazamiento a izquierda/derecha para hacer que se muestre en la pantalla la foto deseada.
2. A continuación, pulsa el botón de selección de Menús y utiliza los botones de Desplazamiento hacia arriba/abajo para seleccionar la opción "Distortion" (distorsión). Pulsa el botón "OK" (aceptar) a modo de confirmación.
3. Utiliza los botones de Desplazamiento hacia arriba/abajo para seleccionar 1 de los 12 modos de distorsión disponibles y, a continuación, "OK" para confirmar la selección efectuada.

Rotación de imagen

1. Desde el modo de reproducción, utiliza los botones de Desplazamiento a izquierda/derecha para hacer que se muestre en la pantalla la foto deseada.
2. A continuación, pulsa el botón de selección de Menús y utiliza los botones de Desplazamiento hacia arriba/abajo para seleccionar la opción "Rotate" (rotación). Pulsa el botón "OK" (aceptar) a modo de confirmación.
3. Desde la pantalla de rotación, pulsa reiteradamente el botón "OK" para girar la fotografía.
4. Una vez obtenido el ángulo de rotación deseado, utiliza los botones de Desplazamiento hacia arriba/abajo para seleccionar la opción "Save" (guardar) y, a continuación, pulsa el botón "OK" a modo de confirmación.

Modificación del tamaño

1. Desde el modo de reproducción, utiliza los botones de Desplazamiento a izquierda/derecha para hacer que se muestre en la pantalla la foto deseada.

2. A continuación, pulsa el botón de selección de Menús y utiliza los botones de Desplazamiento hacia arriba/abajo para seleccionar la opción "Resize" (modificar tamaño). Pulsa el botón "OK" (aceptar) a modo de confirmación.
3. Utiliza los botones de Desplazamiento hacia arriba/abajo para seleccionar el tamaño deseado para la fotografía y, a continuación, pulsa el botón "OK" para confirmar el tamaño seleccionado.

CÓMO DESCARGAR TUS FOTOGRAFÍAS, VÍDEOS Y ARCHIVOS DE AUDIO EN TU ORDENADOR

Para poder descargar tus fotografías, vídeos y archivos de audio en el ordenador, la cámara deberá configurarse en modo MSDC.

Descarga manual

1. Enciende la cámara y conéctala a tu ordenador utilizando el cable USB que se suministra. De ser necesario, pulsa el botón de Desplazamiento hacia abajo para seleccionar la opción "MSDC" en la pantalla LCD.
2. Se mostrará un cuadro emergente en la pantalla del ordenador; selecciona la opción "Copy pictures to a folder on my computer" (copiar imágenes a una carpeta de mi ordenador) y haz clic en "OK" para descargar tus fotografías, vídeos y archivos de audio en tu ordenador.
3. Sigue las instrucciones que se vaya mostrando en la pantalla del ordenador hasta que se notifique que la descarga se ha efectuado con éxito.
De manera alternativa, podrás completar el paso n.º 1 indicado anteriormente y, a continuación, llevar a cabo lo siguiente:
 1. En el ordenador, haz clic en el botón "Inicio" (sistema operativo Windows).
 2. A continuación, haz clic en el icono de "Mi PC".
 3. Haz clic en la opción "Unidad de disco extraíble" y después en "DCIM" para visualizar los archivos guardados en la tarjeta SD de la cámara. Tus fotos, vídeos y archivos de audio se encuentran almacenados en una subcarpeta que lleva por nombre "101MEDIA".
 4. Si lo deseas, podrás utilizar la función copiar y pegar para trasladar los archivos al directorio de tu ordenador que desees.

Descarga de archivos utilizando el software "ArcSoft MediaImpression"

1. Enciende la cámara y conéctala a tu ordenador utilizando el cable USB que se suministra.

2. Inicia el programa “ArcSoft MediaImpression” haciendo clic en su icono de acceso rápido . Haz clic en el botón “Importar” que se muestra en la pantalla del menú principal.

3. Desde la pantalla de “Importación”, haz clic en el cuadro desplegable titulado “Obtener archivos de” (Get Media From) situado en la columna izquierda y selecciona la opción “Unidad de disco extraíble” de la cámara.

Nota: asegúrate de haber seleccionado el dispositivo “Unidad de disco extraíble”, ya que, de lo contrario, no te será posible descargar tus fotos, videos y archivos de audio.

4. Seguidamente, en el espacio correspondiente a la “Carpeta de destino”, selecciona la ubicación de tu ordenador donde deseas guardar los archivos existentes en la cámara. Haz clic en la carpeta amarilla para encontrar un nuevo lugar donde almacenar los archivos. Asimismo, podrás modificar el nombre de la subcarpeta, cambiar las opciones de importación y añadir una etiqueta.

5. Selecciona los archivos que deseas descargar. Si lo deseas, podrás hacer clic en los botones que se muestran en la parte inferior de la pantalla para seleccionar las opciones “Seleccionar todo” o “Cancelar selección”, o bien podrás mantener pulsada la tecla de control (Ctrl) de tu teclado y hacer clic en distintos archivos para seleccionarlos individualmente o cancelar la selección de los mismos.

6. Haz clic en “Importar” para iniciar la descarga de los archivos.

7. Haz clic en el botón “Finalizar” (Done) para transferir los archivos desde tu cámara a la carpeta de destino.

Nota: haz clic en el icono de la casa situado en la esquina izquierda para regresar en cualquier momento la página del menú principal.

MODO DE CÁMARA WEB

Mientras está conectada a su ordenador, esta cámara fotográfica puede utilizarse como una cámara Web.

Nota: la cámara deberá estar configurada en modo de cámara Web.

Modo de cámara Web

1. Enciende la cámara fotográfica digital.
2. Conecta la videocámara a tu ordenador utilizando el cable USB que se suministra.

3. Pulsa el botón de Desplazamiento hacia abajo de la cámara para seleccionar "PCCAM".
4. Haz doble clic en el icono  que se muestra en el escritorio de tu ordenador.
5. La primera vez que utilices esta función, selecciona el elemento "Vista previa" tal y como se muestra aquí al lado.
6. Selecciona la opción "Tamaño de captura de vídeo" (video capture pin) si deseas modificar el tamaño de la imagen final.

Mensajería instantánea (chat)

Si lo deseas, podrás también utilizar el aparato como una cámara Web con tus aplicaciones de mensajería instantánea (Yahoo Messenger, MSN Messenger, Skype...).

Ejemplo:

1. Configura el aparato en modo de cámara Web y conéctalo a tu ordenador. A continuación inicia la aplicación "MSN Messenger".
2. En el cuadro de interfaz de MSN, selecciona la opción "Acciones" y, a continuación, "Iniciar una conversación de vídeo".
3. Selecciona la persona con la que deseas charlar y, a continuación, haz clic en "OK".

RESOLUCIÓN DE PROBLEMAS

P: Mi cámara no se enciende cuando pulso el botón de Encendido. ¿Qué puedo hacer?

R:

1. Comprueba que las pilas están correctamente instaladas.
2. Instala en tu cámara pilas nuevas o unas que estén totalmente cargadas.

P: No se muestra nada en la pantalla LCD. ¿Qué puedo hacer?

R:

1. Es posible que la cámara haya pasado al modo de ahorro de energía. Pulsa el botón de Encendido para comprobar si la cámara vuelve a encenderse.
2. Es posible que las pilas estén bajas de carga. Instala en tu cámara pilas nuevas o unas que estén totalmente cargadas.
3. Comprueba que las pilas están correctamente instaladas.

P: ¿Por qué no pasa nada cuando pulso el botón del obturador?**R:**

1. Es posible que la cámara esté aún efectuando alguna acción previamente solicitada, como por ejemplo recargar el flash, guardar, copiar o eliminar una fotografía, etc. Espera unos segundos y vuelve a intentarlo.
2. Es posible que la tarjeta de memoria SD de la cámara esté llena. De ser así, deberás eliminar algunas de las fotos guardadas en tu cámara. Asegúrate de transferir primero las fotografías que desees a su ordenador.
3. Es posible que el temporizador esté aún efectuando la cuenta atrás; espera unos segundos.

P: ¿Por qué mis fotos salen borrosas?**R:**

1. Es posible que la lente esté sucia. Con cuidado, sopla cualquier acumulación de polvo que pudiera existir sobre la lente. A continuación, echa el aliento sobre la lente y límpiala con un paño limpio y suave, sin aplicar productos químicos al mismo.
2. Asegúrate de que al hacer la foto, sujetas la cámara de manera firme y estática una vez que el indicador LED rojo se haya apagado.
3. Es posible que estés demasiado cerca del objetivo a fotografiar. Intenta alejarte un poco del mismo.

P: ¿Por qué mis fotos salen demasiado oscuras?**R:**

1. Es posible que el flash esté desactivado. Consulta la sección titulada “Cómo hacer fotos con el aparato” para obtener información sobre cómo configurar el flash.
2. Es posible que tengas que acercarte al objetivo fotografiado, o bien desplazar el objetivo a una zona más iluminada.
3. Es posible que el nivel de exposición o de balance de blancos de la cámara no sea el adecuado para el entorno donde se esté utilizando. Consulta la sección correspondiente al “Menú de configuración” para informar que sobre cómo modificar dichos parámetros.

P: ¿Por qué mis fotos salen demasiado claras?

R:

1. Es posible que las condiciones de intensidad de luz ambiente no requieran la utilización del flash. Consulta la sección titulada “Cómo hacer fotos con el aparato” para obtener información sobre cómo modificar la configuración del flash.
2. Es posible que el nivel de exposición o de balance de blancos de la cámara no sea el adecuado para el entorno donde se esté utilizando. Consulta la sección correspondiente al “Menú de configuración” para informar que sobre cómo modificar dichos parámetros.

P: ¿Qué puedo hacer si se muestra un mensaje de error relacionado con la tarjeta de memoria?

R:

Comprueba el manual de instrucciones de la tarjeta de memoria para asegurarte de que es compatible con la cámara y que ha sido correctamente formateada para su utilización con la misma.

P: He hecho algunas fotos pero mi ordenador parece no reconocer mi cámara. ¿Qué puedo hacer?

R:

1. Asegúrate de que realmente has hecho fotos y de que están guardadas en la cámara. Pulsa varias veces el botón del obturador para hacer algunas fotos de prueba y, a continuación, intenta descargarlas de nuevo en el ordenador.
2. Utiliza siempre el cable USB originalmente suministrado con la cámara. Asegúrate de que el cable está correctamente conectado tanto la cámara como al ordenador.
3. Proporciona tiempo suficiente a tu ordenador para que pueda reconocer el dispositivo conectado a través del puerto USB. Intenta actualizar la carpeta donde se muestra la lista de dispositivos conectados al ordenador hasta que aparezca el dispositivo extraíble.

Si a pesar de todo, el ordenador sigue sin reconocer el dispositivo, consulta la sección “Especificaciones” que se incluye a continuación para determinar si tu ordenador cumple los requisitos necesarios para utilizar la cámara.

ESPECIFICACIONES

Sensor de imagen	Sensor CMOS de 5 M
Resolución de imagen	2592 x 1944 píxeles (5 M) 2048 x 1536 píxeles (3 M) 1024 x 768 píxeles (0.8M) 640 x 480 píxeles (VGA)
Resolución de vídeo	720 x 480 píxeles (D1) 640 x 480 píxeles (VGA) 320 x 240 píxeles (QVGA)
Formatos de archivo compatibles	JPEG/AVI
Memoria externa	Tarjetas SD/MMC (de hasta 8 GB)
Pantalla LCD	LCD TFT de 1,8 pulgadas
Lente	f=6,5 mm, F3.1
Función ZOOM (ampliación)	Sí
Exposición	De -2,0EV a +2,0EV
Balance de blancos	Automático, soleado, nuboso, fluorescente, bombilla normal
Obturador	Obturador electrónico
Función de disparo continuo	Incluida
Flash	Automático/Activado/Desactivado
Temporizador de disparo automático	Retardo de 2 ó 10 segundos
Micrófono	Incorporado
Interfaz de conexión	USB 2,0
Requisitos del sistema	Sistemas operativos: Windows 98SE/ME/ 2000/XP/Vista/ Win7 (no compatible con la función de cámara Web [PCCAM] cuando se utiliza con el sistema operativo Win7)
Pila	3 de tipo AAA
Temperatura de funcionamiento	De 0 a 40 °C

MANTENIMIENTO

Utilice únicamente un paño suave ligeramente humedecido para limpiar el aparato. No utilice detergentes. No exponga el aparato a la acción directa de los rayos del sol ni a cualquier otra fuente de calor. No sumerja el aparato en agua. No desarme ni deje caer el aparato. No intente torcer o doblar el aparato.

GARANTÍA

NOTA: por favor conserve este manual de instrucciones, ya que contiene informaciones importantes. Este producto está cubierto por nuestra garantía de un (1) año. Para efectuar alguna reclamación en garantía o solicitar alguna reparación después de haber adquirido el producto, póngase en contacto con su distribuidor y preséntele una prueba válida de compra. Nuestra garantía cubre cualquier defecto de material o mano de obra que pudieran ser imputables al fabricante, a excepción de cualquier tipo de daños resultantes de la no observación de las instrucciones de uso o de cualquier modificación no autorizada efectuada en el aparato (tales como desmontaje, exposición al calor o humedad, etc.).

Referencia: DJ053series

Diseñado en Europa – Fabricado en China

©2010 Lexibook®

©Disney / Pixar

©Disney

España

Servicio atención al cliente: 902367933

<http://www.lexibook.com>



Este producto no es un juguete.



Protección medioambiental

¡Los aparatos eléctricos para desecho pueden ser reciclados y no deben ser desechados junto con la basura doméstica habitual! Apoye activamente el aprovechamiento racional de los recursos y ayude a proteger el medio ambiente enviando este producto a un centro de recolección para reciclaje (en caso de estar disponible).



CONHECER A SUA CÂMARA**Por favor, consulte a imagem A.**

1. Lente
2. Flash
3. Botão Mode (Modo)
4. Botão do flash
5. Botão para a esquerda
6. Botão Menu
7. Botão moldura
8. LED
9. Botão Power
10. Botão Para cima/Ampliar
11. Botão Para baixo/Afastar o Zoom
12. Botão para a direita
13. Botão OK
14. Ecrã LCD

Por favor, consulte a imagem B.

15. Obturador

Por favor, consulte a imagem C.

16. Suporte da alça da câmara

Por favor, consulte a imagem D.

17. Porta do conector USB / Ranhura do cartão SD

Por favor, consulte a imagem E.

18. Compartimento das pilhas

CONTEÚDO DA CAIXA

- 1 Câmara digital DJ053
- 1 Cabo USB
- 1 Alça para a mão
- 1 CD-ROM de instalação
- 1 Manual de instruções

AVISO: Todos os materiais de empacotamento, como fita, películas de plástico, arames e etiquetas não fazem parte deste produto e deverão ser eliminados para segurança da criança.

COLOCAR PILHAS NOVAS

Por favor, consulte a imagem E.

1. Certifique-se de que a câmara está desligada.
2. Com uma chave de fendas, abra a tampa do compartimento das pilhas, na parte inferior da unidade.
3. Insira 3 pilhas LR03/AAA de 1,5V  (não incluídas), tendo em conta a polaridade indicada dentro do compartimento das pilhas e de acordo com a imagem apresentada ao lado.
4. Feche o compartimento das pilhas e aperte o parafuso.

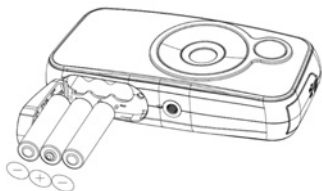

Não recarregue as pilhas não recarregáveis. Retire as pilhas recarregáveis do produto antes de as recarregar. As pilhas recarregáveis só devem ser recarregadas sob a supervisão de um adulto. Não misture diferentes tipos de pilhas nem pilhas novas com pilhas usadas. Use apenas pilhas do mesmo tipo ou equivalentes às recomendadas. Coloque as pilhas com a polaridade correcta. Retire as pilhas gastas do produto. Não coloque os terminais em curto-circuito. Não atire as pilhas para o fogo. Retire as pilhas se não usar o produto durante um longo período de tempo.

AVISO: Mau funcionamento ou perda de memória podem ser causados por fortes interferências ou descargas electrostáticas. Caso ocorra um funcionamento anormal, retire as pilhas e volte a colocá-las.

INSTALAR UM CARTÃO DE MEMÓRIA

Por favor, consulte a imagem D.

Precisa de inserir um cartão SD (8GB no máximo, não incluído) para poder guardar os seus ficheiros.

1. Desligue a câmara.
2. Puxe para abrir a porta da ranhura do cartão SD/USB.
3. Prima firmemente o cartão SD na ranhura SD até ouvir um “clique”. Feche a porta da ranhura do cartão SD.
4. Ligue a câmara e o ícone do cartão SD  deverá aparecer no ecrã LCD.



Nota:

- Para retirar o cartão, prima-o ligeiramente para o libertar da ranhura.
- Desligue sempre a câmara quando inserir ou retirar um cartão SD.
- Recomendamos que compre um cartão SD de boa qualidade.

INSTALAR O SOFTWARE E O CONTROLADOR DA CÂMARA

Siga estas instruções para instalar o controlador da câmara no seu computador.

1. Insira o CD do Software (incluído) na sua unidade de CD-ROM. O CD é executado automaticamente e aparece o menu da instalação.
2. Clique em “Install Driver” (Instalar Controlador) e siga as instruções para instalar o controlador da câmara.
3. Tem de reiniciar o seu computador após a instalação do controlador.
4. Clique em “ArcSoft MediaImpression” aparece o ecrã “Choose Setup Language” (Escolha a língua de configuração). Escolha a sua língua e clique em “OK”. Siga estas instruções para instalar o ArcSoft MediaImpression no seu computador. O software oferece muitas aplicações para a edição e impressão de fotos.
5. Quando tiver terminado a instalação, reinicie o computador.

Nota:

- Se o CD não for executado automaticamente, clique em “Iniciar”, “Executar” e escreva “D:\autorun.exe”, na caixa de diálogo (em que D:\ é a sua unidade de CD-ROM) e prima Enter.

- Tem de instalar o controlador antes de descarregar imagens da câmara, ou antes de a usar como webcam.
- Certifique-se de que a câmara não está ligada ao seu computador antes de instalar o controlador e o software.





LIGAR E DESLIGAR A CÂMARA

Prima o botão POWER para ligar e desligar a câmara. Quando ligar a câmara, o ecrã LCD acende.

Nota: A câmara desliga-se automaticamente passado um período de inactividade. Consulte “Poupança de Energia” na secção “Definições do Menu (Modo de Câmara)” para saber como alterar o tempo de desligar automático.

MUDAR DE MODOS

Quando a câmara estiver ligada, prima o botão MODE para alternar entre os seguintes modos:

-  Modo de câmara - Tirar fotografias
-  Modo de reprodução - Rever e editar ficheiros
-  Modo de vídeo - Gravar ficheiros de vídeo
-  Modo de áudio - Gravar ficheiros de áudio

TIRAR FOTOGRAFIAS (Modo de câmara)

Ligue a câmara para entrar no modo de câmara e tirar fotografias.

Tirar uma fotografia

Prima o obturador para tirar uma fotografia. O LED acende e o número de fotos restantes com esta resolução é apresentado no ecrã LCD.

Nota: Quando o cartão SD inserido na câmara estiver cheio, a câmara toca duas vezes, se tentar tirar mais fotografias. Certifique-se de que transfere as suas fotos para o seu computador.

Zoom



1. Para ampliar, prima o botão ZOOM IN.
2. Para afastar o zoom, prima o botão ZOOM OUT.  aparece e o nível do zoom é apresentado por cima deste ícone.

Botão moldura

Use esta função para adicionar 4 molduras diferentes às suas fotos. No modo de câmara, prima repetidamente o botão “Moldura” para mudar a moldura.

Função do flash

Para usar o flash, prima repetidamente o botão FLASH até que a configuração desejada seja apresentada pelo ícone no ecrã:

	O flash está ligado
	O flash automático está ligado
	O flash está desligado

Nota: O flash não funciona quando as pilhas estiverem fracas.

Temporizador automático e disparos contínuos

1. Prima o botão Menu.
2. Prima os botões PARA CIMA ou PARA BAIXO para escolher “Modo de Captura” e prima o botão OK para confirmar.
3. Prima os botões PARA CIMA ou PARA BAIXO para escolher “Off” (Desligado), “Self-timer 2S” (Temporizador automático de 2S), “Self-timer 10S” (Temporizador automático de 10S) ou “Continues” (Contínuo) (tira três fotos sucessivas rapidamente) e prima o botão OK para confirmar.
4. Prima o botão Menu para voltar ao modo de câmara e prima o OBTURADOR para iniciar a contagem decrescente e tirar a fotografia.
5. Para desligar o temporizador automático, repita os passos apresentados acima e escolha “Off” (desligar) no passo 3. Se desligar a sua câmara, esta reinicia automaticamente a configuração do temporizador automático.
6. Para ligar a função “Continues” (contínuo) e tirar 3 fotografias premindo uma vez o obturador, repita os passos 1-4, mas escolha “Continues” (contínuo) no passo 3.
7. Para sair a qualquer altura, prima o botão Menu.

Alterar as definições do menu

1. Prima o botão Menu para aceder aos menus.
2. Prima PARA A ESQUERDA ou PARA A DIREITA para escolher o menu.
3. Prima PARA CIMA ou PARA BAIXO para escolher uma definição e prima OK para confirmar.
4. Prima PARA CIMA ou PARA BAIXO para alterar uma definição e prima OK para confirmar.
5. Prima o botão Menu para sair dos menus.

Menu Definições **1. Resolution (Resolução)**

Ajusta a resolução. Quanto maior for a resolução, mais memória precisa, reduzindo o número total de fotos que pode guardar.

2. Quality (Qualidade)

Escolha uma qualidade de imagem inferior para diminuir o tamanho de imagem, de modo a poder tirar mais fotografias.

3. Metering (Medição)

Altere o método de medição para alterar a luminosidade da imagem.

4. White balance (Balanço de brancos)

Ajusta a cor da sua fonte de iluminação.

5. Exposure (Exposição)

Controla a luminosidade das suas fotos.

6. Capture mode (Modo de captura)

Activa o temporizador automático ou fotos contínuas (ou seja, prime uma vez o OBTURADOR para tirar três fotos consecutivas).

7. Effect (Efeito)

Altera o balanço da cor das fotos, ou seja, preto e branco ou sépia.

8. Date stamp (Carimbo da data)

Esta função pode ser usada para adicionar uma data às suas imagens à medida que tira fotografias.

Menu Ferramentas

1. Auto review (Revisão automática)

Quando tirar uma fotografia, pode revê-la durante 1 ou 3 segundos, ou pode desligar esta opção.

2. Power frequency (Frequência da energia)

Uma frequência maior aumenta a velocidade do obturador da câmara, de modo a que o efeito da flutuação de iluminação de fontes como lâmpadas fluorescentes seja reduzido. Escolha “50HZ” ou “60HZ”.

3. Botão Power (Poupança de energia)

Defina a câmara para se desligar automaticamente quando não for usada durante 1, 3 ou 5 minutos.

4. Date and time (Data e hora)

Acerta a data, hora e define o formato ano/mês/dia. Quando acertar a data e a hora, use os botões PARA CIMA ou PARA BAIXO para alterar o valor, e PARA A ESQUERDA e PARA A DIREITA para passar para os dígitos seguintes.

5. Language (Língua)

Escolhe 1 das 7 línguas disponíveis (inglês, francês, alemão, italiano, espanhol, português e holandês).

6. USB

Activa o modo “MSDC” (USB) para descarregar fotos e vídeos, ou “PCCAM” para usar a função webcam.

7. Format (Formatar)

Formata o cartão de memória, de modo a que o formato do ficheiro seja compatível com a sua câmara.

Cuidado: A formatação apaga todas as fotos e vídeos guardados, mesmo que estes estejam protegidos.

8. Reset all (Reiniciar tudo)

Reinicia a câmara nas definições predefinidas de fábrica.

GRAVAR CLIPES DE VÍDEO (Modo de vídeo)

1. Ligue a câmara e prima repetidamente MODE até que o ícone do vídeo  apareça. O tempo restante para o vídeo é apresentado no canto superior direito do ecrã.
2. Prima o OBTURADOR para começar a gravar. O tempo de gravação é apresentado no ecrã.
3. Prima PARA A DIREITA para fazer uma pausa ou continuar a gravação.
4. Prima o OBTURADOR para parar a gravação e guardar automaticamente o vídeo no formato AVI.

Nota:

- O flash é desligado no modo de vídeo.
- Pode usar o Media player e o Quick time para reproduzir ficheiros AVI no seu computador.
- O tamanho dos clipes de vídeo pode variar, de acordo com a memória disponível no cartão SD.

DEFINIÇÕES DO MENU (Modo de vídeo)

Alterar as definições do menu (o mesmo que no modo de câmara)

Menu Definições

1. Movie size (Tamanho do filme)

Define o tamanho dos pixéis do filme.

2. Frame rate (Taxa de fotografias)

Altera o número de fotografias tiradas. Para uma melhor qualidade do vídeo, escolha "High" (Elevado).

3. Metering (Medição)

Altere o método de medição para alterar a luminosidade da imagem.

4. White balance (Balanço de brancos)

Ajusta a cor da sua fonte de iluminação.

Menu Ferramentas

Por favor, consulte o menu Ferramentas nas Definições do Menu (Modo de câmara).

GRAVAR CLIPES DE ÁUDIO (Modo de áudio)

1. Ligue a câmara e prima repetidamente MODE até que o ícone do áudio  apareça. O tempo restante para o áudio é apresentado no canto superior direito do ecrã.
2. Prima o OBTURADOR para começar a gravar. O tempo de gravação é apresentado no ecrã.
3. Prima PARA A DIREITA para fazer uma pausa na gravação e prima de novo para começar a gravar.
4. Prima de novo o OBTURADOR para parar a gravação e guardá-la automaticamente.

Nota: A câmara não tem altifalante. Pode reproduzir os ficheiros de áudio num PC ou TV.

MODO DE REPRODUÇÃO

Visualizar os seus ficheiros

1. Ligue a câmara e prima repetidamente MODE até que o ícone de reprodução de foto/vídeo  apareça.
2. Use os botões PARA A ESQUERDA ou PARA A DIREITA para visualizar a foto ou vídeo anterior ou seguinte.
3. Para ver os seus ficheiros como miniaturas, prima PARA BAIXO. Use PARA A ESQUERDA/PARA A DIREITA/PARA CIMA/PARA BAIXO para escolher uma miniatura, e prima OK para lhe aceder.
4. Para ampliar e afastar uma foto, prima ZOOM IN ou ZOOM OUT.
5. Para ver o seu vídeo:
 - Prima FLASH para reproduzir.
 - Prima PARA A ESQUERDA para retroceder.
 - Prima PARA A DIREITA para avançar rapidamente.
 - Prima PARA CIMA para fazer uma pausa ou reiniciar o vídeo.
 - Prima SETTINGS (Definições) para voltar ao modo de reprodução.
6. Prima MODE a qualquer altura para voltar ao modo de câmara.

Nota: “Sem ficheiro” aparece quando não houver ficheiros guardados.

Proteger ficheiros

1. Para proteger um ficheiro de apagamento acidental, entre no modo de reprodução e use PARA A ESQUERDA ou PARA A DIREITA para visualizar a foto ou vídeo desejado.
2. Prima o botão Menu e use PARA CIMA ou PARA BAIXO para escolher “Lock” (Bloquear). Prima OK para confirmar.
3. Use PARA CIMA ou PARA BAIXO para escolher “Lock/Unlock One” (Bloquear/desbloquear um), ou “Lock All” (Bloquear tudo) e prima OK para confirmar.
4. Prima PARA CIMA ou PARA BAIXO para escolher “Yes” (Sim) e prima OK para confirmar.
5. Para desbloquear os ficheiros, siga os passos 1-4 apresentados acima e escolha “Lock/Unlock One” (Bloquear/desbloquear um), ou “Lock All” (Bloquear tudo) no passo 3.

Apagar ficheiros

1. No modo de reprodução, use PARA A ESQUERDA ou PARA A DIREITA para visualizar os ficheiros desejados. Também pode premir PARA BAIXO para visualizar as miniaturas e PARA CIMA/PARA BAIXO/PARA A ESQUERDA para escolher uma foto. Prima OK para confirmar.
2. Prima o botão Menu e use PARA CIMA ou PARA BAIXO para escolher “Delete” (Apagar). Prima OK para confirmar.
3. Use PARA CIMA ou PARA BAIXO para escolher “One” (Um), ou “All” (Tudo) e prima OK para confirmar.
4. Use PARA CIMA ou PARA BAIXO para escolher “Yes” (Sim), ou “No” (Não) e prima OK para confirmar.

Apresentação de diapositivos

1. No modo de reprodução, use PARA A ESQUERDA ou PARA A DIREITA para visualizar a foto em que deseja iniciar a apresentação de diapositivos.
2. Prima o botão Menu e use PARA CIMA ou PARA BAIXO para escolher “Slideshow” (Diapositivos). Prima OK para confirmar.
3. Se quiser alterar o tempo de intervalo entre as fotos, ou repetir fotos, use PARA CIMA ou PARA BAIXO para escolher qualquer uma destas opções e prima PARA A ESQUERDA ou PARA A DIREITA para alterar estas definições.
4. Prima PARA CIMA ou PARA BAIXO para escolher “Start” (Iniciar) e prima OK para iniciar a apresentação de diapositivos.

5. Prima PARA CIMA para fazer uma pausa ou reiniciar a apresentação de diapositivos.

Editar ficheiros (apenas fotos)

Effect (Efeito)

1. No modo de reprodução, use PARA A ESQUERDA ou PARA A DIREITA para visualizar a foto desejada.
2. Prima o botão Menu e use PARA CIMA ou PARA BAIXO para escolher “Effect” (Efeito). Prima OK para confirmar.
3. Prima PARA CIMA ou PARA BAIXO para escolher 1 dos 11 efeitos disponíveis e prima OK para confirmar.

Distortion (Distorção)

1. No modo de reprodução, use PARA A ESQUERDA ou PARA A DIREITA para visualizar a foto desejada.
2. Prima o botão Menu e use PARA CIMA ou PARA BAIXO para escolher “Distortion” (Distorção). Prima OK para confirmar.
3. Prima PARA CIMA ou PARA BAIXO para escolher 1 das 12 distorções disponíveis e prima OK para confirmar.

Rotating (Rodar)

1. No modo de reprodução, use PARA A ESQUERDA ou PARA A DIREITA para visualizar a foto desejada.
2. Prima o botão Menu e use PARA CIMA ou PARA BAIXO para escolher “Rotate” (Rodar). Prima OK para confirmar.
3. No ecrã de Rodar, prima repetidamente OK para rodar a foto.
4. Quando tiver o ângulo de rotação desejado, prima PARA CIMA ou PARA BAIXO para escolher “Save” (Guardar) e prima OK para confirmar.

Resizing (Redimensionar)

1. No modo de reprodução, use PARA A ESQUERDA ou PARA A DIREITA para visualizar a foto desejada.
2. Prima o botão Menu e use PARA CIMA ou PARA BAIXO para escolher “Resize” (Redimensionar). Prima OK para confirmar.
3. Prima PARA CIMA ou PARA BAIXO para escolher o tamanho preferido e prima OK para confirmar.

Para descarregar as suas fotos, vídeos e ficheiros de áudio, a câmara tem de estar no modo MSDC.

Download manual

1. Ligue a sua câmara e depois ligue-a ao seu computador através do cabo USB fornecido. Se for necessário, prima o botão PARA BAIXO para escolher “MSDC” no ecrã LCD.
2. Aparece uma janela “pop-up”: Escolha “Copiar imagens para uma pasta no meu computador” e clique em “OK” para descarregar as suas fotos, vídeos e ficheiros de áudio.
3. Siga as instruções que aparecem no monitor do computador até ser notificado de que o download está completo.
OU, pode seguir o passo 1 apresentado acima e:
 1. Clique no botão “Iniciar” no Windows.
 2. Clique no ícone “Meu computador”.
 3. Clique em “Disco Amovível” e depois em “DCIM” para ver os ficheiros guardados no seu cartão SD. As suas fotos, vídeos e ficheiros de áudio são guardados numa subpasta chamada “101MEDIA”.
 4. Pode copiar e colá-las em qualquer directoria à sua escolha.

Descarregar usando o “ArcSoft MediaImpression”

1. Ligue a sua câmara e depois ligue-a ao seu computador através do cabo USB fornecido.
2. Inicie o programa “ArcSoft MediaImpression” clicando no atalho . Clique no botão “Importar” no ecrã do menu principal.
3. No ecrã “Importar”, clique na caixa de arrasto “Get Media From” (Obter Média De) na coluna do lado esquerdo, e escolha a unidade de “Disco Amovível” da câmara.

Nota: Certifique-se de que escolheu a unidade de “Disco Amovível”, ou não conseguirá descarregar as suas fotos e vídeos.

4. De seguida, em “Destination Folder” (Pasta de destino), escolha o local onde deseja guardar os ficheiros da sua câmara. Clique na pasta amarela para procurar um novo local de armazenamento. Também pode editar o nome da subpasta, importar e fixar uma etiqueta.

- Escolha os ficheiros que deseja descarregar. Pode clicar no botão no fundo do ecrã para “Escolher tudo” (Select All) ou “Eliminar todas as escolhas” (Deselect All), ou pode manter premida a tecla “Ctrl” no computador e clicar em vários ficheiros para os escolher ou eliminar a escolha.
- Clique em “Importar” para começar a descarregar os ficheiros.
- Clique no botão “Done” (Efectuado) para transferir as suas fotos da câmara para a pasta de destino.

Nota: Clique na imagem da casa no canto esquerdo para voltar ao menu principal a qualquer altura.

MODO WEBCAM

Ligada ao seu PC, a sua câmara pode ser usada como webcam.

Nota: A câmara tem de estar no modo webcam.

Modo webcam

- Ligue a câmara digital.
- Ligue a sua câmara ao seu computador através do cabo USB fornecido.
- Prima PARA BAIXO para escolher “PCCAM”.
- Clique duas vezes no ícone  no seu ambiente de trabalho.
- Quando usar esta função pela primeira vez, escolha o item “Preview” (Pré-visualizar), conforme apresentado ao lado.
- Escolha “Video Capture Pin” (Pin de Captura de vídeo) se desejar alterar o tamanho de saída da imagem.

Mensagens instantâneas (chat)

Pode usar a sua câmara como webcam com o seu programa de mensagens instantâneas (Yahoo Messenger, MSN Messenger, Skype...).

Exemplo:

- Coloque a sua câmara no modo webcam e ligue-a ao seu computador, depois inicie o MSN Messenger.
- No interface MSN, escolha “Acções” e depois “Iniciar uma Conversação de Vídeo”.
- Escolha a pessoa com quem deseja conversar e prima “OK”.

P: A minha câmara não liga quando primo o botão POWER. O que devo fazer?

R:

1. Verifique se colocou as pilhas correctamente.
2. Coloque pilhas novas ou completamente carregadas na sua câmara.

P: Não consigo ver o ecrã LCD. O que devo fazer?

R:

1. A sua câmara pode ter entrado no modo de poupança de energia. Prima o botão POWER e veja se ela se liga.
2. As pilhas podem estar fracas. Coloque pilhas novas ou completamente carregadas na sua câmara.
3. Verifique se colocou as pilhas correctamente.

P: Porque é que não acontece nada quando primo o obturador?

R:

1. A câmara ainda pode estar a fazer uma acção anterior, como carregar o flash, a guardar, copiar ou a apagar uma foto. Espere alguns segundos e tente de novo.
2. A memória do cartão SD pode estar cheia. Se for o caso, tem de apagar fotos da sua câmara. Certifique-se de que transfere primeiro as fotos que deseja guardar para o seu computador.
3. O temporizador pode estar em contagem decrescente. Espere uns segundos.

P: Porque é que as minhas imagens não estão nítidas?

R:

1. A lente pode estar suja. Sobre suavemente qualquer pó solto existente na lente. Depois, respire suavemente para a lente e limpe com um pano suave e limpo sem químicos.
2. Certifique-se de que segura bem a câmara até que o LED vermelho se desligue.
3. Pode estar demasiado perto do objecto. Tente afastar-se.

P: Porque é que as minhas imagens estão muito escuras?

R:

1. O flash pode estar desligado. Consulte a secção da “Tirar Fotografias” para saber como configurar o flash.

2. Poderá ter de se aproximar do objecto, ou o objecto poderá ter de se mover para uma área mais iluminada.
3. A sua exposição ou balanço de brancos pode estar incorrecta para o seu ambiente. Consulte a secção de “Definições do Menu” para saber como alterar estas definições.

P: Porque é que as minhas imagens estão muito claras?

R:

1. Poderá não precisar da função do flash. Consulte a secção da “Tirar Fotografias” para saber como alterar a definição do flash.
2. A sua exposição ou balanço de brancos pode estar incorrecta para o seu ambiente. Consulte a secção de “Definições do Menu” para saber como alterar estas definições.

P: O que faço quando aparecer uma mensagem de erro do cartão de memória?

R:

Consulte o manual de instruções do cartão de memória para se certificar de que é compatível e de que foi formatado correctamente para a sua câmara.

P: Tirei fotos, mas o meu computador não reconhece a minha câmara. O que devo fazer?

R:

1. Certifique-se de que tirou realmente fotos. Prima o obturador algumas vezes para tirar algumas fotos de amostra e depois tente descarregá-las de novo.
2. Use sempre o cabo USB fornecido com a câmara. Certifique-se de que está ligado firmemente à câmara e ao computador.
3. Dê ao seu computador tempo para reconhecer o dispositivo de ligação USB. Tente actualizar a lista de opções do dispositivo até que apareça o dispositivo amovível.

Se o computador não reconhecer o seu aparelho, consulte a secção das “Especificações” para saber se o seu computador vai de encontro aos requerimentos do sistema.

ESPECIFICAÇÕES

Sensor de imagem	Sensor 5M CMOS
Resolução de imagem	2592 x 1944 Pixéis (5M) 2048 x 1536 Pixéis (3M) 1024 x 768 Pixéis (0.8M) 640 x 480 Pixéis (VGA)
Resolução de vídeo	720 x 480 Pixéis (D1) 640 x 480 Pixéis (VGA) 320 x 240 Pixéis (QVGA)
Formato do ficheiro	JPEG / AVI
Memória externa	Cartão SD / MMC (até 8GB)
Ecrã LCD	LCD TFT de 1,8 polegadas
Lente	f=6,5mm, F3.1
Zoom	Sim
Exposição	-2.0EV a +2.0EV
Balanco de brancos	Automático, Luz do dia, Enublado, Fluorescente, Lâmpada
Obturador	Obturador electrónico
Arrebetamento	Incluído
Flash	Automático / Flash ligado / Flash desligado
Temporizador automático	Atraso de 2 ou 10 segundos
Microfone	Incorporado
Interface	USB 2.0
Requerimentos do sistema	Windows 98SE / ME / 2000 / XP / Vista / Win7 (não compatível com a função PCCAM quando usar Win7)
Pilhas	3 x AAA
Temperatura de funcionamento	0-40 °C

MANUTENÇÃO

Use apenas um pano suave, ligeiramente embebido em água, para limpar a unidade. Não use detergente. Não exponha a unidade à luz directa do sol ou a qualquer outra fonte de calor. Não coloque a unidade dentro de água. Não desmonte nem deixe cair a unidade. Não tente torcer ou dobrar a unidade.

GARANTIA

NOTA: Por favor, guarde este manual de instruções, pois contém informações importantes. Este produto é abrangido pela nossa garantia de 1 ano. Para utilizar a garantia ou o serviço pós-vendas, contacte o seu revendedor e apresente uma prova de compra. A nossa garantia abrange defeitos de material ou relacionados com a instalação, da responsabilidade do fabricante, excepto o desgaste causado pelo não respeito das instruções de utilização ou qualquer trabalho não autorizado no equipamento (como desmontar, exposição ao calor ou humidade, etc.).

Referência: DJ053series

Desenhado na Europa – Fabricado na China

©2010 Lexibook®

©Disney / Pixar

©Disney

AJ AGUIAR

Atendimento a clientes á sua disposição: 227455403

<http://www.lexibook.com>



Este produto não é um brinquedo.



Protecção Ambiental

Os aparelhos eléctricos indesejados podem ser reciclados e não devem ser eliminados juntamente com o lixo doméstico comum! Por favor, suporte activamente a conservação de recursos e ajude a proteger o ambiente, devolvendo esta unidade a um centro de recolha (se disponível).



INTRODUZIONE ALLA MACCHINA FOTOGRAFICA

Fare riferimento alla figura A.

1. Lente
2. Flash
3. Tasto mode (modalità)
4. Tasto flash
5. Tasto sinistro
6. Tasto menu
7. Tasto inquadatura
8. LED
9. Tasto di alimentazione
10. Tasto su / ingrandimento (zoom in)
11. Tasto giù / rimpicciolimento (zoom out)
12. Tasto destro
13. Tasto OK
14. Schermo LCD

Fare riferimento alla figura B.

15. Tasto otturatore

Fare riferimento alla figura C.

16. Foro per il cordoncino della macchina fotografica

Fare riferimento alla figura D.

17. Porta per connettore USB / slot per scheda SD

Fare riferimento alla figura E.

18. Scomparto batterie

CONTENUTI DELLA CONFEZIONE

- 1 macchina fotografica digitale DJ053series
- 1 cavo USB
- 1 cordoncino da polso
- 1 CD-ROM per l'installazione
- 1 manuale d'istruzioni

AVVERTENZA: tutti i materiali da imballaggio quali nastro adesivo, fogli di plastica, cavi ed etichette non fanno parte del prodotto e devono essere gettati via per la sicurezza del bambino.

Fare riferimento alla figura E.

1. Assicurarsi che la macchina fotografica sia spenta.
2. Servendosi di un cacciavite, aprire lo scomparto batterie situato a livello della parte inferiore dell'apparecchio.
3. Inserire 3 batterie LR03/AAA da 1,5V  (non in dotazione) rispettando le polarità indicate all'interno dello scomparto batterie e nella figura qui di fianco.
4. Chiudere lo scomparto batterie e stringere la vite.

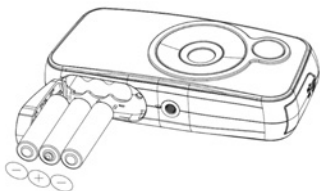

Le batterie non ricaricabili non devono essere ricaricate. Le batterie ricaricabili devono essere rimosse dal prodotto prima di essere ricaricate. Le batterie ricaricabili devono essere rimosse dal prodotto prima di essere ricaricate. Le batterie ricaricabili devono essere ricaricate unicamente con la supervisione di un adulto. Non mischiare batterie di tipo diverso o batterie vecchie e nuove. Servirsi unicamente di batterie del tipo indicato o equivalente. Inserire le batterie rispettando le polarità. Rimuovere le batterie esaurite dal prodotto. Non cortocircuitare i terminali di alimentazione. Non gettare le batterie nel fuoco. Rimuovere le batterie se non si intende utilizzare il prodotto per lunghi periodi di tempo.

AVVERTENZA: forti interferenze di frequenza o scariche elettrostatiche possono causare malfunzionamenti o perdite di memoria. In caso di funzionamento anormale, rimuovere le batterie e inserirle di nuovo.

INSTALLAZIONE DI UNA SCHEDA DI MEMORIA

Fare riferimento alla figura D.

Per memorizzare i tuoi file devi inserire una scheda SD (8GB massimo, non in dotazione).

1. Spegnerne la macchina fotografica.
2. Aprire lo sportellino USB/ scheda SD.
3. Inserire bene la scheda SD nello slot SD fino a udire uno scatto. Richiudere lo sportellino.
4. Accendere la macchina fotografica: l'icona  della scheda SD appare sullo schermo LCD.

Nota bene:

- Per rimuovere la scheda, spingerla leggermente verso l'interno per sganciarla dallo slot.
- Spegnerne sempre la macchina fotografica quando si inserisce o si rimuove una scheda SD.
- Si raccomanda di acquistare una scheda SD di buona qualità.



INSTALLAZIONE DEL SOFTWARE E DEI DRIVER DELLA MACCHINA FOTOGRAFICA

Per installare i driver della macchina fotografica sul computer, procedere come segue:

1. Inserire il CD recante il software (in dotazione) nel lettore di CD-ROM. Il CD si avvierà automaticamente e comparirà il menu principale.
2. Cliccare su "Install Driver" (installa driver) e quindi seguire le istruzioni per installare i driver della macchina fotografica.
3. Dopo l'installazione dei driver occorrerà riavviare il computer.
4. Cliccare su 'ArcSoft MediaImpression': apparirà la schermata 'Choose Setup Language' (scegliere la lingua di configurazione). Selezionare la lingua desiderata e cliccare su 'OK'. Seguire le istruzioni per l'installazione del programma 'ArcSoft MediaImpression' sul computer. Il software offre numerose applicazioni per il fotoritocco e per la stampa.
5. Una volta conclusa l'installazione, riavviare il computer.

Nota bene:

- Se il CD non effettua l'auto run, cliccare su 'Start', 'Esegui', quindi digitare 'D:\autorun.exe' nella casella di testo Esegui (in cui D:\ indica il drive CD-ROM) e premere Invio.

- È necessario installare i driver prima di scaricare foto / video dalla macchina fotografica o di utilizzarla come webcam.
- Assicurarsi che la macchina fotografica non sia collegata al computer prima di installare i driver e il software.





ACCENSIONE E SPEGNIMENTO DELLA MACCHINA FOTOGRAFICA

Per accendere o spegnere la macchina fotografica, premere il tasto di ACCENSIONE (POWER). Quando si accende la macchina fotografica, lo schermo LCD si illumina.

Nota bene: la macchina fotografica si spegne automaticamente dopo un certo periodo di inattività. Si veda il paragrafo "Risparmio energetico" in 'Configurazioni Menu (modalità macchina fotografica)' per sapere come modificare il tempo di spegnimento.

CAMBIARE MODALITÀ

Quando la macchina fotografica è accesa, premere il tasto MODE per passare da una all'altra delle seguenti modalità:

-  Modalità macchina fotografica: consente di scattare fotografie
-  Modalità di riproduzione: consente di analizzare e modificare i file
-  Modalità video: consente di acquisire file video
-  Modalità audio: consente di registrare file audio

SCATTARE FOTOGRAFIE (modalità macchina fotografica)

Accendere la macchina fotografica per entrare in modalità macchina fotografica e scattare fotografie.

Scattare una foto

Premere il tasto OTTURATORE per scattare una foto. Il LED si accende e il numero di foto disponibili da scattare alla risoluzione corrente sono visualizzato sullo schermo LCD.

Nota bene: quando la scheda SD inserita nella macchina fotografica è piena, la macchina fotografica emetterà due avvisi sonori se si tenta di scattare una foto. Trasferire le foto sul computer.

Zoom



1. Per ingrandire, premere il tasto ZOOM IN.
2. Per rimpicciolire, premere il tasto ZOOM OUT. Appare l'icona  e il livello di zoom è illustrato sopra di essa.

Tasto cornice

Servirsi di questa funzione per aggiungere 4 cornici diverse alle tue fotografie. In modalità macchina fotografica, premere più volte il tasto "Photo frame" (cornice) per cambiare cornice.

Funzione Flash

Per utilizzare il flash, premere più volte il tasto FLASH fino a quando l'impostazione desiderata non viene illustrata dall'icona sullo schermo:

	Flash acceso
	Auto flash acceso
	Flash spento

Nota bene: il flash non funziona quando la batteria è scarica.

Autoscatto e scatto continuo

1. Premere il tasto Menu.
2. Premere i tasti UP o DOWN per selezionare 'Capture Mode' (modalità di acquisizione) e premere il tasto OK per confermare.
3. Premere i tasti UP o DOWN per selezionare 'Off' (spento), 'Self-timer 2S' (autoscatto 2 sec), 'Self-timer 10S' (autoscatto 10 sec) o 'Continues' (scatti continui: scatta tre foto in rapida successione) e premere OK per confermare.
4. Premere il tasto Menu per tornare alla modalità macchina fotografica e premere il tasto SHUTTER (otturatore) per avviare il conto alla rovescia e scattare la foto.
5. Per spegnere la funzione di autoscatto, ripetere le fasi di cui sopra e selezionare 'Off' al terzo passaggio. Se si spegne la macchina fotografica, questa tornerà automaticamente all'impostazione predefinita di autoscatto off.
6. Per attivare la funzione 'Continues' di scatti continui e scattare 3 foto con un'unica pressione dell'otturatore, ripetere le fasi 1-4 selezionando 'Continues' al terzo passaggio.
7. Per uscire in qualsiasi momento, premere il tasto Menu.

Modificare le configurazioni dei menu

1. Premere il tasto Menu per accedere ai menu.
2. Premere LEFT (sinistro) o RIGHT (destra) per selezionare il menu.
3. Premere UP (su) o DOWN (giù) per selezionare una configurazione e premere OK per confermare.
4. Servirsi di UP (su) o DOWN (giù) per modificare una configurazione e premere OK per confermare.
5. Premere il tasto Menu per uscire dai menu.

Menu Setup

1. Risoluzione

Regola la risoluzione. Maggiore è la risoluzione, più memoria è richiesta, riducendo il numero totale di fotografie memorizzabili.

2. Qualità

Selezionare una qualità immagine inferiore per ridurre la dimensione delle immagini per poter scattare più foto.

3. Misurazione

Cambiare il metodo di misurazione per modificare la luminosità della foto.

4. Bilanciamento del bianco

Regola il colore della fonte luminosa.

5. Esposizione

Controlla la luminosità delle foto.

6. Modalità di acquisizione

Consente la configurazione dell'autoscatto o delle foto a scatto continuo (con un'unica pressione dell'otturatore vengono scattate tre foto consecutive).

7. Effetti

Cambia l'equilibrio cromatico delle fotografie, ad es. bianco e nero o seppia.

8. Data

Questa funzione può essere utilizzata per aggiungere una data alle fotografie quando queste vengono scattate.

Menu strumenti

1. Verifica automatica

Quando si scatta una fotografia è possibile valutarla per 1 o 3 secondi, oppure è possibile disattivare questa funzione.

2. Frequenza di alimentazione

Una frequenza più elevata aumenta la velocità dell'otturatore della macchina fotografica, quindi viene ridotto l'effetto di fluttuazione delle luci dovuto a sorgenti quali le lampadine fluorescenti. Selezionare '50HZ' o '60HZ'.

3. Risparmio energetico

Impostare la macchina fotografica in modo che si spenga automaticamente quando viene lasciata inutilizzata per 1, 3 o 5 minuti.

4. Data e ora

Imposta la data, l'ora e il formato anno/mese/giorno. Al momento di impostare la data e l'ora, servirsi di UP o DOWN (su o giù) per modificare il valore e di LEFT o RIGHT (sinistro o destro) per passare alle cifre successive.

5. Lingua

Seleziona 1 delle 7 lingue disponibili (inglese, francese, tedesco, italiano, spagnolo, portoghese e olandese).

6. USB

Attiva la modalità 'MSDC' (USB) per il download di foto e video o 'PCCAM' per l'impiego della funzione webcam.

7. Formatta

Formatta la scheda di memoria in modo tale che il formato dei file sia compatibile con la macchina fotografica.

Attenzione: la formattazione cancellerà tutte le fotografie e i video memorizzati anche se sono protetti.

8. Azzera tutto

Riporta la macchina fotografica alle configurazioni originali di fabbrica.

ACQUISIZIONE DI VIDEOCLIP (modalità video)

1. Accendere la macchina fotografica e premere MODE più volte fino a quando non compare l'icona video . La quantità di tempo rimasto a disposizione per il video compare a display nell'angolo superiore destro dello schermo.
2. Premere l'otturatore per iniziare a registrare il video. La lunghezza della registrazione è illustrata a display.
3. Premere RIGHT (destra) per interrompere o riprendere la registrazione.
4. Premere l'otturatore per smettere di girare il video e salvarlo automaticamente in formato AVI.

Nota bene:

- In modalità video, la funzione di flash è disattiva.
- Per riprodurre i file AVI sul computer è possibile utilizzare Media player e Quick time.
- La lunghezza dei videoclip può variare a seconda dello spazio di memoria disponibile sulla scheda SD.

CONFIGURAZIONI DEL MENU (modalità video)

Modifica delle configurazioni dei menu (come in modalità macchina fotografica)

Menu Setup

1. Dimensione del filmato

Imposta la dimensione in pixel del filmato.

2. Frequenza fotogrammi

Cambia il numero di fotogrammi acquisiti. Per la migliore qualità dei filmati, selezionare 'High' (elevata).

3. Misurazione

Cambia il metodo di misurazione per modificare la luminosità dell'immagine.

4. Bilanciamento del bianco

Regola il colore della fonte luminosa.

Menu strumenti

Si veda il menu strumenti nel paragrafo 'Configurazioni menu (modalità macchina fotografica)'.

ACQUISIZIONE DI CLIP AUDIO (modalità audio)

1. Accendere la macchina fotografica e premere MODE più volte fino a quando non compare l'icona audio . La quantità di tempo rimasto a disposizione per l'audio compare a display nell'angolo superiore destro dello schermo.
2. Premere l'otturatore per iniziare a registrare. La lunghezza della registrazione è illustrata a display.
3. Premere RIGHT per interrompere momentaneamente la registrazione e premerlo nuovamente per iniziare a registrare.
4. Premere nuovamente l'otturatore per interrompere la registrazione e salvarla automaticamente.

Nota bene: la macchina fotografica non è dotata di casse. I file audio possono essere riprodotti su un PC o su un televisore.

MODALITÀ DI RIPRODUZIONE

Visualizzazione del file

1. Accendere la macchina fotografica e premere MODE più volte fino a quando non compare l'icona ► di riproduzione foto/video.
2. Servirsi di LEFT o RIGHT (sinistro o destro) per visualizzare a display la foto o il video precedente o successivo.
3. Per visualizzare i file sotto forma di anteprima, premere DOWN (giù). Servirsi di LEFT/RIGHT/UP/DOWN (sinistro/destro/su/giù) per selezionare un'anteprima e premere OK per accedervi.
4. Per ingrandire o rimpicciolire una foto, premere ZOOM IN o ZOOM OUT (ingrandimento o rimpicciolimento).
5. Per guardare un video:
 - Premere FLASH per riprodurlo.
 - Premere LEFT (sinistro) per riavvolgerlo.
 - Premere RIGHT per avanzare rapidamente.

- Premere UP per mettere in pausa o riavviare il video.
 - Premere SETTINGS per tornare alla modalità di riproduzione.
6. Premere MODE in qualsiasi momento per tornare alla modalità macchina fotografica.

Nota bene: quando non vi è alcun file memorizzato, compare la scritta 'No file' (nessun file).

Protezione dei file

1. Per proteggere un file da una cancellazione accidentale, entrare in modalità di riproduzione e servirsi di LEFT o RIGHT (sinistro o destro) per visualizzare a display la foto desiderata o un file video.
2. Premere il bottone Menu e servirsi di UP o DOWN (su o giù) per selezionare 'Lock'. Premere OK per confermare.
3. Servirsi di UP o DOWN (su o giù) per selezionare 'Lock/Unlock One', oppure 'Lock All' e premere OK per confermare.
4. Servirsi di UP o DOWN (su o giù) per selezionare 'Yes' (Sì) e premere OK per confermare.
5. Per sbloccare file, seguire le fasi 1-4 e selezionare 'Lock/Unlock One' (blocca / sblocca uno) oppure 'Unlock All' (sblocca tutti) 3.

Cancellare file

1. In modalità di riproduzione, servirsi di LEFT o RIGHT (sinistro o destro) per visualizzare a display i file desiderati. Si può inoltre premere DOWN (giù) per visualizzare le anteprime e servirsi dei pulsanti (sinistro/destro/su/giù) per selezionare una foto e premere OK per confermare.
2. Premere il bottone Menu e servirsi di UP o DOWN per selezionare 'Delete' (cancella). Premere OK per confermare.
3. Servirsi di UP o DOWN (su o giù) per selezionare 'One' (uno) o 'All' (tutti) e premere OK per confermare.
4. Servirsi di UP o DOWN (su o giù) per selezionare 'Yes' (Sì) o 'No' e premere OK per confermare.

Presentazione

1. In modalità di riproduzione, servirsi di LEFT o RIGHT (sinistro o destro) per visualizzare a display la foto desiderata da cui iniziare la presentazione.

2. Premere il bottone Menu e servirsi di UP o DOWN (su o giù) per selezionare 'Presentazione'. Premere OK per confermare.
3. Se si desidera modificare l'intervallo di tempo che intercorre tra una foto e l'altra oppure per ripetere determinate foto, servirsi di UP o DOWN (su o giù) per selezionare una di queste opzioni e quindi premere LEFT o RIGHT (sinistro o destro) per modificare tali impostazioni.
4. Servirsi di UP o DOWN (su o giù) per selezionare 'Start' e premere OK per avviare la presentazione.
5. Premere UP (su) per mettere in pausa o riavviare la presentazione.

Modifica dei file (solo foto)

Effetti

1. In modalità di riproduzione, servirsi di LEFT o RIGHT (sinistro o destro) per visualizzare a display la foto desiderata.
2. Premere il bottone Menu e servirsi di UP o DOWN (su o giù) per selezionare 'Effect' (effetti). Premere OK per confermare.
3. Servirsi di UP o DOWN (su o giù) per selezionare 1 degli 11 effetti disponibili e premere OK per confermare.

Distorsione

1. In modalità di riproduzione, servirsi di LEFT o RIGHT (sinistro o destro) per visualizzare a display la foto desiderata.
2. Premere il bottone Menu e servirsi di UP o DOWN (su o giù) per selezionare 'Distortion' (distorsione). Premere OK per confermare.
3. Servirsi di UP o DOWN (su o giù) per selezionare 1 delle 12 distorsioni disponibili e premere OK per confermare.

Rotazione

1. In modalità di riproduzione, servirsi di LEFT o RIGHT (sinistro o destro) per visualizzare a display la foto desiderata.
2. Premere il bottone Menu e servirsi di UP o DOWN (su o giù) per selezionare 'Rotate' (ruota). Premere OK per confermare.
3. Nella schermata di rotazione, premere più volte OK per ruotare la foto.
4. Una volta ottenuto l'angolo di rotazione richiesto, servirsi di UP o DOWN (su o giù) per selezionare 'Save' (salva) e premere OK per confermare.

Ridimensionamento

1. In modalità di riproduzione, servirsi di LEFT o RIGHT (sinistro o destro) per visualizzare a display la foto desiderata.
2. Premere il bottone Menu e servirsi di UP o DOWN (su o giù) per selezionare 'Resize' (ridimensiona). Premere OK per confermare.
3. Servirsi di UP o DOWN (su o giù) per selezionare la misura preferita e premere OK per confermare.

SCARICARE FOTO, VIDEO E FILE AUDIO

Per scaricare foto e video, la macchina fotografica si deve trovare in modalità MSDC.

Download manuale

1. Accendere la macchina fotografica e collegarla al computer servendosi del cavo USB in dotazione. Se necessario, premere DOWN (giù) per selezionare 'MSDC' sullo schermo LCD.
2. Una finestra a pop-up comparirà: selezionare 'Copy pictures to a folder on my computer' (copia immagini in una cartella del computer) e cliccare su 'OK'.
3. Seguire le istruzioni su schermo fino a quando non viene comunicato che il download è completo.

OPPURE, seguire la fase 1 di cui sopra e poi:

1. Cliccare su 'Start' in Windows.
2. Cliccare sull'icona 'Il mio computer'.
3. Cliccare su 'Disco rimovibile', quindi 'DCIM' per visualizzare i file memorizzati sulla scheda SD. Le foto e i video sono salvati in una cartella denominata '101MEDIA'.
4. È possibile copiarli e incollarli in qualsiasi directory si desidera.

Effettuare il download servendosi di 'ArcSoft MediaImpression'

1. Accendere la macchina fotografica e collegarla al computer servendosi del cavo USB in dotazione.
2. Lanciare il programma 'ArcSoft MediaImpression' cliccando sul menu di scelta rapida . Cliccare sul pulsante 'Import' (importa) sulla schermata del menu principale.

3. Nella schermata 'Import' (importa), cliccare sulla casella a discesa 'Get Media From' (ottiene media da) nella colonna di sinistra e selezionare il driver 'Disco rimovibile' della macchina fotografica.

Nota bene: assicurarsi di aver selezionato il driver 'Disco rimovibile' o non sarà possibile scaricare le foto, i video o i file audio.

4. A questo punto, in 'Destination Folder' (cartella di destinazione), scegliere il punto in cui si desidera memorizzare i file della macchina fotografica. Cliccare sulla cartella gialla per navigare fino a un nuovo punto per la memorizzazione. È inoltre possibile modificare il nome della sottocartella, servirsi dell'opzione di importazione e apporre un'etichetta.
5. Selezionare i file che si desidera scaricare. Si può cliccare sul tasto in fondo allo schermo per selezionare tutto ('Select All') o deselegionare tutto ('Deselect All'), oppure è possibile tenere premuto il tasto 'Ctrl' del computer e cliccare su più file per selezionarli o deselegionarli.
6. Cliccare su 'Import' (importa) per iniziare a scaricare i file.
7. Cliccare sul pulsante 'Done' (fine) per trasferire i file dalla macchina fotografica alla cartella di destinazione.

Nota bene: cliccare sull'immagine della casa posta nell'angolo a sinistra per tornare alla pagina del menu principale in qualsiasi momento.

MODALITÀ WEBCAM

Collegata al PC, la macchina fotografica può essere utilizzata come webcam.

Nota bene: la macchina fotografica deve trovarsi in modalità webcam.

Modalità webcam

1. Accendere la macchina fotografica digitale.
2. Collegare la videocamera al computer servendosi del cavo USB in dotazione.
3. Premere DOWN (giù) per selezionare 'PCCAM'.
4. Fare doppio clic sull'icona  presente sul desktop.
5. Quando si utilizza questa funzione per la prima volta, selezionare 'Preview' (anteprima), come illustrato.
6. Selezionare 'Video Capture Pin' se si desidera cambiare la dimensione dell'immagine.

Messaggistica istantanea (chat)

Si può utilizzare la macchina fotografica come webcam anche con il proprio client di messaggistica istantanea (Yahoo Messenger, MSN Messenger, Skype...).

Ad esempio:

1. Impostare la macchina fotografica in modalità webcam e collegarla al computer, quindi lanciare MSN Messenger.
2. A livello dell'interfaccia di MSN, selezionare 'Azioni', quindi 'Avvia una video'.
3. Selezionare la persona con la quale si desidera chattare e premere 'OK'.

RISOLUZIONE DI PROBLEMI

D: La macchina fotografica non si accende quando premo il tasto di accensione (POWER). Cosa posso fare?

R:

1. Assicurarsi di aver installato le batterie correttamente.
2. Inserire batterie nuove o cariche nella macchina fotografica.

D: Non riesco a visualizzare lo schermo LCD. Cosa posso fare?

R:

1. La macchina fotografica potrebbe trovarsi in modalità di risparmio energetico. Premere il tasto di accensione (POWER) e verificare se si accende.
2. Le batterie potrebbero essere scariche. Inserire batterie nuove o cariche nella macchina fotografica.
3. Assicurarsi di aver installato le batterie correttamente.

D: Perché non succede niente quando premo il tasto dell'otturatore?

R:

1. La macchina fotografica potrebbe essere ancora impegnata nello svolgimento di un'azione precedente, ad esempio la ricarica del flash, il salvataggio, la copia o la cancellazione di una fotografia. Attendere per alcuni secondi e riprovare.
2. La scheda di memoria SD della macchina fotografica potrebbe essere piena. In questo caso, occorre cancellare alcune fotografie dalla macchina fotografica. Trasferire prima sul computer le foto che si desidera conservare.
3. Il timer potrebbe essere impegnato nel conto alla rovescia. Attendere per alcuni secondi.

D: Perché le mie foto non sono chiare?**R:**

1. L'obiettivo potrebbe essere sporco. Soffiare via polvere depositata sull'obiettivo. Quindi alitare delicatamente su di esso e passarlo con un panno morbido e pulito privo di prodotti chimici.
2. Assicurarsi di tenere ferma la macchina fotografica fino a quando la luce rossa a LED non si è spenta.
3. Si potrebbe essere troppo vicini al soggetto. Provare ad allontanarsi un po'.

D: Perché le mie foto sono troppo scure?**R:**

1. Il flash potrebbe essere spento. Si veda il paragrafo 'Scattare fotografie' per informazioni su come impostare il flash.
2. Potrebbe essere necessario avvicinarsi al soggetto, oppure quest'ultimo potrebbe doversi spostare in una zona più luminosa.
3. La configurazione dell'esposizione o dell'equilibrio del bianco potrebbe non essere adatta all'ambiente. Si veda il paragrafo 'Configurazioni menu' per informazioni su come modificare tali impostazioni.

D: Perché le mie foto sono troppo luminose?**R:**

1. Potrebbe non essere necessaria la funzione flash. Si veda il paragrafo 'Scattare fotografie' per informazioni su come modificare la configurazione del flash.
2. La configurazione dell'esposizione o dell'equilibrio del bianco potrebbe non essere adatta all'ambiente. Si veda il paragrafo 'Configurazioni menu' per informazioni su come modificare tali impostazioni.

D: Cosa devo fare quando compare un messaggio di errore relativo alla scheda di memoria?**R:**

Verificare il manuale di istruzioni della scheda di memoria per assicurarsi che questa sia compatibile e che sia stata formattata correttamente per la macchina fotografica.

D: Ho scattato alcune foto, ma il computer non riconosce la macchina fotografica. Cosa posso fare?

R:

1. Assicurarsi di aver realmente scattato delle foto. Premere il tasto dell'otturatore alcune volte per prendere delle foto campione e cercare di scaricarle nuovamente.
2. Servirsi sempre del cavo USB in dotazione con la macchina fotografica. Assicurarsi che sia ben collegato alla macchina fotografica stessa ed al computer.
3. Dare al computer il tempo necessario a riconoscere il dispositivo di collegamento USB. Tentare di aggiornare l'elenco dei dispositivi fino a quando non compare la periferica rimovibile.
Se il computer non riconosce il dispositivo, leggere il paragrafo 'Specifiche tecniche' per verificare se il computer rispetta i requisiti di sistema.

SPECIFICHE TECNICHE

Sensore immagine	Sensore 5M CMOS
Risoluzione immagine	2592 x 1944 Pixel (5M) 2048 x 1536 Pixel (3M) 1024 x 768 Pixel (0.8M) 640 x 480 Pixel (VGA)
Risoluzione video	720 x 480 Pixel (D1) 640 x 480 Pixel (VGA) 320 x 240 Pixel (QVGA)
Formato file	JPEG / AVI
Memoria esterna	Scheda SD / MMC (max 8GB)
Schermo LCD	LCD TFT da 1,8"
Obiettivo	f=6,5 mm, F3.1
Zoom	Sì
Esposizione	Da -2.0EV a +2.0EV
Bilanciamento del bianco	Auto, Daylight, Cloudy, Fluorescent, Bulb (automatico, giorno, nuvoloso, fluorescente, lampadina)
Otturatore	Otturatore elettronico
Scatto a raffica	Incluso
Flash	Auto / Flash On / Flash Off (automatico, acceso, spento)
Autoscatto	Timer a 2 o 10 secondi
Microfono	Incorporato
Interfaccia	USB 2.0
Requisiti di sistema	Windows 98SE / ME / 2000 / XP / Vista / Win7 (non compatibile con la funzione PCCAM quando si utilizza Win7)
Batteria	3 batterie AAA
Temperatura operativa	0-40°C

MANUTENZIONE

Per pulire l'apparecchio, servirsi unicamente di un panno morbido leggermente inumidito. Non servirsi di alcun detergente. Non esporre l'apparecchio alla luce diretta del sole né a qualsiasi altra fonte di calore. Non immergere l'apparecchio in acqua. Non smontare l'apparecchio né lasciarlo cadere. Non tentare di torcere o di piegare l'apparecchio.

GARANZIA

NOTA BENE: conservare il presente manuale per l'uso in quanto contiene importanti informazioni. Questo prodotto è coperto dalla nostra garanzia di 1 anno. Per richiedere l'applicazione della garanzia o il servizio di assistenza, contattare il proprio rivenditore con la prova d'acquisto. La nostra garanzia copre difetti nei materiali o nella manodopera attribuibili al produttore, ad eccezione dell'usura causata dal mancato rispetto delle istruzioni per l'uso o di qualsiasi lavoro non autorizzato effettuato sull'apparecchio (quali smontaggio, esposizione al calore o all'umidità, ecc.).

Codice di riferimento: DJ053series
 Progettato in Europa – Fabbricato in Cina
 ©2010 Lexibook®
 ©Disney / Pixar
 ©Disney

<http://www.lexibook.com>



Questo prodotto non è un giocattolo.



Environmental Protection

Unwanted electrical appliances can be recycled and should not be discarded along with regular household waste! Please actively support the conservation of resources and help protect the environment by returning this appliance to a collection centre (if available).



LERNE DEINE KAMERA KENNEN

Bitte siehe Bild A.

1. Linse
2. Blitz
3. Modus-Taste
4. Blitz-Taste
5. Links-Taste
6. Menü-Taste
7. Fotorahmen-Taste
8. LED
9. Ein-/Aus-Taste
10. Auf/Heranzoomen-Taste
11. Ab/Herauszoomen-Taste
12. Rechts-Taste
13. OK-Taste
14. LC-Display

Bitte siehe Bild B.

15. Auslöser

Bitte siehe Bild C.

16. Kamera-Haltebandöse

Bitte siehe Bild D.

17. USB-Anschluss/SD-Kartensteckplatz

Bitte siehe Bild E.

18. Batteriefach

VERPACKUNGSIHALT

- 1 x Digitalkamera der DJ053 Serie
- 1 x USB-Kabel
- 1 x Trageschlaufe
- 1 x Installations-CD-ROM
- 1 x Bedienungsanleitung

WARNUNG: Alle Verpackungsmaterialien, wie z. B. Klebeband, Plastikfolie, Drahtbinder und Etiketten, sind nicht Teil dieses Produktes und sollten zur Sicherheit Ihres Kindes entsorgt werden.

Bitte siehe Bild E.

1. Stelle sicher, dass die Kamera ausgeschaltet ist.
2. Öffne mithilfe eines Schraubendrehers die Batteriefachabdeckung unter dem Gerät.
3. Lege 3 x LR03/AAA 1,5V Batterien  (nicht mitgeliefert) unter Beachtung der Polarität, die im Batteriefach markiert und im Schaubild nebenan abgebildet ist, ein.
4. Schließe das Batteriefach und ziehe die Schraube fest.

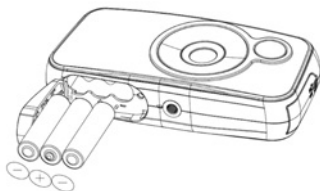

Einwegbatterien dürfen nicht aufgeladen werden. Aufladbare Batterien müssen vor dem Aufladen aus dem Produkt entfernt werden. Aufladbare Batterien dürfen nur unter Aufsicht eines Erwachsenen aufgeladen werden. Verschiedene Batterietypen oder neue und gebrauchte Batterien dürfen nicht zusammen benutzt werden. Es dürfen nur Batterien des empfohlenen oder eines gleichwertigen Typs benutzt werden. Batterien müssen unter Beachtung der korrekten Polarität eingelegt werden. Verbrauchte Batterien müssen aus dem Produkt entfernt werden. Die Anschlusskontakte dürfen nicht kurzgeschlossen werden. Batterien dürfen nicht ins Feuer geworfen werden. Batterien sollten aus dem Produkt entfernt werden, wenn es für längere Zeit nicht benutzt wird.

WARNUNG: Starke Frequenzstörungen oder elektrostatische Entladungen können Fehlfunktionen oder Speicherverlust verursachen. Wenn das Gerät nicht normal funktioniert, sollten die Batterien entfernt und wieder eingelegt werden.

EINLEGEN EINER SPEICHERKARTE

Bitte siehe Bild D.

Du musst eine SD-Karte (maximal 8 GB, nicht mitgeliefert) einlegen, damit du deine Dateien speichern kannst.

1. Schalte die Kamera aus.
2. Ziehe die Abdeckung des USB/SD-Kartensteckplatzes auf.
3. Schiebe die SD-Karte fest in den SD-Steckplatz, bis du ein „Klicken“ hörst. Schließe die SD-Karten-Steckplatzabdeckung.
4. Schalte die Kamera ein und das SD-Kartensymbol  sollte auf dem LC-Display angezeigt werden.



Hinweis:

- Um die Karte zu entfernen, drücke sie leicht in den Steckplatz, um sie zu lösen.
- Schalte die Kamera immer aus, wenn du eine SD-Karte einlegst oder entfernst.
- Wir empfehlen, dass du eine SD-Karte von guter Qualität kaufst.

SOFTWARE UND KAMERATREIBER INSTALLIEREN

Folge diesen Anleitungen, um den Kamerasoftwaretreiber auf deinem Computersystem zu installieren.

1. Lege die Software-CD (mitgeliefert) in dein CD-ROM-Laufwerk. Die CD startet automatisch und das Hauptmenü wird angezeigt.
2. Klicke „Treiber installieren“ und folge dann den Anleitungen für die Installation des Kamerasoftwaretreibers.
3. Du musst deinen Computer nach der Installation des Treibers neu starten.
4. Klicke „ArcSoft MediaImpression“ und die „Choose Setup Language“ (Auswahl der Menüsprache) Anzeige erscheint. Wähle deine Sprache aus und klicke „OK“. Folge den Anleitungen, um „ArcSoft MediaImpression“ auf deinem Computersystem zu installieren. Die Software bietet viele Anwendungen für das Bearbeiten und Drucken von Fotos.
5. Wenn du mit der Installation fertig bist, starte deinen Computer erneut.

Hinweis:

- Wenn die CD nicht automatisch startet, klicke „Start“, „Ausführen“, tippe dann „D:\autorun.exe“ in das Ausführen-Dialogfenster (wobei D:\ für dein CD-ROM-Laufwerk steht) und drücke Eingabe.
- Du musst den Treiber installieren, bevor du Fotos/Videos von deiner Kamera herunterlädst oder sie als Webcam benutzt.
- Versichere dich, dass die Kamera nicht mit deinem Computer verbunden ist, bevor du Treiber und Software installierst.





EIN- UND AUSSCHALTEN DER KAMERA

Drücke die EIN-/AUS-Taste, um die Kamera ein- oder auszuschalten. Wenn du die Kamera einschaltetest, leuchtet das LC-Display auf.

Hinweis: Die Kamera schaltet sich automatisch aus, wenn für einige Sekunden keine Taste gedrückt wird. Siehe „Batteriestrom sparen“ im Abschnitt „Menü-Einstellungen (Kameramodus)“, um zu sehen, wie du die Abschaltautomatikzeit änderst.

MODI ÄNDERN

Wenn die Kamera eingeschaltet ist, drücke die MODUS-Taste, um zwischen den folgenden Modi zu wechseln:

-  Kameramodus - Fotos schießen
-  Wiedergabemodus - Dateien ansehen und bearbeiten
-  Videomodus - Videodateien aufnehmen
-  Audiomodus - Aufnahmen von Audiodateien

FOTOS SCHIESSEN (Kameramodus)

Schalte die Kamera ein, um in den Kameramodus zu gehen und Fotos zu schießen.

Ein Foto schießen

Drücke den AUSLÖSER, um ein Foto zu schießen. Die LED leuchtet auf und die Anzahl der Fotos, die du mit dieser Auflösung noch machen kannst, wird auf dem LCD angezeigt.

Hinweis: Wenn die in die Kamera eingelegte SD-Karte voll ist, piept die Kamera zweimal, wenn du versuchst, ein Foto zu machen. Achte darauf, dass du deine Fotos auf deinen Computer überträgst.

Zoom



1. Um heranzuzoomen, drücke die HERANZOOMEN-Taste.
2. Um herauszuzoomen, drücke die HERAUSZOOMEN-Taste.  Erscheint und die Zoom-Stufe wird über diesem Symbol angezeigt.

Fotorahmen-Taste

Füge mit dieser Funktion 4 verschiedene Rahmen für deine Fotos ein. Drücke im Kameramodus die „Fotorahmen“-Taste mehrmals, um den Rahmen zu ändern.

Blitzfunktion

Um den Blitz zu benutzen, drücke mehrmals die BLITZ-Taste, bis deine gewünschte Einstellung mit dem Symbol auf dem Display angezeigt wird:

	Blitz ist aktiviert.
	Automatischer Blitz ist aktiviert.
	Blitz ist deaktiviert.

Hinweis: Der Blitz funktioniert nicht, wenn die Batterie schwach ist.

Selbstausröser und Serienbilder

1. Drücke die Menü-Taste.
2. Drücke die AUF- oder AB-Taste, um „Capture Mode“ (Aufnahmemodus) auszuwählen, und drücke die OK-Taste, um zu bestätigen.
3. Drücke die AUF- oder AB-Taste, um „Off“ (Aus), „Self-timer 2S“ (Selbstausröser 2 s), „Self-timer 10S“ (Selbstausröser 10 s) oder „Continues“ (Serie - schießt drei Fotos in schneller Folge) auszuwählen, und drücke die OK-Taste, um zu bestätigen.
4. Drücke die Menü-Taste, um in den Kameramodus zurückzukehren und drücke dann den Auslöser, um den Countdown zu starten und das Foto zu schießen.
5. Um die Selbstausröserfunktion zu deaktivieren, wiederhole die oben beschriebenen Schritte und wähle in Schritt 3 „Off“ (Aus). Wenn du deine Kamera ausschaltest, wird sie automatisch auf die deaktivierte Selbstausröser-Einstellung zurückgesetzt.

- Um die „Continues“ (Serienbild) Funktion zu aktivieren und 3 Fotos mit einem einmaligen Drücken auf den Auslöser zu schießen, wiederhole die Schritte 1-4, aber wähle „Continues“ in Schritt 3.
- Um die Funktion jederzeit zu beenden, drücke die Menü-Taste.

MENÜ-EINSTELLUNGEN (Kameramodus)

Ändern der Menü-Einstellungen

- Drücke die Menü-Taste, um die Menüs zu öffnen.
- Drücke LINKS oder RECHTS, um das Menü auszuwählen.
- Drücke AUF oder AB, um eine Einstellung auszuwählen, und drücke OK, um zu bestätigen.
- Ändere mithilfe von AUF oder AB eine Einstellung und drücke OK, um zu bestätigen.
- Drücke die Menü-Taste, um die Menüs zu schließen.

Einstellungen-Menü

1. Auflösung

Stellt die Auflösung ein. Je höher die Auflösung, umso mehr Speicherplatz wird benötigt und die Gesamtanzahl der Fotos, die du speichern kannst, wird reduziert.

2. Qualität

Wähle eine niedrigere Bildqualität, um die Bildgröße zu verringern und mehr Fotos machen zu können.

3. Messung

Ändere die Messmethode, um die Helligkeit des Bildes zu ändern.

4. Weißabgleich

Stellt die Farbe deiner Lichtquelle ein.

5. Belichtung

Kontrolliert die Helligkeit deiner Fotos.

6. Aufnahmemodus

Aktiviert die Selbstausröser-Einstellung oder Serienbilder (d. h. einmal auf den Auslöser drücken und es werden drei Fotos in Folge geschossen).

7. Effekt

Ändert den Farbabgleich der Fotos, d. h. schwarz und weiß oder sepia.

8. Datumsstempel

Diese Funktion kann benutzt werden, um ein Datum einzufügen, wenn du deine Bilder aufnimmst.

Extras-Menü

1. Automatische Ansicht

Wenn du ein Foto gemacht hast, kannst du es für 1 oder 3 Sekunden ansehen, oder du kannst diese Funktion deaktivieren.

2. Lichtfrequenz

Eine höhere Frequenz erhöht die Kameraverschlusszeit, sodass der Effekt durch Lichtschwankungen von Lichtquellen wie Leuchtröhren reduziert wird. Wähle „50HZ“ oder „60HZ“ aus.

3. Batteriestrom sparen

Stellt die Abschaltautomatik der Kamera ein, wenn für 1, 3 oder 5 Minuten keine Taste betätigt wurde.

4. Datum und Zeit

Stellt das Datum, die Zeit und das Jahr/Monat/Tag-Format ein. Wenn du das Datum und die Uhrzeit einstellst, ändere mithilfe von AB oder AUF den Wert und gehe mithilfe von LINKS oder RECHTS auf die nächsten Zahlenstellen.

5. Sprache

Wählt 1 der 7 verfügbaren Sprachen (Englisch, Französisch, Deutsch, Italienisch, Spanisch, Portugiesisch und Holländisch) aus.

6. USB

Aktiviert entweder den „MSDC“-Modus (USB) zum Herunterladen von Fotos und Videos oder den „PCCAM“-Modus für die Benutzung der Webcamfunktion.

7. Format

Formatiert die Speicherkarte, damit das Dateiformat mit deiner Kamera kompatibel ist.

Vorsicht: Das Formatieren wird alle gespeicherten Fotos und Videos löschen, selbst wenn sie gesichert wurden.

8. Alle Zurücksetzen

Setzt die Kamera auf die Werkseinstellungen zurück.

VIDEOCLIPS AUFNEHMEN (Videomodus)

1. Schalte die Kamera ein und drücke mehrmals MODUS, bis das Videosymbol  angezeigt wird. Die Länge der Videozeit, die dir zur Verfügung steht, wird oben rechts auf dem Display angezeigt.
2. Drücke den AUSLÖSER, um mit der Videoaufnahme zu beginnen. Die Aufnahmelänge wird auf dem Display angezeigt.
3. Drücke RECHTS, um die Aufnahme zu unterbrechen oder fortzusetzen.
4. Drücke den AUSLÖSER, um die Videoaufnahme zu beenden und automatisch im AVI-Format zu speichern.

Hinweis:

- Die Blitzfunktion ist im Videomodus deaktiviert.
- Du kannst mithilfe von Media Player und Quick Time die AVI-Dateien auf deinem Computer abspielen.
- Die Länge des Videoclips kann je nach verfügbarem Speicherplatz auf der SD-Karte variieren.

MENÜ-EINSTELLUNGEN (Videomodus)

Ändern der Menüeinstellungen (genauso wie im Kameramodus)

Einstellungen-Menü

1. Filmgröße

Stellt die Pixelgröße des Films ein.

2. Bildfolge

Ändert die Anzahl der aufgenommenen Einzelbilder. Für die beste Videoqualität wähle „High“ (Hoch) aus.

3. Messung

Ändert die Messmethode, um die Helligkeit des Bildes zu ändern.

4. Weißabgleich

Stellt die Farbe deiner Lichtquelle ein.

Extras-Menü

Bitte siehe hierzu das „Extras-Menü“ im Abschnitt „Menü-Einstellungen (Kameramodus)“.

AUDIOCLIPS AUFNEHMEN (Audiomodus)

1. Schalte die Kamera ein und drücke mehrmals MODUS, bis das Audiosymbol  angezeigt wird. Die Länge der Audiozeit, die dir zur Verfügung steht, wird oben rechts auf dem Display angezeigt.
2. Drücke den AUSLÖSER, um mit der Aufnahme zu beginnen. Die Aufnahmelänge wird auf dem Display angezeigt.
3. Drücke RECHTS, um die Aufnahme zu unterbrechen, und drücke die Taste erneut, um die Aufnahme zu starten.
4. Drücke den AUSLÖSER erneut, um die Aufnahme zu beenden und automatisch zu speichern.

Hinweis: Die Kamera hat keinen Lautsprecher. Audiodateien kannst du auf einem PC oder Fernseher abspielen.

WIEDERGABEMODUS

Ansehen deiner Dateien

1. Schalte die Kamera ein und drücke mehrmals MODUS, bis das Foto/ Videowiedergabesymbol  angezeigt wird.
2. Zeige mithilfe von LINKS oder RECHTS das vorherige oder nächste Foto oder Video an.
3. Um deine Dateien als Miniaturbilder zu sehen, drücke AB. Wähle mithilfe von LINKS/RECHTS/AUF/AB ein Miniaturbild aus und drücke OK, um es zu öffnen.
4. Um ein Foto heran- und herauszuzoomen, drücke HERANZOOMEN oder HERAUSZOOMEN.
5. Um dein Video anzusehen:
 - Drücke BLITZ, um ein Video abzuspielen.
 - Drücke LINKS, um zurückzuspulen.
 - Drücke RECHTS, um schnell vorzuspulen.
 - Drücke AUF, um das Video zu unterbrechen oder erneut zu starten.
- Drücke EINSTELLUNGEN, um in den Wiedergabemodus zurückzukehren.

6. Du kannst jederzeit MODUS drücken, um in den Kameramodus zurückzukehren.

Hinweis: „No file“ (Keine Datei) wird angezeigt, wenn keine Dateien gespeichert sind.

Dateien sichern

1. Um eine Datei vor dem versehentlichen Löschen zu schützen, gehe in den Wiedergabemodus und zeige mithilfe von LINKS oder RECHTS die gewünschte Foto- oder Videodatei an.
2. Drücke EINSTELLEN und wähle mithilfe von AUF oder AB „Lock“ (Sperrung) aus. Drücke OK, um zu bestätigen.
3. Wähle mithilfe von AUF oder AB „Lock/Unlock One“ (Sperrung/Eine freigeben) oder „Lock All“ (Alle sperren) und drücke OK, um zu bestätigen.
4. Drücke AUF oder AB, um „YES“ (Ja) auszuwählen, und drücke OK, um zu bestätigen.
5. Um Dateien freizugeben, folge den oben beschriebenen Schritten 1-4 und wähle „Lock/Unlock One“ (Sperrung/Eine freigeben) oder „Unlock All“ (Alle freigeben) in Schritt 3.

Dateien löschen

1. Im Wiedergabemodus drücke LINKS oder RECHTS, um die gewünschten Dateien anzuzeigen. Du kannst auch AB drücken, um Miniaturbilder zu sehen und mit AUF/AB/LINKS/RECHTS ein Foto auszuwählen. Drücke dann OK, um zu bestätigen.
2. Drücke EINSTELLEN und wähle mithilfe von AUF oder AB „Delete“ (Löschen) aus. Drücke OK, um zu bestätigen.
3. Wähle mithilfe von AUF oder AB „One“ (Eine) oder „All“ (Alle) aus und drücke OK, um zu bestätigen.
4. Drücke AUF oder AB, um „Yes“ (Ja) oder „No“ (Nein) auszuwählen, und drücke OK, um zu bestätigen.

Diashow

1. Zeige im Wiedergabemodus mithilfe von LINKS oder RECHTS das gewünschte Foto an, mit dem du die Diashow starten willst.
2. Drücke EINSTELLEN und wähle mithilfe von AUF oder AB „Slideshow“ (Diashow) aus. Drücke OK, um zu bestätigen.

3. Wenn du die Intervallzeit zwischen den Fotos ändern oder Fotos wiederholen möchtest, wähle mithilfe von AUF oder AB eine dieser Optionen aus und drücke LINKS oder RECHTS, um diese Einstellungen zu ändern.
4. Drücke AUF oder AB, um „Start“ auszuwählen, und drücke OK, um die Diashow zu starten.

Drücke AUF, um die Diashow zu unterbrechen oder erneut zu starten.

Dateien bearbeiten (nur Fotos)

Effekt

1. Im Wiedergabemodus drücke LINKS oder RECHTS, um das gewünschte Foto anzuzeigen.
2. Drücke EINSTELLEN und wähle mithilfe von AUF oder AB „Effect“ aus. Drücke OK, um zu bestätigen.
3. Wähle mithilfe von AUF oder AB 1 der 11 verfügbaren Effekte aus und drücke OK, um zu bestätigen.

Verzerrung

1. Im Wiedergabemodus drücke LINKS oder RECHTS, um das gewünschte Foto anzuzeigen.
2. Drücke EINSTELLEN und wähle mithilfe von AUF oder AB „Distortion“ (Verzerrung) aus. Drücke OK, um zu bestätigen.
3. Wähle mithilfe von AUF oder AB 1 der 12 verfügbaren Verzerrungen aus und drücke OK, um zu bestätigen.

Drehen

1. Im Wiedergabemodus drücke LINKS oder RECHTS, um das gewünschte Foto anzuzeigen.
2. Drücke EINSTELLEN und wähle mithilfe von AUF oder AB „Rotate“ (Drehen) aus. Drücke OK, um zu bestätigen.
3. In der Drehen-Anzeige drücke mehrmals OK, um das Foto zu drehen.
4. Wenn du den benötigten Drehwinkel erreicht hast, wähle mithilfe von AUF oder AB „Save“ (Speichern) und drücke OK, um zu bestätigen.

Größe ändern

1. Drücke im Wiedergabemodus LINKS oder RECHTS, um das gewünschte Foto anzuzeigen.

2. Drücke EINSTELLEN und wähle mithilfe von AUF oder AB „Resize“ (Größe ändern) aus. Drücke OK, um zu bestätigen.
3. Wähle mithilfe von AUF oder AB deine gewünschte Größe aus und drücke OK, um zu bestätigen.

HERUNTERLADEN DEINER FOTOS, VIDEOS UND AUDIODATEIEN

Um deine Fotos, Videos und Audiodateien herunterzuladen, muss die Kamera im MSDC-Modus sein.

Manuelles Herunterladen

1. Schalte die Kamera ein und verbinde sie mithilfe des mitgelieferten USB-Kabels mit deinem Computer. Falls notwendig, drücke AB, um „MSDC“ auf dem LC-Display auszuwählen.
2. Ein Pop-up-Fenster erscheint: Wähle „Copy pictures to a folder on my computer“ (Bilder in einen Ordner auf meinem Computer kopieren) und klicke OK, um deine Fotos, Videos und Audiodateien herunterzuladen.
3. Folge den Bildschirmbefehlen des Computers, bis dir mitgeteilt wird, dass das Herunterladen abgeschlossen ist.
ODER, du kannst dem oben beschriebenen Schritt 1 folgen und dann:
 1. Klicke auf die „Start“-Schaltfläche in Windows.
 2. Klicke auf das „Arbeitsplatz“-Symbol.
 3. Klicke „Wechseldatenträger“, dann „DCIM“, um die auf deiner SD-Karte gespeicherten Dateien zu sehen. Deine Fotos, Videos und Audiodateien sind in einem Unterordner namens „101MEDIA“ gespeichert.
 4. Du kannst sie in jedes beliebige Verzeichnis deiner Wahl kopieren und einfügen.

Herunterladen mithilfe von „ArcSoft MediaImpression“

1. Schalte die Kamera ein und verbinde sie dann mithilfe des mitgelieferten USB-Kabels mit deinem Computer.
2. Starte das „ArcSoft MediaImpression“ Programm, indem du auf die Schaltfläche  klickst. Klicke die „Importieren“-Schaltfläche im Hauptmenü.
3. Klicke im „Importieren“ Menü auf das „Get Media From“ (Beschaffe Datenträger von) Drop-down-Menü in der linken Spalte und wähle das „Removable Disk“ Laufwerk (Wechseldatenträger) der Kamera.

Hinweis: Achte darauf, dass du das „Removable disk“ Laufwerk (Wechseldatenträger) gewählt hast, da du andernfalls deine Foto-/Video-/Audiodateien nicht herunterladen kannst.

4. Wähle dann im „Destination Folder“ (Zielordner) den Speicherort, wo du deine Kameradateien speichern möchtest. Klicke auf den gelben Ordner, um einen neuen Speicherort zu suchen. Du kannst auch den Namen des Unterordners bearbeiten, Optionen importieren und eine Markierung anhängen.
5. Wähle die Dateien, die du herunterladen möchtest. Du kannst auf die Schaltfläche am unteren Bildschirmrand klicken, um „Select All“ (Alle Markieren) oder „Deselect All“ (Alle Markierungen aufheben) zu wählen, oder du kannst die STRG-Taste des Computers gedrückt halten und auf verschiedene Dateien klicken, um sie zu markieren oder die Markierung aufzuheben.
6. Klicke auf „Import“, um mit dem Herunterladen der Dateien zu beginnen.
7. Klicke auf die „Done“ (Ausgeführt) Schaltfläche, um die Fotos von deiner Kamera in den Zielordner zu übertragen.

Hinweis: Klicke auf das Haus-Bild in der linken Ecke, um jederzeit auf die Hauptmenüseite zurückkehren zu können.

WEBCAMMODUS

Mit deinem PC verbunden kann deine Kamera als Webcam benutzt werden.

Hinweis: Die Kamera muss im Webcammodus sein.

Webcammodus

1. Schalte die Digitalkamera ein.
2. Verbinde die Kamera mithilfe des mitgelieferten USB-Kabels mit deinem Computer.
3. Drücke AB, um „PCCAM“ auszuwählen.
4. Doppelklicke auf das  Symbol auf deinem Desktop.
5. Wenn du diese Funktion zum ersten Mal benutzt, wähle bitte den Punkt „Preview“ (Vorschau) aus, wie nebenan gezeigt.
6. Wähle „Video Capture Pin“ (Video-Detaileinstellungen) aus, wenn du die Bild-Ausgabegröße ändern möchtest.

Instant Messaging (Chatten)

Du kannst deine Kamera mit deinem Instant-Messaging-Dienst benutzen (Yahoo Messenger, MSN Messenger, Skype...).

Beispiel:

1. Stelle deine Kamera in den Webcammodus und verbinde sie mit deinem Computer, starte dann MSN Messenger.
2. Wähle auf der MSN-Benutzeroberfläche „Aktionen“, klicke anschließend auf „Video-Unterhaltung beginnen“.
3. Wähle die Person, mit der du chatten möchtest, und klicke dann „OK“.

FEHLERBEHEBUNG**F: Meine Kamera schaltet sich nicht ein, wenn ich die EIN-/AUS-Taste drücke. Was kann ich tun?****A:**

1. Prüfe, ob du die Batterien korrekt eingelegt hast.
2. Lege neue Batterien oder vollständig aufgeladene Batterien in deine Kamera ein.

F: Ich kann das LC-Display nicht sehen. Was kann ich tun?**A:**

1. Möglicherweise ist deine Kamera im Stromsparmodus. Drücke EIN/AUS und siehe, ob es sich einschaltet.
2. Vielleicht sind deine Batterien schwach. Lege neue Batterien oder vollständig aufgeladene Batterien in deine Kamera ein.
3. Prüfe, ob du die Batterien korrekt eingelegt hast.

F: Warum passiert nichts, wenn ich den AUSLÖSER drücke?**A:**

1. Die Kamera führt möglicherweise immer noch eine Aktivität aus, wie zum Beispiel den Blitz aufladen, speichern, kopieren oder ein Foto löschen. Warte einige Sekunden und versuche es dann noch einmal.
2. Der SD-Kartenspeicher der Kamera ist möglicherweise voll. Wenn dies der Fall ist, musst du Fotos von deiner Kamera löschen. Stelle sicher, dass du alle Fotos, die du behalten möchtest, erst auf deinen Computer überträgst.
3. Eventuell läuft der Timer gerade, warte einige Sekunden.

F: Warum sind meine Bilder unscharf?**A:**

1. Vielleicht ist die Linse schmutzig. Puste vorsichtig losen Staub weg, der sich vielleicht auf der Linse befindet. Hauche dann vorsichtig auf die Linse und wische sie mit einem weichen, sauberen Tuch ab, auf dem keine Chemikalien sind.
2. Achte darauf, dass du die Kamera ruhig hältst, bis sich das rote LED-Licht ausschaltet.
3. Vielleicht befindest du dich zu nahe an deinem Motiv. Versuche, etwas weiter wegzugehen.

F: Warum sind meine Bilder so dunkel?**A:**

1. Vielleicht ist der Blitz deaktiviert. Lese im Abschnitt „Fotos schießen“, wie du den Blitz einstellst.
2. Eventuell musst du näher an dein Motiv herangehen oder dein Motiv muss sich an einen helleren Ort bewegen.
3. Deine Belichtungs- oder Weißabgleich-Einstellungen sind möglicherweise für deine Umgebung nicht richtig. Lese im Abschnitt „Menü-Einstellungen“, wie du diese Einstellungen änderst.

F: Warum sind meine Bilder zu hell?**A:**

1. Vielleicht brauchst du den Blitz nicht. Lese im Abschnitt „Fotos schießen“, wie du die Blitz-Einstellung änderst.
2. Deine Belichtung oder dein Weißabgleich ist möglicherweise für deine Umgebung nicht richtig. Lese im Abschnitt „Menü-Einstellungen“, wie du diese Einstellungen änderst.

F: Was mache ich, wenn eine Speicherkarten-Fehlermeldung erscheint?**A:**

Lies in der Bedienungsanleitung der Speicherkarte nach, um sicherzustellen, dass sie kompatibel und für deine Kamera korrekt formatiert ist.

F: Ich habe Fotos gemacht, aber mein Computer erkennt meine Kamera nicht. Was kann ich tun?

A:

1. Versichere dich, dass du tatsächlich Fotos gemacht hast. Drücke den AUSLÖSER ein paar Mal, um einige Musterfotos zu schießen, und versuche dann, sie erneut herunterzuladen.
2. Benutze immer das mit der Kamera gelieferte USB-Kabel. Vergewissere dich, dass es gut mit der Kamera und dem Computer verbunden ist.
3. Lasse deinem Computer etwas Zeit, um das USB-Gerät zu erkennen. Versuche, die Geräteoptionenliste zu aktualisieren, bis du den Wechseldatenträger in der Liste siehst.

Wenn der Computer dein Gerät nicht erkennt, siehe im Abschnitt „Technische Daten“ nach, ob dein Computer die Systemanforderungen erfüllt.

TECHNISCHE

Bildsensor	5M CMOS Sensor
Bildauflösung	2592 x 1944 Pixel (5 M) 2048 x 1536 Pixel (3 M) 1024 x 768 Pixel (0.8M) 640 x 480 Pixel (VGA)
Videoauflösung	720 x 480 Pixel (D1) 640 x 480 Pixel (VGA) 320 x 240 Pixel (QVGA)
Dateiformat	JPEG / AVI
Externer Speicher	SD / MMC-Karte (bis zu 8 GB)
LC-Display	1,8 Zoll TFT LCD
Linse	f=6,5 mm, F3,1
Zoom	Ja
Belichtung	Belichtungswert -2,0 bis +2,0
Weißabgleich	Automatisch, Tageslicht, wolkig, fluoreszierend, Glühbirne
Verschluss	Elektronischer Verschluss
Burst-Modus	Enthalten
Blitz	Automatisch / Blitz aktiviert / Blitz deaktiviert
Selbstausröser	2- oder 10-Sekunden-Verzögerung
Mikrofon	Eingebaut
Schnittstelle	USB 2.0
Systemanforderungen	Windows 98SE / ME / 2000 / XP / Vista / Win7 (nicht kompatibel mit der PCCAM Funktion, wenn Win7 benutzt wird)
Batterie	3 X AAA
Betriebstemperatur	0-40°C

PFLEGE

Verwende nur ein weiches, leicht angefeuchtetes Tuch, um das Gerät zu reinigen. Benutze keine Reinigungsmittel. Setze das Gerät keinem direkten Sonnenschein oder anderen Wärmequellen aus. Tauche das Gerät nicht in Wasser. Nimm das Gerät nicht auseinander oder lasse es fallen. Versuche nicht, das Gerät zu verbiegen.

GARANTIE

HINWEIS: Bitte bewahren Sie diese Bedienungsanleitung auf, sie enthält wichtige Informationen. Dieses Produkt ist mit unserer 1-Jahre-Garantie versehen. Um diese Garantie oder den Kundendienst in Anspruch zu nehmen, wenden Sie sich bitte an Ihren Händler unter Vorlage eines Kaufbelegs. Unsere Garantie deckt Materialmängel oder mit der Herstellung im Zusammenhang stehende Fehler ab, die dem Hersteller zuzurechnen sind. Davon ausgenommen sind Verschleißerscheinungen, die durch Missachtung der Bedienungsanleitung oder jegliche nicht genehmigte Arbeiten an dem Gerät, verursacht wurden (wie zum Beispiel Demontieren, das Gerät Hitze oder Feuchtigkeit aussetzen usw.).

Referenznummer: DJ053series

Design und Entwicklung in Europa - Made in China

©2010 Lexibook®

©Disney / Pixar

©Disney

Deutschland & Österreich

Service-Hotline: 01805 010931 (0.14€ TTC/Minute)

E-Mail: savcomfr@lexibook.com

<http://www.lexibook.com>



Dieses Produkt ist kein Spielzeug.



Hinweise zum Umweltschutz

Alt-Elektrogeräte sind Wertstoffe, sie gehören daher nicht in den Hausmüll! Wir möchten Sie daher bitten, uns mit Ihrem aktiven Beitrag bei der Ressourcenschonung und beim Umweltschutz zu unterstützen und dieses Gerät bei den (falls vorhanden) eingerichteten Rücknahmestellen abzugeben.



LEER UW CAMERA KENNEN

Zie figuur A.

1. Lens
2. Flits
3. Modusknop
4. Flitsknop
5. Linkerknop
6. Menuknop
7. Fotokaderknop
8. LED
9. Stroomknop
10. Omhoog/Zoom in-knop
11. Omlaag/Zoom uit-knop
12. Rechterknop
13. OK knop
14. LCD-scherm

Zie figuur B.

15. Sluiterknop

Zie figuur C.

16. Camera riemhouder

Zie figuur D.

17. USB-aansluitingspoort/SD-kaartgleuf

Zie figuur E.

18. Batterijvak

VERPAKKINGSINHOUD

- 1 x DJ053series digitale camera
- 1 x USB-kabel
- 1 x handriem
- 1 x installatie CD-ROM
- 1 x gebruiksaanwijzing

WAARSCHUWING: Alle verpakkingsmateriaal, zoals kleefband, plastic vellen, koorden en labels vormen geen onderdeel van dit speelgoed en moeten voor de veiligheid van uw kind verwijderd worden.

Zie figuur E.

1. Zorg dat de camera is uitgeschakeld.
2. Open het batterijvak onderaan het apparaat met behulp van een schroevendraaier.
3. Plaats 3 x LR03/AAA 1,5V type batterijen  (niet meegeleverd) en let hierbij op de juiste polariteit zoals aangegeven binnenin het batterijvak en weergegeven in de figuur.
4. Sluit het batterijvak en draai de schroef vast.

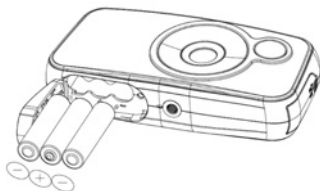

Laad nooit niet-oplaadbare batterijen op. Haal oplaadbare batterijen uit het apparaat voordat u deze laadt. Oplaadbare batterijen mogen alleen onder toezicht van een volwassene worden opgeladen. Meng geen verschillende soorten batterijen of oude met nieuwe batterijen. Het wordt aanbevolen om alleen batterijen van hetzelfde of gelijkwaardig type te gebruiken. Plaats de batterijen volgens de juiste polariteit. Verwijder uitgeputte batterijen uit het apparaat. De voedingsbron mag niet kortgesloten worden. Gooi geen batterijen in vuur. Haal de batterijen uit als u het apparaat gedurende een lange periode niet zult gebruiken.

WAARSCHUWING: Storing of geheugenverlies van het apparaat kan worden veroorzaakt door sterke frequentiestoringen of elektrostatische ontlading. Als het apparaat niet naar behoren werkt, haal de batterijen uit en plaats deze dan terug.

EEN GEHEUGENKAART INSTALLEREN

Zie figuur D.

Plaats een SD-kaart (maximum 8GB, niet meegeleverd) zodat u uw bestanden kunt opslaan.

1. Schakel de camera uit.
2. Open het luikje van de USB/SD-kaartgleuf.
3. Duw de SD-kaart stevig in de SD-gleuf totdat u een "klik" hoort. Sluit het luikje van de SD-kaartgleuf.
4. Schakel de camera in en het SD-kaartsymbool  dient in het LCD-scherf te verschijnen.



Opmerking:

- Om de kaart uit te halen, druk lichtjes op de kaart zodat deze uit de gleuf tevoorschijn komt.
- Schakel de camera altijd uit wanneer u een SD-kaart invoegt of verwijderd.
- We bevelen aan om een hoogwaardige SD-kaart aan te kopen.

DE SOFTWARE EN CAMERADRIVER INSTALLEREN

Volg onderstaande instructies om de driver van de camera op uw computersysteem te installeren.

1. Voeg de CD software (meegeleverd) in uw CD-ROM drive. De CD start automatisch en het hoofdmenu verschijnt.
2. Klik op 'Install Driver' ('Installeer Driver') en volg dan de instructies om de cameradriver te installeren.
3. Zodra de installatie van de driver is voltooid, start uw computer opnieuw op.
4. Klik op 'ArcSoft MediaImpression' en het 'Choose Setup Language' ('Kies insteltaal') verschijnt. Selecteer uw taal en klik op 'OK'. Volg de instructies om 'ArcSoft MediaImpression' op uw computersysteem te installeren. De software biedt vele applicaties voor het bewerken en printen van foto's.
5. Zodra de installatie is voltooid, start uw computer opnieuw op.

Opmerking:

- Als de CD niet automatisch start, klik op 'Start', 'Run' en voer dan "D:\autorun.exe" in het Run dialog tekstvenster in (waarbij D:\ uw CD-ROM drive is) en druk op Enter.
- De installatie van de driver is nodig alvorens foto's/video's vanuit de camera te downloaden of de camera als een webcam te gebruiken.
- Zorg dat de camera niet op uw computer is aangesloten voordat u de driver en de software hebt geïnstalleerd.





DE CAMERA IN- EN UITSCHAKELEN

Druk op de POWER (STROOM) knop om de camera in of uit te schakelen. Het LCD scherm licht op zodra u de camera inschakelt.

Opmerking: De camera wordt automatisch uitgeschakeld na een periode van inactiviteit. Zie 'Energiebesparing' in het hoofdstuk 'Menu-instellingen (Cameramodus)' hoe de uitschakelingstijd te wijzigen.

MODI WIJZIGEN

Wanneer de camera is ingeschakeld, druk op de MODE (MODUS) knop om de volgende modi te doorlopen:

-  Cameramodus - om foto's te nemen
-  Afspeelmodus – om bestanden te bekijken en te bewerken
-  Videomodus - om videobestanden op te nemen
-  Audiomodus – om audiobestanden op te nemen

FOTO'S NEMEN (Cameramodus)

Schakel de camera in om de cameramodus te openen en foto's te nemen.

Een foto nemen

Druk op de SHUTTER (SLUITER) knop om een foto nemen. De LED licht op en het aantal resterende te nemen foto's aan deze resolutie wordt op de LCD weergegeven.

Opmerking: Wanneer de ingevoegde SD-kaart vol is, zal de camera twee maal piepen als u een foto wilt nemen. Zorg dat u uw foto's naar uw computer transfereert.

Zoom



1. Om in te zoomen, druk op de ZOOM IN knop.
2. Om uit te zoomen, druk op de ZOOM OUT (UIT) knop.  verschijnt en het zoomniveau wordt boven dit symbool weergegeven.

Fotokaderknop

Gebruik deze functie om 4 verschillende kaders aan uw foto's toe te voegen. In de cameramodus, druk herhaaldelijk op de "Photo frame" ("Fotokader") knop om het kader te wijzigen.

Flitsfunctie

Om de flits te gebruiken, druk herhaaldelijk op de FLASH (FLITS) knop totdat uw gewenste instelling via een symbool op het scherm wordt weergegeven:

	Flits aan
	Automatische flits aan
	Flits uit

Opmerking: de flits werkt niet wanneer het batterijvermogen laag is.

Zelf-timer en continu foto's nemen

1. Druk op de Menuknop.
2. Druk op de UP (OMHOOG) of DOWN (OMLAAG) knop om 'Capture Mode' ('Vastleggen-modus') te selecteren en druk op de OK-knop om te bevestigen.
3. Druk op de UP (OMHOOG) of DOWN (OMLAAG) knop om 'Off' ('Uit'), 'Self-timer 2S' ('Zelf-timer 2S'), 'Self-timer 10S' ('Zelf-timer 10S) of 'Continues' ('Continu', neemt snel na elkaar drie foto's) te selecteren en druk op de OK-knop om te bevestigen.
4. Druk op de Menuknop om naar de cameramodus terug te keren en druk dan op de SHUTTER (SLUITER) knop om met aftellen te starten en de foto te nemen.
5. Om de zelf-timerfunctie uit te schakelen, herhaal bovenstaande stappen en selecteer 'Off' ('Uit') bij stap 3. Als u uw camera uitschakelt, wordt deze automatisch opnieuw op de 'zelf-timer uit' instelling ingesteld.
6. Om de 'Continues' ('Continu') functie in te schakelen en 3 foto's met één druk op de sluitknop te nemen, herhaal stappen 1-4 maar selecteer 'Continues' ('Continu') bij stap 3.

7. Om te allen tijde te verlaten, druk op de Menuknop.

MENU-INSTELLINGEN (Cameramodus)

De menu-instellingen wijzigen

1. Druk op de Menutoets op de menu's te openen.
2. Druk op LEFT (LINKS) of RIGHT (RECHTS) om het menu te selecteren.
3. Druk op UP (OMHOOG) of DOWN (OMLAAG) om een instelling te selecteren en druk op OK om te bevestigen.
4. Druk op UP (OMHOOG) of DOWN (OMLAAG) om een instelling te wijzigen en druk op OK om te bevestigen.
5. Druk op de Menutoets op de menu's te verlaten.

Instelmenu

1. Resolutie

Past de resolutie aan. Hoe hoger de resolutie, hoe meer geheugen nodig is en hoe minder foto's u kunt opslaan.

2. Kwaliteit

Selecteer een lagere beeldkwaliteit om de beeldgrootte te verkleinen zodat u meer foto's kunt nemen.

3. Verdeling

Wijzig de verdelingsmethode om de helderheid van het beeld te wijzigen.

4. Witbalans

Past de kleur van uw lichtbron aan.

5. Belichting

Regelt de helderheid van uw foto's.

6. Vastleggen-modus

Activeert de zelf-timerinstelling of continue foto's (d.w.z. één druk op de SHUTTER (SLUITER) knop neemt drie opeenvolgende foto's).

7. Effect

Wijzig de kleurbalans van de foto's, d.w.z. zwart en wit of sepia.

8. Datumstempel

Deze functie kan worden gebruikt om een datum aan uw foto's toe te voegen.

Hulpmiddelenmenu

1. Automatisch bekijken

Na het nemen van een foto kunt u deze gedurende 1 of 3 seconden bekijken of u kunt deze functie uitschakelen.

2. Vermogenfrequentie

Een hogere frequentie doet de sluitersnelheid van de camera toenemen waardoor het effect van lichtfluctuaties veroorzaakt door lichtbronnen zoals TL-lampen wordt beperkt. Kies '50HZ' of '60HZ'.

3. Energiebesparing

Schakelt de camera automatisch uit bij een inactiviteit van 1, 3 of 5 minuten.

4. Datum en tijd

Stelt de datum, tijd en jaar/maand/dag-formaat in. Tijdens het instellen van de datum en tijd, gebruik UP (OMHOOG) of DOWN (OMLAAG) om de waarde te wijzigen en LEFT (LINKS) of RIGHT (RECHTS) om naar de volgende reeks getallen te gaan.

5. Taal

Selecteert 1 van de 7 beschikbare talen (Engels, Frans, Duits, Italiaan, Spaans, Portugees en Nederlands).

6. USB

Activeert of de 'MSDC' modus (USB) voor het downloaden van foto's of video's, of 'PCCAM' om de webcamfunctie te gebruiken.

7. Formatteren

Formateert de geheugenkaart zodat het bestandsformaat met uw camera compatibel is.

Opgelet: Formatteren zal alle opgeslagen foto's en video's verwijderen, zelfs al zijn deze beschermd.

8. Alles resetten

Resets de camera naar de standaard fabrieksinstellingen.

VIDEOCLIPS OPNEMEN (Videomodus)

1. Schakel de camera in en druk herhaaldelijk op MODE (MODUS) totdat het videosymbool  verschijnt. De resterende videotijd wordt in de rechterbovenhoek van het scherm weergegeven.
2. Druk op SHUTTER (SLUITER) om de video-opname te starten. De opnameduur wordt op het scherm weergegeven.
3. Druk op RIGHT (RECHTS) om de opname te pauzeren of te vervolgen.
4. Druk op SHUTTER (SLUITER) om de video-opname te stoppen en deze automatisch in AVI-formaat op te slaan.

Opmerking:

- De flitsfunctie werkt niet in de videomodus.
- U kunt Media Player of Quick time gebruiken om uw AVI-bestanden op uw computer af te spelen.
- De lengte van de videoclip kan verschillen naargelang de beschikbare geheugenruimte op de SD-kaart.

MENU-INSTELLINGEN (Videomodus)

De menu-instellingen wijzigen (net zoals in de Cameramodus)

Instelmenu

1. Filmgrootte

Stelt de pixelgrootte van de film in.

2. Rasterfrequentie

Wijzigt het aantal genomen rasters. Voor de beste videokwaliteit, selecteer 'High' ('Hoog').

3. Verdeling

Wijzigt de verdelingsmethode om de helderheid van het beeld te wijzigen.

4. Witbalans

Past de kleur van uw lichtbron aan.

Hulpmiddelenmenu

Zie het hoofdstuk 'Hulpmiddelenmenu in de 'Menu-instellingen (Cameramodus)'.

AUDIOCLIPS OPNEMEN (Audiomodus)

1. Schakel de camera in en druk herhaaldelijk op MODE (MODUS) totdat het audiosymbool  verschijnt. De resterende audiotijd wordt in de rechterbovenhoek van het scherm weergegeven.
2. Druk op SHUTTER (SLUITER) om de opname te starten. De opnameduur wordt op het scherm weergegeven.
3. Druk op RIGHT (RECHTS) om de opname te pauzeren en druk nogmaals op de knop om de opname te hervatten.
4. Druk nogmaals op SHUTTER (SLUITER) om de opname te stoppen en automatisch op te slaan.

Opmerking: De camera heeft geen luidspreker. U kunt de audiobestanden op een PC of TV afspelen.

AFSPEELMODUS

Uw bestanden bekijken

1. Schakel de camera in en druk herhaaldelijk op MODE (MODUS) totdat het foto/video afspeelsymbool  verschijnt.
2. Gebruik LEFT (LINKS) of (RECHTS) om de vorige of volgende foto of video weer te geven.
3. Om uw bestanden in miniatuurweergave te bekijken, druk op OMLAAG. Gebruik LEFT/RIGHT/UP/DOWN (LINKS/RECHTS/OMHOOG/OMLAAG) om een miniatuurafbeelding te selecteren en druk op OK om deze te openen.
4. Om in een foto in of uit te zoomen, druk op ZOOM IN of ZOOM OUT (UIT).
5. Om uw video te bekijken:
 - Druk op FLASH (FLITS) om af te spelen.
 - Druk op LEFT (LINKS) om terug te spoelen.
 - Druk op RIGHT (RECHTS) om snel vooruit te spoelen.
 - Druk op UP (OMHOOG) om de video te pauzeren of te hervatten.
 - Druk op SETTINGS (INSTELLINGEN) om naar de afspeelmodus terug te keren.
6. Druk te allen tijde op de MODE (MODUS) knop om naar de cameramodus terug te keren.

Opmerking: “No file” (“Geen bestand”) verschijnt wanneer er geen bestanden zijn opgeslagen.

Bestanden beveiligen

1. Om een bestand tegen toevallige verwijdering te beveiligen, open de afspeelmodus en gebruik LEFT (LINKS) of RIGHT (RECHTS) om de gewenste foto- of videobestand weer te geven.
2. Druk op SETTINGS (INSTELLINGEN) en gebruik UP (OMHOOG) of DOWN (OMLAAG) om ‘Lock’ (‘Vergrendelen’) te selecteren. Druk op OK om te bevestigen.
3. Druk op UP (OMHOOG) of DOWN (OMLAAG) om ‘Lock/Unlock One’ (‘Een vergrendelen/ontgrendelen’) of ‘Lock all’ (‘Alles vergrendelen’) te selecteren en druk op OK om te bevestigen.
4. Druk op UP (OMHOOG) of DOWN (OMLAAG) om ‘Yes’ (‘Ja’) te selecteren en druk op OK om te bevestigen.
5. Om de bestanden te ontgrendelen, volg bovenstaande stappen 1-4 en selecteer ‘Lock/Unlock one’ (‘Een vergrendelen/ontgrendelen’) of ‘Unlock All’ (‘Alles ontgrendelen’) bij stap 3.

Bestanden verwijderen

1. In de afspeelmodus, gebruik LEFT (LINKS) of RIGHT (RECHTS) om de gewenste bestanden weer te geven. U kunt ook op DOWN (OMLAAG) drukken om de miniatuurafbeeldingen te bekijken en gebruik UP/DOWN/LEFT/RIGHT (OMHOOG/OMLAAG/LINKS/RECHTS) om een foto te selecteren en druk dan op OK om te bevestigen.
2. Druk op SETTINGS (INSTELLINGEN) en gebruik UP (OMHOOG) of DOWN (OMLAAG) om ‘Delete’ (‘Verwijderen’) te selecteren. Druk op OK om te bevestigen.
3. Druk op UP (OMHOOG) of DOWN (OMLAAG) om ‘One’ (‘Eén’) of ‘All’ (‘Alles’) te selecteren en druk op OK om te bevestigen.
4. Druk op UP (OMHOOG) of DOWN (OMLAAG) om ‘Yes’ (‘Ja’) of ‘No’ (‘Nee’) te selecteren en druk op OK om te bevestigen.

Diashow

1. In de afspeelmodus, gebruik LEFT (LINKS) of RIGHT (RECHTS) om de gewenste foto, van waar u de diashow wilt starten, weer te geven.

2. Druk op SETTINGS (INSTELLINGEN) en gebruik UP (OMHOOG) of DOWN (OMLAAG) om 'Slideshow' ('Diashow') te selecteren. Druk op OK om te bevestigen.
3. Als u de intervaltijd tussen de foto's wilt wijzigen of foto's wilt herhalen, gebruik UP (OMHOOG) of DOWN (OMLAAG) om een van deze opties te selecteren en druk op LEFT (LINKS) of RIGHT (RECHTS) om deze instellingen te wijzigen.
4. Gebruik UP (OMHOOG) of DOWN (OMLAAG) om 'Start' te selecteren en druk op OK om de diashow te starten.
5. Druk op UP (OMHOOG) om de diashow te pauzeren of te hervatten.

Bestanden bewerken (alleen foto's)

Effect

1. In de afspeelmodus, gebruik LEFT (LINKS) of RIGHT (RECHTS) om de gewenste foto weer te geven.
2. Druk op SETTINGS (INSTELLINGEN) en gebruik UP (OMHOOG) of DOWN (OMLAAG) om 'Delete' ('Verwijderen') te selecteren. Druk op OK om te bevestigen.
3. Gebruik UP (OMHOOG) of DOWN (OMLAAG) om 1 van de 11 beschikbare effecten te selecteren en druk op OK om te bevestigen.

Distorsie

1. In de afspeelmodus, gebruik LEFT (LINKS) of RIGHT (RECHTS) om de gewenste foto weer te geven.
2. Druk op SETTINGS (INSTELLINGEN) en gebruik UP (OMHOOG) of DOWN (OMLAAG) om 'Distortion' ('Distorsie') te selecteren. Druk op OK om te bevestigen.
3. Gebruik UP (OMHOOG) of DOWN (OMLAAG) om 1 van de 12 beschikbare distorsies te selecteren en druk op OK om te bevestigen.

Draaien

1. In de afspeelmodus, gebruik LEFT (LINKS) of RIGHT (RECHTS) om de gewenste foto weer te geven.
2. Druk op SETTINGS (INSTELLINGEN) en gebruik UP (OMHOOG) of DOWN (OMLAAG) om 'Rotate' ('Draaien') te selecteren. Druk op OK om te bevestigen.
3. In het Draaischerf, druk herhaaldelijk op OK om de foto te draaien.
4. Zodra u de gewenste rotatiehoek hebt, gebruik UP (OMHOOG) of DOWN (OMLAAG) om 'Save' ('Opslaan') te selecteren en druk op OK om te bevestigen.

Grootte veranderen

1. In de afspeelmodus, gebruik LEFT (LINKS) of RIGHT (RECHTS) om de gewenste foto weer te geven.
2. Druk op SETTINGS (INSTELLINGEN) en gebruik UP (OMHOOG) of DOWN (OMLAAG) om 'Resize' ('Grootte veranderen') te selecteren. Druk op OK om te bevestigen.
3. Gebruik UP (OMHOOG) of DOWN (OMLAAG) om uw gewenste grootte te selecteren en druk op OK om te bevestigen.

UW FOTO'S, VIDEO'S EN AUDIOBESTANDEN DOWNLOADEN

De camera moet zich in de MSDC-modus bevinden om uw foto's, video's en audiobestanden te kunnen downloaden.

Manueel downloaden

1. Schakel de camera in en sluit deze dan aan op uw computer met behulp van de meegeleverde USB-kabel. Indien nodig, druk op DOWN (OMLAAG) om 'MSDC' op het LCD scherm te selecteren.
2. Een pop-up venster verschijnt. Selecteer 'Copy pictures to a folder on my computer' ('Kopieer foto's naar een map op mijn computer') en klik op 'OK' om uw foto's, video's en audiobestanden te downloaden.
3. Volg de commando's op het computerscherm totdat u melding krijgt dat het downloaden voltooid is.

OF, u kunt bovenstaande stap 1 volgen en dan:

1. Klik op de 'Start' knop in Windows.
2. Klik op het 'My computer' ('Mijn computer') symbool.
3. Klik op 'Removable Disk' ('Verwijderbare schijf') en dan op 'DCIM' om de bestanden opgeslagen op uw SD-kaart te bekijken. Uw foto's, video's en audiobestanden worden in een submap genaamd "101MEDIA" opgeslagen.
4. U kunt deze in om het even welke directory kopiëren en plakken.

Downloaden met behulp van 'ArcSoft MediaImpression'

1. Schakel de camera in en sluit deze dan aan op uw computer met behulp van de meegeleverde USB-kabel.
2. Start het 'ArcSoft MediaImpression' programma door op  te klikken. Klik op de 'Import' knop in het hoofdmenu scherm

- In het 'Import' scherm, klik op het 'Get Media From' ('Verkrijg media van') venster in de linker kolom en kies de 'Removable Disk' ('Verwijderbare schijf') driver van de camera.

Opmerking: Zorg dat u de 'Removable disk' driver hebt geselecteerd, anders is het niet mogelijk om uw foto's/video's/audiobestanden te downloaden.

- In de 'Destination Folder' ('Doelmap'), kies de gewenste locatie voor uw op te slagen camerabestanden. Klik op de gele map om een nieuwe opslaglocatie te vinden. U kunt de naam van de submap of de importoptie bewerken en een tag toevoegen.
- Selecteer de bestanden die u wilt downloaden. Klik op de knop onderaan het scherm om 'Select All' ('Selecteer alles') of 'Deselect All' ('Schrap alles') te kiezen of u kunt de 'Ctrl' toets van de computer ingedrukt houden en op de bestanden klikken om deze al dan niet te selecteren.
- Klik op 'Import' om het downloaden van bestanden te starten.
- Klik op de 'Done' ('Gedaan') knop om de foto's vanuit uw camera naar de doelmap te transfereren.

Opmerking: Klik op het 'huisje' in de linkerhoek om te allen tijde naar de hoofdmenupagina terug te keren.

WEBCAMMODUS

Uw camera kan als een webcam worden gebruikt als deze op uw computer is aangesloten.

Opmerking: De camera moet zich in de webcammodus bevinden.

Webcammodus

- Schakel de digitale camera in.
- Sluit de videocamera aan op uw computer met gebruik van de meegeleverde USB-kabel.
- Druk op DOWN (OMLAAG) om 'PCCAM' te selecteren.
- Dubbelklik op het  symbool op uw bureaublad.
- Wanneer u deze functie voor de eerste maal gebruikt, selecteer het item 'Preview' ('Voorbeschouwing') zoals hiernaast afgebeeld.
- Selecteer 'Video Capture Pin' ('Video vastleggen pin') als u de beeldgrootte wilt wijzigen.

Instant messaging (chat)

U kunt uw camera ook als een webcam met uw instant messaging client (Yahoo Messenger, MSN Messenger, Skype...) gebruiken.

Bijvoorbeeld:

1. Plaats uw camera in de webcammodus en sluit deze aan op uw computer, start dan MSN Messenger.
2. In de MSN interface, kies 'Actions' ('Acties') en dan 'Start a Video Conversation' ('Start een videogesprek').
3. Kies de persoon met wie u wilt chatten en druk op "OK".

PROBLEEMOPLOSSING

V: Mijn camera wordt niet ingeschakeld wanneer ik op de POWER (STROOM) knop druk. Wat moet ik doen?

A:

1. Controleer of u de batterijen op een juiste manier hebt geplaatst.
2. Plaats nieuwe batterijen of volledig opgeladen batterijen in uw camera.

V: Ik kan het LCD-scherm niet zien. Wat moet ik doen?

A:

1. Uw camera heeft de energiebesparingsmodus geactiveerd. Druk op POWER (STROOM) en controleer of het scherm wordt opgelicht.
2. Uw batterijen kunnen uitgeput zijn. Plaats nieuwe batterijen of volledig opgeladen batterijen in uw camera.
3. Controleer of u de batterijen op een juiste manier hebt geplaatst.

V: Waarom gebeurt er niets als ik op de SHUTTER (SLUITER) knop druk?

A:

1. De camera is nog bezig met het uitvoeren van de vorige actie, zoals laden van de flits of een foto opslaan, kopiëren of wissen. Wacht enkele seconden en probeer opnieuw.
2. Het geheugen van de SD-kaart kan vol zijn. In dit geval moet u foto's van uw camera verwijderen. Zorg dan eerst dat u de foto's die u wilt houden naar uw computer transfereert.
3. De timer kan aan het aftellen zijn, wacht enkele seconden.

V: Waarom zijn mijn beelden onscherp?

A:

1. De lens kan vuil zijn. Blaas voorzichtig het losse stof van de lens. Adem zachtjes op de lens en veeg deze met een zachte, schone doek zonder het gebruik van chemicaliën.
2. Zorg dat u de camera onbeweeglijk houdt totdat het rode LED-licht uitdooft.
3. U bevindt zich te dicht bij uw voorwerp/persoon. Ga enkele stappen achteruit.

V: Waarom zijn mijn beelden te donker?

A:

1. De flits kan uitgeschakeld zijn. Zie het hoofdstuk 'Foto's nemen' hoe de flits in te stellen.
2. U dient zich dichterbij uw voorwerp/persoon te begeven of uw voorwerp/persoon dient zich naar een ruimte met meer licht te begeven.
3. Uw belichting- of witbalansinstellingen zijn niet juist voor de omgeving. Zie het hoofdstuk 'Menu-instellingen' hoe deze instellingen aan te passen.

V: Waarom zijn mijn beelden te licht?

A:

1. De flitsfunctie is niet nodig. Zie het hoofdstuk 'Foto's nemen' hoe de flitsinstelling te wijzigen.
2. Uw belichting- of witbalansinstellingen zijn niet juist voor de omgeving. Zie het hoofdstuk 'Menu-instellingen' hoe deze instellingen aan te passen.

V: Wat moet ik doen als een geheugenkaart foutbericht verschijnt?

A:

Bekijk de gebruiksaanwijzing van de geheugenkaart om u ervan te verzekeren dat deze compatibel is en op een juiste manier is geformatteerd voor uw camera.

V: Ik heb foto's gemaakt maar mijn computer herkent mijn camera niet. Wat moet ik doen?

A:

1. Controleer of de foto's werkelijk gemaakt zijn. Druk enkele malen op SHUTTER (SLUITER) om enkele proeffoto's te nemen en probeer om deze opnieuw te downloaden.
2. Gebruik altijd de USB-kabel dat met de camera is meegeleverd. Controleer of de kabel op een juiste manier op de camera en computer is aangesloten.
3. Geef de computer de tijd om het USB-aansluitingsapparaat te herkennen. Verfris de lijst met apparaatopties totdat u het afneembaar apparaat ziet verschijnen. Als de computer uw apparaat niet herkent, bekijk het hoofdstuk 'Specificaties' om te controleren of uw computer aan de systeemvereisten voldoet.

TECHNISCHE BESCHRIJVING

Beeldsensor	5M CMOS sensor
Beeldresolutie	2592 x 1944 Pixels (5M) 2048 x 1536 Pixels (3M) 1024 x 768 Pixels (0.8M) 640 x 480 Pixels (VGA)
Videoresolutie	720 x 480 Pixels (D1) 640 x 480 Pixels (VGA) 320 x 240 Pixels (QVGA)
Bestandsformaat	JPEG / AVI
Extern geheugen	SD / MMC kaart (tot 8GB)
LCD-scherm	4,5 cm (1,8 inch) TFT LCD
Lens	f=6,5mm, F3,1
Zoom	Ja
Belichting	-2,0EV tot +2,0EV
Witbalans	Automatisch, Daglicht, Bewolkt, Fluorescerend, Gloeilamp
Sluiter	Elektronische sluiter
Burst	Inclusief
Flits	Auto / Flits aan / Flits uit
Zelf-timer	Vertraging 2 of 10 seconden
Microfoon	Ingebouwd
Interface	USB 2.0
Systeemvereisten	Windows 98SE / ME / 2000 / XP / Vista / Win7 (niet compatibel met de PCCAM functie bij gebruik van Win7)
Batterij	3 x AAA
Bedrijfstemperatuur	0-40°C

ONDERHOUD

Maak het apparaat alleen schoon met een zachte, lichtjes bevochtigde doek. Gebruik geen schoonmaakmiddelen. Stel het apparaat niet bloot aan rechtstreeks zonlicht of een andere warmtebron. Dompel het apparaat niet onder in water. Haal het apparaat niet uit elkaar en laat deze niet vallen. Verdraai of buig het apparaat niet.

GARANTIE

OPMERKING: Bewaar deze gebruiksaanwijzing, deze bevat belangrijke informatie. Dit product is gedekt door onze garantie van één jaar. Om gebruik te maken van de garantie of dienst na verkoop, neem contact op met uw handelaar en leg een geldig aankoopbewijs voor. Onze garantie dekt om het even welke materiaal- of fabricagefout, met uitzondering van schade veroorzaakt door het niet opvolgen van de gebruiksaanwijzing of door een onachtzame actie uitgevoerd op dit apparaat (zoals ontmanteling, blootstelling aan warmte of vocht, enz).

Referentie: DJ053series

Ontworpen en ontwikkeld in Europa - Gemaakt in China

©2010 Lexibook®

©Disney / Pixar

©Disney

<http://www.lexibook.com>



Dit product is geen speelgoed.



Milieubescherming

Ongewenste elektrische apparaten kunnen hergebruikt worden en dienen niet met het normaal huishoudelijk afval weggegooid te worden. Help bij de bescherming van natuurlijke hulpbronnen en het milieu door dit apparaat bij een inzamelcentrum in te leveren (indien beschikbaar).



IM Code: DJ053seriesIM1220

YOUR OPINION MATTERS / VOTRE AVIS COMPTE

Help us make products better than ever! Please fill out the following form in English or in French, and return it to / Aidez-nous à rendre nos produits encore meilleurs! Merci de bien vouloir remplir ce coupon en français ou en anglais et de nous le retourner à l'adresse suivante :

LEXIBOOK S.A.

Mon avis compte

2, avenue de Scandinavie,
91953 Courtaboeuf Cedex
FRANCE

Reference of product / Référence du produit _____

Name of product / Nom du produit: _____

Date of purchase / Date de l'achat : ____/____/____

Store / Enseigne : _____

Birth Date of the user / Date de naissance de l'utilisateur de ce produit : ____/____/____

First name/Prénom : _____ Last name/Nom de famille : _____

Address/Adresse : _____

Zip code/Code Postal : _____ Country/Pays : _____ City/Ville : _____

Phone/Téléphone : _____

Email : _____

What is your overall impression of the product? / Vous trouvez le produit globalement :

Very satisfactory/Très satisfaisant

Satisfactory/Satisfaisant

Average/Moyen

Disappointing/Décevant

Very disappointing/Très décevant

Please feel free to leave your comments here / Vous pouvez à présent utiliser l'espace suivant pour nous donner vos remarques : _____

Find all our new products / Retrouvez toute notre actualité: <http://www.lexibook.com>

Conformément aux articles 34 et suivants de la loi « Informatique et Libertés » du 6 janvier 1978, vous disposez d'un droit d'accès, de modification, de rectification et de suppression des données qui vous concernent. Vous pouvez exercer sur simple demande à notre adresse. Si vous ne souhaitez pas que ces données soient utilisées à des fins de prospection commerciale, veuillez cocher ici :

Affranchir
ici

LEXIBOOK S.A,
Mon avis compte,
2, avenue de Scandinavie,
91953 Courtaboeuf Cedex
FRANCE