

# MODE D'EMPLOI INSTRUCTION MANUAL

THE AMAZING  
**SPIDER-MAN**<sup>®</sup>

**MARVEL**

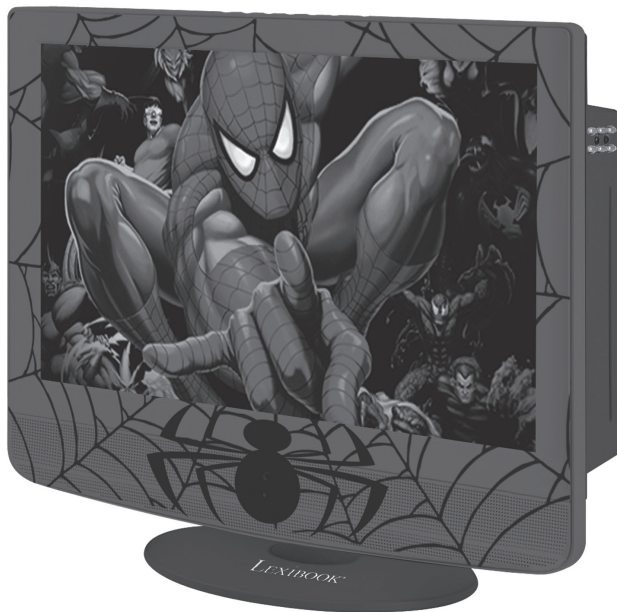

**LEXIBOOK**<sup>®</sup>

[www.lexibook.com](http://www.lexibook.com)

**LCDDVD2SP**



## TABLES DES MATIERES

|                                                  |    |                                         |    |
|--------------------------------------------------|----|-----------------------------------------|----|
| Mesures de sécurité.....                         | 3  | Mise en marche/arrêt .....              | 10 |
| Instructions relatives à la sécurité.....        | 4  | Insertion et éjection d'un disque ..... | 10 |
| Description de l'écran LCD.....                  | 4  | Lecture/Pause .....                     | 10 |
| Télécommande.....                                | 5  | Arrêt .....                             | 10 |
| Mise en place des piles de la télécommande ..... | 5  | Précédent/Suivant.....                  | 10 |
| Distance effective de la télécommande .....      | 6  | Balayage avant/arrière.....             | 10 |
| <b>Installation</b> .....                        | 6  | Menu de lecture DVD .....               | 10 |
| Déballage de l'appareil .....                    | 6  | Modes de répétition .....               | 10 |
| Installation du téléviseur .....                 | 6  | Répétition A-B .....                    | 11 |
| Connexion de l'antenne .....                     | 6  | Sous-titres .....                       | 11 |
| Connexion à un ordinateur .....                  | 6  | Audio .....                             | 11 |
| Connexion à l'alimentation .....                 | 6  | Lecture au ralenti.....                 | 11 |
| <b>Types de disque</b> .....                     | 6  | Angle .....                             | 11 |
| <b>Maniement et entretien des disques</b> .....  | 7  | Recherche.....                          | 11 |
| <b>Codes régionaux</b> .....                     | 7  | Affichage .....                         | 11 |
| <b>Fonctions des touches TV</b> .....            | 7  | Zoom .....                              | 11 |
| Mise en marche/arrêt.....                        | 7  | <b>Réglages du menu DVD</b> .....       | 11 |
| Réglage du volume .....                          | 7  | Réglage du système .....                | 11 |
| Sélection des chaînes .....                      | 7  | Réglage de la langue .....              | 12 |
| Rappel .....                                     | 7  | Réglages audio .....                    | 12 |
| Sélection du mode source .....                   | 8  | Réglage Dolby Digital .....             | 13 |
| Menus des réglages de l'écran LCD .....          | 8  | <b>Fonctions DVD spéciales</b> .....    | 13 |
| Effet d'image .....                              | 8  | INTRO .....                             | 13 |
| Effet audio .....                                | 8  | Mode de programmation .....             | 13 |
| <b>Menu LCD</b> .....                            | 8  | CD photo .....                          | 13 |
| Mode TV .....                                    | 8  | <b>Problème et solutions</b> .....      | 14 |
| Modes SCART/AV/S-VIDEO .....                     | 9  | <b>Spécifications</b> .....             | 14 |
| Mode PC-RGB.....                                 | 9  | <b>Entretien</b> .....                  | 14 |
| <b>Fonctions des touches DVD</b> .....           | 10 | <b>Garantie</b> .....                   | 14 |

## MESURES DE SECURITE



**MISE EN GARDE  
RISQUE D'ÉLECTROCUTION  
NE PAS OUVRIR**



**MISE EN GARDE** : AFIN DE RÉDUIRE LES RISQUES D'ÉLECTROCUTION, NE PAS ENLEVER LE COUVERCLE (NI L'ARRIÈRE). NE CONTIENT AUCUNE PIÈCE POUVANT ÊTRE RÉPARÉE NI REMPLACÉE PAR L'UTILISATEUR. CONFIER TOUTE RÉPARATION À UN TECHNICIEN QUALIFIÉ.

Les symboles au dos du produit signifient :



**TENSION DANGEREUSE :**

Les symboles de l'éclair et de la pointe de flèche dans un triangle permettent d'alerter l'utilisateur de la présence de « tension dangereuse » non isolée à l'intérieur de l'appareil, ce qui constitue un risque d'électrocution.



**ATTENTION :**

Le point d'exclamation à l'intérieur du triangle permet d'alerter l'utilisateur de la présence d'instructions d'opération et d'entretien importantes accompagnant le produit.

**AVERTISSEMENT:**

- Afin de réduire tout risque d'incendie ou de choc électrique, n'exposez pas cet appareil à la pluie ou à l'humidité.
- N'exposez pas cet appareil à des gouttes d'eau ou à des éclaboussures et ne placez aucun objet rempli de liquide, tel un vase, sur l'appareil.
- La prise d'alimentation est utilisée comme système de déconnexion et doit toujours être facilement accessible.
- Afin de déconnecter complètement l'appareil de l'électricité, la prise d'alimentation doit être déconnectée de la prise électrique.

**DANGER**

**SECURITE CONCERNANT LE LASER**

Cet appareil utilise un système de rayon laser optique dans le mécanisme CD, conçu avec des protections intégrées. Ne tentez pas de démonter l'appareil, référez-vous à un personnel qualifié. Une exposition à ce rayon lumineux laser invisible peut être dangereuse pour les yeux. CE PRODUIT LASER EST DE CLASSE 1. L'UTILISATION DE COMMANDES OU DE RÉGLAGES AINSI QUE L'EXECUTION DE PROCEDURES AUTRES QUE CELLES SPECIFIEES DANS CE DOCUMENT PEUVENT ENTRAÎNER UNE EXPOSITION A DES RADIATIONS DANGEREUSES.



Des radiations laser invisibles peuvent se produire lors de l'ouverture du lecteur et lorsque le système de fermeture est défectueux. Evitez toute exposition directe au rayon laser.

## CLASS 1 LASER PRODUCT

CLASSE 1 – PRODUIT LASER

Fabriqué sous licence de Dolby Laboratories. « Dolby », "Pro Logic" et le symbole du double-D sont des marques déposées de Dolby Laboratories. Travaux confidentiels non publiés. © 1992-1997 Dolby Laboratories, Inc. Tous droits réservés.

Ce produit comporte une technologie de protection des droits d'auteur qui est protégée par des brevets déposés aux Etats-Unis et dans d'autres pays, incluant les numéros de brevet 5 315 448 et 6 836 549 et par d'autres droits de propriété intellectuelle. L'utilisation de cette technologie de protection des droits d'auteur Macrovision dans le produit doit être autorisée par Macrovision. Tout acte d'ingénierie concurrente ou démontage est interdit.

## INSTRUCTIONS RELATIVES A LA SECURITE

1. Lisez ces instructions.
2. Conservez ces instructions.
3. Suivez toutes les instructions.
4. Prenez en compte les avertissements.
5. N'utilisez pas cet appareil près de l'eau.
6. Nettoyez-le seulement avec un chiffon doux.
7. Ne bloquez aucune ouverture de ventilation. Procédez à l'installation selon les instructions.
8. N'installez pas cet appareil près de sources de chaleur telles que plinthes électriques, cuisinières, ou autres (même les amplificateurs).
9. Ne tentez pas d'outrepasser la mesure de sécurité de la fiche polarisée ou de la prise de terre. Une fiche polarisée deux broches, dont l'une est plus large que l'autre. Une fiche avec une prise de terre possédée deux broches plates et une troisième broche ronde pour la prise de terre. La broche plus large et la troisième broche constituent des mesures de sécurité importantes visant à vous protéger. Si vous ne parvenez pas à insérer complètement la prise dans la prise électrique murale, contactez votre électricien pour remplacer la prise murale obsolète.
10. Le câble d'alimentation doit être mis en place de sorte qu'on ne marche pas dessus ou qu'il soit écrasé particulièrement à l'endroit de la prise, à l'endroit où il est branché et à l'endroit d'où il sort de l'appareil.
11. Utilisez uniquement les pièces détachées/accessoires spécifiés par le fabricant.
12. Débranchez cet appareil durant les orages ou lorsqu'il n'est pas utilisé durant une longue période.
13. Référez-vous à un personnel qualifié pour toute réparation. Une réparation sera nécessaire si l'appareil est endommagé d'une manière ou d'une autre, si le câble d'alimentation ou la prise est endommagé(e), si un liquide s'est déversé ou si des objets sont tombés dans l'appareil, si l'appareil a été exposé à la pluie ou à l'humidité, ou s'il a subi une chute.
14. Ne surchargez pas la prise électrique. Utilisez uniquement la source d'alimentation comme indiqué.
15. Utilisez les pièces de rechange spécifiées par le fabricant.
16. Vous ne pouvez installer le produit au mur que si cela est recommandé par le fabricant. Suivez les méthodes indiquées dans le guide d'utilisation.
17. Après toute révision ou réparation effectuée sur ce produit, demandez au technicien de procéder à une vérification de sécurité.

## DESCRIPTION DE L'ECRAN LCD

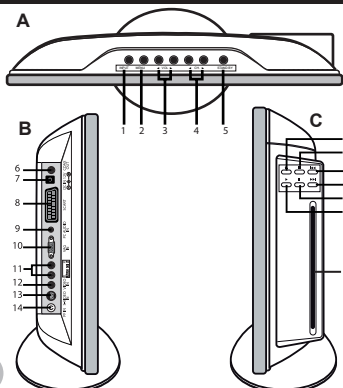

- |                                                                                                                                                                                                                   |                                                                                                                                                                                                                                                                                                                                                   |
|-------------------------------------------------------------------------------------------------------------------------------------------------------------------------------------------------------------------|---------------------------------------------------------------------------------------------------------------------------------------------------------------------------------------------------------------------------------------------------------------------------------------------------------------------------------------------------|
| <p><b>A</b></p> <ol style="list-style-type: none"> <li>1. Touche INPUT (source)</li> <li>2. Touche MENU</li> <li>3. Touches VOL+/-</li> <li>4. Touches CH+/-</li> <li>5. Touche STANDBY (marche/arrêt)</li> </ol> | <p><b>B</b></p> <ol style="list-style-type: none"> <li>6. Sortie COAX OUT (sortie coaxiale)</li> <li>7. Entrée DC 12V</li> <li>8. Prise péritel</li> <li>9. Entrée audio PC</li> <li>10. Entrée VGA</li> <li>11. Entrées audio gauche et droite</li> <li>12. Entrée vidéo</li> <li>13. Entrée S-vidéo</li> <li>14. Entrée RF (antenne)</li> </ol> |
|                                                                                                                                                                                                                   | <p><b>C</b></p> <ol style="list-style-type: none"> <li>15. Touche d'éjection</li> <li>16. Touche Stop</li> <li>17. Touche Précédent</li> <li>18. Touche Suivant</li> <li>19. Touche Pause</li> <li>20. Touche Lecture</li> <li>21. Lecteur DVD</li> </ol>                                                                                         |

## PRECAUTIONS A PRENDRE EN MODE PAUSE

Une image fixe peut endommager de façon permanente votre écran LCD.

- Ne laissez pas d'image fixe affichée sur l'écran LCD pendant plus de 2 heures. Cela peut provoquer un phénomène d'image persistante ou « brûlure d'écran ». Pour éviter les images persistantes, réduisez le niveau de luminosité et de contraste de l'écran quand vous utilisez la fonction Pause.
- Regarder l'écran LCD en format 16:9 pendant une trop longue période de temps peut provoquer l'apparition de traces sur le haut, le bas et le centre de l'écran. Lire un DVD ou utiliser une console de jeu vidéo peut également avoir le même effet. Les dommages en résultant ne sont pas couverts par la garantie.
- Les images fixes de jeux vidéo ou de PC peuvent, au bout d'une certaine période de temps, provoquer l'apparition d'images rémanentes partielles. Pour prévenir cet effet, réduisez la luminosité et le contraste de l'écran quand vous utilisez la fonction Pause.

## TELECOMMANDE

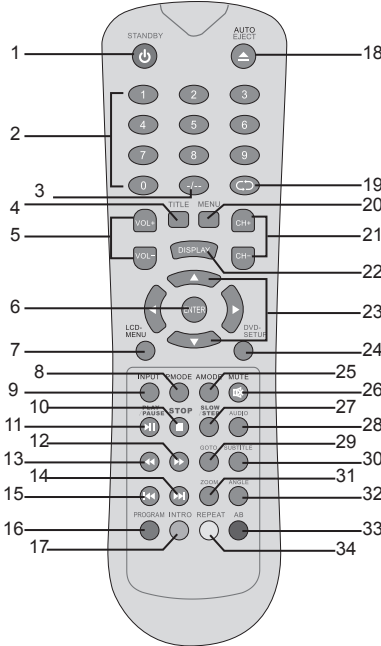

1. Touche STANDBY
2. Touches numériques
3. Touche des chaînes +10/2
4. Touche TITRE
5. Touches VOL+/VOL-
6. Touche ENTER
7. Touche LCD-MENU (menu LCD)
8. Touche P.MODE (mode image)
9. Touche INPUT (source)
10. Touche STOP
11. Touche PLAY/PAUSE (lecture/pause)
12. Touche Balayage avant
13. Touche Balayage arrière
14. Touche Suivant
15. Touche Précédent
16. Touche PROGRAM (programme)
17. Touche INTRO (introduction)
18. Touche AUTO EJECT (éjection)
19. Touche RAPPEL
20. Touche MENU
21. Touches CH+/CH-
22. Touche DISPLAY (affichage)
23. Touches directionnelles
24. Touche DVD-SETUP (réglages DVD)
25. Touche AMODE (mode audio)
26. Touche MUTE (sourdine)
27. Touche SLOW/STEP (lecture ralentie)
28. Touche AUDIO
29. Touche GOTO (accès direct)
30. Touche SUBTITLE (sous-titres)
31. Touche ZOOM
32. Touche ANGLE
33. Touche AB (répétition A-B)
34. Touche REPEAT (répétition)

### Mise en place des piles de la télécommande

1. Ouvrez le couvercle du compartiment des piles situé à l'arrière de la télécommande.
2. Insérez 2 piles de type AAA/LR03 de 1.5V  comme illustré et replacez le couvercle des piles.

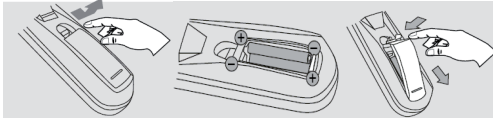

Une corrosion, une oxydation, une fuite des piles ou toute autre dégradation de cette nature annulera la garantie.

Ne pas recharger les piles non rechargeables. Retirer les accumulateurs du jeu avant de les recharger. Ne charger les accumulateurs que sous la surveillance d'un adulte. Ne pas mélanger différents types de piles ou accumulateurs, ou des piles et accumulateurs neufs et usagés. Les piles et accumulateurs doivent être mis en place en respectant la polarité. Les piles et accumulateurs usagés doivent être enlevés du jouet. Les bornes d'une pile ou d'un accumulateur ne doivent pas être mises en court-circuit. Ne pas jeter les piles au feu. Retirer les piles en cas de non utilisation prolongée. Ce jeu doit être alimenté avec les piles spécifiées seulement.

**ATTENTION :** si le produit présente un mauvais fonctionnement ou subit des décharges électrostatiques, enlevez puis remettez les piles.



**Distance effective de la télécommande:** environ 7 mètres.

**Note:** des obstacles placés entre le capteur de l'écran LCD et la télécommande peuvent bloquer ou affaiblir les signaux entre les deux unités et provoquer un mauvais fonctionnement de la télécommande. L'exposition du capteur de l'écran LCD à la lumière directe du soleil, à une lampe incandescente, une lampe fluorescente ou toute autre source de lumière excessive peut également nuire au bon fonctionnement de la télécommande.

## INSTALLATION

### Déballage de l'appareil

Lors du déballage, assurez-vous que les pièces suivantes soient incluses :

- 1 écran LCD avec lecteur DVD intégré
- 1 télécommande
- 2 piles de type AAA/LR03
- 1 adaptateur secteur
- 1 mode d'emploi

**AVERTISSEMENT :** Tous les matériaux d'emballage, comme le scotch, les feuilles en plastique, les ficelles et les étiquettes ne font pas partie du téléviseur et doivent être jetés.

### Installation du téléviseur

Placez l'appareil sur une surface solide, horizontale, sans vibrations. L'écran LCD ne doit pas être sujet à des vibrations ou à des chocs. Veuillez observer les conditions indiquées dans les instructions de sécurité. Vous pouvez contrôler votre écran LCD en utilisant les touches situées sur le côté droit et au dessus de l'écran, ou ceux de la télécommande. Les terminaux sur le côté gauche fournissent toutes les connexions dont vous aurez besoin pour connecter d'autres équipements à votre écran.

### Connexion de l'antenne

Pour connecter le téléviseur à l'antenne de votre domicile ou à un système de câble, connectez un câble à double protection à la prise d'antenne située sur le côté gauche de l'écran.



### Connexion à un ordinateur

Vous pouvez utiliser votre écran LCD comme un moniteur/haut-parleur pour votre ordinateur en connectant son interface S-Vidéo ou VGA standard et l'interface vidéo/audio du PC.

### Connexion à l'alimentation

Ne connectez pas le téléviseur à l'alimentation avant d'avoir effectué toutes les autres connexions. Insérez la prise du téléviseur dans une prise d'alimentation (CA 220-240V~50Hz) proche de l'endroit où vous avez installé l'appareil.

## TYPES DE DISQUE

| Types de disque                                                                     | Diamètre | Durée                                                      |
|-------------------------------------------------------------------------------------|----------|------------------------------------------------------------|
|  | 12cm     | Simple face : 120mn environ<br>Double face : 240mn environ |
| Super VCD (MPEG2)                                                                   | 12cm     | 45mn environ                                               |
| VCD (MPEG1)                                                                         | 12cm     | 74mn environ                                               |
|  | 12cm     | 74mn environ                                               |
| HD-CD                                                                               | 12cm     | 74mn environ                                               |
| MP3/JPEG                                                                            | 12cm     | 600mn environ                                              |
| DivX                                                                                | 12cm     | 74mn environ                                               |

**Note :** Le lecteur DVD est également compatible avec les DVD-R, CD-R et les CD-RW.

**AVERTISSEMENT : N'INSEREZ PAS DE DISQUE DE 8CM DE DIAMETRE. VOUS RISQUEZ D'ENDOMMAGER LE SYSTEME !**

## MANIEMENT ET ENTRETIEN DES DISQUES

### Précautions d'emploi (A)

- Tenez le disque par ses côtés, ainsi la surface ne sera pas salie par des empreintes de doigts. Empreintes, saleté et griffures peuvent provoquer des sauts et distorsions.
- N'écrivez rien sur l'étiquette avec un crayon bille ou tout autre ustensile d'écriture.
- N'utilisez pas de produits nettoyants, essence, dissolvant, liquides de prévention antistatique ou tout autre solvant.
- Faites bien attention à ne pas faire tomber ou plier le disque.
- N'insérez pas plus d'un disque dans le lecteur.
- Assurez-vous de ranger le disque dans sa pochette de rangement lorsqu'il n'est pas utilisé.

(A)

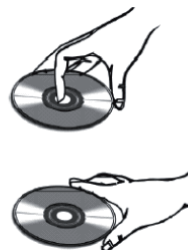

### Si la surface est salie (B)

Essayez doucement avec un chiffon souple, humidifié (avec de l'eau seulement). Lorsque vous nettoyez les disques, essuyez-les toujours en partant du centre vers les bords extérieurs. Si vous essuyez les disques par mouvements circulaires, cela pourrait provoquer des griffures qui causeront des bruits.

(B)



Correct



Incorrect

Si un disque est transporté d'un endroit froid à un environnement chaud, de la buée peut se former sur le disque.

Essayez cette buée avec un chiffon souple, sec, sans peluches avant d'utiliser le disque.

### Rangement incorrect des disques

Vous pouvez abîmer les disques si vous les gardez dans les endroits suivants :

- Lieux exposés à la lumière directe du soleil.
- Lieux humides ou poussiéreux
- Lieux directement exposés à une source de chaleur ou un appareil de chauffage.

## CODES REGIONAUX

Comme il est d'usage que les films DVD soient mis sur le marché à différents moments dans différentes régions du monde, tous les lecteurs possèdent des codes régionaux et le disque peut comporter un code régional optionnel. Si vous insérez un disque comportant un code régional différent de celui de votre lecteur, le disque ne fonctionnera pas et devra être enlevé du lecteur.

Le code régional de ce lecteur est  (Japon, Europe, Afrique du Sud, Moyen-Orient).

## FONCTIONS DES TOUCHES TV



### Mise en Marche / Arrêt

Une fois branché à l'alimentation, l'écran LCD se met automatiquement en mode de veille (l'indicateur d'alimentation est rouge).



1. Appuyez sur la touche **STANDBY** de l'écran LCD ou sur la touche **STANDBY**  de la télécommande pour allumer le téléviseur.
2. L'indicateur d'alimentation devient vert puis, après quelques secondes, l'écran s'allume.
3. Appuyez à nouveau sur l'une des touches **STANDBY** pour remettre l'écran en mode de veille.

**Note :** l'appareil entrera automatiquement en mode de veille après quelques minutes d'inactivité.

### Réglage du volume

1. Appuyez sur les touches **VOL**  / **VOL**  de l'écran LCD ou sur les touches **VOL+** / **VOL-** de la télécommande pour augmenter ou diminuer le volume.
2. Pour désactiver complètement le volume, appuyez sur la touche **MUTE** de la télécommande.
3. Appuyez de nouveau sur la touche **MUTE** ou sur une touche de volume pour réactiver le son.

### Sélection des chaînes

1. Appuyez sur les touches **CH**  / **CH**  de l'écran LCD ou sur les touches **CH+** / **CH-** de la télécommande pour faire permuter les chaînes vers le haut ou vers le bas.
2. Les touches numériques sur la télécommande peuvent être utilisées pour entrer directement le numéro de la chaîne:
  - Pour un numéro d'un seul chiffre, entrez simplement le numéro désiré.
  - Pour un numéro de deux chiffres, appuyez sur la touche , puis entrez le numéro de la chaîne.

### Rappel

Appuyez sur la touche **RAPPEL**  pour basculer entre la dernière chaîne regardée et celle que vous êtes en train de regarder.

**Sélection du mode source (DVD/TV/SCART/AV/S-VIDEO/PC-RGB)**

Appuyez sur la touche **INPUT** de l'écran LCD ou de la télécommande pour commuter entre les différents modes comme indiqué ci-dessous :

**DVD → TV → SCART → AV → S-VIDEO → PC-RGB**

**Note :** assurez-vous que tous les câbles audio/vidéo sont connectés.

**Menus des réglages de l'écran LCD**

En mode DVD, TV, SCART, AV, S-VIDEO ou PC-RGB, appuyez de manière répétée sur la touche **LCD-MENU** pour accéder aux différents menus des réglages : « MENU TV », « MENU AUDIO », « MENU VIDEO », « MENU GENERAL », « MENU PC » (pour plus d'informations, reportez-vous à la section « MENU LCD » p.8).

**Effet d'image (bouton PMODE)**

Appuyez de façon répétée sur la touche **PMODE** pour sélectionner un effet d'image comme suit :

**STANDARD → TEINTE CHAUDE → TEINTE FROIDE → PERSONNEL**

**Effet audio (bouton AMODE)**

Appuyez de façon répétée sur la touche **AMODE** pour sélectionner un effet audio comme suit :

**VOIX → MUSIQUE → THEATRE → PERSONNEL**

## MENU LCD

**Mode TV**

Appuyez de manière répétée sur la touche **INPUT** de l'écran LCD ou de la télécommande pour régler la source vidéo sur «TV».

**Menu vidéo**

1. Appuyez sur la touche **LCD-MENU** pour accéder au « MENU VIDEO ».
2. Utilisez les touches ▲ et ▼ pour sélectionner l'option désirée : « LUMIERE », « CONTRASTE », « COULEUR », « NETTETE ». Appuyez sur les touches ◀ et ▶ pour sélectionner le niveau désiré (de 0 à 100).
3. Une fois vos réglages terminés, appuyez sur la touche **LCD-MENU** de manière répétée pour sortir du menu.

**Note :** après quelques secondes d'inactivité, vous sortirez automatiquement du menu.

**Menu audio**

1. Appuyez sur la touche **LCD-MENU** de manière répétée pour accéder au « MENU AUDIO ».
2. Utilisez les touches ▲ et ▼ pour sélectionner l'option désirée : « VOLUME », « BALANCE », « PRE.AUDIO » (réglage des effets sonores « PERSONNEL », « VOIX », « MUSIQUE » ou « THEATRE »), « AIGUS », « GRAVES ». Appuyez sur les touches ◀ et ▶ pour effectuer les réglages.
3. Une fois vos réglages terminés, appuyez sur la touche **LCD-MENU** de manière répétée pour sortir du menu.

**Note :** après quelques secondes d'inactivité, vous sortirez automatiquement du menu.

**Menu TV**Canal

Le numéro de la chaîne visionnée actuellement est affiché. Utilisez les touches ◀ et ▶ pour changer la chaîne.

Système audio (« SYSTEME »)

Utilisez les touches ▲ et ▼ pour sélectionner l'option « SYSTEME », puis appuyez sur les touches ◀ et ▶ pour sélectionner le système audio de l'écran LCD (« I », « BG » ou « DK »).

Sauter une chaîne (« PASSER » et « SWAP »)

1. Utilisez les touches ▲ et ▼ pour sélectionner l'option « PASSER ». Cette option vous permet de sauter la chaîne que vous visionnez actuellement quand vous naviguez à travers les programmes à l'aide des touches CH+ et CH-.
2. Appuyez sur les touches ◀ et ▶ pour sélectionner « OUI » ou « NON » et activer ou désactiver le saut de la chaîne.

**OU**

3. Utilisez les touches ▲ et ▼ pour sélectionner l'option « SWAP », puis appuyez sur la touche ▶ pour afficher le menu « SWAP ».
4. Utilisez les touches ▲, ▼, ◀ et ▶ pour régler la chaîne à passer.
5. Utilisez les touches ▲ et ▼ pour sélectionner « SWAP », puis appuyez sur la touche ▶ pour confirmer votre choix et revenir au « MENU TV ».



## Réglages des chaînes

### *Recherche automatique des chaînes TV*

1. Utilisez les touches ▲ et ▼ pour sélectionner l'option « RECHERCHE AUTO », puis appuyez sur la touche ► pour lancer la recherche automatique des chaînes.

**Note :** pour annuler la procédure de balayage automatique, vous pouvez appuyer à tout moment sur la touche LCD-MENU.

2. Si l'image des chaînes reçues n'est pas claire (cela peut être dû à des interférences), dans le « MENU TV » :

- Utilisez les touches ▲ et ▼ de la télécommande pour sélectionner « AFC » puis appuyez sur les touches ◀ et ► pour choisir « NON ».
- Utilisez les touches ▲ et ▼ pour sélectionner « REGLAGE FIN » puis appuyez sur les touches ◀ et ► pour affiner la réception de la chaîne jusqu'à ce que l'image devienne nette.

### *Recherche manuelle des chaînes TV*

1. Utilisez les touches ▲ et ▼ pour sélectionner l'option « RECHERCHE MANUELLE », puis appuyez sur la touche ► pour commencer la procédure de réglage manuel des chaînes.

2. Utilisez les touches ▲ et ▼ pour sélectionner une direction de recherche (« BAS » ou « HAUT »), puis appuyez sur la touche ► pour lancer la recherche.

**Note :** pour annuler la procédure de recherche manuelle, vous pouvez appuyer à tout moment sur la touche LCD-MENU.

### **Menu Général**

1. Appuyez sur la touche LCD-MENU de manière répétée pour accéder au « MENU GENERAL ».

2. Utilisez les touches ▲ et ▼ pour sélectionner l'option désirée, puis appuyez sur les touches ◀ et ► pour effectuer les réglages :

- « LANGUE » : réglage de la langue d'affichage.
- « ECRAN BLEU » : pour activer ou désactiver le fond d'écran bleu.
- « FILTRE VIDEO » : réglage du niveau du filtre vidéo entre « NON » (désactivé), « LOW » (bas), « MID » (moyen) et « HIGH » (élevé).
- « SOURCE ENTREE » : réglage de la source d'entrée vidéo entre « DVD », « TV », « SCART », « AV », « S-VIDEO » ou « PC-RGB ».
- « DORMIR » : pour programmer une mise en veille automatique (délai entre 0 et 240 minutes).
- « INITIALISATION » : pour faire revenir tous les réglages aux valeurs par défaut.

3. Une fois vos réglages terminés, appuyez sur la touche LCD-MENU de manière répétée pour sortir du menu.

**Note :** après quelques secondes d'inactivité, vous sortirez automatiquement du menu.

### **Modes SCART/AV/S-VIDEO**

Appuyez de manière répétée sur la touche INPUT de l'écran LCD ou de la télécommande pour régler la source vidéo sur « SCART », « AV » ou « S-VIDEO ».

**Menu vidéo** (identique au Menu vidéo du Mode TV)

**Menu audio** (identique au Menu audio du Mode TV)

**Menu Général** (identique au Menu général du Mode TV)

### **Mode PC-RGB**

Appuyez de manière répétée sur la touche INPUT de l'écran LCD ou de la télécommande pour régler la source vidéo sur « PC-RGB ».

### **Menu PC**

1. Appuyez sur la touche LCD-MENU de manière répétée pour accéder au « MENU PC ».

2. Utilisez les touches ▲ et ▼ pour sélectionner l'option désirée, puis appuyez sur les touches ◀ et ► pour effectuer les réglages :

- « LUMIERE » : réglage de la luminosité de l'image.
- « CONTRASTE » : réglage du contraste de l'image.
- « TEMP. COULEUR » : réglage de la température de couleur entre « USER », « 9300K » ou « 6500K ». Si vous choisissez « USER », un sous-menu s'ouvrira, utilisez les touches ▲, ▼, ◀ et ► pour effectuer les réglages pour le « ROUGE », le « VERT » et le « BLEU ». Appuyez sur ENTER pour confirmer vos choix.
- « AUTO CONFIG » : appuyez sur la touche ► pour lancer une configuration automatique des paramètres.
- « POSITION-H » : pour régler la position horizontale de l'image.
- « POSITION-V » : pour régler la position verticale de l'image.
- « PHASE » : pour améliorer la qualité de l'image.
- « HORLOGE » : pour réduire les interférences.

3. Une fois vos réglages terminés, appuyez sur la touche LCD-MENU de manière répétée pour sortir du menu.

**Note :** après quelques secondes d'inactivité, vous sortirez automatiquement du menu.

**Menu audio** (identique au Menu audio du Mode TV)

**Menu Général** (identique au Menu général du Mode TV)

## FONCTIONS DES TOUCHES DVD

### Mise en marche du DVD

1. Appuyez sur la touche **STANDBY** de l'écran LCD ou sur la touche **STANDBY**  de la télécommande pour allumer le téléviseur.
2. L'indicateur d'alimentation devient vert puis, après quelques secondes, l'écran s'allume.
3. Appuyez de manière répétée sur la touche **INPUT** de l'écran LCD ou de la télécommande pour régler la source vidéo sur « DVD ».

### Insertion et éjection d'un disque

1. Insérez un disque avec la face imprimée orientée vers l'arrière de l'écran LCD dans l'emplacement prévu à cet effet. Le disque se lancera automatiquement. Si c'est un disque DVD, la page du Menu/Titre s'affichera. Si c'est un CD, la première plage se mettra automatiquement en lecture.
2. Pour éjecter le disque, appuyez sur la touche **EJECT** de l'écran LCD ou de la télécommande.

#### Note :

- *Maniez le disque en le tenant par les bords sans toucher ses surfaces.*
- *Certains disques peuvent ne pas se lancer automatiquement. Vous devez alors appuyer sur la touche **▶▶** de l'écran LCD ou de la télécommande.*
- *Faites attention à bien insérer le disque avec la face imprimée orientée devant vous. Dans le cas contraire, vous risquez d'endommager l'appareil.*

### Lecture/pause

1. Pendant la lecture, appuyez une fois sur la touche **▶▶** de l'écran LCD ou de la télécommande pour mettre en pause la lecture du disque.
2. Appuyez une nouvelle fois sur la touche **▶▶** pour reprendre la lecture.

**ATTENTION : la fonction Pause peut endommager de manière permanente votre écran LCD. Ne laissez pas l'écran en mode Pause pendant un trop long moment (voir p.5).**

### Arrêt

1. Pendant la lecture, si vous désirez arrêter la lecture du disque, appuyez une fois sur la touche **■** de l'écran LCD ou de la télécommande.
2. Vous pouvez reprendre la lecture en appuyant sur **▶▶**. La lecture reprendra à l'endroit où vous avez appuyé sur **■** (Reprise de lecture).
3. Pour arrêter complètement le DVD, appuyez deux fois sur **■**.

### Précédent/Suivant

1. Durant la lecture, appuyez sur la touche **◀◀** pour retourner au début du chapitre ou de la plage précédent(e).
2. Durant la lecture, appuyez sur la touche **▶▶** pour accéder au début du chapitre ou de la plage suivant(e).

### Balayage Avant/Arrière

1. Durant la lecture, appuyez sur la touche **▶▶** de la télécommande pour balayer le disque vers l'avant. Appuyez sur la touche de manière répétée pour changer la vitesse de recherche: « EN AVANT x 2 » → « EN AVANT x 4 » → « EN AVANT x 8 » → « EN AVANT x 20 » → « PRODU. » (Lecture).
2. Appuyez sur la touche **◀◀** de la télécommande pour balayer le disque vers l'arrière. Appuyez sur la touche de manière répétée pour changer la vitesse de recherche: « PRODU. » (Lecture) → « REÇUL x 20 » → « REÇUL x 8 » → « REÇUL x 4 » → « REÇUL x 2 ».
3. Vous pouvez appuyer sur **▶▶** à tout moment pour revenir à une lecture normale.

**Note :** le son est désactivé pendant le balayage avant ou arrière.

### Menu de lecture DVD

Appuyez sur la touche **MENU** durant la lecture pour aller directement ou retourner à la page du Menu/Titre. **Remarque :** Cette fonction n'est disponible que pour un disque DVD.

### Titre

1. Durant la lecture d'un DVD, appuyez sur la touche **TITLE** et utilisez les touches **▲/▼/◀/▶** pour sélectionner un des titres du disque.
2. Appuyez sur la touche **ENTER** pour accéder au titre sélectionné.

### Modes de répétition

Cette fonction est disponible pour les disques DVD et CD audio mais avec des effets différents.

1. Pour la lecture d'un disque DVD, appuyez une fois sur la touche **REPEAT** de la télécommande pour répéter le chapitre en cours, deux fois pour répéter le titre en cours, et trois fois pour répéter le disque en entier. Appuyez de manière répétée sur la même touche pour afficher « RÉPÉTER FER. » et désactiver la fonction répétition.
2. Pour la lecture d'un disque CD, appuyez une fois sur la touche **REPEAT** pour répéter la plage en cours et appuyez deux fois pour répéter le disque en entier (Répétition de toutes les plages).



### Répétition A-B

Vous pouvez spécifier une section à répéter en marquant le point de début et le point final.

1. Appuyez une première fois sur la touche **AB** de la télécommande pour marquer le point de début (la lecture continuera).
2. Appuyez une deuxième fois sur la touche **AB** pour marquer le point final (la section sélectionnée sera alors répétée automatiquement).

**Note :** si vous appuyez sur la touche **AB** pendant la répétition, cela désactivera le mode de répétition.

### Sous-titres

Appuyez sur la touche **SUBTITLE** de la télécommande pour changer la langue de sous-titrage affichée sur l'écran.

#### Note :

- Le nombre de langues de sous-titrage disponibles dépend du contenu du disque DVD.
- Cette fonction n'est disponible que pour les disques DVD et Super VCD.

### Audio

1. Durant la lecture DVD, appuyez sur la touche **AUDIO** de la télécommande pour changer la langue audio du disque DVD si le disque offre cette fonction.
2. Durant la lecture d'un CD audio, appuyez sur la touche **AUDIO** pour changer le canal audio entre MONO L (Gauche), MONO R (Droite) et STEREO.

### Lecture au ralenti

1. Appuyez sur la touche **SLOW/STEP** de la télécommande pour déclencher une lecture au ralenti.
2. Appuyez de manière répétée sur la même touche pour changer la vitesse de la lecture au ralenti : « SF1/2 », « SF1/3 », « SF1/4 », « SF1/5 », « SF1/6 », « SF1/7 », « PRODU. »(Lecture).
3. Appuyez sur **▶** pour reprendre une lecture normale.

**Note :** le son est désactivé en mode lecture au ralenti.

### Angle

Si un disque DVD contient des séquences filmées sous différents angles, les angles de vue peuvent être sélectionnés.

Durant la lecture, appuyez sur la touche **ANGLE** de la télécommande de manière répétée pour sélectionner l'angle de vue désiré.

**Note :** le nombre d'angles de vue dépend du disque.

### Recherche

Vous pouvez accéder directement à un temps, une page, un chapitre ou un titre spécifique du disque.

1. Appuyez sur la touche **GOTO** de la télécommande.
2. Utilisez les touches **◀** ou **▶** pour sélectionner le chapitre, le titre ou le temps désiré.
3. Utilisez les touches numériques pour entrer le numéro de chapitre, le titre ou le temps désiré, puis appuyez sur la touche **ENTER**.
4. Le lecteur accèdera immédiatement au paramètre sélectionné.

### Affichage

Appuyez une ou deux fois sur la touche **DISPLAY** de la télécommande pour afficher à l'écran des informations concernant le disque visionné (type de disque, durée, langue audio, langue des sous-titres...etc.). Appuyez de manière répétée sur la touche pour faire disparaître les informations.

### Zoom

Cette fonction agrandit et réduit une image fixe ou une image mobile. Appuyez sur la touche **ZOOM** de la télécommande pour sélectionner les niveaux d'agrandissement : « ZOOM 2 », « ZOOM 3 », « ZOOM 4 », « ZOOM 1/2 », « ZOOM 1/3 », « ZOOM 1/4 », « ZOOM : FER » (désactivé).

**Note :** utilisez les touches directionnelles (**▲/▼/◀/▶**) pour naviguer dans l'image.

## REGLAGES DU MENU DVD

Pour accéder au menu des réglages du lecteur DVD intégré, appuyez sur la touche **DVD-SETUP** de la télécommande quand vous êtes en mode DVD. Utilisez les touches **▲** et **▼** de la télécommande pour sélectionner les options « CONFIG. SYST. », « CONFIG. LANGUE », « CONFIG. AUDIO » et « CONFIG. NUMER. ».

### Configuration système

Utilisez les touches **▲** et **▼** pour sélectionner « CONFIG. SYST ». Utilisez ensuite les touches **▲/▼/◀/▶** pour sélectionner les différentes options du menu.

**Note :** pour quitter le menu, sélectionnez "QUITTER MENU" et appuyez sur **ENTER** ou appuyez à tout moment sur la touche **DVD-SETUP**.

### Système TV

Si vous devez changer le réglage du système TV (dans le cas, par exemple, d'un déménagement dans un autre pays etc.), vous devez sélectionner « NTSC », « PAL » (réglage par défaut) ou « AUTO ».



**Format affichage**

Vous avez l'option de changer le format TV entre : « 4:3 PS » (Pan Scan) / « 4:3 LB (Letter Box) » / « 16:9 » (Panoramique).

**Code PIN**

Cette option vous permet d'activer la fonction du contrôle parental.

1. Pour changer le mot de passe, entrez le code à l'aide des touches numériques de la télécommande (le mot de passe par défaut est 0000) puis appuyez sur **ENTER** pour confirmer. L'icône du cadenas ouvert s'affiche à l'écran.
2. Entrez le nouveau mot de passe et appuyez sur **ENTER**. L'icône du cadenas fermé apparaît à l'écran pour indiquer que le nouveau code a bien été enregistré. Quand la fonction « mot de passe » est activée, vous ne pouvez pas sélectionner les différentes catégories de classement de l'option « NIVEAU ».

**Niveau (contrôle parental)**

La fonction de contrôle parental permet aux parents de contrôler l'accès à certains DVD dont le contenu est jugé inapproprié. Les parents peuvent déterminer la catégorie de classement et bloquer automatiquement l'accès au contenu d'un DVD. Il y a 8 catégories possibles. Pour utiliser la fonction de contrôle parental :

1. Sélectionnez l'option « CODE PIN », entrez le code de sécurité à 4 chiffres (par défaut, 0000) et appuyez sur la touche **ENTER** pour déverrouiller l'accès aux différentes catégories de classement.
  - Enfant : convient aux enfants.
  - G : tout public.
  - PG : accompagnement parental recommandé.
  - PG-13 : accompagnement parental recommandé, film déconseillé aux moins de 13 ans.
  - PG-R : accompagnement parental fortement recommandé.
  - R : les mineurs de moins de 17 ans doivent être accompagnés d'un adulte.
  - NC-17 : interdit aux moins de 18 ans.
  - Adulte : film réservé à un public averti.
2. Sélectionnez l'option « CONTR PARENT. », puis utilisez les touches ▲ et ▼ pour choisir la catégorie désirée et appuyez sur **ENTER**.

**Par défaut (restaure les réglages par défaut)**

Pour remettre toutes les options aux réglages d'usine, sélectionnez « RETABLIR », puis, appuyez sur la touche ► et appuyez sur **ENTER**.

**Configuration langue**

Utilisez les touches ▲ et ▼ pour sélectionner « CONFIG. LANGUE ». Utilisez ensuite les touches ▲/▼/◀/► pour sélectionner les différentes options du menu.

**Note:** pour quitter le menu, sélectionnez "QUITTER MENU" et appuyez sur **ENTER** ou appuyez à tout moment sur la touche **DVD-SETUP**.

**Sélection de la langue du menu**

La langue utilisée dans ces instructions est le français. Vous pouvez également choisir la langue d'affichage parmi d'autres langues.

1. Utilisez les touches ▲ et ▼ pour surligner « LANGUE OSD », puis appuyez sur ►.
2. Utilisez les touches ▲ et ▼ pour sélectionner la langue d'affichage sur l'écran désirée et appuyez sur **ENTER** pour confirmer votre sélection. Les langues disponibles sont l'Anglais, l'Allemand, l'Espagnol, le Français, le Portugais, l'Italien ou le Hollandais.

**Autres réglages de langues**

Dans le menu « CONFIG. LANGUE », vous pouvez également régler la langue par défaut pour la langue audio (« LANGUE AUDIO »), la langue des sous-titres (« LANG SS-TITRES »), et la langue du menu de votre lecteur DVD (« LANGUE MENU »). Ces réglages ne peuvent être effectués que si le disque DVD propose la langue désirée. Si c'est le cas, la langue choisie sera utilisée pour l'audio, le sous-titrage et le menu. Utilisez les touches ▲/▼/◀/► et **ENTER** pour effectuer vos réglages.

**Configuration audio**

Utilisez les touches ▲ et ▼ pour sélectionner « CONFIG. AUDIO ». Utilisez ensuite les touches ▲/▼/◀/► pour sélectionner les différentes options du menu.

**Note:** pour quitter le menu, sélectionnez "QUITTER MENU" et appuyez sur **ENTER** ou appuyez à tout moment sur la touche **DVD-SETUP**.

**Sortie Audio**

Vous avez la possibilité de changer le réglage « SORTIE AUDIO » entre : « SPDIF/DESACT. » (pour désactiver le SPDIF), « SPDIF / RAW » et « SPDIF / PCM ».

**• SPDIF / RAW**

Choisissez ce réglage si votre lecteur DVD est connecté à un amplificateur de puissance avec un câble coaxial ou un câble optique. Lorsqu'un disque enregistré en format Dolby Digital, DTS et MPEG audio est mis en lecture, les signaux digitaux correspondants sortiront de la prise de sortie coaxiale. Les prises de sortie digitale du lecteur sont conçues pour une connexion à un récepteur ou un décodeur Dolby Digital, DTS ou MPEG.

**• SPDIF / PCM**

Choisissez ce réglage si votre lecteur DVD est connecté à un amplificateur stéréo digital de 2 canaux. Lorsqu'un disque enregistré en format Dolby Digital et MPEG audio est mis en lecture, le signal audio sera modulé en un signal PCM de 2 canaux et le son sortira de la prise de sortie coaxiale ou de la prise de sortie optique.

**Tonalité**

Utilisez les touches ▲ et ▼ pour régler la tonalité.

**Configuration numérique**

Utilisez les touches ▲ et ▼ pour sélectionner « CONFIG. NUMER. ». Utilisez ensuite les touches ▲/▼/◀/▶ pour sélectionner les différentes options du menu.

**Note :** pour quitter le menu, sélectionnez « QUITTER MENU » et appuyez sur **ENTER** ou appuyez à tout moment sur la touche **DVD-SETUP**.

**Dynamique**

Lorsque vous avez réglé la sortie audio sur « SPDIF / RAW », vous pouvez régler la proportion de la ligne de sortie pour obtenir un effet différent. Utilisez les touches ▲ et ▼ pour effectuer les réglages. Si le réglage est sur « MAX » (plein), le volume maximum du signal audio sera au minimum; si vous réglez sur « DESA » (désactivé), le volume sera à son maximum. Vous pouvez également sélectionner « 6/8 », « 4/8 » ou « 2/8 ».

**Dual Mono**

Utilisez cette option pour définir le type de la sortie audio : « STEREO », « MONO GAUCHE », « MONO DROITE » ou « MONO MIXTE ».

## FONCTIONS DVD SPECIALES

**Touche INTRO**

Pendant la lecture d'un CD audio, appuyez sur la touche **INTRO** de la télécommande pour lire les 15 premières secondes de chaque piste.

**Note :** cette fonction n'est disponible que pour les CD audio.

**Mode de programmation**

Cette fonction est disponible pour les disques DVD et CD audio. Vous pouvez choisir la séquence de programmation de lecture selon vos préférences.

**CD/CDG**

1. Appuyez sur la touche **PROGRAM** de la télécommande. Le tableau des séquences de programmation s'affichera sur l'écran.
2. Entrez les numéros des plages selon vos préférences en utilisant les touches numériques (0-9) de la télécommande.
3. Après avoir sélectionné la séquence de lecture, déplacez le curseur sur l'option « LECTURE » (Lecture) en utilisant les touches ▲/▼/◀/▶. Appuyez sur les touches **ENTER** ou ►| pour confirmer et lancer la lecture de la séquence programmée.

**DVD**

1. Appuyez sur la touche **PROGRAM** de la télécommande. Le tableau des séquences de programmation s'affichera sur l'écran.
2. Entrez le numéro du titre en utilisant les touches numériques.
3. Entrez le numéro du chapitre du titre sélectionné dans l'étape précédente.
4. Répétez les 2 dernières étapes pour entrer la séquence.
5. Après avoir sélectionné la séquence de lecture, utilisez les touches ▲/▼/◀/▶ pour sélectionner « LECTURE » (Lecture). Appuyez sur les touches **ENTER** ou ►| pour confirmer et lancer la lecture de la séquence programmée.
6. Pour annuler un programme, déplacez le curseur sur « EFFACER » (Annuler) appuyez sur **ENTER**.  
**Note :** vous pouvez quitter le mode de programmation à tout moment en appuyant sur la touche **PROGRAM** de la télécommande.

**CD Photo**

1. Insérez un CD photo dans le lecteur. Si le disque est identifié, le lecteur commencera par afficher une liste des photos (JPG) contenues sur le CD.
2. Utilisez les touches ▲/▼/◀/▶ pour sélectionner une image et appuyez sur la touche **ENTER** pour l'afficher.
3. Appuyez sur ►| pour lancer/suspendre/relancer un diaporama des photos.
4. Appuyez sur ►| pour passer à la photo suivante. Appuyez sur la touche ◀◀ pour retourner à la photo précédente.  
**Note :** en fonction de la taille des images, l'affichage des photos peut prendre quelque secondes.
5. Appuyez sur la touche **PROGRAM** pour sélectionner l'un des 17 effets de transition pour les photos pendant le diaporama.
6. Vous pouvez utiliser les touches ▲/▼/◀/▶ pour faire tourner ou inverser les photos.
7. Appuyez sur la touche ■ pour arrêter le diaporama et revenir à la liste des photos.



## PROBLEMES ET SOLUTIONS

| Problème                                                                                                                          | Solution                                                                                                                                                                                                                                                                 |
|-----------------------------------------------------------------------------------------------------------------------------------|--------------------------------------------------------------------------------------------------------------------------------------------------------------------------------------------------------------------------------------------------------------------------|
| Pas de son et pas d'image.                                                                                                        | - Vérifiez que l'adaptateur secteur est bien branché.<br>- Vérifiez que vous avez mis l'unité sous tension en appuyant sur la touche <b>STANDBY</b> de l'écran LCD ou de la télécommande.<br>- Vérifiez les réglages du contraste et de la luminosité de l'image.        |
| L'image est bonne, mais pas de son.                                                                                               | - Vérifiez que le volume n'est pas trop bas ou qu'il n'a pas été coupé avec la touche <b>MUTE</b> .<br>- Il peut y avoir un problème avec le programme que vous visionnez. Essayez de changer de chaîne.<br>- Vérifiez que les câbles audio sont correctement installés. |
| La télécommande ne fonctionne pas correctement.                                                                                   | - Vérifiez qu'il n'y a pas d'obstacles entre l'écran LCD et la télécommande.<br>- Vérifiez que les piles ont été installées en respectant le sens des polarités indiqué au fond du compartiment.<br>- Essayez de remplacer les piles.                                    |
| Pas d'image, image ou couleur de mauvaise qualité.                                                                                | - Essayez de régler la couleur dans le menu vidéo.<br>- Il peut y avoir un problème avec le programme que vous visionnez. Essayez de changer de chaîne.<br>- Vérifiez que les câbles vidéo sont correctement installés.                                                  |
| Des barres verticales ou horizontales apparaissent sur l'écran, l'image tremble, la réception est mauvaise sur certaines chaînes. | - Vérifiez qu'il n'y a pas d'appareils électriques pouvant créer des interférences à proximité de l'écran LCD.<br>- Vérifiez la connexion de l'antenne.                                                                                                                  |
| Le son ne sort pas d'un des speakers.                                                                                             | - Vérifiez la balance dans les options du menu audio.                                                                                                                                                                                                                    |

## SPECIFICATIONS

### SECTION TV

Réception des chaînes  
 VHF1 CH 2 - 4  
 VHFH CH 5 - 12  
 UHF CH 21- 69  
 Tuner Type 100 Channel, VS TUNING

### SECTION DVD

Longueur d'onde laser : 650nm  
 Puissance du laser: Classe 1  
 Système de sortie du signal : PAL  
 Sortie audio digitale, sortie antenne, sortie coaxiale digitale, prise S-Vidéo, prise VGA, prise vidéo, prise péritel, prise Audio PC  
 Stéréo en mode DVD  
 Mono en mode TV

### SECTION GENERALE

Entrée de puissance : DC12V  
 Consommation de puissance : DC 48W  
 Haut-parleurs : 2,5" 4ohm x 2  
 Sortie audio : 2,6 W + 2,6 W  
 Dimensions : 345mm x 380mm x 175mm (avec le support)  
 Poids net: 2,5 Kg

## ENTRETIEN

Assurez-vous d'éteindre l'appareil et de débrancher le câble d'alimentation AC avant de le nettoyer. Essayez cet appareil avec un chiffon sec et souple. Si les surfaces sont extrêmement sales, nettoyez les avec un chiffon qui a été trempé dans une solution eau et savon puis essoré fermement. Essayez une nouvelle fois avec un chiffon sec. N'utilisez jamais d'alcool, d'essence, de dissolvant, liquides nettoyants ou autres produits chimiques. Et n'utilisez pas d'air comprimé pour enlever la poussière.

## GARANTIE

Ce produit est couvert par notre garantie de deux ans. Pour toute mise en œuvre de la garantie ou de service après-vente, vous devez vous adresser à votre revendeur muni de votre preuve d'achat. Notre garantie couvre les vices de matériel ou de montage imputables au constructeur à l'exclusion de toute détérioration provenant du non-respect de la notice d'utilisation ou de toute intervention impulsive sur l'article (telle que démontage, exposition à la chaleur ou à l'humidité...).

**Note :** Veuillez garder ce mode d'emploi, il contient d'importantes informations. Le contenu de ce mode d'emploi peut changer sans préavis. Aucune partie de ce mode d'emploi ne doit être reproduite sans le consentement écrit du fabricant.

LEXIBOOK S.A.  
 2, avenue de Scandinavie,  
 91953 Courtaboeuf Cedex France  
 Assistance technique : 0892 23 27 26 (0,34 € TTC/Min), <http://www.lexibook.com>

Référence: LCDDVD2SP  
 ©2008 Marvel Characters, Inc.  
 ©2008 LEXIBOOK®  
 Conçu et développé en Europe – Fabriqué en Chine



### Informations sur la protection de l'environnement

Tout appareil électrique usé est une matière recyclable et ne devrait pas faire partie des ordures ménagères ! Nous vous demandons de bien vouloir nous soutenir en contribuant activement au ménagement des ressources et à la protection de l'environnement en déposant cet appareil dans sites de collecte (si existants).





## CONTENTS

|                                               |    |                                    |    |
|-----------------------------------------------|----|------------------------------------|----|
| <b>Safety instructions</b> .....              | 15 | Switch ON the DVD player.....      | 22 |
| <b>Important safety instructions</b> .....    | 16 | Load/eject a disc.....             | 22 |
| <b>General view</b> .....                     | 16 | Play/pause.....                    | 22 |
| <b>Remote control</b> .....                   | 17 | Stop.....                          | 22 |
| Battery installation.....                     | 17 | Previous/Next.....                 | 22 |
| Effective distance of the remote control..... | 18 | Scan Forward/backward.....         | 22 |
| <b>Installation</b> .....                     | 18 | DVD Play Menu.....                 | 22 |
| Unpacking the device.....                     | 18 | Repeat mode.....                   | 22 |
| Setting up the TV.....                        | 18 | Repeat AB.....                     | 23 |
| Antenna connection.....                       | 18 | Subtitle.....                      | 23 |
| Connection to a computer.....                 | 18 | Audio.....                         | 23 |
| Power connection.....                         | 18 | Slow Play.....                     | 23 |
| <b>Disc types</b> .....                       | 18 | Angle.....                         | 23 |
| <b>Disc maintenance</b> .....                 | 19 | Search.....                        | 23 |
| <b>Region management information</b> .....    | 19 | Display.....                       | 23 |
| <b>TV keys</b> .....                          | 19 | Zoom.....                          | 23 |
| Power ON/OFF.....                             | 19 | <b>DVD menu settings</b> .....     | 23 |
| Volume setting.....                           | 19 | System setup.....                  | 23 |
| Program selection.....                        | 19 | Language setup.....                | 24 |
| Recall.....                                   | 19 | Audio setup.....                   | 24 |
| Input source selection.....                   | 20 | Digital setup.....                 | 25 |
| LCD settings menu.....                        | 20 | <b>Special DVD functions</b> ..... | 25 |
| Image effect.....                             | 20 | INTRO key.....                     | 25 |
| Audio effect.....                             | 20 | Program mode.....                  | 25 |
| <b>LCD Menu</b> .....                         | 20 | Picture CD.....                    | 25 |
| TV Mode.....                                  | 20 | <b>Troubleshooting</b> .....       | 26 |
| SCART/AV/S-VIDEO Modes.....                   | 21 | <b>Specifications</b> .....        | 26 |
| PC-RGB Mode.....                              | 21 | <b>Maintenance</b> .....           | 26 |
| <b>DVD keys</b> .....                         | 22 | <b>Warranty</b> .....              | 26 |

## SAFETY INSTRUCTIONS



**CAUTION**  
RISK OF ELECTRIC SHOCK  
DO NOT OPEN



**CAUTION:** TO REDUCE THE RISK OF ELECTRIC SHOCK, DO NOT REMOVE COVER (OR BACK). NO USER SERVICEABLE PARTS INSIDE. REFER SERVICING TO QUALIFIED SERVICE PERSONNEL.

The graphic symbols on the back cover of the set mean the following:



The lightning flash with arrowhead symbol within an equilateral triangle is intended to alert the user to the presence of uninsulated "dangerous voltage" within the product's enclosure that may be of sufficient magnitude to constitute a risk of electric shock to persons.



The exclamation point within an equilateral triangle is intended to alert the user to the presence of important operating and maintenance (servicing) instructions in the literature accompanying the appliance.

### WARNING:

- To reduce the risk of fire or electric shock, do not expose this appliance to rain or moisture.
- The apparatus shall not be exposed to dripping or splashing and that no objects filled with liquids, such as vases, shall be placed on the apparatus.
- The mains plug is used as the disconnect device, the disconnect device shall remain readily operable.
- In order to disconnect the apparatus from the mains completely, the mains plug should be disconnected from the mains socket outlet completely.

### DANGER

#### LASER SAFETY



This unit employs an optical laser beam system in the CD mechanism, designed with built in safeguards. Do not attempt to disassemble, refer to qualified service personnel. Exposure to this invisible laser light beam may be harmful to the human eye.

THIS IS A CLASS-1 LASER PRODUCT. USE OF CONTROLS, OR ADJUSTMENTS OR PROCEDURES OTHER THAN THOSE SPECIFIED HEREIN, MAY RESULT IN HAZARDOUS LASER LIGHT BEAM EXPOSURE.



Invisible laser radiation when open and interlock failed or defeated. Avoid direct exposure to laser beam.

**CLASS 1  
LASER PRODUCT**

Manufactured under license from Dolby Laboratories "Dolby", "Pro Logic" and the double-D symbol are trademarks of Dolby Laboratories. Confidential unpublished works. © 1992-1997 Dolby Laboratories, Inc. All rights reserved.

This product incorporates copy protection technology that is protected by U.S. and foreign patents, including patent numbers 5,315,448 and 6,836,549, and other intellectual property rights. The use of Macrovision's copy protection technology in the product must be authorized by Macrovision. Reverse engineering or disassembly is prohibited.

**IMPORTANT SAFETY INSTRUCTIONS**

1. Read these instructions.
2. Keep these instructions.
3. Heed all warnings.
4. Follow all instructions.
5. Do not use this unit near water.
6. Clean only with a dry cloth.
7. Do not block any ventilation openings. Install in accordance with manufacturer's instructions.
8. Do not install near any heat sources such as radiators, heat registers, stoves or other apparatus (including amplifiers) that produce heat.
9. Do not defeat the safety purpose of the polarized or grounding-type plug. A polarized plug has two blades with one wider than the other. A grounding-type plug has two blades and a third grounding prong. The wide blade or the third prong is provided for your safety. If the provided plug does not fit into your outlet, consult an electrician for replacement of the obsolete outlet.
10. Protect the power cord from being walked on or pinched particularly at plugs, convenience receptacles, and the point where they exit from the unit.
11. Only use attachments/ accessories specified by the manufacturer.
12. Unplug this unit during lightning storms or when unused for long periods of time.
13. Refer all servicing to qualified service personnel. Servicing is required when the unit has been damaged in any way, such as the following: the power-supply cord or plug has been damaged; liquid has been spilled or objects have fallen into the unit; and/or the unit has been exposed to rain or moisture, does not operate normally, has changed its performance or has been dropped.
14. Do not overload wall outlet. Use only power source as indicated.
15. Use replacement parts as specified by the manufacturer.
16. The product may be mounted to a wall only if recommended by the manufacturer.
17. Upon completion of any service or repairs to this product, ask the service technician to perform safety checks.

**GENERAL VIEW**

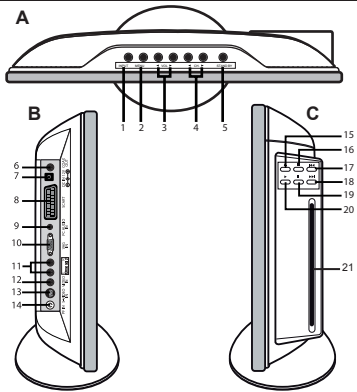

- A**
1. INPUT key
  2. MENU key
  3. VOL+ /VOL- keys
  4. CH+ /CH- keys
  5. STANDBY key

- B**
6. COAX OUT
  7. DC IN 12V
  8. SCART
  9. PC AUDIO IN
  10. VGA IN
  11. AUDIO IN (Left and Right)
  12. VIDEO IN
  13. S-VIDEO IN
  14. RF IN

- C**
15. EJECT key
  16. Stop key
  17. Previous key
  18. Next key
  19. Pause key
  20. Play key
  21. DVD player slot





### PRECAUTION WITH THE LCD SCREEN WHEN DISPLAYING A STILL IMAGE

A still image may cause permanent damage to the LCD screen.

- Do not display a still image on the LCD panel for more than 2 hours as it can cause screen image retention. This image retention is also known as "screen burn". To avoid such image retention, reduce the degree of brightness and contrast of the screen when displaying a still image.
- Watching the LCD TV in 16:9 format for a long period of time may leave traces of borders displayed on the top, bottom and centre of the screen caused by the difference of light emission on the screen. Playing a DVD or a game console may cause a similar effect to the screen. Damages caused by the above effect are not covered by the Warranty.
- Displaying still images from Video games and PC for longer than a certain period of time may produce partial after-images. To prevent this effect, reduce the "brightness" and "contrast" when displaying still images.

## REMOTE CONTROL

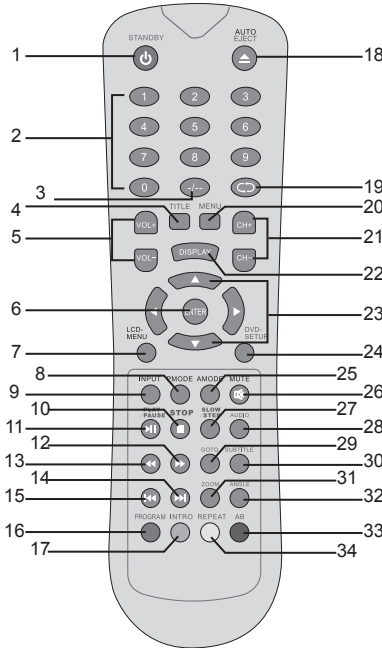

1. STANDBY key
2. Numeric keys
3. +10/2 programs key
4. TITLE key
5. VOL+/VOL- keys
6. ENTER key
7. LCD-MENU key
8. PMODE key
9. INPUT key
10. STOP key
11. PLAY/PAUSE key
12. Fast forward key
13. Fast rewind key
14. Next key
15. Previous key
16. PROGRAM key
17. INTRO key
18. AUTO EJECT key
19. RECALL key
20. MENU key
21. CH+/CH- keys
22. DISPLAY key
23. Direction keys
24. DVD-SETUP key
25. AMODE key
26. MUTE key
27. SLOW/STEP key
28. AUDIO key
29. GOTO key
30. SUBTITLE key
31. ZOOM key
32. ANGLE key
33. AB key
34. REPEAT key

### Battery installation

1. Open the battery compartment cover.
2. Insert 2 AAA 1.5V batteries  as illustrated and replace the battery cover.

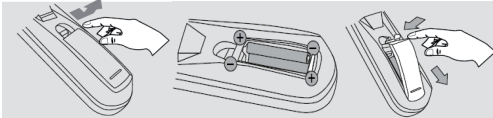

**Corrosion, oxidation, battery-leakage and any other gradually acidic defect of this nature will invalidate the guarantee.**

Non-rechargeable batteries are not to be recharged. Rechargeable batteries are to be removed from the toy before being charged. Rechargeable batteries are only to be charged under adult supervision. Different types of batteries or new and used batteries are not to be mixed. Only batteries of the same or equivalent type as recommended are to be used. Batteries are to be inserted with the correct polarity. Exhausted batteries are to be removed from the toy. The supply terminals are not to be short circuited. Do not throw batteries into a fire. Remove the batteries if you are not going to use the game for a long period of time.

**WARNING:** If the unit malfunctions or receives an electrostatic shock, remove the batteries and insert them again.





**Effective distance of the remote control:** within 7 metres.

**Note:** when there is an obstacle between the TV and the transmitter, the transmitter may not operate. When direct sunlight, an incandescent lamp, fluorescent lamp or any other strong light shines on the remote sensor of the unit, the remote operation may be unstable.

## INSTALLATION

### Unpacking the device

When unpacking, ensure that the following elements are included:

- 1 x LCD screen with integrated DVD player
- 1 x Remote control
- 2 x AAA/LR03 batteries
- 1 x AC/DC adapter
- 1 x User guide

**WARNING:** All packaging materials, such as tape, plastic sheets, wire ties and tags are not part of this TV set and should be discarded.

### Setting up the TV

Place the unit on a sturdy, horizontal, vibration-free surface. The set must not be subjected to vibrations or shocks. Please observe the conditions in the safety instructions.

To operate the TV, you can use the keys on the right side and on the top of the LCD screen, or the remote control's keys. Use the input and output connections on the left side of the screen to connect other devices to the unit.

### Antenna connection

Connect your antenna to the antenna socket located on the left side of the unit.

### Connection to a computer

You can use the LCD screen as a monitor/speaker for your computer. Connect the computer's interface to the S-Video or VGA connections of the TV.

### Power connection

Do not connect the appliance to the mains until you have made all the other connections. Insert the device's plug into a mains socket (CA 220-240V~50Hz) that is close to the place where you have set up the device.

## DISC TYPES

| Disc types                                                                          | Disc size (diameter) | Recorded time                                              |
|-------------------------------------------------------------------------------------|----------------------|------------------------------------------------------------|
|  | 12cm                 | Single sided: 120mn approx.<br>Double sided: 240mn approx. |
| Super VCD (MPEG2)                                                                   | 12cm                 | 45mn approx.                                               |
| VCD (MPEG1)                                                                         | 12cm                 | 74mn approx.                                               |
|  | 12cm                 | 74mn approx.                                               |
| HD-CD                                                                               | 12cm                 | 74mn approx.                                               |
| MP3/JPEG                                                                            | 12cm                 | 600mn approx.                                              |
| DivX                                                                                | 12cm                 | 74mn approx.                                               |

**Note:** the DVD player is also compatible with DVD-R, CD-R and CD-RW.

**WARNING: DO NOT INSERT 8CM DISCS. THEY MAY DAMAGE THE SYSTEM!**



## DISC MAINTENANCE

### Caring for discs (A)

- Never use solvents such as benzene or other strong chemical cleaners since these could damage the unit's finish.
- It is important that no liquid reaches the inside of the unit.
- Remove the disc from the case by holding it at the edges while pressing the centre hole lightly.
- Do not touch the shiny surface of the disc or bend the disc.
- A dirty disc may not play correctly. If a disc becomes dirty, wipe it with a soft cloth in a straight line from centre to edge.
- Avoid exposure to direct sun light, temperature extremes, and moisture.
- CAUTION: Do not use any solvent (e.g.: record sprays, thinner, benzene, etc.) to clean a disc.
- Treat the disc carefully. Handle the disc only by its edges. Never allow your fingers to contact with the shiny, unprinted side of the disc.

(A)

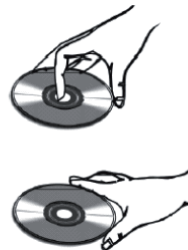

### Clean the discs (B)

- Do not attach adhesive tape, stickers, etc. to the disc label.
- Clean the disc periodically with a soft, lint-free, dry cloth. Never use detergents or abrasive cleaners to clean the disc. If necessary, use a CD cleaning kit.
- If a disc skips or gets stuck on a section of the disc, it is probably dirty or damaged (scratched).
- When cleaning the disc, wipe in straight lines from the centre of the disc to the outer edge of the disc. Never wipe in circular motions.

(B)

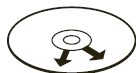

Correct



Incorrect

- Discs should be stored in their cases after each use to avoid damage.
- Do not expose discs to direct sunlight, high temperatures or dust, etc.
- Prolonged exposure or extreme temperatures can warp the disc.
- Do not stick or write anything on either side of the disc. Sharp writing instruments, or ink, may damage the surface.

## REGION MANAGEMENT INFORMATION

This DVD Player is designed and manufactured to respond to the Region Management Information that is recorded on a DVD disc. If the Region number described on the DVD disc does not correspond to the Region number of this DVD Player, this DVD player cannot play that disc.

This Region number of this DVD player is  (Japan, Europe, South Africa and Middle-East).

## TV KEYS



### Power ON/OFF

Once connected to the mains power, the unit automatically enters into standby mode and the power indicator on the front panel of the LCD screen turns red.



1. Press the **STANDBY**  key on the LCD screen or on the remote control to switch on the TV.
2. The power indicator turns green and after a few seconds, the LCD screen will light up.
3. Press one of the **STANDBY** keys once again to put the TV into standby mode.

**Note:** the unit will automatically enter into standby mode after a few minutes of inactivity.

### Volume setting

1. Press the **VOL**  / **VOL**  keys on the TV or the **VOL+** / **VOL-** keys on the remote control to turn the volume up or down.
2. To turn the sound off completely, press **MUTE** on the remote control.
3. Press **MUTE** again or a volume key to turn the sound back on.

### Program selection

1. Press the **CH**  / **CH**  keys on the TV or the **CH+** / **CH-** on the remote control to toggle the channels upwards or downwards.
2. The numeric keys of the remote control can be used to enter the channel number directly:
  - For a 1-digit program number, simply enter the required number.
  - For a 2-digit program number, press the  key, then the program number.

### RECALL

Press the **RECALL**  key to toggle between the last viewed channel and the current channel.



**Input source selection (DVD/TV/SCART/AV/S-VIDEO/PC-RGB)**

Press the **INPUT** key on the LCD screen or on the remote control to toggle between the different modes as below:



*Note: make sure all audio/video cables are connected.*

**LCD settings menus**

In DVD, TV, SCART, AV, S-VIDEO or PC-RGB mode, press repeatedly the **LCD-MENU** key to enter the different settings menus: "TV MENU", "AUDIO MENU", "VIDEO MENU", "GENERAL MENU", "PC MENU" (for detailed information, refer to the "LCD MENU" section p.20).

**Image effect (PMODE key)**

Press repeatedly the **PMODE** key on the remote control to select an image effect as below:

**Audio effect (AMODE key)**

Press repeatedly the **AMODE** key on the remote control to select a sound effect as below:

**LCD MENU****TV Mode**

Press repeatedly the **INPUT** key on the LCD screen or the remote control to select "TV".

**Video menu**

1. Press repeatedly the **LCD-MENU** key to enter the "VIDEO MENU".
2. Use the **▲** and **▼** keys to select an option: "BRIGHTNESS", "CONTRAST", "COLOUR" or "SHARPNESS". Press the **◀** and **▶** keys to choose the desired level (from 0 to 100).
3. When you have finished your settings, press repeatedly the **LCD-MENU** key to exit the menu

*Note: after a few seconds of inactivity, you will automatically exit the menu.*

**Audio menu**

1. Press repeatedly the **LCD-MENU** key to enter the "AUDIO MENU".
2. Use the **▲** and **▼** keys to select an option: "VOLUME", "BALANCE", "AUDIO PRESET" (select an audio effect between "VOICE", "MUSIC", "THEATRE" or "PERSONAL"), "TREBLE", "BASS". Press the **◀** and **▶** keys to adjust the settings.
3. When you have finished your settings, press repeatedly the **LCD-MENU** key to exit the menu

*Note: after a few seconds of inactivity, you will automatically exit the menu.*

**TV Menu****Channel**

The number of the currently viewed channel is displayed on screen. Use the **◀** and **▶** keys to change TV channels.

**Audio system ("SYSTEM")**

Use the **▲** and **▼** keys to select the "SYSTEM" option, then press the **◀** and **▶** keys to select the TV sound system ("I", "BG" or "DK").

**Skip channel ("SKIP" and "SWAP")**

1. Use the **▲** and **▼** keys to select the "SKIP" option. This feature allows you to skip the currently viewed channel when you're browsing through the programs with the CH+/CH- keys.
  2. Use the **◀** and **▶** keys to select "ON" or "OFF" and enable or disable the skip function.
- OR**
3. Use the **▲** and **▼** keys to select the "SWAP" option and then press the **▶** key to display the "SWAP" menu.
  4. Use the **▲**, **▼**, **◀** and **▶** keys to select the channel you want to skip.
  5. Use the **◀** and **▶** keys to select "SWAP", then press **▶** key to confirm and go back to the "TV MENU".



## Program setting

### Automatic TV station search

1. Use the ▲ and ▼ keys to select the "AUTO SEARCH" option and press ► to start the auto search process.

**Note:** to cancel the auto search function, press on the LCD-MENU key at any time.

2. If the received station is not clear due to some interference:

- Use the ▲ and ▼ keys to select "AFC" then press the ◀ and ▶ keys to select "OFF".
- Use the ▲ and ▼ keys to select "FINE TUNE" then press the ◀ and ▶ keys to set the station until the picture is clear.

### Manual search

1. Use the ▲ and ▼ keys to select the "MANUAL SEARCH" option and press ► to start the manual search process.

2. Use the ▲ and ▼ keys to select a search direction ("DOWN" or "UP"), then press the ► key to launch the scan.

**Note:** to cancel the manual search function, press on the LCD-MENU key at any time.

### General menu

1. Press repeatedly the LCD-MENU to enter the "GENERAL MENU".

2. Use the ▲ and ▼ keys to select an option, then press the ◀ and ▶ keys to adjust the settings:

- "LANGUAGE": select the OSD language.
- "BLUE SCREEN": enable or disable the screen blue background.
- "NOISE REDUCE": adjust the "noise reduce" level between "OFF", "LOW", "MID" and "HIGH".
- "INPUT SOURCE": select the video source input between: "DVD", "TV", "SCART", "AV", "S-VIDEO" or "PC-RGB".
- "SLEEP": to program the automatic stand-by mode between 0 and 240 minutes.
- "RESET": to go back to all the default settings.

3. When you have finished your settings, press repeatedly the LCD-MENU key to exit the menu.

**Note:** after a few seconds of inactivity, you will automatically exit the menu.

### SCART/AV/S-VIDEO modes

Press repeatedly the INPUT key on the LCD screen or the remote control to select "SCART", "AV" or "S-VIDEO".

**Video menu** (same as the video menu in TV mode)

**Audio menu** (same as the audio menu in TV mode)

**General menu** (same as the general menu in TV mode)

### PC-RGB mode

Press repeatedly the INPUT key on the LCD screen or the remote control to select "PC-RGB".

### PC Menu

1. Press repeatedly the LCD-MENU key to enter the "PC MENU".

2. Use the ▲ and ▼ keys to select an option, then press the ◀ and ▶ keys to adjust the settings:

- "BRIGHTNESS": to adjust the brightness of the picture.
- "CONTRAST": to adjust the contrast of the picture.
- "COLOUR SETTING": to adjust the colour temperature. Select "USER", "93000K" or "6500K". If you select "USER", a sub-menu will open. Use the ▲, ▼, ◀ and ▶ keys to adjust the settings and press ENTER to confirm.
- "AUTO CONFIG": press the ► key to start the automatic configuration process of the parameters.
- "H-POSITION": to adjust the horizontal position of the picture.
- "V-POSITION": to adjust the vertical position of the picture.
- "PHASE": to adjust the clarity of the screen image.
- "CLOCK": to reduce the vertical-line noise.

3. When you have finished your settings, press repeatedly the LCD-MENU key to exit the menu.

**Note:** after a few seconds of inactivity, you will automatically exit the menu.

**Audio menu** (same as the audio menu in TV mode)

**General menu** (same as the general menu in TV mode)



## DVD keys

### Switch ON the DVD player

1. Press the **STANDBY** (⏻) key on the LCD screen or on the remote control to switch on the TV.
2. The power indicator turns green and after a few seconds, the LCD screen will light up.
3. Press repeatedly the **INPUT** key on the LCD screen or the remote control to select "DVD".

### Load/eject a disc

1. Insert a disc in the disc slot with the label facing towards the back panel of the LCD screen. After a few seconds it will start playing automatically. If it is a DVD disc, the Menu/Title page will be displayed. If it is a CD, the first track will play automatically.
2. To eject the disc, press the **EJECT** key on the LCD screen or on the remote control.

#### Note:

- Hold the disc without touching either of its surfaces.
- Some discs may not start automatically. In that case, press the **▶||** key on the LCD screen or on the remote control.
- Make sure to insert the disc with the printed side facing the back of the LCD screen. Otherwise, you may damage the DVD mechanism.

### Play/pause

1. During playback, press the **▶||** key on the LCD screen or on the remote control to pause playback.
2. Press **▶||** once again to resume playback.

**WARNING: the Pause function may cause permanent damage to the LCD screen. Do not display still images for a long moment (see p.17).**

### Stop

1. Press the **■** key on the LCD screen or on the remote control to stop the disc playback.
2. You can resume playback by pressing **▶||**. Playback will resume at the location where you have pressed **■** (Resume Play).
3. Press **■** twice to completely stop the disc.

### Previous/Next

1. During playback, press the **◀◀** key to return to the beginning of the previous chapter or track.
2. During playback, press the **▶▶** key to move to the beginning of the next chapter or track.

### Scan Forward/backward

1. During playback, press the **▶▶** on the remote control to search forward. Press this key repeatedly to change the search speed: "FORWARD x 2" → "FORWARD x 4" → "FORWARD x 8" → "FORWARD x 20" → "PLAY".
2. Press **◀◀** on the remote control to search backward. Press this key repeatedly to change the search speed: "PLAY" ← "BACKWARD X 20" ← "BACKWARD X 8" ← "BACKWARD X 4" ← "BACKWARD X 2".
3. Press **▶||** at any time to resume normal playback.

*Note: the sound is turned off when scanning forward or backward.*

### DVD Play Menu

Press the **MENU** key during playback to return to the Menu/Title page.

*Note: this function is only applicable for a DVD disc.*

### Title

1. During a DVD disc playback, press the **TITLE** key and use the **▲/▼/◀/▶** keys to select a title.
2. Press **ENTER** to access directly the desired title.

### Repeat mode

This function is applicable for DVD and CD audio but with different effects.

1. For DVD disc playback, press the **REPEAT** key once to repeat the current chapter; twice to repeat the current title, and 3 times to repeat the entire disc. Press the same key repeatedly to display "REP: OFF" and turn off the repeat function.
2. For CD playback, press the **REPEAT** key once to repeat the current track, and press twice to repeat the whole disc (Repeat All).



### Repeat AB

You can specify the repeating interval by marking the starting point and the end point.

1. Press the **AB** key to mark the starting point (playback will continue).
2. Press the **AB** key to mark the end point (the marked part will be repeated automatically).

**Note:** Pressing the **AB** key during repetition will disable the Repeat mode.

### Subtitle

Press the **SUBTITLE** key on the remote control to change the subtitle language shown onscreen.

**Note:**

- Number of subtitles available depends on the DVD disc.
- This function is available only for DVD and super VCD discs.

### Audio

1. During DVD playback, press the **AUDIO** key on the remote control to change the audio language of the DVD disc (if the disc offers that function).
2. During audio CD playback, press the **AUDIO** key on the remote control to change the audio channel between "MONO L", "MONO R" and "STEREO".

### Slow Play

1. Press the **SLOW/STEP** key on the remote control to use the slow play function.
2. Press repeatedly the key to change the speed level: "SF1/2", "SF1/3", "SF1/4", "SF1/5", "SF1/6", "SF1/7", "PLAY".
3. Press **II** to resume normal playback.

**Note:** The sound turns to mute in SLOW mode.

### Angle

If a DVD disc contains multi-angle feature, viewing angles may be selected.

During playback, press the **ANGLE** key on the remote control repeatedly to select the desired viewing angle.

**Note:** the number of angle of view depends of the disc.

### Search

You can jump to a specific time location, track, chapter or title.

1. Press the **GOTO** key on the remote control.
2. Use the **◀** or **▶** keys to select the chapter, title or time.
3. Use the number keys to enter the desired chapter number, title number or target time, and then press **ENTER**.
4. The player will access the desired parameter immediately.

### Display

Press the **DISPLAY** key on the remote control once or twice to show information on the screen (disc type, time, audio language, subtitle language...). Press repeatedly to exit the information display mode.

### Zoom

This function enlarges or reduces a still picture or a moving picture. Press the **ZOOM** key on the remote control to select the zooming levels: "ZOOM 2", "ZOOM 3", "ZOOM 4", "ZOOM 1/2", "ZOOM 1/4", "ZOOM: OFF".

**Note:** Use the direction keys (**▲/▼/◀/▶**) to navigate within the image.

## DVD MENU SETTING

To enter the setup menu of the integrated DVD player, press the **DVD-SETUP** key on the remote control when you are in DVD mode. Use the **▲** and **▼** keys on the remote control to select the available options: "SYSTEM SETUP", "LANGUAGE SETUP", "AUDIO SETUP", and "DIGITAL SETUP".

### System setup

Use the **▲** and **▼** keys on the remote control to select "SYSTEM SETUP". Then use the **▲/▼/◀/▶** keys to select the menu options.

**Note:** To exit the menu, select "EXIT SETUP" and press **ENTER** or press the **DVD-SETUP** key at any moment.

### TV system

You do not need to change this setting. In the event you need to change the TV system output (moving the TV to another country etc...), you can select "NTSC", "PAL" (default setting), or "AUTO".



### TV type

You have the option to change the TV type setting between: "4:3PS" (Pan Scan) / "4:3LB" (Letter Box) / "16:9" (Wide screen).

### Password

This option allows you to enable the parental control feature.

1. To change the password, use the numeric keys of the remote control to enter the code (the default code is 0000), then press the **ENTER** key to confirm. The open lock icon will be displayed on screen.
2. Key in the new password and press **ENTER**. The closed lock icon will be displayed on screen to confirm that the new code has been stored. When the "password" function is enabled, you can not change the settings in the "RATING" option.

### Rating (parental control)

The parental control feature allows parents to prevent their children from watching inappropriate material on a DVD. They can choose the ratings for programming, and the player will deny access to the DVD contents. There are 8 different rating categories. To use the parental control function:

1. Select the "PASSWORD" option, enter the 4-digit code (the default password is 0000), then press **ENTER** to unlock the ratings.
  - KID SAFE.
  - G: all ages admitted.
  - PG: Parental Guidance Suggested - Some material may be inappropriate for younger children.
  - PG-13: Parents Strongly Cautioned - Some material may be inappropriate for children under 13.
  - PGR: Parents Strongly Cautioned – Material for Mature Audiences.
  - R: Restricted - No Children 17 or Under without Parent or Guardian admitted.
  - NC-17: No Children 17 or Under Admitted - No One 17 or Under Admitted.
  - ADULT.
2. Select the "RATING" option, then use the **▲** and **▼** keys on the remote control to select the desired rating. Press **ENTER** to confirm.

### Default (restore original settings)

To return all the setup options to their default settings, select "DEFAULT". Then, press the **▶** key followed by **ENTER**.

### Language setup

Use the **▲** and **▼** keys on the remote control to select "LANGUAGE SETUP". Then use the **▲/▼/◀/▶** to select the menu options.

**Note:** To exit the menu, select "EXIT SETUP" and press **ENTER** or press the **DVD-SETUP** key at any moment.

### Selecting the OSD language

The menu language used in these instructions is English. You can also set the OSD (on-screen display) to other languages.

1. Use the **▲** and **▼** keys on the remote control to highlight "OSD LANGUAGE", then press **▶**.
2. Use the **▲** and **▼** keys on the remote control to select the desired on-screen display language. Press **ENTER** to confirm your selection. The languages available are: English, German, Spanish, French, Portuguese, Italian or Dutch.

### Other language settings

In the "LANGUAGE SETUP" menu, you can also set the default language for the audio ("AUDIO LANG"), subtitles ("SUBTITLE LANG") and the menu language of your DVD player ("MENU LANG"). These settings will only take effect if the DVD disc being played supports the language selected. If so, the language selected will be displayed first during audio, subtitle and menu language settings. Use the **▲/▼/◀/▶** and **ENTER** keys to adjust the settings.

### Audio setup

Use the **▲** and **▼** keys on the remote control to select "AUDIO SETUP". Then use the **▲/▼/◀/▶** keys to select the menu options.

**Note:** To exit the menu, select "EXIT SETUP" and press **ENTER** or press the **DVD-SETUP** key at any moment.

### Audio output

You can change the "AUDIO OUT" setting between: "SPDIF / OFF", "SPDIF / RAW" and "SPDIF / PCM".

#### • SPDIF / RAW

Choose this setting if your DVD player is connected to a power amplifier with a coaxial cable or an optical cable. When playing a disc recorded with Dolby Digital, DTS and MPEG audio formats, the corresponding digital signals will be output from the Coaxial Output jack. This player's digital output jacks are designed for a connection to a Dolby Digital, DTS or MPEG receiver or decoder.

#### • SPDIF / PCM

Choose this setting if your DVD player is connected to a 2-channel digital stereo amplifier. When playing a disc recorded with Dolby Digital and MPEG audio formats, audio signal will be modulated into a 2-channel PCM signal and it will be output from the Coaxial Output jack or Optical Output jack.





### Tone

Use the ▲ and ▼ keys to adjust the tone.

### Digital setup

Use the ▲ and ▼ keys on the remote control to select "DIGITAL SETUP". Then use the ▲/▼/◀/▶ keys to select the menu options.

**Note:** To exit the menu, select "EXIT SETUP" and press **ENTER** or press the **DVD-SETUP** key at any moment.

### Dynamic range

When "SPDIF / RAW" is selected, you can set the line out ratio to get a different effect. Use the ▲ and ▼ keys on the remote control to adjust the settings. If adjusting to "FULL", the audio signal peak volume will be the minimum; while adjusting to "OFF", the volume will be at its maximum. You can also select "6/8", "4/8" or "2/8".

### Dual mono

Use this option to select the audio output type: "STEREO", "MONO L", "MONO R" or "MIX MONO".

## SPECIAL DVD FUNCTIONS

### INTRO key

When listening to an audio CD, press the **INTRO** key on the remote control to playback the first 15 seconds of each track.

**Note:** this function is available only for audio CD.

### Program mode

This function is applicable for DVD and CD audio discs. You may assign the playback sequence according to your preference.

#### CD/CDG

1. Press the **PROGRAM** key on the remote control. The program sequence table will be shown on screen.
2. With the numeric keys (0-9) of the remote control, enter the track numbers according to your preference.
3. After assigning the playback sequence, move the highlight cursor to the "PLAY" option by using the ▲/▼/◀/▶ keys. Press the **ENTER** or **▶** keys to confirm and launch the sequence.

#### DVD

1. Press the **PROGRAM** key on the remote control. The program sequence table will be shown on screen.
2. Enter the title number using the numeric keys.
3. Enter the chapter number of the title selected in the last step.
4. Repeat the last 2 steps to input the sequence.
5. After assigning the playback sequence, use the ▲/▼/◀/▶ keys to select "PLAY". Press the **ENTER** or **▶** keys to confirm and launch the sequence.
6. To cancel a program, move the cursor to "CLEAR" and press **ENTER**.

**Note:** press the **PROGRAM** key on the remote control at any time to exit the program mode.

### Picture CD

1. Insert a picture CD into the tray. If the disc is identified, the player will display a list of the pictures (JPG) stored on the CD.
  2. Use the ▲/▼/◀/▶ keys to select a picture and press the **ENTER** key to display the image.
  3. Press the **▶** key to launch/pause/resume a slide show of the pictures.
  4. Press the **▶** key to display the next picture. Press the **◀** key to display the previous picture.
- Note:** depending on the files size, it may take a few seconds before the pictures are displayed on the LCD screen.
5. Press the **PROGRAM** key to select one of the 17 transition effects for the slide show.
  6. You can use the ▲/▼/◀/▶ keys to flip or rotate the pictures.
  7. Press the **■** key to stop the slide show and go back to the photo list.



## TROUBLESHOOTING

| Problem                                             | Solution                                                                                                                                                                                                                                                                                     |
|-----------------------------------------------------|----------------------------------------------------------------------------------------------------------------------------------------------------------------------------------------------------------------------------------------------------------------------------------------------|
| No sound and no picture                             | <ul style="list-style-type: none"> <li>- Check that the main plug is connected to an outlet.</li> <li>- Check that the LCD screen is powered ON (press the <b>STANDBY</b> key on the LCD screen or on the remote control).</li> <li>- Check the brightness and contrast settings.</li> </ul> |
| Normal picture but no sound                         | <ul style="list-style-type: none"> <li>- Sound level may be too low or muted, increase the sound level.</li> <li>- Try other channels.</li> <li>- Make sure the audio cables are properly connected.</li> </ul>                                                                              |
| The remote control doesn't operate properly         | <ul style="list-style-type: none"> <li>- Make sure there are no obstacles between the LCD screen and the remote control.</li> <li>- Check if the batteries were installed according to the polarity (+/- signs).</li> <li>- Try to install new batteries.</li> </ul>                         |
| No picture, low quality picture, low quality colour | <ul style="list-style-type: none"> <li>- Try to adjust the colour setting in the video menu.</li> <li>- Try other channels.</li> <li>- Make sure the video cables are properly connected.</li> </ul>                                                                                         |
| Picture with snow/noise                             | <ul style="list-style-type: none"> <li>- Make sure there are no electronic appliances near the LCD screen. They could cause interferences.</li> <li>- Check the antenna connection.</li> </ul>                                                                                               |
| No audio output from one of the speakers            | <ul style="list-style-type: none"> <li>- Try to adjust the audio balance in the audio menu.</li> </ul>                                                                                                                                                                                       |

## SPECIFICATIONS

### TV SECTION

Receiving Channels  
 VHF/L CH 2 - 4  
 VHF/H CH 5 - 12  
 UHF CH 21- 69  
 Tuner Type 100 Channel, VS TUNING

### DVD SECTION

Laser Wave length 650nm  
 Laser power: Class 1  
 Signal System: PAL  
 Audio in, RF in, Coax in, S-video in, VGA in, Video in, PC Audio in, Scart  
 Stereo in DVD mode  
 Mono in TV mode

### GENERAL SECTION

Power Input: DC12V  
 DC Power Consumption: less than 48W  
 Speaker 2.5" 4ohm x 2  
 Audio Output: 2.6 W + 2.6 W  
 Dimensions: H: 345mm x W: 380mm x D: 70mm (without stand) / H: 345mm x W: 380mm x D: 175mm (with stand)  
 Net Weight: 2.5kg

## MAINTENANCE

To prevent fire or shock hazard, disconnect your unit from the AC power source when cleaning. The finish on your unit may be cleaned with a dust cloth and cared for as other furniture. Use a soft, clean cloth moistened with plain, lukewarm water to clean the exterior of the unit. Use caution when cleaning and wiping the plastic parts. Mild soap and a damp cloth may be used on the front panel.

## WARRANTY

This product is covered by our 2-year warranty.

For any claim under the warranty or after sale service, please contact your distributor and present a valid proof of purchase. Our warranty covers any manufacturing material and workmanship defect, with the exception of any deterioration arising from the non-observance of the instruction manual or from any careless action implemented on this item (such as dismantling, exposition to heat and humidity, etc.). It is recommended to keep the packaging for any further reference.

In a bid to keep improving our services, we could implement modification on the colours and the details of the product shown on the packaging.

**NOTE:** Please keep this instruction manual, it contains important information.

LEXIBOOK UK Ltd.  
 Unit 10 Petersfield Industrial Estate,  
 Bedford Road, Petersfield, Hampshire,  
 GU32 3QA, United Kingdom,  
 Helpline: 0808 100 3015, <http://www.lexibook.com>

Reference: LCDDVD2SP  
 ©2008 Marvel Characters, Inc.  
 ©2008 LEXIBOOK®  
 Designed and developed in Europe - Made in China



### Environmental Protection

Unwanted electrical appliances can be recycled and should not be discarded along with regular household waste! Please actively support the conservation of resources and help protect the environment by returning this appliance to a collection centre (if available).





## CONTENIDO

|                                                                     |    |                                                              |    |
|---------------------------------------------------------------------|----|--------------------------------------------------------------|----|
| <b>Precauciones de seguridad</b> .....                              | 27 | Modo PC-RGB (ordenador –policromático) .....                 | 33 |
| <b>Instrucciones importantes de seguridad</b> .....                 | 28 | <b>Teclas del DVD</b> .....                                  | 34 |
| <b>Descripción general</b> .....                                    | 28 | Encendido del reproductor de DVD .....                       | 34 |
| <b>Control remoto</b> .....                                         | 29 | Carga / expulsión de discos .....                            | 34 |
| Instalación de las pilas.....                                       | 29 | Reproducción / pausa .....                                   | 34 |
| Distancia para un funcionamiento eficaz del mando a distancia ..... | 30 | Parada .....                                                 | 34 |
| <b>Instalación</b> .....                                            | 30 | Anterior / siguiente .....                                   | 34 |
| Desembalaje del aparato .....                                       | 30 | Búsqueda hacia delante / hacia atrás .....                   | 34 |
| Configuración del televisor .....                                   | 30 | Menú de reproducción del DVD .....                           | 34 |
| Conexión de la antena .....                                         | 30 | Modo de repetición .....                                     | 34 |
| Cómo conectar del aparato a un ordenador .....                      | 30 | Repetición de A - B .....                                    | 35 |
| Conexión a la red eléctrica .....                                   | 30 | Subtítulo .....                                              | 35 |
| <b>Tipos de discos</b> .....                                        | 30 | Audio .....                                                  | 35 |
| <b>Mantenimiento de los discos</b> .....                            | 31 | Reproducción lenta .....                                     | 35 |
| <b>Información sobre la gestión de regiones geográficas</b> .....   | 31 | Ángulo .....                                                 | 35 |
| <b>Teclas del televisor</b> .....                                   | 31 | Búsqueda.....                                                | 35 |
| Tecla de Apagado/Encendido .....                                    | 31 | Visualización en pantalla .....                              | 35 |
| Ajuste del volumen .....                                            | 31 | Nivel de ampliación /reducción .....                         | 35 |
| Selección de programas .....                                        | 31 | <b>Configuración de los parámetros del menú de DVD</b> ..... | 35 |
| Retorno al canal anterior.....                                      | 31 | Configuración del sistema .....                              | 35 |
| Selección de la fuente de entrada .....                             | 32 | Configuración del idioma .....                               | 36 |
| Menú de parámetros de la pantalla LCD .....                         | 32 | Configuración de los parámetros de audio .....               | 36 |
| Efectos de imagen .....                                             | 32 | Configuración del sistema digital .....                      | 37 |
| Efectos de sonido .....                                             | 32 | <b>Funciones especiales del DVD</b> .....                    | 37 |
| <b>Menú de la pantalla LCD</b> .....                                | 33 | Tecla de selección de introducción de canciones .....        | 37 |
| Modo de televisión .....                                            | 32 | Modo de programación .....                                   | 38 |
| Modos SCART/AV/S-VIDEO (euro conector/ audio-video/S-Video) .....   | 33 | CD de fotos .....                                            | 38 |
|                                                                     |    | <b>Guía de resolución de problemas</b> .....                 | 38 |
|                                                                     |    | <b>Especificaciones</b> .....                                | 38 |
|                                                                     |    | <b>Mantenimiento</b> .....                                   | 38 |
|                                                                     |    | <b>Garantía</b> .....                                        | 38 |

## INSTRUCCIONES DE SEGURIDAD



**PRECAUCIÓN**  
**RIESGO DE DESCARGAS ELÉCTRICAS**  
**NO ABRIR**



**PRECAUCIÓN:** PARA REDUCIR EL RIESGO DE DESCARGAS ELÉCTRICAS: NO ABRIR LA TAPA (O LA PARTE TRASERA). NO EXISTEN PARTES REPARABLES DENTRO. CONSULTAR CON PERSONAL DE UN SERVICIO CUALIFICADO.

Los símbolos gráficos de la parte posterior significan lo siguiente:



El rayo con cabeza de flecha dentro de un triángulo equilátero sirve para alertar al usuario de la presencia de "voltaje peligroso" sin aislar dentro del producto de magnitud suficiente como para suponer un riesgo de descarga eléctrica para las personas.



El signo de exclamación dentro de un triángulo equilátero sirve para alertar al usuario de la presencia de instrucciones importantes de funcionamiento y mantenimiento (reparaciones) en el folleto que acompaña al aparato.

### ADVERTENCIA:

- Para reducir el riesgo de fuego o descarga eléctrica, no exponer el aparato a la lluvia o a la humedad.
- No exponer el aparato a goteos o salpicaduras y no colocar encima de los mismos objetos que contengan líquido, tales como jarrones.
- El enchufe de la toma de corriente sirve para desconectar el aparato y deberá estar siempre en buenas condiciones.
- Para desconectar el aparato completamente se deberá retirar el enchufe de la toma de corriente.

### PELIGRO

### SEGURIDAD DEL LÁSER



Este aparato emplea un rayo óptico láser en el mecanismo del CD diseñado y construido de forma resguardada. No abrir el aparato y consultar con personal de un servicio cualificado si fuera necesario. La exposición al rayo láser invisible puede causar daños al ojo humano. ESTE PRODUCTO POSEE UN LÁSER DE CLASE 1. EL USO DE CONTROLES, AJUSTES O PROCEDIMIENTOS NO ESPECIFICADOS EN ESTE MANUAL PUEDEN CAUSAR UNA EXPOSICIÓN AL RAYO LÁSER PELIGROSA. Radiación láser invisible al abrir el aparato o forzar las cerraduras. Evitar la exposición directa al láser.



**CLASS 1  
LASER PRODUCT**

Fabricado bajo licencia de Dolby Laboratorios. "Dolby", "Pro Logic" y el símbolo double-D son marcas registradas de Dolby Laboratories. Trabajos confidenciales sin publicar. © 1992-1997 Dolby Laboratories, Inc. Reservados todos los derechos.

Este producto incorpora tecnología para protección contra copia que está protegida por patentes en EE.UU. y en otros países, incluyendo las patentes 5,315,448 y 6,836,549, y por otros derechos de propiedad intelectual. El uso de la tecnología de protección contra copia de Macrovision en el producto, debe ser autorizada por Macrovision. Están prohibidas la ingeniería y el desensamblaje inverso.

**INSTRUCCIONES DE SEGURIDAD IMPORTANTES**

1. Leer las instrucciones.
2. Guardar las instrucciones.
3. Prestar atención a todas las advertencias.
4. Seguir las instrucciones.
5. No usar el aparato cerca del agua.
6. Limpiar con un paño seco solamente.
7. No bloquear las ranuras de ventilación. Instalar de acuerdo a las instrucciones del fabricante.
8. No instalar cerca de fuentes de calor tales como radiadores, calentadores, cocinas o cualquier otro aparato (incluyendo amplificadores) que emita calor.
9. No manipular las medidas de seguridad del enchufe, toma de tierra o enchufe polarizado. Un enchufe polarizado posee dos clavijas siendo una más ancha que la otra. Un enchufe con toma de tierra posee dos clavijas más un tercera que es la toma de tierra. La clavija más ancha está incluida por seguridad. Si el enchufe suministrado no entra en la toma de corriente se deberá consultar con un electricista para que cambie la toma de corriente porque es obsoleta.
10. No pisar o doblar el cable especialmente a la altura del enchufe, receptáculos o en el punto de salida del aparato.
11. Utilizar solamente los accesorios especificados por el fabricante.
12. Desenchufar el aparato durante tormentas eléctricas o si no se va a usar por un periodo de tiempo prolongado.
13. Toda reparación debe ser efectuada por un servicio de personal cualificado.  
Se requerirá un servicio de reparación cuando el aparato ha sido dañado en casos tales como: el cable o el enchufe están dañados; le ha caído o entrado líquido; el aparato ha sido expuesto a la lluvia o a la humedad y no funciona con normalidad o se ha caído al suelo.
14. No sobrecargar la toma de corriente. Usar solamente la fuente de alimentación como se indica.
15. Usar recambios especificados por el fabricante.
16. El aparato se puede montar en la pared solamente si lo recomienda el fabricante.
17. Cuando se le hayan efectuado reparaciones al aparato se debe pedir al técnico que le haga una comprobación de seguridad.

**DESCRIPCIÓN GENERAL**

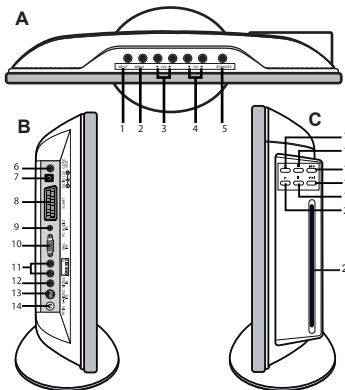

- A**
1. Tecla de introducción de datos
  2. Tecla de menú
  3. Teclas de ajuste del nivel del volumen (VOL+/VOL-)
  4. Teclas de selección de canales (CH+/CH-)
  5. Tecla de selección del modo de espera
- B**
6. Salida para cable coaxial
  7. Entrada de alimentación de 12 VCC
  8. Euroconector
  9. Entrada de audio procedente del PC
  10. Entrada VGA
  11. Entrada de audio (izq. y drch.)
  12. Entrada de vídeo
  13. Entrada de S-Vídeo
  14. Entrada de RF
- C**
15. Tecla de expulsión de disco
  16. Tecla de parada
  17. Tecla de selección de elemento anterior
  18. Tecla de selección de elemento siguiente
  19. Tecla de pausa
  20. Tecla de reproducción
  21. Lector de DVD



## PRECAUCIONES A TENER EN CUENTA CUANDO SE PROYECTA UNA IMAGEN FIJA EN LA PANTALLA LCD

La proyección de una imagen fija puede causar daños permanentes en la pantalla LCD.

- No proyecte una imagen fija en la pantalla LCD durante más de 2 horas, ya que podría producirse retención de imagen en la pantalla. Este efecto de retención de imagen se conoce también como "quemadura de pantalla". Para evitar dicho efecto de retención de imagen, reduzca el nivel de brillo y contraste de la pantalla cuando se esté visualizando una imagen fija
- Si se visualiza la pantalla LCD del televisor en formato 16:9 durante periodos prolongados, será posible que los bordes del fotograma permanezcan impresos en la parte superior, inferior y central de la pantalla. Esto se debe a la diferencia de emisión de luz de la pantalla. La reproducción de un DVD o juego de una consola podrá producir efectos similares en la pantalla. Los daños causados por los efectos mencionados anteriormente no están cubiertos por la garantía.
- La visualización prolongada de imágenes fijas procedentes de videojuegos y ordenadores podrá producir efectos de posimpresión de imágenes en la pantalla. Para evitar que se produzca dicho efecto, reduzca el nivel de "brillo" y "contraste" cuando visualice imágenes fijas.

## CONTROL REMOTO

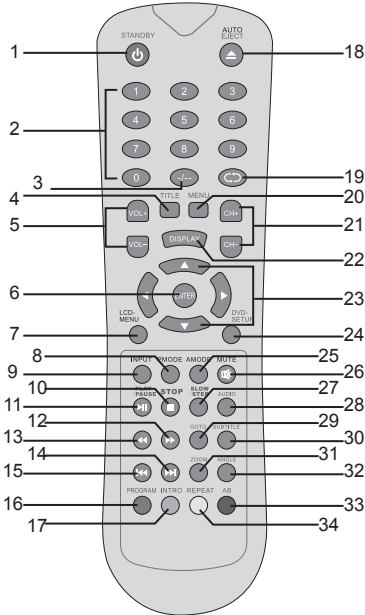

1. Tecla de selección del modo de espera
2. Teclas numéricas
3. Tecla de selección ampliada de programas (+10/2)
4. Tecla de título
5. Teclas de ajuste del nivel del volumen (VOL+/VOL-)
6. Tecla de confirmación / aceptación
7. Tecla de menú - pantalla LCD
8. Tecla de selección del modo de ajuste de la imagen (PMODE)
9. Tecla de introducción de datos
10. Tecla de parada
11. Tecla de reproducción / pausa
12. Tecla de avance rápido
13. Tecla de retroceso rápido
14. Tecla de selección de elemento siguiente
15. Tecla de selección de elemento anterior
16. Tecla de programación
17. Tecla de selección de introducción de canciones
18. Tecla de expulsión automática de disco
19. Tecla de retorno al canal previamente visualizado
20. Tecla de menú
21. Teclas de selección de canales (CH+/CH-)
22. Tecla de visualización en pantalla de información
23. Teclas de desplazamiento direccional
24. Tecla de Configuración - DVD
25. Tecla de selección del modo de ajuste de audio (AMODE)
26. Tecla de desactivación del sonido
27. Tecla de selección de reproducción lenta o por fotogramas
28. Tecla de audio
29. Tecla de acceso rápido a secciones determinadas
30. Tecla de subtítulos
31. Tecla de ampliación / reducción de imagen
32. Tecla de selección de ángulo
33. Tecla de repetición de A - B
34. Tecla de repetición

### Instalación de las pilas

1. Abra la tapa del compartimento de las pilas.
2. Inserte 2 pilas de tipo AAA de 1,5 V  $\text{---}$  tal como se indica en la figura y vuelva a colocar la tapa del compartimento.

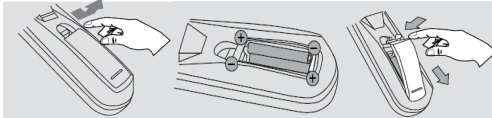

**La corrosión, oxidación, fugas provenientes de las pilas y otros defectos graduales causados por ácidos de este tipo invalidarán la garantía.**

Las pilas no recargables no deben ser recargadas. Retirar las pilas recargables del aparato antes de proceder a su recarga. Las pilas recargables deben ser recargadas solamente bajo supervisión adulta. No mezclar tipos de pilas diferentes o pilas nuevas con pilas usadas. Usar solamente pilas del tipo recomendado o equivalentes. Insertar las pilas con las polaridades en posición correcta. Retirar las pilas gastadas de dentro del aparato. No provocar cortocircuitos en los terminales. No echar las pilas al fuego. Retirar las pilas de dentro del aparato si éste no va a ser utilizado por un periodo de tiempo prolongado.

**ADVERTENCIA:** Si el aparato no funciona correctamente o recibe una descarga electrostática, retirar las pilas y colocarlas de nuevo.





**Distancia para un funcionamiento eficaz del mando a distancia:** inferior a 7 metros

**Nota:** si existe algún obstáculo entre el televisor y el mando a distancia, es posible que éste no responda con la función de de la manera adecuada. Cuando los rayos del sol o la luz procedente de una bombilla, fluorescente o cualquier otro tipo de luz intensa incidan sobre el mando a distancia del aparato, es posible que éste no funcione correctamente.

## INSTALACIÓN

### Desembalaje del aparato

Cuando desembale el aparato, asegúrese de que los siguientes elementos están presentes en el paquete:

- 1 pantalla LCD con reproductor de DVD integrado;
- 1 mando a distancia;
- 2 pilas de tipo AAA/LR03;
- 1 adaptador de corriente;
- 1 guía del usuario.

**¡ADVERTENCIA!** Todos los elementos utilizados para el embalaje, como por ejemplo cintas, recubrimientos plásticos, ataduras metálicas y etiquetas no forman parte de este televisor y deberán desecharse.

### Configuración del televisor

Coloque el aparato sobre una superficie sólida, horizontal y libre de vibraciones. No deberá someterse el aparato a vibraciones o impactos. Observe las indicaciones que se incluyen en las instrucciones de seguridad.

Para utilizar el televisor podrá servirse de las teclas situadas en la parte derecha y superior de la pantalla LCD, así como de las teclas del mando a distancia. Utilice las conexiones de entrada y salida situadas en el lado izquierdo de la pantalla para conectar otros dispositivos al aparato.

### Conexión de la antena

Conecte su antena doméstica a la entrada de antena situada en el lado izquierdo del aparato.

### Cómo conectar el aparato a un ordenador

Podrá utilizar la pantalla LCD como monitor / altavoz de su ordenador. Conecte el correspondiente cable del ordenador a la entrada de S-Vídeo o VGA del televisor.

### Conexión a la red eléctrica

No conecte el aparato a la red eléctrica hasta haber efectuado el resto de las conexiones. Inserte el enchufe del aparato en una toma de corriente (220 – 240 VCA ~ 50 Hz) que se encuentre lo más cercana posible al lugar donde ha decidido emplazar el aparato.

## TIPOS DE DISCOS

| Tipos de discos                                                                     | Tamaño del disco (diámetro) | Tiempo de grabación                                                |
|-------------------------------------------------------------------------------------|-----------------------------|--------------------------------------------------------------------|
|  | 12cm                        | De una sola cara: aprox. 120 min.<br>De dos caras: aprox. 240 min. |
| Súper VCD (MPEG2)                                                                   | 12cm                        | Aprox. 45 min.                                                     |
| VCD (MPEG1)                                                                         | 12cm                        | Aprox. 74 min.                                                     |
|  | 12cm                        | Aprox. 74 min.                                                     |
| HD-CD                                                                               | 12cm                        | Aprox. 74 min.                                                     |
| MP3/JPEG                                                                            | 12cm                        | Aprox. 600 min.                                                    |
| DivX                                                                                | 12cm                        | Aprox. 74min.                                                      |

**Nota:** este reproductor de DVD es compatible con los formatos de disco DVD-R, CD-R y CD-RW.

**¡ADVERTENCIA! NO INSERTE DISCOS DE 8 CM EN EL APARATO. ¡DE LO CONTRARIO, PODRÍAN PRODUCIRSE DAÑOS EL SISTEMA!**



## MANTENIMIENTO DE LOS DISCOS

### Cuidado de los discos (A)

- No usar nunca disolventes tales como bencina u otros productos de limpieza químicos fuertes porque pueden dañar el acabado del disco. (A)
- Es importante que no le entre ningún líquido al aparato.
- Retirar el disco de su estuche sujetándolo por los bordes al tiempo que presionamos el orificio central ligeramente.
- No tocar la superficie brillante del disco y no doblarlo.
- Colocar el disco en la bandeja con la etiqueta mirando hacia arriba.
- Los discos sucios a veces no funcionan correctamente. Si el disco está sucio se debe limpiar con un paño suave pasándolo en línea recta desde el centro hasta el borde. Evitar la exposición directa al sol, a temperaturas extremas y a la humedad.
- PRECAUCIÓN: no utilizar disolventes (tales como: pulverizadores para discos, aguarrás, bencina, etc.) para limpiar los discos.
- Tratar los discos con cuidado. Manejar los discos tomándolos por los bordes. No tocar nunca con los dedos la parte brillante sin impresión de los discos.

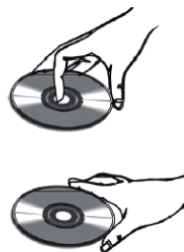

### Limpieza de los discos (B)

- No colocar cinta adhesiva, pegatinas, etc. sobre la etiqueta de los discos.
- Limpiar el disco periódicamente con un paño seco, suave y sin fibras. No usar nunca detergentes o productos de limpieza abrasivos para limpiar el disco. Si fuera necesario usar un kit de limpieza para CD.
- Si un disco salta o se queda atascado en una de sus secciones es probable que esté sucio o dañado (rayado).
- Al limpiar los discos hacerlo pasando el paño en línea recta desde el centro hasta el borde. No hacerlo nunca haciendo movimientos circulares.



- Los discos se deben guardar en sus estuches después de usarlos para así evitar que se dañen.
- No exponer los discos a la luz directa del sol, a altas temperaturas o al polvo, etc.
- Una exposición prolongada a temperaturas extremas puede combar los discos.
- No adherir nada sobre cualquiera de los lados de los discos. Los instrumentos de escritura afilados o la tinta pueden dañar su superficie.



## INFORMACIÓN SOBRE EL CÓDIGO REGIONAL

Este lector de DVD está diseñado para responder a la Información sobre el Código Regional en que está grabado en el disco. Si el número de la Región descrita en el disco no se corresponde con el número de Región del lector de DVD el aparato no podrá reproducir el disco.

El número de Región de este lector de DVD es  (Japón, Europa, Sudáfrica, Oriente Medio).



## TECLAS DEL TELEVISOR



### Tecla de Apagado/Encendido

Una vez conectado a la red eléctrica, el aparato pasará automáticamente al modo de espera y el indicador de encendido situado en el panel frontal de la pantalla LCD se iluminará en rojo.



1. Pulse la tecla de selección del modo de espera (**STANDBY** ) ya sea en la pantalla LCD o bien en el mando a distancia para encender el televisor.
2. El indicador de encendido cambiará a verde y la pantalla LCD se activará.
3. Pulse cualquiera de las teclas de selección del modo de espera para hacer el televisor pase de nuevo a dicho modo.

**Nota:** el aparato pasará automáticamente al modo que espera al cabo de unos minutos de no haberse detectado actividad alguna.

### Ajuste del volumen

1. Pulse las teclas **VOL**  / **VOL**  en el televisor, o bien las teclas **VOL+** / **VOL-** en el mando a distancia para aumentar o disminuir el volumen.
2. Para desactivar completamente el sonido pulse la tecla **MUTE** en el mando a distancia.
3. Vuelva a pulsar la tecla **MUTE**, o bien pulse cualquiera de las teclas de ajuste del volumen para volver a activar el sonido.

### Selección de programas

1. Pulse las teclas **CH**  / **CH**  en el televisor, o bien las teclas **CH+** / **CH-** en el mando a distancia para alternar de forma ascendente o descendente entre los diferentes canales de televisión.
  2. Asimismo, podrá utilizar las teclas numéricas del mando a distancia para introducir directamente el número del canal deseado.
- Para introducir el número de un programa que sólo incluya una cifra, bastará con pulsar la tecla correspondiente a dicho número.
  - En el caso de un programa cuyo número incluya dos cifras, pulse la tecla , y, a continuación, el número del programa.

### Retorno al canal previamente visualizado

Pulse el botón de retorno al canal previamente visualizado (**RECALL** / ) para alternar entre el canal actualmente seleccionado y el canal visualizado anteriormente.



**Selección de la fuente de entrada (DVD / TV / SCART / AV / S-VIDEO / PC-RGB)**

Pulse la tecla de introducción de datos (INPUT) en la pantalla LCD o en el mando a distancia para alternar entre los diferentes modos conforme a la siguiente secuencia:

**DVD → TV → SCART (euroconector) → AV (audio/vídeo) → S-VIDEO → PC-RGB**

*Nota: asegúrese de que todos los cables de audio y vídeo están debidamente conectados.*

**Menú de parámetros de la pantalla LCD**

Desde los modos DVD, TV, SCART, AV, S-VIDEO o PC-RGB pulse reiteradamente la tecla **LCD-MENU** para acceder a los diferentes menús de configuración de parámetros: "TV MENU", "AUDIO MENU", "VIDEO MENU", "GENERAL MENU", "PC MENU" (para obtener una información más detallada al respecto, consulte el apartado titulado (Menú de la pantalla LCD" que se muestra en la página 32).

**Efectos de imagen (PMODE)**

Pulse reiteradamente la tecla **PMODE** en el mando a distancia para seleccionar uno de los siguientes efectos de imagen:

**STANDARD (estándar) → MILD (medio) → FRESH (realzado) → PERSONAL**

**Efectos de sonido (AMODE)**

Pulse reiteradamente la tecla **AMODE** en el mando a distancia para seleccionar uno de los siguientes efectos de sonido:

**VOICE (voz) → MUSIC (música) → THEATRE (teatro) → PERSONAL**

## MENÚ DE LA PANTALLA LCD

**Modo de televisión**

Pulse reiteradamente la tecla de introducción de datos **INPUT** en la pantalla LCD o en el mando a distancia para seleccionar la opción "TV" (televisor).

**Menú de vídeo**

1. Pulse reiteradamente la tecla **LCD-MENU** para acceder al menú de vídeo "VIDEO MENU".
2. Utilice las teclas de desplazamiento vertical ▲ y ▼ para seleccionar una de las siguientes opciones: BRILLO, CONTRASTO, COLOR o AGUDEZA. Pulse las teclas desplazamiento horizontal ◀ y ▶ para seleccionar el nivel deseado (entre 0 y 100).
3. Cuando haya finalizado de ajustar los parámetros, pulse reiteradamente la tecla LCD-MENU para salir del menú.

*Nota: al cabo de unos segundos de inactividad, el sistema abandonará automáticamente el menú.*

**Menú de audio**

1. Pulse reiteradamente la tecla **LCD-MENU** para acceder al menú de audio "AUDIO MENU".
2. Utilice las teclas de desplazamiento vertical ▲ y ▼ para seleccionar una de las siguientes opciones: "VOLUME" (volumen), "BALANCE", "AUDIO PRESET" (efectos predeterminados de audio de entre los que pueden seleccionarse "VOICE" [voz], "MUSIC" [música], "THEATRE" [teatro] o "PERSONAL"), "TREBLE" (agudos), "BAJO" (graves). Pulse las teclas de desplazamiento horizontal ◀ y ▶ para ajustar los parámetros.
3. Cuando haya finalizado de ajustar los parámetros, pulse reiteradamente la tecla **LCD-MENU** para salir del menú.

*Nota: al cabo de unos segundos de inactividad, el sistema abandonará automáticamente el menú.*

**Menú de televisión****Canal**

La pantalla mostrará el número del canal que se está visualizando. Utilice las teclas de desplazamiento horizontal y para pasar de un canal de televisión a otro.

**Sistema de audio (opción "TIPO DE SONIDO")**

Utilice las teclas de desplazamiento vertical ▲ y ▼ para seleccionar la opción "TIPO DE SONIDO" y, a continuación, pulse las teclas de desplazamiento horizontal ◀ y ▶ para seleccionar entre las opciones de sonido de televisión ("I", "BG" o "DK").

**Salto de canal (opciones "SALTO" y "SWAP")**

1. Utilice las teclas de desplazamiento vertical ▲ y ▼ para seleccionar la opción de salto de canal "SALTO". Esta opción le permite saltarse el canal que esté visualizando cuando recorra los programas utilizando las teclas CH+/CH-.
2. Utilice las teclas de desplazamiento horizontal ◀ y ▶ para seleccionar la opción activar "EN" o desactivar "DE" y así habilitar o deshabilitar la función de salto de canal.

**De manera alternativa,**

3. Utilice las teclas de desplazamiento vertical ▲ y ▼ para seleccionar la opción de intercambio de canales "SALTO" y, a continuación, pulse la tecla ▶ para que se muestre el menú de la función "SALTO".
4. Utilice las teclas de desplazamiento ▲, ▼, ◀ y ▶ para seleccionar el canal que desea saltarse.
5. Utilice las teclas de desplazamiento vertical ▲ y ▼ para seleccionar la opción "SALTO" y, a continuación, pulse la tecla ▶ para confirmar su selección y volver al menú de televisión (TV MENU).





## Configuración de programas

### Búsqueda automática de canales de televisión

1. Utilice las teclas de desplazamiento vertical ▲ y ▼ para seleccionar la opción de búsqueda automática de canales "AUTO BUSQUEDA". A continuación, pulse la tecla ► para iniciar el proceso de búsqueda automática.

**Nota:** para cancelar la función de búsqueda automática, pulse en cualquier momento la tecla LCD-MENU.

2. En caso de que el canal sintonizado no se visualice claramente debido a interferencias, proceda como sigue:

- Utilice las teclas de desplazamiento vertical ▲ y ▼ para seleccionar la opción "AFC" (control automático de frecuencia) y, continuación, pulse las teclas de desplazamiento horizontal ◀ y ▶ para seleccionar la opción desactivada "DE".
- Utilice las teclas de desplazamiento vertical ▲ y ▼ para seleccionar la opción de sintonización precisa "SINT" y, a continuación, pulse las teclas de desplazamiento horizontal ◀ y ▶ para sintonizar manualmente el canal hasta que la imagen aparezca nítida en la pantalla.

### Búsqueda manual de canales

1. Utilice las teclas de desplazamiento vertical ▲ y ▼ para seleccionar la opción de búsqueda manual de canales "BUSQUEDA". A continuación, pulse la tecla ► para iniciar el proceso de búsqueda manual.

2. Utilice las teclas de desplazamiento vertical ▲ y ▼ para seleccionar un sentido de búsqueda ("DOWN" [descendente] o "UP" [ascendente]) y, a continuación, pulse la tecla ► para iniciar el proceso de búsqueda.

**Nota:** para cancelar la función de búsqueda manual, pulse en cualquier momento la tecla LCD-MENU.

### Menú general

1. Pulse reiteradamente la tecla LCD-MENU para acceder al menú general "GENERAL MENU".

2. Utilice las teclas de desplazamiento vertical ▲ y ▼ para seleccionar una de las siguientes opciones y, continuación, pulse las teclas de desplazamiento horizontal ◀ y ▶ para ajustar los parámetros de la opción seleccionada:

- IDIOMA: permite seleccionar el idioma de la función de visualización en pantalla.
- PANTALLA AZUL: permite activar o desactivar el fondo azul de la pantalla.
- "NOISE REDUCE" (atenuación de ruido): permite ajustar el nivel de "atenuación de ruido" entre "OFF" (desactivado), "LOW" (bajo), "MID" (medio) y "HIGH" (alto).
- SELECCION DE SENAL: permite seleccionar entre una de las siguientes fuentes de entrada de vídeo: "DVD", "TV", "SCART" (euroconector), "AV" (audio/vídeo), "S-VIDEO" o "PC-RGB".
- "DORMIR": 0-240 minutos.
- "RESETTARE" (restablecimiento de parámetros originales): permite restablecer los parámetros originales configurados de fábrica.

3. Cuando haya finalizado de ajustar los parámetros, pulse reiteradamente la tecla LCD-MENU para salir del menú.

**Nota:** al cabo de unos segundos de inactividad, el sistema abandonará automáticamente el menú.

### Modos SCART/AV/S-VIDEO (euroconector/audio-vídeo/S-Video)

Pulse reiteradamente la tecla de introducción de datos INPUT en la pantalla LCD o en el mando a distancia para seleccionar entre las opciones "SCART", "AV" o "S-VIDEO" (euroconector/audio-vídeo/S-Video).

**Menú de vídeo** (funciona de manera similar al menú de vídeo del modo televisión)

**Menú de audio** (funciona de manera similar al menú de audio del modo televisión)

**Menú general** (funciona de manera similar al menú general del modo televisión)

### Modo PC-RGB (ordenador –policromático)

Pulse reiteradamente la tecla de introducción de datos INPUT en la pantalla LCD o en el mando a distancia para seleccionar la opción "PC-RGB" (ordenador - policromático).

### Menú de ordenador (PC MENU)

1. Pulse reiteradamente la tecla LCD-MENU para acceder al menú de ordenador "PC MENU".

2. Utilice las teclas de desplazamiento vertical ▲ y ▼ para seleccionar una de las siguientes opciones y, continuación, pulse las teclas de desplazamiento horizontal ◀ y ▶ para ajustar los parámetros de la opción seleccionada:

- "BRILLO": permite ajustar el brillo de la imagen.
- "CONTRASTO": permite ajustar el contraste de la imagen.
- "COLOUR SETTING" (configuración del color): permite ajustar el nivel de color. Seleccione entre las opciones "USER" (parámetros definidos por usuario), "93000K" o "6500K". Si selecciona la opción "USER" se abrirá un submenú. Utilice las teclas de desplazamiento ▲, ▼, ◀ y ▶ para ajustar los parámetros y, a continuación, pulse la tecla ENTER para confirmar el ajuste efectuado.
- "AUTO ADJUST" (configuración automática): pulse la tecla ► para iniciar el proceso de configuración automática de los diferentes parámetros.
- "POSICION.H": permite ajustar la posición horizontal de la imagen.
- "POSICION.V": permite ajustar la posición vertical de la imagen.
- "FASE": permite ajustar la nitidez de la imagen visualizada.
- "RELOJ": permite reducir las interferencias en el plano vertical.

3. Cuando haya finalizado de ajustar los parámetros, pulse reiteradamente la tecla LCD-MENU para salir del menú.

**Nota:** al cabo de unos segundos de inactividad, el sistema abandonará automáticamente el menú.

**Menú de audio** (funciona de manera similar al menú de audio del modo televisión)

**Menú general** (funciona de manera similar al menú general del modo televisión)





## TECLAS DEL DVD

### Encendido del reproductor de DVD

1. Pulse la tecla de selección del modo de espera (**STANDBY** ) ya sea en la pantalla LCD o bien en el mando a distancia para encender el televisor.
2. El indicador de encendido cambiará a verde y la pantalla LCD se activará.
3. Pulse reiteradamente la tecla de introducción de datos **INPUT** en la pantalla LCD o en el mando a distancia para seleccionar la opción "DVD".

### Carga / expulsión de disco

1. Inserte un disco en la bandeja, asegurándose de que la etiqueta del mismo está orientada hacia el panel frontal de la pantalla LCD. Al cabo de unos segundos se iniciará de forma automática la reproducción del disco. Si el disco introducido es un DVD, la pantalla mostrará la página de Menú / Título. Si por el contrario se trata de un CD, se reproducirá automáticamente la primera pista del mismo.
2. Para expulsar el disco, pulse la tecla de expulsión **EJECT** en la pantalla LCD o en el mando a distancia.

#### Nota:

- Sujete el disco por sus cantos procurando no tocar ninguna de sus caras.
- Es posible que la reproducción de algunos discos no se inicie de forma automática. En dicho caso, pulse la tecla **▶▶** en la pantalla LCD o en el mando a distancia.
- Asegúrese de insertar el disco con su etiqueta orientada hacia la parte frontal de la pantalla LCD. De lo contrario, podría dañar el mecanismo del DVD.

### Reproducción / pausa

1. Durante la reproducción del disco, pulse la tecla **▶▶** en la pantalla LCD o bien en el mando a distancia para pausar la reproducción en curso.
2. Pulse de nuevo la tecla **▶▶** para reanudar la reproducción.

**¡ADVERTENCIA! La imagen fija resultante de haber causado la reproducción puede causar daños permanentes en la pantalla LCD. No permita que la pantalla reproduzca imágenes fijas durante periodos prolongados (véase la página 29).**

### Parada

1. Pulse la tecla **■** ya sea en la pantalla LCD o bien en el mando a distancia para detener la reproducción del disco.
2. Podrá volver a reanudar la reproducción pulsando la tecla **▶▶**. La reproducción se reanudará desde el mismo punto en que se detuvo tras pulsar la tecla (reanudar la reproducción).
3. Pulse dos veces la tecla **■** para detener completamente el disco.

### Anterior / siguiente

1. Durante la reproducción del disco, pulse la tecla **◀◀** para volver al principio del capítulo o de la pista anterior.
2. Durante la reproducción del disco, pulse la tecla **▶▶** para volver al principio del capítulo o de la pista siguiente.

### Búsqueda hacia delante / hacia atrás

1. Durante la reproducción del disco, pulse la tecla **▶▶** en el mando a distancia para efectuar una búsqueda hacia delante en el disco. Pulse reiteradamente esta tecla para cambiar la velocidad de búsqueda: "FORWARD x 2" (al doble de la velocidad hacia delante) → "FORWARD x 4" (cuatro veces la velocidad hacia delante) → "FORWARD x 8" (8 veces la velocidad hacia delante) → "FORWARD x 20" (20 veces la velocidad hacia delante) → "PLAY" (reproducción normal).
2. Pulse la tecla **◀◀** en el mando a distancia para efectuar una búsqueda hacia atrás en el disco. Pulse reiteradamente esta tecla **◀◀** para cambiar la velocidad de búsqueda: "PLAY" (reproducción) ← "BACKWARD X 20" (20 veces la velocidad hacia atrás) ← "BACKWARD X 8" (8 veces la velocidad hacia atrás) ← "BACKWARD X 4" (4 veces la velocidad hacia atrás) ← "BACKWARD X 2" (al doble de la velocidad hacia atrás).
3. Pulse en cualquier momento la tecla **▶▶** para reanudar la reproducción a la velocidad normal.

**Nota:** el sonido quedará desactivado mientras efectúa una búsqueda hacia adelante o hacia atrás.

### Menú de reproducción del DVD

Pulse la tecla **MENU** durante la reproducción para regresar a la página de Menú / Título del disco.

**Nota:** esta función sólo es aplicable a discos DVD.

### Título

1. Durante la reproducción de un DVD, pulse la tecla **TITLE** (título) y utilicen las teclas de desplazamiento **▲/▼/◀/▶** para seleccionar un título.
2. Pulse la tecla **ENTER** (aceptar) para acceder directamente al título seleccionado.

### Modo de repetición

Esta función es aplicable tanto para discos DVD como CD de audio, aunque con diferentes efectos.

1. En caso de que se esté reproduciendo un DVD, pulse una sola vez la tecla **REPEAT** (repetición) para repetir la reproducción del capítulo actual; púlsela dos veces para repetir la reproducción del título actual y tres veces para repetir la totalidad del disco. Pulse reiteradamente la misma tecla para que la pantalla muestre la indicación "REP: OFF" (repetición desactivada) y se desactive la función de repetición.
2. En el caso de un CD de audio, pulse una sola vez la tecla **REPEAT** (repetición) para repetir la reproducción de la pista actual y púlsela dos veces para repetir la reproducción de la totalidad del disco (Repeat All [repetir todo]).





### Repetición de A - B

Podrá especificar el intervalo de repetición especificando los puntos de inicio y fin de la reproducción.

1. Pulse la tecla **AB** para marcar el punto de inicio de la reproducción (ésta seguirá su curso).
2. Pulse la tecla **AB** para marcar el punto final de la reproducción (el intervalo marcado se reproducirá de forma automática).

**Nota:** si se pulsa la tecla AB mientras está ejecutando la función repetición se cancelará el modo repetición.

### Subtítulo

Pulse la tecla **SUBTITLE** (subtítulo) en el mando a distancia para cambiar el idioma de del subtítulo que se muestra la pantalla.

#### Nota:

- El número de subtítulos disponibles dependerá del DVD.
- Esta función está disponible únicamente para reproducción de discos DVD y Super VCD.

### Audio

1. Durante la reproducción de un DVD, pulse la tecla **AUDIO** en el mando a distancia para cambiar el idioma de audio del DVD (siempre que el disco permita esta función).
2. Durante la reproducción de un CD de audio, pulse la tecla **AUDIO** en el mando a distancia para alternar entre los canales de audio "MONO L" (monoaural lado izquierdo), "MONO R" (monoaural lado derecho) y "STEREO" (estéreo).

### Reproducción lenta

1. Pulse la tecla **SLOW/STEP** (reproducción lenta / por fotogramas) en el mando a distancia para utilizar la función de reproducción lenta.
2. Pulse reiteradamente esta tecla para cambiar la velocidad de reproducción entre los siguientes valores: "SF1/2", "SF1/3", "SF1/4", "SF1/5", "SF1/6", "SF1/7", "PLAY" (reproducción normal).
3. Pulse la tecla **II** para reanudar la reproducción a su velocidad normal.

**Nota:** el sonido quedará desactivado durante la reproducción de modo lento.

### Ángulo

Si un disco DVD incluye función de visualización de escenas desde diferentes ángulos, será posible seleccionar un ángulo determinado para visualizarlas.

Durante la reproducción del disco, pulse reiteradamente la tecla **ANGLE** en el mando a distancia para seleccionar el ángulo de visualización que desee.

**Nota:** el número de ángulos desde donde podrán visualizarse las escenas dependerá del disco.

### Búsqueda

Mediante esta función, podrá saltar hasta un intervalo determinado de reproducción del disco, o bien hasta una pista, capítulo, o título determinados.

1. Pulse la tecla **GOTO** (acceso rápido a secciones determinadas) en el mando a distancia.
2. Utilice las teclas de desplazamiento horizontal ◀ o ▶ para seleccionar el capítulo, título, o intervalo de reproducción deseado.
3. Utilice las teclas numéricas para introducir el número de capítulo, título o intervalo de reproducción deseado y, a continuación, pulse la tecla **ENTER** (aceptar).
4. El reproductor saltará inmediatamente al parámetro seleccionado.

### Visualización en pantalla

Pulse una o dos veces la tecla **DISPLAY** (visualización en pantalla) en el mando a distancia para que la pantalla muestre información relacionada con el disco (tipo de disco, intervalo transcurrido de reproducción, idioma de audio, idioma de subtítulo de información).

### Nivel de ampliación /reducción

Esta función permite ampliar o reducir una imagen fija o en movimiento. Pulse la tecla "ZOOM" (ampliación / reducción) en el mando a distancia para seleccionar el nivel de ampliación o reducción de la imagen entre los siguientes valores: "ZOOM 2", "ZOOM 3", "ZOOM 4", "ZOOM 1/2", "ZOOM 1/4", "ZOOM: OFF" (desactivado).

**Nota:** Utilice las teclas de desplazamiento (▲/▼/◀/▶) para recorrer la imagen.

## CONFIGURACIÓN DE LOS PARÁMETROS DEL MENÚ DE DVD

Para acceder al menú de configuración del reproductor de DVD integrado, desde el modo de DVD pulse la tecla **DVD-SETUP** (configuración del DVD) en el mando a distancia. Utilice las teclas de desplazamiento vertical ▲ y ▼ en el mando a distancia para seleccionar una de las opciones disponibles: "CONFIG. SISTEMA" (configuración del sistema), "CONFIG.IDIOMA" (configuración del idioma), "AUDIO SETUP" (configuración de audio) y "CONFIG.DIGITAL" (configuración del sistema digital).

### Configuración del sistema

Utilice las teclas de desplazamiento vertical ▲ y ▼ en el mando a distancia para seleccionar la opción "CONFIG.SISTEMA" (configuración del sistema). A continuación, utilice las teclas de desplazamiento ▲/▼/◀/▶ para seleccionar las diferentes opciones del menú.

**Nota:** para salir del menú, seleccione la opción SALIR DE MENU y pulse la tecla **"ENTER"** (aceptar), o bien pulse en cualquier momento la tecla **DVD-SETUP** (configuración del DVD).

### Sistema TV

No le será necesario cambiar esta configuración. Si tuviera que cambiar el formato de salida del sistema de televisión (debido a haberse desplazado a un país diferente, etc.), podrá seleccionar entre las opciones "NTSC", "PAL" (seleccionado por defecto), o "AUTO" (automático).



### Formato TV

Podrá seleccionar el tipo de formato de pantalla entre las siguientes opciones: "4:3PS "(Panorámica y escaneo) / "4:3LB" (Tipo buzón) / "16:9" (Pantalla ancha).

### Código

Esta opción de permite activar la función de control parental.

1. Si desea cambiar la contraseña, utilice las teclas numéricas del mando a distancia para introducir el código que corresponda (el código por defecto es 0000) y, a continuación, pulse la tecla **ENTER** (aceptar) para confirmar el código. El icono en forma de candado abierto se mostrará en la pantalla.
2. Teclee la nueva contraseña y pulse la tecla **ENTER** (aceptar). La pantalla mostrará ahora el icono en forma de candado cerrado a modo de confirmación de que el nuevo código ha quedado almacenado la memoria. Cuando se habilita la función de contraseña (password), no será posible cambiar los parámetros de la opción de clasificación (RATING).

### Clasificación (control parental)

La función de control parental permite a los padres impedir que sus hijos vean material inapropiado incluido en un DVD. Podrán programar diferentes clasificaciones y el reproductor denegará el acceso al contenido del DVD. Existen 8 categorías diferentes de clasificación. Para utilizar la función de control parental, proceda como sigue:

1. Seleccione la opción "Código", introduzca el código de cuatro cifras (el código por defecto es 0000) y, a continuación, pulse la tecla **ENTER** para aceptar el código y desactivar la función de clasificación.
2. Seleccione la opción "CONTRL PATER". y, a continuación, utilice las teclas de desplazamiento vertical **▲** y **▼** en el mando a distancia para seleccionar la clasificación deseada. Pulse la tecla **ENTER** para confirmar su selección.

### Parámetros originales (restablecen los parámetros originales de fábrica)

Para hacer que todos los parámetros de las opciones configuradas vuelvan a sus valores originales de fábrica, seleccione la opción "DE FABRICA" (parámetros originales). A continuación, pulse la tecla **▶** seguida de la tecla **ENTER** (aceptar).

### Configuración del idioma

Utilice las teclas de desplazamiento vertical **▲** y **▼** en el mando a distancia para seleccionar la opción "CONFIG.IDIOMA" (configuración del idioma). A continuación, utilice las teclas de desplazamiento **▲/▼/◀/▶** para seleccionar las diferentes opciones del menú.

**Nota:** para salir del menú, seleccione la opción "SALIR DE MENU" (abandonar menú) y pulse la tecla **ENTER** (aceptar), o bien pulse en cualquier momento la tecla **DVD-SETUP** (configuración del DVD).

### Cómo seleccionar el idioma de la función de visualización en pantalla

El idioma de menú utilizado por defecto en dichas instrucciones es el inglés. Asimismo, podrá configurar la función OSD (visualización en pantalla) en otros idiomas.

1. Utilice las teclas de desplazamiento vertical **▲** y **▼** en el mando a distancia para resaltar la opción "IDIOMA OSD" (idioma de la función de visualización en pantalla) y, a continuación, pulse la tecla **▶**.
2. Utilice las teclas de desplazamiento vertical **▲** y **▼** en el mando a distancia para seleccionar el idioma que desee para la función de visualización en pantalla. Pulse la tecla **ENTER** (aceptar) para confirmar su selección. Los idiomas disponibles son los siguientes: inglés, alemán, español, francés, portugués, italiano u holandés.

### Parámetros adicionales de configuración del idioma

Desde el menú de configuración del idioma "CONFIG.IDIOMA" podrá asimismo configurar el idioma por defecto para las funciones de audio ("IDIOMA AUDIO"), subtítulos ("IDIOMA SUBTIT") y el lenguaje de los menús de su reproductor de DVD ("IDIOMA MENU"). La configuración de dichos parámetros sólo tendrá efecto si el disco DVD que se esté reproduciendo es compatible con el idioma seleccionado. De ser así, el idioma seleccionado se mostrará primero durante la configuración de audio, subtítulo el idioma de los menús. Utilice las teclas de desplazamiento **▲/▼/◀/▶** y **ENTER** (aceptar) para ajustar los diferentes parámetros.

### Configuración de los parámetros de audio

Utilice las teclas de desplazamiento vertical **▲** y **▼** en el mando a distancia para seleccionar la opción "CONFIG.AUDIO" (configuración de audio). A continuación, utilice las teclas de desplazamiento **▲/▼/◀/▶** para seleccionar las diferentes opciones del menú.

**Nota:** para salir del menú, seleccione la opción "SALIR DE MENU" (abandonar menú) y pulse la tecla **ENTER** (aceptar), o bien pulse en cualquier momento la tecla **DVD-SETUP** (configuración del DVD).

### Selección del tipo de salida de audio

Podrá configurar el tipo de salida de audio a una de las siguientes opciones: "SPDIF / DESACT." (desactivado), "SPDIF / RAW" y "SPDIF / PCM".

#### • SPDIF / RAW

Seleccione esta opción si su reproductor de DVD está conectado a un amplificador de potencia mediante un cable coaxial o un cable de señal óptica. Cuando reproduzca un disco grabado en formatos de audio Dolby Digital, DTS y MPEG, las señales digitales correspondientes se emitirán por el conector coaxial de salida. Las salidas de señal digital de este reproductor están diseñadas para su conexión a un decodificador o receptor de señales Dolby Digital, DTS o MPEG.

#### • SPDIF / PCM

Seleccione esta opción si su reproductor de DVD está conectado a un amplificador estéreo digital de 2 canales. Cuando reproduzca un disco grabado en formatos de audio Dolby Digital y MPEG, las señales de audio correspondientes se convertirán en señales PCM de 2 canales y se emitirán por la salida coaxial u óptica del aparato.



#### Tono

Utilice las teclas de desplazamiento vertical ▲ y ▼ Para ajustar el tono.

#### Configuración del sistema digital

Utilice las teclas de desplazamiento vertical ▲ y ▼ en el mando a distancia para seleccionar la opción "CONF.DIGITAL" (configuración del sistema digital). A continuación, utilice las teclas de desplazamiento ▲/▼/◀/▶ para seleccionar las diferentes opciones del menú.

**Nota:** para salir del menú, seleccione la opción "SALIR DE MENU" (abandonar menú) y pulse la tecla ENTER (aceptar), o bien pulse en cualquier momento la tecla DVD-SETUP (configuración del DVD).

#### DINAMICA

Cuando selecciona la opción "SPDIF / RAW", podrá configurar la proporción de la señal de salida para obtener un efecto diferente. Utilice las teclas de desplazamiento vertical ▲ y ▼ en el mando a distancia para ajustar los diferentes parámetros. Si se selecciona la opción "MAX", el volumen pico de la señal de audio será el mínimo, mientras que por el contrario si se selecciona la opción "OFF" (desactivado), el volumen estará a su nivel máximo. Asimismo podrá seleccionar entre las proporciones "6/8", "4/8" o "2/8".

#### Reproducción dual monoaural (DUAL MONO)

Utilice esta opción para seleccionar el tipo de salida de audio entre las siguientes opciones: "ESTEREO", "MONO IZQ" (monoaural izq.), "MONO DER." (monoaural dch.) o "MONO MIX" (monoaural mezclado).

## FUNCIONES ESPECIALES DEL DVD

#### Tecla de selección de introducción de canciones

Durante la reproducción de un CD de audio, pulse la tecla INTRO en el mando a distancia para que se reproduzcan los primeros 15 segundos de cada pista.

**Nota:** esta función está únicamente disponible para los CD de audio.

#### Modo de programación

Esta función es aplicable tanto para discos DVD como CD. Podrá definir la secuencia de reproducción según prefiera.

##### CD/CDG

1. Pulse la tecla PROGRAM (programación) en el mando a distancia. La tabla de secuencias de programación se mostrará en la pantalla.
2. Utilizando las teclas numéricas (0-9) del mando a distancia, introduzca los números de las pistas que prefiera.
3. Tras definir la secuencia de reproducción, utilice las teclas de desplazamiento ▲/▼/◀/▶ para desplazar el cursor por el menú y resaltar la opción "REPRODUCCION". Pulse la tecla ENTER (aceptar) o ► para confirmar su selección e iniciar la secuencia.

##### DVD

1. Pulse la tecla PROGRAM (programación) en el mando a distancia. La tabla de secuencias de programación se mostrará en la pantalla.
2. Utilice las teclas numéricas para introducir el número del título.
3. Introduzca el número de capítulo del título seleccionado en el paso anterior.
4. Repita los últimos 2 pasos para introducir la secuencia deseada.
5. Tras haber definido la secuencia de reproducción, utilice las teclas de desplazamiento ▲/▼/◀/▶ para seleccionar la opción "REPRODUCCION".  
Pulse la tecla ENTER (aceptar) o ► para confirmar su selección e iniciar la secuencia.
6. Para cancelar una programación, desplace el cursor hasta la opción "BORRAR" y, a continuación, pulse la tecla ENTER (aceptar).

**Nota:** pulse en cualquier momento la tecla PROGRAM (programación) en el mando a distancia para salir del modo de programación.

#### CD de fotos

1. Inserte un CD de fotos en la bandeja del reproductor. Si el sistema identifica al disco como tal, el reproductor mostrará una lista de las fotografías (en formato JPG) incluidas en el CD.
2. Utilice las teclas de desplazamiento ▲/▼/◀/▶ para seleccionar una fotografía y, a continuación, pulse la tecla ENTER (aceptar) para mostrar la imagen en la pantalla.
3. Pulse la tecla ► para iniciar, pausar o reanudar la presentación de las diapositivas de las fotografías.
4. Pulse la tecla ►► para que se muestre la siguiente fotografía. Pulse la tecla ◀◀ para que se muestre la fotografía anterior.

**Nota:** en función del tamaño de los archivos, es posible que se tarden unos segundos antes de que las imágenes se muestren en la pantalla LCD.

5. Pulse la tecla PROGRAM (programación) para seleccionar uno de los 17 efectos de transición para la presentación de diapositivas.
6. Podrá utilizar las teclas de desplazamiento ▲/▼/◀/▶ para voltear o girar las imágenes.
7. Pulse la tecla ■ para detener la presentación de diapositivas y volver a la lista de fotografías.



## RESOLUCIÓN DE PROBLEMAS

| Problema                                                                   | Solución                                                                                                                                                                                                                                                                                                           |
|----------------------------------------------------------------------------|--------------------------------------------------------------------------------------------------------------------------------------------------------------------------------------------------------------------------------------------------------------------------------------------------------------------|
| No hay sonido ni imagen.                                                   | - Compruebe que el enchufe del aparato esté conectado a una toma de corriente apropiada.<br>- Compruebe que la pantalla LCD está encendida (pulse la tecla de selección de modo de espera <b>STANDBY</b> en la pantalla LCD o en el mando a distancia).<br>- Compruebe el nivel de brillo y contraste configurado. |
| La imagen se ve con normalidad pero no hay sonido                          | - Es posible que el nivel de sonido esté demasiado bajo o se haya desactivado el sonido. Aumente el volumen de sonido.<br>- Pruebe con otros canales.<br>- Asegúrese de que los cables de audio están correctamente conectados.                                                                                    |
| El mando a distancia no funciona correctamente                             | - Asegúrese de que no haya ningún obstáculo entre la pantalla LCD y el mando a distancia.<br>- Compruebe que las pilas del mando a distancia están instaladas con la polaridad correcta (símbolos +/-).<br>- Pruebe a instalar pilas nuevas.                                                                       |
| No hay imagen, o bien es de baja calidad, o los colores están muy apagados | - Intente ajustar la configuración de color desde el menú de vídeo.<br>- Pruebe con otros canales.<br>- Asegúrese de que los cables de vídeo están correctamente conectados.                                                                                                                                       |
| Imagen borrosa o con ruidos                                                | - Asegúrese de que no existe ningún otro aparato electrónico cerca de la pantalla LCD. Dichos aparatos podrían causar interferencias.<br>- Compruebe la conexión de la antena.                                                                                                                                     |
| No se emite sonido por uno de los altavoces                                | - Intente ajustar el balance del sonido desde el menú de audio.                                                                                                                                                                                                                                                    |

## ESPECIFICACIONES

### SECCIÓN DEL TELEVISOR

Canales de recepción  
 VHF-L: canales 2 - 4  
 VHF-H: canales 5 - 12  
 UHF: canales 21- 69  
 Tipo de Sintonizador: para 100 canales, SINTONIZACIÓN VS

### SECCIÓN DEL DVD

Longitud del haz de láser: 650 mm  
 Potencia del láser: Clase 1  
 Sistema de señales: PAL  
 Entrada de audio, entrada de RF, entrada coaxial, entrada S-video, entrada VGA, entrada del vídeo, entrada de audio procedente de un ordenador, euroconector  
 Estéreo el modo de DVD  
 Monoaural en modo de televisión

### SECCIÓN GENERAL

Tensión de entrada: 12 VCC  
 Consumo eléctrico de corriente continua: inferior a 48 W  
 Altavoces: 2 de 4 ohmios de 2,5 pulgadas  
 Potencia de salida de audio: 2,6 W + 2,6 W  
 Dimensiones: Alto: 345 mm x Ancho: 380 mm x Fondo: 70 mm (sin soporte) / Alto: 345 mm x Ancho: 380 mm x Fondo: 175 mm (con soporte)  
 Peso neto: 2,5 kg

## MANTENIMIENTO

Para evitar riesgos de fuego o descargas eléctricas desconectar el aparato de la fuente de alimentación CA antes de proceder a su limpieza. Limpiar el acabado del aparato con un paño para limpiar el polvo como se haría con un mueble cualquiera. Utilizar un paño suave, limpio y humedecido con agua clara tibia para limpiar el exterior del aparato. Tomar cuidado al limpiar las partes de plástico. Para el panel frontal se puede utilizar un paño humedecido con un jabón suave.

## GARANTÍA

Este producto está cubierto por una garantía de 2 años.  
 Entrar en contacto con el distribuidor presentando el recibo de compra para reclamaciones bajo garantía o para servicio postventa. Nuestra garantía cubre cualquier defecto material y de mano de obra, a excepción del deterioro causado por la no observancia de las instrucciones contenidas en el manual o por un trato descuidado del aparato (tal como desmontarlo, exponerlo al calor y la humedad, etc.) Se recomienda guardar el embalaje para futuras consultas. En nuestro empeño por mejorar nuestros servicios los colores y detalles del producto que aparecen en el embalaje podrían ser modificados.  
**NOTA:** guardar el manual de instrucciones porque contiene información importante.

Lexibook Ibérica S.L.  
 C/ de las Hileras 4, 4º dpcho 14,  
 28013 Madrid, España.  
 Servicio consumidores: 902 102 191, <http://www.lexibook.com>

Referencia: LCDDVD2SP  
 ©2008 Marvel Characters, Inc.  
 ©2008 LEXIBOOK®  
 Diseñado y desarrollado en Europa - Fabricado en China



### Protección del medioambiente

Los aparatos eléctricos no deseados pueden ser reciclados y no deben ser desechados junto con la basura doméstica. Ayude a la conservación de los recursos y del medioambiente llevando este aparato a un centro de recogida (si hubiera uno disponible).





## ÍNDICE

|                                                  |    |                                           |    |
|--------------------------------------------------|----|-------------------------------------------|----|
| <b>Instruções de segurança</b> .....             | 39 | Ligar o leitor de DVD .....               | 46 |
| <b>Instruções importantes de segurança</b> ..... | 40 | Colocar/Ejectar um disco .....            | 46 |
| <b>Vista geral</b> .....                         | 40 | Reprodução/Pausa .....                    | 46 |
| <b>Telecomando</b> .....                         | 41 | Parar .....                               | 46 |
| Colocação das pilhas .....                       | 41 | Anterior/Seguinte .....                   | 46 |
| Distância eficaz do telecomando .....            | 42 | Avançar/Retroceder .....                  | 46 |
| <b>Instalação</b> .....                          | 42 | Menu de Reprodução do DVD .....           | 46 |
| Retirar o aparelho da caixa .....                | 42 | Modo de repetição .....                   | 46 |
| Configurar a televisão .....                     | 42 | Repetição AB .....                        | 47 |
| Ligação à antena .....                           | 42 | Legendas .....                            | 47 |
| Ligação a um computador .....                    | 42 | Áudio .....                               | 47 |
| Ligação à alimentação .....                      | 42 | Reprodução lenta .....                    | 47 |
| <b>Tipos de disco</b> .....                      | 42 | Ângulo .....                              | 47 |
| <b>Manutenção do disco</b> .....                 | 43 | Procurar .....                            | 47 |
| <b>Informação de gestão da região</b> .....      | 43 | Visualizar .....                          | 47 |
| <b>Botões da televisão</b> .....                 | 43 | Zoom .....                                | 47 |
| Ligar/Desligar .....                             | 43 | <b>Configurações do menu do DVD</b> ..... | 47 |
| Configuração do volume .....                     | 43 | Configuração do sistema .....             | 47 |
| Escolha do programa .....                        | 43 | Configuração da língua .....              | 48 |
| Relembrar .....                                  | 43 | Configuração do áudio .....               | 48 |
| Escolha da fonte de entrada .....                | 44 | Configuração digital .....                | 49 |
| Menu de configuração do LCD .....                | 44 | <b>Funções especiais do DVD</b> .....     | 49 |
| Efeito de imagem .....                           | 44 | Botão INTRO .....                         | 49 |
| Efeito de áudio .....                            | 44 | Modo de programação .....                 | 49 |
| <b>Menu LCD</b> .....                            | 44 | Picture CD .....                          | 49 |
| Modo de TV .....                                 | 44 | <b>Resolução de problemas</b> .....       | 50 |
| Modos SCART/AV/S-VIDEO .....                     | 45 | <b>Especificações</b> .....               | 50 |
| Modo PC-RGB .....                                | 45 | <b>Manutenção</b> .....                   | 50 |
| <b>Botões do DVD</b> .....                       | 46 | <b>Garantia</b> .....                     | 50 |

## INSTRUÇÕES DE SEGURANÇA



**CUIDADO**  
RISCO DE CHOQUE ELÉCTRICO  
NÃO ABRIR



**CUIDADO:** PARA REDUZIR O RISCO DE CHOQUE ELÉCTRICO, NÃO RETIRE A COBERTURA DIANTEIRA OU TRASEIRA. NÃO EXISTEM PEÇAS QUE POSSAM SER REPARADAS PELO UTILIZADOR NO INTERIOR. A REPARAÇÃO DEVERÁ SER FEITA POR PESSOAL QUALIFICADO.

Os símbolos gráficos na parte traseira da unidade significam o seguinte:



O trovão com uma seta no final dentro de um triângulo equilátero serve para alertar o utilizador da presença de "voltagem perigosa" sem estar isolada dentro da estrutura do produto, suficiente para constituir risco de choque eléctrico.



O ponto de exclamação dentro de um triângulo equilátero serve para alertar o utilizador da presença de instruções importantes de funcionamento e de manutenção (reparação) nos manuais que acompanham o aparelho.

### AVISO:

- Para reduzir o risco de fogo ou choque eléctrico, não exponha esta unidade à chuva ou humidade.
- O aparelho não deve ser exposto a pingos ou derrames e não deve colocar objectos cheios de líquidos, como vasos, em cima do aparelho.
- A ficha é usada para desligar o aparelho e deve estar sempre pronta a funcionar.
- De modo a desligar completamente o aparelho da alimentação, deverá retirar a ficha da tomada completamente.

### PERIGO

#### SEGURANÇA DO LASER

Esta unidade utiliza um sistema de raio laser óptico no mecanismo do CD, com protecções incorporadas. Não tente desmontar, consulte pessoal de reparação qualificado. A exposição a este raio laser invisível pode ser danoso para o olho humano.



ESTE É UM PRODUTO LASER DE CLASSE 1. A UTILIZAÇÃO DE CONTROLOS OU AJUSTES OU PROCEDIMENTOS PARA ALÉM DOS AQUI ESPECIFICADOS PODE DAR ORIGEM A UMA EXPOSIÇÃO PERIGOSA AO RAIOS LASER.





Pode haver radiação do laser invisível quando a estrutura é aberta ou quando o sistema de protecção falhar ou estiver defeituoso. Evite a exposição directa ao raio laser.

**CLASS 1  
LASER PRODUCT**

Fabricado sob licença da Dolby Laboratories "Dolby", "Pro Logic" e o símbolo do duplo D são marcas registadas da Dolby Laboratories. Trabalhos confidenciais sem publicação. © 1992-1997 Dolby Laboratories, Inc. Todos os direitos reservados.

Este produto inclui tecnologia de protecção contra cópias protegida pelas patentes nos E.U.A. e no estrangeiro, incluindo as patentes nº 5.315.448 e 6.836.549 e outros direitos de propriedade intelectual. A utilização de tecnologia de protecção contra cópia da Macrovision no produto tem de ser autorizada pela Macrovision. É proibida a engenharia inversa ou desmontagem.

## INSTRUÇÕES IMPORTANTES DE SEGURANÇA

1. Leia estas instruções.
2. Guarde estas instruções.
3. Preste atenção a todos os avisos.
4. Siga todas as instruções.
5. Não use esta unidade perto de água.
6. Limpe apenas com um pano seco.
7. Não bloqueie qualquer entrada da ventilação. Instale de acordo com as instruções do fabricante.
8. Não instale perto de fontes de calor, como radiadores, registadores de calor, fornos ou outros aparelhos, incluindo amplificadores) que produzam calor.
9. Não anule a segurança da ficha de ligação à terra polarizada. Uma ficha polarizada tem dois dentes, um mais largo do que o outro. Uma ficha com ligação à terra tem dois dentes e um terceiro para a ligação à terra. O dente mais largo ou o terceiro dente existe para sua segurança. Se a ficha fornecida não couber na sua tomada, consulte um electricista para substituir a tomada obsoleta.
10. Proteja o fio da alimentação de pisadelas ou dobras, especialmente nas fichas, receptáculos ou no ponto onde saem da unidade.
11. Use apenas acessórios especificados pelo fabricante.
12. Desligue esta unidade durante trovoadas ou quando não a usar durante um longo período de tempo.
13. Todas as reparações deverão ser feitas por pessoal qualificado. Deverá reparar a unidade quando esta estiver danificada de algum modo, como o seguinte: O fio ou a ficha da alimentação foram danificados, foi derramado líquido ou caíram objectos em cima da unidade e/ou a unidade foi exposta à chuva ou humidade, não funciona normalmente, mudou o seu desempenho ou deixou-a cair.
14. Não sobrecarregue a tomada. Use apenas a alimentação conforme indicado.
15. Use peças de substituição conforme especificado pelo fabricante.
16. O produto pode ser montado numa parede apenas se for recomendado pelo fabricante.
17. Após qualquer afinação ou reparação neste produto, peça ao técnico de reparação para efectuar as verificações de segurança.

## VISTA GERAL

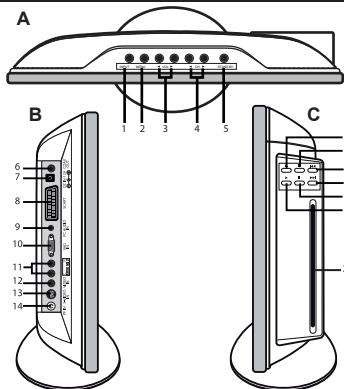

- A**
1. Botão INPUT
  2. Botão MENU
  3. Botões VOL+/VOL-
  4. Botões CH+/CH-
  5. Botão STANDBY

- B**
6. COAX OUT
  7. DC IN 12V
  8. SCART
  9. PC AUDIO IN
  10. VGA IN
  11. AUDIO IN (Esquerdo e Direito)
  12. VIDEO IN
  13. S-VIDEO IN
  14. RF IN

- C**
15. Botão EJECT
  16. Botão de Parar
  17. Botão de Anterior
  18. Botão de Seguinte
  19. Botão de Pausa
  20. Botão de Reproduzir
  21. Leitor de DVD





## PRECAUÇÕES COM O ECRÃ LCD QUANDO ESTIVER A VER UMA IMAGEM PARADA

Uma imagem parada pode causar danos permanentes no ecrã LCD.

- Não veja uma imagem parada no ecrã LCD durante mais de 2 horas, pois pode fazer com que haja uma retenção de imagem no ecrã. Esta retenção de imagem é também conhecida por "ecrã queimado". Para evitar tal retenção de imagem, reduza o grau de luminosidade e contraste do ecrã quando estiver a ver uma imagem parada.
- Ver televisão no aparelho com o formato de 16:9 durante um longo período de tempo pode deixar traços das margens apresentadas no topo, fundo e centro do ecrã causados pela diferença da emissão de luz no ecrã. Reproduzir um DVD ou uma consola de jogo pode causar um efeito semelhante no ecrã. Os danos causados pelo efeito indicado acima não são abrangidos pela Garantia.
- Ver imagens paradas de jogos de vídeo e de computador durante mais do que um certo período de tempo pode criar imagens posteriores parciais. Para impedir este efeito, reduza a "luminosidade" e o "contraste" quando vir imagens paradas.

## TELECOMANDO

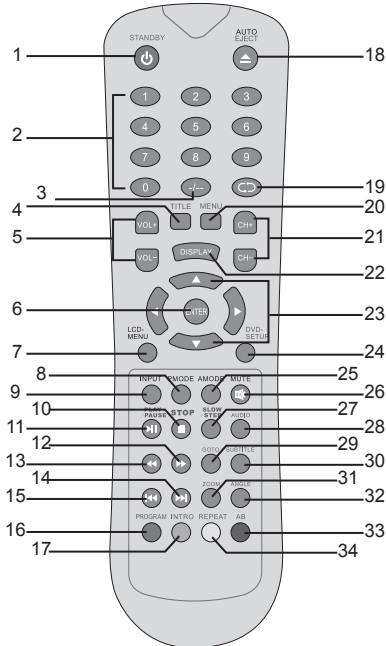

1. Botão STANDBY
2. Botões dos números
3. Botão de programas +10/2
4. Botão TITLE
5. Botão VOL+/VOL-
6. Botão ENTER
7. Botão LCD-MENU
8. Botão PMODE
9. Botão INPUT
10. Botão STOP
11. Botão PLAY/PAUSE
12. Botão de avanço rápido
13. Botão de retrocesso rápido
14. Botão Seguinte
15. Botão Anterior
16. Botão PROGRAM
17. Botão INTRO
18. Botão AUTO EJECT
19. Botão RECALL
20. Botão MENU
21. Botão CH+/CH-
22. Botão DISPLAY
23. Botões de direcções
24. Botão DVD-SETUP
25. Botão AMODE
26. Botão MUTE
27. Botão SLOW/STEP
28. Botão AUDIO
29. Botão GOTO
30. Botão SUBTITLE
31. Botão ZOOM
32. Botão ANGLE
33. Botão AB
34. Botão REPEAT

### Colocação das pilhas

1. Abra a tampa do compartimento das pilhas.
2. Coloque 2 pilhas AAA de 1,5V , conforme ilustrado, e volte a colocar a tampa do compartimento.

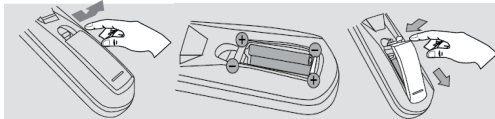

**Corrosão, oxidação, derrames e outros defeitos ácidos graduais desta natureza invalidam a garantia.**

Não recarregue pilhas não recarregáveis. As pilhas recarregáveis devem ser retiradas do brinquedo antes de serem recarregadas. As pilhas recarregáveis só devem ser recarregadas sob a supervisão por parte de um adulto. Não misture diferentes tipos de pilhas nem pilhas novas com pilhas usadas. Use apenas pilhas do mesmo tipo ou equivalentes às recomendadas. As pilhas devem ser inseridas com a polaridade correcta. Retire as pilhas gastas do brinquedo. Não coloque os terminais em curto-circuito. Não atire as pilhas para o fogo. Retire as pilhas se não usar o brinquedo durante um longo período de tempo.

**AVISO:** Se a unidade funcionar mal ou receber um choque electrostático, retire as pilhas e volte a colocá-las.





**Distância eficaz do telecomando:** No espaço de 7 metros.

**Nota:** Quando existe um obstáculo entre a televisão e o telecomando, o telecomando pode não funcionar. Quando a luz directa do sol, uma lâmpada incandescente, lâmpada fluorescente ou qualquer outro tipo de luz forte brilhar contra o sensor remoto da unidade, o telecomando pode não funcionar correctamente.

## INSTALAÇÃO

### Retirar o aparelho da caixa

Quando retirar o aparelho da caixa, certifique-se de que os seguintes elementos se encontram incluídos:

- 1 x Ecrã LCD com leitor de DVD integrado
- 1 x Telecomando
- 2 x Pilhas AAA/LR03
- 1 x Adaptador AC/DC
- 1 x Guia do utilizador

**AVISO:** Todos os materiais de empacotamento, como fita, películas de plástico, arames e etiquetas não fazem parte desta televisão e deverão ser eliminados.

### Configurar a televisão

Coloque a unidade numa superfície resistente, horizontal, sem vibrações. O aparelho não pode ser sujeito a vibrações ou choques. Por favor, tenha em conta as condições nas instruções de segurança.

Para operar a televisão, pode usar os botões do lado direito e no topo do ecrã LCD, ou os botões do telecomando. Use as ligações de entrada e saída no lado esquerdo do ecrã para ligar outros aparelhos à unidade.

### Ligação à antena

Ligue a sua antena à entrada da antena, que se encontra do lado esquerdo da unidade.

### Ligação a um computador

Pode usar o ecrã LCD como monitor/altifalante para o seu computador. Ligue o interface do computador às ligações S-Video ou VGA da televisão.

### Ligação à alimentação

Não ligue a unidade à alimentação até ter feito todas as outras ligações.

Insira a ficha do aparelho numa tomada (CA 220-240V~50Hz) que esteja perto do local onde colocou o aparelho.

## TIPOS DE DISCO

| Tipos de disco                                                                      | Tamanho do disco (diâmetro) | Tempo de gravação                                          |
|-------------------------------------------------------------------------------------|-----------------------------|------------------------------------------------------------|
|  | 12cm                        | Lado único: Cerca de 120 mn<br>Lado duplo: Cerca de 240 mn |
| Super VCD (MPEG2)                                                                   | 12cm                        | Cerca de 45 mn                                             |
| VCD (MPEG1)                                                                         | 12cm                        | Cerca de 74 mn                                             |
|  | 12cm                        | Cerca de 74 mn                                             |
| HD-CD                                                                               | 12cm                        | Cerca de 74 mn                                             |
| MP3/JPEG                                                                            | 12cm                        | Cerca de 600 mn                                            |
| DivX                                                                                | 12cm                        | Cerca de 74mn                                              |

**Nota:** O leitor de DVD também é compatível com DVD-R, CD-R e CD-RW.

**AVISO: NÃO INSIRA DISCOS DE 8 CM. ESTES PODEM DANIFICAR O SISTEMA!**



## MANUTENÇÃO DO DISCO

### Cuidados a ter com os discos (A)

- Nunca use solventes como benzeno ou outros produtos químicos de limpeza fortes, pois estes podem danificar o acabamento da unidade.
- É importante que não deixe que entrem líquidos para dentro da unidade.
- Retire o disco da caixa, segurando-o pelas extremidades, enquanto prime ligeiramente o orifício do centro.
- Não toque na superfície brilhante do disco, nem o dobre.
- Coloque o disco na bandeja com a etiqueta virada para cima.
- Um disco sujo pode não ser reproduzido correctamente. Se um disco ficar sujo, limpe-o com um pano suave em linha recta do centro para as extremidades.
- Evite expor o disco à luz directa do sol, temperaturas extremas e humidade.
- CUIDADO: Não use solventes (por ex. sprays de gravação, diluente, benzeno, etc.) para limpar um disco.
- Trate o disco com cuidado. Manuseie o disco apenas pelas extremidades. Nunca permita que os seus dedos entrem em contacto com o lado brilhante que não está impresso do disco.

(A)

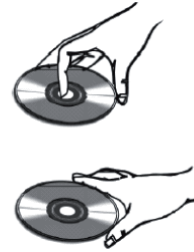

### Limpar os discos (B)

- Não cole fita adesiva, autocolantes, etc. na etiqueta do disco.
- Limpe o disco periodicamente com um pano suave, seco e sem linho. Nunca use detergentes ou produtos de limpeza abrasivos para limpar o disco. Se for necessário, use um kit de limpeza de CDs.
- Se um disco saltar ou ficar preso numa das secções, provavelmente está sujo ou danificado (riscado).
- Quando limpar o disco, limpe-o em linhas rectas do centro para as extremidades do disco. Nunca limpe em movimentos circulares.

(B)



Correcto



Incorrecto

- Os discos deverão ser guardados nas devidas caixas após cada utilização, para evitar danos.
- Não exponha os discos à luz directa do sol, temperaturas elevadas ou pó, etc.
- A exposição prolongada a temperaturas extremas pode deformar o disco.
- Não cole nem escreva nada em nenhum dos lados do disco. Instrumentos afiados de escrita ou a tinta podem danificar a superfície.



## INFORMAÇÃO DE GESTÃO DA REGIÃO

Este leitor de DVD foi criado e fabricado para responder à Informação de Gestão da Região que é gravada num disco de DVD. Se o número da região descrito no disco de DVD não corresponder ao número da região deste leitor de DVD, este leitor não consegue reproduzir esse disco.

O número de região deste leitor de DVD é o  (Japão, Europa, África do Sul, Médio Oriente).



## BOTÕES DA TELEVISÃO



### Ligar/Desligar

Quando tiver a unidade ligada à alimentação, esta entra automaticamente no modo de espera e o indicador da energia no painel dianteiro do ecrã LCD fica vermelho.



1. Prima o botão **STANDBY**  no ecrã LCD ou no telecomando para ligar a televisão.
2. O indicador da energia fica verde passados uns segundos e o ecrã LCD acende.
3. Prima novamente o botão **STANDBY** para colocar a televisão no modo de espera.

**Nota:** A unidade entra automaticamente no modo de espera passados uns minutos de inactividade.

### Configuração do volume

1. Prima os botões **VOL**  **VOL**  na televisão, ou os botões **VOL+**/**VOL-** no telecomando para aumentar ou diminuir o volume.
2. Para desligar completamente o som, prima o botão **MUTE** no telecomando.
3. Prima novamente o botão **MUTE** ou um botão do volume para voltar a ligar o som.

### Escolha do Programa

1. Prima os botões **CH**  **CH**  na televisão ou os botões **CH+**/**CH-** no telecomando para alternar entre os canais para cima ou para baixo.
2. Os botões dos números do telecomando podem ser usados para inserir directamente o número do canal:
  - Para um número de um programa de 1 dígito, basta inserir o número desejado.
  - Para um número de um programa de 2 dígitos, prima o botão  e depois o número do programa.

### Relembrar

Prima o botão **RECALL**  para alternar entre o canal que viu pela última vez e o canal actual.



**Escolha da fonte de entrada (DVD/TV/SCART/AV/S-VIDEO/PC-RGB)**

Prima o botão **INPUT** no ecrã LCD ou no telecomando para alternar entre os diferentes modos, conforme apresentado abaixo:

**DVD → TV → SCART → AV → S-VIDEO → PC-RGB**

*Nota: Certifique-se de que todos os cabos de áudio/vídeo estão ligados.*

**Menu de configuração do LCD**

No modo DVD, TV, SCART, AV, S-VIDEO ou PC-RGB, prima repetidamente o botão **LCD-MENU** para entrar nos diferentes menus de configuração: "TV MENU", "AUDIO MENU", "VIDEO MENU", "GENERAL MENU", "PC MENU" (para informações detalhadas, consulte a secção "**MENU LCD**" na página 44).

**Efeito de imagem (botão PMODE)**

Prima repetidamente o botão **PMODE** no telecomando para escolher um efeito de imagem, conforme apresentado abaixo:

**STANDARD (padrão) → MILD (suave) → FRESH (fresco) → PERSONAL (pessoal)**

**Efeito de áudio (botão AMODE)**

Prima repetidamente o botão **AMODE** no telecomando para escolher um efeito de som, conforme apresentado abaixo:

**VOICE (voz) → MUSIC (música) → THEATRE (teatro) → PERSONAL (pessoal)**

## MENU LCD

**Modo de televisão**

Prima repetidamente o botão **INPUT** no ecrã LCD ou no telecomando para escolher "TV".

**Menu de vídeo**

1. Prima repetidamente o botão **LCD-MENU** para entrar no "VIDEO MENU".
2. Use os botões ▲ e ▼ para escolher uma opção: "BRILHO", "CONTRASTE", "COR" ou "AGUDEZA" (agudeza). Prima os botões ◀ e ▶ para escolher o nível desejado (de 0 a 100).
3. Quando terminar as suas configurações, prima repetidamente o botão **LCD-MENU** para sair do menu.

*Nota: Após alguns segundos de inactividade, sairá automaticamente do menu.*

**Menu de áudio**

1. Prima repetidamente o botão **LCD-MENU** para entrar no "AUDIO MENU".
2. Use os botões ▲ e ▼ para escolher uma opção: "VOLUME", "BALANCE" (equilíbrio), "AUDIO PRE" (predefinição de áudio) (escolha um efeito de áudio entre "VOICE" (voz), "MUSIC" (música), "THEATRE" (teatro) ou "PERSONAL" (pessoal), "TREBLE" (agudos), "BAIXO". Prima os botões ◀ e ▶ para ajustar as configurações.
3. Quando terminar as suas configurações, prima repetidamente o botão **LCD-MENU** para sair do menu.

*Nota: Após alguns segundos de inactividade, sairá automaticamente do menu.*

**Menu da televisão****Canaleta**

O número do canal que está a ver actualmente é apresentado no ecrã. Use os botões ◀ e ▶ para mudar de canal de televisão.

**Sistema de áudio ("SIS.SOM")**

Use os botões ▲ e ▼ para escolher a opção "SIS.SOM" e prima os botões ◀ e ▶ para escolher o sistema de som da televisão ("I", "BG" ou "DK").

**Saltar o canal ("ANULAR" e "SWAP")**

1. Use os botões ▲ e ▼ para escolher a opção "ANULAR". Esta característica permite-lhe saltar o canal que está a ver actualmente quando estiver a correr os programas com os botões CH+/CH-.
2. Use os botões ◀ e ▶ para escolher "EM" (ligado) ou "NAO" (desligado) e ligue ou desligue a função de saltar o canal.

**OU**

3. Use os botões ▲ e ▼ para escolher a opção "SWAP" e prima o botão ▶ para ver o menu "SWAP".
4. Use os botões ▲, ▼, ◀ e ▶ para escolher o canal que deseja saltar.
5. Use os botões ▲ e ▼ para escolher "SWAP" e prima o botão ▶ para confirmar e voltar ao "TV MENU".



## Configuração do programa

### **Busca automática da estação de televisão**

1. Use os botões ▲ e ▼ para escolher a opção "AUTO BUSCA" e prima o botão ► para começar o processo de busca automática.

**Nota:** Para cancelar a função de busca automática, prima o botão LCD-MENU a qualquer altura.

2. Se a estação recebida não estiver nítida devido a alguma interferência:

- Use os botões ▲ e ▼ para escolher "AFC" e prima os botões ◀ e ▶ para escolher "NAO".
- Use os botões ▲ e ▼ para escolher "AJUSTA.FINO" e prima os botões ◀ e ▶ para definir a estação, até que a imagem fique nítida.

### **Busca manual**

1. Use os botões ▲ e ▼ para escolher a opção "PROCURA MANUAL" e prima o botão ► para começar o processo de busca manual.
2. Use os botões ▲ e ▼ para escolher uma direcção de busca ("BAIXO" ou "A CIMA") e prima o botão ► para iniciar a busca.

**Nota:** Para cancelar a função de busca manual, prima o botão LCD-MENU a qualquer altura.

### **Menu geral**

1. Prima repetidamente o botão LCD-MENU para entrar no "GENERAL MENU".
2. Use os botões ▲ e ▼ para escolher uma opção e prima os botões ◀ e ▶ para ajustar as configurações:
  - "LINGUA" : Escolha a língua a aparecer no ecrã.
  - "ECRAAZUL" : Liga ou desliga o ecrã de fundo azul.
  - "RUIDO REDUZ-SE" : Ajusta o nível de "redução de interferências" entre "OFF" (desligado), "LOW" (baixo), "MID" (médio) e "HIGH" (elevado).
  - "FONTE DA ENTRADA" : Escolha a entrada da fonte de vídeo entre: "DVD", "TV", "SCART" (21 pinos), "AV", "S-VIDEO" ou "PC-RGB".
  - "DORMIDA": 0-240 minutos
  - "RESTAURAEEO" (reset) : Volte às configurações predefinidas.
3. Quando terminar as suas configurações, prima repetidamente o botão LCD-MENU para sair do menu.

**Nota:** Após alguns segundos de inactividade, sairá automaticamente do menu.

### **Modos SCART/AV/S-VIDEO**

Prima repetidamente o botão INPUT no ecrã LCD ou no telecomando para escolher "SCART" (21 pinos), "AV" ou "S-VIDEO".

**Menu de vídeo** (o mesmo que no menu de vídeo no modo de televisão)

**Menu de áudio** (o mesmo que no menu de áudio no modo de televisão)

**Menu geral** (o mesmo que no menu geral no modo de televisão)

### **Modo PC-RGB**

Prima repetidamente o botão INPUT no ecrã LCD ou no telecomando para escolher "PC-RGB".

### **Menu do PC**

1. Prima repetidamente o botão LCD-MENU para entrar no "PC MENU".
  2. Use os botões ▲ e ▼ para escolher uma opção e prima os botões ◀ e ▶ para ajustar as configurações:
    - "BRILHO" : Serve para ajustar a luminosidade da imagem.
    - "CONTRASTE" : Serve para ajustar o contraste da imagem.
    - "AJUSTE DA COR" : Serve para ajustar a temperatura da cor. Escolha "USER", "93000K" ou "6500K". Se escolher "USER", abre-se um sub-menu. Use os botões ▲, ▼, ◀ e ▶ para ajustar as configurações e prima ENTER para confirmar.
    - "AUTO CONFIG" : Prima o botão ► para começar o processo de configuração automática dos parâmetros.
    - "POSIEAO.H" : Serve para ajustar a posição horizontal da imagem.
    - "POSIEAO.V" : Serve para ajustar a posição vertical da imagem.
    - "PHASE" : Serve para ajustar a clareza da imagem no ecrã.
    - "RELOGIO" : Serve para reduzir a interferência da linha vertical.
  3. Quando terminar as suas configurações, prima repetidamente o botão LCD-MENU para sair do menu.
- Nota:** Após alguns segundos de inactividade, sairá automaticamente do menu.

**Menu de áudio** (o mesmo que no menu de áudio no modo de televisão)

**Menu geral** (o mesmo que no menu geral no modo de televisão)



## BOTÕES DO DVD

### Ligar o leitor de DVD

1. Prima o botão **STANDBY**  no ecrã LCD ou no telecomando para ligar a televisão.
2. O indicador da energia fica verde e, após uns segundos, o ecrã LCD acende.
3. Prima repetidamente o botão **INPUT** no ecrã LCD ou no telecomando para escolher "DVD".

### Colocar/Ejectar um disco

1. Insira um disco na ranhura do disco, com a etiqueta virada para o painel dianteiro do ecrã LCD. Após alguns segundos, começa a reproduzir automaticamente. Se for um DVD, aparece a página do Menu/Título. Se for um CD, a primeira faixa começa a ser reproduzida automaticamente.
2. Para ejectar o disco, prima o botão **EJECT** no ecrã LCD ou no telecomando.

#### Nota:

- *Segure o disco sem tocar em nenhuma das suas superfícies.*
- *Alguns discos podem não começar automaticamente. Nesse caso, prima o botão **▶||** no ecrã LCD ou no telecomando.*
- *Certifique-se de que insere o disco com o lado impresso virado para a parte da frente do ecrã LCD. Caso contrário, pode danificar o mecanismo do DVD.*

### Reproduzir/Pausa

1. Durante a reprodução, prima o botão **▶||** no ecrã LCD ou no telecomando para fazer uma pausa na reprodução do disco.
2. Prima novamente o botão **▶||** para continuar a reprodução.

**AVISO: A função da pausa pode causar danos permanentes no ecrã LCD. Não veja imagens paradas durante muito tempo (consulte a página 41).**

### Parar

1. Prima o botão **■** no ecrã LCD ou no telecomando para parar a reprodução do disco.
2. Pode continuar a reprodução premindo **▶||**. A reprodução continua no local onde premiu o botão (Continuar a reprodução).
3. Prima duas vezes o botão **■** para parar completamente o disco.

### Anterior/Seguinte

1. Durante a reprodução, prima o botão **◀◀** para voltar ao início do capítulo ou faixa anterior.
2. Durante a reprodução, prima o botão **▶▶** para passar para o início do capítulo ou faixa seguinte.

### Avançar/Retroceder

1. Durante a reprodução, prima o botão **▶▶** no telecomando para avançar. Prima este botão repetidamente para mudar a velocidade do avanço: "FORWARD x 2" → "FORWARD x 4" → "FORWARD x 8" → "FORWARD x 20" → "PLAY".
2. Prima o botão **◀◀** no telecomando para retroceder. Prima este botão repetidamente para mudar a velocidade do retrocesso: "PLAY" ← "BACKWARD X 20" ← "BACKWARD X 8" ← "BACKWARD X 4" ← "BACKWARD X 2".
3. Prima o botão **▶** a qualquer altura para continuar a reprodução normal.

*Nota: O som é desligado quando estiver a avançar ou a retroceder.*

### Menu de reprodução do DVD

Prima o botão **MENU** durante a reprodução para voltar à página do Menu/Título.

*Nota: Esta função só se aplica a um disco de DVD.*

### Título

1. Durante a reprodução de um DVD, prima o botão **TITLE** e use os botões **▲ / ▼ / ◀ / ▶** para escolher um título.
2. Prima **ENTER** para aceder directamente ao título desejado.

### Modo de repetição

Esta função só se aplica a um DVD e CD de áudio, mas com diferentes efeitos.

1. Para a reprodução de um DVD, prima o botão **REPEAT** uma vez para repetir o capítulo actual, duas vezes para repetir o título actual e 3 vezes para repetir todo o disco. Prima o mesmo botão repetidamente para ver "REP: OFF" e desligar a função de repetição.
2. Para a reprodução de um CD, prima uma vez o botão **REPEAT** para repetir a faixa actual, prima duas vezes para repetir todo o disco (Repetir tudo).



### Repetição AB

Pode especificar o intervalo de repetição, marcando o ponto inicial e o ponto final.

1. Prima o botão **AB** para marcar o ponto inicial (a reprodução continua).
2. Prima o botão **AB** para marcar o ponto final (a parte marcada será repetida automaticamente).

**Nota:** *Premir o botão AB durante a repetição desliga o modo de repetição.*

### Legendas

Prima o botão **SUBTITLE** no telecomando para mudar a língua das legendas que aparecem no ecrã.

#### **Nota:**

- O número de legendas disponíveis depende do DVD.
- Esta função só se encontra disponível para DVD e super VCD.

### Áudio

1. Durante a reprodução do DVD, prima o botão **AUDIO** no telecomando para mudar a língua do áudio do DVD (se o disco oferecer essa função).
2. Durante a reprodução de um CD de áudio, prima o botão **AUDIO** no telecomando para mudar o canal de áudio entre "MONO L", "MONO R" e "STEREO".

### Reprodução Lenta

1. Prima o botão **SLOW/STEP** no telecomando para usar a função de reprodução lenta.
2. Prima repetidamente o botão para mudar o nível da velocidade: "SF1/2", "SF1/3", "SF1/4", "SF1/5", "SF1/6", "SF1/7", "PLAY".
3. Prima **II** para voltar à reprodução normal.

**Nota:** *O som desliga-se no modo SLOW.*

### Ângulo

Se um DVD contiver a característica de multi-ângulo, pode escolher o ângulo que deseja ver. Durante a reprodução, prima repetidamente o botão **ANGLE** no telecomando para escolher o ângulo de visão desejado.

**Nota:** *O número de visões de ângulo depende do disco.*

### Procurar

Pode saltar para um local de tempo específico, faixa, capítulo ou título.

1. Prima o botão **GOTO** no telecomando.
2. Use os botões ◀ ou ▶ para escolher o capítulo, título ou tempo.
3. Use os botões dos números para inserir o capítulo desejado, número do título ou tempo alvo e prima **ENTER**.
4. O leitor acede ao parâmetro desejado imediatamente.

### Visualizar

Prima o botão **DISPLAY** no telecomando uma ou duas vezes para ver a informação no ecrã (tipo de disco, tempo, língua do áudio, língua das legendas...). Prima repetidamente para sair do modo de visualização da informação.

### Zoom

Esta função aumenta ou reduz uma imagem parada ou uma imagem em movimento. Prima o botão **ZOOM** no telecomando para escolher os níveis de ampliação: "ZOOM 2", "ZOOM 3", "ZOOM 4", "ZOOM 1/2", "ZOOM 1/4", "ZOOM: OFF".

**Nota:** *Use os botões de direcção (▲ / ▼ / ◀ / ▶) para navegar dentro da imagem.*

## CONFIGURAÇÕES DO MENU DO DVD

Para entrar no menu de configuração do leitor de DVD integrado, prima o botão **DVD-SETUP** no telecomando quando estiver no modo de DVD. Use os botões ▲ e ▼ no telecomando para escolher as opções disponíveis: "CONFIG.SISTEMA" (configuração do sistema), "CONFIG.IDIOMA" (configuração da língua), "CONFIG.AUDIO" (configuração do áudio) e "CONFIG.DIGITAL" (configuração digital).

### Configuração do sistema

Use os botões ▲ e ▼ no telecomando para escolher "CONFIG.SISTEMA". De seguida, use os botões ▲ / ▼ / ◀ / ▶ para escolher as opções do menu.

**Nota:** *Para sair do menu, escolha "SAIR DE CONF." e prima ENTER ou prima o botão DVD-SETUP a qualquer momento.*

### Sistema da TV

Não precisa de alterar esta configuração. No caso de precisar de alterar a saída do seu sistema de televisão (levar a televisão para outro país, etc...), pode escolher "NTSC", "PAL" (configuração predefinida) ou "AUTO".



**Tipo de televisão ("FORMATO EXIB.")**

Tem a opção de mudar a configuração do tipo de televisão entre: "4:3PS" ("Pan Scan") / "4:3LB" ("Letter Box") / "16:9" ("Panorâmico).

**Palavra-passe**

Esta opção permite-lhe activar a característica do controlo parental.

1. Para alterar a palavra-passe, use os botões dos números do telecomando para inserir o código (o código predefinido é 0000). De seguida, prima o botão **ENTER** para confirmar. O ícone do cadeado aberto será apresentado no ecrã.
2. Digite a nova palavra-passe e prima **ENTER**. O ícone do cadeado fechado é apresentado no ecrã para confirmar que o novo código foi guardado. Quando a função da "palavra-passe" estiver activada, não pode alterar as configurações da opção "RATING".

**Classificação (controlo parental)**

O controlo parental permite aos pais impedir que as crianças vejam material inapropriado num DVD. Podem escolher a classificação da programação e o leitor nega o acesso aos conteúdos do DVD. Existem 8 categorias diferentes de classificação. Para usar a função de controlo parental:

1. Escolha a opção "PALAVRA-PASSE", insira o código de 4 dígitos (a palavra-passe predefinida é 0000) e prima **ENTER** para desbloquear as classificações.
2. Escolha a opção "CTR.PARENTAL" e use os botões **▲** e **▼** no telecomando para escolher a classificação desejada. Prima **ENTER** para confirmar.

**Por defeito (recupera as configurações originais)**

Para voltar a colocar todas as opções de configuração nas suas definições predefinidas, escolha "POR DEFEITO". De seguida, prima o botão **▶**, seguido de **ENTER**.

**Configuração da língua**

Use os botões **▲** e **▼** no telecomando para escolher "CONFIG.IDIOMA". De seguida, use os botões **▲** / **▼** / **◀** / **▶** para escolher as opções do menu.

**Nota:** Para sair do menu, escolha "SAIR DE CONF." e prima **ENTER**, ou prima o botão **DVD-SETUP** a qualquer altura.

**Escolher a língua que aparece no ecrã**

A língua do menu usada nestas instruções é o inglês. Também pode configurar a língua OSD (que aparece no ecrã) para outras línguas.

1. Use os botões **▲** e **▼** no telecomando para realçar "IDIOMA OSD" e prima **▶**.
2. Use os botões **▲** e **▼** no telecomando para escolher a língua desejada para aparecer no ecrã. Prima **ENTER** para confirmar a sua escolha. As línguas disponíveis são: Inglês, alemão, espanhol, francês, português, italiano ou holandês.

**Configurações de outras línguas**

No menu "CONFIG.IDIOMA", também pode configurar a língua predefinida para o áudio ("IDIOMA AUDIO."), legendas ("IDIOMA LEGEN.") e a língua do menu do seu leitor de DVD ("IDIOMA MENU"). Estas configurações só têm efeito se o DVD a ser reproduzido suportar a língua seleccionada. Se for o caso, a língua seleccionada será apresentada primeiro durante as configurações da língua do áudio, legendas e do menu. Use os botões **▲** / **▼** / **◀** / **▶** e **ENTER** para ajustar as configurações.

**Configuração do áudio**

Use os botões **▲** e **▼** no telecomando para escolher "CONFIG.AUDIO". De seguida, use os botões **▲** / **▼** / **◀** / **▶** para escolher as opções do menu.

**Nota:** Para sair do menu, escolha "SAIR DE CONF." e prima **ENTER** ou prima o botão **DVD-SETUP** a qualquer altura.

**Saída de áudio**

Podem mudar a configuração de "SAIDA AUDIO" entre: "SPDIF / DESACT.", "SPDIF / RAW" e "SPDIF / PCM".

**• SPDIF / RAW**

Escolha esta configuração se o seu leitor de DVD estiver ligado a um amplificador com um cabo coaxial ou um cabo óptico. Quando reproduzir um disco gravado com formatos de áudio Dolby Digital, DTS e MPEG, os sinais digitais correspondentes sairão da ficha da Saída Coaxial. As fichas de saída digital deste leitor foram criadas para uma ligação a um receptor ou decodificador Dolby Digital, DTS ou MPEG.

**• SPDIF / PCM**

Escolha esta configuração se o seu leitor de DVD estiver ligado a um amplificador estéreo digital de 2 canais. Quando reproduzir um disco gravado com formatos de áudio Dolby Digital e MPEG, o sinal de áudio será modulado num canal PCM de 2 canais e sairá da ficha de Saída Coaxial ou da Saída Óptica.





Tom

Use os botões ▲ e ▼ para ajustar o tom.

### Configuração digital

Use os botões ▲ e ▼ no telecomando para escolher "CONFIG.DIGITAL". De seguida, use os botões ▲ / ▼ / ◀ / ▶ para escolher as opções de menu.

**Nota:** Para sair do menu, escolha "SAIR DE CONF." e prima **ENTER** ou prima o botão **DVD-SETUP** a qualquer momento.

### DINAMICA

Quando escolher "SPDIF / RAW", pode definir a taxa de saída para obter um efeito diferente. Use os botões ▲ e ▼ no telecomando para ajustar as configurações. Se escolher "MAX", o volume máximo do sinal de áudio será o mínimo. Se ajustar para "OFF", o volume será o máximo. Também pode escolher "6/8", "4/8" ou "2/8".

### Dual mono

Use esta opção para escolher o tipo de saída de áudio: "ESTEREO", "MONO E", "MONO D" ou "MIX MONO".

## FUNÇÕES ESPECIAIS DO DVD

### Botão INTRO

Quando estiver a ouvir um CD de áudio, prima o botão **INTRO** no telecomando para reproduzir os primeiros 15 segundos de cada faixa.

**Nota:** Esta função só se encontra disponível para CD de áudio.

### Modo de programação

Esta função aplica-se em DVD e CD de áudio. Pode escolher a sequência de reprodução de acordo com as suas preferências.

#### CD/CDG

1. Prima o botão **PROGRAM** no telecomando. A tabela da sequência do programa aparece no ecrã.
2. Com os botões numéricos (0-9) do telecomando, insira os números da faixa de acordo com a sua preferência.
3. Após escolher a sequência de reprodução, mova o cursor realçado para a opção "REPRODUCAO", usando os botões ▲ / ▼ / ◀ / ▶. Prima os botões **ENTER** ou **▶▶** para confirmar e iniciar a sequência.

#### DVD

1. Prima o botão **PROGRAM** no telecomando. A tabela da sequência do programa aparece no ecrã.
2. Insira o número do título usando os botões numéricos.
3. Insira o número do capítulo do título seleccionado no último passo.
4. Repita os 2 últimos passos para inserir a sequência.
5. Após escolher a sequência de reprodução, use os botões ▲ / ▼ / ◀ / ▶ para escolher "REPRODUCAO". Prima os botões **ENTER** ou **▶▶** para confirmar e iniciar a sequência.
6. Para cancelar um programa, mova o cursor para "LIMPAR" e prima **ENTER**.

**Nota:** Prima o botão **PROGRAM** no telecomando a qualquer altura para sair do modo do programa.

### Picture CD

1. Insira um CD de imagens na bandeja. Se o disco for identificado, o leitor apresenta uma lista das imagens (JPG) guardadas no CD.
  2. Use os botões ▲ / ▼ / ◀ / ▶ para escolher uma imagem e prima o botão **ENTER** para ver a imagem.
  3. Prima o botão **▶▶** para iniciar/fazer uma pausa/continuar uma apresentação de diapositivos das imagens.
  4. Prima o botão **▶▶▶▶** para ver a imagem seguinte. Prima o botão **◀◀◀◀** para ver a imagem anterior.
- Nota:** Dependendo do tamanho dos ficheiros, pode levar alguns segundos antes das imagens serem apresentadas no ecrã LCD.
5. Prima o botão **PROGRAM** para escolher um dos 17 efeitos de transição para a apresentação de diapositivos.
  6. Pode usar os botões ▲ / ▼ / ◀ / ▶ para virar ou rodar as imagens.
  7. Prima o botão **■** para parar a apresentação de diapositivos e voltar à lista de fotos.



## RESOLUÇÃO DE PROBLEMAS

| Problema                                                           | Solução                                                                                                                                                                                                                                                                    |
|--------------------------------------------------------------------|----------------------------------------------------------------------------------------------------------------------------------------------------------------------------------------------------------------------------------------------------------------------------|
| Não há som nem imagens                                             | <ul style="list-style-type: none"> <li>- Verifique se a ficha está ligada à tomada.</li> <li>- Verifique se o ecrã LCD está ligado (prima o botão STANDBY no ecrã LCD ou no telecomando).</li> <li>- Verifique as configurações do contraste e da luminosidade.</li> </ul> |
| A imagem está normal, mas não há som                               | <ul style="list-style-type: none"> <li>- O nível do som pode ser muito baixo ou o som pode estar desligado. Aumente o nível do som.</li> <li>- Tente outros canais.</li> <li>- Certifique-se de que os cabos de áudio estão ligados correctamente.</li> </ul>              |
| O telecomando não funciona correctamente                           | <ul style="list-style-type: none"> <li>- Certifique-se de que não existem obstáculos entre o ecrã LCD e o telecomando.</li> <li>- Verifique se as pilhas foram colocadas de acordo com a polaridade (sinais +/-).</li> <li>- Tente colocar pilhas novas.</li> </ul>        |
| Não há imagem, fraca qualidade de imagem ou fraca qualidade de cor | <ul style="list-style-type: none"> <li>- Tente ajustar a configuração da cor no menu de vídeo.</li> <li>- Tente outros canais.</li> <li>- Certifique-se de que os cabos de vídeo estão ligados correctamente.</li> </ul>                                                   |
| Imagem com pontos brancos/interferências                           | <ul style="list-style-type: none"> <li>- Certifique-se de que não existem aparelhos eléctricos perto do ecrã LCD. Estes podem causar interferências.</li> <li>- Verifique a ligação da antena.</li> </ul>                                                                  |
| Não sai som de um dos altifalantes                                 | <ul style="list-style-type: none"> <li>- Tente ajustar o equilíbrio do áudio no menu do áudio.</li> </ul>                                                                                                                                                                  |

## ESPECIFICAÇÕES

### SECÇÃO DA TELEVISÃO

Canais Recebidos  
 VHF/L CH 2 - 4  
 VHF/H CH 5 - 12  
 UHF CH 21 - 69  
 Tipo de Sintonização: 100 Canais, SINTONIZAÇÃO VS

### SECÇÃO DO DVD

Comprimento da onda de laser: 650 mm  
 Potência do laser: Classe 1  
 Sistema do Sinal: PAL  
 Audio in, RF in, Coax in, S-video in, VGA in, Video in, PC Audio in, Scart (21 pinos)  
 Estéreo no modo de DVD  
 Mono no modo de televisão

### SECÇÃO GERAL

Alimentação: DC12V  
 Consumo de energia DC: Menos de 48W  
 Altifalantes 2,5" 4ohm x 2  
 Saída de áudio: 2.6 W + 2.6 W  
 Dimensões: A: 345 mm x C: 380 mm x D: 70 mm (sem suporte) / A: 345 mm x C: 380 mm x D: 175 mm (com suporte)  
 Peso líquido: 2,5 kg

## MANUTENÇÃO

Para prevenir fogo ou choques, desligue a unidade da alimentação AC quando proceder à limpeza. O acabamento da sua unidade pode ser limpo com um pano do pó e cuidado como se de outra peça de mobiliário se tratasse. Use um pano suave e limpo, ligeiramente embebido em água tépida para limpar o exterior da unidade. Tenha cuidado quando limpar e passar as peças de plástico. Pode usar detergente neutro e um pano ligeiramente embebido em água no painel dianteiro.

## GARANTIA

Este produto é abrangido pela nossa garantia de 2 anos.

Caso tenha alguma queixa respeitante à garantia ou ao serviço pós-vendas, contacte o nosso distribuidor e apresente uma prova válida de compra. A nossa garantia abrange quaisquer defeitos de fabrico ou de mão-de-obra, com a excepção de qualquer deterioração devido à não observância do manual de instruções ou de acções descuidadas efectuadas neste item (como desmontar, expor ao calor e humidade, etc.). Recomendamos que guarde a caixa para futuras referências. Num esforço para melhorar constantemente os nossos serviços, podemos efectuar modificações nas cores e pormenores do produto apresentado na caixa.

**NOTA:** Por favor, guarde este manual de instruções, pois contém informações importantes.

Lexibook Electrónica Lda,  
 Quinta dos loios,  
 Praceta José Domingos dos Santos, 6B-8A,  
 2835-343 Lavradio-Barreiro, Portugal.  
 Apio técnico: 21 206 13 48, <http://www.lexibook.com>

Referência: LCDDVD2SP  
 ©2008 Marvel Characters, Inc.  
 ©2008 LEXIBOOK®  
 Criado e desenvolvido na Europa – Fabricado na China



### Protecção Ambiental

Os aparelhos eléctricos indesejados podem ser reciclados e não devem ser eliminados com o lixo doméstico comum! Por favor, apoie activamente na conservação de recursos e ajude a proteger o ambiente, devolvendo este aparelho a um centro de recolhas (se disponível).





## CONTENUTI

|                                                         |    |                                    |    |
|---------------------------------------------------------|----|------------------------------------|----|
| <b>Istruzioni di sicurezza</b> .....                    | 51 | Accendi il lettore DVD .....       | 58 |
| <b>Importanti istruzioni di sicurezza</b> .....         | 52 | Carica/ espelli disco .....        | 58 |
| <b>Vista generale</b> .....                             | 52 | Play/pause .....                   | 58 |
| <b>Telecomando</b> .....                                | 53 | Stop .....                         | 58 |
| Inserimento batterie .....                              | 53 | Precedente/ successivo .....       | 58 |
| Distanza effettiva dal telecomando .....                | 54 | Scansione avanti/ indietro .....   | 58 |
| <b>Installazione</b> .....                              | 54 | Menu DVD Play .....                | 58 |
| Togliere il dispositivo dall'imballo .....              | 54 | Modalità Repeat .....              | 58 |
| Impostazione della TV .....                             | 54 | Repeat AB .....                    | 59 |
| Collegamento dell'antenna .....                         | 54 | Sottotitoli .....                  | 59 |
| Collegamento ad un computer .....                       | 54 | Audio .....                        | 59 |
| Connessione all'alimentazione .....                     | 54 | Riproduzione lenta .....           | 59 |
| <b>Tipi disco</b> .....                                 | 54 | Angolo .....                       | 59 |
| <b>Manutenzione disco</b> .....                         | 55 | Ricerca .....                      | 59 |
| <b>Informazione per la gestione delle regioni</b> ..... | 55 | Visualizza .....                   | 59 |
| <b>Tasti TV</b> .....                                   | 55 | Zoom .....                         | 59 |
| Accensione/ spegnimento ON/OFF .....                    | 55 | <b>Impostazioni menu DVD</b> ..... | 59 |
| Impostazione Volume .....                               | 55 | Impostazione sistema .....         | 59 |
| Selezione programmi .....                               | 55 | Impostazione lingua .....          | 60 |
| Richiama .....                                          | 55 | Impostazione audio .....           | 60 |
| Selezione tipo ingresso .....                           | 56 | Impostazione digitale .....        | 61 |
| Menu impostazioni LCD .....                             | 56 | <b>Funzioni speciali DVD</b> ..... | 61 |
| Effetti immagine .....                                  | 56 | Tasto INTRO .....                  | 61 |
| Effetti audio .....                                     | 56 | Modalità programma .....           | 61 |
| <b>Menu LCD</b> .....                                   | 56 | CD foto .....                      | 62 |
| Modalità TV .....                                       | 56 | <b>Ricerca guasti</b> .....        | 62 |
| Modalità SCART/AV/S-VIDEO .....                         | 57 | <b>Specifiche tecniche</b> .....   | 62 |
| Modalità PC-RGB .....                                   | 57 | <b>Manutenzione</b> .....          | 62 |
| <b>Tasti DVD</b> .....                                  | 58 | <b>Garanzia</b> .....              | 62 |

## ISTRUZIONI DI SICUREZZA



**ATTENZIONE**  
PERICOLO DI SCOSSA ELETTRICA  
NON APRIRE



**ATTENZIONE:** PER RIDURRE IL RISCHIO DI SCOSSA ELETTRICA: NON RIMUOVERE IL COPERCHIO (O LA PARTE POSTERIORE). ALL'INTERNO NON SONO PRESENTI PARTI SOSTITUIBILI DALL'UTENTE. PER EVENTUALI MANUTENZIONI, RIVOLGERSI A PERSONALE DI ASSISTENZA QUALIFICATO.

**I simboli grafici presenti sul retro dell'apparecchio indicano quanto segue:**



Il simbolo del fulmine con testa a freccia contenuto in un triangolo equilatero avvisa l'utente della presenza di "voltaggi pericolosi" non isolati all'interno del corpo del prodotto che potrebbero risultare di intensità tale da costituire un rischio di scossa elettrica per le persone.



Il punto esclamativo all'interno di un triangolo equilatero avvisa l'utente della presenza di importanti istruzioni per l'uso e la manutenzione (riparazioni) nella documentazione che accompagna il dispositivo.

### AVVERTENZA:

- Per ridurre il rischio di incendio o di scossa elettrica, non esporre l'apparecchio alla pioggia o all'umidità.
- Evitare di esporre l'apparecchio a gocce e spruzzi ed evitare di appoggiare su di esso oggetti pieni di liquido, ad es. vasi.
- La presa di rete serve a scollegare il dispositivo; il dispositivo scollegato deve rimanere pronto all'uso.
- Per scollegare completamente l'apparecchio dall'alimentazione di rete, la spina deve essere completamente staccata dalla presa a muro.

### PERICOLO

#### LASER



Questo apparecchio impiega un raggio laser all'interno del meccanismo CD, progettato con dispositivi di sicurezza incorporati. Non tentare di smontare il dispositivo, rivolgersi a personale di assistenza qualificato. L'esposizione a questo raggio laser invisibile può danneggiare l'occhio umano.

QUESTO È UN PRODOTTO LASER DI CLASSE 1. L'USO DI COMANDI, REGOLAZIONI E PROCEDURE DIVERSE DA QUANTO SPECIFICATO NEL PRESENTE DOCUMENTO PUÒ PROVOCARE L'ESPOSIZIONE AD UN RAGGIO LASER PERICOLOSO.



Radiazione laser invisibile quando l'apparecchio è aperto e il dispositivo di sicurezza è guasto o disattivato. Evitare l'esposizione diretta ai raggi.

## CLASS 1 LASER PRODUCT

Prodotto dietro licenza di Dolby Laboratories "Dolby", "Pro Logic" y Laboratories, Inc. Tutti i diritti riservati.

Questo prodotto incorpora una tecnologia di protezione contro la copia protetta da brevetti USA e stranieri, tra cui i numeri di brevetto 5.315.448 e 6.836.549, e da altri diritti di proprietà intellettuale. L'uso della tecnologia di protezione contro la copia di Macrovision nel prodotto deve essere autorizzato da Macrovision. La decodifica e il disassemblaggio sono proibiti.

## IMPORTANTI ISTRUZIONI DI SICUREZZA

1. Leggere le presenti istruzioni.
2. Conservare le presenti istruzioni.
3. Prestare attenzione a tutte le avvertenze.
4. Seguire tutte le istruzioni.
5. Non utilizzare l'apparecchio vicino all'acqua.
6. Pulire il prodotto unicamente con un panno asciutto.
7. Non bloccare le aperture di ventilazione. Installare nel rispetto delle istruzioni del produttore.
8. Non installare nei pressi di sorgenti di calore quali radiatori, diffusori di aria calda, fornelli o altri dispositivi (inclusi amplificatori) che producono calore.
9. Non aggirare la protezione garantita dalla spina polarizzata o di messa a terra. Una spina polarizzata presenta due lame di cui una più larga dell'altra. Una spina di massa presenta due lame e un terzo dente destinato alla messa a terra. La lama ampia e il terzo dente sono forniti per la vostra sicurezza. Se la spina in dotazione non è adatta alla vostra presa a muro, rivolgersi ad un elettricista per la sostituzione della presa obsoleta.
10. Proteggere il cavo di alimentazione per evitare che venga pestato o pinzato, soprattutto a livello di spine, prese e nel punto in cui escono dall'apparecchio.
11. Servirsi unicamente degli accessori specificati dal produttore.
12. Scollegare l'apparecchio durante i temporali o quando non viene utilizzato a lungo.
13. Affidare qualsiasi riparazione a personale tecnico qualificato. La manutenzione è necessaria quando l'apparecchio è stato danneggiato in qualsiasi modo, ad esempio se: il cavo di alimentazione o la spina sono stati danneggiati; sono stati versati liquidi sull'apparecchio o oggetti vi sono caduti all'interno e/o l'apparecchio è stato esposto alla pioggia o all'umidità, non funziona normalmente, presenta prestazioni diverse o è caduto.
14. Non sovraccaricare la presa a muro. Servirsi dell'alimentazione elettrica come indicato.
15. Servirsi delle parti di ricambio indicate dal produttore.
16. Il prodotto può essere installato a parete unicamente se consigliato dal produttore.
17. Al termine di qualsiasi riparazione o manutenzione del prodotto, chiedere al tecnico dell'assistenza di eseguire le verifiche di sicurezza.

## VISTA GENERALE

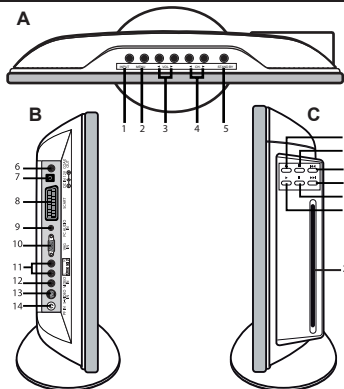

- |                           |                                  |
|---------------------------|----------------------------------|
| <b>A</b>                  | <b>B</b>                         |
| 1. Tasto ingresso (INPUT) | 6. COAX OUT                      |
| 2. Tasto MENU             | 7. DC IN 12V                     |
| 3. Tasti VOL+/VOL-        | 8. SCART                         |
| 4. Tasti CH+/CH-          | 9. PC AUDIO IN                   |
| 5. Tasto STANDBY          | 10. VGA IN                       |
|                           | 11. AUDIO IN (sinistra e destra) |
|                           | 12. VIDEO IN                     |
|                           | 13. S-VIDEO IN                   |
|                           | 14. RF IN                        |
|                           | <b>C</b>                         |
|                           | 15. Tasto espelli (EJECT)        |
|                           | 16. Tasto Stop                   |
|                           | 17. Tasto precedente             |
|                           | 18. Tasto successivo             |
|                           | 19. Tasto Pause                  |
|                           | 20. Tasto Play                   |
|                           | 21. Lettore DVD                  |



## PRECAUZIONE PER LO SCHERMO LCD NEL VISUALIZZARE UNA IMMAGINE FISSA

Un'immagine fissa può causare danni permanenti allo schermo LCD.

- Non visualizzare un'immagine fissa sullo schermo LCD per più di 2 ore in quanto può trattenere la memoria dell'immagine sullo schermo. Tale fenomeno è noto anche come "bruciatura dello schermo". Per evitare tale fenomeno, ridurre il grado di luminosità e contrasto dello schermo quando si visualizza un'immagine fissa.
- Guardare la TV LCD in formato 16:9 per molto tempo può lasciare tracce dei bordi visualizzati in alto, in basso e al centro dello schermo causate dalla differenza di emissione luminosa dello schermo. I danni causati dall'effetto sopra descritto non sono coperti da garanzia.
- Visualizzare immagini fisse da video game e PC più a lungo di un certo tempo può produrre immagini residue parziali. Per impedire questo effetto, ridurre la "luminosità" e il "contrasto" quando si visualizzano immagini fisse.

## TELECOMANDO

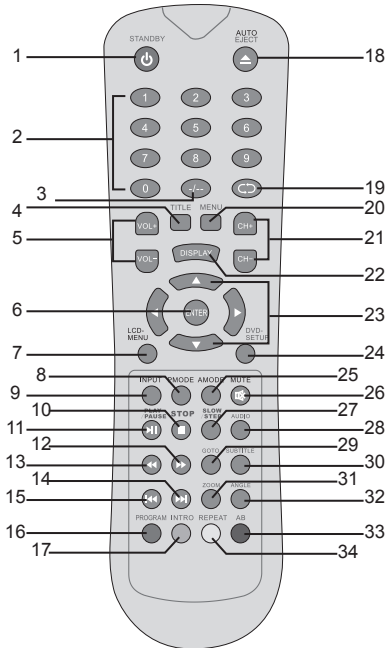

1. Tasto STANDBY
2. Tasti numerici
3. Tasto programmi +10/2
4. Tasto titolo (TITLE)
5. Tasti VOL+/VOL-
6. Tasto ENTER
7. Tasto LCD-MENU
8. Tasto PMODE
9. Tasto ingresso (INPUT)
10. Tasto STOP
11. Tasto PLAY/PAUSE
12. Tasto avanti veloce
13. Tasto indietro veloce
14. Tasto successivo
15. Tasto precedente
16. Tasto programma (PROGRAM)
17. Tasto INTRO
18. Tasto AUTO EJECT
19. Tasto richiama (RECALL)
20. Tasto MENU
21. Tasti CH+/CH-
22. Tasto DISPLAY
23. Tasti direzionali
24. Tasto DVD-SETUP
25. Tasto AMODE
26. Tasto MUTE
27. Tasto SLOW/STEP
28. Tasto AUDIO
29. Tasto vai a (GOTO)
30. Tasto sottotitoli (SUBTITLE)
31. Tasto ZOOM
32. Tasto angolo (ANGLE)
33. Tasto AB
34. Tasto REPEAT

### Inserimento batteria

1. Aprire il coperchio del vano batterie.
2. Inserire 2 batterie AAA 1.5V  come illustrato e riposizionare il coperchio del vano batterie.

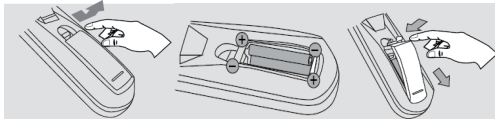

**Corrosione, ossidazione, perdita di elettrolito e altri difetti acidi gradualmente di tale natura renderanno nulla la garanzia.**

Le batterie non ricaricabili non vanno ricaricate. Rimuovere le batterie ricaricabili dal giocattolo prima di ricaricarle. Le batterie ricaricabili vanno ricaricate unicamente con la supervisione di un adulto. Non mischiare diversi tipi di batterie o batterie vecchie e nuove. Servirsi unicamente di batterie del tipo indicato o equivalenti. Le batterie vanno inserite badando a rispettare le polarità. Le batterie esaurite vanno rimosse dal giocattolo. I terminali di alimentazione non devono essere messi in corto circuito. Non gettare le batterie nel fuoco. Rimuovere le batterie nel caso in cui non si intenda utilizzare il giocattolo per lunghi periodi di tempo.

**AVVERTENZA:** in caso di malfunzionamento dell'apparecchio o se questo dovesse ricevere uno shock elettrostatico, rimuovere le batterie e inserirle nuovamente.





**Distanza per l'efficacia del telecomando:** entro 7 metri.

**Nota:** quando c'è un ostacolo tra la TV e la trasmittente, la trasmittente può non funzionare. Quando la luce diretta del sole, con una lampada incandescente, una lampada fluorescente o altra luce forte illumina direttamente il sensore dell'unità, il funzionamento da telecomando può essere instabile.

## INSTALLAZIONE

### Togliere il dispositivo dall'imballo

Aperto l'imballo, controllare che contenga i seguenti elementi:

- 1 x schermo LCD con lettore DVD integrato
- 1 x telecomando
- 2 x batterie AAA/LR03
- 1 x adattatore CA/CC
- 1 x guida all'uso

**AVVERTENZA:** Tutti i materiali da imballaggio, quali nastro, fogli in plastica, fili e targhette non fanno parte del televisore e devono essere eliminati.

### Impostazione della TV

Posizionare l'unità su una superficie solida, orizzontale, non sottoposta a vibrazioni. Il set non deve subire vibrazioni o urti. Osservare le condizioni indicate nelle istruzioni di sicurezza.

Per utilizzare la TV, potete utilizzare i tasti sul lato destro e sopra lo schermo LCD o i tasti del telecomando. Usare le connessioni di ingresso e uscita sul lato sinistro dello schermo per collegare altri dispositivi all'unità.

### Collegamento dell'antenna

Collegare l'antenna alla presa per l'antenna collocata sul lato sinistro dell'unità.

### Collegamento a un computer

Si può utilizzare lo schermo LCD come monitor/ altoparlante per il computer. Collegare l'interfaccia del computer alle connessioni S-Video o VGA della TV.

### Collegamento alla rete elettrica

Non collegare il dispositivo alla rete elettrica fino a quando non sono state effettuate tutte le altre connessioni.

Inserire la spina del dispositivo nella presa di corrente (CA 220-240V~50Hz) vicina alla posizione in cui è collocato il dispositivo.

## TIPI DI DISCO

| Tipi di disco                                                                       | Dimensione disco (diametro) | Durata registrazione                                 |
|-------------------------------------------------------------------------------------|-----------------------------|------------------------------------------------------|
|  | 12cm                        | Lato singolo: circa 120min.<br>Doppio: circa 240min. |
| Super VCD (MPEG2)                                                                   | 12cm                        | Circa 45min                                          |
| VCD (MPEG1)                                                                         | 12cm                        | Circa 74min.                                         |
|  | 12cm                        | Circa 74min.                                         |
| HD-CD                                                                               | 12cm                        | Circa 74min.                                         |
| MP3/JPEG                                                                            | 12cm                        | Circa 600min.                                        |
| DivX                                                                                | 12cm                        | Circa 74mn.                                          |

**Nota:** Il lettore DVD è compatibile anche con DVD-R, CD-R e CD-RW.

**AVVERTENZA: NON INSERIRE DISCHI DA 8CM. POSSONO DANNEGGIARE IL SISTEMA!**



## MANUTENZIONE DEI DISCHI

### Prendersi cura dei dischi (A)

- Mai servirsi di solventi quali il benzene o di altri detergenti chimici aggressivi. (A) in quanto possono danneggiare le finiture dell'apparecchio.
- È importante che nessun liquido raggiunga l'interno dell'apparecchio.
- Rimuovere il disco dalla confezione reggendolo per i bordi, premendo al tempo stesso leggermente il foro centrale.
- Non toccare la parte lucida del disco e non piegarlo.
- Posizionare il disco nel vassoio con l'etichetta rivolta verso l'alto.
- Un disco sporco potrebbe non essere riprodotto adeguatamente. Se un disco si dovesse sporcare, passarlo con un panno morbido in linea retta dal centro verso i bordi del disco.
- Evitare l'esposizione alla luce diretta del sole, a temperature **estreme e** all'umidità.
- **ATTENZIONE:** non utilizzare alcun solvente (ad es: spray per dischi, solvente, benzene, ecc.) per pulire un disco.
- Trattare il disco con attenzione. Maneggiare il disco reggendolo unicamente per i bordi. Non lasciare che le dita entrino in contatto con il lato lucido, non stampato del disco.

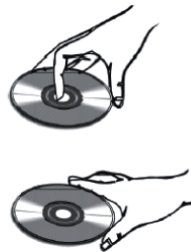

### Pulizia dei dischi (B)

- Non attaccare nastro adesivo, adesivi, ecc. all'etichetta del disco.
- Pulire il disco periodicamente con un panno morbido, privo di fili e asciutto. Mai utilizzare detergenti o abrasivi per pulire il disco. Se necessario, servirsi di un kit per la pulizia dei CD.
- Se un disco salta o rimane incantato su una sezione, probabilmente è sporco o danneggiato (graffiato).
- Al momento di pulire il disco, passarlo con movimenti diretti dal centro ai bordi. Mai pulirlo con movimenti circolari.

(B)

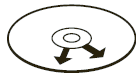

Corretto



Errato

- I dischi vanno riposti nelle rispettive custodie dopo ogni uso per evitare danni.
- Non esporre i dischi alla luce diretta del sole, ad elevate temperature, alla polvere, ecc.
- L'esposizione prolungata a temperature estreme può deformare il disco.
- Non incollare e non scrivere alcunché su alcun lato del disco. Strumenti appuntiti per la scrittura o l'inchiostro possono danneggiare la superficie.

## CODICE REGIONALE

Il lettore DVD è progettato e prodotto per rispondere al Codice Regionale registrato sui dischi DVD. Se il codice regionale descritto sul disco DVD non corrisponde al codice regionale del lettore DVD, il lettore stesso non è in grado di leggere il disco.

Il Codice Regionale di questo lettore DVD è  (Giappone, Europa, Sud Africa, Medio Oriente).

## TASTI TV



### Accensione / spegnimento ON/OFF

Una volta collegata alla presa di corrente, l'unità entra automaticamente in standby e la spia di accensione sul pannello frontale dello schermo LCD diventa rossa.



1. Premere il tasto **STANDBY**  sullo schermo LCD o sul telecomando per accendere la TV.
2. La spia di accensione diventa verde e dopo alcuni secondi lo schermo LCD si illumina.
3. Premere ancora una volta uno dei tasti **STANDBY** per mettere la TV in standby.

**Nota:** l'unità entra automaticamente in standby dopo alcuni minuti di inattività.

### Impostazione volume

1. Premere i tasti **VOL**  / **VOL**  sulla TV o i tasti **VOL+/VOL-** sul telecomando per alzare o abbassare il volume.
2. Per togliere completamente il suono, premere **MUTE** sul telecomando.
3. Premere di nuovo **MUTE** o un tasto volume per riattivare il suono.

### Selezione programma

1. Premere i tasti **CH**  / **CH**  sulla TV o i tasti **CH+/CH-** sul telecomando per passare da un canale all'altro in avanti o indietro.
2. I tasti numerici del telecomando possono essere utilizzati per inserire direttamente i numeri dei canali:
  - Per programmi ad 1 cifra, inserire semplicemente il numero desiderato.
  - Per programmi a 2 cifre, premere il tasto , poi il numero del programma.

### Richiama (RECALL)

Premere il tasto **RECALL**  per passare dall'ultimo canale visto al canale attuale e viceversa.



### Selezione origine ingresso (DVD/TV/SCART/AV/S-VIDEO/PC-RGB)

Premere il tasto **INPUT** sullo schermo LCD o sul telecomando per scorrere le diverse modalità, come segue:



**Nota:** controllare che tutti i cavi audio/video siano connessi.

### Menu impostazioni LCD

In modalità DVD, TV, SCART, AV, S-VIDEO o PC-RGB, premere ripetutamente il tasto LCD-MENU per accedere al menu delle diverse impostazioni: "TV MENU", "AUDIO MENU", "VIDEO MENU", "GENERAL MENU", "PC MENU" (per informazioni dettagliate, vedere la sezione "MENU LCD" p.56).

### Effetto immagine (tasto PMODE)

Premere ripetutamente il tasto **PMODE** sul telecomando per selezionare un effetto immagine come segue:



### Effetto Audio (tasto AMODE)

Premere ripetutamente il tasto **AMODE** sul telecomando per selezionare un effetto sonoro come segue:



## MENU LCD

### Modalità TV

Premere ripetutamente il tasto **INPUT** sullo schermo LCD o sul telecomando per selezionare "TV".

### Menu Video

1. Premere ripetutamente il tasto **LCD-MENU** per accedere al menu "VIDEO MENU".
2. Usare i tasti **▲** e **▼** per selezionare un'opzione: "LUMINOSITA", "CONTRASTO", "COLORE" o "DEFINIZIONE". Premere i tasti **◀** e **▶** per scegliere il livello desiderato (da 0 a 100).
3. Terminate le impostazioni, premere ripetutamente il tasto LCD-MENU per uscire dal menu.

**Nota:** dopo alcuni secondi di inattività, si esce automaticamente dal menu.

### Menu Audio

1. Premere ripetutamente il tasto **LCD-MENU** per accedere al menu "AUDIO MENU".
2. Usare i tasti **▲** e **▼** per selezionare un'opzione: "VOLUME", "BALANCE" (equilibrio), "MODALITA AUDIO" (audio preselezionato) (scegliere un effetto audio tra "VOCE", "MUSICA", "TEATRO", "PERSONALE", "ALTI", "BASSI"). Premere i tasti **◀** e **▶** per regolare le impostazioni.
3. Terminate le impostazioni, premere ripetutamente il tasto **LCD-MENU** per uscire dal menu.

**Nota:** dopo alcuni secondi di inattività, si esce automaticamente dal menu.

### Menu TV

#### Canal

Il numero del canale in ricezione è visualizzato sullo schermo. Usare i tasti **◀** e **▶** per cambiare i canali TV.

#### Sistema Audio ("SISTEMA")

Usare i tasti **▲** e **▼** per selezionare l'opzione "SISTEMA", quindi premere i tasti **◀** e **▶** per selezionare il sistema sonoro TV ("I", "BG" o "DK").

#### Salta canale ("SALTA" e "SCAMBIA")

1. Usare i tasti **▲** e **▼** per selezionare l'opzione "SALTA". Questa caratteristica consente di saltare il canale corrente quando si scorrono i programmi con i tasti CH+/CH-.
2. Usare i tasti e per selezionare "ON" o "OFF" e abilitare o disabilitare la funzione skip.

#### OPPURE

3. Usare i tasti **▲** e **▼** per selezionare l'opzione "SCAMBIA" quindi premere il tasto **▶** per visualizzare il menu "SCAMBIA".
4. Usare i tasti **▲**, **▼**, **◀** e **▶** per selezionare il canale che si vuole saltare.
5. Usare i tasti **▲** e **▼** per selezionare "SCAMBIA", quindi premere **▶** per confermare e tornare al menu "TV".







## Impostazione programmi

### **Ricerca automatica stazioni TV**

1. Usare i tasti ▲ e ▼ per selezionare l'opzione "RICERCA AUTOMATICA" premere il tasto ► per iniziare la procedura di ricerca automatica.

**Nota:** per annullare la funzione di ricerca automatica, premere il tasto LCD-MENU in qualsiasi momento.

2. Se la stazione ricevuta non è chiara a causa di interferenze:
- Usare i tasti ▲ e ▼ per selezionare "AFC" quindi premere i tasti ◀ e ▶ per selezionare "OFF".
  - Usare i tasti ▲ e ▼ per selezionare "SINTONIA FINE" quindi premere i tasti ◀ e ▶ per impostare la stazione fino a quando l'immagine è chiara.

### **Ricerca manuale**

1. Usare i tasti ▲ e ▼ per selezionare l'opzione "RICERCA MANUALE" e premere ► per avviare la procedura di ricerca manuale.

2. Usare i tasti ▲ e ▼ per selezionare una direzione di ricerca "INDIETRO" o "AVANTI", quindi premere il tasto ► per lanciare la scansione.

**Nota:** per annullare la funzione di ricerca manuale, premere il tasto LCD-MENU in qualsiasi momento.

### **Menu generale**

1. Premere ripetutamente LCD-MENU per accedere a "GENERAL MENU".

2. Usare i tasti ▲ e ▼ per selezionare un'opzione, quindi premere i tasti ◀ e ▶ per regolare le impostazioni:

- "LINGUA": selezionare la lingua OSD.
- "SCHERMO BLU": abilita o disabilita lo sfondo blu dello schermo.
- "RIDUCI RUM.": regolare il livello di "noise reduce" tra "OFF" (spento), "LOW" (basso), "MID" (medio) e "HIGH" (alto).
- "SORGENTE": selezionare l'origine video: "DVD", "TV", "SCART", "AV", "S-VIDEO" o "PC-RGB".
- "DORMIRE": 0-240 minuti.
- "RESET": per tornare a tutte le impostazioni predefinite.

3. Terminate le impostazioni, premere ripetutamente il tasto LCD-MENU per uscire dal menu

**Nota:** dopo alcuni secondi di inattività, si esce automaticamente dal menu.

### Modalità SCART/AV/S-VIDEO

Premere ripetutamente il tasto INPUT sullo schermo LCD o sul telecomando per selezionare "SCART", "AV" o "S-VIDEO".

**Menu Video** (come il menu video in modalità TV)

**Menu Audio** (come il menu audio in modalità TV)

**Menu Generale** (come il menu generale in modalità TV)

### Modalità PC-RGB

Premere ripetutamente il tasto INPUT sullo schermo LCD o sul telecomando per selezionare "PC-RGB".

### **Menu PC**

1. Premere ripetutamente il tasto LCD-MENU per accedere al "MENU PC".

2. Usare i tasti ▲ e ▼ per selezionare un'opzione, quindi premere i tasti ◀ e ▶ per regolare le impostazioni:

- "LUMINOSITA": per regolare la luminosità dell'immagine.
- "CONTRASTO": per regolare il contrasto dell'immagine.
- "TEMPERATURA COLORE": per regolare la gamma del colore. Selezionare "USER", "93000K" o "6500K". Se si seleziona "USER", si apre un sottomenu. Usare i tasti ▲, ▼, ◀ e ▶ per regolare e impostazioni e premere ENTER per confermare.
- "CONFIGURAZIONE AUTO.": premere il tasto ► per iniziare la procedura di configurazione automatica dei parametri.
- "H-POSITION": per regolare la posizione orizzontale dell'immagine.
- "V-POSITION": per regolare la posizione verticale dell'immagine.
- "FASE": per regolare la chiarezza dell'immagine sullo schermo.
- "OROLOGIO": per ridurre i disturbi in linee verticali.

3. Terminate le impostazioni, premere ripetutamente il tasto LCD-MENU per uscire dal menu

**Nota:** dopo alcuni secondi di inattività, si esce automaticamente dal menu.

**Menu Audio** (come il menu audio in modalità TV)

**Menu Generale** (come il menu generale in modalità TV)





## TASTI DVD

### Accendere il lettore DVD

1. Premere il tasto **STANDBY**  sullo schermo LCD o sul telecomando del TV.
2. La spia di accensione diventa verde e dopo alcuni secondi lo schermo LCD si accende.
3. Premere ripetutamente il tasto **INPUT** sullo schermo LCD o sul telecomando per selezionare "DVD".

### Caricare/ espellere un disco

1. Inserire un disco nell'apposita fessura con l'etichetta rivolta verso il pannello frontale dello schermo LCD. Dopo alcuni secondi parte automaticamente. Se è un DVD, compare la pagina Menu/Titolo. Se è un CD, si sente automaticamente la prima traccia.
2. Per espellere il disco, premere il tasto **EJECT** sullo schermo LCD o sul telecomando.

#### Nota:

- *Tenere il disco senza toccare nessuna delle due superfici.*
- *Alcuni dischi non iniziano automaticamente. In tal caso, premere il tasto **▶||** sullo schermo LCD o sul telecomando.*
- *Controllare di aver inserito il disco con il lato stampato rivolto verso la parte frontale dello schermo LCD. Altrimenti si può danneggiare il meccanismo del DVD.*

### Play/pause

1. Durante l'ascolto/ visione, premere il tasto **▶||** sullo schermo LCD o sul telecomando per mettere in pausa il disco.
2. Premere **▶||** ancora una volta per riprendere.

**AVVERTENZA:** La funzione Pause può causare danni permanenti allo schermo LCD. Non visualizzare immagini ferme a lungo (vedere p.53).

### Stop

1. Premere il tasto **■** sullo schermo LCD o sul telecomando per fermare il disco.
2. Si può riprendere la visualizzazione premendo **▶||**, che riprenderà dal punto in cui era stato premuto **■** (Resume Play).
3. Premere **■** due volte per fermare completamente il disco.

### Precedente/Successivo

1. Durante l'ascolto/ visione, premere il tasto **◀◀** per tornare all'inizio del capitolo o traccia precedente.
2. Durante l'ascolto/ visione, premere il tasto **▶▶** per spostarsi all'inizio del capitolo o traccia successivo.

### Scansione avanti/ indietro (Forward/backward)

1. Durante l'ascolto/ visione, premere il tasto **▶▶** sul telecomando per cercare in avanti. Premere il tasto ripetutamente per cambiare la velocità di ricerca: **→** "FORWARD x 2" **→** "FORWARD x 4" **→** "FORWARD x 8" **→** "FORWARD x 20" **→** "PLAY".
2. Premere **◀◀** sul telecomando per cercare indietro. Premere il tasto ripetutamente per cambiare la velocità di ricerca: "PLAY" **←** "BACKWARD X 20" **←** "BACKWARD X 8" **←** "BACKWARD X 4" **←** "BACKWARD X 2".
3. Premere **▶||** in qualsiasi momento per tornare alla modalità normale.

*Nota: il suono è disattivato quando si effettua la scansione avanti e indietro.*

### Menu DVD Play

Premere il tasto **MENU** durante la visione per tornare alla pagina Menu/Titolo.

*Nota: questa funzione vale solo per DVD.*

### Titolo

1. Durante la visione di un DVD, premere il tasto **TITLE** e usare i tasti **▲/▼/◀/▶** per selezionare un titolo.
2. Premere **ENTER** per accedere direttamente al titolo desiderato.

### Modalità Repeat

Questa funzione è applicabile a DVD e CD audio ma con effetti diversi.

1. Per DVD, premere una volta il tasto **REPEAT** per ripetere il capitolo corrente; due volte per ripetere il titolo corrente e 3 per ripetere il disco completo. Premere lo stesso tasto ripetutamente per visualizzare "REP: OFF" e annullare la funzione repeat.
2. Per CD, premere una volta il tasto **REPEAT** per ripetere la traccia corrente e premere due volte per ripetere il disco completo (Repeat All – ripeti tutto).





### Repeat AB

È possibile specificare l'intervallo di ripetizione segnando punto di partenza e punto di termine.

1. Premere il tasto **AB** per segnare il punto di partenza (l'ascolto/ visione continua).
2. Premere il tasto **AB** per segnare il punto di termine (la parte segnata sarà ripetuta automaticamente).

**Nota:** Premendo il tasto **AB** durante la ripetizione si disabilita la modalità Repeat.

### Sottotitoli

Premere il tasto **SUBTITLE** sul telecomando per cambiare la lingua dei sottotitoli sullo schermo.

**Nota:**

- Il numero dei sottotitoli disponibili dipende dal DVD.
- Questa funzione è disponibile solo per DVD e super VCD.

### Audio

1. Durante la visione del DVD, premere il tasto **AUDIO** sul telecomando per cambiare la lingua dell'audio del DVD (se il disco offre tale funzione).
2. Durante l'ascolto di un CD audio, premere il tasto **AUDIO** sul telecomando per cambiare il canale audio tra MONO L, MONO R e STEREO.

### Lento (Slow Play)

1. Premere il tasto **SLOW/STEP** sul telecomando per usare la funzione slow play
2. Premere ripetutamente il tasto per cambiare il livello di velocità: "SF1/2", "SF1/3", "SF1/4", "SF1/5", "SF1/6", "SF1/7", "PLAY".
3. Premere **▶|** per riprendere l'ascolto normale.

**Nota:** Il suono si trasforma in mute in modalità SLOW.

### Angolo

Se un DVD contiene la funzione multiangolo, possono essere selezionati gli angoli di visualizzazione. Durante la visione, premere il tasto **ANGLE** ripetutamente sul telecomando per selezionare l'angolo di visualizzazione desiderato.

**Nota:** il numero di angoli di visualizzazione dipende dal disco.

### Ricerca

Si può passare ad un'ora, traccia, capitolo o titolo specifici.

1. Premere il tasto **GOTO** sul telecomando.
2. Usare i tasti **◀** o **▶** per selezionare capitolo, titolo o ora.
3. Usare i tasti numerici per inserire il numero del capitolo desiderato, il numero del titolo o l'ora desiderata, quindi premere **ENTER**.
4. Il lettore accederà al parametro desiderato immediatamente.

### Display

Premere il tasto **DISPLAY** sul telecomando una volta o due volte per visualizzare informazioni sullo schermo (tipo disco, lingua audio, lingua sottotitoli ...). Premere ripetutamente per uscire dalla modalità visualizzazione informazioni.

### Zoom

Questa funzione allarga o riduce un'immagine ferma o un film. Premere il tasto **ZOOM** sul telecomando per selezionare il livello di zoom: "ZOOM 2", "ZOOM 3", "ZOOM 4", "ZOOM 1/2", "ZOOM 1/4", "ZOOM: OFF".

**Nota:** Usare i tasti di direzione (**▲/▼/◀/▶**) per navigare nell'immagine.

## IMPOSTAZIONE MENU DVD

Per accedere al menu di impostazione del lettore DVD integrato, premere il tasto **DVD-SETUP** su telecomando quando si è in modalità DVD. Usare i tasti **▲e▼** sul telecomando per selezionare le opzioni disponibili: "IMPOSTA SISTEMA", "IMPOSTA LINGUA", "IMPOSTA AUDIO" et "IMPOSTA DIGITAL".

### Impostazione sistema

Usare i tasti **▲e▼** sul telecomando per selezionare "IMPOSTA SISTEMA". Quindi usare i tasti **▲/▼/◀/▶** per selezionare le opzioni di menu.

**Nota:** Per uscire dal menu, selezionare "ESCI" e premere **ENTER** o premere il tasto **DVD-SETUP** in qualsiasi momento.

### Sistema TV

Non occorre cambiare questa impostazione. Nel caso in cui si debba cambiare la resa del sistema TV (per spostare il TV in un'altra nazione ecc ...), si può selezionare "NTSC", "PAL" (impostazione predefinita), o "AUTO".



### Tipo TV ("Format immag.")

Si può cambiare l'impostazione del tipo TV tra: "4:3PS" (Pan Scan) / "4:3LB" (Letter Box) / "16:9" (Wide screen).

### Password

Questa opzione consente di abilitare la funzione di parental control.

1. Per cambiare la password, usare i tasti numeri del telecomando per inserire il codice (il codice predefinito è 0000), quindi premere il tasto **ENTER** per confermare. Sullo schermo comparirà l'icona del lucchetto aperto.
2. Inserire la nuova password e premere **ENTER**. Sullo schermo comparirà l'icona del lucchetto chiuso per confermare che il nuovo codice è stato memorizzato. Quando la funzione "password" è abilitata, non si possono cambiare le impostazioni all'opzione "RATING".

### Rating (parental control)

La caratteristica parental control consente ai genitori di impedire ai bambini di guardare materiale non adatto su DVD. Possono scegliere i livelli per la programmazione e il lettore negherà l'accesso ai contenuti del DVD. Esistono 8 diversi livelli. Per utilizzare la funzione di parental control:

1. Selezionare l'opzione "PASSWORD", inserire il codice a 4-cifre (la password predefinita è 0000), quindi premere **ENTER** per sbloccare i livelli.
2. Selezionare l'opzione "CONTR GENIT", quindi usare i tasti **▲e▼** sul telecomando per selezionare il livello desiderato. Premere **ENTER** Per confermare.

### Predefinito (ritorna alle impostazioni originali)

Per tornare a tutte le impostazioni originali, selezionare "PREDEFINITO". Quindi premere il tasto **▶** seguito da **ENTER**.

### Impostazione lingua

Usare i tasti **▲e▼** sul telecomando per selezionare "IMPOSTA LINGUA". Quindi usare i tasti **▲/▼/◀/▶** per selezionare le opzioni di menu.

**Nota:** Per uscire dal menu, selezionare "ESCI" e premere **ENTER** o premere il tasto **DVD-SETUP** in qualsiasi momento.

### Selezionare la lingua OSD

La lingua del menu utilizzata nelle istruzioni è l'inglese. Potete anche cambiare la lingua sullo schermo in altre lingue.

1. Usare i tasti **▲e▼** sul telecomando per evidenziare "LINGUA OSD", quindi premere **▶**.
2. Usare i tasti **▲e▼** sul telecomando per selezionare la lingua di visualizzazione sullo schermo desiderata. Premere **ENTER** per confermare la selezione. Le lingue disponibili sono inglese, tedesco, spagnolo, francese, portoghese, italiano o olandese.

### Impostazioni in altre lingue

Nel menu "IMPOSTA LINGUA", è possibile anche impostare la lingua predefinita per audio ("LINGUA AUDIO"), sottotitoli ("LINGUA SOTTOT") e la lingua del menu del lettore DVD ("LINGUA MENU"). Queste impostazioni avranno effetto solo se il DVD riprodotto supporta la lingua selezionata. Se sì, la lingua selezionata sarà visualizzata per prima durante le impostazioni di audio, sottotitoli e menu. Usare i tasti **▲/▼/◀/▶** e **ENTER** per regolare le impostazioni.

### Impostazione Audio

Usare i tasti **▲e▼** sul telecomando per selezionare "IMPOSTA AUDIO". Quindi usare i tasti **▲/▼/◀/▶** per selezionare le opzioni di menu.

**Nota:** Per uscire dal menu, selezionare "ESCI" e premere **ENTER** o premere il tasto **DVD-SETUP** in qualsiasi momento.

### Uscita Audio

È possibile cambiare l'impostazione di "USCITA AUDIO" tra: "SPDIF / OFF", "SPDIF / RAW" e "SPDIF / PCM".

#### • SPDIF / RAW

Scegliere questa impostazione se il lettore DVD è collegato ad un amplificatore di potenza con cavo coassiale o cavo ottico. Nel riprodurre un disco registrato con i formati audio Dolby Digital, DTS o MPEG, i segnali digitali corrispondenti saranno emessi dal jack uscita coassiale. I jack di uscita digitale di questo lettore sono progettati per la connessione a ricevitore o decoder Dolby Digital, DTS o MPEG.

#### • SPDIF / PCM

Scegliere questa impostazione se il lettore DVD è collegato ad un amplificatore stereo digitale a 2 canali. Quando un disco è registrato con i formati audio Dolby Digital e MPEG, il segnale audio sarà modulato in un segnale PCM a 2 canali e sarà emesso dal jack dell'uscita coassiale o dal jack uscita ottica.



#### Tono

Usare i tasti ▲ e ▼ per regolare il tono.

#### Impostazione digitale

Usare i tasti ▲ e ▼ sul telecomando per selezionare "IMPOSTA DIGITAL". Quindi utilizzare i tasti ▲/▼/◀/▶ per selezionare le opzioni di menu.

**Nota:** Per uscire dal menu, selezionare "ESCI" e premere **ENTER** o premere il tasto **DVD-SETUP** in qualsiasi momento.

#### Gamma dinamica

Quando si seleziona "SPDIF / RAW", si può impostare la proporzione line out per ottenere un effetto diverso. Usare i tasti ▲ e ▼ sul telecomando per regolare le impostazioni. Se si imposta su "MAX", il volume di picco del segnale audio sarà al minimo; se si imposta su "OFF", il volume sarà al massimo. Si può anche selezionare "6/8", "4/8" o "2/8".

#### Dual mono

Usare questa opzione per selezionare il tipo di resa audio: "STEREO", "MONO SINISTRA", "MONO DESTRA" o "MONO MISTO".

## FUNZIONI SPECIALI DVD

#### Tasto INTRO

Ascoltando un CD audio, premere il tasto **INTRO** sul telecomando per ascoltare i primi 15 secondi di ogni traccia.

**Nota:** questa funzione è disponibile solo per CD audio.

#### Modalità programmazione

Questa funzione è applicabile a DVD e CD audio. È possibile assegnare una sequenza di riproduzione secondo le proprie preferenze.

#### CD/CDG

1. Premere il tasto **PROGRAM** sul telecomando. Sullo schermo compare la tabella con la sequenza di programmazione.
2. Con i tasti numerici (0-9) sul telecomando, inserire i numeri delle tracce secondo le proprie preferenze.
3. Dopo aver assegnato la sequenza di playback, muovere il cursore di evidenziazione sull'opzione "RIPRODUZIONE" usando i tasti ▲/▼/◀/▶. Premere i tasti **ENTER** o ► per confermare e lanciare la sequenza.

#### DVD

1. Premere il tasto **PROGRAM** sul telecomando. Sullo schermo compare la tabella con la sequenza di programmazione.
2. Inserire il numero del titolo con i tasti numerici.
3. Inserire il numero del capitolo del titolo selezionato nell'ultimo passaggio.
4. Ripetere gli ultimi 2 passaggi per inserire la sequenza.
5. Dopo aver assegnato la sequenza di playback, usare i tasti ▲/▼/◀/▶ per selezionare "RIPRODUZIONE". Premere i tasti **ENTER** o ► per confermare e lanciare la sequenza.
6. Per cancellare un programma, muovere il cursore su "ANNULLA" (cancella) e premere **ENTER**.

**Nota:** premere il tasto **PROGRAM** sul telecomando in qualsiasi momento per uscire dalla modalità programmazione.

#### CD di foto

1. Inserire un CD di foto nel vassoio. Se il disco è identificato, il lettore visualizzerà un elenco delle foto (JPG) memorizzate sul CD.
2. Usare i tasti ▲/▼/◀/▶ per selezionare una foto e premere il tasto **ENTER** per visualizzare l'immagine.
3. Premere il tasto ► per lanciare/ interrompere/ riprendere uno slide show delle foto.
4. Premere il tasto ►► per visualizzare la foto successiva. Premere il tasto ◀◀ per visualizzare la foto precedente.

**Nota:** secondo la dimensione dei file, possono occorrere alcuni secondi perché le foto compaiano sullo schermo LCD.

5. Premere il tasto **PROGRAM** per selezionare uno dei 17 effetti di transizione per lo slide show.
6. Si possono usare i tasti ▲/▼/◀/▶ per ribaltare o ruotare le foto.
7. Premere il tasto ■ per interrompere lo slide show e tornare all'elenco delle foto.



## RICERCA GUASTI

| Problema                                                            | Soluzione                                                                                                                                                                                                                                                                                                                     |
|---------------------------------------------------------------------|-------------------------------------------------------------------------------------------------------------------------------------------------------------------------------------------------------------------------------------------------------------------------------------------------------------------------------|
| Assenza di sonoro e di immagine                                     | <ul style="list-style-type: none"> <li>- Controllare che la spina principale sia inserita alla presa di corrente.</li> <li>- Controllare che lo schermo LCD sia acceso (premere il tasto <b>STANDBY</b> sullo schermo LCD o sul telecomando).</li> <li>- Controllare le impostazioni di luminosità e di contrasto.</li> </ul> |
| Immagine normale ma assenza di sonoro                               | <ul style="list-style-type: none"> <li>- Il livello del suono può essere troppo basso o su mute, aumentare il volume.</li> <li>- Provare altri canali.</li> <li>- Controllare che i cavi audio siano connessi correttamente.</li> </ul>                                                                                       |
| Il telecomando non funziona correttamente                           | <ul style="list-style-type: none"> <li>- Controllare che non ci siano ostacoli tra lo schermo LCD e il telecomando.</li> <li>- Controllare che le batterie siano inserite con la polarità corretta (segnì +/-).</li> <li>- Provare ad inserire batterie nuove.</li> </ul>                                                     |
| Niente immagine, immagine di bassa qualità, colore di bassa qualità | <ul style="list-style-type: none"> <li>- Provare a regolare le impostazioni di colore usando il menu video.</li> <li>- Provare altri canali.</li> <li>- Controllare che i cavi video siano collegati correttamente.</li> </ul>                                                                                                |
| Immagine con disturbi/rumori                                        | <ul style="list-style-type: none"> <li>- Controllare che non ci siano altre apparecchiature elettroniche vicine allo schermo LCD. Potrebbero causare interferenze.</li> <li>- Controllare il collegamento dell'antenna.</li> </ul>                                                                                            |
| Niente audio da uno degli altoparlanti                              | <ul style="list-style-type: none"> <li>- Provare a regolare il bilanciamento dell'audio nel menu audio.</li> </ul>                                                                                                                                                                                                            |

## SPECIFICHE

### SEZIONE TV

Canali di ricezione  
 VHF/L CH 2 - 4  
 VHF/H CH 5 - 12  
 UHF CH 21- 69  
 Sintonizzatore 100 canali, VS TUNING

### SEZIONE DVD

Lunghezza onda laser 650mm  
 Potenza laser: Classe 1  
 Sistema segnale: PAL  
 Audio in, RF in, Coax in, S-video in, VGA in, Video in, PC Audio in, Scart  
 Stereo in modalità DVD  
 Mono in modalità TV

### SEZIONE GENERALE

Potenza in ingresso: 12VCC  
 Consumo di energia CC: meno di 48W  
 Altoparlanti 2.5" #40mm x 2  
 Uscita audio: 2.6 W + 2.6 W  
 Dimensioni: H: 345mm x L: 380mm x P: 70mm (senza supporto) / H: 345mm x L: 380mm x P: 175mm (con supporto)  
 Peso netto: 2.5kg

## MANUTENZIONE

Per evitare il pericolo di incendi o di scossa elettrica, scollegare l'apparecchio dall'alimentazione CA al momento di pulirlo. La finitura dell'apparecchio può essere pulita con un panno per spolverare così come gli altri mobili. Servirsi di un panno morbido e pulito inumidito con acqua tiepida per pulire l'esterno dell'apparecchio. Prestare attenzione al momento di pulire e strofinare le parti in plastica. A livello del pannello anteriore è possibile utilizzare un sapone delicato e un panno bagnato.

## GARANZIA

Questo prodotto è coperto dalla nostra garanzia di 2 anni.

Per qualsiasi richiesta in garanzia o per richiedere l'assistenza del servizio post vendita, contattare il rivenditore presentando la prova d'acquisto. La garanzia copre qualsiasi difetto di materiale o di fabbrica, ad eccezione di eventuali deterioramenti dovuti al mancato rispetto delle istruzioni contenute nel manuale o ad azioni sconsiderate cui è stato sottoposto il prodotto (quali smontaggio, esposizione a calore e umidità, ecc.). Si raccomanda di conservare la confezione per eventuali riferimenti futuri. Nel nostro impegno volto a migliorare i nostri servizi, potremmo apportare modifiche ai colori e ai dettagli del prodotto illustrato sulla confezione.

**NOTA:** conservare il manuale di istruzioni in quanto contiene informazioni importanti.

Lexibook Italia S.r.l.  
 Via Eustachi, 45,  
 20129 Milano, Italia.  
 Servizio consumatori : 022040 4959 (Prezzo di una chiamata locale).  
<http://www.lexibook.com>

Riferimento: LCDDVD2SP  
 ©2008 Marvel Characters, Inc.  
 ©2008 LEXIBOOK®  
 Designed and developed in Europe - Made in China



### Protezione ambientale

I dispositivi elettrici indesiderati possono essere riciclati e non vanno gettati con i rifiuti domestici! Vi preghiamo di dare un contributo attivo alla conservazione delle risorse e di aiutarci a proteggere l'ambiente portando questo apparecchio ad un centro di raccolta (se disponibile).





## INHALT

|                                                 |    |                                        |    |
|-------------------------------------------------|----|----------------------------------------|----|
| <b>Sicherheitshinweise</b> .....                | 63 | DVD-Player einschalten .....           | 70 |
| <b>Wichtige Sicherheitshinweise</b> .....       | 64 | Disc einlegen/auswerfen .....          | 70 |
| <b>Übersicht</b> .....                          | 64 | Wiedergabe/Pause .....                 | 70 |
| <b>Fernbedienung</b> .....                      | 65 | Stopp .....                            | 70 |
| Batterien einlegen .....                        | 65 | Zurück/Weiter .....                    | 70 |
| Reichweite der Fernbedienung .....              | 66 | Scan vorwärts/rückwärts .....          | 70 |
| <b>Installation</b> .....                       | 66 | DVD-Wiedergabemenü .....               | 70 |
| Gerät auspacken .....                           | 66 | Wiederhol-Modus .....                  | 70 |
| Fernseher aufstellen .....                      | 66 | AB Wiederhol-Sequenz .....             | 71 |
| Antenne anschließen .....                       | 66 | Untertitel .....                       | 71 |
| Anschließen an den Computer .....               | 66 | Audio .....                            | 71 |
| Verbinden mit der Netzstromversorgung .....     | 66 | Langsame Wiedergabe .....              | 71 |
| <b>Disc-Typen</b> .....                         | 66 | Kameraperspektive .....                | 71 |
| <b>Disc-Pflege</b> .....                        | 67 | Suche .....                            | 71 |
| <b>Informationen zu den Regionalcodes</b> ..... | 67 | Anzeige .....                          | 71 |
| <b>TV-Bedientasten</b> .....                    | 67 | Zoom .....                             | 71 |
| Ein-/Ausschalten .....                          | 67 | <b>Einstellungen im DVD-Menü</b> ..... | 71 |
| Lautstärkeregelung .....                        | 67 | System-Einstellungen .....             | 71 |
| Kanalwahl .....                                 | 67 | Sprache-Einstellungen .....            | 72 |
| Abruf .....                                     | 67 | Ton-Einstellungen .....                | 72 |
| Wahl der Eingangsquelle .....                   | 68 | Digital-Einstellungen .....            | 73 |
| Einstellungen im Bildschirm-Menü .....          | 68 | <b>Besondere DVD-Funktionen</b> .....  | 73 |
| Bildeffekt .....                                | 68 | INTRO-Taste .....                      | 73 |
| Toneffekt .....                                 | 68 | Programm-Modus .....                   | 73 |
| <b>Bildschirm-Menü</b> .....                    | 68 | Bild-CD .....                          | 73 |
| TV-Modus .....                                  | 68 | <b>Fehlerbehebung</b> .....            | 74 |
| SCART/AV/S-VIDEO-Modi .....                     | 69 | <b>Technische Daten</b> .....          | 74 |
| PC-RGB-Modus .....                              | 69 | <b>Pflege</b> .....                    | 74 |
| <b>DVD-Player- Bedientasten</b> .....           | 70 | <b>Garantie</b> .....                  | 74 |

## SICHERHEITSANWEISUNGEN



**ACHTUNG GEFAHR VON  
ELEKTROSCHOCK  
NICHT ÖFFNEN**



**ACHTUNG:** ZUR VERMEIDUNG EINES ELEKTROSCHOCKS NIE DAS GEHÄUSE ÖFFNEN (ODER SCHLIESSEN). ES GIBT KEINE ZU WARTENDEN TEILE IM INNEREN. SERVICE- ODER REPARATURARBEITEN NUR VON QUALIFIZIERTEN PERSONEN DURCHFÜHREN.

Die Piktogramme auf der Rückseite des Gerätes bedeuten folgendes:



Der Blitz mit dem symbolischen Pfeil innerhalb eines gleichseitigen Dreiecks soll den Benutzer davor warnen, dass im Produktgehäuse unisolierte "gefährliche elektrische Spannung" vorhanden sein kann, deren Menge ausreicht, um bei Menschen einen elektrischen Schock auszulösen.



Das Ausrufezeichen innerhalb eines gleichseitigen Dreiecks soll den Benutzer auf wichtige Bedienungs- und Wartungsanweisungen in der Bedienungsanleitung des Gerätes hinweisen.

### ACHTUNG:

- Gefahr von Brand oder Elektroschock! Setzen Sie das Gerät keinem Regen oder Feuchtigkeit aus.
- Das Gerät nicht Tropfen oder Spritzern ausgesetzt. Stellen Sie keine wasserenthaltenden Objekte wie beispielsweise Blumenvasen auf dem Gerät ab.
- Der Netzstecker wird als Geräteschalter verwendet und bleibt ohne weiteres betriebsbereit.
- Um das Gerät vollständig vom Stromnetz zu trennen, muss der Netzstecker ganz aus der Steckdose gezogen werden.

### GEFAHR

#### LASERSICHERHEIT

Dieses Gerät hat in der CD-Vorrichtung ein optisches Laserstrahlensystem mit Sicherheitsvorrichtungen. Versuchen Sie nicht es auszubauen, lassen Sie dies nur von qualifiziertem Servicepersonal durchführen. Das menschliche Auge kann durch unsichtbare Laserstrahlen geschädigt werden.



DIES IST EIN CLASS-1 LASER PRODUKT. DIE NUTZUNG VON HIER NICHT SPEZIFIZIERTEN STEUERUNGEN, KORREKTUREN ODER ABLÄUFEN KANN ZU GEFÄHRLICHEN SCHÄDIGUNGEN DURCH LASERSTRAHLEN FÜHREN.



Unsichtbare Laserstrahlung bei Öffnung oder bei fehlerhafter oder kaputter Sperre. Vermeiden Sie direktes Aussetzen von Laserstrahlen.

**CLASS 1  
LASER PRODUCT**

Hergestellt unter Lizenz von Dolby Laboratories. "Dolby", "Pro Logic" und das Doppel-D Symbol sind Warenzeichen von Dolby Laboratories. Unveröffentlichte Arbeit ist urheberrechtlich geschützt. © 1992-1997 Dolby Laboratories, Inc. Alle Rechte vorbehalten.

Dieses Produkt ist mit Kopierschutztechnologie ausgestattet, die durch amerikanische und ausländische Patente, u.a. die Patentnummern 5,315,448 und 6,836, und durch geistige Eigentumsrechte geschützt ist. Die Benutzung der Macrovision-Kopierschutztechnologie im Produkt muss von Macrovision genehmigt werden. Reverse Engineering oder Demontage sind untersagt.

**WICHTIGE SICHERHEITSANWEISUNGEN**

1. Lesen Sie diese Anweisungen.
2. Bewahren Sie diese Anweisungen auf.
3. Beachten Sie alle Warnhinweise.
4. Befolgen Sie alle Anweisungen.
5. Dieses Gerät nicht in der Nähe von Wasser benutzen.
6. Nur mit einem trockenen Tuch säubern.
7. Keine Belüftungskanäle versperren. Installieren Sie das Gerät nur in Übereinstimmung mit der Bedienungsanleitung des Herstellers.
8. Stellen Sie das Gerät nicht in der Nähe von Wärmequellen auf wie beispielsweise Heizkörpern, Öfen, Heizstrahlern oder anderen Geräten (inkl. Verstärkern) auf, die Hitze entwickeln.
9. Verachten Sie nicht die Sicherung von polarisierten oder geerdeten Steckern. Ein polarisierter Stecker hat zwei Kontakte- einer größer, als der andere. Ein grundierter Stecker hat zwei Kontakte und eine dritte Erdungszacke. Der breite Kontakt oder die dritte Erdungszacke dient Ihrer Sicherheit. Wenn der gelieferte Stecker nicht in Ihre Steckdose passt, sollten Sie einen Techniker rufen, um die Steckdose wechseln zu lassen.
10. Stromversorgungskabel müssen so gelegt sein, dass man nicht darauf treten kann, oder dass sie in Stöpseln, Steckdosen oder am Punkt, an dem das Kabel aus dem Gerät austritt, eingeklemmt werden können.
11. Verwenden Sie nur vom Hersteller spezifizierte Befestigungen/Zubehör.
12. Trennen Sie das Gerät vom Stromnetz bei Gewitter oder wenn es für längere Zeit nicht gebraucht wird.
13. Das Gerät darf nur von qualifiziertem Personal gewartet werden. Repariert werden muss das Gerät, wenn es in irgendeiner Form beschädigt ist. Dazu gehört unter anderem: Beschädigung des Stromkabels oder des Anschluss-Steckers; Flüssigkeit wurde über das Gerät gegossen oder irgen dweche Objekte sind in das Gerät gelangt; und/oder das Gerät wurde Wasser bzw. Feuchtigkeit ausgesetzt, funktioniert nicht normal, verhält sich anders als gewohnt oder wurde fallengelassen.
14. Überlasten Sie auf keinen Fall den Stromanschluss. Verwenden Sie nur die angezeigte Stromquelle.
15. Verwenden Sie nur vom Hersteller spezifizierte Ersatzteile.
16. Das Produkt darf nur auf Empfehlung des Herstellers an einer Wand befestigt werden.
17. Vor der Durchführung von jeglichen Service- oder Reparaturarbeiten sollten Sie den Servicetechniker um die Durchführung von Sicherheitsüberprüfungen bitten.

**ÜBERBLICK**

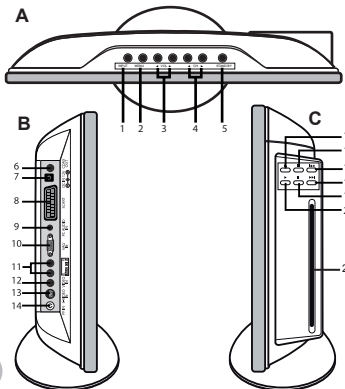

- A**
1. ENTER (Eingabe)-Taste
  2. MENU-Taste
  3. Vol+/Vol- (Lautstärke)-Tasten
  4. Ch +/Ch- (Kanalwahl)-Tasten
  5. STANDBY-Taste
- B**
6. COAX OUT (Koaxialausgang)
  7. DC IN 12V (Netzstromeingang)
  8. SCART
  9. PC AUDIO IN (PC Audioeingang)
  10. VGA IN (VGA-Eingang)
  11. AUDIO IN (Audioeingang links und rechts)
  12. VIDEO IN (Videoeingang)
  13. S-VIDEO IN (S-Videoeingang)
  14. RF (RF -Eingang)
- C**
15. EJECT (Auswurf)-Taste
  16. Stop-Taste
  17. Zurück-Taste
  18. Weiter-Taste
  19. Pause-Taste
  20. Wiedergabe-Taste
  21. Integriertem DVD-Player





## VORSICHTSMASSNAHMEN BEIM ANZEIGEN VON STANDBILDERN AUF DEM LCD-BILDSCHIRM

Ein Standbild kann den LCD-Bildschirm permanenten Schaden zufügen.

- Zeigen Sie kein Standbild auf dem LCD-Bildschirm für länger als 2 Stunden an, da dies zur Konservierung des Anzeigebildes führen könnte. Diese Bildkonservierung wird auch "screen burn" (Einbrennen) genannt. Um so eine Bildkonservierung zu vermeiden, reduzieren Sie bitte die Helligkeit und den Kontrast des Bildschirms, wenn ein Standbild angezeigt wird.
- Wenn Sie den LCD-Fernseher im 16:9 Bildformat über längere Zeit benutzen, kann dies dazu führen, dass am oberen und unteren Bildschirmrand so wie in der Mitte Spuren der schwarzen Bildränder zurückbleiben. Dies wird durch die Unterschiede in der Beleuchtungsausgabe auf dem Bildschirm verursacht. Eine DVD abzuspielen oder mit einer Spielekonsole zu spielen, kann einen ähnlichen Effekt auf dem Bildschirm hinterlassen. Schäden, die durch die oben beschriebenen Effekte verursacht wurden, werden nicht von der Garantie abgedeckt.
- Das Anzeigen von Standbildern aus Videospiele und vom PC für länger als eine bestimmte Zeit, kann partielle Nachbilder erzeugen. Reduzieren Sie "Helligkeit" und "Kontrast" bei der Anzeige von Standbildern, um diesem Effekt vorzubeugen.

## FERNBEDIENUNG

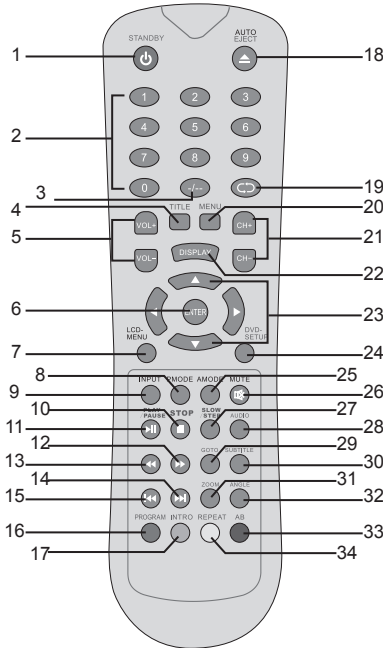

1. STANDBY-Taste
2. Numerische Tasten
3. +10/2 Programm-Taste
4. TITLE-Taste
5. VOL+/VOL- (Lautstärke)Tasten
6. ENTER (Eingabe)- Taste
7. LCD-MENU-Taste
8. P.MODE (Bildmodus) -Taste
9. INPUT (Eingang)-Taste
10. STOP-Taste
11. PLAY/PAUSE (Wiedergabe/Pause)-Taste
12. Schnellvorlauf-Taste
13. Schnellrücklauf-Taste
14. Weiter-Taste
15. Zurück-Taste
16. PROGRAM-Taste
17. INTRO-Taste
18. AUTO EJECT (Automatischer Auswurf)- Taste
19. Abruf-Taste
20. MENU-Taste
21. CH+/CH- (Kanal)-Taste
22. DISPLAY (Anzeige)-Taste
23. Navigations-Tasten
24. DVD-SETUP-Taste
25. AMODE (Audio-Modus)-Taste
26. MUTE (Stummschaltung)-Taste
27. SLOW/STEP (Langsam/schrittweise) Taste
28. AUDIO-Taste
29. GOTO (Gehe zu)- Taste
30. SUBTITLE (Untertitel)- Taste
31. ZOOM-Taste
32. ANGLE (Kameraperspektive)-Taste
33. AB (AB-Wiederholen) -Taste
34. REPEAT (Wiederholen)-Taste

### Batterien einlegen

1. Öffnen Sie die Batteriefachabdeckung.
2. Legen Sie 2 AAA 1,5V Batterien  wie abgebildet ein und schließen Sie das Batteriefach wieder.

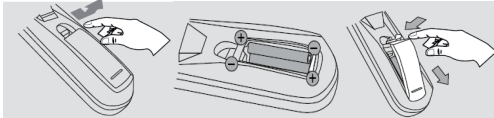

**Die Gewährleistung wird unwirksam bei Korrosion, Oxidation, ausgelaufenen Batterien und anderen graduellen Säureschäden.**

Nichtaufladbare Batterien dürfen nicht wiederaufgeladen werden. Wiederaufladbare Batterien müssen vor dem Aufladen entfernt werden. Wiederaufladbare Batterien dürfen nur unter Aufsicht von Erwachsenen entfernt werden. Keine unterschiedlichen Batterietypen oder neue und gebrauchte Batterien gleichzeitig verwenden. Nur Batterien desselben oder äquivalenten empfohlenen Typs verwenden. Batterien nur mit richtiger Polarität einsetzen. Leere Batterien aus dem Gerät entfernen. Anschlussklemmen nicht kurzschliessen. Keine Batterien in eine offene Flamme werfen. Entfernen Sie die Batterien, wenn Sie das Gerät für längere Zeit nicht verwenden.

**WARNUNG:** Wenn das Gerät eine Störung hat oder unter einem elektrostatischen Schock steht, müssen die Batterien entfernt und danach wieder eingesetzt werden.





**Reichweite der Fernbedienung:** bis zu 7 Meter.

**Hinweis:** Wenn sich zwischen dem Sendergerät und dem Fernseher ein Hindernis befindet, funktioniert das Sendergerät unter Umständen nicht. Wenn direktes Sonnenlicht, eine Glühlampe oder Fluoreszenzlampe auf den Fernsignalsensor scheint, könnte die Funktion der Fernbedienung unbeständig sein.

## INSTALLATION

### Gerät auspacken

Stellen Sie beim Auspacken sicher, dass die folgenden Bestandteile mitgeliefert wurden:

- 1 x LCD-Bildschirm mit integriertem DVD-Player
- 1 x Fernbedienung
- 2 x AAA/LR03 Batterien
- 1 x AC/DC-Adapter
- 1 x Bedienungsanleitung

**WARNUNG:** Das gesamte Verpackungsmaterial, wie Klebeband, Plastikfolien, Drahtbänder und Etiketten, ist nicht Teil des Fernsehers und sollte entsorgt werden.

### Fernseher aufstellen

Stellen Sie das Gerät auf eine stabile, waagerechte, erschütterungsfreie Oberfläche. Der Fernseher darf weder Erschütterungen noch Stößen ausgesetzt werden. Bitte beachten Sie die Bedingungen in den Sicherheitshinweisen.

Mit den Tasten auf der rechten Seite und auf der Oberseite des LCD-Bildschirms oder den Tasten auf der Fernbedienung, können Sie den Fernseher bedienen. Schließen Sie über die Eingangs- und Ausgangsbuchsen auf der linken Seite des Bildschirms andere Geräte an den Bildschirm an.

### Antenne anschließen

Schließen Sie Ihre Antenne über die Antennenbuchse auf der linken Seite des Gerätes an.

### Anschließen an den Computer



Sie können den LCD-Bildschirm als Monitor/Lautsprecher für Ihren Computer benutzen. Verbinden Sie die Schnittstelle Ihres Computers mit dem S-Video oder VGA-Anschluss des Fernsehers.

### Verbinden mit der Netzstromversorgung

Verbinden Sie den Apparat nicht mit einer Netzsteckdose, bevor Sie nicht alle anderen Verbindungen vorgenommen haben.

Stecken Sie den Gerätestecker in eine Netzsteckdose (AC 220-240V~50Hz), die sich in der Nähe des Fernseherstandortes befindet.

## DISC-TYPEN

| Disc-Typen                                                                          | Disc-Größe (Durchmesser) | Aufnahmezeit                                                  |
|-------------------------------------------------------------------------------------|--------------------------|---------------------------------------------------------------|
|  | 12cm                     | Einseitig: ungefähr 120min.<br>Doppelseitig: ungefähr 240min. |
| Súper VCD (MPEG2)                                                                   | 12cm                     | ungefähr 45min.                                               |
| VCD (MPEG1)                                                                         | 12cm                     | ungefähr 74min.                                               |
|  | 12cm                     | ungefähr 74min.                                               |
| HD-CD                                                                               | 12cm                     | ungefähr 74min.                                               |
| MP3/JPEG                                                                            | 12cm                     | ungefähr 600min.                                              |
| DivX                                                                                | 12cm                     | ungefähr 74min.                                               |

**Hinweis:** Der DVD-Player ist auch mit DVD-R, CD-R und CD-RW kompatibel.

**WARNUNG: LEGEN SIE KEINE 8CM DISCS EIN. SIE KÖNNTEN DAS SYSTEM BESCHÄDIGEN!**



## PFLEGE VON DISCS

### Pflege von Discs (A)

- Verwenden Sie niemals Lösungsmittel wie Benzol oder andere schwere chemische Reinigungsmittel, da diese das Gerät beschädigen können.
  - Es ist darauf zu achten, dass keine Flüssigkeit in das Innere des Geräts gelangen.
  - Holen Sie die Disc aus der CD-Hülle, in dem Sie sie an den Kanten festhalten und das Loch in der Mitte leicht drücken.
  - Niemals die blanke Oberfläche des CD anfassen, niemals die CD biegen.
  - Legen Sie die Disc mit der Beschriftung nach oben in den Schacht.
  - Eine schmutzige Disc kann evtl. nicht richtig abgespielt werden. Daher eine schmutzige Disc mit einem weichen Tuch von der Mitte bis zur Kante geradlinig abwischen.
  - Vermeiden Sie direkte Sonneneinstrahlung, extreme Temperaturen und Feuchtigkeit.
  - **ACHTUNG:** Keine Lösungsmittel (d.h.: Schallplattensprays, Verdünnungsmittel, Benzol etc.) für die Reinigung einer Disc verwenden.
- Behandeln Sie die Disc mit Sorgfalt. Fassen Sie die Disc nur an deren Kanten an. Berühren Sie mit Ihren Fingern niemals die blanke, unbedruckte Seite der Discs.

(A)

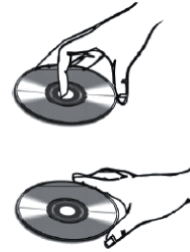

### Reinigung der Discs (B)

- Bekleben Sie die Aufschrift der Disc nie mit Klebeband, Klebestreifen, Stickern etc.
- Reinigen Sie die Disc regelmäßig mit einem weichen, fusenfreien, trockenen Tuch. Niemals zur Reinigung der Disc (scheuernde) Reinigungsmittel verwenden. Falls nötig ein spezielles Reinigungsset für CD's benutzen.
- Wenn eine Disc springt oder an einer Stelle hängenbleibt, ist sie wahrscheinlich verschmutzt oder beschädigt (zerkratzt).
- Beim Reinigen einer Disc immer geradlinig von der Mitte der Disc bis zur Außenkante der Disc wischen. Niemals kreisend wischen.

(B)



Richtig



Falsch

- Nach jedem Gebrauch müssen Discs zur Vermeidung von Beschädigungen in ihre Hülle gelegt werden.
- Niemals eine Disc direkter Sonneneinstrahlung, hohen Temperaturen oder Staub etc. aussetzen.
- Andauerndes Aussetzen an der extreme Temperaturen können der Disc schaden.
- Niemals irgendeine Seite der Disc beschreiben oder bekleben. Spitze Schreibgeräte oder Tinte können die Oberfläche beschädigen.

## REGIONAL MANAGEMENT INFORMATION

Dieser DVD-Player wurde so konstruiert und hergestellt, dass die Wiedergabe einer Disc auf eine auf der DVD-Disc festgelegte bestimmte geografische Region beschränkt ist. Wenn der auf der DVD-Disc festgelegte Regionalcode nicht mit dem Regionalcode des DVD-Players übereinstimmt, kann dieser DVD-Player die DVD-Disc nicht abspielen. Der Regionalcode dieses DVD-Players ist (Japan, Europa, Südafrika, Mittlerer Osten).

## TV-BEDIENTASTEN

### Ein-/Ausschalten

Sobald der Fernseher mit dem Netzstrom verbunden ist, geht das Gerät automatisch in den Bereitschaft-Modus und die Betriebsanzeige an der Vorderseite des LCD-Bildschirms leuchtet rot.

1. Drücken Sie die **STANDBY**-Taste am LCD-Bildschirm oder auf der Fernbedienung, um den Fernseher einzuschalten.
  2. Die Betriebsanzeige leuchtet nach einigen Sekunden grün auf und der LCD-Bildschirm erhellt sich.
  3. Drücken Sie eine der **STANDBY**-Tasten erneut, um den Fernseher wieder in den Bereitschaft-Modus zu schalten.
- Hinweis:** Das Gerät geht automatisch in den Bereitschaft-Modus, wenn für einige Minuten keine Eingabe erfolgt.

### Lautstärkeregelung

1. Drücken Sie die **VOL** / **VOL** Tasten am Fernseher oder die **VOL** / **VOL**-Tasten auf der Fernbedienung, um die Lautstärke leiser oder lauter zu stellen.
2. Um den Ton vollständig stummzuschalten, drücken Sie die **MUTE**-Taste auf der Fernbedienung.
3. Drücken Sie die **MUTE**-Taste erneut oder eine Lautstärke-Taste, um den Ton wieder zu aktivieren.

### Kanalwahl

1. Drücken Sie die **CH** / **CH** Tasten am Fernseher oder die **CH** / **CH**-Tasten auf der Fernbedienung, um zwischen den Kanälen hin- und herzuschalten.
2. Über die numerischen Tasten auf der Fernbedienung können Sie direkt eine Kanalnummer eingeben:
  - Für eine 1-stellige Kanalnummer geben Sie einfach die benötigte Nummer ein.
  - Für eine 2-stellige Kanalnummer drücken Sie die Taste und dann die Kanalnummer.

### ABRUF

Drücken Sie die **ABRUF** Taste, um zwischen dem zuletzt gesehenen und aktuellen Kanal hin- und herzuschalten.





### Wahl der Eingangsquelle (DVD/TV/SCART/AV/S-VIDEO/PC-RGB)

Drücken Sie die **INPUT**-Taste am LCD-Bildschirm oder auf der Fernbedienung, um zwischen den verschiedenen Modi wie nachfolgend abgebildet umzuschalten:

**DVD → TV → SCART → AV → S-VIDEO → PC-RGB**



**Hinweis:** Stellen Sie sicher, dass alle Audio-/Videokabel angeschlossen sind.

### Einstellungen im Bildschirm-Menü

Drücken Sie in DVD, TV, SCART, AV, S-VIDEO oder PC-RGB-Modus wiederholt die **LCD-MENU**-Taste, um die verschiedenen Menü-Einstellungen aufzurufen: "TV-MENU", "AUDIO-MENU", "VIDEO-MENU", "GENERAL MENU [MENÜ ALL.G.]", "PC-MENU" (für weitere Informationen sehen Sie bitte den Abschnitt "BILDSCHIRM-MENÜ" auf S.68).

### Bildeffekt (PMODE-Taste)

Drücken Sie wiederholt die **PMODE**-Taste auf der Fernbedienung, um wie nachfolgend einen Bildeffekt auszuwählen:

**STANDARD → SOFT [WEICH] → FRESH [NEU] → PERSONAL [PERSÖNLICH]**



### Toneffekt (AMODE-Taste)

Drücken Sie wiederholt die **AMODE**-Taste auf der Fernbedienung, um wie nachfolgend einen Toneffekt auszuwählen:

**VOICE [SPRACHE] → MUSIK → THEATRE → PERSONAL [PERSÖNLICH]**



## BILDSCHIRM-MENÜ

### TV-Modus

Drücken Sie wiederholt die **INPUT**-Taste am LCD-Bildschirm oder auf der Fernbedienung, um "TV" auszuwählen.

### Video-Menü

1. Drücken Sie wiederholt die **LCD-MENU**-Taste, um das "VIDEO-MENU" aufzurufen.
2. Wählen Sie mit den **▲** und **▼** Tasten eine Option: "HÖHE", "KONTRAST", "FARBE" oder "SCHÄRFE". Drücken Sie die **◀** und **▶** Tasten, um die gewünschte Stufe einzustellen (von 0 bis 100).
3. Wenn Sie die gewünschten Einstellungen vorgenommen haben, drücken Sie wiederholt die **LCD-MENU**-Taste, um das Menü zu verlassen.

**Hinweis:** Wenn für einige Sekunden keine Eingabe erfolgt, wird das Menü automatisch beendet.

### Audio-Menü

1. Drücken Sie wiederholt die **LCD-MENU**-Taste, um das "AUDIO-MENU" aufzurufen.
2. Wählen Sie mit den **▲** und **▼** Tasten eine Option: "VOLUME" [LAUTSTÄRKE], "BALANCE", "AUDIO PRESET" [AUDIO VOREINSTELLUNG] (wählen Sie einen Toneffekt: "STRIMME", "MUSIK", "THEATRE" oder "PERSONAL"), "TREBLE" [HÖHEN], "BASS". Regulieren Sie mit den **◀** und **▶** Tasten die Einstellungen.
3. Wenn Sie die gewünschten Einstellungen vorgenommen haben, drücken Sie wiederholt die **LCD-MENU**-Taste, um das Menü zu verlassen.

**Hinweis:** Wenn für einige Sekunden keine Eingabe erfolgt, wird das Menü automatisch beendet.

### TV-Menü

#### Kanal

Die Nummer des aktuell eingeschalteten Kanals wird auf dem Bildschirm angezeigt. Schalten Sie mit den **◀** und **▶** Tasten zwischen den Fernsehkanälen um.

#### Tonsystem ("SYSTEM")

Wählen Sie mit den **▲** und **▼** Tasten, die Option "SYSTEM", und drücken Sie dann die **▶** Taste, um das TV-Tonsystem auszuwählen ("I", "BG" oder "DK").

#### Kanal überspringen ("HEPFEN" [ÜBERSPRINGEN] und "SWAP" [AUSLAGERN])

1. Wählen Sie mit den **▲** und **▼** Tasten die Option "HEPFEN". Mit Hilfe dieser Funktion können Sie den aktuell eingeschalteten Kanal überspringen, wenn Sie durch die Fernbedienung mit den **CH+/CH-** Tasten schalten.
2. Wählen Sie mit den **▶** und **◀** Tasten "EIN" oder "AUS" und aktivieren oder deaktivieren Sie die Überspringen-Funktion.

#### ODER

3. Wählen Sie mit den **▲** und **▼** Tasten die Option "SWAP" und drücken Sie dann die **▶** Taste, um das "SWAP" Menü zu öffnen.
4. Wählen Sie mit den **▲**, **▼**, und **▶** Tasten den Kanal, den Sie überspringen möchten.
5. Wählen Sie dann mit den **▲** und **▼** Tasten "SWAP", drücken Sie zur Bestätigung die **▶** Taste und kehren Sie zum "TV-MENU" zurück.





## Programm einstellen

### Automatischer Sendersuchlauf

1. Wählen Sie mit den **▲** und **▼** Tasten die Option "AUTO SUCHE" und drücken Sie die **►** Taste, um den Suchlauf zu starten.

**Hinweis:** Um den automatischen Sendersuchlauf abzubrechen, können Sie jederzeit die **LCD-MENU**-Taste drücken.

2. Falls der empfangene Fernsehsender aufgrund von Störungen nicht klar ist:
  - Wählen Sie mit den **▲** und **▼** Tasten "AFC", drücken Sie dann die **◀** und **►** Tasten, um "AUS" zu wählen.
  - Wählen Sie mit den **▲** und **▼** Tasten "HAND REGULIE" [FEINABSTIMMUNG], drücken Sie dann die **◀** und **►** Tasten, um den Sender einzustellen, bis das Bild klar ist.

### Manuelle Suche

1. Wählen Sie mit den **▲** und **▼** Tasten die Option "SUCHE" und drücken Sie die **►** Taste, um den manuellen Suchlauf zu starten.
2. Wählen Sie mit den **▲** und **▼** Tasten die Suchrichtung ("UNTEN" [ABWÄRTS] oder "UP" [AUFWÄRTS]), drücken Sie dann die Taste, um die Suche zu starten.

**Hinweis:** Sie können jederzeit durch Drücken der **LCD-MENU**-Taste die manuelle Suche abbrechen.

### Allgemeines Menü

1. Drücken Sie wiederholt die **LCD-MENU**-Taste, um das "GENERAL MENU" zu öffnen.
2. Wählen Sie mit den **▲** und **▼** Tasten eine Option, drücken Sie dann die **◀** und **►** Tasten, um die Einstellungen vorzunehmen:

- "SPRACHE": wählen Sie die Menüsprache.
- "BLUE SCREEN" [BLAUER BILDSCHIRM]: aktivieren oder deaktivieren Sie den blauen Bildschirmhintergrund.
- "NOISE REDUCE" [RAUSCHUNTERDRÜCKUNG]: Stellen Sie die Stufe der Rauschunterdrückung auf "OFF", "LOW [NIEDRIG]", "MID [MITTEL]" oder "HIGH [HOCH]" ein.
- "SIGNAL AUSWAHLE": Wählen Sie unter "DVD", "TV", "SCART", "AV", "S-VIDEO" oder "PC-RGB" die Videoeingangsquelle aus.
- "SCHLAF": 0-240 Minuten.
- "ZURÜCKSETZEN": Setzen Sie alle Einstellungen auf die Werkseinstellungen zurück.

3. Wenn Sie Ihre Einstellungen vorgenommen haben, drücken Sie wiederholt die **LCD-MENU**-Taste, um das Menü zu verlassen.

**Hinweis:** Wenn für einige Sekunden keine Eingabe erfolgt, wird das Menü automatisch beendet.

### SCART/AV/S-VIDEO-Modi

Drücken Sie wiederholt die **INPUT**-Taste am LCD-Bildschirm oder auf der Fernbedienung, um "SCART", "AV" oder "S-VIDEO" auszuwählen.

**Video-Menü** (das gleiche Menü wie das Video-Menü im TV-Modus)

**Audio-Menü** (das gleiche Menü wie das Audio-Menü im TV-Modus)

**General Menü** (das gleiche Menü wie das Allgemeine Menü im TV-Modus)

### PC-RGB-Modus

Drücken Sie wiederholt die **INPUT**-Taste am LCD-Bildschirm oder auf der Fernbedienung, um "PC-RGB" auszuwählen.

### PC-Menü

1. Drücken Sie wiederholt die **LCD-MENU**-Taste, um das "PC-MENU" zu öffnen.
2. Wählen Sie mit den **▲** und **▼** Tasten eine Option, drücken Sie dann die **◀** und **►** Tasten, um die Einstellungen vorzunehmen:

- "HÖHE": um die Bildhelligkeit zu regulieren.
- "KONTRAST": um den Bildkontrast zu regulieren.
- "FARBE EINSTELLEN": um die Farbtemperatur einzustellen. Wählen Sie "USER" [BENUTZER], "9300K" oder "6500K". Wenn Sie "USER" wählen, öffnet sich ein Untermenü. Verändern Sie die Einstellungen mit den **▲**, **▼**, **◀** und **►** Tasten und drücken Sie **ENTER** zur Bestätigung.
- "AUTO EINSTELLEN": drücken Sie die **►** Taste, um die automatische Konfiguration der Kennwerte zu ändern.
- "H-POSITION": um die horizontale Bildlage einzustellen.
- "V-POSITION": um die vertikale Bildlage einzustellen.
- "PHASE": um die Klarheit des Bildes auf dem Bildschirm einzustellen.
- "UHR": um das Rauschen der vertikalen Linie zu reduzieren.

3. Wenn Sie Ihre Einstellungen beendet haben, drücken Sie wiederholt die **LCD-MENU**-Taste, um das Menü zu verlassen.

**Hinweis:** Wenn für einige Sekunden keine Eingabe erfolgt, wird das Menü automatisch beendet.

**Audio-Menü** (das gleiche Menü wie das Audio-Menü im TV-Modus)

**General Menü** (das gleiche Menü wie das Allgemeine Menü im TV-Modus)





## DVD-BEDIENTASTEN

### DVD-Player einschalten

1. Drücken Sie die **STANDBY**-Taste  am LCD-Bildschirm oder auf der Fernbedienung, um den Fernseher einzuschalten.
2. Die Betriebsanzeige leuchtet grün und nach einigen Sekunden erhellt sich der LCD-Bildschirm.
3. Drücken Sie wiederholt die **INPUT**-Taste am LCD-Bildschirm oder auf der Fernbedienung, um "DVD" zu wählen.

### Disc einlegen/auswerfen

1. Schieben Sie eine Disc mit der beschrifteten Seite in Richtung der Vorderseite des LCD-Bildschirms zeigend in den Schlitz. Die Disc wird nach einigen Sekunden automatisch wiedergegeben. Wenn es eine DVD ist, wird die Menü/Titelseite angezeigt. Wenn es eine CD ist, wird der erste Titel automatisch gespielt.
2. Um die Disc herauszunehmen, drücken Sie die **EJECT** –Taste am LCD-Bildschirm oder auf der Fernbedienung.

### Hinweis:

- Halten Sie die Disc so, dass Sie keine ihrer Oberflächen berühren.
- Einige Discs starten eventuell nicht automatisch. Drücken Sie in diesem Falle die **▶||**Taste am LCD-Bildschirm oder auf der Fernbedienung.
- Stellen Sie sicher, dass Sie die Disc mit der bedruckten Seite in Richtung der Vorderseite des LCD-Bildschirms zeigend eingelegt haben. Andernfalls könnten Sie den DVD-Mechanismus beschädigen.

### Wiedergabe/Pause

1. Drücken Sie während der Wiedergabe die **▶||**Taste am LCD-Bildschirm oder auf der Fernbedienung, um die Wiedergabe der Disc zu unterbrechen.
2. Drücken Sie die **▶||** Taste erneut, um die Wiedergabe fortzusetzen.

**WARNUNG: Die Pause-Funktion kann dem LCD-Bildschirm bleibende Schäden zufügen. Zeigen Sie Standbilder nicht für längere Zeit an (siehe S.65).**

### Stopp

1. Drücken Sie die **■** Taste am LCD-Bildschirm oder auf der Fernbedienung, um die Wiedergabe der Disc anzuhalten.
2. Sie können die Wiedergabe fortsetzen, indem Sie die **▶||** Taste drücken. Die Wiedergabe beginnt ab der Stelle, an der Sie die **■** Taste gedrückt haben (Wiedergabe fortsetzen).
3. Drücken Sie die **■** Taste zweimal, um die Wiedergabe der Disc ganz abzubrechen.

### Zurück/Weiter

1. Drücken Sie während der Wiedergabe die **◀◀** Taste, um zum Anfang des vorherigen Kapitels oder Titels zurückzukehren.
2. Drücken Sie während der Wiedergabe die **▶▶** Taste, um zum Anfang des nächsten Kapitels oder Titels zu gehen.

### Schnellvorlauf/Schnellrücklauf

1. Drücken Sie während der Wiedergabe die **▶▶** Taste auf der Fernbedienung, um vorwärts zu suchen. Drücken Sie die Taste mehrmals, um die Suchgeschwindigkeit zu ändern: "FORWARD x 2" [VORWÄRTS x 2] → "FORWARD x 4" → "FORWARD x 8" → "FORWARD x 20" → "PLAY" [WIEDERGABE].
2. Drücken Sie die **◀◀** Taste auf der Fernbedienung, um rückwärts zu suchen. Drücken Sie die Taste mehrmals, um die Suchgeschwindigkeit zu ändern: "PLAY" ← "BACKWARD x 20" [RÜCKWÄRTS X 20] ← "BACKWARD X 8" ← "BACKWARD X 4" ← "BACKWARD X 2".
3. Um zur normalen Wiedergabe zurückzukehren, können Sie jederzeit die **▶||** Taste drücken.  
*Hinweis: Der Ton ist während des Schnellvorlaufs und Schnellrücklaufs ausgeschaltet.*

### DVD-Wiedergabemenü

Drücken Sie während der Wiedergabe die **MENU**-Taste, um zur Menü/Titelseite zurückzukehren.

*Hinweis: Diese Funktion steht nur für DVDs zur Verfügung.*

### Titel

1. Drücken Sie während der DVD-Wiedergabe die **TITLE** –Taste und wählen Sie mit den **▲/▼/◀/▶** Tasten einen Titel.
2. Drücken Sie die **ENTER**-Taste, um den gewünschten Titel direkt aufzurufen.

### Wiederhol-Modus

Diese Funktion steht für DVDs und Audio- CDs zur Verfügung, allerdings mit unterschiedlichen Effekten.

1. Für die Wiedergabe einer DVD drücken Sie die **REPEAT**-Taste einmal, um das aktuelle Kapitel zu wiederholen; zweimal, um den aktuellen Titel zu wiederholen, und dreimal, um die gesamte Disc zu wiederholen. Drücken Sie dieselbe Taste mehrmals, um "REP:OFF" [WHLG: AUS] anzuzeigen und die Wiederhol-Funktion zu deaktivieren.
2. Für die Wiedergabe einer CD drücken Sie die **REPEAT**-Taste einmal, um den aktuellen Song zu wiederholen, und zweimal, um die gesamte Disc zu wiederholen (Alle wiederholen).





### AB Wiederhol-Sequenz

Sie können eine zu wiederholende Sequenz festlegen, indem Sie den Anfangspunkt und den Endpunkt bestimmen.

1. Drücken Sie die **AB**-Taste, um den Anfangspunkt festzulegen (Wiedergabe läuft weiter).
2. Drücken Sie die **AB**-Taste, um den Endpunkt festzulegen (das markierte Stück wird automatisch wiederholt).

**Hinweis:** Drücken Sie die **AB**-Taste mehrmals während der Wiederholung, um den Wiederhol-Modus zu deaktivieren.

### Untertitel

Drücken Sie die **SUBTITLE**-Taste auf der Fernbedienung, um die Sprache der auf dem Bildschirm gezeigten Untertitel zu ändern.

#### Hinweis:

- Die Anzahl der verfügbaren Untertitel hängt von der DVD ab.
- Diese Funktion ist nur für DVDs und Super-VCDs verfügbar.

### Audio

1. Drücken Sie während der DVD-Wiedergabe die **AUDIO**-Taste auf der Fernbedienung, um die Wiedergabe-Sprache der DVD zu ändern (sofern die Disc diese Funktion anbietet).
2. Drücken Sie während der Wiedergabe einer Audio-CD die **AUDIO**-Taste auf der Fernbedienung, um den Audio-Kanal zwischen MONO L, MONO R und STEREO zu ändern.

### Langsame Wiedergabe

1. Drücken Sie die **SLOW/STEP**-Taste auf der Fernbedienung, um die langsame Wiedergabe-Funktion zu benutzen.
2. Drücken Sie die Taste mehrmals, um die Geschwindigkeit zu ändern: "SF1/2" [LV 1/2], "SF1/3", "SF1/4", "SF1/5", "SF1/6", "SF1/7", "PLAY".
3. Drücken Sie die **II** Taste, um die normale Wiedergabe wieder aufzunehmen.

**Hinweis:** Im LANGSAM-Modus ist der Ton stummgeschaltet.

### Kameraperspektive

Falls eine DVD eine Multi-Kamerawinkel-Funktion enthält, können verschiedene Kameraperspektiven ausgewählt werden.

Drücken Sie während der Wiedergabe mehrmals die **ANGLE**-Taste auf der Fernbedienung, um die gewünschte Kameraperspektive auszuwählen.

**Hinweis:** Die Anzahl der Kameraperspektiven hängt von der Disc ab.

### Suche

Sie können zu einer bestimmten Stelle, Zeitposition, einem Song, Kapitel oder Titel springen.

1. Drücken Sie die **GOTO**-Taste auf der Fernbedienung.
2. Wählen Sie mit der **OK** Taste das Kapitel, den Titel oder die Zeitposition aus.
3. Geben Sie mit den Zahlentasten die Nummer des gewünschten Kapitels, Titels oder der Zeitposition ein und drücken Sie dann die **ENTER**-Taste.
4. Der Player ruft sofort den gewünschten Kennwert auf.

### Anzeige

Drücken Sie die **DISPLAY**-Taste auf der Fernbedienung einmal oder zweimal, um Informationen auf dem Bildschirm anzuzeigen (Disc-Typ, Uhrzeit, Audio-Sprache, Untertitel-Sprache...). Drücken Sie die Taste mehrmals, um den Informationsanzeige-Modus zu beenden.

### Zoom

Diese Funktion vergrößert oder verkleinert ein Standbild oder ein bewegliches Bild. Drücken Sie die **ZOOM**-Taste auf der Fernbedienung, um die Zoom-Stufen auszuwählen: "ZOOM 2", "ZOOM 3", "ZOOM 4", "ZOOM 1/2", "ZOOM 1/4", "ZOOM: OFF".

**Hinweis:** Navigieren Sie mit den Richtungstasten (**▲**/**▼**/**◀**/**▶**) im Bild.

## Einstellungen im DVD-MENÜ

Um das Einstellungen-Menü des integrierten DVD-Players zu öffnen, drücken Sie die **DVD-SETUP**-Taste auf der Fernbedienung, wenn Sie im DVD-Modus sind. Wählen Sie mit den **▲** und **▼** Tasten auf der Fernbedienung die verfügbaren Optionen aus: "SYSTEM-EINST." [SYSTEMEINSTELLUNGEN], "SPRACHE EINST." [SPRACHEEINSTELLUNGEN], "AUDIO-EINST." [TONEINSTELLUNGEN], und "DIGITAL-EINST." [DIGITALEINSTELLUNGEN].

### Systemeinstellungen

Wählen Sie mit den **▲** und **▼** Tasten auf der Fernbedienung "SYSTEM-EINST.". Wählen Sie dann mit den **▲**/**▼**/**◀**/**▶** Tasten die Menü-Optionen.

**Hinweis:** Wählen Sie "EINST.VERL." [EINSTELLUNGEN BEENDEN], um das Menü zu verlassen und drücken Sie die **ENTER**-Taste oder drücken Sie jederzeit die **DVD-SETUP** –Taste.

### TV-System

Diese Einstellung brauchen Sie nicht zu verändern. Sollten Sie den TV-System-Ausgang ändern müssen (wenn Sie mit dem Fernseher in ein anderes Land umziehen, usw.....), können Sie zwischen "NTSC", "PAL" (Standardeinstellung) oder "AUTO" wählen.





### TV-Typ

Sie haben die Möglichkeit die Einstellung des TV-Formats zwischen "4:3PS "(Pan Scan) / "4:3LB" (Letterbox) / "16:9" (Breitbildformat) zu ändern.

### Passwort

Mit dieser Option können Sie die Kindersicherung aktivieren.

1. Um das Passwort zu ändern, geben Sie über die numerischen Tasten auf der Fernbedienung den Code ein (der voreingestellte Code ist 0000); drücken Sie dann die **ENTER**-Taste zur Bestätigung. Auf dem Bildschirm erscheint das Symbol eines geöffneten Vorhängeschlosses.
2. Geben Sie ein neues Passwort ein und drücken Sie die **ENTER**-Taste. Auf dem Bildschirm erscheint das Symbol eines geschlossenen Vorhängeschlosses, um zu bestätigen, dass der neue Code gespeichert wurde. Wenn die "Passwort" Funktion deaktiviert ist, können Sie die Einstellungen in der "RATING" [ALTERSFREIGABE] Option ändern.

### Altersfreigabe (Kindersicherung)

Die Kindersicherung-Funktion ermöglicht Eltern zu verhindern, dass Kinder ungeeignetes Material auf einer DVD ansehen. Sie können die Altersfreigabe wählen und einprogrammieren. Der DVD-Player wird dann den Zugriff auf die DVD-Inhalte verweigern. Es gibt 8 verschiedene Altersfreigabe-Kategorien. Um die Kindersicherung zu benutzen:

1. Wählen Sie die Option "PASSWORT" und geben Sie einen 4-stelligen Code ein (der voreingestellte Code ist 0000), drücken Sie dann die ENTER-Taste, um die Altersfreigabestufen freizuschalten.
2. Wählen Sie die Option "KIND.-SICHER.", und markieren Sie dann mit den **▲** und **▼** Tasten auf der Fernbedienung die gewünschte Altersfreigabe. Drücken Sie die ENTER-Taste zur Bestätigung.

### Standard (Originaleinstellungen wieder aktivieren)

Um alle Einstellungsoptionen wieder auf die Werkseinstellungen zurückzusetzen, wählen Sie "STANDARD" [WERKSEINSTELLUNGEN]. Drücken Sie dann die **►** Taste und anschließend die **ENTER**-Taste.

### Spracheinstellungen

Wählen Sie mit den **▲** und **▼** Tasten auf der Fernbedienung "SPRACHE EINST.". Wählen Sie dann mit den **▲/▼/◀/▶** Tasten die Menü-Optionen.

**Hinweis:** Wählen Sie "EINST.VERL.", um das Menü zu verlassen und drücken Sie die **ENTER**-Taste oder drücken Sie zu jeder beliebigen Zeit die **DVD-SETUP** –Taste.

### Menüsprache auswählen

Die Sprache in dieser Bedienungsanleitung ist Deutsch. Sie können die Bildschirmanzeige auch in anderen Sprachen anzeigen lassen.

1. Markieren Sie mit den **▲** und **▼** Tasten auf der Fernbedienung "OSD SPRACHE" [MENÜSPRACHE] und drücken Sie dann die **►**Taste.
2. Wählen Sie mit den **▲** und **▼** Tasten auf der Fernbedienung die gewünschte Sprache für das Bildschirmmenü. Drücken Sie zur Bestätigung Ihrer Auswahl die **ENTER**-Taste. Die folgenden Sprachen stehen zur Verfügung: Englisch, Deutsch, Spanisch, Französisch oder Niederländisch.

### Andere Spracheinstellungen

Im "SPRACHE EINST." Menü können Sie auch die Standardsprache für die Wiedergabe ("AUDIO-SPRACHE" [AUDIO SPR], Untertitel („SUBTITLE LANG" [UNTERTITEL SPR] und die Menüsprache Ihres DVD-Players ("MENÜ SPRACHE" [MENÜ SPR]) einstellen. Diese Einstellungen werden nur umgesetzt, wenn die gespielte DVD die gewählte Sprache unterstützt. Sollte dies der Fall sein, wird die gewählte Sprache erst in den Wiedergabe-, Untertitel- und Menüsprache-Einstellungen angezeigt. Ändern Sie die Einstellungen mit den **▲/▼/◀/▶** und **ENTER**-Tasten.

### Toneinstellungen

Wählen Sie mit den **▲** und **▼** Tasten auf der Fernbedienung "AUDIO-EINST.". Wählen Sie dann mit den **▲/▼/◀/▶** Tasten die Menü-Optionen.

**Hinweis:** Wählen Sie "EINST.VERL.", um das Menü zu verlassen und drücken Sie die **ENTER**-Taste oder drücken Sie zu jeder beliebigen Zeit die **DVD-SETUP** –Taste.

### Audio-Ausgang

Sie können für die "AUDIO VERL." Einstellung zwischen "SPDIF / AUS", "SPDIF / RAW" und "SPDIF / PCM" wählen.

#### • SPDIF / RAW

Wählen Sie diese Einstellung, wenn Ihr DVD-Player mit Hilfe eines Koaxialkabels oder optischen Kabels mit einem Leistungsverstärker verbunden ist. Wenn eine Disc, die im Dolby Digital, DTS oder MPEG Audio-Format aufgenommen ist, gespielt wird, werden die entsprechenden Digitalsignale durch den Koaxialausgang geleitet. Die digitalen Ausgangsbuchsen dieses Players sind für den Anschluss an einen Dolby Digital-, DTS- oder MPEG-Empfänger oder Decoder entwickelt.

#### • SPDIF / PCM

Wählen Sie diese Einstellung, wenn Ihr DVD-Player mit einem 2-Kanal Digital Stereo-Verstärker verbunden ist. Wenn eine Disc, die in Dolby Digital und MPEG-Audio-Formaten aufgenommen ist, gespielt wird, wird das Audiosignal in ein 2-Kanal PCM-Signal moduliert und es wird durch den Koaxialausgang oder die optische Ausgangsbuchse geleitet.





### Klang

Stellen Sie mit den ▲ und ▼ Tasten den Klang ein.

### Digitaleinstellungen

Wählen Sie mit den ▲ und ▼ Tasten auf der Fernbedienung "DIGITAL-EINST.". Wählen Sie dann mit den ▲/▼/◀/▶ Tasten die Menü-Optionen.

**Hinweis:** Wählen Sie "EINST.VERL.", um das Menü zu verlassen und drücken Sie die ENTER-Taste oder drücken Sie zu jeder beliebigen Zeit die DVD-SETUP –Taste.

### DYNAMIK

Wenn "SPDIF / RAW" gewählt ist, können Sie das Ausgangsverhältnis einstellen, um einen anderen Effekt zu erzielen. Benutzen Sie die ▲ und ▼ Tasten auf der Fernbedienung, um die Einstellungen zu ändern. Wenn Sie "VOLL" einstellen, ist das Audiosignalvolumen minimal. Wenn Sie "AUS" einstellen, ist es maximal. Sie können auch "6/8", "4/8" oder "2/8" wählen.

### Dual Mono

Benutzen Sie diese Option, um die Audioausgangart zu wählen: "STEREO", "MONO L", "MONO R" oder "MIX MONO".

## BESONDERE DVD-FUNKTIONEN

### INTRO-Taste

Wenn Sie eine Audio-CD hören, drücken Sie die INTRO-Taste auf der Fernbedienung, um die ersten 15 Sekunden eines jeden Songs zu spielen.

**Hinweis:** Diese Funktion ist nur für Audio-CDs verfügbar.

### Programm- Modus

Diese Funktion ist auf DVDs und Audio-CDs anwendbar. Sie können die Wiedergabe-Reihenfolge nach Wunsch programmieren.

### CD/CDG

1. Drücken Sie die PROGRAM-Taste auf der Fernbedienung. Die Tabelle mit der Programmreihenfolge erscheint auf dem Bildschirm.
2. Geben Sie mit den numerischen Tasten (0-9) der Fernbedienung die Titelnummern in der von Ihnen gewünschten Reihenfolge ein.
3. Wenn Sie die Wiedergabe-Reihenfolge programmiert haben, bewegen Sie den Cursor auf die Option "WIEDERGABE" mit Hilfe der ▲/▼/◀/▶ Tasten. Drücken Sie die ENTER oder die Taste, um zu bestätigen und die Reihenfolge wiederzugeben.

### DVD

1. Drücken Sie die PROGRAM –Taste auf der Fernbedienung. Die Tabelle mit der Programmreihenfolge erscheint auf dem Bildschirm.
2. Geben Sie die Titelnummer mit den numerischen Tasten ein.
3. Geben Sie im letzten Schritt die Kapitelnummer des gewählten Titels ein.
4. Wiederholen Sie die letzten beiden Schritte, um die gesamte Reihenfolge einzugeben.
5. Wenn Sie die Wiedergabe-Reihenfolge programmiert haben, wählen Sie mit den ▲/▼/◀/▶ Tasten "WIEDERGABE".  
Drücken Sie die ENTER oderTaste, um zu bestätigen und die Reihenfolge wiederzugeben.
6. Um das Programm zu beenden, bewegen Sie den Cursor auf "LÖSCHEN" und drücken Sie die ENTER-Taste.  
**Hinweis:** Drücken Sie jederzeit die PROGRAM-Taste auf der Fernbedienung, um den Programm-Modus zu verlassen.

### Bild-CD

1. Legen Sie eine Bild- CD in das Fach. Wenn die Disc erkannt wird, zeigt der Player eine Liste der auf der CD gespeicherten Bilder (JPG) an.
2. Wählen Sie mit den▲/▼/◀/▶ Tasten ein Bild und drücken Sie die ENTER –Taste, um das Bild anzuzeigen.
3. Drücken Sie die ►► Taste, um eine Diashow der Bilder zu starten/unterbrechen/fortzusetzen.
4. Drücken Sie die ►►► Taste, um das nächste Bild anzuzeigen. Drücken Sie die ◀◀ Taste, um das vorherige Bild anzuzeigen.  
**Hinweis:** Abhängig von der Größe der Datei kann es einige Sekunden dauern, bevor die Bilder auf dem LCD-Bildschirm gezeigt werden.
5. Drücken Sie die PROGRAM –Taste, um einen von 17 Übergangseffekten für die Diashow zu wählen.
6. Sie können mit den ▲/▼/◀/▶ Tasten die Bilder umblättern oder rotieren.
7. Drücken Sie die Taste, um die Diashow anzuhalten und zur Fotoliste zurückzukehren.



## FEHLERBEHEBUNG

| Problem                                                   | Lösung                                                                                                                                                                                                                                                                                                                                     |
|-----------------------------------------------------------|--------------------------------------------------------------------------------------------------------------------------------------------------------------------------------------------------------------------------------------------------------------------------------------------------------------------------------------------|
| Kein Ton und kein Bild                                    | <ul style="list-style-type: none"> <li>- Prüfen Sie, ob der Netzstecker mit einer Steckdose verbunden ist.</li> <li>- Prüfen Sie, ob der LCD-Bildschirm EINGeschaltet ist (drücken Sie die <b>STANDBY</b> –Taste am LCD-Bildschirm oder auf der Fernbedienung).</li> <li>- Prüfen Sie die Helligkeit oder Kontrast-Einstellung.</li> </ul> |
| Normales Bild, aber kein Ton                              | <ul style="list-style-type: none"> <li>- Lautstärke könnte zu leise oder stumm gestellt sein. Erhöhen Sie die Lautstärke.</li> <li>- Probieren Sie andere Kanäle aus.</li> <li>- Prüfen Sie, ob die Audiokabel ordnungsgemäß angeschlossen sind.</li> </ul>                                                                                |
| Die Fernbedienung funktioniert nicht ordnungsgemäß.       | <ul style="list-style-type: none"> <li>- Stellen Sie sicher, dass sich zwischen der Fernbedienung und dem LCD-Bildschirm keine Hindernisse befinden.</li> <li>- Prüfen Sie, ob die Batterien gemäß der korrekten Polarität (+/- Symbole) eingelegt sind.</li> <li>- Legen Sie neue Batterien ein.</li> </ul>                               |
| Kein Bild, schlechte Bildqualität, schlechte Farbqualität | <ul style="list-style-type: none"> <li>- Versuchen Sie die Farbeinstellung im Video-Menü einzustellen.</li> <li>- Probieren Sie andere Kanäle aus.</li> <li>- Stellen Sie sicher, dass die Videokabel korrekt angeschlossen sind.</li> </ul>                                                                                               |
| Bild mit Schnee/Rauschen                                  | <ul style="list-style-type: none"> <li>- Stellen Sie sicher, dass sich in der Nähe des LCD-Bildschirms keine elektronischen Geräte befinden. Sie können Störungen verursachen.</li> <li>- Überprüfen Sie die Antennen-Verbindung.</li> </ul>                                                                                               |
| Kein Ton aus einem der Lautsprecher                       | <ul style="list-style-type: none"> <li>- Versuchen Sie die die Audio-Balance im Audiomenu zu regulieren.</li> </ul>                                                                                                                                                                                                                        |

## TECHNISCHE DATEN

### Fernseher

Zu empfangende Kanäle  
 VHF1 CH 2 – 4  
 VHFH CH 5 - 12  
 UHF CH 21- 69  
 Tuner-Typ 100 Kanäle, VS TUNING

### DVD-Player

Laser-Wellenlänge 650mm  
 Laser-Leistung: Klasse 1  
 Signal-System: PAL  
 Eingänge: Audio, RF, Koaxial, S-Video, VGA, Video, PC Audio, Scart  
 Stereo in DVD-Modus  
 Mono in TV-Modus

### ALLGEMEIN

Eingangsleistung: DC12V  
 DC-Stromverbrauch: weniger als 48W  
 Lautsprecher 2,5" 4ohm x 2  
 Audioausgang: 2,6 W + 2,6 W  
 Abmessungen: H: 345mm x B: 380mm x T: 70mm (ohne Ständer) / H: 345mm x B: 380mm x T: 175mm (mit Ständer)  
 Nettogewicht: 2,5kg

## WARTUNG

Trennen Sie Ihr Gerät bei der Reinigung von der Stromquelle, um die Gefahr von Feuer oder Stoß zu vermeiden. Der Lack Ihres Geräts kann mit einem Staubtuch gereinigt werden und sollte so wie ein Möbelstück behandelt werden. Verwenden Sie ein weiches, sauberes, mit klarem, lauwarmem Wasser getränktes Tuch, um das Äußere Ihres Geräts zu reinigen. Seien Sie vorsichtig bei der Reinigung und dem Abwischen von Plastikteilen. Milde Seife und ein feuchtes Tuch kann zur Reinigung der Frontplatte verwendet werden.

## GEWÄHRLEISTUNG

Dieses Produkt hat eine Gewährleistung von 2 Jahren.

Bitte wenden Sie sich an Ihren Händler mit einem gültigen Kaufnachweis, wenn Sie innerhalb der Garantiezeit irgendeine Reklamation haben oder eine Reparatur wünschen. Unsere Gewährleistung bezieht sich auf materielle Schäden und Schäden bei der Verarbeitung. Ausgeschlossen sind Beschädigungen, die Folge der Nichtbeachtung der Bedienungsanleitung oder irgendeiner fahrlässiger Behandlung dieses Produkts sind (wie beispielsweise Demontage, Aussetzung gegenüber Hitze und Feuchtigkeit etc.). Es empfiehlt sich, die Verpackung für weitere Auskünfte zu bewahren.

Um unsere Leistungen zu verbessern, behalten wir uns Farbänderungen und Änderungen der auf der Verpackung gezeigten Produktdetails vor.  
**ANMERKUNG:** Bitte bewahren Sie diese Bedienungsanleitung gut auf, sie enthält wichtige Informationen.

Lexibook Deutschland GmbH,  
 Im Trutz Frankfurt 55,  
 600322 Frankfurt am Main,  
 Deutschland  
<http://www.lexibook.com>

Referenznummer: LCDDVD2SP  
 ©2008 Marvel Characters, Inc.  
 ©2008 LEXIBOOK®  
 Design und Entwicklung in Europa - Made in China



### Umweltschutz

Unerwünschte Elektrogeräte können recycled werden und sollten nicht mit normalem Hausmüll weggeworfen werden! Unterstützen Sie aktiv den Schutz der Rohstoffe und helfen Sie die Umwelt zu schützen, in dem Sie dieses Gerät bei einer entsprechenden Sonermüllsammelstelle abgeben (falls vorhanden).





## INHOUD

|                                                 |    |                                                        |    |
|-------------------------------------------------|----|--------------------------------------------------------|----|
| <b>Veiligheidsinstructies</b> .....             | 75 | Load/eject a disc (Een cd laden/uitwerpen) .....       | 82 |
| <b>Belangrijke veiligheidsinstructies</b> ..... | 76 | Play/pause (Afspelen/Pauze) .....                      | 82 |
| <b>Algemeen overzicht</b> .....                 | 76 | Stop (Stoppen) .....                                   | 82 |
| <b>Afstandsbediening</b> .....                  | 77 | Previous/Next (Vorige/Volgende) .....                  | 82 |
| Batterijinstallatie .....                       | 77 | Scan Forward/backward (Scan vooruit/achteruit) .....   | 82 |
| Werkzame afstand van de afstandsbediening ..... | 78 | DVD Play Menu (Afspeelmenu dvd) .....                  | 82 |
| <b>Installatie</b> .....                        | 78 | Repeat mode (Herhaalmodus) .....                       | 82 |
| Het apparaat uitpakken .....                    | 78 | Repeat AB (Herhaal AB) .....                           | 83 |
| De tv instellen .....                           | 78 | Subtitle (Ondertiteling) .....                         | 83 |
| Antenneverbinding .....                         | 78 | Audio .....                                            | 83 |
| Aansluiting op een computer .....               | 78 | Slow Play (Traag afspelen) .....                       | 83 |
| Stroomaansluiting .....                         | 78 | Angle (Hoek) .....                                     | 83 |
| <b>Cd-types</b> .....                           | 78 | Search (Zoeken) .....                                  | 83 |
| <b>Onderhoud cd</b> .....                       | 79 | Display (Weergave) .....                               | 83 |
| <b>Informatie streekbeheer</b> .....            | 79 | Zoom .....                                             | 83 |
| <b>Tv-knoppen</b> .....                         | 79 | <b>DVD menu settings (DVD menu-instellingen)</b> ..... | 83 |
| Stroom ON/OFF (AAN/UIT) .....                   | 79 | System setup (Systeeminstelling) .....                 | 83 |
| Volume setting (Volume-instelling) .....        | 79 | Language setup (Taalinstelling) .....                  | 84 |
| Program selection (Programmakeuze) .....        | 79 | Audio setup (Audio-instelling) .....                   | 84 |
| Recall (Herinnering) .....                      | 79 | Digital setup (Digitale instelling) .....              | 85 |
| Selectie invoerbron .....                       | 80 | <b>Speciale DVD functies</b> .....                     | 85 |
| LCD settings menu (LCD instellingenmenu) .....  | 80 | INTRO knop .....                                       | 85 |
| Image effect (Beeldeffect) .....                | 80 | Program mode (Programmamodus) .....                    | 85 |
| Audio effect (Audio-effect) .....               | 80 | Foto-cd .....                                          | 85 |
| <b>LCD Menu</b> .....                           | 80 | <b>Foutopsporing</b> .....                             | 86 |
| TV Modus .....                                  | 80 | <b>Specificaties</b> .....                             | 86 |
| SCART/AV/S-VIDEO Modi .....                     | 81 | <b>Onderhoud</b> .....                                 | 86 |
| PC-RGB Modus .....                              | 81 | <b>Garantie</b> .....                                  | 86 |
| <b>DVD knoppen</b> .....                        | 82 |                                                        |    |

## VEILIGHEIDSLINSTRUCTIES



**LET OP GEVAAR  
VOOR ELEKTRISCH SCHOK  
NIET OPENEN**



**LET OP:** OM HET RISICO VAN EEN ELEKTRISCHE SCHOK TE VERMINDEREN, VERWIJDER DE BEHUIZING (ACHTERKANT) NIET. IN HET APPARAAT ZITTEN GEEN ONDERDELEN DIE DOOR DE GEBRUIKER GEREpareERD Zouden KUNNEN WORDEN. LAAT REPARATIES UITVOEREN DOOR GEKwalIFICEERD PERSONEEL.

**De grafische symbolen op het etiket aan de achterkant betekenen het volgende:**



De bliksemstraal in een gelijkbenige driehoek wijst de gebruiker op niet-geïsoleerde "gevaarlijke spanningen" binnen de behuizing, die een elektrische schok kunnen veroorzaken.



Het uitroepteken binnen de gelijkbenige driehoek waarschuwt de gebruiker op belangrijke bediening- en onderhoudsinstructies (reparatie), in de documentatie die bij het apparaat geleverd wordt.

### WAARSCHUWING:

- Stel dit apparaat niet bloot aan regen of vocht om het risico op brand of elektrische schokken te verkleinen,
- Het apparaat mag niet blootgesteld worden aan waterdruppel. Bloemenvazen dienen niet op het apparaat geplaatst te worden.
- Het netsnoer wordt gebruikt om het apparaat uit te zetten. Het stopcontact dient daarom goed bereikbaar te zijn.
- Om het apparaat volledig uit te zetten moet het netsnoer volledig uit het stopcontact getrokken worden.

### GEVAAR



### LASERVEILIGHEID

Dit apparaat bevat een optische laser in het CD-mechanisme, met ingebouwde veiligheidsvoorzieningen. Probeer deze niet uit elkaar te halen. Laat dit alleen uitvoeren door gekwalificeerd personeel. Blootstelling aan de onzichtbare laserstraal kan het menselijk oog beschadigen.

DIT IS EEN KLASSE-1 LASERPRODUCT. ONJUIST GEBRUIK VAN DE KNOPPEN, WIJZIGINGEN OF NIET IN DEZE GEBRUIKSAANWIJZING BEPAALDE PROCEDURES KAN BLOOTSTELLING AAN GEVAARLIJKE LASERSTRALEN TEN GEVOLGE HEBBEN.





Als het apparaat open staat en het interlock-systeem defect is kunnen onzichtbare laserstralen uitgezonden worden. Voorkom directe blootstelling aan de laserstraal.

## CLASS 1 LASER PRODUCT

Vervaardigd onder licentie van Dolby Laboratories "Dolby", "Pro Logic"ties, Inc. Alle rechten voorbehouden.

Dit product bevat technologie voor kopieerbescherming, beschermd door patenten in de V.S en andere landen, waaronder de patentnummers 5,315,448 and 6,836,549, evenals andere intellectuele eigendomsrechten. Het gebruik van de technologie voor kopieerbescherming van Macrovision in het product moet gemachtigd zijn door Macrovision. Reverse engineering of dissambleren is niet toegestaan.

### Belangrijke veiligheidsinstructies

1. Lees deze instructies.
2. Bewaar deze instructies.
3. Let op alle waarschuwingen.
4. Volg alle instructies.
5. Gebruik dit apparaat niet in de buurt van water.
6. Alleen schoonmaken met een droge doek.
7. Blokkeer de ventilatieopeningen niet. Installeer volgens de instructies van de fabrikant.
8. Installeer niet in de buurt van hittebronnen zoals verwarming, ovens of andere apparaten (waaronder versterkers) die hitte veroorzaken.
9. Omzeil de veiligheidsfunctie van een gepolariseerde of gearde stekker niet. Een gepolariseerde stekker heeft twee polen waarbij de ene dikker is dan de andere. Een gearde stekker heeft twee polen en een derde (rand)aaarde. De grotere poot van de stekker of de (rand)aaarde is er voor uw veiligheid. Als de meegeleverde stekker niet in uw stopcontact past, neem dan contact op met een elektricien ter vervanging.
10. Zorg dat er niet over het netsnoer gelopen kan worden of dat deze niet bekneld kan raken, met name in de buurt van de stekkers en waar deze uit het apparaat komen.
11. Gebruik alleen door de fabrikant goedgekeurde hulpstukken/accessoires.
12. Trek de stekker uit het stopcontact tijdens onweer, of als het apparaat langere tijd niet gebruikt gaat worden.
13. Reparaties dienen alleen door gekwalificeerd personeel uitgevoerd te worden. Reparatie is nodig als het apparaat op één van de volgende wijzen beschadigd is: het netsnoer of de stekker is beschadigd, vloeistof is ingelekt of er zijn voorwerpen in het apparaat terecht gekomen, het apparaat is blootgesteld aan regen of vocht, het apparaat werkt niet goed, de prestaties gaan achteruit of is gevallen.
14. Zorg dat het stopcontact niet overbelast wordt. Gebruik alleen de aangegeven adapter.
15. Gebruik alleen door de fabrikant aangegeven reserveonderdelen.
16. Het product kan aan de muur bevestigd worden als dit door de fabrikant aanbevolen wordt.
17. Vraag het personeel een veiligheidscontrole uit te voeren na reparatie of onderhoud aan dit product.

### ALGEMEEN OVERZICHT

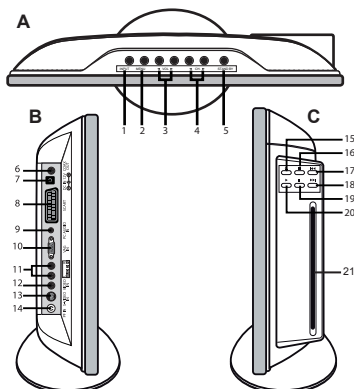

- A**
1. INPUT (INVOER) knop
  2. MENU knop
  3. VOL+/VOL- knoppen
  4. CH+/CH- (KANAAL +/KANAAL -) knoppen
  5. STANDBY (STAND-BY) knop

- B**
6. COAX OUT
  7. DC IN 12V
  8. SCART
  9. PC AUDIO IN
  10. VGA IN
  11. AUDIO IN (Links en rechts)
  12. VIDEO IN
  13. S-VIDEO IN
  14. RF IN

- C**
15. EJECT (UITWERPEN) knop
  16. Stop knop
  17. Previous (Vorige) knop
  18. Next (Volgende) knop
  19. Pause (Pauze) knop
  20. Play (Afspelen) knop
  21. DVD-speler





## VOORZORGSMAATREGELEN MET HET LCD SCHERM BIJ HET WEERGEVEN VAN EEN STILSTAAND BEELD

Een stilstand beeld kan permanente schade toebrengen aan het LCD scherm.

- Toon geen stilstand beeld op het LCD scherm gedurende langer dan 2 uur daar dit beeldretentie kan veroorzaken. Dit is ook wel gekend als een "inbrandvlek". Om dit te vermijden, dient u de helderheid en contrast van het scherm te verminderen bij het weergeven van een stilstand beeld.
- De LCD TV voor een langdurige periode in 16:9 formaat bekijken kan sporen van randen nalaten bovenaan, onderaan en in het midden van het scherm veroorzaakt door het verschil in lichtuitzending op het scherm. Een dvd of een spel spelen kan een gelijkaardig effect hebben op het scherm. Schade veroorzaakt door bovenstaande punten wordt niet gedekt door de garantie.
- Het weergeven van stilstande beelden van videospelletjes en pc gedurende langer dan een bepaalde periode kan gedeeltelijke nabebelden voortbrengen. Om dit te voorkomen, dient u de "helderheid" en het "contrast" te verminderen bij het weergeven van stilstande beelden.

## AFSTANDBEDIENING

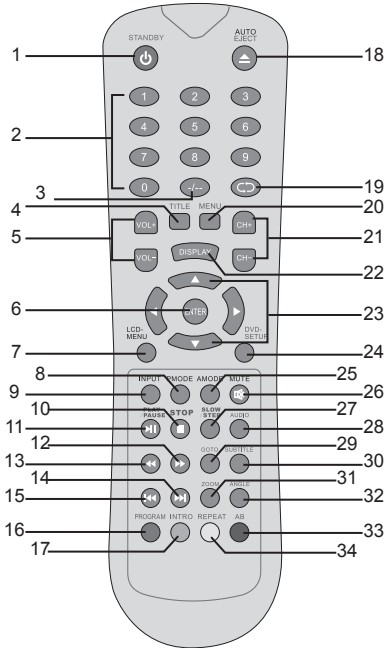

1. STANDBY (STAND-BY) knop
2. Numerieke knoppen
3. +10/2 programmaknoppen
4. TITLE (TITEL) knop
5. VOL+/VOL- knoppen
6. ENTER (INVOEREN) knop
7. LCD-MENU knop
8. P.MODE knop
9. INPUT (INVOER) knop
10. STOP knop
11. PLAY/PAUSE (AFSPELEN/PAUZE) knop
12. Fast forward (Vlug doorspoelen) knop
13. Fast rewind key (Vlug terugspoelen) knop
14. Next (volgende) knop
15. Previous (vorige) knop
16. PROGRAM (PROGRAMMA) knop
17. INTRO knop
18. AUTO EJECT (AUTO UITWERPEN) knop
19. RECALL (HERINNERING) knop
20. MENU knop
21. CH+/CH- knop
22. DISPLAY knop
23. Richtingknoppen (DVD INSTELLING) knop
24. DVD-SETUP (DVD INSTELLING) knop
25. AMODE knop
26. MUTE (DEMPEN) knop
27. SLOW/STEP (TRAAG/STAP) knop
28. AUDIO knop
29. GOTO (GA NAAR) knop
30. SUBTITLE (ONDERTITELING) knop
31. ZOOM knop
32. ANGLE (HOEK) knop
33. AB knop
34. REPEAT (HERHAAL) knop

### Batterijinstallatie

1. Open de cover van het batterijvakje.
2. Plaats 2 AAA 1.5V batterijen  zoals weergegeven en plaats de batterijcover terug.

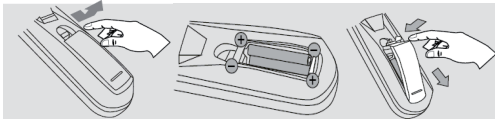

**Corrosie, oxidatie, lekkende batterijen en andere slijtage-effecten van deze aard zullen de garantie doen vervallen.**

Probeer niet-oplaadbare batterijen niet op te laden. Oplaadbare batterijen moeten uit het apparaat gehaald worden voordat deze opgeladen worden. Oplaadbare batterijen dienen alleen onder toezicht van een volwassene opgeladen te worden. Gebruik niet tegelijkertijd batterijen van verschillende types of oude en nieuwe batterijen. Gebruik alleen batterijen van hetzelfde of gelijkwaardige types als aanbevolen. Batterijen dienen geplaatst te worden met de juiste polariteit. Leg de batterijen dienen uit het apparaat gehaald te worden. De polen van de batterijen dienen niet kortgesloten te worden. Gooi batterijen niet in open vuur. Verwijder batterijen als u het apparaat langere tijd niet gebruikt.

**WAARSCHUWING:** Als het apparaat niet goed werkt of u voelt een elektrostatische schok, zet het apparaat dan uit en nogmaals aan.





**Werkzame afstand van de afstandsbediening:** binnen een bereik van 7 meter.

**Opmerking:** Als er zich een obstakel bevindt tussen de tv en de zender, kan het gebeuren dat de zender niet zal werken. Als er rechtstreeks zonlicht, een gloeilamp, fluorescerende lamp of een ander sterk licht op de afstandsbediening schijnt, kan het gebeuren dat de afstandwerking wisselvallig werkt.

## INSTALLATIE

### Het apparaat uitpakken

Controleer bij het uitpakken of volgende elementen aanwezig zijn:

- 1 x LCD scherm met geïntegreerde dvd-speler
- 1 x afstandsbediening
- 2 x AAA/LR03 batterijen
- 1 x AC/DC adapter
- 1 x Gebruiksaanwijzing

**WAARSCHUWING:** Alle verpakkingsmateriaal, zoals plakband, plastic folie, bevestigingslintjes en etiketten, is geen onderdeel van deze tv-set en dienen dan ook weggegooid te worden.

### De tv opstellen

Plaats het apparaat op een stevige, horizontale ondergrond zonder trilling. De set mag niet blootgesteld worden aan trillingen of schokken. Gelieve de voorwaarden in de veiligheidsinstructies na te leven. Om de tv te doen werken, kunt u de toetsen op de rechterzijde en aan de bovenkant van het LCD scherm gebruiken of ook de toetsen op de afstandsbediening. Gebruik de invoer- en uitvoerverbindingen aan de linkerzijde van het scherm om andere apparaten op het toestel aan te sluiten.

### Antenneverbinding

Sluit uw antenne aan op de antenneaansluiting aan de linkerzijde van het toestel.

### Aansluiting op een computer

U kunt het LCD scherm gebruiken als monitor/luidspreker voor uw computer. Sluit de interface van de computer aan op de S Video of VGA aansluitingen van de TV.

### Stroomverbinding

Sluit het toestel niet aan op de netspanning totdat u alle andere verbindingen gemaakt heeft. Steek de stekker van het toestel in een netstopcontact (CA 220-240V~50Hz) dat zich dichtbij de plaats bevindt waar u het toestel opgesteld heeft.

## CD-TYPES

| Cd-types          | Cd-formaat (diameter) | Opgenomen tijd                                                |
|-------------------|-----------------------|---------------------------------------------------------------|
|                   | 12cm                  | Eenzijdig: ongeveer 120 min<br>Dubbelzijdig: ongeveer 240 min |
| Super VCD (MPEG2) | 12cm                  | Ongeveer 45 min                                               |
| VCD (MPEG1)       | 12cm                  | Ongeveer 74 min                                               |
|                   | 12cm                  | Ongeveer 74 min                                               |
| HD-CD             | 12cm                  | Ongeveer 74 min                                               |
| MP3/JPEG          | 12cm                  | Ongeveer 600 min                                              |
| DivX              | 12cm                  | Ongeveer 74 min                                               |

**Opmerking:** de dvd-speler is tevens compatibel met DVD-R, CD-R en CD-RW.

**WAARSCHUWING: STEEK GEEN CD'S VAN 8 CM IN. ZE KUNNEN HET SYSTEEM BESCHADIGEN!**



## ONDERHOUD DISCS

### Verzorging van schijfjes (A)

- Gebruik nooit oplosmiddelen zoals benzine of sterke chemische schoonmaakmiddelen, daar deze het oppervlak kunnen beschadigen.
- Het is belangrijk dat er geen vloeistof in het apparaat terecht komt.
- Haal de schijfjes uit de doos door deze aan de rand vast te pakken, terwijl u zachtjes op het gat in het midden drukt.
- Buig de schijf niet en raak het glimmende oppervlak niet aan.
- Plaats de schijf in de lade met het etiket naar boven.
- Een vuile schijf kan eventueel niet goed afgespeeld worden. Als een schijf vuil is kunt u deze schoonmaken met een zachte doek. Wrijf van het midden naar de buitenkant.
- Voorkom directe blootstelling aan zonlicht, extreme temperaturen en vocht.
- LET OP: Gebruik geen oplosmiddelen (b.v. sprays voor langspeelplaten, thinner, benzine, enz.) om een schijf schoon te maken.
- Behandel de schijfjes voorzichtig. Houdt de schijfjes alleen aan de randen vast. Zorg dat uw vingers niet in contact komen met het glimmende, onbedrukte oppervlak van de schijf.

(A)

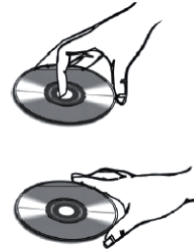

### Schoonmaken van de schijfjes (B)

- Plak geen plakband, stickers, enz. op de bovenkant van de schijf.
- Maak de schijf zo nu en dan schoon met een zachte, niet pluizende doek. Gebruik geen schoonmaak- of schuurmiddelen. Indien noodzakelijk, gebruik een schoonmaakset voor CD's.
- Als een schijf overslaat of blijft hangen is dit waarschijnlijk het gevolg van een vuile of beschadigde (bekeraste) schijf.
- Veeg bij het schoonmaken van binnen naar buiten in rechte lijn. Wrijf nooit in cirkelvormige bewegingen.

(B)



Correct



Incorrect

- Schijfjes moeten na elk gebruik in de doosjes worden opgeslagen.
- Schijfjes niet blootstellen aan direct zonlicht, hoge temperaturen of stof, enz.
- Langdurige blootstelling aan extreme temperaturen kan het schijfje vervormen.
- Plak of schrijf niets op beide zijden van de schijf. De punt of de inkt kan het oppervlak beschadigen.

## INFORMATIE OVER REGIO'S

Deze DVD-speler is ontworpen en vervaardigd in overeenstemming met de Regio-informatie, opgeslagen op de DVD-schijf. Als het regionummer van de DVD niet overeenkomt met het regionummer van deze DVD-speler kan die schijf niet in deze DVD-speler afgespeeld worden.

Het regionummer van deze DVD-speler is  (Japan, Europa, Zuid-Afrika, Midden-Oosten)

## TV-KNOPPEN



### Stroom ON/OFF (AAN/UIT)

Eens aangesloten op de netspanning, gaat het toestel automatisch in stand-by modus en het indicatorlampje op het voorpaneel van het LCD scherm wordt rood.



1. Druk op de **STAND-BY**  knop op het LCD scherm of op de afstandsbediening om de tv aan te zetten.
2. Het indicatorlampje wordt groen en na enkele seconden zal het LCD scherm oplichten.
3. Druk nogmaals op één van de **STAND-BY** knoppen om de tv opnieuw in de stand-by modus te zetten.

**Opmerking:** het toestel zal automatisch in de stand-by modus overgaan na enkele minuten inactiviteit.

### Volume-instelling

1. Druk op de **VOL** / **VOL**  knoppen op de TV of de **VOL+**/**VOL-** knoppen op de afstandsbediening om het volume te verhogen of verminderen.
2. Om het geluid volledig uit te zetten, druk u op **MUTE** op de afstandsbediening.
3. Druk nogmaals op **MUTE** of op een volumetoets om het volume terug aan te zetten.

### Programmakeuze

1. Druk op de **CH** / **CH**  knoppen op de TV of op de **CH+**/**CH-** op de afstandsbediening om opwaarts of neerwaarts te schakelen tussen de kanalen.
2. De numerieke toetsen van de afstandsbediening kunnen gebruikt worden om rechtstreeks het kanaalnummer in te voeren:
  - Voor een eencijferig nummer, voert u gewoon het gewenste nummer in.
  - Voor een tweecijferig nummer, drukt u op de  knop en dan op het nummer.

### HERINNERING

Druk op de **RECALL**  knop om te schakelen tussen het laatst bekeken kanaal en het huidige kanaal.





### Selectie invoerbron (DVD/TV/SCART/AV/S-VIDEO/PC-RGB)

Druk op de INPUT knop op het LCD scherm of op de afstandsbediening om te schakelen tussen de verschillende modi die hieronder weergegeven worden:



**Opmerking:** zorg ervoor dat alle audio-/videokabels aangesloten zijn.

### LCD instellingenmenu

In DVD, TV, SCART, AV, S-VIDEO of PC-RGB modus, drukt u herhaaldelijk op de LCD-MENU knop om de verschillende instellingenmenu's te openen: "TV MENU", "AUDIO MENU", "VIDEO MENU", "GENERAL MENU" (ALGEMEEN MENU), "PC MENU" (raadpleeg de paragraaf "LCD MENU" op p. 80 voor meer informatie hieromtrent).

### Image effect (Beeldeffect) (PMODE knop)

Druk herhaaldelijk op de PMODE knop op de afstandsbediening om een beeldeffect zoals hieronder weergegeven te selecteren:



### Audio effect (Audio-effect) (AMODE knop)

Druk herhaaldelijk op de AMODE knop op de afstandsbediening om een geluidseffect zoals hieronder weergegeven te selecteren:



## LCD MENU

### TV Modus

Druk herhaaldelijk op de INPUT knop op het LCD scherm of op de afstandsbediening om "TV" te selecteren.

### Videomenu

1. Druk herhaaldelijk op de LCD-MENU knop om het "VIDEO MENU" te openen.
2. Gebruik de ▲ en ▼ toets om een optie te selecteren: "HELDERHEID", "CONTRAST", "KLEUR" of "SCHERPTE". Druk op de ◀ en ▶ toets om het gewenste niveau te kiezen (van 0 tot 100).
3. Als alle instellingen voltooid zijn, drukt u herhaaldelijk op de LCD-MENU knop om het menu te verlaten

**Opmerking:** na enkele seconden inactiviteit, zult u automatisch het menu verlaten.

### Audiomenu

1. Druk herhaaldelijk op de LCD-MENU knop om het "AUDIOMENU" te openen.
2. Gebruik de ▲ en ▼ toets om een optie te selecteren: "VOLUME", "BALANS", "AUDIO VOORKEUZE" (selecteer een geluidseffect tussen "SPRAAK", "MUZIEK", "THEATER" of "PERSOONLIJK"), "SOPRAAN", "LAGE TONEN" (BAS). Druk op de ◀ en ▶ toets om de instellingen aan te passen.
3. Als u klaar bent met de instellingen, drukt u herhaaldelijk op de LCD-MENU knop om het menu te verlaten .

**Opmerking:** na enkele seconden inactiviteit, zult u automatisch het menu verlaten.

### TV Menu

#### Kanaal

Het nummer van het huidige bekeken kanaal wordt op het scherm weergegeven. Gebruik de ◀ en ▶ toets om te veranderen van tv-kanaal.

#### Audiosysteem ("SYSTEEM")

Gebruik de ▲ en ▼ toets om de "SYSTEEM" optie te selecteren, druk vervolgens op de ◀ en ▶ toets om het geluidssysteem te selecteren ("I", "BG" of "DK").

#### Kanaal overslaan ("OVERSLAAN" en "SWAP")

1. Gebruik de ▲ en ▼ toets om de "OVERSLAAN" optie te selecteren. Deze eigenschap laat u toe het huidige bekeken kanaal over te slaan als u aan het zappen bent met de CH+/CH- knoppen.
2. Gebruik de ◀ en ▶ knoppen om "AAN" of "UIT" te selecteren en de overslaan functie in of uit te schakelen.

#### OF

3. Gebruik de ▲ en ▼ toets om de "SWAP" optie te selecteren en druk op de ▶ toets om het "SWAP" menu weer te geven.
4. Gebruik de ▲, ▼, en toetsen om het kanaal dat u wenst over te slaan, te selecteren.
5. Gebruik de ▲ en ▼ toets om "SWAP" te selecteren, druk vervolgens op de ▶ knop om te bevestigen en terug te keren naar het "TV MENU"







## Programma-instelling

### *Automatische zoekfunctie tv-zender*

1. Gebruik de ▲ en ▼ toets om de "AUTOMATISCH ZOEKEN" optie te selecteren en druk op de ► knop om de auto zoekfunctie te starten.

**Opmerking:** om de auto zoekfunctie te annuleren, drukt u eender wanneer op de LCD-MENU knop.

2. Als de ontvangen zender niet helder is omwille van storing:

• Gebruik de ▲ en ▼ toets om "AFC" te selecteren, druk vervolgens op de ◀ en ► toets om "UIT" te selecteren.

• Gebruik de ▲ en ▼ toets om "FIJNAFSTEMMING" te selecteren, druk vervolgens op de ◀ en ► toets om de zender in te stellen totdat u een helder beeld verkrijgt.

### *Manueel zoeken*

1. Gebruik de ▲ en ▼ toets om de "HANDMATIGE AFSTEMMING" optie te selecteren en druk op de ► knop om de manuele zoekfunctie te starten.

2. Gebruik de ▲ en ▼ toets om een zoekrichting te selecteren ("VOORUIT" of "ACHTERUI"), vervolgens drukt u op ► knop om het scannen te starten.

**Opmerking:** Om de manuele zoekfunctie te annuleren, drukt u eender wanneer op de LCD-MENU knop.

### **Algemeen menu**

1. Druk herhaaldelijk op LCD-MENU om het "GENERAL MENU" te openen.

2. Gebruik de ▲ en ▼ toets om een optie te selecteren, vervolgens drukt u op de ◀ en ► toets om de instellingen aan te passen:

• "TAAL": selecteer de taalweergave.

• "BLAUW SCHERM": schakel de blauwe achtergrond in of uit.

• "STORINGS REDUCTIE": pas het niveau van "noise reduce" aan tussen "OFF" (UIT), "LOW" (LAAG),

"MID" (MEDIUM) en "HIGH" (HOOG).

• "AANSLUITINGEN": selecteer de invoerbron van de video tussen: "DVD", "TV", "SCART", "AV",

"S-VIDEO" of "PC-RGB".

• "SLAAP": 0-240 Minuten.

• "RESET": om terug te gaan naar alle standaardinstellingen.

3. Als u klaar bent met de instellingen, drukt u herhaaldelijk op de LCD-MENU knop om het menu te verlaten

**Opmerking:** na enkele seconden inactiviteit, zult u automatisch het menu verlaten.

### SCART/AV/S-VIDEO modi

Druk herhaaldelijk op de INPUT knop op het LCD scherm of op de afstandsbediening om "SCART", "AV" of "S-VIDEO" te selecteren.

**Videomenu** (hetzelfde als het videomenu in TV modus)

**Audiomenu** (hetzelfde als het audiomenu in TV modus)

**Algemeen menu** (hetzelfde als het algemeen menu in TV modus)

### PC-RGB modus

Druk herhaaldelijk op de INPUT knop op het LCD scherm of de afstandsbediening om "PC-RGB" te selecteren.

### **PC Menu**

1. Druk herhaaldelijk op de LCD-MENU knop om het "PC MENU" te openen.

2. Gebruik de ▲ en ▼ toets om een optie te selecteren, druk vervolgens op de ◀ en ► toets om de instellingen aan te passen:

• "HELDERHEID": om de helderheid van het beeld aan te passen.

• "CONTRAST": om het contrast van het beeld aan te passen.

• "KLEURINSTELLING": om de kleurtemperatuur aan te passen. Selecteer "USER",

"93000K" of "6500K". Als u "USER" selecteert, zal er een submenu openen. Gebruik de ▲, ▼, ◀ en ► knoppen om de instellingen aan te passen en druk op ENTER om te bevestigen.

• "AUTOMATISCH CONFIG": druk op de ► knop om de automatische configuratie van de parameters te starten.

• "H POSITIE": om de horizontale positie van het beeld aan te passen.

• "V POSITIE": om de verticale positie van het beeld aan te passen.

• "FASE": om de zuiverheid van het beeld aan te passen.

• "KLOK": om ruis op de verticale lijn te verminderen.

3. Als u klaar bent met de instellingen, drukt u herhaaldelijk op de LCD-MENU knop om het menu te verlaten.

**Opmerking:** na enkele seconden inactiviteit, zult u automatisch het menu verlaten.

**Audiomenu** (hetzelfde als het audiomenu in TV modus)

**Algemeen menu** (hetzelfde als het algemeen menu in TV modus)





## DVD KNOPPEN

### Zet de dvd-speler aan

1. Druk op de **STANDBY**  knop op het LCD scherm of op de afstandsbediening om de tv aan te zetten.
2. Het indicatorlampje zal groen worden en na enkele seconden zal het LCD scherm oplichten.
3. Druk herhaaldelijk op de **INPUT** knop op het LCD scherm of op de afstandsbediening om "DVD" te selecteren.

### Load/eject a disc (Een cd laden/uitwerpen)

1. Steek een cd in de cd-gleuf met het label gericht naar het voorpaneel van het LCD scherm. Na enkele seconden, zal het automatisch beginnen afspelen. Als het een dvd is, zal het Menu/de Titelpagina weergegeven worden. Als het een cd is, zal het eerste nummer automatisch beginnen afspelen.
2. Om de cd uit te werpen, drukt u op de **EJECT** knop op het LCD scherm of op de afstandsbediening.

#### Opmerking:



- *Houd de cd vast zonder één van beide zijden aan te raken.*
- *Sommige cd's starten niet automatisch. In dat geval, drukt u op de  knop op het LCD scherm of op de afstandsbediening.*
- *Zorg ervoor dat u de cd insteekt met de bedrukte zijde naar boven. Zo niet, kunt u het dvd-mechanisme beschadigen.*

### Play/pause (Afspelen/Pauze)



1. Tijdens het afspelen, drukt u op de  knop op het LCD scherm of op de afstandsbediening om het afspelen van de cd te pauzeren.
2. Druk nogmaals op  om het afspelen te hervatten.

**WAARSCHUWING: De Pauzefunctie kan permanente schade toebrengen aan het LCD scherm. Het is afgeraden langdurig een stilstaand beeld te tonen (zie p. 77).**



### Stop

1. Druk op de  knop op het LCD scherm of op de afstandsbediening om het afspelen van de cd te stoppen.
2. U kunt het afspelen hervatten door te drukken op . Het afspelen zal hervat worden daar waar u op  gedrukt heeft (Afspelen hervatten).
3. Druk tweemaal op  om de cd te stoppen.

### Previous/Next (Vorige/Volgende)

1. Tijdens het afspelen drukt u op de  knop om terug te keren naar het begin van het vorige hoofdstuk of nummer.
2. Tijdens het afspelen drukt u op de  knop om door te gaan naar het begin van het volgende hoofdstuk of nummer.

### Scan Forward/backward (Scan vooruit/achteruit)

1. Tijdens het afspelen drukt u op  op de afstandsbediening om vooruit te zoeken. Druk herhaaldelijk op deze knop om de zoeksnelheid te veranderen: "FORWARD x 2" → "FORWARD x 4" → "FORWARD x 8" → "FORWARD x 20" → "PLAY".
2. Druk op  op de afstandsbediening om achteruit te zoeken. Druk herhaaldelijk op deze knop om de zoeksnelheid te veranderen: "PLAY" ← "BACKWARD X 20" ← "BACKWARD X 8" ← "BACKWARD X 4" ← "BACKWARD X 2".
3. Druk eender wanneer op  om het normaal afspelen te hervatten.

**Opmerking:** *het geluid wordt uitgeschakeld bij het vooruit of achteruit scannen.*

### DVD Play Menu (DVD Afspeelmenu)

Druk op de **MENU** knop tijdens het afspelen om terug te keren naar het Menu/ de titelpagina.

**Opmerking:** *deze functie is enkel van toepassing voor een dvd.*

### Title (Titel)

1. Tijdens het afspelen van een dvd drukt u op de **TITLE** knop en gebruikt u de  /  /  /  knoppen om een titel te selecteren.
2. Druk op **ENTER** om rechtstreeks naar de gewenste titel te gaan.

### Repeat mode (Herhaalmodus)

Deze functie is van toepassing op een dvd en cd, maar met verschillende effecten.

1. Bij het afspelen van een dvd drukt u eenmaal op de **REPEAT** knop om het huidige hoofdstuk te herhalen, tweemaal om de huidige titel te herhalen en driemaal om de volledige cd te herhalen. Druk herhaaldelijk op dezelfde knop om "REP: OFF" weer te geven en de herhaalfunctie uit te schakelen.
2. Bij het afspelen van een cd drukt u eenmaal op de **REPEAT** knop om het huidige nummer te herhalen en tweemaal om de hele cd te herhalen (Repeat All/Alles herhalen).





### Repeat AB (Herhaal AB)

U kunt de herhaalinterval precies vermelden door het start- en eindpunt aan te duiden.

1. Druk op de **AB** knop om het startpunt aan te duiden (afspelen zal verder gezet worden).
2. Druk op de **AB** knop om het eindpunt aan te duiden (het aangeduide punt zal automatisch herhaald worden).

**Opmerking:** Op de **AB** knop drukken tijdens het herhalen zal de Herhaalmodus uitschakelen.

### Subtitle (Ondertiteling)

Druk op de **SUBTITLE** knop op de afstandsbediening om te ondertitelingstaal te veranderen die op het scherm weergegeven wordt.

#### **Opmerking:**

- Het aantal ondertitelingstalen die beschikbaar zijn, hangt af van de DVD.
- Deze functie is enkel beschikbaar voor dvd's en super VCD.

### Audio

1. Tijdens het afspelen van een dvd drukt u op de **AUDIO** knop op de afstandsbediening om de audiotaal van de dvd te veranderen (als de cd die functie aanbiedt).
2. Tijdens het afspelen van een muziek-cd drukt u op de **AUDIO** knop op de afstandsbediening om het audiokanaal te veranderen tussen MONO L, MONO R en STEREO.

### Slow Play (Traag afspelen)

1. Druk op de **SLOW/STEP (TRAAG/STAP)** knop op de afstandsbediening om de traag afspelen functie te gebruiken.

2. Druk herhaaldelijk op de knop om het snelheidsniveau aan te passen: "SF1/2", "SF1/3", "SF1/4", "SF1/5", "SF1/6", "SF1/7", "PLAY".

3. Druk op **||** om het normaal afspelen te hervatten.

**Opmerking:** Het geluid wordt gedempt in de SLOW modus.

### Angle (Hoek)

Als een dvd de functie van meerdere hoeken bevat, kunt u het bekijken van hoeken selecteren.

Tijdens het afspelen drukt u herhaaldelijk op de **ANGLE** knop op de afstandsbediening om de gewenste kijkhoek te selecteren.

**Opmerking:** het aantal hoeken hangt af van de cd.

### Search (Zoeken)

U kunt springen naar een specifiek tijdstip, nummer, hoofdstuk of titel.

1. Druk op de **GOTO (GA NAAR)** knop op de afstandsbediening.
2. Gebruik de **◀** of **▶** knop om het hoofdstuk, titel of tijd te kiezen.
3. Gebruik de numerieke knoppen om het gewenste hoofdstuknummer, titelnummer of tijdstip in te voeren en druk dan op **ENTER**.
4. De speler zal automatisch naar de gewenste parameter gaan.

### Display (Weergave)

Druk eenmaal of tweemaal op de **DISPLAY** knop op de afstandsbediening om informatie weer te geven op het scherm (cd-type, tijd, audiotaal, ondertitelingstaal...). Druk herhaaldelijk om de weergavemodus te verlaten.

### Zoom

Deze functie vergroot of verkleint een stilstaand beeld of een film. Druk op de **ZOOM** knop op de afstandsbediening om de zoomniveaus te veranderen: "ZOOM 2", "ZOOM 3", "ZOOM 4", "ZOOM 1/2", "ZOOM 1/4", "ZOOM: OFF".

**Opmerking:** Gebruik de richtingtoetsen (**▲/▼/◀/▶**) om te navigeren in het beeld.

## DVD MENU-INSTELLING

Om het instellingenmenu te openen van de geïntegreerde dvd-speler, drukt u op de **DVD-SETUP** knop op de afstandsbediening als u zich in de dvd-modus bevindt. Gebruik de **▲** en **▼** knoppen op de afstandsbediening om de beschikbare opties te selecteren: "SYSTEEMINST.", "TAALINST.", "AUDIOINST." en "DIGITALE INST.".

### System setup (Systeeminstelling)

Gebruik de **▲** en **▼** knop op de afstandsbediening om "SYSTEEMINST." te selecteren. Vervolgens gebruikt u de **▲/▼/◀/▶** knoppen om de menuopties te selecteren.

**Opmerking:** Om het menu te verlaten, selecteert u "INST. VERLATEN" en drukt u op **ENTER** of op de **DVD-SETUP** knop op eender welk moment.

### TV system (TV-systeem)

U moet deze instelling niet veranderen. In het geval dat u de uitvoer van het tv-systeem moet veranderen (de tv meedoen naar een ander land, enz.), kunt u "NTSC", "PAL" (standaardinstelling), of "AUTO" selecteren.



**TV type ("Weerg. formaat")**

U hebt de keuze de instelling voor het tv-type te veranderen tussen: "4:3PS (Pan Scan) / "4:3LB" (Letter Box) / "16:9" (Wide screen).

**Pincode ("Wachtwoord")**

Met deze optie kunt u het ouderlijk toezicht instellen.

1. Om het wachtwoord te veranderen, gebruikt u de numerieke knoppen op de afstandsbediening om de code in te voeren (de standaardwaarde is 0000), vervolgens drukt u op de **ENTER** knop om te bevestigen. Het open slot icoontje zal op het scherm weergegeven worden.
2. Voer het nieuwe wachtwoord in en druk op **ENTER**. Het gesloten slot icoontje zal op het scherm weergegeven worden om te bevestigen dat de nieuwe code bewaard werd. Als de "passwoord" functie ingeschakeld is, kunt in de instellingen in de "OUDERCONTROLE" optie niet veranderen.

**Rating (parental control)(ouderlijk toezicht)**

De functie van ouderlijk toezicht stelt de ouders in staat te voorkomen dat hun kinderen naar ongepast materiaal kijken op een DVD. Ze kunnen de klasse voor het programmeren kiezen en de speler zal toegang weigeren tot de DVD inhoud. Er zijn 8 verschillende klassen. Om de functie van ouderlijk toezicht te gebruiken:

1. Selecteer de "PINCODE" optie, voer de code van 4 cijfers in (het standaardwachtwoord is 0000), druk vervolgens op **ENTER** om de klassen te ontgrendelen.
2. Selecteer de "OUDERCONTROLE" optie, gebruik vervolgens de **▲** en **▼** knoppen op de afstandsbediening om de gewenste klasse te selecteren. Druk op **ENTER** om te bevestigen.

**Standaard (restore original settings)(Standaard – terugzetten op fabrieksinstellingen)**

Om alle instellingen terug in te stellen op de standaardinstellingen, selecteert u "STANDAARD". Vervolgens drukt u op de **►** knop, gevolgd door **ENTER**.

**Language setup (Taalinstelling)**

Gebruik de **▲** en **▼** knoppen op de afstandsbediening om "TAALINST." te selecteren. Gebruik vervolgens de **▲/▼/◀/▶** knoppen om de menuopties te selecteren.

**Opmerking:** Om het menu te verlaten, selecteert u "INST. VERLATEN" en drukt u op **ENTER** of op **DVD-SETUP** knop op eender welk moment.

**De weergavetaal selecteren**

De menutaal die gebruikt wordt in deze instructies, is Engels. U kunt ook de OSD (weergave van de taal op het scherm) in een andere taal instellen.

1. Gebruik de **▲** en **▼** knoppen op de afstandsbediening om "OSD-TAAL" te selecteren en vervolgens drukt u op **►**.
2. Gebruik de **▲** en **▼** knoppen op de afstandsbediening om de gewenste weergavetaal te selecteren. Druk op **ENTER** om uw selectie te bevestigen. De beschikbare talen zijn: Engels, Duits, Spaans, Frans en Nederlands.

**Andere taalinstellingen**

In het "TAALINST." menu, kunt u ook de standaardtaal instellen voor de audio ("AUDIOTAAL"), ondertiteling ("ONDERTIT. TAAL") en de menutaal van uw dvd-speler ("MENUTAAL"). Deze instellingen zullen enkel werken als de afgespeelde dvd de geselecteerde taal ondersteunt. Indien dat het geval is, zal de geselecteerde taal het eerst weergegeven worden tijdens de audio-, ondertiteling en taalinstellingen. Gebruik de **▲/▼/◀/▶** en **ENTER** knoppen om de instellingen aan te passen.

**Audio setup (Audio-instelling)**

Gebruik de **▲** en **▼** knoppen op de afstandsbediening om "AUDIOINST." te selecteren. Gebruik vervolgens de **▲/▼/◀/▶** knoppen om de menuopties te selecteren.

**Opmerking:** Om het menu te verlaten, selecteert u "INST. VERLATEN" en drukt u op **ENTER** of de **DVD-SETUP** knop op eender welk moment.

**Audio output(Audio-uitvoer)**

U kunt de "AUDIO-UITGANG" instelling veranderen tussen: "SPDIF / UIT", "SPDIF / RAW" en "SPDIF / PCM".

## • SPDIF / RAW

Kies deze instelling als uw dvd-speler aangesloten is op een versterker met een coaxiale kabel of een optische kabel. Bij het afspelen van een cd opgenomen met Dolby Digital, DTS en MPEG audioformaten, zullen de overeenstemmende digitale signalen uitgevoerd worden van de Coaxiale uitvoeraansluiting. De digitale uitvoeraansluitingen van deze speler zijn ontworpen voor een aansluiting op een Dolby Digital, DTS of MPEG ontvanger of decoderder.

## • SPDIF / PCM

Kies deze instelling als uw dvd-speler aangesloten is op een digitale stereoversterker met 2 kanalen. Bij het afspelen van een cd opgenomen met Dolby Digital en MPEG audioformaten, zal het audiosignaal gemoduleerd worden in een PCM signaal met 2 kanalen en zal het uitgevoerd worden van de Coaxiale uitvoeraansluiting of Optische uitvoeraansluiting.



#### Toon (klank)

Gebruik de ▲ en ▼ knoppen om de klank aan te passen.

#### Digital setup (Digitale instelling)

Gebruik de ▲ en ▼ knoppen op de afstandsbediening om "DIGITAL INST." te selecteren. Gebruik vervolgens de ▲/▼/◀/▶ knoppen om de menuopties te selecteren.

**Opmerking:** Om het menu te verlaten, selecteert u "INST. VERLATEN" en drukt u op **ENTER** of de **DVD-SETUP** knop op eender welk moment.

#### SYNAMEIEK

Als "SPDIF / RAW" geselecteerd is, kunt u de uitlijnratio instellen om een ander effect te verkrijgen. Gebruik de ▲ en ▼ knoppen op de afstandsbediening om de instellingen aan te passen. Indien aangepast op "MAX" zal de piekintensiteit van het audiosignaal het minimum zijn; indien aangepast op "UIT" zal het volume op het maximum staan. U kunt ook "6/8", "4/8" of "2/8" selecteren.

#### Dual mono

Gebruik deze optie om het type audio-uitvoer te kiezen: "STERO", "MONO L", "MONO R" of "MIX MONO".

## SPECIALE DVD FUNCTIES

#### INTRO knop

Tijdens het beluisteren van een cd, drukt u op de **INTRO** knop op de afstandsbediening om de eerste 15 seconden van elke nummer af te spelen.

**Opmerking:** deze functie is enkel geldig voor een muziek-cd.

#### Program mode (Programmamodus)

Deze functie is van toepassing op DVD en CD. U kunt de afspeelreeks instellen volgens uw voorkeur.

#### CD/CDG

1. Druk op de **PROGRAM** knop op de afstandsbediening. De tabel van de programmareeks zal op het scherm weergegeven worden.
2. Met de numerieke knoppen (0-9) op de afstandsbediening, voert u de liedjesnummers in volgens uw voorkeur.
3. Na het toekennen van de afspeelreeks, beweegt u de cursor naar de "WEERGAVE" optie door gebruik te maken van de ▲/▼/◀/▶ knoppen. Druk op de **ENTER** of **II** knop om de reeks te bevestigen en te starten.

#### DVD

1. Druk op de **PROGRAM** knop op de afstandsbediening. De tabel van de programmareeks zal op het scherm weergegeven worden.
  2. Voer het titelnummer in door gebruik te maken van de numerieke knoppen.
  3. Voer het hoofdstuknummer in van de geselecteerde titel in de laatste stap.
  4. Herhaal de laatste 2 stappen om de reeks in te voeren.
  5. Na het toekennen van de afspeelreeks, gebruikt u de ▲/▼/◀/▶ knoppen om "WEERGAVE" te selecteren. Druk op **ENTER** of op de **II** knop om te bevestigen en de reeks te starten.
  6. Om een programma te annuleren, beweegt u de cursor naar "WISSEN" en drukt u op **ENTER**.
- Opmerking:** Druk eender wanneer op de **PROGRAM** knop op de afstandsbediening om de programmamodus te verlaten.

#### Picture CD (foto-cd)

1. Steek een foto-cd in de lade. Als de cd herkend wordt, zal de speler een lijst van foto's (JPG) weergeven die op de cd opgeslagen zijn.
  2. Gebruik de ▲/▼/◀/▶ knoppen om een foto te selecteren en druk op de **ENTER** knop om de foto weer te geven.
  3. Druk op deknop om een diavoorstelling van de foto's te starten/pauzeren/hervatten.
  4. Druk op de **II** knop om de volgende foto weer te geven. Druk op de **II** knop om de vorige foto weer te geven.
- Opmerking:** afhankelijk van de bestandsgrootte, kan het enkele seconden duren alvorens de foto's op het LCD scherm weergegeven worden.
5. Druk op de **PROGRAM** knop om één van de overgangseffecten voor de diavoorstelling te selecteren.
  6. U kunt de ▲/▼/◀/▶ knoppen gebruiken om de foto's om te draaien of te roteren.
  7. Druk op de **■** knop om de diavoorstelling te stoppen en terug te gaan naar de fotolijst.





## FOUTOPSPORING

| Probleem                                                                      | Solução                                                                                                                                                                                                                                                             |
|-------------------------------------------------------------------------------|---------------------------------------------------------------------------------------------------------------------------------------------------------------------------------------------------------------------------------------------------------------------|
| Geen geluid en geen beeld                                                     | - Controleer of dat de stekker aangesloten is op het stopcontact.<br>- Controleer of dat het LCD scherm ingeschakeld is (druk op de <b>STANDBY</b> knop op het LCD scherm of op de afstandsbediening).<br>- Controleer de instellingen voor helderheid en contrast. |
| Normaal beeld, maar geen geluid                                               | - Het geluid kan te zacht staan of gedempt zijn, verhoog het volume.<br>- Probeer eens andere kanalen..<br>- Zorg ervoor dat de audiokabels goed verbonden zijn.                                                                                                    |
| De afstandsbediening werkt niet goed                                          | - Zorg ervoor dat er geen obstakels zijn tussen het LCD scherm en de afstandsbediening.<br>- Controleer of dat de batterijen geplaatst werden volgens de polariteit (+/- tekens).<br>- Probeer om nieuwe batterijen te plaatsen.                                    |
| Geen beeld, beeld is van slechte kwaliteit, de kleur is van slechte kwaliteit | - Probeer om de kleurinstelling aan te passen in het videomenu.<br>- Probeer andere kanalen.<br>- Zorg ervoor dat de videokabels goed aangesloten zijn.                                                                                                             |
| Beeld met sneeuw/ruis                                                         | - Zorg ervoor dat er geen elektrische apparaten staan bij het LCD scherm. Ze zouden storing kunnen veroorzaken.<br>- Controleer de antenneverbinding.                                                                                                               |
| Er is geen audio-uitvoer van één van de luidsprekers                          | - Probeer om de audiobalans aan te passen in het audiomenu.                                                                                                                                                                                                         |

## SPECIFICATIES

### TV SECTIE

Ontvangende kanalen  
VHFL CH 2 - 4  
VHFH CH 5 - 12  
UHF CH 21 - 69  
Tuner Type 100 Kanalen, VS TUNING

### DVD SECTIE

Laser golfengte 650 nm  
Laserenergie: Klasse 1  
Signaalsysteem: PAL  
Audio in, RF in, Coax in, S-video in, VGA in, Video in, PC Audio in, Scart  
Stereo in DVD modus  
Mono in TV modus

### ALGEMENE SECTIE

Ingaand vermogen: DC12V  
DC energieverbruik: minder dan 48W  
luidspreker 2.5" 4ohm x 2  
Audio-uitvoer: 2.5 W + 2.6 W  
Afmetingen: H: 345 mm x B: 380 mm x D: 70 mm (zonder voet) / H: 345 mm x B: 380mm x D: 175 mm (met voet)  
Netto gewicht: 2,5 kg

## ONDERHOUD

Ter voorkoming van brand of elektrische schokken, trek de stekker uit het stopcontact voordat u het apparaat schoonmaakt. De afwerking van uw apparaat kan schoongemaakt worden met een stofdoek en behandeld worden als andere meubelstukken. Gebruik een zachte doek, licht bevochtigd in lauwwater, voor het schoonmaken van de buitenkant van het apparaat. Wees voorzichtig bij het schoonmaken van de plastic onderdelen. Een zacht schoonmaakmiddel en een vochtige doek mag alleen op het frontpaneel gebruikt worden.

## GARANTIE

Dit product is gedekt door een tweejaarlijkse garantie.

Voor claims betreffende de garantie of nazorg, neem contact op met uw distributeur en presenteer een geldig aankoopbewijs. Onze garantie dekt fouten in materiaal en assemblage, met uitzondering van slijtage als gevolg van het niet naleven van deze gebruiksaanwijzing of onachtzaam gebruik van dit apparaat (zoals uit elkaar halen, blootstelling aan hitte en vochtigheid, enz). Bewaar de verpakking voor latere naslag.

Ter verbetering van onze service kunnen productkleuren en -details zoals getoond op de verpakking, gewijzigd worden.

**OPMERKING:** Bewaar deze gebruiksaanwijzing, deze bevat belangrijke informatie.

Referentie : LCDDVD2SP

©2008 Marvel Characters, Inc.

©2008 LEXIBOOK®

Ontworpen en ontwikkeld in Europa - Gemaakt in China

<http://www.lexibook.com>

### Milieubescherming

Ongewenste elektrische apparaten kunnen hergebruikt worden en dienen niet met het normaal huishoudelijk afval weggegooid te worden. Help bij de bescherming van natuurlijke hulpbronnen en het milieu door dit apparaat bij een inzamelcentrum in te leveren (indien beschikbaar).





## YOUR OPINION MATTERS / VOTRE AVIS COMPTE

Help us make products better than ever! Please fill out the following form in English or in French, and return it to / Aidez-nous à rendre nos produits encore meilleurs! Merci de bien vouloir remplir ce coupon en français ou en anglais et de nous le retourner à l'adresse suivante :

**LEXIBOOK S.A.**  
**Mon avis compte**  
**2, avenue de Scandinavie,**  
**91953 Courtaboeuf Cedex**  
**FRANCE**

Name and reference of product purchased / Nom et référence du produit acheté : \_\_\_\_\_

Date of purchase / Date de l'achat : \_\_\_\_/\_\_\_\_/\_\_\_\_

Store / Enseigne : \_\_\_\_\_  
 Birth Date of the user / Date de naissance de l'utilisateur de ce produit : \_\_\_\_/\_\_\_\_/\_\_\_\_

|                              |                                  |
|------------------------------|----------------------------------|
| First name/Prénom : _____    | Last name/Nom de famille : _____ |
| Address/Adresse : _____      |                                  |
| Zip code/Code Postal : _____ | Country/Pays : _____             |
| City/Ville : _____           |                                  |
| Phone/Téléphone : _____      | Email : _____                    |

What is your overall impression of the product? / Vous trouvez le produit globalement :

Very satisfactory/Très satisfaisant  Satisfactory/Satisfaisant  Average/Moyen   
 Disappointing/Décevant  Very disappointing/Très décevant

Please feel free to leave your comments here / Vous pouvez à présent utiliser l'espace suivant pour nous donner vos remarques :

---



---



---



---

Find all our new products / Retrouvez toute notre actualité: <http://www.lexibook.com>

Conformément aux articles 34 et suivants de la loi « Informatique et Libertés » du 6 janvier 1978, vous disposez d'un droit d'accès, de modification, de rectification et de suppression des données qui vous concernent. Vous pouvez exercer sur simple demande à notre adresse. Si vous ne souhaitez pas que ces données soient utilisées à des fins de prospection commerciale, veuillez cocher ici :





Affranchir  
ici

**LEXIBOOK S.A,**  
**Mon avis compte,**  
**2, avenue de Scandinavie,**  
**91953 Courtaboeuf Cedex**  
**FRANCE**