

SPIDER-MAN™ SUPER TV AIR JET

MARVEL™



THE AMAZING®
SPIDER-MAN

www.lexibookjunior.com

Manuel d'Instruction
Instruction Manual



JG6000SP

GUIDE DE PRISE EN MAIN

Cette section vous explique comment jouer avec le Spider-Man™ Super TV Air Jet. Il est recommandé de lire le guide de l'utilisateur au complet pour des instructions détaillées et des mises en garde.

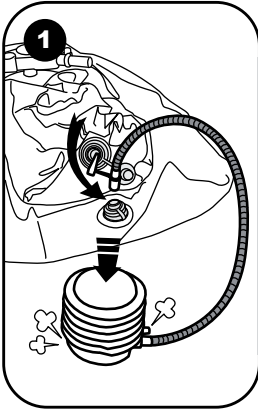

1. Gonflez le Spider-Man™ Super TV Air Jet:
 - 1 - Déballez la pompe à air fournie.
 - 2 - Gonflez le siège du Super TV Air Jet. Dévissez le bouchon de la valve située au dos du siège et insérez la grande valve de la pompe à air. En maintenant fermement la valve à l'intérieur du produit, appuyez et relâchez la pompe à air jusqu'à ce que le siège soit ferme. Fermez le bouchon et vissez-le.
 - 3 - Gonflez la partie inférieure du Spider-Man™ Super TV Air Jet grâce à la valve située à l'arrière du produit comme indiqué à l'étape 2.

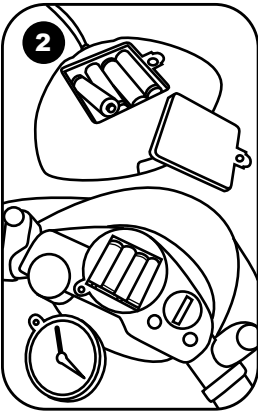

2. Installez les piles de la console : ouvrez le couvercle du compartiment à piles qui se situe au dos de la console à l'aide d'un tournevis, installez 4 piles LR6 de 1,5 V en respectant le sens des polarités indiqué puis refermez le compartiment à piles et resserrez la vis.

Installez les piles du tableau de bord : ouvrez le couvercle du compartiment à piles qui se situe sous le compteur de vitesse à l'aide d'un tournevis. Installez 4 piles LR6 de 1,5 V en respectant le sens des polarités indiqué puis refermez le compartiment à piles et resserrez la vis.

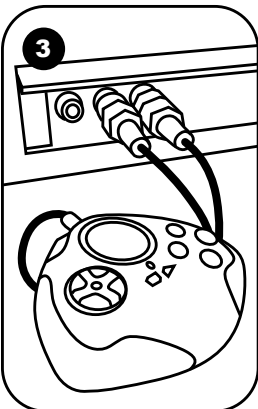

3. Connectez la console au téléviseur : le téléviseur et la console DOIVENT ETRE ETEINTS. Branchez l'extrémité jaune du câble de la console dans la prise vidéo (jaune) du téléviseur et branchez l'extrémité rouge du câble dans la prise audio (rouge) du téléviseur. Allumez la console et le produit puis appuyez sur "start" sur la console ou sur le tableau de bord du produit pour entrer dans le menu.

Pour faire défiler la liste des jeux, penchez votre Spider-Man™ Super TV Air Jet sur la droite ou sur la gauche ou appuyez sur les touches de gauche ou droite sur le pavé directionnel de la console puis sélectionnez un jeu dans le menu. Appuyez sur Start (sur le guidon ou la console) pour accéder au jeu sélectionné. A présent, vous devez être dans un des 7 jeux proposés. Pour plus de détails sur le fonctionnement des activités, merci de vous référer à la liste des jeux.

INTRODUCTION

Prépare-toi à vivre de vraies sensations de courses de scooter des mers avec ton Super TV Air Jet Spider-Man™! Joue aux 7 jeux palpitants et combats les ennemis ! Il est recommandé de lire les instructions ci-dessous pour apprendre à utiliser ton Super TV Air Jet Spider-Man™ et à jouer aux différents jeux.

CONTENU DE LA BOITE

- Un Spider-Man™ Super TV Air Jet
- Une console
- Un kit de réparation
- Une pompe à air
- Un manuel d'instruction

ATTENTION : Les éléments d'emballage tels que films plastiques, rubans adhésifs, étiquettes et rubans de fixation métalliques ne font pas partie de ce jouet et doivent être enlevés par raison de sécurité avant toute utilisation par un enfant.

INSTALLATION DES PILES

Ton Spider-Man™ Super TV Air Jet fonctionne avec 8 piles alcalines LR6 de 1.5 V  4 piles pour la console et 4 piles pour le tableau de bord.

Console:

1. Ouvrir le couvercle du compartiment à piles qui se situe au dos de la console à l'aide d'un tournevis.
2. Installer 4 piles LR6 de 1,5 V en respectant le sens des polarités indiqué: une position incorrecte peut soit endommager le jouet, soit provoquer un incendie ou l'explosion de la pile.
3. Refermer le compartiment à piles et resserrer la vis.

Tableau de bord :

1. Ouvrir le couvercle du compartiment à piles qui se situe sous le compteur de vitesse à l'aide d'un tournevis.
2. Installer 4 piles LR6 de 1,5 V en respectant le sens des polarités indiqué: une position incorrecte peut soit endommager le jouet, soit provoquer un incendie ou l'explosion de la pile.
3. Refermer le compartiment à piles et resserrer la vis.

Ne pas utiliser de piles rechargeables. Ne pas recharger les piles non rechargeables. Retirer les accumulateurs du jeu avant de les recharger. Ne charger les accumulateurs que sous la surveillance d'un adulte. Ne pas mélanger différents types de piles ou accumulateurs, ou des piles et accumulateurs neufs et usagés. Les piles et accumulateurs doivent être mis en place en respectant la polarité. Les piles et accumulateurs usagés doivent être enlevés du jouet. Ce jeu doit être alimenté des piles spécifiées uniquement. Les bornes d'une pile ou d'un accumulateur ne doivent pas être mises en court-circuit. Ne pas jeter les piles au feu. Retirer les piles en cas de non utilisation prolongée. Veuillez garder ce mode d'emploi, il contient d'importantes informations.

Si l'appareil présente un dysfonctionnement, appuyez sur RESET. Si cela se reproduit, ôtez les piles du compartiment et remettez-les directement. Quand le son s'affaiblit ou que le jeu ne réagit plus, pensez à changer les piles.

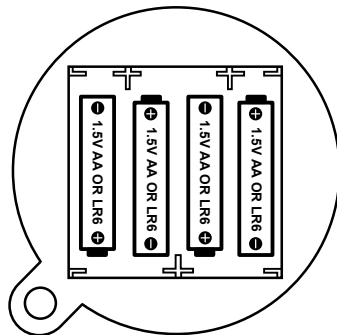
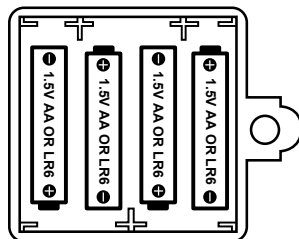

La console fonctionne aussi avec un transformateur pour jouets  de 9V $\overline{\text{---}}$ 500mA, sens de polarité : IN Positif / OUT Négatif $\ominus \text{---} \ominus \oplus$ (non inclus).

Pour le branchement, suivre ces instructions:

1. S'assurer que le jeu est éteint.
2. Brancher la fiche du transformateur dans la prise.
3. Brancher la prise du transformateur dans une prise de courant.
4. Mettre le jeu en marche.

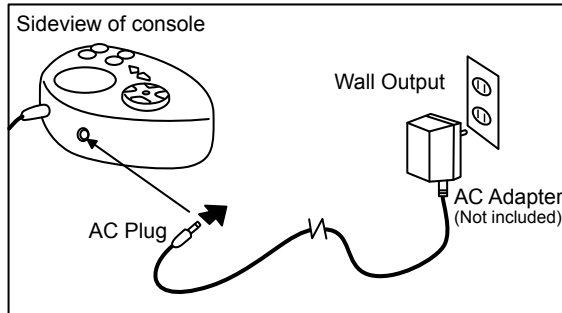

Un transformateur n'est pas un jouet. Débrancher le transformateur en cas de non utilisation prolongée afin d'éviter tout échauffement. Lorsque le jeu est alimenté par un transformateur, ne pas jouer à l'extérieur. Vérifier régulièrement l'état du transformateur et des fils de branchement. En cas de détérioration, ne pas utiliser le transformateur jusqu'à sa réparation.

Ce jouet n'est pas destiné à des enfants de moins de 3 ans. Le jouet ne doit être utilisé qu'avec le transformateur recommandé.

NOTE SUR L'INFRAROUGE

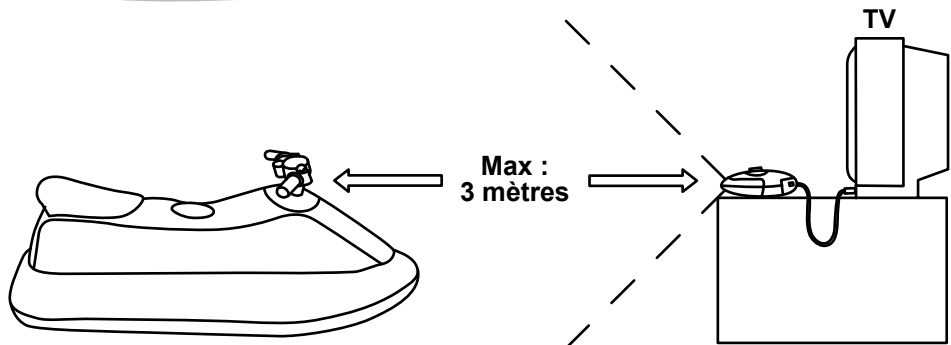

Le récepteur de la console doit faire directement face au transmetteur situé sur le tableau de bord de l'unité comme illustré ci-haut. La distance maximale entre le transmetteur et le récepteur est de 3 mètres sous l'alimentation des piles à pleine capacité.

PRESENTATION DU SPIDER-MAN™ SUPER TV AIR JET

Console:

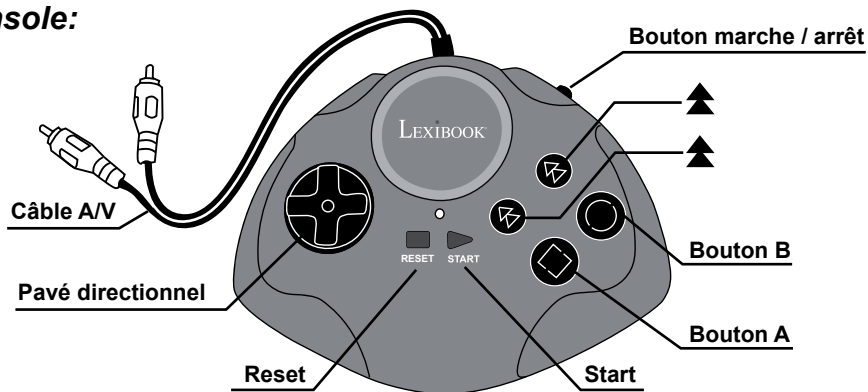

Bouton marche / arrêt

Pour mettre la console en marche / pour l'arrêter.

Start

Pour démarrer un jeu.

Reset

Pour accéder au menu des jeux.

Tableau de bord:

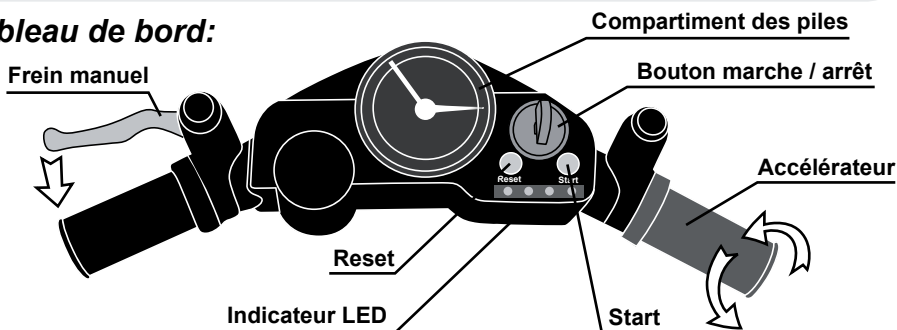

Bouton marche / arrêt

Pour mettre le Spider-Man™ Super TV Air Jet en marche / pour l'arrêter.

Reset

Pour accéder au menu des jeux.

Start

Pour démarrer un jeu.

Frein manuel (poignée gauche)

Merci de vous référer à la liste des jeux pour plus de détails.

Accélérateur (poignée droite)

Merci de vous référer à la liste des jeux pour plus de détails.

DESCRIPTION DES COMMANDES DE DIRECTION

Position horizontale

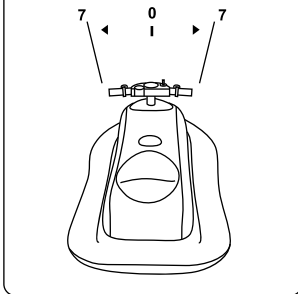

Quand vous positionnez votre Spider-Man™ Super TV Air Jet horizontalement ou à moins de 7 degrés sur la gauche ou sur la droite, le scooter des mers représenté à l'écran avance tout droit.

Penché à droite

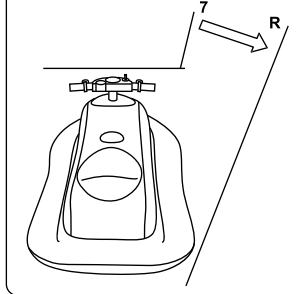

Quand vous penchez votre Spider-Man™ Super TV Air Jet à plus de 7 degrés sur la droite, le scooter des mers représenté à l'écran tourne à droite.

Penché à gauche

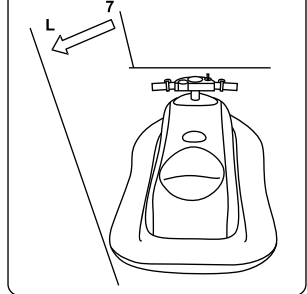

Quand vous penchez votre Spider-Man™ Super TV Air Jet à plus de 7 degrés sur la gauche, le scooter des mers représenté à l'écran tourne à gauche.

Poids maximum autorisé : Le poids maximum autorisé sur le Spider-Man™ Super TV Air Jet est de 50kg.

Important : Ce jouet ne doit pas être utilisé comme un jeu de bain (piscine, plage...).

CONNECTER LA CONSOLE AU TELEVISEUR

1. Le téléviseur et la console DOIVENT ETRE ETEINTS.
2. Connectez la console au téléviseur :
 - Branchez l'extrémité jaune du câble de la console dans la prise vidéo (jaune) du téléviseur.
 - Branchez l'extrémité rouge du câble dans la prise audio (rouge) du téléviseur.
3. Allumez votre télévision et mettez la chaîne AV.
4. Allumez la console et le scooter des mers puis appuyez sur "START" sur la console ou sur le scooter des mers pour entrer dans le menu. Le menu doit s'afficher sur votre écran.
5. Choisissez un jeu et appuyez sur START pour commencer à jouer.

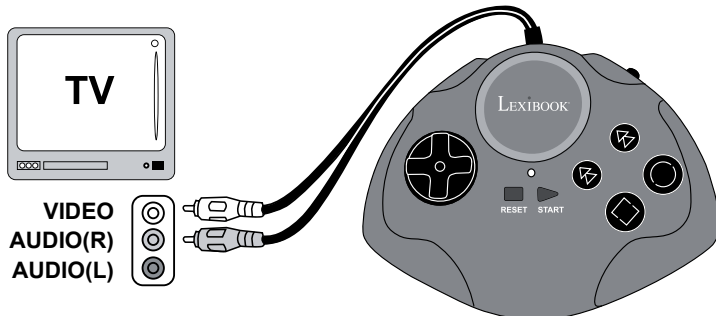

Remarque:

La console peut être utilisée comme une console de jeu indépendante. Eteignez juste votre scooter des mers et vous pouvez jouer à tous les jeux.

EN CAS DE PANNE

Problème	Avant de donner votre Spider-Man™ Super TV Air Jet à réparer, merci de vérifier les points suivants
Pas d'image sur l'écran	<ul style="list-style-type: none"> ● Le SPIDER-MAN™ SUPER TV AIR JET & la console sont-ils bien en marche ? ● La TV est-elle allumée? ● La TV est-elle bien sur la chaîne AV ? ● Le câble AV est-il correctement connecté ? ● Les piles, ne sont-elles pas usées ? ● Les piles, sont-elles installées correctement ?
L'image tremble ou est en noir et blanc	<ul style="list-style-type: none"> ● Les couleurs de la TV sont-elles réglées correctement? ● Les chaînes TV sont-elles réglées correctement? ● Les piles, ne sont-elles pas usées ?
Pas de son	<ul style="list-style-type: none"> ● Le volume du son n'est-il pas trop bas ou coupé ? ● Le câble audio n'est-il pas déconnecté?
L'image sur la TV tremble	<ul style="list-style-type: none"> ● Essayez de régler l'image sur votre TV jusqu'à ce qu'elle soit stable. ● Les piles, ne sont-elles pas usées ?
Des lignes apparaissent sur l'écran durant un jeu	<ul style="list-style-type: none"> ● Le câble AV est-il correctement connecté ? ● Les piles, ne sont-elles pas usées ?
L'image clignote ou est déformée	<ul style="list-style-type: none"> ● Appuyez sur le bouton reset, s'il n'y a pas d'amélioration, éteignez puis rallumez votre SPIDER-MAN™ SUPER TV AIR JET. ● Les piles, ne sont-elles pas usées ?
Le SPIDER-MAN™ SUPER TV AIR JET ne fonctionne pas	<ul style="list-style-type: none"> ● Les piles sont-elles installées correctement ? ● Le jeu est-il bien en marche?

Si les problèmes persistent, veuillez-vous référer aux instructions données par ce manuel et réinstaller votre SPIDER-MAN™ SUPER TV AIR JET.

DESCRIPTIF DES JEUX

Spider Jet

Aide Spider-Man à terminer cette course excitante contre le temps. Ramasse les points bonus et le carburant pour augmenter ton score. Evite les obstacles et les bouées, sinon tu perdras du temps !

Fonctions

Guidon: Pour tourner à droite et à gauche

Poignée droite: Pour accélérer

Poignée gauche: Pour freiner



Spider Sub

Contrôle la balle pour détruire tous les animaux marins de l'écran. Déplace ton sous-marin à droite et à gauche pour attraper la balle. Tu perdras une vie à chaque fois que tu rateras la balle. Tu as 5 vies. Il y a 7 niveaux.

Fonctions

Guidon: Pour déplacer le sous-marin à droite et à gauche

Poignée droite: Pour lancer la balle



Spider Bike

Sur sa moto de super héros, Spider-Man fait la course contre les ennemis sur une piste. Tu dois terminer les 3 tours contre la montre ! Evite les ennemis et les obstacles; sinon, tu perdras du temps précieux !

Fonctions

Guidon: Pour tourner à droite et à gauche

Poignée droite: Pour accélérer

Poignée gauche: Pour freiner



Jet Race

Spider-Man (icône 1P -1 joueur) fait la course contre un ennemi (ordinateur - icône COM). Spider-Man doit terminer la course avant l'ordinateur. Essaie d'éviter les nombreux obstacles qui te ralentiront. Les meilleurs scores s'afficheront à la fin de la course.

Fonctions

Guidon: Pour tourner à droite et à gauche

Poignée droite: Pour accélérer

Poignée gauche: Pour freiner



Spider Pong

Des tas de balles colorées tombent du haut de l'écran. Utilise la barre pour attraper autant de balles que possible. Tu peux attraper des objets bonus mais fais attention aux objets piégés.

Fonctions

Guidon: Pour déplacer la barre à droite et à gauche



Webdigger

Contrôle la toile et la pelleuse de Spider-Man pour attraper tout l'argent et les pièces de monnaie. Sois rapide car le temps est limité. Il y a 30 niveaux.

Fonctions

Poignée droite: Pour lancer la pelleuse/toile et pour faire exploser l'objet attrapé dans la pelleuse/toile ; si cet objet est une bombe, l'icône s'affichera.

Poignée gauche: Pour reprendre la pelleuse/toile plus rapidement.



Spider Escape

Contrôle la balle pour détruire les briques affichées sur l'écran. Déplace la barre à gauche et à droite pour attraper la balle. Tu perdras une vie à chaque fois que tu rateras une balle. Tu commences le jeu avec 2 balles. Tu peux attraper de nombreux objets bonus, mais fais attention aux objets piégés (tête de mort, -1 etc.). Il y a 10 niveaux.

Fonctions

Guidon: Pour déplacer la barre à droite et à gauche

Poignée droite: Pour lancer la balle



Trouvez ci-dessous la correspondance entre les fonctions du Spider-Man™ Super TV Air Jet et de la console.

Spider-Man™ Super TV Air Jet	console
Poignée gauche : frein manuel	Touche B
Poignée droite : accélérateur	Touche A
Mouvement gauche / droite : inclinaison du scooter des mers à gauche et à droite	8 touches directionnelles
Power => Marche (On) / Arrêt (Off)	Interrupteur "Power"
Reset => Recommencer Start => Commencer	Reset => Recommencer Start => Commencer
Indicateur de la LED => Gauche, Droite, Power, frein.	Indicateur de la LED => Power

AVERTISSEMENT SUR L'ÉPILEPSIE

A lire avant toute utilisation d'un jeu vidéo par vous-même ou votre enfant.

Certaines personnes sont susceptibles de faire des crises d'épilepsie ou d'avoir des pertes de conscience à la vue de certains types de lumières clignotantes ou d'éléments fréquents dans notre environnement quotidien. Ces personnes s'exposent à des crises lorsqu'elles regardent certaines images télévisées ou lorsqu'elles jouent à certains jeux vidéo. Ces phénomènes peuvent apparaître alors même que le sujet n'a pas d'antécédent médical ou n'a jamais été confronté à une crise d'épilepsie. Si vous-même ou un membre de votre famille avez déjà présenté des symptômes liés à l'épilepsie (crise ou perte de conscience) en présence de stimulations « lumineuses », veuillez consulter votre médecin avant toute utilisation de jeux vidéo. Nous conseillons aux parents d'être attentifs à leurs enfants lorsqu'ils jouent avec des jeux vidéo.

Si vous-même ou votre enfant présentez les symptômes suivants : vertige, trouble de la vision, contraction des yeux ou des muscles, perte de conscience, trouble de l'orientation, mouvement involontaire ou convulsion, veuillez immédiatement cesser de jouer et consulter un médecin.

PRECAUTIONS A PRENDRE DANS TOUS LES CAS POUR L'UTILISATION D'UN JEU VIDEO

Ne vous tenez pas trop près de l'écran. Jouez à bonne distance de l'écran de télévision et aussi loin que le permet le cordon de raccordement. Utilisez de préférence les jeux vidéo sur un écran de petite taille. Evitez de jouer si vous êtes fatigué ou si vous manquez de sommeil. Assurez-vous que vous jouez dans une pièce bien éclairée.

En cours d'utilisation, faites des pauses de dix à quinze minutes toutes les heures.

ENTRETIEN

Protéger le jouet de l'humidité. S'il est mouillé, l'essuyer immédiatement.

Ne pas le laisser en plein soleil, ne pas l'exposer à une source de chaleur.

Ne pas le laisser tomber. Ne pas tenter de le démonter. Pour le nettoyer, utiliser un chiffon légèrement imbibé d'eau à l'exclusion de tout produit détergent. En cas de mauvais fonctionnement, essayer d'abord de changer les piles. Si le problème persiste, relire attentivement la notice afin de vérifier que rien n'a été omis.

GARANTIE

NOTE : Veuillez garder ce mode d'emploi, il contient d'importantes informations. Ce produit est couvert par notre garantie de 2 ans. Pour toute mise en oeuvre de la garantie ou de service après vente, vous devez vous adresser à votre revendeur muni de votre preuve d'achat. Notre garantie couvre les vices de matériel ou de montage imputables au constructeur à l'exclusion de toute détérioration provenant du non-respect de la notice d'utilisation ou de toute intervention intempestive sur l'article (telle que démontage, exposition à la chaleur ou à l'humidité ...).

Ne convient pas à un enfant de moins de 36 mois car contient de petits éléments détachables susceptibles d'être avalés.

Il est recommandé de conserver l'emballage pour toute référence ultérieure. Dans un souci constant d'amélioration, nous pouvons être amenés à modifier les couleurs et les détails du produit présenté sur l'emballage.

Référence : JG6000SP

Conçu en Europe – Fabriqué en Chine

© 2007 LEXIBOOK®

www.lexibookjunior.com

Marvel, Spider-Man, and the distinctive likenesses thereof are trademarks of Marvel Characters, Inc., and are used with permission. © 2007 Marvel Characters, Inc.
All rights reserved. www.marvel.com



Informations sur la protection de l'environnement

Tout appareil électrique usé est une matière recyclable et ne devrait pas faire partie des ordures ménagères! Nous vous demandons de bien vouloir nous soutenir en contribuant activement au ménagement des ressources et à la protection de l'environnement en déposant cet appareil dans des sites de collecte (si existants).



START-UP GUIDE

This section explains briefly how to play with the Spider-Man™ Super TV Air Jet. It is recommended to read the complete user guide for detailed instructions on the activities and safety warnings.

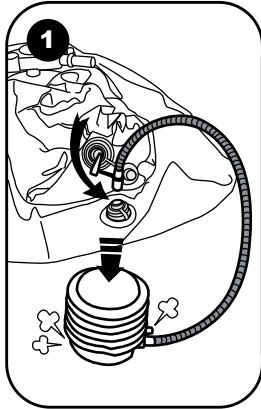

1. Inflating the Spider-Man™ Super TV Air Jet:

- 1 - Unpack the supplied air pump.
- 2 - Inflate the seat of the Spider-Man™ Super TV Air Jet. Unscrew the valve cap located at the back of the seat and insert the large end of the air pump valve. While holding firmly the valve located inside the product, press and release the air pump until the seat is fully inflated at the desire pressure. Screw the cap fully in.
- 3 - Inflate the lower section of the Spider-Man™ Super TV Air Jet using the valve located at the back of the product as indicated in step 2.

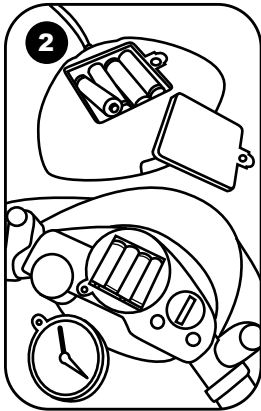

2. Install batteries in the console: use a screwdriver to open the battery compartment located at the back of the console, install the 4 x LR6/AA batteries, close back the battery compartment and tighten the screw.

Install batteries in the control Panel: use a screwdriver to open the battery compartment located under the speedometer. Install the 4 x LR6/AA batteries, close back the battery compartment and tighten the screw.

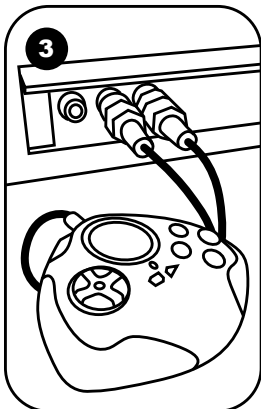

3. Connect the console to the television. The TV set and the Spider-Man™ Super TV Air Jet **MUST BE TURNED OFF**. Plug the AV cable (yellow end) into the matching video input jack on your TV set and the AV cable (red end) into the matching audio input jack on your TV set. Turn your television ON and switch to the AV Channel. Turn ON the Control Panel and the Console. After a moment, the menu screen should appear on the TV.

Select the game leaning the sea scooter to the right or to the left or using console keypad and press START to start playing. For more details on the game, please go to the game list section.

INTRODUCTION

Feel the sensation of a real sea scooter with your Spider-Man™ Super TV Air Jet! Play the 7 thrilling games and catch the villains! Please read the instructions below to learn how to use your new Spider-Man™ Super TV Air Jet, and play the various games.

CONTENT OF THE PACKAGING

The packaging includes the following:

- One Spider-Man™ Super TV Air Jet
- One console
- One reparation kit
- One Air pump
- Instruction Manual

WARNING: All packaging materials, such as tape, plastic sheets, wire ties and tags are not part of this toy and should be discarded for your child's safety.

INSTALLING THE BATTERIES

Your Spider-Man™ Super TV Air Jet operates with 8x 1.5V LR6/AA  batteries 4 batteries for the console and 4 batteries for the control panel.

Console:

1. Use a screwdriver to open the battery compartment located at the back of the console.
2. Install the 4 x LR6/AA batteries observing carefully the polarity indicated at the bottom of the battery compartment.
3. Close back the battery compartment and tighten the screw.

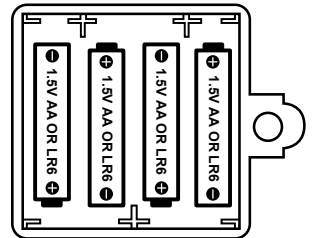

Control Panel:

1. Use a screwdriver to open the battery compartment located under the speedometer.
2. Install the 4 x LR6/AA batteries observing carefully the polarity indicated at the bottom of the battery compartment.
3. Close back the battery compartment and tighten the screw.

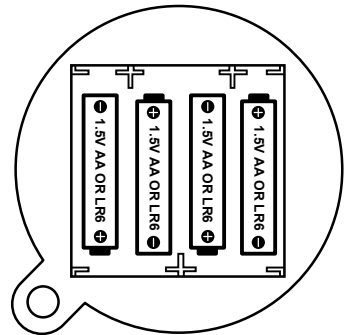

Do not use rechargeable batteries. Non-rechargeable batteries are not to be recharged. Rechargeable batteries are to be removed from the toy before being charged.

Rechargeable batteries are only to be charged under adult supervision. Different types of batteries or new and used batteries are not to be mixed. Only batteries of the same or equivalent type as recommended are to be used. Batteries are to be inserted with the correct polarity. Exhausted batteries are to be removed from the toy. The supply terminals are not to be short circuited. Do not throw batteries into a fire. Remove the batteries if you are not going to use the game for a long period of time.

WARNING: If the unit malfunctions or receives an electrostatic shock, press the Reset key. If this proves to be ineffective, remove the batteries and insert them again.

The game also works with a  9V --- 500mA transformer with polarity type: IN Positive / OUT Negative $\ominus \text{---} \oplus$ (not included).

To connect it, follow these instructions:

1. Make sure the game is switched off.
2. Connect the transformer plug to the socket of the game.
3. Connect the transformer to the main outlet.
4. Start the game.

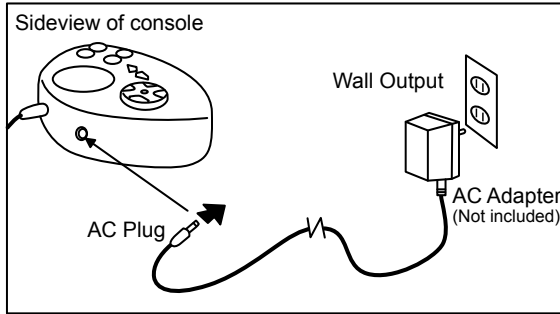

Disconnect the transformer if the game is not used for a long period of time to prevent overheating. If you are using the power supply transformer, do not play outdoors. The toy is not intended for children under 3 years old; the toy must only be used with the recommended transformer; the transformer is not a toy; toys liable to be cleaned with liquid are to be disconnected from the transformer before cleaning; packaging shall be kept for future reference; transformers or battery chargers used with the toy have to be regularly examined for damage to the cord, plug, enclosure and other parts. In the even of such damage, toy must not be used with the transformer or battery charger until such damage has been repaired. This game is not suitable for children under 3 years old. The game should only be used with the recommended power adaptor.

NOTE ON INFRA RED

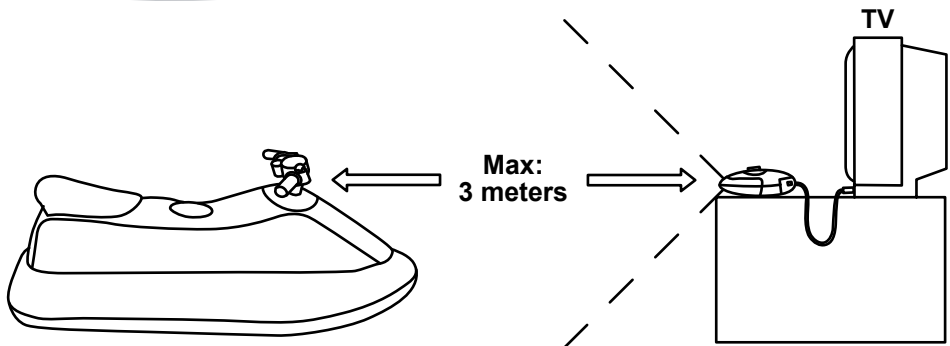

The receiver of the console must face the transmitter located on the handlebar of the unit as per the diagram above. The maximum distance between the transmitter and the receiver is 3 meters at full battery power supply.

DESCRIPTION THE SPIDER-MAN™ SUPER TV AIR JET

Console:

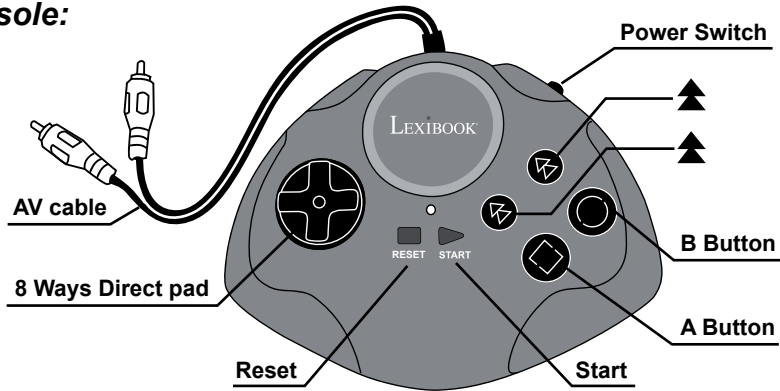

Power Switch Used to switch the Console on and off.

Start Used to start the game.

Reset Used to access the selection menu during a game.

Control panel:

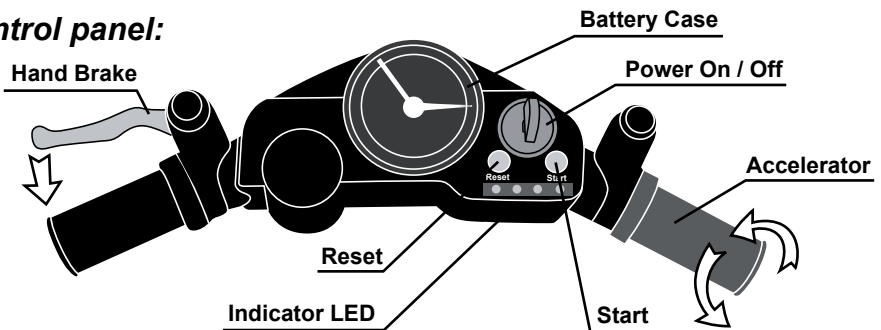

Power On / Off Used to switch the Spider-Man™ Super TV Air Jet on and off.

Reset Used to access the selection menu during a game.

Start Used to start the game.

Accelerator (Right Handgrip) Please refer to Game list for more details.

Hand Brake (Left Handgrip) Please refer to Game list for more details.

DIRECTION CONTROL DESCRIPTION

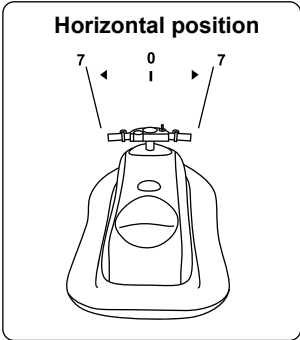

When you position the Spider-Man™ Super TV Air Jet horizontally or within 7 degrees left and right, the vehicle reflect on TV keep straight forward.

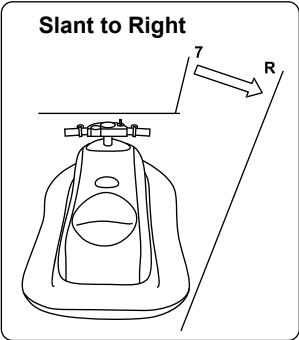

When you position the Spider-Man™ Super TV Air Jet to more than 7 degrees right, the vehicle reflect on TV moves to right.

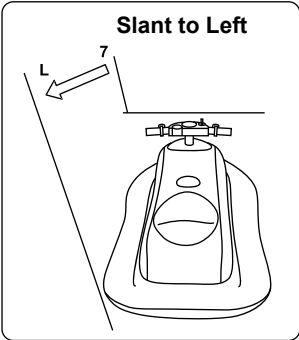

When you position the Spider-Man™ Super TV Air Jet to more than 7 degrees left, the vehicle reflect on TV moves to left.

Maximum weight : The authorized maximum weight on the Spider-Man™ Super TV Air Jet is 110 lbs.

Warning : The Spider-Man™ Super TV Air Jet game is not intended as a floatation device or pool toy. Do not use it in or around water.

CONNECTING THE SPIDER-MAN™ SUPER TV AIR JET TO A TV SET

1. The TV set and the Spider-Man™ Super TV Air Jet must be turned off.
2. Connect the Console to the television :
 - Plug the AV cable (yellow end) into the matching video input jack on your TV set.
 - Plug the AV cable (red end) into the matching audio input jack on your TV set.
3. Turn your television **ON** and switch to the AV Channel.
4. Turn **ON** the Control Panel and the Console. After a moment, the menu screen should appear on the TV.
5. Once select the game, press **START** to start playing.

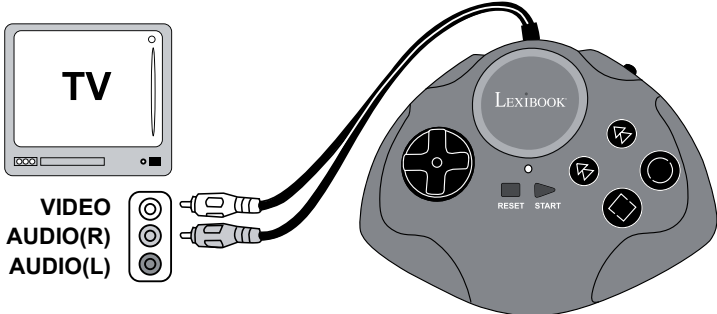

Remark: The console can be used as an independent hand-held game console. Just power off the Spider-Man™ Super TV Air Jet and you can also play all the games with the console alone.

TROUBLESHOOTING (for A/V input system)

Problem	Before requesting repair, check the following items
No picture on the screen	<ul style="list-style-type: none"> ● Are the Spider-Man™ Super TV Air Jet & Console turned on? ● Is the TV turned on? ● Is the TV on the Input or A/V channel? ● Is the A/V cable connected properly? ● Do the batteries have enough power? ● Are batteries properly installed?
Screen flickers or no colour	<ul style="list-style-type: none"> ● Are the TV colour controls set properly? ● Are the TV channel fine adjustments set properly? ● Do the batteries have enough power?
No game sound	<ul style="list-style-type: none"> ● Is the TV volume too low or muted? ● Has the audio cable become loose or disconnected?
Picture on TV is unsteady	<ul style="list-style-type: none"> ● Adjust the vertical or horizontal hold controls on your television until the picture becomes steady. ● Do the batteries have enough power?
Fringes appear on TV during play	<ul style="list-style-type: none"> ● Is the video cable connected properly? ● Do the batteries have enough power?
Picture is blinking or distorted	<ul style="list-style-type: none"> ● Try pressing the reset button, if there is no improvement, turn power off and try again. ● Do the batteries have enough power?
No power	<ul style="list-style-type: none"> ● Are the batteries inserted properly? ● Is the power switch turned on?

If you still have a problem, please follow the instructions given in this manual and re-connect the system step by step.

GAME LIST

Spider Jet

Help Spider-Man complete this thrilling race before time is up. Collect the bonus points and fuel to add to your score. Avoid the obstacles and buoys, else you will lose time!

Functions

Control handlebar: Left and right
Twist right handgrip: Accelerate
Press left hand: Brake



Spider Sub

Control the ball to destroy all the sea life onscreen. Move the submarine left and right to catch the ball. You lose one life every time you miss the falling ball. You have 5 lives. There are 7 levels.

Functions

Control handlebar: to move the submarine left and right.
Twist right handlebar: to shoot the ball.



Spider Bike

On his super hero motorbike, Spider-Man races the villains on a race track. Complete the 3 laps within the given time. Avoid the villains and the obstacles; else, you will lose precious time.

Functions

Control handlebar: Left and right
Twist right handgrip: Accelerate
Press left hand: Brake



Jet Race

Spider-Man (1P icon) is racing against a villain (computer - icon COM). Spider-Man must finish the race before the computer. Try to avoid the many obstacles which will slow you down. The best scores will be displayed at the end of a race.

Functions

Control handlebar: Left and right
Twist right handgrip: Accelerate
Press left hand: Brake



Spider Pong

Tons of colorful balls are falling from the top of the screen. Use the bar to catch as many as you can. You can catch bonus items but beware of the bad items.

Functions

Control handlebar: to move the bar left and right.



Webdigger

Control Spider-Man's web and digger to catch all the money and coins. Be quick as there is a time limit. There are 30 levels.

Functions

Twist right handlebar: to launch the digger/web and to explode the current item in the digger/web in case a bomb icon is available.
 Press left handlebar: to take back the digger/web faster.



Spider Escape

Control the ball to destroy the bricks displayed onscreen. Move the bar left and right to catch the ball. You lose one life every time you miss the falling ball. You start off with 2 lives. There are many bonus items to catch, but beware of the bad items (skull head, -1 etc..). There are 10 levels.

Functions

Control handlebar: to move the bar left and right.
 Twist right handlebar: to shoot the ball.



Illustrated below are the function descriptions and differences between the Spider-Man™ Super TV Air Jet and the console.

Spider-Man™ Super TV Air Jet	console
Left handgrip: Hand brake	B button
Right twist grip: Accelerator/throttle	A button
Moving left/right: Slanting or leaning the Sea scooter left or right	8 ways pad
Power => Power On/Off	Power Switch
Reset => Start again Start => Start	Reset => Start again Start => Start
LED Indicator => Left, Right, Power, Brake.	LED Indicator => Power.

WARNING REGARDING EPILEPSY

To be read before attempting to use a video game, either by you or your child. Some people are susceptible to suffer epileptic seizures or to lose consciousness when looking at certain types of flashing lights or elements commonly present in our everyday environment. These people are exposed to seizures when watching certain images on television or they play some video games. This phenomenon can become apparent even if the person has no previous medical history of such, or has never suffered an epileptic fit. If you or a member of your family has shown in the past any symptom linked to epilepsy (either a seizure or loss of consciousness) when exposed to "luminous" stimulation, please consult with your doctor prior to any attempt to use this game. We warn parents to be vigilant with their children while they play with video games. If you or your child experience any of the following symptoms: dizziness, altered vision, eye or muscle twitches, loss of awareness, disorientation or involuntary movement or convulsions, stop immediately playing the game and consult a doctor.

FOLLOW THE PRECAUTIONS BELOW WHENEVER USING YOUR SPIDER-MAN™ SUPER TV AIR JET

When using your SPIDER-MAN™ SUPER TV AIR JET do not sit or stand too close to the television screen. Play as far back from the screen as possible.

- Do not play if you are tired or need sleep.
- Always play in a well-lit room.
- Be sure to take a 10 to 15 minutes break at least every hour while playing.

MAINTENANCE

Only use a soft, slightly damp cloth to clean the unit. Do not use detergent. Do not expose the unit to direct sunlight or any other heat source. Do not immerse the unit in water. Do not dismantle or drop the unit. Do not try to twist or bend the unit.

NOTE: please keep this instruction manual, it contains important information.

WARRANTY

NOTE : Please keep this instruction manual, it contains important information.

This product is covered by our 2-year warranty. For any claim under the warranty or after sale service, please contact your distributor and present a valid proof of purchase. Our warranty covers any manufacturing material and workmanship defect, with the exception of any deterioration arising from the non-observance of the instruction manual or from any careless action implemented on this item (such as dismantling, exposition to heat and humidity, etc.). It is recommended to keep the packaging for any further reference.

In a bid to keep improving our services, we could implement modification on the colours and the details of the product shown on the packaging. Not suitable for children under 36 months old, as it contains small detachable elements which could be swallowed.

Reference: JG6000SP

Designed and developed in Europe - Made in China

© 2007 LEXIBOOK®

www.lexibookjunior.com

Marvel, Spider-Man, and the distinctive likenesses thereof are trademarks of Marvel Characters, Inc., and are used with permission. Copyright© 2007 Marvel Characters, Inc. All rights reserved. www.marvel.com



Environmental Protection:

Unwanted electrical appliances can be recycled and should not be discarded along with regular household waste! Please actively support the conservation of resources and help protect the environment by returning this appliance to a collection centre (if available).



GUÍA DE UTILIZACIÓN

Esta sección explica brevemente cómo jugar con el Spider-Man™ Super TV Air Jet. Le recomendamos que lea la guía de usuario en su totalidad para conocer las instrucciones sobre las actividades y las advertencias de seguridad.

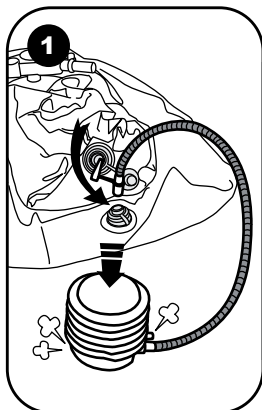

1. Cómo inflar el Spider-Man™ Super TV Air Jet:
 - 1 - Desempaquete la bomba de aire que se incluye.
 - 2 - Infle el asiento del Spider-Man™ Super TV Air Jet. Desenrosque el tapón de la válvula situado en la parte trasera del asiento e inserte el extremo de mayor tamaño de la válvula de la bomba de aire. Manteniendo la válvula firmemente sujeta en el interior del producto, presione y suelte la bomba de aire hasta que el asiento quede inflado a la presión correcta. Cierre el tapón de la válvula y rósqelo a tope.
 - 3 - Infle la parte inferior del Spider-Man™ Super TV Air Jet utilizando la válvula situada en la parte trasera del producto y tal como se indica en el paso 2.

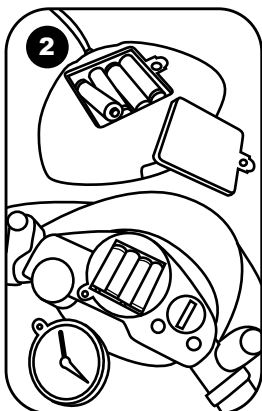

2. Instalar pilas en la consola: utilice un destornillador para abrir el compartimento de las pilas en la parte posterior de la consola. Instale 4 pilas LR6/AA, cierre el compartimento de las pilas y apriete el tornillo.

Instalar pilas en el panel de control: utilice un destornillador para abrir el compartimento de las pilas situado bajo el velocímetro. Instale 4 pilas LR6/AA, cierre el compartimento de las pilas y apriete el tornillo.

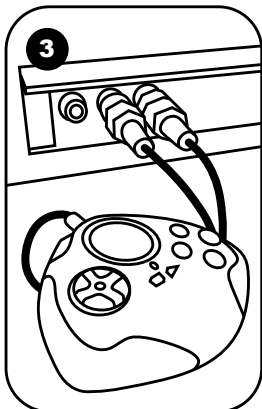

3. Conecte la consola a la televisión. La televisión y el Spider-Man™ Super TV Air Jet DEBEN ESTAR APAGADOS. Enchufe el cable AV (extremo amarillo) en el jack de entrada de vídeo correspondiente de la televisión y el cable AV (extremo rojo) en el jack de entrada de audio correspondiente de la televisión. Encienda la televisión en el canal AV. Encienda el panel de control y la consola. Después de unos instantes debería aparecer la pantalla del menú en la TV.

Seleccione el juego reclinando la moto de agua a la derecha o izquierda o utilizando el teclado de la consola y pulse START (Inicio) para comenzar a jugar. Si desea más detalles sobre el juego, consulte la sección que presenta la lista de juegos.

INTRODUCCION

¡Siente la sensación de una auténtica moto de agua con tu Spider-Man™ Super TV Air Jet! ¡Juega con los 7 emocionantes juegos y captura a los villanos! Lee las instrucciones que siguen para aprender a utilizar tu nueva Spider-Man™ Super TV Air Jet y jugar con los diferentes juegos.

CONTENIDO DEL EMBALAJE

El embalaje incluye lo siguiente:

- Un Spider-Man™ Super TV Air Jet
- Una bomba de aire
- Una consola
- Manual de instrucciones
- Un kit de reparación

¡ADVERTENCIA! Los elementos utilizados para el embalaje, tales como recubrimientos de plástico, cintas adhesivas, etiquetas y ataduras metálicas, no forman parte de este juguete y deberán retirarse del mismo por razones de seguridad antes de que se permita al niño utilizar el juguete.

INSTALACIÓN DE LAS PILAS

El Spider-Man™ Super TV Air Jet funciona con 8 pilas alcalinas de 1,5V  LR6/AA 4 pilas para la consola y 4 pilas para el panel de control.

Consola:

1. Utilice un destornillador para abrir el compartimiento de las pilas situado en la parte posterior de la consola.
2. Instale las 4 pilas LR6/AA respetando la polaridad indicada en la parte inferior del compartimiento de las pilas.
3. Cierre el compartimiento de las pilas y apriete el tornillo.

Panel de control:

1. Utilice un destornillador para abrir el compartimiento de las pilas situado bajo el velocímetro.
2. Instale las 4 pilas LR6/AA respetando la polaridad indicada en la parte inferior del compartimiento de las pilas.
3. Cierre el compartimiento de las pilas y apriete el tornillo.

No utilice pilas recargables en este equipo. No intente nunca recargar pilas no recargables; para cargar las pilas recargables, antes retírelas del juguete; las pilas recargables deben recargarse siempre bajo la supervisión de un adulto; no mezcle pilas de distinto tipo, o pilas nuevas con pilas usadas; utilice únicamente pilas del tipo recomendado o equivalentes; colocar siempre las pilas en la posición correcta, de acuerdo con la polaridad indicada en el compartimiento; retire del juguete las pilas gastadas; no permita que entren en contacto eléctrico los terminales de la alimentación. Si prevé que el juguete no va a utilizarse durante un periodo largo de tiempo, retire las pilas. Cuando el sonido se hace débil o el juego no responde adecuadamente es señal de que debe sustituir las pilas.

¡ADVERTENCIA! Si el aparato dejase de funcionar correctamente o sufriera una descarga electrostática, retire las pilas y vuelva a colocarlas.

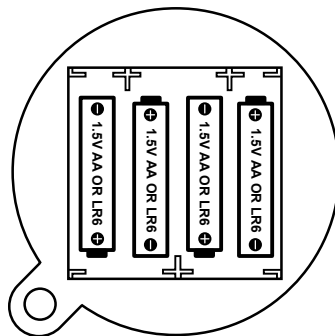
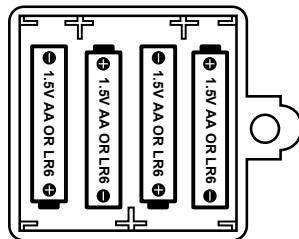

El juego funciona también con un transformador de corriente  de 9 V $\overline{\text{---}}$ 500 mA con polaridad del tipo: ENTRADA Positivo / SALIDA Negativo $\ominus \text{---} \oplus$ (no incluido).

Para conectarlo siga estas instrucciones:

1. Asegúrese de que el juguete no está encendido.
2. Conecte el conector del transformador a la entrada del mando.
3. Conecte el transformador a una toma de corriente.
4. Comience el juego.

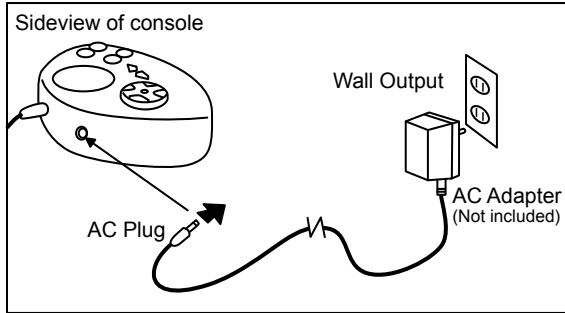

Desconecte el transformador si no utiliza el juguete durante un largo periodo de tiempo para evitar que se sobrecaliente. No utilice el transformador como fuente de alimentación si utiliza este juguete al aire libre. Este juguete no está recomendado para niños menores de 3 años; el juguete deberá utilizarse con el transformador recomendado, éste no es ningún juguete. Si tuviera que limpiar este juguete con algún líquido, desconéctelo del transformador antes de proceder a su limpieza; conserve el embalaje como futura referencia; se deberán examinar los transformadores o cargadores de baterías para cerciorarse de que el cable, enchufe, la carcasa u otros elementos no tienen desperfecto alguno. En caso de presentar daños, no utilice el juguete con ese transformador o cargador de batería hasta que el daño haya sido reparado. Este juego no es adecuado para niños menores de 3 años. Deberás utilizar únicamente el adaptador recomendado.

RADIOFRECUENCIA INALÁMBRICA

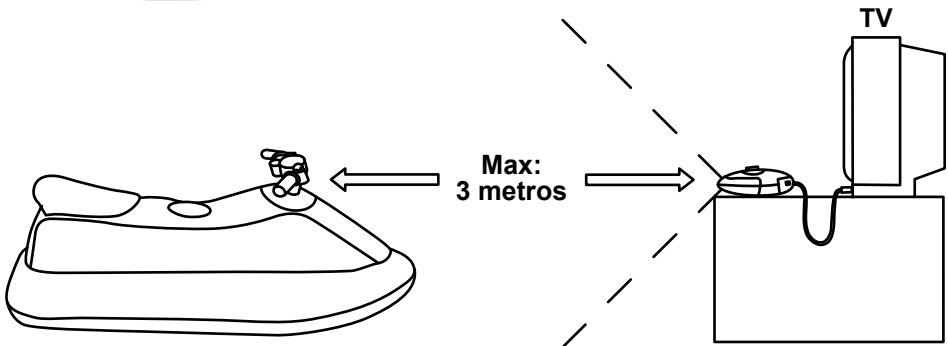

El receptor de la consola debe encarar el transmisor localizado en el panel de control de la unidad como se muestra arriba en la ilustración. La distancia máxima entre el transmisor y el receptor es 3 metros cuando las baterías tienen su carga completa.

DESCRIPCIÓN DEL SPIDER-MAN™ SUPER TV AIR JET

Consola:

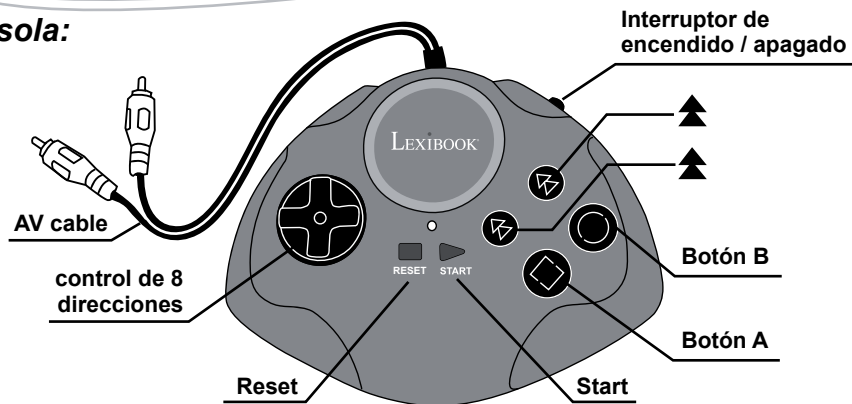

Interruptor de encendido / apagado se utiliza para encender y apagar la consola.

Start (Inicio) se utiliza para comenzar a jugar.

Reset (Reinicio) se utiliza para acceder al menú de selección durante un juego.

Panel de control:

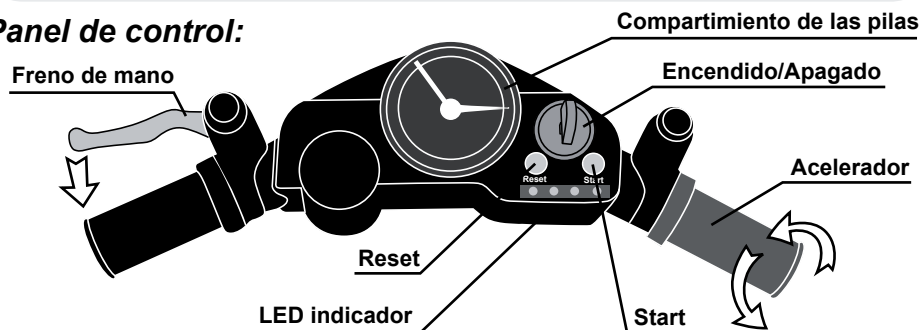

Encendido/Apagado se utiliza para encender y apagar el Spider-Man™ Super TV Air Jet.

Reset (Reinicio) se utiliza para acceder al menú de selección durante un juego.

Start (Inicio) se utiliza para comenzar a jugar.

Freno de mano (manilla izquierda) consulte la lista de juegos para obtener más detalles.

Acelerador (manilla derecha) consulte la lista de juegos para obtener más detalles.

DESCRIPCIÓN DEL CONTROL DE DIRECCIÓN

Posición horizontal

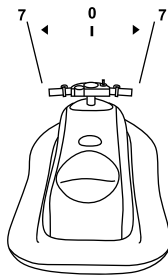

Cuando coloque el Spider-Man™ Super TV Air Jet en posición horizontal o en un rango de 7 grados a la izquierda o a la derecha, el vehículo mostrado en la TV permanece en línea recta hacia delante.

Inclinar a la derecha

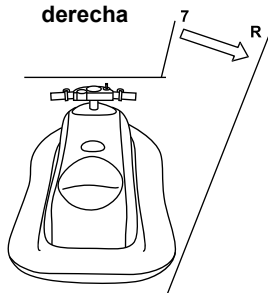

Si coloca el Spider-Man™ Super TV Air Jet a más de 7 grados a la derecha, el vehículo mostrado en la TV se desplaza hacia la derecha.

Inclinar a la izquierda

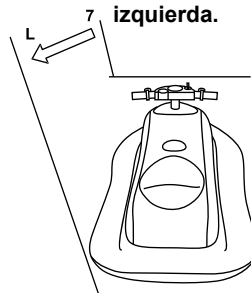

Si coloca el Spider-Man™ Super TV Air Jet a más de 7 grados a la izquierda, el vehículo mostrado en la TV se desplaza hacia la izquierda.

ESPAÑOL

Peso máximo : El peso máximo autorizado en el Spider-Man™ Super TV Air Jet es de 50 kg.

El juego Spider-Man™ Super TV Air Jet no debe ser usado como salvavidas o juguete de piscina. No lo use dentro de ó cerca de agua.

CONEXIÓN DEL SPIDER-MAN™ SUPER TV AIR JET A LA TELEVISIÓN

1. La televisión y el Spider-Man™ Super TV Air Jet deben estar apagados.
2. Conecte la consola a la televisión:
 - Enchufe el cable AV (extremo amarillo) al jack de entrada de vídeo correspondiente de la TV.
 - Enchufe el cable AV (extremo rojo) al jack de entrada de audio correspondiente de la TV.
3. **Encienda** la televisión en el canal AV.
4. **Encienda** el panel de control y la consola. Después de unos instantes debería aparecer la pantalla del menú en la TV.
5. Una vez seleccionado el juego, pulse **START** (Inicio) para empezar a jugar.

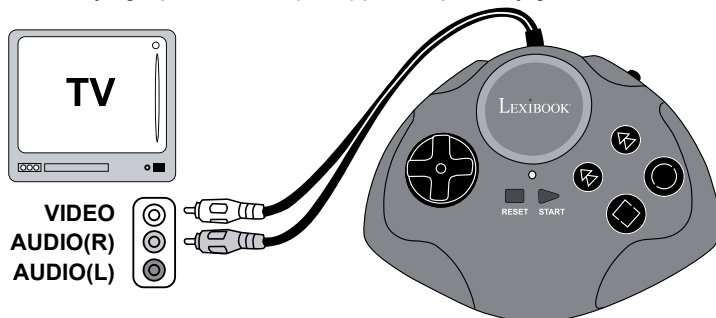

Observación:

La consola puede utilizarse como una consola de juego portátil independiente. Sólo tiene que apagar el Spider-Man™ Super TV Air Jet y podrá jugar también a todos los juegos con la consola únicamente.

SOLUCIÓN DE PROBLEMAS (para el sistema de entrada A/V)

Problema	Antes de solicitar una reparación, compruebe lo siguiente
No hay ninguna imagen en la pantalla	<ul style="list-style-type: none"> ● Están encendidos el SPIDER-MAN™ SUPER TV AIR JET y la consola? ● Está encendida la TV? ● Está la TV en el canal A/V o de entrada? ● Está correctamente conectado el cable A/V? ● Tienen las pilas suficiente energía? ● Están correctamente instaladas las pilas ?
La pantalla parpadea o no hay color	<ul style="list-style-type: none"> ● Están ajustados correctamente los controles de color de la TV? ● Son correctos los ajustes de las cadenas de TV? ● Tienen las pilas suficiente energía?
El juego no tiene sonido	<ul style="list-style-type: none"> ● Está el volumen de la TV demasiado alto o en el modo de silencio? ● Se ha aflojado o desconectado el cable de audio?
La imagen en la TV está entrecortada	<ul style="list-style-type: none"> ● Ajuste los controles de sincronismo vertical u horizontal en la televisión hasta que la imagen sea continua. ● Tienen las pilas suficiente energía?
Aparecen franjas en la TV durante el juego	<ul style="list-style-type: none"> ● Está correctamente conectado el cable de vídeo? ● Tienen las pilas suficiente energía?
Imagen intermitente o distorsionada	<ul style="list-style-type: none"> ● Intente pulsar el botón de reinicio; si no se obtienen mejoras, apague y encienda de nuevo. ● Tienen las pilas suficiente energía?
No hay corriente	<ul style="list-style-type: none"> ● Están bien instaladas las pilas? ● Está encendido el interruptor eléctrico?

Si todavía tuviera problemas, siga las instrucciones incluidas en este manual y vuelva a conectar el sistema paso a paso.

LISTA DE JUEGOS

Spider Jet

Ayuda a Spider-Man a completar esta emocionante carrera antes de que se agote el tiempo. Acumula puntos de regalo y combustible para aumentar tu puntuación. Evita los obstáculos y las boyas, ¡de otro modo perderás tiempo!

Funciones

Control con el manillar: Izquierda y derecha

Gira el mango derecho: Acelerar

Pulsa la manilla izquierda: Frenar



Spider Sub

Controla la bola para destruir los animales marinos que ves en la pantalla. Mueve el submarino a izquierda y derecha para atrapar la bola. Perderás una vida cada vez que se te escape la bola que cae. Tienes 5 vidas. Hay 7 niveles.

Funciones

Control con el manillar: para mover el submarino a derecha e izquierda.

Gira el mango derecho: para lanzar la bola.



Spider Bike

En su moto de súper héroe, Spider-Man persigue a los villanos por un circuito de carreras. Completa las 3 vueltas en el tiempo disponible. Evita a los villanos y a los obstáculos; si no, perderás un tiempo precioso.

Funciones

Control con el manillar: Izquierda y derecha

Gira el mango derecho: Acelerar

Pulsa la manilla izquierda: Frenar



Jet Race

Spider-Man (icono 1P) compite contra un villano (ordenador - icono COM). Spider-Man debe terminar la carrera antes que el ordenador. Intenta evitar los numerosos obstáculos que te harán ir más despacio. Al final de la carrera se mostrarán las mejores puntuaciones.

Funciones

Control con el manillar: Izquierda y derecha

Gira el mango derecho: Acelerar

Pulsa la manilla izquierda: Frenar



Spider Pong

Toneladas de piedras de colores caen desde la parte superior de la pantalla. Utiliza la barra para atrapar tantas como puedas. Puedes atrapar objetos de premio, pero ten cuidado con los objetos peligrosos.

Funciones

Control con el manillar: para mover la barra a derecha e izquierda.



Webdigger

Controla la tela de araña de Spider-Man y la excavadora para recoger todo el dinero y las monedas. Date prisa porque hay un límite de tiempo. Hay 30 niveles.

Funciones

Gira el mango derecho: Para lanzar la excavadora/telaraña y hacer explotar el objeto actual que hay en la excavadora/telaraña en caso de que haya un icono de bomba.

Pulsa la manilla izquierda: para recoger con más rapidez la excavadora/telaraña.



Spider Escape

Controla la bola para destruir los ladrillos que se muestran en la pantalla. Mueve la barra a izquierda y derecha para atrapar la bola. Perderás una vida cada vez que se te escape la bola que cae. Tienes 2 vidas al empezar el juego. Hay muchos objetos de premio para atrapar, pero ten cuidado con los objetos peligrosos (calavera, -1, etc.). Hay 10 niveles.

Funciones

Control con el manillar: para mover la barra a derecha e izquierda.

Gira el mango derecho: para lanzar la bola.



A continuación se presentan las descripciones de las funciones y las diferencias entre el Spider-Man™ Super TV Air Jet y la consola.

Spider-Man™ Super TV Air Jet	Consola
Manilla izquierda: freno de mano	Botón B
Manija giratoria derecha: acelerador	Botón A
Desplazamiento izquierda/derecha: inclinando la moto de agua a la derecha o a la izquierda	8 posiciones
Power => Encendido/Apagado	Interruptor eléctrico
Reset => Reiniciar	Reset => Reiniciar
Start => Inicio	Start => Inicio
LED indicador => izquierda, derecha, potencia, freno.	LED indicador => potencia.

ADVERTENCIA EN RELACIÓN CON LA EPILEPSIA

Dirigida a los padres y a los hijos antes de que usen un vídeo juego. Algunas personas son susceptibles de sufrir ataques epilépticos o perder el conocimiento cuando observan ciertos tipos de luces parpadeantes u otros fenómenos que se presentan comúnmente en nuestro entorno cotidiano. Estas personas están expuestas a este tipo de ataques al observar determinadas imágenes en la televisión o cuando utilizan algunos vídeo juegos. Este fenómeno puede aparecer incluso cuando la persona no tenga antecedentes médicos en tal sentido, o nunca haya sufrido un ataque epiléptico. Si tú o un familiar tuyo habéis tenido algún síntoma relacionado con la epilepsia (bien un ataque, bien una pérdida de conocimiento) al estar expuestos a algún tipo de estímulo "luminoso", consulta con tu médico antes de utilizar este juego. Advertimos a los padres que vigilen a los niños mientras juegan con vídeo juegos. Si usted o su hijo experimenta cualquiera de estos síntomas: vértigo, alteración de la visión, temblor de ojos o músculos, pérdida de conciencia, desorientación o movimientos involuntarios o convulsivos, deje inmediatamente el juego y consulte con un médico.

PRECAUCIONES A TOMAR SIEMPRE QUE SE ESTÉ USANDO UN VÍDEO JUEGO.

Cuando esté usando un video juego que se conecta al aparato de TV, permanezca de pie o siéntese relativamente alejado de la pantalla de TV y tan lejos como el cable le permita. Use, de preferencia, vídeo juegos que posean pantallas pequeñas. Evite jugar a vídeo juegos si se encuentra cansado o ha dormido poco. Asegúrese de que juega en una habitación bien iluminada. Cuando juegue a vídeo juegos tómese de 10 a 15 minutos de descanso por cada hora de juego.

MANTENIMIENTO

Para limpiar el juguete, utilice únicamente un paño suave humedecido en agua. No utilice ningún producto detergente. No exponga el juguete a la acción directa de los rayos del sol ni a ninguna otra fuente de calor. No mojar el juguete. No desmonte o deje caer el juguete. Retire las pilas del juguete si no va utilizarlo durante largos periodos de tiempo.

Garantía

NOTA: Conserve este manual de instrucciones ya que contiene informaciones de importancia. Este producto está cubierto por nuestra garantía de 2 años. Para cualquier reclamación bajo la garantía o petición de servicio post venta deberá dirigirse a su revendedor y presentar su comprobante de compra. Nuestra garantía cubre los defectos de material o montaje que sean imputables al fabricante, con la excepción de todo aquel deterioro que sea consecuencia de la no observación de las indicaciones indicadas en el manual de instrucciones o de toda intervención impropia sobre este aparato (como por ejemplo el desmontaje, exposición al calor o a la humedad...).

Se recomienda conservar el embalaje para cualquier referencia futura. En nuestro constante afán de superación, podemos proceder a la modificación de los colores y detalles del producto mostrado en el embalaje. Este juguete no está recomendado para niños menores de 36 meses, ya que contiene piezas que podrían desprenderse y tragarse.

Referencia: JG6000SP

Diseñado y desarrollado en Europa – Fabricado en China

© 2007 LEXIBOOK®

www.lexibookjunior.com

Marvel, Spider-Man, and the distinctive likenesses thereof are trademarks of Marvel Characters, Inc., and are used with permission. © 2007 Marvel Characters, Inc.
All rights reserved. www.marvel.com



Advertencia para la protección del medio ambiente ¡Los aparatos eléctricos desechados son reciclables y no deben ser eliminados en la basura doméstica! Por ello pedimos que nos ayude a contribuir activamente en el ahorro de recursos y en la protección del medio ambiente entregando este aparato en los centros de colección (si existen).



GUIA DE INÍCIO RÁPIDO

Esta secção explica resumidamente como brincar com o Spider-Man™ Super TV Air Jet. Recomendamos que leia o manual do utilizador por completo para obter instruções detalhadas acerca das actividades e avisos de segurança.

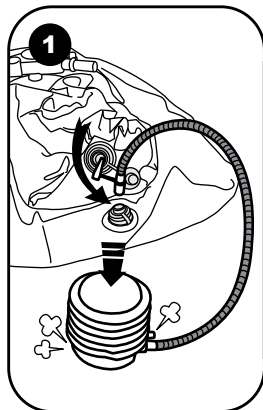

1. Encher o Spider-Man™ Super TV Air Jet:
 - 1 - Retire a bomba de ar fornecida.
 - 2 - Encha o banco do Spider-Man™ Super TV Air Jet. Desaperte a tampa da válvula, que se encontra na parte traseira do banco e coloque a extremidade larga da válvula da bomba de ar. Enquanto segura firmemente a válvula que se encontra dentro do produto, prima e liberte a bomba de ar até que o banco fique completamente cheio com a pressão desejada. Aperte por completo a tampa.
 - 3 - Encha a secção inferior do Spider-Man™ Super TV Air Jet com a válvula que se encontra na parte traseira do produto, conforme apresentado no passo 2.

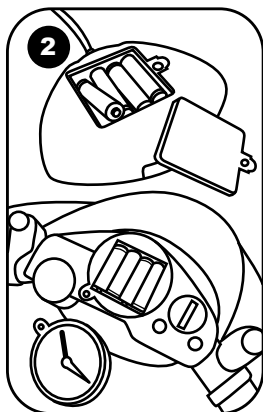

2. Colocar as pilhas na consola: Use uma chave de fendas para abrir o compartimento das pilhas, que se encontra na parte traseira da consola, coloque as 4 pilhas LR6/AA, volte a fechar o compartimento das pilhas e aperte o parafuso.

Colocar as pilhas no painel de controlo: Use uma chave de fendas para abrir o compartimento das pilhas, que se encontra por debaixo do velocímetro. Coloque 4 pilhas LR6/AA, volte a fechar o compartimento das pilhas e aperte o parafuso.

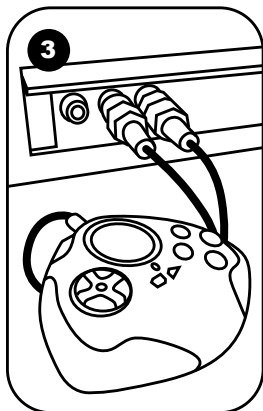

3. Ligue a consola à televisão. A televisão e o Spider-Man™ Super TV Air Jet TÊM DE ESTAR DESLIGADOS. Ligue o cabo AV (extremidade amarela) na entrada correspondente na sua televisão e o cabo AV (extremidade vermelha) na entrada correspondente da sua televisão. Ligue a sua televisão e ligue o canal AV. Ligue o painel de controlo e a consola. Passado um momento, o ecrã do menu deverá aparecer na televisão. Escolha o jogo, inclinando a mota para a direita ou para a esquerda, ou usando o comando da consola e premindo START para começar a jogar. Para mais detalhes acerca do jogo, vá à secção da lista dos jogos.

INTRODUÇÃO

Sinta a sensação de uma verdadeira mota de água com o Spider-Man™ Super TV Air Jet! Jogue os 7 jogos emocionantes e apanhe os vilões! Por favor, leia as instruções apresentadas abaixo para saber como usar o seu novo Spider-Man™ Super TV Air Jet e para jogar os vários jogos.

CONTEÚDO DA CAIXA

- A caixa inclui o seguinte:
- Uma Spider-Man™ Super TV Air Jet
 - Uma consola
 - Um kit de reparação
 - Uma bomba de ar
 - Um manual de instruções

ATENÇÃO: As peças da embalagem, como os revestimentos de plástico, elásticos, etiquetas e fios de fixação de metal não fazem parte do brinquedo e devem ser deitados fora, por razões de segurança, antes de entregar o brinquedo a uma criança.

INSTALAÇÃO DAS PILHAS

A sua Spider-Man™ Super TV Air Jet funciona com 8 pilhas alcalinas de 1,5V LR6/AA (não incluídas): 4 pilhas para a consola e 4 pilhas para o painel de controlo.

Consola:

1. Utilize uma chave de fendas para abrir a tampa do compartimento das pilhas que se encontra na parte traseira da consola.
2. Coloque as 4 pilhas LR6/AA prestando atenção à polaridade indicada na parte inferior do compartimento das pilhas.
3. Volte a fechar a tampa do compartimento das pilhas e aperte o parafuso.



Painel de controlo:

1. Utilize uma chave de fendas para abrir a tampa do compartimento das pilhas que se encontra debaixo do velocímetro.
2. Coloque as 4 pilhas LR6/AA prestando atenção à polaridade indicada na parte inferior do compartimento das pilhas.
3. Volte a fechar a tampa do compartimento das pilhas e aperte o parafuso.

Não utilize pilhas não recarregáveis. As pilhas não recarregáveis não deverão ser recarregadas. As pilhas recarregáveis deverão ser retiradas do brinquedo antes de serem recarregadas e só deverão ser recarregadas sob a supervisão de um adulto. Não misture diferentes tipos de pilhas ou pilhas novas com pilhas usadas. Só deverá utilizar pilhas do mesmo tipo ou de um tipo equivalente às recomendadas. As pilhas deverão ser colocadas com a polaridade correcta. Deverá retirar as pilhas gastas do brinquedo. Não coloque os terminais em curto-circuito. Não atire as pilhas para o fogo. Retire as pilhas caso não utilize a unidade durante um longo período de tempo. Quando o som ficar fraco ou o jogo não responder, pense em substituir as pilhas.

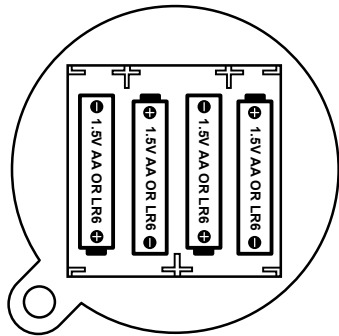
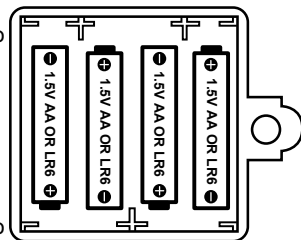
AVISO: Se a unidade funcionar mal ou receber um choque electrostático, desligue a unidade e volte a ligá-la. Se isto não tiver qualquer efeito, retire as pilhas e volte a colocá-las.



O brinquedo também funciona com um transformador de  9V  500mA com um centro positivo  .

Para a ligar, siga as seguintes instruções:

1. Certifique-se que o brinquedo está desligado.
2. Ligue a ficha do transformador à entrada da consola do brinquedo.
3. Ligue o transformador à tomada.
4. Ligue o brinquedo.

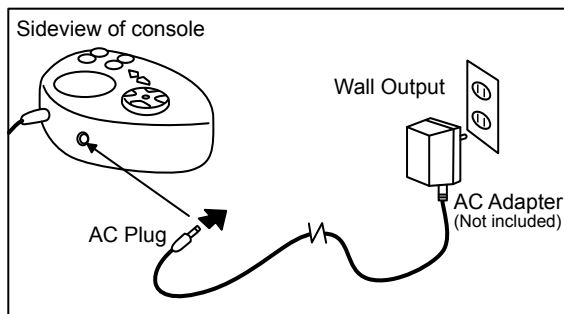

Desligue o transformador se o brinquedo não for utilizado durante um longo período de tempo, para prevenir o sobreaquecimento. Se estiver a utilizar um transformador, não utilize o brinquedo fora de casa. O brinquedo só deverá ser utilizado com um transformador recomendado; o transformador não é um brinquedo; todos os brinquedos que sejam limpos com líquidos deverão ser desligados da electricidade antes de serem limpos; deverá guardar a caixa para futuras referências; os transformadores ou carregadores de pilhas utilizados com o brinquedo deverão ser examinados regularmente para verificar se existem danos no fio, ficha, exterior do brinquedo e outras peças. Caso o brinquedo fique danificado nestas peças, não deverá utilizar o transformador ou o carregador das pilhas até reparar esses danos. Este brinquedo não é adequado para crianças com menos de 3 anos de idade. O brinquedo só deverá ser utilizado com o adaptador recomendado.

NOTA ACERCA DOS INFRAVERMELHOS

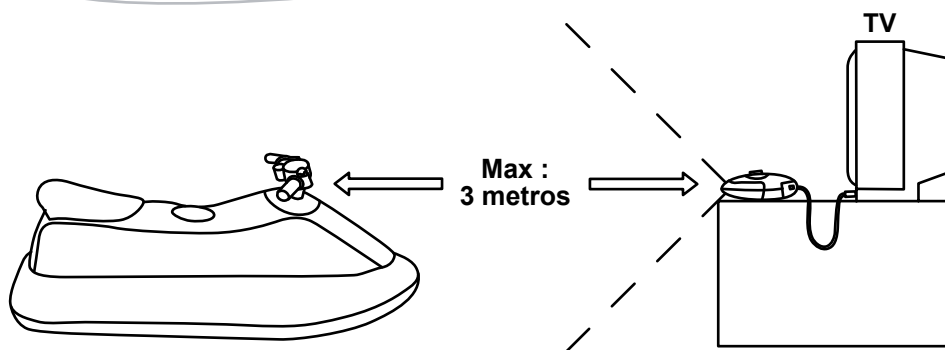

O receptor da consola tem de ficar virado para o transmissor, que se encontra no guiador da unidade, conforme a imagem apresentada acima. A distância máxima entre o transmissor e o receptor é de 3 metros com as pilhas novas.

DESCRIÇÃO DO SPIDER-MAN™ SUPER TV AIR JET

Consola:

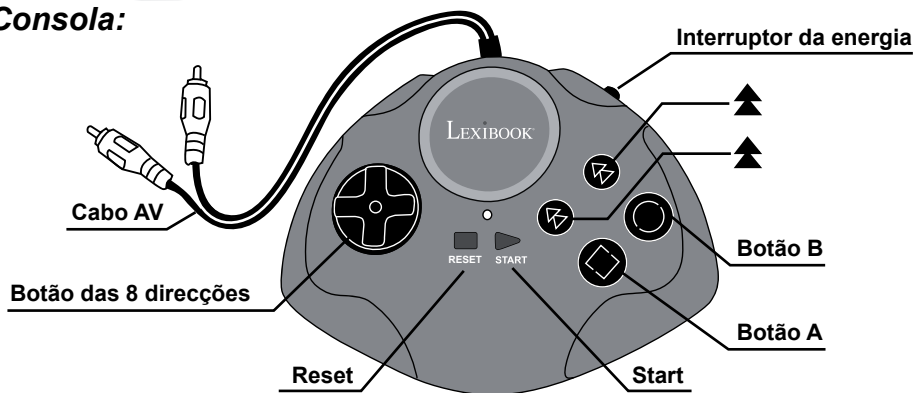

Interruptor da energia

Serve para ligar e desligar a consola.

Start

Serve para iniciar e fazer pausa a um jogo.

Reset

Serve para entrar no menu de selecção durante um jogo.

Painel de controlo:

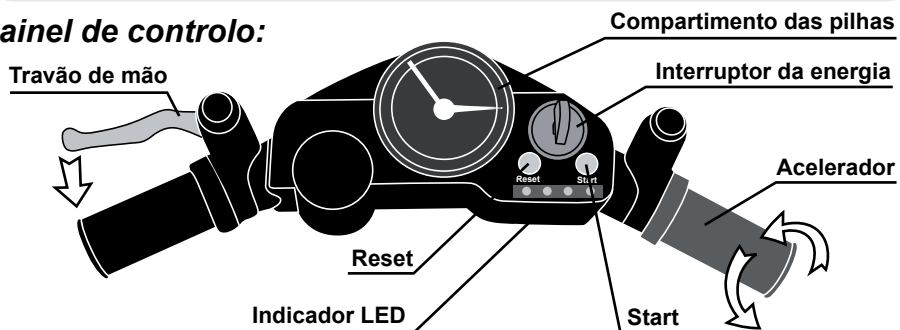

Interruptor da energia

Serve para ligar e desligar a Spider-Man™ Super TV Air Jet.

Reset (Reinício)

Serve para entrar no menu de selecção durante um jogo.

Start (Inicio)

Serve para iniciar e fazer pausa a um jogo.

Travão de mão (Manete esquerda)

Por favor consulte a lista de jogos para obter mais detalhes.

Acelerador (Pega direita)

Por favor consulte a lista de jogos para obter mais detalhes.

DESCRIÇÃO DO CONTROLO DA DIRECÇÃO

Posição horizontal

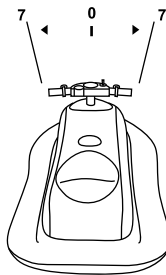

Quando coloca o Spider-Man™ Super TV Air Jet na horizontal ou a 7 graus para a esquerda ou para a direita, o veículo apresentado na televisão mantém-se a direito.

Inclinado a direita

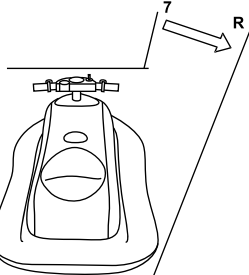

Quando coloca o Spider-Man™ Super TV Air Jet a mais de 7 graus para a direita, o veículo apresentado na televisão vira para a direita.

Inclinado a esquerda

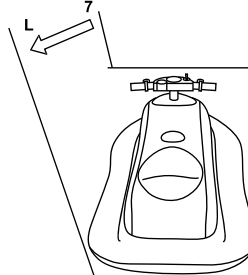

Quando coloca o Spider-Man™ Super TV Air Jet a mais de 7 graus para a esquerda, o veículo apresentado na televisão vira para a esquerda.

Peso máximo: O peso máximo autorizado no Spider-Man™ Super TV Air Jet é de 50 kg.

Aviso: O Spider-Man™ Super TV Air Jet não foi criado como aparelho de flutuação ou brinquedo para a piscina. Não o utilize perto ou dentro de água.

LIGAR A SPIDER-MAN™ SUPER TV AIR JET A UMA TELEVISÃO

1. A televisão e Spider-Man™ Super TV Air Jet têm de estar desligadas.
2. Ligue a consola à televisão:
 - Ligue o cabo AV (extremidade amarela) à entrada de vídeo correspondente na sua televisão.
 - Ligue o cabo AV (extremidade vermelha) à entrada de áudio correspondente na sua televisão.
3. **LIGUE** a sua televisão e passe para o canal **AV**.
4. **LIGUE** o painel de controlo e a consola. Após um momento, o ecrã do menu deve aparecer na televisão.
5. Após ter escolhido o jogo, prima o botão **START** para começar a jogar.

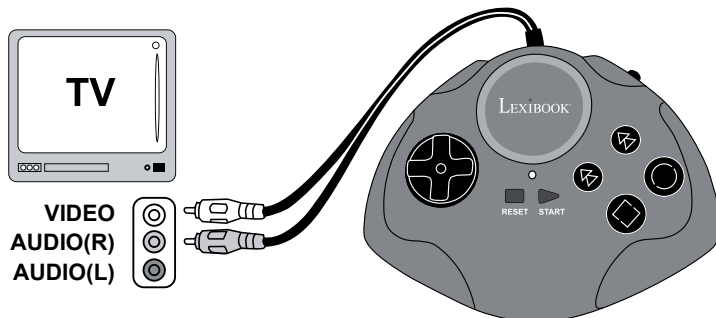

Nota:

A consola pode ser utilizada como uma consola de bolso independente. Basta desligar Spider-Man™ Super TV Air Jet e também pode jogar todos os jogos apenas com a consola.

RESOLUÇÃO DE PROBLEMAS (para o sistema de entrada AV)

Problema	Antes de levar o aparelho para reparação, verifique os seguintes itens
Não aparecem imagens no ecrã	<ul style="list-style-type: none">● A Spider-Man™ Super TV Air Jet e consola estão ligadas?● A televisão está ligada?● A televisão está no canal AV?● O cabo AV está ligado correctamente?● As pilhas têm energia suficiente?● As pilhas estão bem colocadas?
O ecrã treme, ou não dá cor	<ul style="list-style-type: none">● Os controlos da cor da televisão estão bem configurados?● Os ajustes do canal da televisão estão bem configurados?● As pilhas têm energia suficiente?
Não há som	<ul style="list-style-type: none">● O som da televisão está baixo ou desligado?● O cabo do áudio soltou-se ou caiu?
A imagem na televisão é instável	<ul style="list-style-type: none">● Ajuste os controlos vertical e horizontal da sua televisão até que a imagem fique estável.● As pilhas têm energia suficiente?
Aparecem margens na televisão durante o jogo	<ul style="list-style-type: none">● O cabo de vídeo está bem ligado?● As pilhas têm energia suficiente?
A imagem está a piscar ou está distorcida	<ul style="list-style-type: none">● Tente premir o botão RESET. Se continuar na mesma, tente desligar e voltar a ligar a unidade.● As pilhas têm energia suficiente?
Não há energia	<ul style="list-style-type: none">● As pilhas estão bem colocadas?● O interruptor da energia está ligado?

Se continuar com problemas, por favor siga as instruções apresentadas neste manual e tente ligar novamente o sistema passo-a-passo.

LISTA DE JOGOS

Spider Jet

Ajuda o Spider-Man a completar esta emocionante corrida antes que o tempo acabe. Recolhe os bónus e o combustível extra para ganhares mais pontos. Evita os obstáculos e bóias, senão perdes tempo!

Funções

Guiador: Vira para a esquerda e para a direita

Rodar a pega direita: Acelerar

Premir o manípulo esquerdo: Travar



Spider Sub

Controla a bola para destruíres toda a vida marítima que aparece no ecrã. Move o submarino para a esquerda para apanhares a bola. Perdes uma vida cada vez que não apanhares a bola. Tens 5 vidas. Existem 7 níveis.

Funções

Guiador: Move o submarino para a esquerda e para a direita

Rodar a pega direita: Disparar a bola



Spider Bike

Nesta super mota do herói, o Spider-Man corre contra os vilões numa pista. Completa as 3 voltas no espaço dado. Evita os vilões e os obstáculos, senão perdes tempo precioso.

Funções

Guiador: Vira para a esquerda e para a direita

Rodar a pega direita: Acelerar

Premir o manípulo esquerdo: Travar



Jet Race

O Spider-Man (ícone 1P) corre contra um vilão (computador - ícone COM). O Spider-Man tem de terminar a corrida antes do computador. Tenta evitar o máximo de obstáculos, pois estes atrasam-te. As melhores pontuações são apresentadas no final da corrida.

Funções

Guiador: Vira para a esquerda e para a direita

Rodar a pega direita: Acelerar

Premir o manípulo esquerdo: Travar

Poignée gauche: Pour freiner



Spider Pong

Centenas de bolas coloridas caem do topo do ecrã. Usa a barra para apanhares o máximo possível. Podes apanhar itens extra, mas cuidado com os itens maus.

Funções

Guiador: Move a barra para a esquerda e para a direita



Webdigger

Controla a teia do Spider-Man e a escavadora para apanhares todo o dinheiro e as moedas. Sê rápido, pois existe limite de tempo. Existem 30 níveis.

Funções

Rodar a pega direita: Lança a escavadora/teia e explora o item actual na escavadora, caso tenhas disponível o ícone da bomba.

Premir o manípulo esquerdo: Retira a escavadora/teia depressa.

Abaixo encontram-se ilustradas as descrições das funções e as diferenças entre o Super Air Jet para TV do Spider-Man™ e a consola.



Spider Escape

Controla a bola para destruíres os cubos existentes no ecrã. Move a barra para a esquerda e para a direita para apanhares a bola. Perdes uma vida cada vez que não conseguires apanhar a bola. Começas com 2 vidas. Existem muitos itens de bónus que podes apanhar, mas cuidado com os itens maus (caveira, -1 etc..). Existem 10 níveis.

Funções

Guiador: Move a barra para a esquerda e para a direita

Rodar a pega direita: Dispara a bola



Apresentado abaixo encontram-se as funções correspondentes entre a Super TV Air Jet e a consola.

Spider-Man™ Super TV Air Jet	Consola
Manete esquerda: travão	Botão B
Punho direito: acelerador / potência	Botão A
Mover para a esquerda/direita: inclinar-se ou virar a mota de água para a esquerda ou direita	Botão das 8 direcções
Power => Ligar e desligar a energia	Interruptor da energia
Reset => Reiniciar	Reset => Seleccionar um jogo
Start => Iniciar / fazer uma pausa no jogo	Start => Iniciar / fazer uma pausa no jogo
Indicador LED => esquerda, direita, energia, travar	Indicador LED => Energia

AVISO ACERCA DA EPILEPSIA

Este aviso deverá ser lido antes de toda e qualquer utilização de um jogo de vídeo por si ou pela criança. Algumas pessoas poderão ter crises de epilepsia ou perdas de consciência quando expostas a certos tipos de luzes cintilantes ou elementos habituais na nossa vida quotidiana. Estas pessoas têm crises quando vêm certas imagens televisivas ou quando jogam alguns tipos de jogos de vídeo. Estes fenómenos podem acontecer mesmo em pessoas que não tenham antecedentes médicos ou que nunca tenham sido confrontados com uma crise de epilepsia. Caso você ou algum membro da sua família já tenha sentido sintomas ligados à epilepsia (crises ou perda de consciência) na presença de estímulos “luminosos”, por favor consulte o seu médico antes de qualquer utilização deste produto. Aconselhamos aos pais a supervisão dos seus filhos enquanto estes jogam jogos de vídeo. Caso você ou a criança sintam os seguintes sintomas: vertigens, problemas com a visão, contracção dos olhos ou dos músculos, perda de consciência, problemas de orientação, movimentos involuntários ou convulsões, por favor pare imediatamente de jogar e consulte um médico.

PRECAUÇÕES A TER EM CONTA SEMPRE QUE ESTIVER A UTILIZAR UM VIDEOJOGO.

Quando estiver a utilizar um videojogo que pode ser conectado ao aparelho de TV, fique em pé ou sente relativamente longe do ecrã da TV, e tão longe quanto o fio lhe permitir. Utilize de preferência videojogos com um ecrã pequeno. Evite jogar videojogos se estiver cansado ou com falta de sono. Jogue sempre em um quarto bem iluminado. Quando estiver a jogar videojogos descanse 10 ou 15 minutos por cada hora de jogo.

MANUTENÇÃO

Para limpar o jogo, utilize apenas um pano suave ligeiramente humedecido e sem qualquer tipo de detergente. Não exponha o jogo à luz directa do sol nem a qualquer outra fonte de calor. Não molhe a unidade. Não desmonte nem deixe cair a unidade. Retire as pilhas caso o produto não seja utilizado durante um longo período de tempo.

NOTA: Por favor guarde este manual, pois contém informações importantes. Este produto está coberto pela nossa garantia de 2 anos. Para a utilização da garantia ou do serviço pós-venda, deverá dirigir-se ao seu revendedor, levando consigo o talão da compra. A nossa garantia cobre defeitos de material ou de montagem da responsabilidade do fabricante, excluindo qualquer deterioração proveniente do não cumprimento do modo de utilização ou de qualquer intervenção inoportuna sobre a unidade (como a desmontagem, exposição ao calor ou à humidade...). Recomenda-se que guarde a caixa para uma futura referência. Na procura de uma constante melhoria, poderemos modificar as cores ou características do produto apresentadas na caixa. Não aconselhado a crianças com menos de 36 meses de idade, devido às pequenas peças desmontáveis, susceptíveis de serem engolidas.

Aviso: Alterações ou modificações na unidade que não sejam expressamente aprovadas pela parte responsável pela conformidade podem impedir que o utilizador utilize este equipamento. Este produto pode ser utilizado em todos os países da União Europeia, excepto na Noruega, Croácia e Roménia.

Reference : JG6000SP

Criado e desenvolvido na Europa – Fabricado na China

© 2007 LEXIBOOK®

www.lexibookjunior.com

©2007 LEXIBOOK®

Marvel, Spider-Man, and the distinctive likenesses thereof are trademarks of Marvel Characters, Inc., and are used with permission. Copyright© 2007 Marvel Characters, Inc.
All rights reserved. www.marvel.com



Indicações para a protecção do meio ambiente

Aparelhos eléctricos antigos são materiais que não pertencem ao lixo doméstico!

Por isso pedimos para que nos apoie, contribuindo activamente na poupança de recursos e na protecção do ambiente ao entregar este aparelho nos pontos de recolha, caso existam.



PORTUGUÊS

Guida introduttiva

Questa sezione spiega brevemente come si gioca con Spider-Man™ Super TV Air Jet. Si raccomanda di leggere l'intero manuale per l'uso per ottenere istruzioni dettagliate sulle attività e le avvertenze di sicurezza.

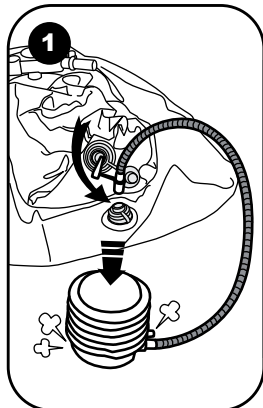

1. Gonfiare Spider-Man™ Super TV Air Jet:

- 1 - Disimballare la pompa in dotazione.
- 2 - Gonfiare il sedile di Spider-Man™ Super TV Air Jet. Svitare il cappuccio della valvola situato sulla parte posteriore del sedile e inserire il capo grande della valvola della pompa. Tenendo saldamente ferma la valvola situata all'interno del prodotto, premere e rilasciare la pompa fino a quando il sedile non sia pienamente gonfiato alla pressione desiderata. Avvitare a fondo il cappuccio.
- 3 - Gonfiare la parte inferiore di Spider-Man™ Super TV Air Jet servendosi della valvola posta sul retro del prodotto come indicato nella fase 2.

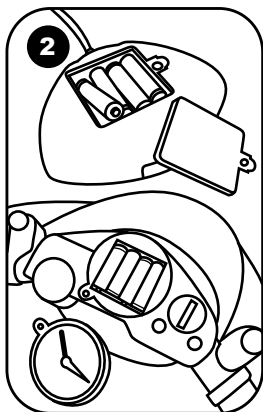

- ### 2. Inserire le batterie nella console: servirsi di un cacciavite per aprire lo scomparto batterie situato sul retro della console, inserire le 4 batterie LR6/AA, richiudere lo scomparto e stringere la vite.

Inserire le batterie nel pannello di controllo: servirsi di un cacciavite per aprire lo scomparto batterie situato sotto al tachimetro. Inserire le 4 batterie LR6/AA, richiudere lo scomparto e stringere la vite.

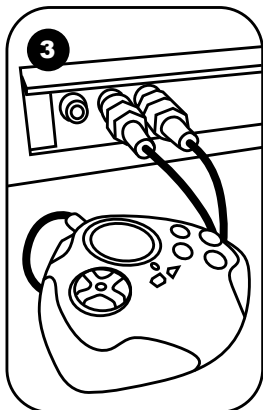

- ### 3. Collegare la console alla TV. Il televisore e Spider-Man™ Super TV Air Jet DEVONO ESSERE SPENTI. Inserire il cavo AV (capo giallo) nella corrispondente presa di ingresso video sul televisore e il cavo AV (capo rosso) nella corrispondente presa di ingresso audio sul televisore. Accendere la TV e sintonizzarsi sul canale AV. Accendere il pannello di controllo e la console. Dopo alcuni istanti, sullo schermo apparirà il menu.

Selezionare il gioco inclinando la moto d'acqua a destra o a sinistra oppure servendosi della tastiera della console e premere START per iniziare a giocare. Per maggiori dettagli sul gioco, recarsi all'elenco dei giochi nell'apposito paragrafo.

Introduzione

Prova l'ebbrezza di una vera moto d'acqua con Spider-Man™ Super TV Air Jet! Lanciati nei 7 eccitanti giochi e cattura i cattivi! Leggi attentamente le istruzioni per imparare a usare il tuo nuovo Spider-Man™ Super TV Air Jet, e divertiti con tutti i giochi.

CONTENUTO DELLA CONFEZIONE

La confezione contiene quanto segue:

- Una pompa
- Un Spider-Man™ Super TV Air Jet
- Manuale di Istruzioni
- Una console
- Un kit per riparazione

ATTENZIONE : I componenti dell'imballo, quali pellicole in plastica, nastro adesivo, nastri di fissaggio metallici non fanno parte del giocattolo e devono essere eliminati per motivi di sicurezza prima dell'utilizzo dei bambini.

INSERIMENTO DELLE BATTERIE

Il Spider-Man™ Super TV Air Jet funziona con 8 batterie alcaline 1.5V LR6/AA  (non in dotazione): 4 batterie per la console e 4 batterie per il pannello di controllo.

Console:

1. Usare un cacciavite per aprire il vano batterie posizionato nella parte posteriore della console.
2. Inserire 4 batterie tipo LR6/AA osservando attentamente la polarità indicata sul fondo del vano batterie.
3. Chiudere il vano batterie e serrare la vite.





Pannello di controllo

1. Usare un cacciavite per aprire il vano batterie posizione sotto il tachimetro.
2. Inserire 4 batterie tipo LR6/AA osservando attentamente la polarità indicata sul fondo del vano batterie.
3. Chiudere il vano batterie e serrare la vite.

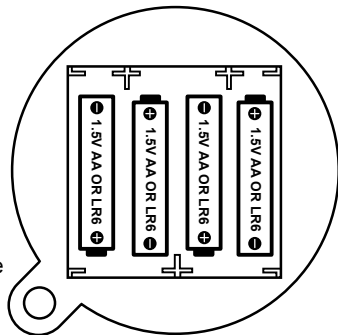
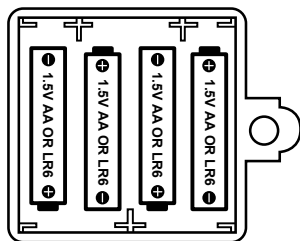
Non servirsi di batterie non ricaricabili. Le batterie non ricaricabili non devono essere ricaricate; le batterie ricaricabili devono essere tolte dal giocattolo prima di essere ricaricate; le batterie ricaricabili devono essere caricate unicamente con la supervisione di un adulto; non mischiare differenti tipi di batterie o batterie nuove e usate; utilizzare unicamente batterie del tipo raccomandato o equivalenti; inserire le batterie rispettando le polarità; rimuovere le batterie esaurite dal giocattolo; non cortocircuitare i terminali di alimentazione. Non buttare le batterie nel fuoco. Rimuovere le batterie se non si usa il gioco per molto tempo. Sostituire le batterie quando il suono diventa debole o il gioco non funziona.

AVVERTENZA: in caso di malfunzionamento dell'apparecchio o di scariche elettrostatiche, spegnere e riaccendere il giocattolo. Se ciò dovesse risultare inefficace, togliere le batterie e inserirle nuovamente.



Il giocattolo funziona anche con un trasformatore  9 V  500mA con il centro --

Per collegarlo, seguire queste istruzioni:

1. Assicurarsi che il giocattolo sia spento.
2. Collegare la spina del trasformatore nell'alloggiamento del giocattolo.
3. Collegare il trasformatore alla presa principale.
4. Iniziare il gioco.

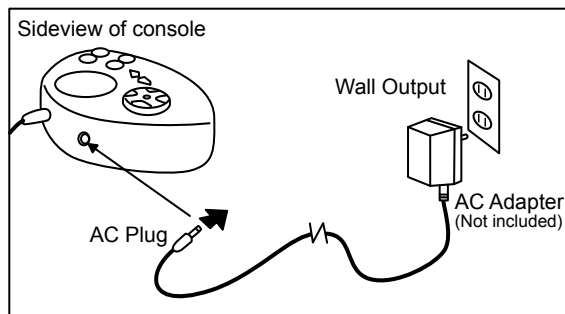

Scollegare il trasformatore se il giocattolo non viene usato per un lungo periodo di tempo per evitarne il surriscaldamento. Se si usa il trasformatore, non giocare all'esterno. Deve essere utilizzato solo con il trasformatore consigliato; il trasformatore non è un gioco; le parti che possono essere pulite con sostanze liquide devono essere scollegate dal trasformatore prima della pulizia; la confezione deve essere conservata per futuro riferimento; i trasformatori o i caricabatteria usati con il giocattolo devono essere esaminati regolarmente per verificare la presenza di eventuali danni al cavo, alla spina, alla scatola e ad altre parti. Se si riscontrano tali problemi, il giocattolo non deve essere usato con il trasformatore o con il caricabatteria fino all'avvenuta riparazione. Questo gioco non è adatto a bambini di età inferiore ai 3 anni. Il gioco deve essere utilizzato soltanto con l'adattatore consigliato.

ITALIANO

NOTA SUGLI INFRAROSSI

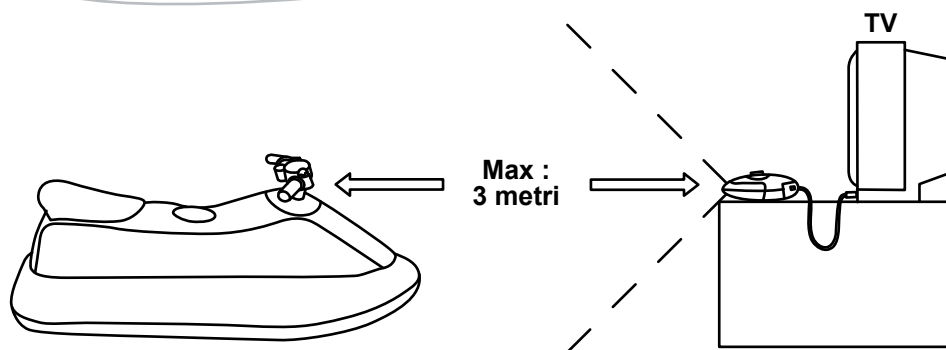

Il ricevitore della console deve trovarsi di fronte al trasmettitore situato sul manubrio dell'apparecchio secondo lo schema di cui sopra. La distanza massima tra il trasmettitore e il ricevitore è di 3 metri con batterie alla massima potenza.

DESCRIZIONE DEL SPIDER-MAN™ SUPER TV AIR JET

Console:

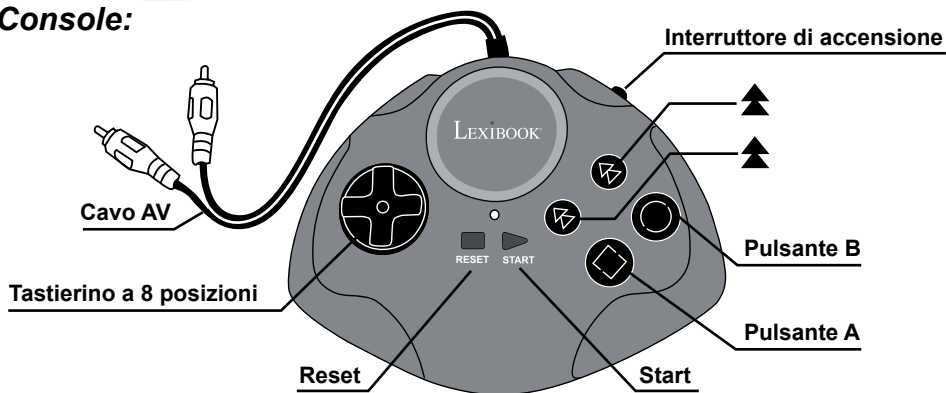

Interruttore di accensione

Utilizzato per accendere/ spegnere la Console.

Start (Avvio)

Utilizzato per iniziare il gioco e per interrompere il gioco durante lo svolgimento.

Reset

Utilizzato per accedere al menu di selezione durante un gioco.

Pannello di controllo:

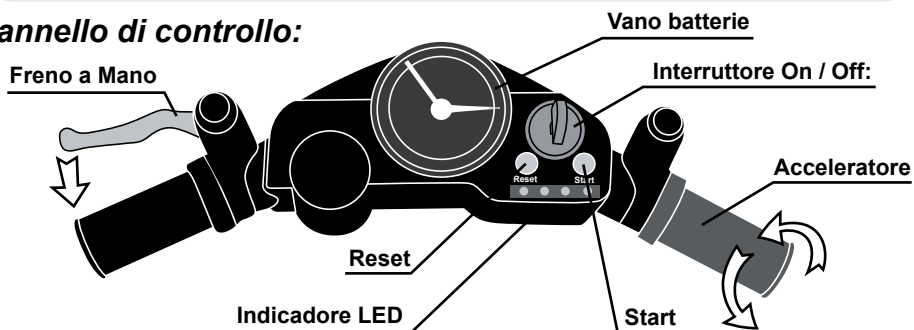

Interruttore On / Off

Utilizzato per accendere/ spegnere Spider-Man™ Super TV Air Jet.

Reset (Reinizio)

Utilizzato per accedere al menu di selezione durante un gioco.

Start (Avvio)

Utilizzato per iniziare il gioco e per interrompere il gioco durante lo svolgimento.

Freno a Mano (Manopola a Sinistra)

Fare riferimento all'elenco giochi per ulteriori dettagli.

Acceleratore (Manopola a Destra)

Fare riferimento all'elenco giochi per ulteriori dettagli.

DESCRIZIONE DEL CONTROLLO DI DIREZIONE

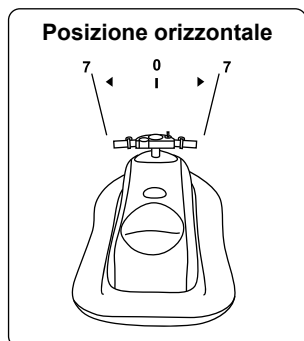

Quando si posiziona Spider-Man™ Super TV Air Jet orizzontalmente o entro 7 gradi di inclinazione a destra e a sinistra, il veicolo visualizzato sulla TV rimarrà dritto.



Quando si posiziona Spider-Man™ Super TV Air Jet a più di 7 gradi a destra, il veicolo visualizzato sulla TV si muove verso destra.



Quando si posiziona Spider-Man™ Super TV Air Jet a più di 7 gradi a sinistra, il veicolo visualizzato sulla TV si muove verso sinistra.

Peso massimo: il peso massimo consentito su Spider-Man™ Super TV Air Jet è di 50 kg.

Avvertenza: Spider-Man™ Super TV Air Jet non è un gioco inteso come dispositivo galleggiante o come giocattolo da piscina. Non utilizzarlo nell'acqua o nei suoi pressi.

COLLEGARE IL SPIDER-MAN™ SUPER TV AIR JET AL TELEVISORE

1. Il televisore e il Spider-Man™ Super TV Air Jet devono essere spenti.
2. Collegare la Console al televisore:
 - Inserire il cavo AV (terminale giallo) nella spina ingresso video corrispondente sul televisore.
 - Inserire il cavo AV (terminale rosso) nella spina ingresso audio corrispondente sul televisore.
3. Accendere il televisore e posizionare sul canale **AV**.
4. Accendere il pannello di controllo e la console. Dopo un attimo, compare la schermata del menu sul televisore.
5. Una volta selezionato il gioco, premere **START** per iniziare a giocare.

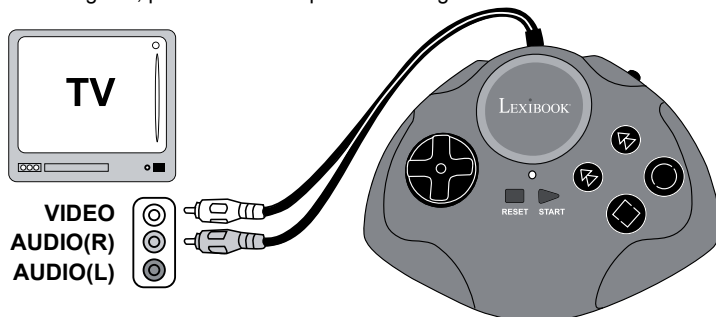

Nota:

La console può essere utilizzata come una console di gioco portatile indipendente. Basta spegnere il Super TV Air Jet e si può giocare a tutti i giochi soltanto sulla console.

RICERCA GUASTI (per il sistema di ingresso A/V)

Problema	Prima di richiedere la riparazione, verificare quanto segue
Nessuna immagine sullo schermo	<ul style="list-style-type: none"> ● Spider-Man™ Super TV Air Jet & Console sono accesi? ● Il televisore è acceso? ● Il televisore è su canale A/V o Ingresso? ● Il cavo A/V è collegato correttamente? ● Le batterie hanno abbastanza potenza? ● Le batterie sono inserite correttamente?
Sfarfallio sullo schermo o assenza del colore	<ul style="list-style-type: none"> ● Le impostazioni del colore sul televisore sono corrette? ● Le regolazioni fini del canale TV sono impostate correttamente? ● Le batterie hanno abbastanza potenza?
Manca il sonoro nei giochi	<ul style="list-style-type: none"> ● Il volume TV è troppo basso o è disattivato? ● Il cavo audio si è allentato o staccato?
Le immagini TV sono instabili	<ul style="list-style-type: none"> ● Regolare i controlli del quadro in verticale e in orizzontale sul televisore fino a quando l'immagine si stabilizza. ● Le batterie hanno abbastanza potenza?
Durante il gioco compaiono immagini frastagliate sul televisore	<ul style="list-style-type: none"> ● Il cavo video è collegato correttamente? ● Le batterie hanno abbastanza potenza?
L'immagine lampeggia o è distorta	<ul style="list-style-type: none"> ● Provare a premere il pulsante reset, se non migliora, spegnere e riprovare. ● Le batterie hanno abbastanza potenza?
Non si accende	<ul style="list-style-type: none"> ● Le batterie sono inserite correttamente? ● L'interruttore è acceso (on)?

Se il problema permane, seguire le istruzioni fornite nel manuale e ricollegare il sistema passo per passo.

ELENCO GIOCHI

Spider Jet

Aiuta Spider-Man a portare a termine questa corsa mozzafiato prima che scada il tempo. Raccogli i punti bonus e il carburante per aumentare il tuo punteggio. Evita gli ostacoli e le boe, o ti faranno perdere tempo!

Funzioni

Comando manubrio: sinistra e destra

Girare la manopola destra: accelera

Premere la maniglia sinistra: frena



Spider Sub

Controlla la palla per distruggere tutta la vita marina sullo schermo. Sposta il sottomarino a destra e a sinistra per afferrare la palla. Perderai una vita ogni volta che lascerai cadere la palla. Hai a disposizione 5 vite. Ci sono 7 livelli.

Funzioni

Comando manubrio: per far andare il sottomarino a sinistra e a destra

Girare la manopola destra: per sparare la palla.



Spider Bike

Sulla sua motocicletta da supereroe, Spider-Man gareggia con i cattivi su un circuito. Completa 3 giri entro il tempo stabilito. Evita i cattivi e gli ostacoli, altrimenti perderai tempo prezioso.

Funzioni

Comando manubrio: sinistra e destra

Girare la manopola destra: accelera

Premere la maniglia sinistra: frena



Jet Race

Spider-Man (icona 1P) gareggia contro un cattivo (computer - icona COM). Spider-Man deve portare a termine la gara prima del computer. Cerca di evitare i molti ostacoli che ti rallenteranno. I punteggi migliori appariranno a display a fine gara.

Funzioni

Comando manubrio: sinistra e destra

Girare la manopola destra: accelera

Premere la maniglia sinistra: frena



Spider Pong

Tonnellate di palline colorate cadono dalla parte superiore dello schermo. Usa la barra per afferrarne quante più possibile. Si possono anche afferrare elementi bonus, ma fai attenzione agli oggetti cattivi.

Funzioni

Comando manubrio: per spostare la barra a sinistra e a destra.



Webdigger

Controlla la ragnatela e la scavatrice di Spider-Man per prendere tutto il denaro e le monete. Fai presto perché c'è un tempo limite. Ci sono 30 livelli.

Funzioni

Girare la manopola destra: per lanciare la scavatrice/ragnatela e per far scoppiare l'oggetto attuale nella scavatrice/ragnatela nel caso in cui sia disponibile l'icona a forma di bomba.

Premere la manopola sinistra: per ritirare la ragnatela/scavatrice più in fretta.

Di seguito sono illustrate le descrizioni delle varie funzioni e le differenze tra Spider-Man™ Super TV AirJet e la console.



Spider Escape

Controlla a bola para destruíres os cubos existentes no ecrã. Move a barra para a esquerda e para a direita para apanhares a bola. Perdes uma vida cada vez que não conseguires apanhar a bola. Começas com 2 vidas. Existem muitos itens de bônus que podes apanhar, mas cuidado com os itens maus (caveira, -1 etc..). Existem 10 níveis.

Funzioni

Guiador: Move a barra para a esquerda e para a direita

Rodar a pega direita: Dispara a bola



Nella tabella sottostante sono descritte le corrispondenze nelle funzioni di Spider-Man™ Super TV Air Jet e console.

Spider-Man™ Super TV Air Jet	Console
Manopola a sinistra: Freno a mano	Pulsante B
Manopola a destra: Acceleratore/ gas	Pulsante A
Spostarsi a destra/ sinistra : Curvare o piegare la moto ad acqua a sinistra o a destra	Tastierino a 8 posizioni
Accensione => Interruttore On/Off	Interruttore di accensione
Reset => Inizia da capo	Reset (Selezione)=> Seleziona un gioco
Start (Avvio)=> Inizio/ Pausa gioco	Start (Avvio)=> Inizio/ Pausa gioco
Indicatore LED => Sinistra, Destra, Acceso, Freno.	Indicatore LED => Acceso.

AVVERTENZE SU L'EPILESSIA

Leggere prima di un qualsiasi utilizzo di un videogioco da parte vostra o del vostro bambino. Determinate persone possono essere soggette a crisi epilettiche o a perdite di coscienza alla vista di determinati tipi di luci lampeggianti o di elementi frequenti presenti nell'ambiente quotidiano. Queste persone sono soggette a crisi guardando determinate immagini televisive o durante l'uso di videogiochi. Questi fenomeni possono apparire nonostante il soggetto non abbia dei precedenti o non sia mai stato colpito da crisi epilettiche. Nel caso in cui voi o un qualsiasi membro della vostra famiglia abbia presentato in passato sintomi legati all'epilessia (crisi o perdita di coscienza) in presenza di stimoli "luminosi" consultare un medico prima di utilizzare il giocattolo. Consigliamo ai genitori di prestare la massima attenzione durante l'uso dei videogiochi da parte dei bambini. Nel caso in cui voi o i vostri bambini presentiate i seguenti sintomi: vertigini, turbe della vista, contrazioni oculari o muscolari, perdita di coscienza, turbe dell'orientamento, movimento involontario o convulsioni, interrompere immediatamente il gioco e consultare un medico.

PRECAUZIONI DA RISPETTARE QUANDO SI UTILIZZANO VIDEOGIOCHI

Quando si usa un videogioco che può essere collegato ad uno schermo TV, restare, in piedi o seduti, ad una certa distanza dallo schermo, almeno per quanto consentito dal cavo di collegamento. Usare preferibilmente videogiochi che hanno uno schermo piccolo. Evitare di giocare se si è stanchi o si è dormito poco. Assicurarsi che la stanza in cui si gioca sia ben illuminata. Quando si gioca, fare degli intervalli di 10-15 minuti ogni ora.

MANUTENZIONE

Per pulire il giocattolo, servirsi unicamente di un panno morbido leggermente inumidito con acqua, evitando qualsiasi prodotto detergente. Non esporre il giocattolo alla luce diretta del sole né ad altre sorgenti di calore. Non bagnare. Non smontare il giocattolo e non lasciarlo cadere. Estrarre le batterie in caso di mancato utilizzo per un lungo periodo di tempo.

NOTA: conservare il presente libretto d'istruzioni in quanto contiene informazioni importanti. Questo prodotto è coperto dalla nostra garanzia di 2 anni. Per servirsi della garanzia o del servizio di assistenza post vendita, rivolgersi al negoziante muniti di prova d'acquisto. La nostra garanzia copre i vizi di materiale o di montaggio imputabili al costruttore a esclusione di qualsiasi deterioramento causato dal mancato rispetto delle istruzioni d'uso o di qualsiasi intervento inadeguato sul prodotto (smontaggio, esposizione al calore o all'umidità...). Si raccomanda di conservare la confezione per qualsiasi riferimento futuro. Nel nostro impegno costante volto al miglioramento dei nostri prodotti, è possibile che i colori e i dettagli dei prodotti illustrati sulla confezione differiscano dal prodotto effettivo. Non adatto a bambini di età inferiore a 36 mesi in quanto contiene piccole parti mobili che potrebbero essere ingoiate.

Avvertenza: Cambiamenti o modifiche all'unità non espressamente approvati dalla parte responsabile della conformità potrebbero far perdere all'utente il diritto di utilizzare l'apparecchiatura.

Questo prodotto può essere utilizzato in tutti i paesi dell'Unione Europea eccetto Norvegia, Croazia e Romania.

Riferimento: JG6000SP

Progettato e sviluppato in Europa - Fabbricato in Cina

www.lexibookjunior.com

©2007 LEXIBOOK®

Marvel, Spider-Man, and the distinctive likenesses thereof are trademarks of Marvel Characters, Inc., and are used with permission. © 2007 Marvel Characters, Inc.
All rights reserved. www.marvel.com



Avvertenze per la tutela dell'ambiente

Gli apparecchi elettrici vecchi sono materiali pregiati, non rientrano nei normali rifiuti domestici! Preghiamo quindi i gentili clienti di contribuire alla salvaguardia dell'ambiente e delle risorse e di consegnare il presente apparecchio ai centri di raccolta competenti, qualora siano presenti sul territorio.



STARTANLEITUNG

In diesem Abschnitt wird kurz erklärt, wie du mit dem Spider-Man™ Super TV Air Jet spielen kannst. Wir empfehlen, dass du die ganze Bedienungsanleitung liest, damit du alles über die Aktivitäten und die Sicherheitsvorkehrungen erfährst.

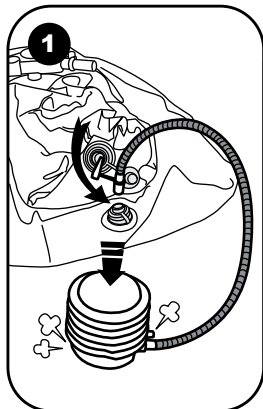

1. In diesem Abschnitt wird kurz erklärt, wie du mit dem Spider-Man™ Super TV Air Jet spielen kannst. Wir empfehlen, dass du die ganze Bedienungsanleitung liest, damit du alles über die Aktivitäten und die Sicherheitsvorkehrungen erfährst.

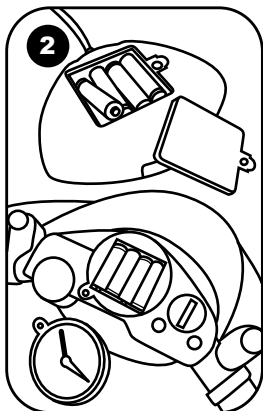

2. Lege die Batterien in die Spielkonsole: Schraube das Batteriefach auf der Rückseite der Spielkonsole mit einem Schraubenzieher auf; lege 4 x LR6/AA Batterien in das Fach; schließe das Batteriefach und ziehe die Schrauben fest.

Lege jetzt Batterien in die Steuerkonsole des Jetbootes: Schraube das Batteriefach unter der eschwindigkeitsanzeige mit einem Schraubenzieher auf. Lege 4 x LR6/AA Batterien in das Fach; schließe das Batteriefach und ziehe die Schrauben fest.

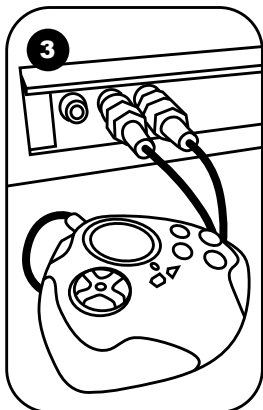

3. Schließe die Spielkonsole an den Fernseher an. Der Fernseher und der Spider-Man™ Super TV Air Jet MÜSSEN AUSGESCHALTET SEIN. Stecke das gelbe Ende des AV-Kabels in die passende Anschlussbuchse deines Fernsehers und das rote Ende des AV-Kabels in die passende Audio-Anschlussbuchse deines Fernsehers. Schalte deinen Fernseher ein und stelle auf den Videokanal um. Schalte die Steuerkonsole des Jetbootes und die Spielkonsole ein. Nach einem kurzen Moment sollte das Menü-Bild auf dem Fernsehbildschirm erscheinen. Wähle ein Spiel, indem du das Jetboot nach rechts oder links neigst oder drücke START auf dem Tastenfeld der Spielkonsole, um mit dem Spielen zu beginnen. Um mehr über die einzelnen Aktivitäten zu erfahren, sieh dir bitte den Abschnitt mit der Spielliste an.

EINLEITUNG

Erlebe auf deinem Spider-Man™ Super TV Air Jet das echte Jetboot-Abenteuer! Spiele 7 spannende Spiele und jage Bösewichter! Lies bitte die folgenden Anweisungen, um zu lernen, wie du deinen neuen Spider-Man™ Super TV Air Jet benutzt und spiele die verschiedenen Spiele.

PAKETINHALT

Im Paket ist Folgendes enthalten:

- Eine Luftpumpe
- Ein Spider-Man™ Super TV Air Jet
- Bedienungsanleitung
- Eine Konsole
- Ein Reparatursatz

WARNUNG: Entfernen Sie das Verpackungsmaterial, wie Plastikfolien, Klebebänder, Etiketten und Befestigungsbänder aus Metall. Diese sind nicht Bestandteil des Spiels und müssen aus Sicherheitsgründen entfernt werden, bevor Ihr Kind das Spiel benutzt.

EINSETZEN DER BATTERIEN

Der Spider-Man™ Super TV Air Jet arbeitet mit 8 x 1,5V LR6/AA  Alkaline-Batterien (nicht im Lieferumfang enthalten): 4 Batterien für die Konsole und 4 Batterien für das Steuerfeld.

Konsole:

1. Verwende einen Schraubenzieher, um das Batteriefach an der Rückseite der Konsole zu öffnen.
2. Setze 4 x LR6/AA-Batterien ein und beachte dabei die Polaritätsmarkierungen am Boden des Batteriefachs.
3. Schließe das Batteriefach und ziehe die Schraube an.

Bedienfeld:

1. Öffne das Batteriefach unter dem Tachometer mit einem Schraubenzieher.
2. Setze 4 x LR6/AA-Batterien ein und beachte dabei die Polaritätsmarkierungen am Boden des Batteriefachs.
3. Schließe das Batteriefach und ziehe die Schraube an.

Verwenden Sie keine nicht wiederaufladbaren Batterien. Nicht wieder aufladbare Batterien können nicht aufgeladen werden. Aufladbare Batterien müssen vor der Aufladung aus dem Spielzeug genommen werden. Batterien dürfen nur unter Aufsicht eines Erwachsenen aufgeladen werden. Unterschiedliche Batterietypen bzw. alte und neue Batterien dürfen nicht gemischt werden. Es dürfen nur solche Batterien verwendet werden, die gleichwertig zum empfohlenen Batterietyp sind. Die Batterien müssen korrekt entsprechend der Polaritätsmarkierungen eingelegt werden. Leere Batterien müssen aus dem Spielzeug genommen werden. Die Anschlüsse dürfen nicht kurz geschlossen werden. Batterien niemals ins Feuer werfen. Entfernen Sie die Batterien, wenn Sie das Spielzeug für längere Zeit nicht benutzen.

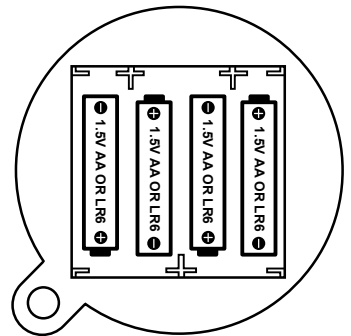
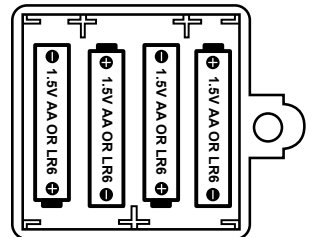

WARNUNG: Bei Fehlfunktionen des Geräts bzw. bei elektrostatischer Aufladung drücken Sie die Zurücksetz-Taste. Sollte der Fehler anhalten, nehmen Sie die Batterien heraus und legen Sie wieder ein.

Das Spiel kann auch mit einem WS-Netzteil für Spielwaren  mit einer Nennleistung von 9V $\overline{=}$ 500 mA mit positivem Kontakt betrieben werden $\ominus \text{---} \oplus$ (nicht im Lieferumfang enthalten).

Befolge bitte diese Hinweise, um das Gerät anzuschließen:

Das Spiel muss ausgeschaltet sein. Verbinde den Ausgangsstecker des Stromkabels mit der Eingangsbuchse am Gerät. Schließe den Stromadapter an eine entsprechende Stromquelle an. Schalte das Spiel EIN.

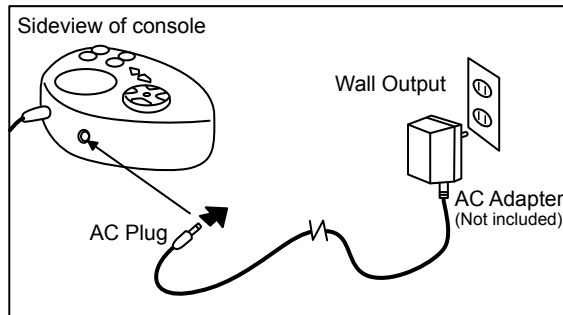

Ein Stromadapter ist kein Spielzeug. Schalte den Stromadapter aus, wenn Du das Gerät über einen längeren Zeitraum nicht benutzt, um zu vermeiden, dass der Adapter überhitzt. Das Spiel darf nicht im Freien verwendet werden, wenn es mit dem Netzteil verbunden ist. Der Zustand des Netzteils und der Anschlusskabel muss regelmäßig überprüft werden. Sollte letzteres beschädigt sein, verwende es erst wieder, nachdem es repariert wurde. Das Spiel ist nicht für Kinder unter 3 Jahren geeignet. Das Spiel darf nur mit dem empfohlenen Netzteil verwendet werden.

HINWEIS ZUM INFRAROT

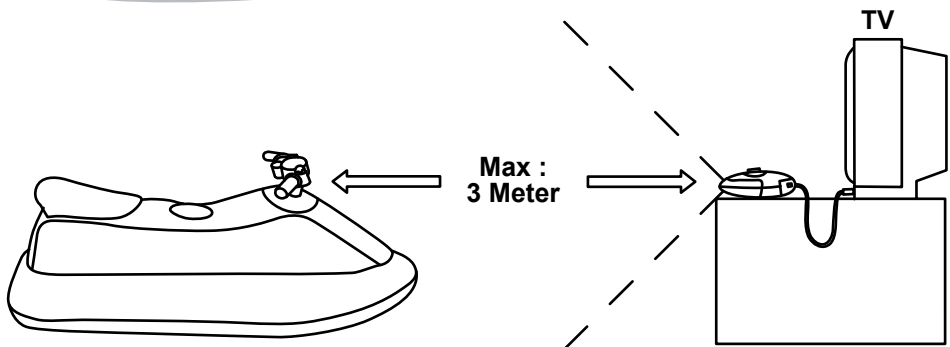

Der Empfänger in der Spielkonsole muss auf das Sendegerät am Lenker des Jetboots ausgerichtet sein, wie in der Grafik oben dargestellt. Die maximale Entfernung zwischen Sendegerät und Empfänger ist bei voller Batterieversorgung 3 Meter.

BESCHREIBUNG DES SPIDER-MAN™ SUPER TV AIR JET

Konsole:

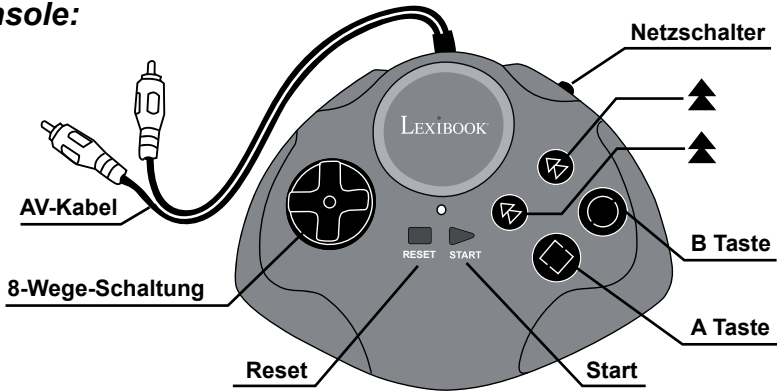

Netzschalter Die Konsole ein- und ausschalten.

Start Für den Spielstart und die Unterbrechung des Spielfortschritts.

Reset Für den Zugriff auf das Auswahlmü während eines Spiels.

Bedienfeld:

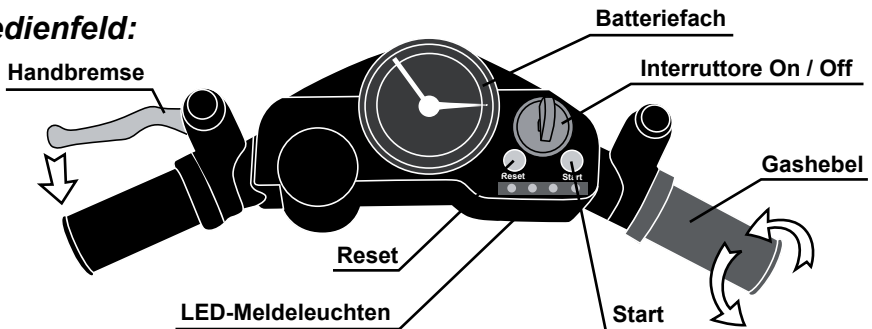

Interruttore On / Off Um den Spider-Man™ Super TV Air Jet ein- und auszuschalten.

Reset (Reinicio) Für den Zugriff auf das Auswahlmü während eines Spiels.

Start Für den Spielstart und die Unterbrechung des Spielfortschritts.

Handbremse (linker Griff) Weitere Einzelheiten findest du im Abschnitt Spielübersicht.

Gashebel (rechter Griff) Einzelheiten findest du im Abschnitt Spielübersicht.

BESCHREIBUNG DER RICHTUNGSSTEUERUNG

Horizontale Position

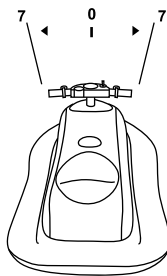

Wenn du den Spider-Man™ Super TV Air Jet waagrecht oder nicht mehr als 7° nach links oder rechts neigst, wird das Fahrzeug auf dem Fernsehbildschirm geradeaus fahren.

Maximales Gewicht: Das zugelassene Maximalgewicht für den Spider-Man™ Super TV Air Jet ist 50 Kilogramm (110 lbs).

Achtung: Das Spider-Man™ Super TV Air Jet Spielzeug ist nicht als Schwimmgerät oder spielzeug geeignet. Benutze es nicht im oder in der Nähe von Wasser.

Rechts geneigt

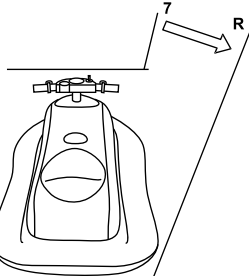

Neigst du den Spider-Man™ Super TV Air Jet mehr als 7° nach rechts, wird sich das Fahrzeug auf dem Fernsehbildschirm nach rechts bewegen.

Links geneigt

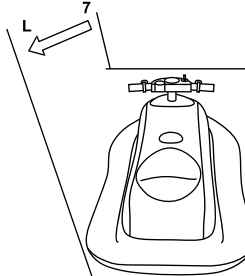

Neigst du den Spider-Man™ Super TV Air Jet mehr als 7° nach links, wird sich das Fahrzeug auf dem Fernsehbildschirm nach links bewegen.

SO VERBINDEST DU DEN SPIDER-MAN™ SUPER TV AIR JET MIT DEM FERNSEHGERÄT

1. Das Fernsehgerät und Spider-Man™ Super TV Air Jet müssen ausgeschaltet sein.
2. Verbinde die Konsole mit dem Fernsehgerät.
 - Verbinde das AV-Kabel (gelber Stecker) mit der entsprechenden Videoeingangsbuchse am Fernsehgerät.
 - Verbinde das AV-Kabel (roter Stecker) mit der entsprechenden Audioeingangsbuchse am Fernsehgerät.
3. Schalte das Fernsehgerät EIN und schalte auf den AV-Kanal.
4. Schalte die Steuerkonsole und die Konsole EIN. Nach einigen Sekunden wird der Menübildschirm am Fernsehgerät eingeblendet.
5. Wähle ein Spiel aus und drücke dann START, um das Spiel zu beginnen.

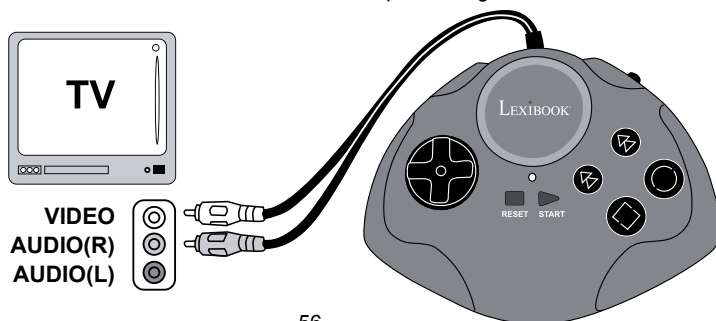

Anmerkung:

Die Konsole kann als unabhängige tragbare Spielkonsole verwendet werden. Schalte einfach den Spider-Man™ Super TV Air Jet aus und du kannst alle Spiele auch nur mit der Konsole spielen.

FEHLERBEHEBUNG (für ein System mit A-/V-Eingang)

Problem	Bitte überprüfe die folgenden Punkte, bevor der Kundendienst gerufen wird.
Kein Bild auf dem Bildschirm	<ul style="list-style-type: none"> ● Sind der Spider-Man™ Super TV Air Jet & die Konsole eingeschaltet? ● Ist das Fernsehgerät eingeschaltet? ● Ist das Fernsehgerät mit der Eingangs- oder A-/V-Buchse verbunden? ● Ist das A-/V-Kabel richtig angeschlossen? ● Sind die Batterien schwach? ● Sind die Batterien richtig eingelegt?
Der Bildschirm flackert oder keine Farbe	<ul style="list-style-type: none"> ● Wurde die richtige Farbeinstellung am Fernsehgerät vorgenommen? ● Ist die Senderfeinabstimmung am Fernsehgerät richtig eingestellt? ● Sind die Batterien schwach?
Kein Spielklang	<ul style="list-style-type: none"> ● Ist die Lautstärke am Fernsehgerät zu niedrig oder stumm geschaltet? ● Ist das Audiokabel lose oder wurde es abgenommen?
Instabiles Bild am Fernsehgerät	<ul style="list-style-type: none"> ● Nehmen die vertikale oder horizontale Einstellung am Fernsehgerät vor, bis das Bild stabil ist. ● Sind die Batterien schwach?
Während der Wiedergabe werden Ränder am Fernsehbildschirm eingeblendet.	<ul style="list-style-type: none"> ● Ist das Videokabel richtig angeschlossen? ● Sind die Batterien schwach?
Das Bild blinkt oder ist gestört	<ul style="list-style-type: none"> ● Drücke die Taste Reset. Sollte keine Änderung eintreten, schalte das Gerät aus und wieder ein. ● Sind die Batterien schwach?
Kein Strom	<ul style="list-style-type: none"> ● Sind die Batterien richtig eingelegt? ● Ist der Netzschalter eingeschaltet?

Sollten weiterhin Probleme auftreten, ziehe dieses Handbuch heran und verbinde das System entsprechend der Anleitungen Schritt für Schritt.

SPIELÜBERSICHT

Spider Jet

Hilf Spider-Man dieses aufregende Rennen zu gewinnen, bevor die Zeit um ist. Sammle Bonus-Punkte und Treibstoff für deinen Spielstand.

Weiche Hindernissen und Bojen aus, sonst verlierst du Zeit!

Spielfunktionen

Lenker: Benutze den Lenker, um nach rechts oder links zu fahren.

Rechter Handgriff: Drehe den rechten Handgriff, um zu beschleunigen.

Linker Handgriff: Drücke den Knopf am linken Handgriff, um zu bremsen.



Spider Sub

Zerstöre mit dem Ball alles, was sich im Meer auf dem Bildschirm bewegt. Bewege das U-Boot nach links und rechts, um den Ball zu fangen. Jedes Mal, wenn du den fallenden Ball nicht fängst, verlierst du ein Leben. Du hast 5 Leben und es gibt 7 Schwierigkeitsstufen.

Spielfunktionen

Lenker: Benutze den Lenker, um das U-Boot nach rechts oder links zu steuern.

Rechter Handgriff: Drehe den rechten Handgriff, um den Ball zu schießen.



Spider Bike

Auf einer Rennstrecke tritt Spider-Man mit seinem Superhelden-Motorrad gegen die Bösewichter an. Vollende die drei Runden innerhalb der vorgegebenen Zeit. Weiche den Bösewichtern und Hindernissen aus, sonst verlierst du wertvolle Zeit.

Spielfunktionen

Lenker: Benutze den Lenker, um nach rechts oder links zu fahren.

Rechter Handgriff: Drehe den rechten Handgriff, um zu beschleunigen.

Linker Handgriff: Drücke den Knopf am linken Handgriff, um zu bremsen.



Jet Race

Spider-Man (1P Symbol) fährt ein Rennen gegen einen Bösewicht (Computer – Symbol COM). Spider-Man muss das Rennen vor dem Computer beenden. Versuche, den zahlreichen Hindernissen, die dich abbremsen, auszuweichen. Der beste Punktestand wird am Ende des Rennens angezeigt.

Spielfunktionen

Lenker: Benutze den Lenker, um nach rechts oder links zu fahren.

Rechter Handgriff: Drehe den rechten Handgriff, um zu beschleunigen.

Linker Handgriff: Drücke den Knopf am linken Handgriff, um zu bremsen.



Spider Pong

Jede Menge bunte Bälle fallen vom oberen Bildschirmrand. Benutze den Balken, um so viele Bälle wie möglich aufzufangen. Du kannst Bonus-Objekte fangen, aber nimm dich vor den bösen Objekten in Acht.

Spielfunktionen

Lenker: Benutze den Lenker, um den Balken nach rechts oder links zu bewegen.



Webdigger

Fange mit Spider-Mans Netz und Bagger alles Geld und alle Münzen. Beeile dich, denn dir steht nur eine begrenzte Zeit zur Verfügung. Es gibt 30 Schwierigkeitsstufen.

Spielfunktionen

Rechter Handgriff: Drehe den rechten Handgriff, um den Bagger/ das Netz zu starten und um das aktuelle Objekt im Bagger/Netz zu sprengen, wenn ein Bomben-Symbol erscheint. Linker Handgriff: Drücke den Knopf am linken Handgriff, um den Bagger/das Netz schneller zurückziehen.

Unten sind die Beschreibungen der Funktionen und Unterschiede zwischen dem Spider-Man™ Super TV Air Jet und der Spielkonsole dargestellt.



Spider Escape

Zerstöre mit dem Ball alle Ziegel auf dem Bildschirm. Bewege den Balken nach rechts oder links, um den Ball aufzufangen. Jedes Mal, wenn du den fallenden Ball verpasst, verlierst du ein Leben. Du fängst mit zwei Leben an. Es gibt jede Menge Bonus-Objekte, die du fangen kannst. Aber nimm dich vor den bösen Objekten in Acht (Schädel, -1, etc.). Es gibt 10 Schwierigkeitsstufen.

Spielfunktionen

Lenker: Benutze den Lenker, um den Balken nach links oder rechts zu bewegen.

Rechter Handgriff: Drehe den rechten Handgriff, um den Ball zu schießen.



Nachfolgend wird die Funktionsweise zwischen dem Spider-Man™ Super TV Air Jet und der Konsole dargestellt.

Spider-Man™ Super TV Air Jet	Konsole
Linkere Griff: Handbremse	B Taste
Rechter Drehgriff: Gaspedal/Drosselung	A Taste
Bewegung nach links/rechts: Schieben oder lehnen des Seascooter nach links oder rechts	8-Wege-Schaltung
Power => Netzschalter	Power => Ein- und Ausschalter
Reset => Neustart	Reset => Spielauswahl
Start => Spielstart/Unterbrechung	Start => Spielstart/Unterbrechung
LED-Meldeleuchte => Links, Rechts, Power, Bremse.	LED-Meldeleuchte => Power.

EPILEPSIE- WARNUNG

Bitte lesen Sie diesen Hinweis, bevor Sie selbst ein Videospielzeug benutzen oder Ihre Kinder damit spielen lassen. Bei gewissen Personen kann es zu epileptischen Anfällen oder Bewusstseinsstörungen kommen, wenn sie bestimmten Blitzlichtern oder Lichteffekten im täglichen Leben ausgesetzt werden. Diese Personen können beim Anblick von gewissen Bildschirmfrequenzen oder bei Benutzung gewisser Videospiele einen Anfall erleiden. Dieses Phänomen kann selbst dann auftreten, wenn die betroffene Person keine medizinische Vorgeschichte aufweist oder bisher noch niemals einen epileptischen Anfall erlitten hat. Falls bei Ihnen oder einem Ihrer Familienmitglieder unter Einwirkung von Blitzlichtern bereits mit Epilepsie zusammenhängende Symptome (Anfälle oder Bewusstseinsverlust) aufgetreten sind, wenden Sie sich bitte an Ihren Arzt, bevor Sie das Spiel benutzen. Eltern sollten ihre Kinder bei der Benutzung von Videospiele beaufsichtigen. Sollte bei Ihnen oder Ihrem Kind während der Benutzung eines Videospiele Symptome wie Schwindelgefühl, Sehstörungen, Augen- oder Muskelzucken, Bewusstseinsverlust, Desorientiertheit oder jegliche Art von unfreiwilligen Bewegungen bzw. Krämpfen auftreten, so beenden Sie SOFORT das Spiel und ziehen Sie Ihren Arzt zu Rate.

VORKEHRUNGEN, DIE BEI VIDEOSPIELEN IN JEDEM FALL ZU TREFFEN SIND

Wenn Sie eine Spielkonsole benutzen, die an den Bildschirm Ihres Fernsehgerätes angeschlossen werden kann, setzen oder stellen Sie sich bitte relativ weit vom Bildschirm entfernt, und zwar so weit, wie es die Länge des Kabels erlaubt. Machen Sie vorrangig solche Videospiele, die an einem kleinen Bildschirm gespielt werden können. Verzichten Sie auf Videospiele, wenn Sie müde sind oder Ihnen Schlaf fehlt. Stellen Sie bitte sicher, dass Sie in einem Raum spielen, der hell oder gut ausgeleuchtet ist. Wenn Sie Videospiele machen, sollten Sie jede Stunde eine Pause von 10 bis 15 Minuten einlegen.

FLEGE UND WARTUNG

Verwenden Sie zur Reinigung des Spielzeugs nur ein weiches, leicht angefeuchtetes Tuch und niemals Reinigungsmittel. Setzen Sie das Spielzeug nicht direkter Sonnenbestrahlung oder anderen Hitzequellen aus. Bringen Sie es auf keinen Fall mit Nässe in Berührung. Nehmen Sie es nicht auseinander und lassen Sie es nicht fallen. Entnehmen Sie die Batterien, falls das Spielzeug über einen längeren Zeitraum hinweg nicht in Gebrauch ist.

Anmerkung: Bitte bewahren Sie diese Bedienungsanleitung auf, da sie wichtige Hinweise enthält. Dieses Produkt hat 2 Jahre Garantie. Für jede Inanspruchnahme der Garantie oder des Kundendienstes, kontaktieren Sie bitte Ihren Einzelhändler unter Vorlage der Einkaufsquittung. Unsere Garantie deckt Materialschäden oder Installationsfehler, die auf den Hersteller zurückzuführen sind. Nicht eingeschlossen sind Schäden, die durch Missachtung der Bedienungsanleitung oder auf unsachgemäße Behandlung (wie z. B. unbefugtes Öffnen, Aussetzen von Hitze oder Feuchtigkeit, usw.) zurückzuführen sind. Wir empfehlen, die Verpackung für spätere Konsultationen aufzubewahren. Bedingt durch unser ständiges Bemühen nach Verbesserung, kann das Produkt möglicherweise in Farben und Details von der Verpackungsabbildung abweichen. Nicht für Kinder unter 36 Monaten geeignet, da es kleine, abnehmbare Einzelteile enthält, die verschluckt werden könnten.

Warnung: Veränderungen an diesem Gerät, die nicht ausdrücklich genehmigt sind, führen zu einem Benutzungsverbot des Geräts.

Dieses Produkt darf in allen Ländern der europäischen Union verwendet werden, nicht jedoch in Norwegen, Kroatien und Rumänien.

Referenznummer: JG6000SP
Design und Entwicklung in Europa - Made in China

www.lexibookjunior.com

©2007 LEXIBOOK®

Marvel, Spider-Man, and the distinctive likenesses thereof are trademarks of Marvel Characters, Inc., and are used with permission. © 2007 Marvel Characters, Inc.
All rights reserved. www.marvel.com



Hinweise zum Umweltschutz

Alt-Elektrogeräte sind Wertstoffe, sie gehören daher nicht in den Hausmüll! Wir möchten Sie daher bitten, uns mit Ihrem aktiven Beitrag bei der Ressourcenschonung und beim Umweltschutz zu unterstützen und dieses Gerät bei den (falls vorhanden) eingerichteten Rücknahmestellen abzugeben.



OPSTARTGIDS

In dit gedeelte wordt kort uitgelegd hoe je kunt spelen met de Spider-Man™ Super TV Air Jet. Het wordt aanbevolen om de complete handleiding door te lezen voor gedetailleerde uitleg over de activiteiten en voorzorgsmaatregelen voor extra veiligheid.

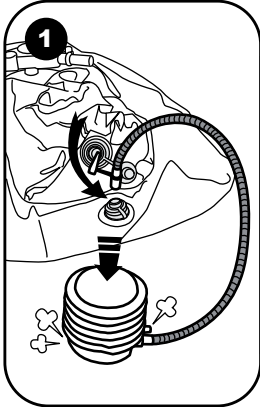

1. Opblazen van de Spider-Man™ Super TV Air Jet:
 - 1 - Pak de meegeleverde luchtpomp uit.
 - 2 - Blaas het zadel van Spider-Man™ Super TV Air Jet op. Schroef het ventiel aan de achterkant van het zadel los en plaats het dikke uiteinde van het mondstuk van de luchtpomp. Houdt het mondstuk stevig aangedrukt op het ventiel en pomp tot het zadel opgeblazen is tot de gewenste druk. Schroef het dopje op zijn plaats.
 - 3 - Blaas het onderste gedeelte van de Spider-Man™ Super TV Air Jet op, met het ventiel aan de achterkant van het product, net zoals in stap 2.

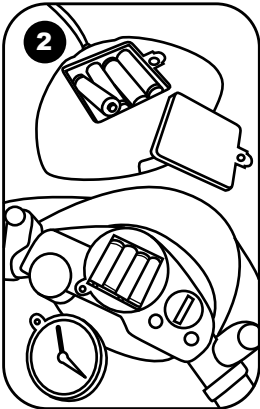

2. Plaats de batterijen in de console. Gebruik een schroevendraaier om het batterijencompartiment aan de achterkant van de console te openen, installeer 4 x LR6/AA batterijen, sluit het batterijencompartiment en draai de schroef vast.

Installeer de batterijen in het stuurpaneel. Gebruik een schroevendraaier om het batterijencompartiment te openen. Deze bevindt zich onder de kilometerteller. Installeer 4 x LR6/AA batterijen, sluit het batterijencompartiment en draai de schroef vast.

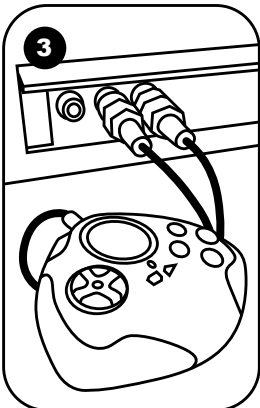

3. Sluit de console aan op de televisie. De TV en de Spider-Man™ Super TV Air Jet moeten beiden uit staan. Steek de AV kabel (gele stekker) in de overeenkomstige video-ingang van je TV en de AV kabel (rode stekker) in de overeenkomstige audio-ingang van je TV. Zet de televisie aan en zet deze op het AV-kanaal. Zet het stuurpaneel en de console aan. Na een paar seconden verschijnt het menu op het TV-scherm.

Kies een spel door je gewicht naar links of rechts te verplaatsen, of gebruik de knoppen van de console. Druk op START om met het spelen te beginnen. Voor meer details over de spellen ga naar de uitleg hierover.

Inleiding

Proef de sensatie van een echte zeescooter met je Spider-Man™ Super TV Air Jet! Speel 7 opwindende spellen en pak alle schurken. Lees de instructies hieronder om te leren hoe je de nieuwe Spider-Man™ Super TV Air Jet kan gebruiken om de verschillende spellen te spelen.

INHOUD VAN DE VERPAKKING

De verpakking bevat het volgende:

- Eén Luchtpomp
- Eén Spider-Man™ Super TV Air Jet
- Eén console
- Eén herstelset
- Gebruiksaanwijzing

OPGELET: De verpakkingsdelen, zoals plastic folie, plakband, etiketten en metalen hechtingsbanden, maken geen deel uit van dit speelgoed en moeten voor alle veiligheid worden verwijderd vooraleer het speelgoed door een kind kan en mag worden gebruikt.

HET PLAATSEN VAN DE BATTERIJEN

Jouw Spider-Man™ Super TV Air Jet werkt met 8 x 1,5V LR6/AA  alkaline batterijen (niet inbegrepen): 4 batterijen voor de console en 4 batterijen voor het controlepaneel.

Console:

1. Open met een schroevendraaier het batterijvak dat zich aan de achterkant van de console bevindt.
2. Plaats de 4 x LR6/AA batterijen rekening houdend met de polariteit zoals aangegeven binnenin het batterijvak.
3. Sluit het batterijvak en draai de schroef aan.



Controlepaneel:

1. Open met een schroevendraaier het batterijvak dat zich onder de snelheidsmeter bevindt.
2. Plaats de 4 x LR6/AA batterijen rekening houdend met de polariteit zoals aangegeven binnenin het batterijvak.
3. Sluit het batterijvak en draai de schroef aan.

Gebruik geen niet-heroplaadbare batterijen. Niet-heroplaadbare batterijen kunnen niet worden heropgeladen; oplaadbare batterijen moeten uit het speelgoed worden verwijderd alvorens deze op te laden; heroplaadbare batterijen mogen alleen onder toezicht van een volwassene worden opgeladen; verschillende types batterijen of nieuwe en oude batterijen mogen niet onderling gebruikt worden; gebruik alleen batterijen van hetzelfde of equivalente type zoals aangeraden door de fabrikant; batterijen moeten volgens de juiste polariteit worden ingestoken; lege batterijen moeten uit het speelgoed worden verwijderd; de toevoerterminals mogen geen kortsluiting ondervinden. Gelieve de verpakking te bewaren als referentie voor later daar het belangrijke informatie bevat. Gooi batterijen nooit in open vuur. Indien je het spel voor langere tijd niet zal gebruiken, neem de batterijen uit het spel. Wanneer het geluid verzwakt of het spel niet reageert, vervang dan de batterijen.

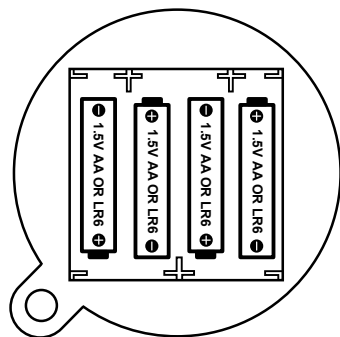
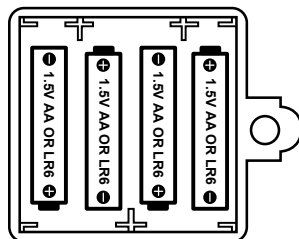
WAARSCHUWING: Indien het toestel niet goed werkt of een electrostatische schok ondergaat, moet je het toestel uitzetten en daarna opnieuw aanzetten. Indien dit het probleem niet verhelpt, neem dan de batterijen eruit en steek ze er daarna opnieuw in.

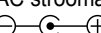

Het spel werkt ook met een AC stroomadapter voor speelgoed  met een uitgang van 9V  500mA, met positief center  (niet inbegrepen).

Om dit te verbinden, volg de onderstaande richtlijnen:

1. Zorg ervoor dat het spel is uitgeschakeld.
2. Verbindt de uitgangsconnector van de stroomadapter met de elektrische ingangstekker van het toestel.
3. Steek de stekker van de stroomadapter in een passende wandcontactdoos.
4. Zet het spel AAN.

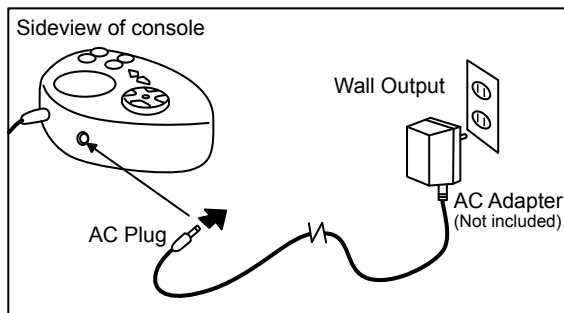

Een stroomadapter is geen stuk speelgoed. Schakel de stroomadapter uit indien je het spel voor langere tijd niet zal gebruiken. Dit zal oververhitting voorkomen. Wanneer het spel met een stroomadapter werkt, speel er dan niet buitenshuis mee. Controleer regelmatig de conditie van de stroomadapter en de draden ervan. Indien de draden aangetast zijn, gebruik deze niet tot ze volledig zijn hersteld. Dit spel is niet geschikt voor kinderen onder 3 jaar. Het spel moet worden gebruikt met de aangeraden stroomadapter.

OPMERKING OVER DE INFRAROED AFSTANDSBEDIENING

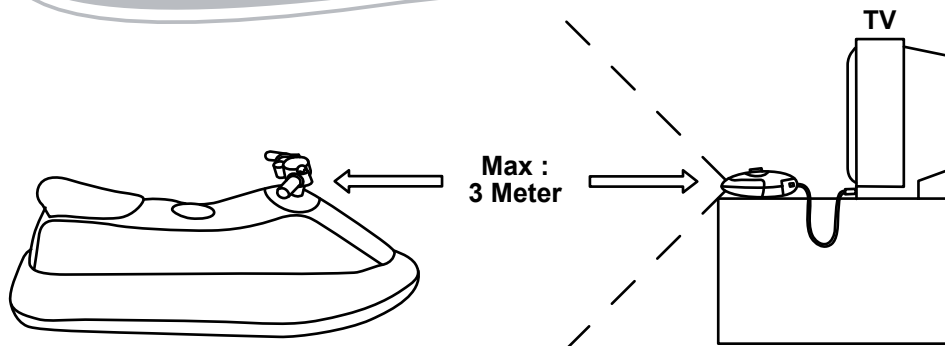

De ontvanger van de console moet gericht staan op de zender op het besturingspaneel, zoals in het diagram hierboven. De maximale afstand met volledig opgeladen batterijen tussen de zender en ontvanger is 3 meter.

BESCHRIJVING VAN DE SPIDER-MAN™ SUPER TV AIR JET

Console:

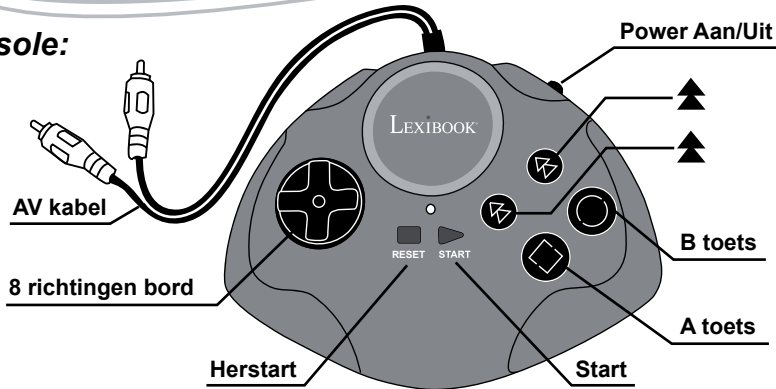

Power Aan/Uit wordt gebruikt om de console in en uit te schakelen.

Start wordt gebruikt om het spel te starten en te onderbreken.

Herstart wordt gebruikt om het selectiemenu te betreden tijdens een spel.

Controlepaneel:

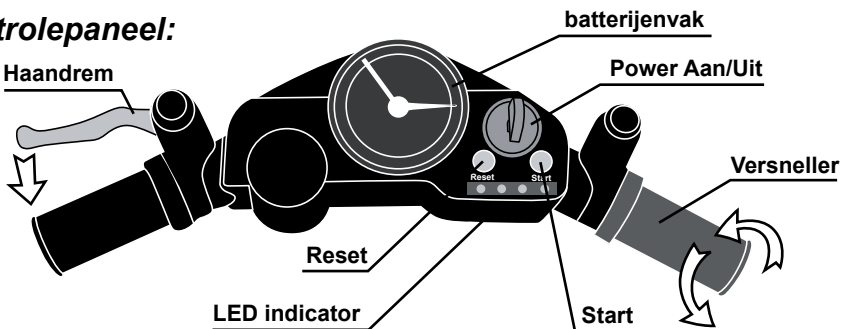

Power Aan/Uit wordt gebruikt om de Spider-Man™ Super TV Air Jet in en uit te schakelen.

Reset (Reinicio) wordt gebruikt om het selectiemenu te betreden tijdens een spel.

Start wordt gebruikt om het spel te starten en te onderbreken.

Handrem (linkse handgreep) gelieve naar de spellijst te gaan voor meer details.

Versneller (rechtse handgraad) gelieve naar de spellijst te gaan voor meer details.

BESCHRIJVING VAN DE STUUREENHE

Horizontale positie

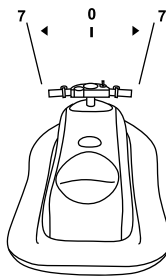

Als je de Spider-Man™ Super TV Air Jet rechtop houdt, met een afwijking tot 7 graden naar links of rechts, dan zal het voertuig op de TV recht vooruit gaan.

Naar rechts hellend

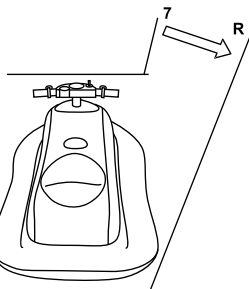

Als je de Spider-Man™ Super TV Air Jet meer dan 7 graden naar rechts over laat hellen, zal het voertuig op de TV naar rechts verplaatsen.

Naar links hellend

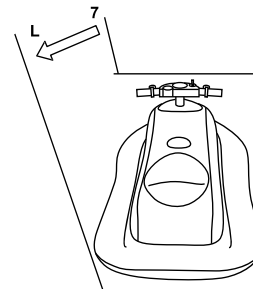

Als je de Spider-Man™ Super TV Air Jet meer dan 7 graden naar links over laat hellen, zal het voertuig op de TV naar links verplaatsen.

Maximum gewicht: Het toegestane gewicht op de Spider-Man™ Super TV Air Jet is 50 kg.

Waarschuwing: Het Spider-Man™ Super TV Air Jet spel is niet bedoeld om te drijven, of om mee te spelen in het zwembad. Gebruik het niet in of in de buurt van het water.

VERBINDEN VAN DE SPIDER-MAN™ SUPER TV AIR JET MET EEN TV SET

1. De TV set en de Spider-Man™ Super TV Air Jet moeten uitgeschakeld zijn.
2. Verbind de console met de televisie:
 - top de AV kabel (gele uiteinde) in de bijpassende video ingang op je TV set.
 - Stop de AV kabel (rode uiteinde) in de bijpassende audio ingang op je TV set.
3. Zet je televisie AAN en kies het AV kanaal.
4. Zet het controlepaneel en de console AAN. Na een tijd verschijnt het menu scherm op de TV.
5. Eens je een spel hebt geselecteerd, druk dan op start om het spel te beginnen.

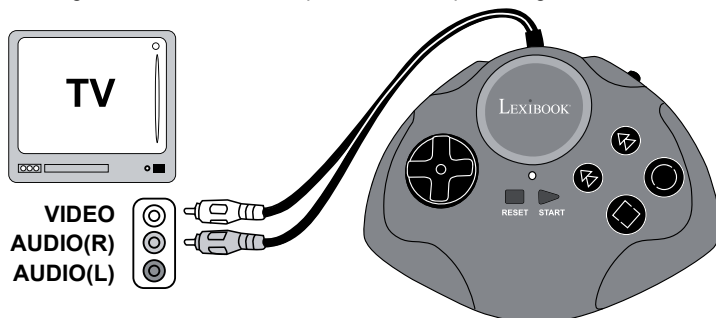

Opmerking:

De spelconsole kan gebruikt worden als een zelfstandige console die in de handen kan worden gehouden. Schakel gewoon de Super TV Air Jet uit om alle spelen enkel met de console te spelen.

PROBLEEMOPLOSSEN (voor het A/V input system)

Probleem	Controleer het volgende, voor een aanvraag tot herstelling:
Geen beeld op het scherm	<ul style="list-style-type: none"> ● Is de Spider-Man™ Super TV Air Jet en de spelconsole ingeschakeld? ● Is het televisietoestel ingeschakeld? ● Is het televisietoestel op het Input- of het A/V-kanaal? ● Is de A/V kabel goed verbonden? ● Hebben de batterijen genoeg stroom? ● Zijn de batterijen goed geïnstalleerd?
Scherm knippert of toont geen kleuren	<ul style="list-style-type: none"> ● Zijn de kleuren van het televisietoestel goed ingesteld? ● Zijn de fijne aanpassingen van het TV kanaal goed ingesteld? ● Hebben de batterijen genoeg stroom?
Geen spelgeluid	<ul style="list-style-type: none"> ● Staat het volume te laag of op mute(stil)? ● Is de audio kabel losgekomen?
Beeld op de TV is onstabiel	<ul style="list-style-type: none"> ● Pas de verticale of horizontale greepcontroles op uw televisie aan tot het beeld vast wordt. ● Hebben de batterijen genoeg stroom?
Randen verschijnen in het beeld gedurende het spel	<ul style="list-style-type: none"> ● Is de video kabel goed verbonden? ● Hebben de batterijen genoeg stroom?
Het beeld knippert of is vervormd	<ul style="list-style-type: none"> ● Probeer op de 'Reset'-knop te drukken. Als er niks verandert, schakel dan de stroom uit en aan. ● Hebben de batterijen genoeg stroom?
Geen stroom	<ul style="list-style-type: none"> ● Zijn de batterijen correct geplaatst? ● Is de stroomschakelaar ingeschakeld?

Indien er steeds een probleem is, volg dan de instructies in deze handleiding en herverbind het systeem stap per stap.

SPELLIJST

Spider Jet

Help Spider-Man in deze spannende race voor dat de tijd om is. Verzamel bonus-punten en brandstof om bij je score op te tellen. Vermijd de obstakels en de boeien, anders verlies je tijd!

Functies

Stuur: links en rechts

Rechter handgreep draaien: gas geven

Linker handgreep inknippen: remmen



Spider Sub

Controleer de bal om alle zeemonsters op het scherm te vernietigen. Verplaats de onderzeeër naar links en rechts om de bal op te vangen. Iedere keer dat je een bal mist verlies je leven. Je hebt vijf levens en er zijn zeven niveaus.

Functies

Stuur: verplaats de onderzeeër naar links en rechts

Draai aan de rechterhandgreep: schiet de bal



Spider Bike

Op eens supersnel race-circuit racet Spider-Man zijn superhelden-motor tegen een groep schurken. Rij 3 rondjes binnen de aangegeven tijd. Vermijd de schurken en de obstakels, of je verliest kostbare tijd.

Functies

Stuur: links en rechts

Rechter handgreep draaien: gas geven

Linker handgreep inknippen: remmen



Jet Race

Spider-Man (1P pictogram) racet tegen een schurk (computer - pictogram COM). Spider-Man moet de race van de computer winnen. Probeer zoveel mogelijk obstakels te vermijden want deze remmen je af. De beste scores worden aan het eind van de race getoond.

Functies

Stuur: links en rechts

Rechter handgreep draaien: gas geven

Linker handgreep inknippen: remmen



Spider Pong

Tientallen gekleurde ballen vallen van de bovenkant van het scherm naar beneden. Gebruik het stuur om zoveel mogelijk ballen op te vangen. Je kunt bonus elementen opvangen maar pas op voor de bommen!

Funcities

Stuur: Verplaats de balk naar links en rechts



Webdigger

Controleer het web van Spider-Man en graaf naar het geld en de munten. Wees snel want er is een tijdslimiet. Er zijn 30 niveaus.

Funcities

Rechter handgreep draaien: Lanceer het web/graaf. Laat het actieve element in het web ontploffen als het bom-pictogram beschikbaar is.

Linker handgreep inknijpen: Haal het web snel binnen.

In de illustratie hier beneden staan beschrijvingen van de funcities en de verschillen tussen het spelen op de Spider-Man™ Super TV Air Jet en de console.



Spider Escape

Gebruik de bal om de bakstenen op het scherm te vernietigen. Verplaats de balk naar links en rechts om de bal op te vangen. Als je een vallende bal mist verlies je een leven. Je begint met twee levens. Er zijn verschillende bonus elementen, maar pas op de slechte elementen (schedel, -1 enz.). Er zijn 10 niveaus

Funcities

Stuur: Verplaats de balk naar links en rechts

Rechter handgreep draaien: Schiet een bal



Hieronder vind je de functieovereenkomsten van de Spider-Man™ Super TV Air Jet en de spelconsole.

Spider-Man™ Super TV Air Jet	Spelconsole
Linkse handgreep: Handrem	B toets
Rechtse handgreep: versnelling/snelheid	A toets
Bewegen naar Links/Rechts: Hel of leun de Zeescooter naar links of naar rechts	8 richtingen bord
Power => Stroom Aan/Uit	Hoofdschakelaar
Herstart => Start opnieuw	Kies => Kies een spel
Start => Start / Pauzeer een spel	Start => Start / Pauzeer een spel
LED Indicator => Links, Rechts, Stroom aan, Rem.	LED Indicator => Stroom aan.

WAARSCHUWING VOOR EPILEPSIE

Moet door jou of jouw kind gelezen worden alvorens een videospel te gebruiken. Sommige mensen kunnen aanvallen van epilepsie krijgen of het bewustzijn verliezen bij het zien van bepaalde flitsende lichten of frequente bewegingen in onze dagelijkse omgeving. Deze mensen stellen zich bloot aan dergelijke aanvallen bij het bekijken van bepaalde televisiebeelden of bij het spelen van bepaalde videospelen. Dit fenomeen kan ook plaatsvinden zonder voorafgaande medische verschijning of zonder enige voorafgaande aanval van epilepsie. Indien jezelf of iemand van je familie reeds symptomen van epilepsie (aanval of bewustzijnsverlies) heeft ervaren bij het zien van "licht"stimulaties, gelieve uw dokter te raadplegen alvorens dit spel te gebruiken. Wij raden de ouders aan om aandachtig hun kinderen te observeren tijdens het spelen van een videospel. Indien jijzelf of je kind de volgende symptomen vertonen: duizeligheid, problemen van het zicht, oog- of spiersamentrekkingen, oriëntatieproblemen, ongecontroleerde bewegingen of stuiptrekkingen, gelieve onmiddellijk het spel te stoppen en uw dokter te raadplegen.

VOORZORGSMAATREGELEN DIE JE BIJ HET GEBRUIK VAN VIDEO GAMES ALTIJD IN ACHT MOET NEMEN.

Wanneer je een video game speelt met een TV-scherm kan verbonden worden, ga altijd op een relatieve verre afstand van het scherm zitten of staan en zo ver als de verbindingsdraad het toelaat. Gebruik het liefst video games met een klein scherm. Speel geen video games wanneer je moe bent of niet lang hebt geslapen. Zorg ervoor dat de ruimte waarin je speelt voldoende verlicht is. Wanneer je video games speelt, neem elke 10 tot 15 minuten een onderbreking.

ONDERHOUD

Om het speelgoed te reinigen, gebruik je alleen een zachte, licht vochtige doek. Alle detergenten zijn verboden. Stel het spel niet bloot aan direct zonlicht of eender welke hittebron. Maak het spel niet nat. Haal het niet uit elkaar en laat het niet vallen. Indien je het spel voor langere tijd niet gebruikt, haal de batterijen eruit.

OPMERKING: gelieve deze handleiding te bewaren aangezien het belangrijke informatie bevat. Het product is gedekt door onze 2 jaar garantie. Voor alle herstellingen tijdens de garantie of naverkoopsdienst, moet je je richten tot de verkoper met een aankoopbewijs. Onze garantie geldt voor al het materiaal en de montage van de fabrikant, exclusief alle schade veroorzaakt door het niet repsecteren van onze gebruiksaanwijzing (zoals uit elkaar halen, blootstellen aan hitte of vochtigheid....). Wij raden aan de verpakking te bewaren voor enige referentie in de toekomst. In onze poging voor constante verbetering, is het mogelijk dat kleuren en details van dit product lichtjes verschillen van deze op de verpakking. Niet geschikt voor kinderen onder 36 maanden daar er kleine losse onderdeeljes aanwezig zijn.

Waarschuwing: veranderingen aan deze eenheid die niet uitdrukkelijk werden goedgekeurd door de verantwoordelijke voor naleving kan het gebruikersgezag vernietigen om het materiaal in werking te stellen.

Dit product mag in elk land behorende tot de Europese Unie worden gebruikt behalve in Noorwegen, Kroatië en Roemenië.

Referentie : JG6000SP

Ontworpen en ontwikkeld in Europa - Gemaakt in China

www.lexibookjunior.com

©2007 LEXIBOOK®

Marvel, Spider-Man, and the distinctive likenesses thereof are trademarks of Marvel Characters, Inc., and are used with permission. © 2007 Marvel Characters, Inc.

All rights reserved. www.marvel.com



Richtlijnen voor milieubescherming

Gebruikte elektronische apparaten horen niet thuis in het huisafval !

Wij vragen u daarom een bijdrage aan de bescherming van ons milieu te leveren en dit apparaat op de voorziene verzamelplaatsen af te geven.



Οδηγίες για γρήγορο ξεκίνημα

Περιγράψουμε εδώ με συνομία πώς να παίξετε με τον Spider-Man™ Super TV Air Jet. Συνιστούμε να διαβάσετε όλες τις οδηγίες χρήσης για να μάθετε λεπτομέρειες σχετικά με τις δραστηριότητες και τις προειδοποιήσεις σχετικά με την ασφάλεια.

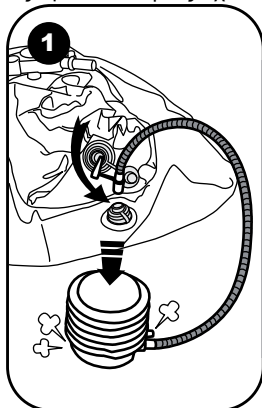

1. Πώς να φουσκώσετε το Spider-Man™ Super TV Air Jet:

- 1 - Βγάλτε την τρόμπτα από τη συσκευασία.
- 2 - Φουσκώστε το κάθισμα του Spider-Man™ Super TV Air Jet.

Ξεβιδώστε το καπάκι της βαλβίδας βαλβίδα που βρίσκεται στο πίσω μέρος του καθίσματος και βάλτε μέσα το μεγάλο άκρο της βαλβίδας της τρόμπτας.

Βαστώντας γερά τη βαλβίδα που βρίσκεται μέσα στο προϊόν, πιέζετε και αφήνετε την τρόμπτα μέχρις ότου το κάθισμα φουσκωθεί τελείως στο σημείο που επιθυμείτε. Βιδώστε καλά το καπάκι.

- 3 - Φουσκώστε το κάτω μέρος τ Spider-Man™ Super TV Air Jet χρησιμοποιώντας τη βαλβίδα που βρίσκεται στο πίσω μέρος του προϊόντος, όπως περιγράφεται στο βήμα 2.

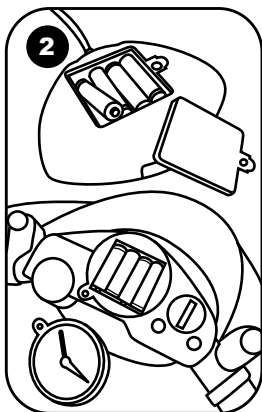

2. Τοποθετήστε τις μπαταρίες στην κονσόλα. Με ένα κατσαβίδι, ανοίξτε το καπάκι των μπαταριών που βρίσκεται στο πίσω μέρος της κονσόλας, βάλτε μέσα τις 4 μπαταρίες LR6/AA, κλείστε πάλι το καπάκι των μπαταριών και σφίξτε τη βίδα.

Τοποθετήστε τις μπαταρίες στον πίνακα ελέγχου. Με ένα κατσαβίδι, ανοίξτε το καπάκι των μπαταριών που βρίσκεται κάτω από το ταχύμετρο. Βάλτε μέσα τις 4 μπαταρίες LR6/AA, κλείστε πάλι το καπάκι των μπαταριών και σφίξτε τη βίδα.

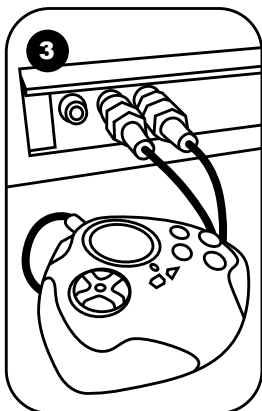

3. Συνδέστε την κονσόλα στην τηλεόραση. Η συσκευή της τηλεόρασης και το Spider-Man™ Super TV Air Jet ΠΡΕΠΕΙ ΝΑ ΕΙΝΑΙ ΣΒΗΣΤΑ. Βάλτε το κίτρινο άκρο του καλωδίου AV μέσα στην αντίστοιχη υποδοχή εισόδου βίντεο της τηλεόρασης και το κόκκινο άκρο του καλωδίου AV μέσα στην αντίστοιχη υποδοχή εισόδου ήχου της τηλεόρασης. Ανάψτε την τηλεόρασή σας και επιλέξτε AV Channel. Ανάψτε τον πίνακα ελέγχου και την κονσόλα. Μετά από λίγο, θα πρέπει να εμφανιστεί στην τηλεόραση η οθόνη του μενού.

Επιλέξτε το παιχνίδι εκμάθησης Θαλάσσιο Σκούτερ στα δεξιά ή αριστερά, ή χρησιμοποιήστε το πληκτρολόγιο της κονσόλας, και πατήστε START [ΞΕΚΙΝΗΜΑ] για να αρχίσετε να παίζετε. Για περισσότερες λεπτομέρειες για το παιχνίδι, πηγαίνετε στην ενότητα της λίστας παιχνιδιών.

Εισαγωγή

Νιώστε την αίσθηση του αληθινού θαλάσσιου σκούτερ με το Spider-Man™ Super TV Air Jet σας! Παιξτε τα 7 συναρπαστικά παιχνίδια και πιάστε τους "κακούς"! Διαβάστε τις παρακάτω οδηγίες για να μάθετε πώς να χρησιμοποιείτε το νέο σας Spider-Man™ Super TV Air Jet, και παίξτε τα διάφορα παιχνίδια.

ΠΕΡΙΧΟΜΕΝΟ ΤΗΣ ΣΥΣΚΕΥΑΣΙΑΣ

Στη συσκευασία περιλαμβάνονται τα εξής:

- Ένα Spider-Man™ Super TV Air Jet
- Μία αντλία αέρα
- Μία κονσόλα
- Εγχειρίδιο οδηγιών
- Ένα κιτ επισκευής

ΠΡΟΣΟΧΗ: Τα αντικείμενα που περιέχονται στη συσκευασία, όπως πλαστικά φιλμ, κολλητικές ταινίες, ετικέτες και στερεωτικές μεταλλικές ταινίες, δεν αποτελούν μέρος αυτού του παιχνιδιού και πρέπει να αφαιρούνται για λόγους ασφαλείας κάθε φορά πριν χρησιμοποιηθεί το παιχνίδι από το παιδί

ΤΟΠΟΘΕΤΗΣΗ ΤΩΝ ΜΠΑΤΑΡΙΩΝ

Το Spider-Man™ Super TV Air Jet σας λειτουργεί με 8 αλκαλικές μπαταρίες 1.5V τύπου LR6/AA (δεν συμπεριλαμβάνονται): 4 μπαταρίες για την κονσόλα και 4 μπαταρίες για τον πίνακα ελέγχου.

Κονσόλα:

1. Ανοίξτε με ένα κατσαβίδι το διαμέρισμα μπαταριών που βρίσκεται στο πίσω μέρος της κονσόλας.
2. Βάλτε μέσα τις 4 μπαταρίες τύπου LR6/AA προσέχοντας την πολικότητα που φαίνεται στο κάτω μέρος του διαμερίσματος μπαταριών.
3. Κλείστε πάλι το διαμέρισμα μπαταριών και σφίξτε τη βίδα.

Πίνακας ελέγχου:

1. Ανοίξτε με ένα κατσαβίδι το διαμέρισμα μπαταριών που βρίσκεται κάτω από το ταχύμετρο.
2. Βάλτε μέσα τις 4 μπαταρίες τύπου LR6/AA προσέχοντας την πολικότητα που φαίνεται στο κάτω μέρος του διαμερίσματος μπαταριών.
3. Κλείστε πάλι το διαμέρισμα μπαταριών και σφίξτε τη βίδα.

Μη χρησιμοποιήσετε μη επαναφορτιζόμενες μπαταρίες. Οι μη επαναφορτιζόμενες μπαταρίες δεν πρέπει να επαναφορτίζονται. Οι επαναφορτιζόμενες μπαταρίες πρέπει να αφαιρούνται από το παιχνίδι πριν φορτιστούν. Οι επαναφορτιζόμενες μπαταρίες πρέπει να φορτίζονται μόνο κάτω από την επίβλεψη ενήλικου ατόμου. Δεν πρέπει να αναμειγνύονται διαφορετικοί τύποι μπαταριών ή νέες μπαταρίες μαζί με μεταχειρισμένες. Πρέπει να χρησιμοποιούνται μόνο οι μπαταρίες ίδιου ή ισοδύναμου τύπου με αυτόν που συνιστάται. Οι μπαταρίες πρέπει να μπαίνουν με τη σωστή πολικότητα. Οι μπαταρίες που έχουν εξαντληθεί πρέπει να αφαιρούνται από το παιχνίδι. Οι ακροδέκτες της τροφοδοσίας δεν πρέπει να βραχυκυκλώνονται. Όταν πέσει η ισχύς των μπαταριών, θα μειωθεί ή ενтаση της κόκκινης φωτεινής ένδειξης στο μηχάνημα. Φροντίστε τότε να αντικαταστήσετε τις μπαταρίες.

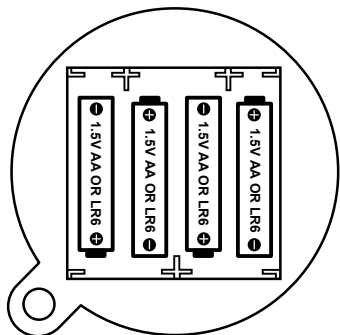
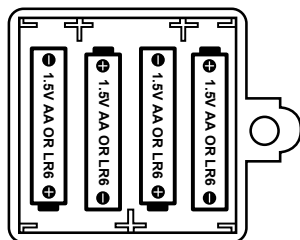

Παρόμοια, όταν ο ήχος εξασθενήσει ή το παιχνίδι δεν αποκρίνεται, φροντίστε να αντικαταστήσετε τις μπαταρίες. Παρακαλούμε κρατήστε τη συσκευασία για γιατί περιέχει σημαντικές πληροφορίες που μπορούν να χρειαστούν στο μέλλον.

ΠΡΟΕΙΔΟΠΟΙΗΣΗ: Αν η συσκευή δεν λειτουργεί καλά ή δεχτεί στατικό ηλεκτρισμό, σβήστε τη συσκευή και ανάψτε την πάλι, χρησιμοποιώντας το κουμπί ON/OFF. Αν αυτό δεν έχει αποτέλεσμα, βγάλτε τη μπαταρία και/ή κάντε επαναφορά με το Reset.

Το χειριστήριο παιχνιδιών λειτουργεί επίσης με μετασχηματιστή εναλλασσόμενου ρεύματος για παιχνίδια  με ονομαστική ισχύ 9V --- 500mA, με θετικό κέντρο $\ominus \text{---} \oplus$ (δεν παρέχεται).

Για να το συνδέσετε, κάντε τα εξής:

1. Βεβαιωθείτε ότι ο διακόπτης λειτουργίας του παιχνιδιού είναι κλειστός.
2. Συνδέστε το βύσμα εξόδου του μετασχηματιστή στην υποδοχή ρεύματος AC της συσκευής.
3. Συνδέστε το βύσμα του μετασχηματιστή στην πρίζα του τοίχου.
4. Ανοίξτε τον διακόπτη λειτουργίας του παιχνιδιού.

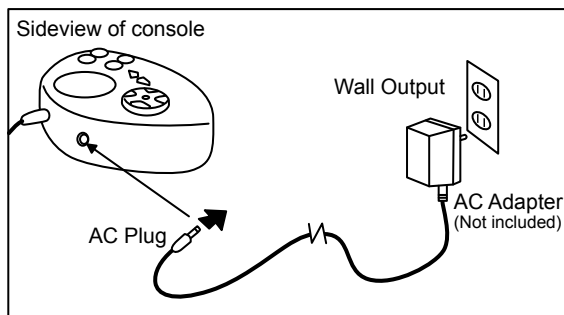

Οι μετασχηματιστές ρεύματος δεν είναι παιχνίδια. Κλείνετε τον διακόπτη τροφοδοσίας του μετασχηματιστή όταν δεν πρόκειται να χρησιμοποιήσετε το παιχνίδι για σχετικά μεγάλο χρονικό διάστημα, για να μην υπερθερμαίνεται. Μη χρησιμοποιείτε μετασχηματιστή με αυτό το παιχνίδι για να παίξετε σε εξωτερικό χώρο. Ελέγχετε τακτικά την κατάσταση του μετασχηματιστή και τα άκρα σύνδεσης του καλωδίου του. Αν ένα άκρο έχει φθαρεί, μην χρησιμοποιήσετε άλλο τον μετασχηματιστή αλλά στείλτε τον για επισκευή. Αυτό το παιχνίδι δεν είναι κατάλληλο για παιδιά κάτω των 3 ετών. Θα πρέπει να χρησιμοποιείται μόνο με τον συνιστώμενο μετασχηματιστή ρεύματος.

ΣΗΜΕΙΩΣΗ ΓΙΑ ΤΙΣ ΥΠΕΡΥΘΡΕΣ ΑΚΤΙΝΕΣ

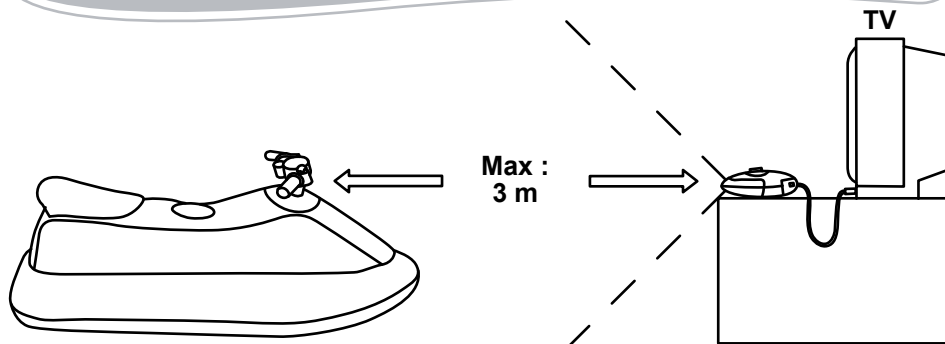

Ο δέκτης της κονσόλας πρέπει να είναι στραμμένος προς τον πομπό που βρίσκεται πάνω στο χειριστήριο της συσκευής, σύμφωνα με το παραπάνω διάγραμμα. Η μεγαλύτερη απόσταση ανάμεσα στον πομπό και τον δέκτη πρέπει να είναι 3 μέτρα όταν η μπαταρία είναι τελείως γεμάτη.

ΠΕΡΙΓΡΑΦΗ ΤΟΥ SPIDER-MAN™ SUPER TV AIR JET

Κονσόλα:

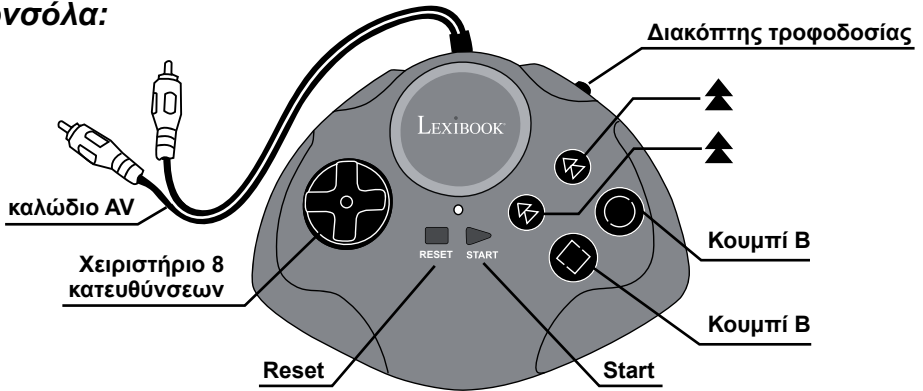

Διακόπτης τροφοδοσίας

Χρησιμοποιείται για το ξεκίνημα και τη διακοπή λειτουργίας της κονσόλας.

Start (Έναρξη)

Χρησιμοποιείται για το ξεκίνημα και την προσωρινή διακοπή του παιχνιδιού που είναι σε εξέλιξη

Reset (Επαναφορά)

Χρησιμοποιείται για την πρόσβαση στο μενού επιλογής στη διάρκεια ενός παιχνιδιού

Πίνακας ελέγχου:

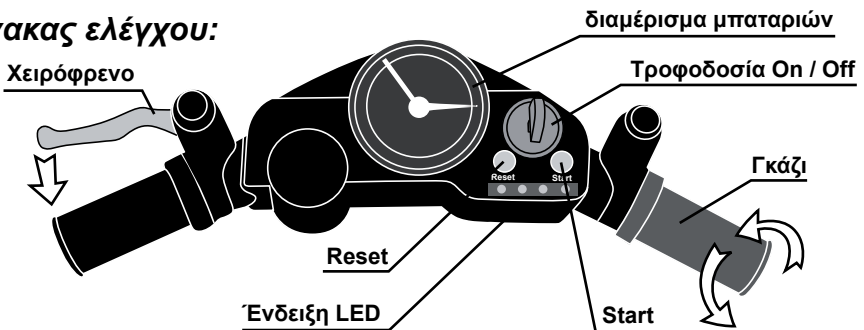

Τροφοδοσία On / Off (Ανοίγμα/Κλείσιμο)

Χρησιμοποιείται για το ξεκίνημα και τη διακοπή λειτουργίας του Spider-Man™ Super TV Air Jet.

Reset (Επαναφορά)

Χρησιμοποιείται για την πρόσβαση στο μενού επιλογής στη διάρκεια ενός παιχνιδιού

Start (Έναρξη)

Χρησιμοποιείται για το ξεκίνημα και την προσωρινή διακοπή του παιχνιδιού που είναι σε εξέλιξη

Χειρόφρενο (Αριστερή χειρολαβή)

Παρακαλούμε δείτε τη λίστα παιχνιδιών για περισσότερες λεπτομέρειες

Γκάζι (Δεξιά χειρολαβή)

Παρακαλούμε δείτε τη λίστα παιχνιδιών για περισσότερες λεπτομέρειες.

ΠΕΡΙΓΡΑΦΗ ΤΟΥ ΕΛΕΓΧΟΥ ΚΑΤΕΥΘΥΝΣΗΣ



Όταν το Spider-Man™ Super TV Air Jet βρίσκεται σε οριζόντια θέση ή σε γωνία 7 μοιρών προς τα αριστερά ή τα δεξιά, το όχημα που εμφανίζεται στην τηλεόραση συνεχίζει να πηγαίνει ίσια μπροστά.

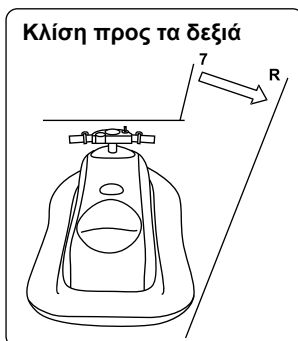

Όταν γέρνετε το Spider-Man™ Super TV Air Jet με γωνία μεγαλύτερη από 7 μοίρες προς τα δεξιά, το όχημα που εμφανίζεται στην τηλεόραση κινείται προς τα δεξιά.



Όταν γέρνετε το Spider-Man™ Super TV Air Jet με γωνία μεγαλύτερη 7 μοίρες προς τα αριστερά, το όχημα που εμφανίζεται στην τηλεόραση κινείται προς τα αριστερά.

Ανώτατο βάρος: Το ανώτατο βάρος που μπορεί να δεχτεί στο Spider-Man™ Super TV Air Jet είναι 50 κιλά
Προειδοποίηση : Το παιχνίδι Spider-Man™ Super TV Air Jet δεν λειτουργεί ως πλεούμενο ή παιχνίδι πισίνας. Μην το χρησιμοποιείτε μέσα σε νερό ή γύρω από νερά.

ΣΥΝΔΕΣΗ ΤΟΥ SPIDER-MAN™ SUPER TV AIR JET ΣΕ ΣΥΣΚΕΥΗ ΤΗΛΕΟΡΑΣΗΣ

1. Η συσκευή της τηλεόρασης και το Spider-Man™ Super TV Air Jet πρέπει να είναι κλειστά.
2. Συνδέστε την κονσόλα στην τηλεόραση :
 - Βάλτε το καλώδιο AV (κίτρινο άκρο) μέσα στην αντίστοιχη υποδοχή εισόδου βίντεο της τηλεόρασης
 - Βάλτε το καλώδιο AV (κόκκινο άκρο) μέσα στην αντίστοιχη υποδοχή εισόδου ήχου της τηλεόρασης
3. Ανοίξτε την τηλεόραση και γυρίστε στο κανάλι AV.
4. Ανοίξτε τον πίνακα ελέγχου και την κονσόλα. Μετά από λίγο, θα πρέπει να εμφανιστεί στην τηλεόραση η οθόνη του μενού.
5. Όταν επιλέξετε ένα παιχνίδι, πατήστε START (Έναρξη) για να αρχίσετε να παίζετε.

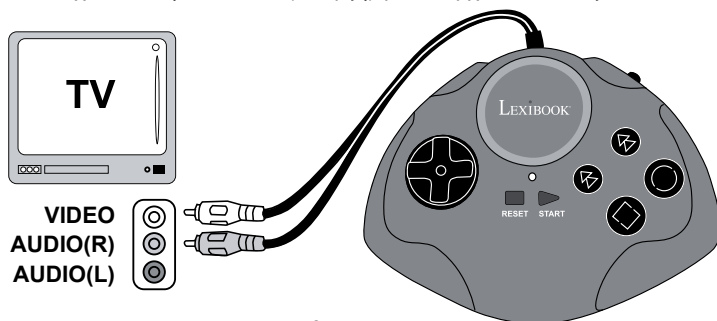

Σημείωση:

Η κονσόλα μπορεί να χρησιμοποιηθεί ως ανεξάρτητη κονσόλα παιχνιδιών χειρός. Απλώς κλείστε το Super TV Air Jet για να μπορέσετε να παίξετε όλα τα παιχνίδια, με την κονσόλα μόνο.

ΑΝΤΙΜΕΤΩΠΙΣΗ ΠΡΟΒΛΗΜΑΤΩΝ (για σύστημα εισόδου AV)

Πρόβλημα	Πριν ζητήσετε επισκευή, ελέγξτε τα παρακάτω στοιχεία
Δεν υπάρχει εικόνα στην οθόνη	<ul style="list-style-type: none">• Είναι ανοιχτό το Spider-Man™ Super TV Air Jet και η κονσόλα;• Είναι ανοιχτή η τηλεόραση;• Έχετε γυρίσει στο κανάλι εισόδου AV της τηλεόρασης;• Είναι συνδεδεμένο σωστά το καλώδιο AV;• Έχουν αρκετή ισχύ οι μπαταρίες;• Έχουν τοποθετηθεί σωστά οι μπαταρίες;
Η εικόνα στην οθόνη τρεμοπαίζει ή δεν υπάρχει χρώμα	<ul style="list-style-type: none">• Είναι σωστά ρυθμισμένα τα χρώματα της τηλεόρασης;• Είναι σωστά ρυθμισμένο και συντονισμένο το κανάλι της τηλεόρασης;• Έχουν αρκετή ισχύ οι μπαταρίες;
Δεν υπάρχει ήχος στο παιχνίδι	<ul style="list-style-type: none">• Είναι μήπως πολύ χαμηλή ή κλειστή η ένταση του ήχου της τηλεόρασης;• Έχει μήπως αποσυνδεθεί ή λασκάρει το καλώδιο ήχου;
Η εικόνα στην τηλεόραση δεν είναι ασταθής	<ul style="list-style-type: none">• Ρυθμίστε το χειριστήριο διατήρησης κάθετης και οριζόντιας θέσης της οθόνης της τηλεόρασής σας μέχρι να σταθεροποιηθεί η εικόνα.• Έχουν αρκετή ισχύ οι μπαταρίες;
Στη διάρκεια του παιχνιδιού φαίνονται δάχτυλα στην τηλεόραση	<ul style="list-style-type: none">• Είναι σωστά συνδεδεμένο το καλώδιο του βίντεο;• Έχουν αρκετή ισχύ οι μπαταρίες;
Η εικόνα τρεμοπαίζει ή είναι παραμορφωμένη	<ul style="list-style-type: none">• Πατήστε το κουμπί Reset. Αν δεν υπάρχει βελτίωση, κλείστε την τροφοδοσία και δοκιμάστε πάλι.• Έχουν αρκετή ισχύ οι μπαταρίες;
Δεν υπάρχει τροφοδοσία	<ul style="list-style-type: none">• Έχουν τοποθετηθεί σωστά οι μπαταρίες;• Είναι ανοιχτός ο διακόπτης της τροφοδοσίας;

Αν εξακολουθείτε να έχετε πρόβλημα, παρακαλούμε ακολουθήστε τις οδηγίες που δίνονται σε αυτό το εγχειρίδιο και κάντε ξανά τις απαραίτητες συνδέσεις του συστήματος, βήμα προς βήμα.

Spider Jet

Βοηθήστε τον Άνθρωπο Αράχνη να τελειώσει αυτόν τον συναρπαστικό αγώνα πριν τελειώσει ο χρόνος. Μαζέψτε πόντους μπόνους και καύσιμα για να προστεθούν στο σκορ σας. Αποφεύγετε τα εμπόδια και τις σημαδούρες, γιατί αλλιώς χάνετε χρόνο!

Λειτουργίες

Έλεγχος τιμονιού: Κινείστε αριστερά και δεξιά
Γύρισμα της δεξιάς λαβής: Επιταχύνετε
Πάτημα της αριστερής λαβής: Φρενάρετε



Spider Sub

Ελέγξτε την μπάλα για να καταστρέψετε όλα τα θαλάσσια πράγματα που κινούνται στην οθόνη. Κινήστε το υποβρύχιο αριστερά και δεξιά για να πιάσετε την μπάλα. Χάνετε μία ζωή κάθε φορά που σας διαφεύγει η μπάλα που πέφτει. Έχετε 5 ζωές. Υπάρχουν 7 επίπεδα.

Λειτουργίες

Έλεγχος τιμονιού: Κινείτε το υποβρύχιο αριστερά και δεξιά.
Γύρισμα της δεξιάς λαβής: Χτυπάτε την μπάλα.



Spider Bike

Πάνω σε αυτή τη σούπερ μοτοσικλέτα, ο Άνθρωπος Αράχνη παραβγαίνει με τους “κακούς” πάνω σε αγωνιστική πίστα. Τελειώστε τους 3 γύρους μέσα στον καθορισμένο χρόνο. Αποφεύγετε τους “κακούς” και τα εμπόδια, γιατί αλλιώς χάνετε πολύτιμο χρόνο.

Λειτουργίες

Έλεγχος τιμονιού: Κινείστε αριστερά και δεξιά
Γύρισμα της δεξιάς λαβής: Επιταχύνετε
Πάτημα της αριστερής λαβής: Φρενάρετε



Jet Race

Ο Άνθρωπος Αράχνη (εικονίδιο 1P) παραβγαίνει με έναν “κακό” (υπολογιστή - εικονίδιο COM). Ο Άνθρωπος Αράχνη πρέπει να τελειώσει τον αγώνα πριν από τον υπολογιστή. Προσπαθήστε να αποφεύγετε τα πολλά εμπόδια που σας επιβραδύνουν. Στο τέλος του αγώνα εμφανίζονται τα καλύτερα σκορ.

Λειτουργίες

Έλεγχος τιμονιού: Κινείστε αριστερά και δεξιά
Γύρισμα της δεξιάς λαβής: Επιταχύνετε
Πάτημα της αριστερής λαβής: Φρενάρετε



Spider Pong

Χιλιάδες χρωματιστά μπαλάκια πέφτουν από το πάνω μέρος της οθόνης. Χρησιμοποιήστε την μπάρα τιμονιού για να πιάσετε όσα περισσότερα μπορείτε. Μπορείτε να πιάσετε αντικείμενα μπόνους αλλά προσέξτε τα “κακά” αντικείμενα.

Λειτουργίες

Έλεγχος τιμονιού: Κινείτε την μπάρα τιμονιού αριστερά και δεξιά.



Webdigger

Ελέγξτε τον ιστό και τον εκσκαφέα του Ανθρώπου Αράχνη και για να πιάσετε όλα τα χαρτονομίσματα και τα κέρματα. Κάντε γρήγορα γιατί υπάρχει χρονικό όριο. Υπάρχουν 30 επίπεδα.

Λειτουργίες

Γύρισμα της δεξιάς λαβής: Πετάνε τον εκσκαφέα/ιστό και προκαλείτε έκρηξη στο αντικείμενο που υπάρχει μέσα στον εκσκαφέα/ιστό σε περίπτωση που εμφανίζεται εικονίδιο βόμβας.

Πάτημα της αριστερής λαβής: Παίρνετε πίσω γρηγορότερα τον εκσκαφέα/ιστό.

Οι παρακάτω εικόνες δείχνουν τις λειτουργίες και τις διαφορές ανάμεσα στο Spider-Man™ Super TV Air Jet και την κονσόλα.



Spider Escape

Ελέγξτε την μπάλα για να καταστρέψετε τα τούβλα που εμφανίζονται στην οθόνη. Κινήστε την μπάρα τιμονιού αριστερά και δεξιά για να πιάσετε την μπάλα. Χάνετε μία ζωή κάθε φορά που σας διαφεύγει η μπάλα που πέφτει. Ξεκινάτε με 2 ζωές. Υπάρχουν πολλά αντικείμενα μπόνους που μπορείτε να πιάσετε, αλλά προσέξτε τα “κακά” αντικείμενα (κρανίο, -1 κλπ.). Υπάρχουν 10 επίπεδα.

Λειτουργίες

Έλεγχος τιμονιού: Κινείτε την μπάρα τιμονιού αριστερά και δεξιά.

Γύρισμα της δεξιάς λαβής: Χτυπάτε την μπάλα.



Ο παρακάτω πίνακας δείχνει τις αντιστοιχίες των λειτουργιών ανάμεσα στο Spider-Man™ Super TV Air Jet και την κονσόλα.

Spider-Man™ Super TV Air Jet	Κονσόλα
Αριστερή χειρολαβή: Χειρόφρενο	Κουμπί Β
Στροφή δεξιάς χειρολαβής: Γκάζι	Κουμπί Α
Κίνηση αριστερά/δεξιά: Κλίση του θαλάσσιου σκούτερ προς τα αριστερά ή προς τα δεξιά	Χειριστήριο 8 κατευθύνσεων
Τροφοδοσία => Τροφοδοσία On/Off	Διακόπτης τροφοδοσίας
Reset => Επανάραξη	Select => Επιλογή παιχνιδιού
Start => Έναρξη / Προσωρινή διακοπή του παιχνιδιού	Start => Έναρξη / Προσωρινή διακοπή του παιχνιδιού
Ένδειξη LED => Αριστερά, δεξιά, τροφοδοσία, φρενάρισμα.	Ένδειξη LED => Τροφοδοσία.

ΠΡΟΕΙΔΟΠΟΙΗΣΗ ΣΧΕΤΙΚΑ ΜΕ ΤΗΝ ΕΠΙΛΗΨΙΑ

Να διαβαστεί πριν τη χρήση παιχνιδιού βίντεο, είτε από εσάς είτε από το παιδί σας. Ορισμένα άτομα είναι ευπαθή σε επιληπτικές κρίσεις ή στο να χάνουν τις αισθήσεις τους όταν κοιτάζουν ορισμένα είδη φώτων που αναβοσβήνουν ή στοιχεία που βρίσκει συχνά κανείς στο καθημερινό περιβάλλον. Αυτά τα άτομα παθαίνουν κρίσεις όταν παρακολουθούν ορισμένες εικόνες στην τηλεόραση ή παίζουν ορισμένα παιχνίδια βίντεο. Αυτό το φαινόμενο μπορεί να εκδηλωθεί ακόμη και αν το άτομο δεν έχει κανένα ιατρικό ιστορικό παρόμοιας περίπτωσης ή δεν έχει ποτέ υποφέρει από επιληπτική κρίση. Αν εσείς οι ίδιοι ή κάποιο μέλος της οικογένειά σας έχει παρουσιάσει στο παρελθόν οποιοδήποτε σύμπτωμα που σχετίζεται με επιληψία (είτε κρίση ή απώλεια αισθήσεων) όταν έχει εκτεθεί σε “φωτεινό” ερέθισμα, παρακαλούμε συμβουλευτείτε τον γιατρό σας πριν επιχειρήσετε να χρησιμοποιήσετε αυτό το παιχνίδι. Προειδοποιούμε τους γονείς να έχουν το νου τους στα παιδιά όταν αυτά παίζουν με παιχνίδια βίντεο. Αν εσείς οι ίδιοι ή το παιδί σας έχει παρουσιάσει οποιοδήποτε από τα ακόλουθα συμπτώματα: ζαλάδα, αλλοίωση της όρασης, σπασμούς ματιών ή μυών, απώλεια επίγνωσης, αίσθηση αποπροσανατολισμού ή ακούσιες κινήσεις ή μυϊκές συσπάσεις, σταματήστε αμέσως το παιχνίδι και συμβουλευτείτε έναν γιατρό.

ΠΡΟΦΥΛΑΞΕΙΣ ΠΟΥ ΠΡΕΠΕΙ ΝΑ ΠΑΡΕΤΕ ΣΕ ΟΠΟΙΑΔΉΠΟΤΕ ΠΕΡΙΠΤΩΣΗ ΟΤΑΝ ΠΑΪΖΕΤΕ ΈΝΑ ΠΑΙΧΝΪΔΙ ΒΪΝΤΕΟ

Όταν παίζετε ένα παιχνίδι βίντεο που έχετε συνδέσει σε συσκευή τηλεόρασης, να στέκεστε ή να κάθεστε σχετικά μακριά από την οθόνη της τηλεόρασης, όσο σας το επιτρέπει το μήκος του καλωδίου σύνδεσης. Παίζετε κατά προτίμηση παιχνίδια βίντεο που οι διαστάσεις της εικόνας τους να είναι σχετικά μικρή. Αποφεύγετε να παίζετε παιχνίδια αν είστε κουρασμένοι ή σας λείπει ύπνος. Παίζετε σε χώρο που είναι καλά φωτισμένος. Όταν παίζετε παιχνίδια βίντεο, κάντε ένα διάλειμμα 10 με 15 λεπτά κάθε ώρα.

ΥΝΤΗΡΗΣΗ

Για να καθαρίσετε το παιχνίδι, χρησιμοποιήστε μόνο ένα μαλακό πανί ελαφρά μουσκεμένο σε νερό. Μη χρησιμοποιήσετε κανένα απορρυπαντικό. Μην εκθέτετε το παιχνίδι στο φως του ήλιου ή σε οποιαδήποτε άλλη πηγή θερμότητας. Μην αφήσετε το το παιχνίδι να βραχεί. Μην αποσυρμαρμολογήσετε ή αφήσετε να πέσει κάτω το παιχνίδι. Βγάzte τις μπαταρίες αν το προϊόν δεν πρόκειται να χρησιμοποιηθεί για μεγάλο χρονικό διάστημα. Παρακαλούμε φυλάξτε αυτό το εγχειρίδιο οδηγιών γιατί περιέχει σημαντικές πληροφορίες. Αυτό το προϊόν καλύπτεται με 2ετή εγγύηση. Για οποιαδήποτε απαίτηση που προβλέπεται στην εγγύηση ή στην τεχνική υποστήριξη, παρακαλούμε επικοινωνήστε με τον διανομέα, παρουσιάζοντας μια έγκυρη απόδειξη αγοράς. Η εγγύησή μας καλύπτει οποιοδήποτε ελάττωμα ως προς τα κατασκευαστικά υλικά και την τεχνική αρτιότητα, με εξαίρεση οποιαδήποτε φθορά που προκύπτει από τη μη τήρηση των οδηγιών του εγχειριδίου ή οποιαδήποτε απρόσεκτη ενέργεια απέναντι σε αυτό το προϊόν (όπως αποσυρμαρμολόγηση, έκθεση σε ζεστό ή υγρό μέρος, κλπ.). Συνιστάται να φυλάξετε τη συσκευασία για οποιοσδήποτε περαιτέρω πληροφορίες. Στην προσπάθειά μας της συνεχούς βελτίωσης των υπηρεσιών μας, πιθανώς να κάνουμε αλλαγές στα χρώματα και τις λεπτομέρειες του προϊόντος που φαίνονται στη συσκευασία. Το προϊόν αυτό δεν είναι κατάλληλο για παιδιά κάτω των 36 μηνών, επειδή περιέχει μικρά αφαιρούμενα κομμάτια που τα μικρά παιδιά θα μπορούσαν να καταπιούν.

Προειδοποίηση: Οι αλλαγές ή τροποποιήσεις σε αυτή τη συσκευή που δεν έχουν εγκριθεί ρητά από τον υπεύθυνο για τη συμμόρφωση του προϊόντος με τα σχετικά πρότυπα και τις διατάξεις, μπορεί να ακυρώσουν την άδεια χρήσης του εξοπλισμού.

Αυτό το προϊόν μπορεί να χρησιμοποιηθεί σε όλες τις χώρες της Ευρωπαϊκής Ένωσης εκτός από τη Νορβηγία, την Κροατία και τη Ρουμανία.

Κωδικός αναφοράς: JG6000SP

www.lexibookjunior.com

©2007 LEXIBOOK®

Marvel, Spider-Man, and the distinctive likenesses thereof are trademarks of Marvel Characters, Inc., and are used with permission. © 2007 Marvel Characters, Inc. All rights reserved. www.marvel.com



Υποδείξεις για την προστασία του περιβάλλοντος

Οι παλιές ηλεκτρικές συσκευές είναι πολύτιμα υλικά και συνεπώς δεν έχουν θέση στα οικιακά απορρίμματα! Θα θέλαμε λοιπόν να σας παρακαλέσουμε να μας υποστηρίξετε συμβάλλοντας ενεργά στην προστασία των πρώτων υλών και του περιβάλλοντος παραδίδοντας τη συσκευή αυτή στις υπηρεσίες ανακύκλωσης



- εφόσον υπάρχουν.

DECLARATION DE CONFORMITE

Nous, LEXIBOOK

2, Av de Scandinavie, 91953 Courtaboeuf Cedex

déclarons sous notre seule responsabilité que le produit :

Désignation: Spider-Man™ Super TV Air Jet

Référence / type: JG6000SP

est conforme aux normes suivantes: EN300220-1-3, EN301489-1-3, EN50088

Par la présente, nous déclarons que le produit mentionné ci-dessus est conforme aux exigences essentielles de la directive 1999/5/CE.

Julian Chung
QA Manager

DECLARATION OF CONFORMITY

We, LEXIBOOK

2, Av de Scandinavie, 91953 Courtaboeuf Cedex

declare under our sole responsibility that the product

Kind of product: Spider-Man™ Super TV Air Jet

Type number: JG6000SP

to which this declaration relates, is in conformity with the following standards and/or other normative documents :EN300220-1-3, EN301489-1-3, EN50088.

We hereby declare that the above named product is in conformity to all the essential requirements of Directive 1999/5/EC.

Julian Chung

QA Manager



DECLARACIÓN DE CONFORMIDAD

LEXIBOOK

2, Av de Scandinavie, 91953 Courtaboeuf Cedex, Francia

declaramos bajo nuestra responsabilidad única que el equipo

Tipo de producto : Spider-Man™ Super TV Air Jet

Referencia de producto : JG6000SP

Marca del producto : LEXIBOOK

al cual esta declaración hace referencia, está en conformidad con los siguientes estándares y/o otros documentos normativos :EN300220-1-3, EN301489-1-3, EN50088.

Declaramos que el producto arriba citado está en conformidad a todos los requerimientos esenciales de la Directiva 1999/5/EC.

Julian Chung

QA Manager



DECLAÇÃO DE CONFORMIDADE

Nós, LEXIBOOK

2, Av de Scandinavie, 91953 Courtaboeuf Cedex, France
declaramos sob nossa única responsabilidade que o produto

Tipo de Produto: Spider-Man™ Super TV Air Jet

Número: JG6000SP

com o qual esta declaração se relaciona, está em conformidade com os seguintes padrões e/ou outros documentos normativos : EN300220-1-3, EN301489-1-3, EN50088

Nós declaramos, por este meio, que o produto acima referido está em conformidade com todos os requerimentos essenciais da Directiva 1999/5/EC.

Julian Chung
QA Manager



DICHIARAZIONE DI CONFORMITÀ

La LEXIBOOK

2, Av de Scandinavie, 91953 Courtaboeuf Cedex, France
dichiara sotto la propria responsabilità che il prodotto

Tipo di prodotto: Spider-Man™ Super TV Air Jet

Numero di codice: JG6000SP

a cui si riferisce la presente dichiarazione, è conforme ai seguenti standard e/o altra documentazione normativa: EN300220-1-3, EN301489-1-3, EN50088

Con la presente si dichiara che il prodotto sopra citato è conforme a tutti i principali requisiti della direttiva 1999/5/CE.

Julian Chung
QA Manager



KONFORMITÄTSERKLÄRUNG

Wir, LEXIBOOK

2, Av de Scandinavie, 91953 Courtaboeuf Cedex, France
erklären das wir unter unsere Verantwortung das Produkt

Art des Produktes: Spider-Man™ Super TV Air Jet
Artikel Nr.: JG6000SP

welches diese Erklärung betrifft, folgende Standards und/oder Normen entspricht
EN300220-1-3, EN301489-1-3, EN50088

Wir erklären hiermit dass das oben genannte Produkt Konform ist zu alle wichtigen
Anforderungen von der 1999/5/EC Directive.

Julian Chung
QA Manager



CONFORMITEITSVERKLARING

Wij, LEXIBOOK

2, Av de Scandinavie, 91953 Courtaboeuf Cedex, France
Verklaren hierbij dat het product:

Productbeschrijving: Spider-Man™ Super TV Air Jet
Modelnummer: JG6000SP

Waarvoor deze verklaring van toepassing is, overeenkomt met de eisen van de Eu-
ropese Richtlijnen (1999/5/EC) en met de volgende welluidende standaardnormen:
EN300220-1-3, EN301489-1-3, EN50088

Julian Chung
QA Manager



ΔΗΛΩΣΗ ΣΥΜΜΟΡΦΩΣΗΣ

Εμείς, η LEXIBOOK

2, Av de Scandinavie, 91953 Courtaboeuf Cedex, France

δηλώνουμε με αποκλειστική μας ευθύνη ότι το προϊόν

Είδος προϊόντος: Spider-Man™ Super TV Air Jet

Αριθμός τύπου: JG6000SP

με τα οποία σχετίζεται αυτή η δήλωση, είναι σύμφωνο με τα ακόλουθα πρότυπα και/ή άλλα κανονιστικά έγγραφα : EN300220-1-3, EN301489-1-3, EN50088

Με το παρόν δηλώνουμε ότι το παραπάνω προϊόν είναι σύμφωνο με όλες τις βασικές προϋποθέσεις της Οδηγίας 1999/5/EC.

Julian Chung

QA Manager



Contactez-nous / Contact us

LEXIBOOK S.A

2, avenue de Scandinavie
91953 Courtaboeuf Cedex

FRANCE

Assistante technique : 0892 23 27 26 (0,34€ TTC/Min)

LEXIBOOK UK Ltd

Unit 10 Petersfield Industrial Estate
Bedford Road, Petersfield
Hampshire, GU32 3QA,
UNITED KINGDOM

Freephone helpline: 0808 100 3015

LEXIBOOK Ibérica S.L

C/ de las Hileras 4, 4° 15
28013 Madrid
SPAIN

Servicio Consumidores :
91 548 89 32

LEXIBOOK Electronica Lda

Quinta dos Loios
Praceta José Domingos dos Santos,
6B-8A
2835-343 Lavradio-Barreiro
PORTUGAL

Apoio Técnico : 212 061 348

LEXIBOOK Italia S.r.l

Via Eustachi, 45
20129 Milano
ITALIA

Servizio Consumatori :
022 040 4959

www.lexibookjunior.com

IM Code: JG6000SPIM0287