

AYEZ BESOIN DE PLUS D'INFORMATION
SUR LA TRANSITION DE DTV ?
Consultez la page 41 sur Guide d'utilisation et
veuillez visiter www.dtvtransition.org



TVHD à écran plat ACL de la gamme UltraVision® Guide d'utilisation pour L46S603 et L55S603

MISES EN GARDE IMPORTANTES	2-5
UTILISATION INITIALE	6-17
TÉLÉCOMMANDE	18-27
GUIDES GRAPHIQUES	28-41
RENSEIGNEMENTS UTILES	42-48
GARANTIE LIMITÉE	49
ANNEXES	50
INDEX	51



CONED™



Mises en garde importantes



ÉLÉMENTS DE SÉCURITÉ QUE VOUS DEVEZ CONNAÎTRE CONCERNANT VOTRE TÉLÉVISEUR HITACHI

Notre réputation repose sur la qualité, le rendement et la facilité d'entretien des téléviseurs Hitachi.

Nous accordons beaucoup d'importance à l'aspect sécuritaire lors de la conception de ces appareils. Pour vous aider à les faire fonctionner comme il se doit, cette section illustre des conseils de sécurité qui vous seront utiles. Veuillez les lire attentivement et les appliquer comme il se doit pour obtenir le fonctionnement adéquat de votre téléviseur Hitachi.



Le symbole représentant une flèche en forme d'éclair dans un triangle équilatéral sert à avertir l'utilisateur de la présence, à l'intérieur de l'appareil, d'un «courant électrique» suffisamment important pour provoquer un choc électrique.



Le point d'exclamation placé dans un triangle équilatéral sert à aviser l'utilisateur de la présence d'importantes instructions relatives à l'utilisation et l'entretien (dépannage) dans le document qui accompagne l'appareil.

VEUILLEZ LIRE CES DIRECTIVES AVANT D'UTILISER L'APPAREIL

Respectez toutes les mises en garde et directives indiquées sur ce téléviseur

1. Lisez toutes ces directives.
2. Conservez ces directives.
3. Portez attention à toutes les mises en garde.
4. Suivez toutes les directives.
5. N'utilisez pas le téléviseur à proximité d'une source d'eau.
6. Nettoyez uniquement à l'aide d'un chiffon sec.
7. N'obstruez aucune ouverture d'aération. Installez conformément aux directives du fabricant.
8. N'installez pas l'appareil près d'une source de chaleur, tel un radiateur, générateur d'air chaud, cuisinière ou autres dispositifs (y compris les amplificateurs) générant de la chaleur
9. Ce téléviseur est muni d'une fiche polarisée pour courant alternatif (fiche avec une tige plus large que l'autre). Cette fiche ne pourra être insérée que dans un seul sens dans la prise de courant. S'il est impossible d'enfoncer entièrement la fiche, essayez dans l'autre sens. S'il s'avère toujours impossible d'insérer la fiche, demandez à un technicien de remplacer la prise désuète. Ne détruisez pas le dispositif de sécurité de la prise polarisée.
10. Évitez que des objets soient placés sur le cordon d'alimentation ou qu'ils n'écrasent ce dernier. Ne placez pas le téléviseur dans un endroit où le cordon d'alimentation serait sujet à des passages fréquents ou exagérés
11. Utilisez uniquement des accessoires ou composants recommandés par le fabricant.
12. Utilisez uniquement avec le chariot, meuble, trépied, support ou table spécifié par le fabricant ou vendu avec l'appareil. Lorsque le téléviseur est installé sur un chariot, vous devez le déplacer avec précaution. Les arrêts brusques, la force excessive et les surfaces inégales risquent de faire basculer le téléviseur et le chariot..
13. Lors d'un orage ou lorsqu'il n'est pas utilisé pendant une longue période de temps, débranchez le cordon d'alimentation de la prise murale.
14. Confiez tout dépannage à un technicien qualifié. Le service



est requis lorsque l'appareil a subi un dommage tel le bris du cordon d'alimentation ou de la fiche, le déversement de liquide ou l'insertion d'objets à l'intérieur de l'appareil, l'exposition à la pluie ou à l'humidité, le mal fonctionnement ou si l'appareil a été échappé.

15. Nos téléviseurs sont conçus pour se conformer aux normes de sécurité en matière de stabilité. N'utilisez pas de force excessive sur l'avant ou le dessus du boîtier, cela pourrait le faire basculer et entraîner des blessures corporelles ou le bris de l'appareil.
16. Lors de l'installation d'un support ou de tablettes murales, suivez toutes les directives du fabricant.
17. L'antenne extérieure ne doit pas être installée à proximité de lignes aériennes de transport d'énergie, ni dispositifs d'éclairage, ni autres circuits d'énergie électrique.
18. Si une antenne extérieure est reliée au téléviseur, assurez-vous que celle-ci est mise à la terre de façon à assurer une protection contre les pointes de tension et les charges électrostatiques. L'article 54 de l'ACNOR fournit tous les renseignements relatifs à la mise à la terre du mât et de la structure, la mise à la terre de la descente d'antenne au paratonnerre de l'antenne, le calibre des conducteurs de la mise à la terre, l'emplacement du paratonnerre de l'antenne, le branchement aux électrodes de terre et les caractéristiques de celles-ci.

REMARQUE Destinée à l'installateur du système de câblodistribution : Cet aide-mémoire a pour but d'attirer l'attention de l'installateur du système de câblodistribution sur l'article 54-900 de l'ACNOR qui émet des recommandations sur la mise à la terre d'appareillage récepteur et d'appareillage émetteur, où il est notamment spécifié que le câble de mise à la terre doit être raccordé au système de mise à la terre du bâtiment, le plus près possible de la jonction d'entrée du câble.

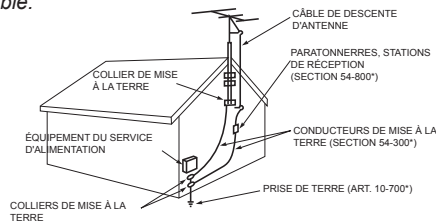

Alimentation

Ce téléviseur Hitachi est conçu pour fonctionner sur un courant alternatif domestique de 120 volts, 60 Hz. Insérez le prise au secteur dans une prise de 120 volts, 60 Hz.

Pour éviter les chocs électriques, ne pas utiliser la fiche polarisée du téléviseur avec une rallonge, une prise de courant ou toute autre sortie si les tiges ne peuvent être insérées à fond, sans laisser aucune partie à découvert.

Ne jamais raccorder le téléviseur sur un courant continu de 50 Hz ou sur une tension autre que celle spécifiée.

Les paramètres par défaut de ce téléviseur répondent aux exigences de la norme Energy Star.

Veillez consulter la section OPTIONS D'ÉNERGIE de ce guide d'utilisation pour trouver d'autres conseils de conservation de l'énergie.



Mise en garde

Ne retirez jamais le couvercle arrière du téléviseur car vous seriez ainsi exposé à des risques de chocs électriques ou dangers divers. Si votre appareil ne fonctionne pas adéquatement, débranchez-le et contactez un marchand ou un centre de dépannage autorisé.

Régler uniquement les commandes qui sont illustrées dans les directives; les modifications ou changements qui ne sont pas expressément approuvés par Hitachi pourraient retirer le droit d'usage de l'utilisateur.

Mises en garde importantes



Avertissement



- Afin d'éviter les risques d'incendie ou de choc électrique, ne pas exposer ce téléviseur à l'eau ou l'humidité.
- Le téléviseur ne doit pas être exposé aux fuites d'eau ou aux éclaboussures et aucun objet rempli de liquide, tel un vase, ne doit être placé sur le téléviseur.
- Cet appareil doit être raccordé à une prise principale dotée d'une connexion de mise à la terre protectrice.

Visionnement public de matériel protégé par un droit d'auteur

Un visionnement public d'émissions transmises par les stations de télévision, les câblodistributeurs et les autres sources vidéo peut requérir une autorisation expresse des organismes de radiodiffusion ou des propriétaires de projection vidéo. Cet appareil est doté de la technologie de protection des droits d'auteur, laquelle est protégée par des brevets américains et autres droits de propriété intellectuelle. L'utilisation de cette technologie de protection des droits d'auteur doit être autorisée et est conçue pour les domiciles et autres utilisations de visionnement limité, à moins d'autorisation contraire. L'ingénierie inverse ou le désassemblage sont interdits.

Avis au sujet de Plomb/Mercure



Ce produit contient le fil et un ou plusieurs contre-jours non-remplaçables de mercure. Éliminer cet appareil conformément aux lois environnementales en vigueur. Pour obtenir des informations concernant l'élimination ou le recyclage, veuillez contacter vos autorités locales ou l'organisme Electronic Industries Alliance au www.eiae.org (aux États-Unis) ou l'organisation Recyclage des produits électroniques Canada au www.epsc.ca (au Canada). POUR DE PLUS AMPLES RENSEIGNEMENTS, COMPOSEZ LE 800-HITACHI.

Avis de la Commission fédérale des communications (FCC) des États-Unis

Cet appareil a subi des essais et il a été démontré qu'il est conforme aux limites pour un appareil numérique de Classe B, en vertu de la Partie 15 des règlements de la FCC. Ces limites sont établies pour procurer une protection raisonnable contre le brouillage nuisible dans une installation résidentielle. Cet appareil génère, utilise et peut transmettre par rayonnement une énergie radiofréquence. Par conséquent, s'il n'est pas installé et utilisé conformément aux directives, l'appareil peut causer un brouillage nuisible aux communications radio. Toutefois, il n'existe aucune garantie que le brouillage ne se produira pas dans une installation particulière. Si cet appareil ne cause pas de brouillage nuisible à la réception radio ou de télévision, lequel peut être déterminé en alternant la mise sous tension et hors tension de l'appareil, l'utilisateur est encouragé à tenter de mettre fin au brouillage en utilisant l'une ou plusieurs des mesures suivantes :

- Réorienter ou relocaliser l'antenne de réception.
- Augmenter la distance entre l'appareil et le récepteur.
- Brancher l'appareil dans une prise murale sur un circuit différent de celui auquel est branché le récepteur.
- Consulter le détaillant ou un technicien qualifié en radio/télévision.

Cet appareil est conforme à la partie 15 des règlements du FCC. Le fonctionnement est sujet aux deux conditions suivantes (1) Cet appareil ne doit pas causer des interférences nuisibles et (2) Cet appareil doit accepter toutes les interférences captées, y compris les interférences qui peuvent nuire au fonctionnement.

Modifications

La FCC exige que l'utilisateur soit avisé que tout changement ou modification apporté à cet appareil qui n'est pas expressément approuvé par Hitachi Home Electronics (America), Inc. peut annuler la garantie de l'utilisateur.

Cables

Les raccordements à cet appareil doivent être effectués à l'aide de câbles blindés avec des boîtiers connecteurs métalliques RFI/EMI pour maintenir la conformité aux règles et règlements de la FCC. Tous les câbles fournis avec le système doivent être remplacés avec des câbles identiques afin d'assurer la conformité aux règles de la FCC. Commandez les câbles de rechange auprès de Hitachi.

REMARQUE Ce téléviseur à ACL affichera le sous-titrage télévisuel ( ou ), conformément à l'alinéa 15.119 et 15.122 des règlements du FCC.

RENSEIGNEMENTS RÉGLEMENTAIRES DE L'ORGANISME INDUSTRIE CANADA

Cable Compatible Television Apparatus- Télévision câblocompatible, Canada.

Renseignements relatifs au FCC

Cet appareil est conforme à la partie 15 des règlements du FCC. Le fonctionnement est sujet aux deux conditions suivantes (1) Cet appareil ne doit pas causer des interférences nuisibles et (2) Cet appareil doit accepter toutes les interférences captées, y compris les interférences qui peuvent nuire au fonctionnement. Pour des questions sur cette déclaration, faveurs de contacter à :

Hitachi Home Electronics (America), Inc.
900 Hitachi Way
Chula Vista, CA 91914-3556
Tel. 800-448-2244 (800-HITACHI)
ATTN: Customer Relations

- VGA et XGA sont des marques de commerce déposées de International Business Machines Corporation.
- VESA c'est une marque de commerce déposées de Video Electronics Standard Association.
- HDMI, le symbole HDMI et High-Definition Multimedia Interface sont des marques de commerce ou des marques de commerce déposées de HDMI Licensing LLC.

Mises en garde importantes

SÉCURITÉ DES ENFANTS :

Comment et où vous utilisez votre écran plat fait toute la différence

Félicitations pour votre achat! Pendant que profitez de votre nouvel appareil, n'oubliez surtout pas ces conseils de sécurité:



LE PROBLÈME

- L'expérience de cinéma maison est une tendance à la hausse et les écrans plats de grande dimension sont des achats populaires. Toutefois, les écrans plats ne sont pas toujours soutenus par des meubles adéquats ni installés conformément aux recommandations du fabricant.
- Les écrans plats qui sont inadéquatement posés sur une commode, une bibliothèque, une tablette, un bureau, un haut-parleur, un coffre ou un chariot peuvent chuter et provoquer des blessures.

HITACHI PREND LA SITUATION AU SÉRIEUX!

- L'industrie des produits électroniques s'engage à rendre le cinéma maison divertissant et sécuritaire.

LA SÉCURITÉ D'ABORD

- Une seule dimension NE convient PAS à tous les appareils. Observez les recommandations du fabricant pour une utilisation et une installation sécuritaires de votre écran plat.
- Lisez attentivement et assimilez toutes les directives ci-jointes pour une utilisation appropriée de ce produit.
- Ne laissez pas les enfants grimper sur les meubles ou téléviseurs et interdisez-leur de jouer avec ces derniers.
- Ne placez pas les écrans plats sur un meuble dont les tiroirs peuvent facilement être utilisés comme un escalier, telle une commode.
- N'oubliez pas que les enfants peuvent devenir excités pendant le visionnement d'une émission, particulièrement sur un écran plat « plus grand que nature ». Il faut s'assurer de poser ou d'installer l'écran à un endroit où il ne peut être poussé, tiré ou renversé.
- De plus, tous les cordons et câbles raccordés à l'écran plat doivent être disposés de façon à ce qu'ils ne puissent être tirés ou agrippés par des enfants curieux.

FIXATION MURALE : SI VOUS DÉCIDEZ DE FIXER VOTRE ÉCRAN PLAT AU MUR, VEILLEZ À TOUJOURS :

- Utiliser une fixation recommandée par le fabricant de l'écran et/ou homologuée par un laboratoire indépendant (comme UL, CSA, ETL).
- Observer toutes les directives fournies par les fabricants de l'écran et de la fixation murale.
- Contacter votre détaillant pour une installation professionnelle si vous avez des doutes sur votre capacité à installer votre écran plat de façon sécuritaire.
- Vous assurer que l'endroit choisi est approprié. Certaines fixations murales ne sont pas conçues pour être installées sur des murs dotés de poteaux de cloison en acier ou sur des anciennes constructions en bloc de parpaing. En cas de doute, contactez un installateur professionnel.
- Bénéficier d'au moins deux personnes pour l'installation. Les écrans plats peuvent être lourds..



 **CEA**
Consumer Electronics Association
www.CE.org/safety

Mises en garde importantes

Ne placez pas l'appareil sur des surfaces inégales, cela peut faire chuter ou endommager l'appareil, et aussi causer des blessures corporelles.

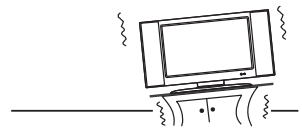

Débranchez immédiatement le téléviseur si des matières étrangères se retrouvent à l'intérieur de ce dernier ou si le téléviseur chute.

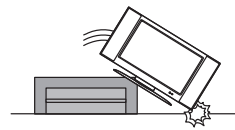

Ne recouvrez pas et n'obstruez pas les orifices et ouvertures de ventilation du téléviseur. Une ventilation inadéquate peut réduire la durée de vie de l'appareil et causer de la surchauffe.



Débranchez immédiatement le téléviseur en cas d'un mauvais fonctionnement comme l'absence d'image, de signal vidéo/audio ou en présence de fumée ou d'une odeur nauséabonde provenant du téléviseur.



N'ouvrez pas le boîtier du téléviseur.

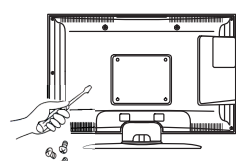

Évitez les rayons directs du soleil, la poussière, ainsi que les endroits très humides et enfumés.

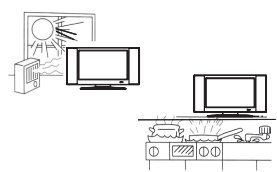

N'insérez aucun objet à l'intérieur du téléviseur comme des pièces de métal, de la monnaie ou toute autre matière inflammable.

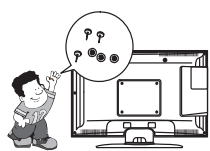

N'oubliez de débrancher le cordon CA de la prise CA avant le nettoyage. N'utilisez pas de nettoyeurs liquide ou aérosol pour nettoyer l'écran.

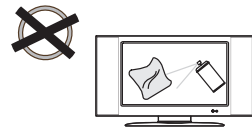

Ne placez pas le téléviseur près d'une source d'eau comme une baignoire, une douche, un lavabo, une machine à laver ou une piscine. Évitez les contenants remplis de liquide sur le dessus de l'appareil.



Ne placez pas le téléviseur dans un endroit confiné ou à l'intérieur d'une boîte lorsque le téléviseur fonctionne.

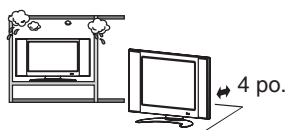

Assurez-vous de débrancher l'appareil lorsqu'il n'est pas utilisé pour une longue période de temps (jours).



Ne pas manipuler ou soulever le téléviseur à partir de la zone où la TV est connectée à la base. Il peut être blessé si vous le levez ou opérez dans ce domaine.

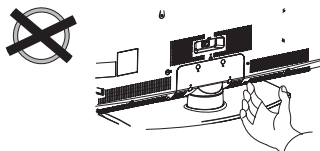

 Avis pour la télécommande

Évitez de l'échapper.



Évitez les liquides.



Évitez les nettoyeurs aérosol.



Accessoires

Avant de jeter l'emballage, assurez-vous d'avoir les accessoires suivants :

- ① Télécommande
CLU-4997S
(No de pièce. HL02567)

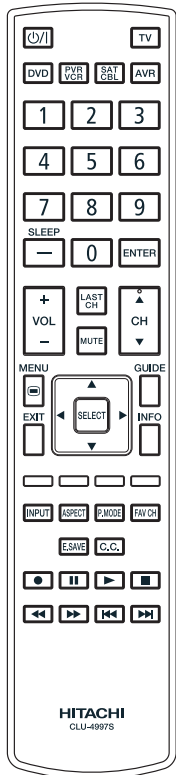

- ② Deux Piles "AAA"

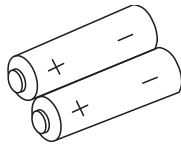

- ③ Cordon d'alimentation

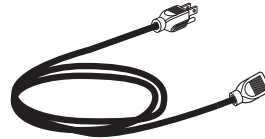

- ④ Guide d'utilisation

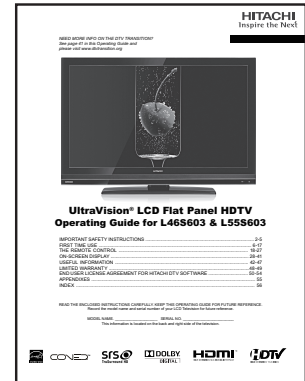

- ⑤ Guide Graphique Simple



- ⑥ Vis de la Base (4) (M6x10)



Pour les modèles destinés au marché des Canada :

Pour des accessoires additionnels, veuillez visiter notre site Web à : www.hitachi.us/tv



- L'installation au plafond n'est pas recommandée. L'installation au plafond ne procure pas une ventilation adéquate pour les composants électroniques ni un soutien approprié pour le panneau de verre frontal. Ce téléviseur à écran à ACL est conçu pour un angle d'inclinaison maximal de 45 degrés.
- Veuillez consulter le page 8 pour des renseignements importants relatifs au dispositif de fixation murale.

INSTALLATION ET REMPLACEMENT DES PILES DE LA TÉLÉCOMMANDE

Télécommande fonctionne par deux piles "AAA".

1. Retirez le couvercle du compartiment des piles de la télécommande en le poussant et soulevant la languette avec vos doigts.
2. Insérez deux piles neuves de format "AAA" dans la télécommande. et la télécommande simplifiée. Lors du remplacement de piles usées, poussez celles-ci vers les ressorts et soulevez-les pour les retirer.
3. Faites correspondre les polarités (+) et (-) à l'intérieur du compartiment.
4. Insérez d'abord le bas de la pile, le côté (-), dans le compartiment des piles et poussez-le vers les ressorts et mettez ensuite le haut de la pile, le côté (+), en place. Ne forcez pas l'insertion de la pile dans le compartiment.
5. Remplacez le couvercle.

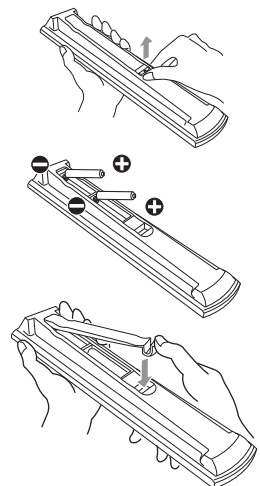

- Ne pas insérer des piles avec les polarités « + » et « - » inversées. Cela pourrait entraîner le gonflement ou l'éclatement des piles et causer une fuite.
- Ne mélangez jamais des piles usées et des piles neuves dans la télécommande.
- Remplacez toutes les piles en même temps dans la télécommande.
- Enlevez les piles de la télécommande si celle-ci ne sera pas utilisée pour une période de temps prolongée.

Installation de votre nouveau téléviseur à ACL Hitachi

Il est important d'installer l'écran à ACL sur une surface stable et plane afin d'éviter qu'il ne se renverse et puisse causer d'éventuelles blessures.

ASSEMBLAGE DE LA BASE

IMPORTANT: La base du téléviseur ACL doit être assemblée avant son utilisation.

1. Étendez le téléviseur, face vers le bas, sur une surface plane et lisse recouverte d'une couverture, de mousse, de tissu, etc. afin de prévenir les dommages et égratignures au téléviseur ACL.
2. Alignez et insérez délicatement la base dans la station du socle du téléviseur.
3. Insérez les vis comprises dans les accessoires au bas de la base et vissez la base dans le socle.

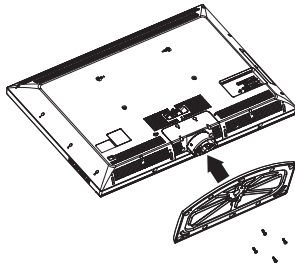

Précautions à observer lorsque vous déplacez l'appareil

Cet appareil étant lourd, deux personnes sont requises pour le déplacer. Il devrait toujours être soulevé avant utilisant le dessus et la base des deux côtés de la télévision pour la stabilité. Lorsque vous déplacez l'appareil, soulevez les poignées où soulevez les et soutenez le cadre supérieur tel qu'illustré ci-dessous. Avoir des soins en maniant les coins gauche et droite du téléviseur, puisque ces secteurs salent l'un peu de le cadre du téléviseur. Manejese avec des soins pour éviter d'endommager l'unité ou être blessé vous.

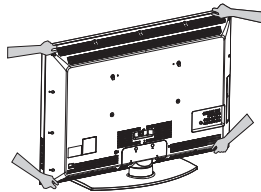

Emplacement

Choisissez un endroit où ni le soleil et ni un éclairage intérieur puissant n'éblouira l'écran.

Par ailleurs, assurez-vous que l'emplacement choisi favorise la circulation de l'air à l'intérieur comme à l'extérieur du couvercle perforé situé à l'arrière de l'appareil. Afin d'éviter une augmentation interne de la température, prévoyez une espace de 10 cm (4 pouces) autour des côtés et de l'arrière du moniteur, et 30 cm (12 pouces) du haut du téléviseur au mur. Pour éviter toute déformation ou décoloration du boîtier et diminuer les possibilités de pannes du téléviseur, ne le placez pas dans une pièce où la température peut s'élever excessivement; directement au soleil ou près d'une unité de chauffage, par exemple.

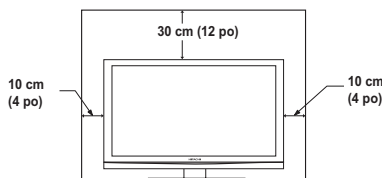

REMARQUE

- Les ouvertures de ventilation du moniteur à ACL doivent être libres de toute obstruction. Si elles sont obstruées, cela pourrait occasionner un feu ou une défaillance.
- Débranchez le cordon d'alimentation lors d'une situation anormale et contactez à **800-HITACHI**.
- Si vous avez acheté le système d'attache murale, demandez à ce qu'un professionnel vienne faire l'installation. N'installez pas ce système vous-même.
- Installez l'appareil dans un endroit qui empêche les gens de s'y heurter (avec leurs mains, leur tête, leur visage, etc.) et de se blesser.



Directives d'installation du Cordon C.A.

Le cordon c.a. fourni avec votre nouveau téléviseur ACL doit être installé correctement pour éviter qu'il ne se débranche lorsque le téléviseur pivote sur son meuble de table. Il y a deux pinces en plastiques situées à l'arrière du téléviseur pour retenir le cordon c.a. Veuillez observer les instructions suivantes.

- ① Insérez le cordon c.a. dans la pince et raccordez-le au téléviseur
- ② Tirez sur la pince pour serrer la cordon c.a. au téléviseur
- ③ Tous les câbles raccordés au téléviseur seront retenus par cette pince.

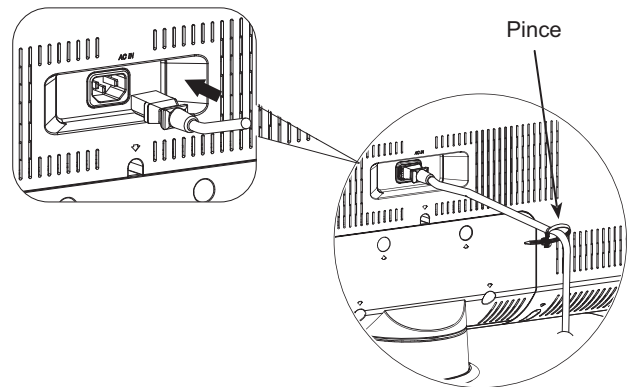

Installation sur un mur

1. À l'aide de vis à bois (deux), fixez l'appareil aux trous des vis de blocage situés à l'arrière du boîtier de l'écran à ACL, tel qu'illustré ci-dessous.
2. Placez le moniteur à ACL à quatre pouces du mur à moins que vous ne l'installiez sur le support mural et fixez-le solidement, tel qu'illustré ci-dessous..

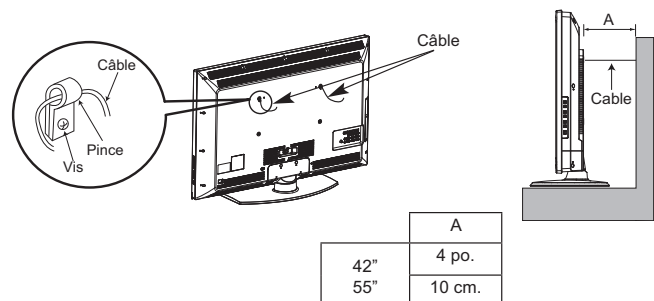

Installation de votre nouveau téléviseur ACL Hitachi

INSTALLATION MURALE

ÉTAPE (1) : SÉPARER LE TÉLÉVISEUR DE LA BASE

Pour retirer le socle du téléviseur, veuillez étendre le téléviseur sur une surface plane et lisse (recouverte d'une couverture, de mousse, de tissu, etc.) afin de prévenir les dommages; enlevez ensuite les 6 vis illustrées ci-dessous afin de séparer le téléviseur du socle de table. Le socle peut maintenant être retiré du téléviseur. Des dimensions utiles pour l'assemblage MURAL sont présentées aux page 46 et 47.

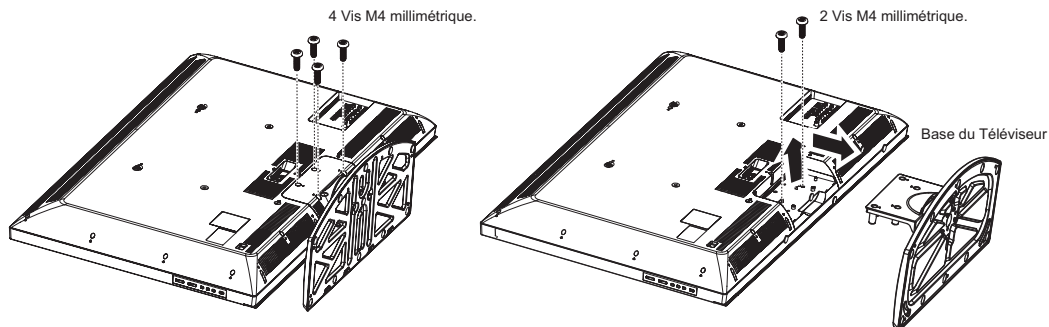

ÉTAPE (2) : INSTALLEZ LES PARENTHÈSES DE BÂTI DE MUR SUR LE TÉLÉVISEUR À L'AIDE DE 4 VIS.

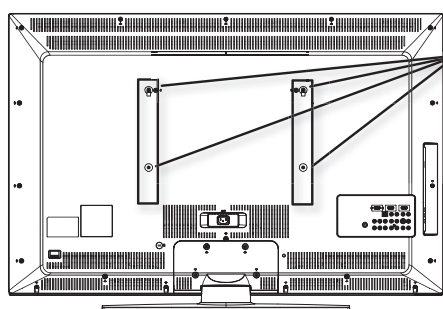

Trous de support de vis (utilisation de 4 places). Don't les vis plates originales de tête (a) qui vient dans le téléviseur, pour le parenthèse de bâti de mur. La longueur n'est pas assez longue.

Parenthèses de Bâti de Mur

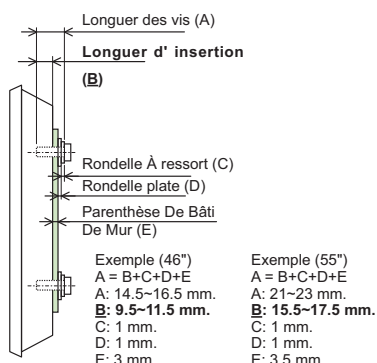

• Pour le bâti de mur ; veuillez se référer au manuel d'installation de l'unité de bâti de mur.

• Le type OIN M6 de vis de: Thread (le type métrique, n'emploient pas de type courant).



La longueur d'insertion (b) des vis doit être dans 9.5-11.5 mm pour L46S603 ou 15.5-17.5 mm pour L55S603. Si la longueur est moins que celle spécifiée, le poids ne peut pas être maintenu. Si la longueur est plus que celle spécifiée, un espace est créé entre la parenthèse de bâti de mur et le téléviseur. **Cette longueur est très importante.**

ÉTAPE (3) : BOUTS À CONSIDÉRER POUR L'ENDROIT DU TÉLÉVISEUR.

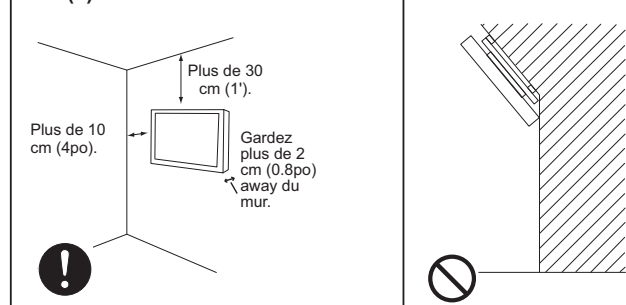

• Ne bloquez pas les trous de ventilation. En outre gardez svp une distance de certain autour et veuillez à ne pas obstruer la ventilation. Le blocage des trous de ventilation pourrait causer le feu ou le défaut.

- Si vous achetez l'unité de bâti de mur, demandez svp un installateur professionnel. N'installez pas par vous-même.
- Cette unité ultra-mince comporte un système avancé de ventilation configuré pour l'installation verticale. Un technicien professionnel bien informé et expérimenté peut exécuter d'autres orientations de support ou d'installation (par exemple, horizontal, incliné) à condition que vous informiez spécifiquement le technicien des besoins spécialisés de la ventilation de l'unité. Appel 800-HITACHI pour l'information et les conseils additionnels.



Bien que ce téléviseur à écran à ACL puisse être installé en utilisant une variété du support parenthèse/dispositif, un tel démonté de mur de tiers du tiers parenthèse/dispositif examiné ou approuvé par Hitachi pour l'utilisation ou la compatibilité avec ce téléviseur à écran à ACL. En conséquence, Hitachi n'accepte aucun responsabilité ou responsabilité pour n'importe quels dommages ou dégâts matériels résultant de l'utilisation d'un tel tiers parenthèse/dispositif. Hitachi conseille fortement que n'importe quelle installation

de ce téléviseur à écran à ACL employant le support parenthèse/dispositif de mur soit effectuée seulement par un technicien qualifié et expérimenté d'installation de télévision a accompli dont une évaluation complète :

- a) la force de poids-roulement et la stabilité du mur prévu montent la surface ; et
- b) la force de poids-roulement et la compatibilité du bâti prévu parenthèses/dispositif de mur.

Commandes et Entrées du panneau latéral

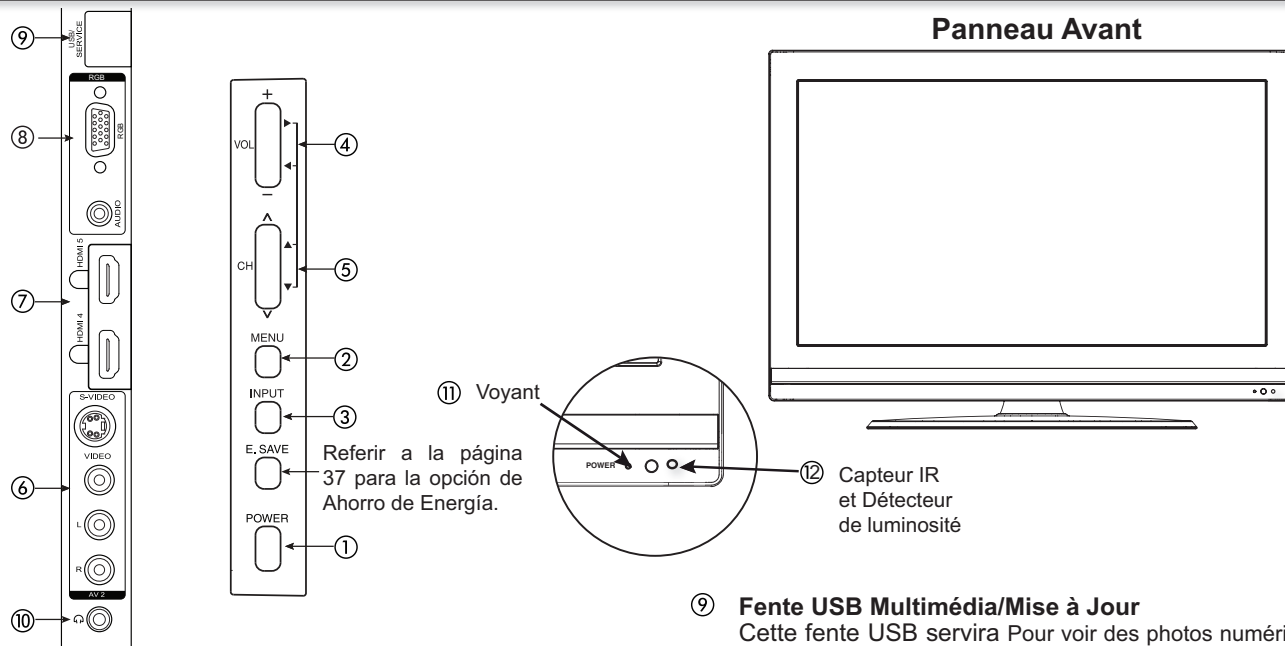

① Touche POWER

Cette touche d'alimentation sert à activer l'alimentation du téléviseur ACL. Pour ce faire, le voyant du mode veille doit être rouge. Si le voyant est fermé, raccordez le cordon CA dans la prise murale CA.

② Touche MENU

Cette touche vous permet d'accéder au MENU pour régler les fonctions du téléviseur sans avoir à utiliser la télécommande. Cette touche sert aussi de touche de retour en mode MENU.

③ Touche INPUT

Appuyez sur cette touche pour afficher le menu des entrées.

④ Touche VOLUME

Appuyez sur ces touches pour obtenir le niveau sonore qui vous convient et ce dernier sera affiché sur votre écran. Lorsqu'un MENU est activé, ces touches servent aussi à déplacer les curseurs vers la gauche (◀) et la droite (▶).

⑤ Sélecteur de CANAUX

Appuyez sur ces touches jusqu'à ce que le canal voulu soit affiché dans le coin supérieur droit de l'écran. Lorsqu'un MENU est activé, ces touches servent aussi à déplacer les curseurs de bas (▼) en haut (▲).

⑥ Entrée AV2- borne-latéral

L'entrée procurent des bornes à composites et S-Video pour le raccordement d'équipement muni de cette capacité, tel un lecteur DVD ou console de jeux.

⑦ HDMI-4 et HDMI-5

Utilisez ce entrée pour les appareils externes tels les boîtiers décodeurs ou les lecteurs DVD dotés d'un raccordement de sortie HDMI (consultez la page 14).

⑧ Bornes RGB et AUDIO pour ordinateurs personnels

Utilisez la borne d'entrée audio analogique/RGB pour le raccordement d'un ordinateur de table ou portable à l'aide d'un câble RVB (prise D-sub 15 à broches) à votre téléviseur ACL. Veuillez consulter la page 49 pour connaître les résolutions compatibles.

⑨ Fente USB Multimédia/Mise à Jour

Cette fente USB servira Pour voir des photos numériques gardées en mémoire USB et aux mises à jour ultérieures du logiciel.

⑩ Prise pour casque d'écoute

Utilisez cette prise pour raccorder un casque d'écoute.

⑪ Indicateur d'ALIMENTATION

Pour mettre le téléviseur en marche, enfoncez la touche Power(①). Le voyant rouge du mode de veille, situé dans le coin inférieur droit, s'illuminera. L'écran à ACL est maintenant prêt pour le mode (ON/OFF) à distance.

Voyant	Alimentation	Fonctionnement
Rouge	Désactivé (mise en veille)	Lorsque le téléviseur ACL est raccordé à la ligne CA.
Bleu	Activé	L'alimentation du téléviseur est Activée; l'image est affichée.
Rapidement clignotant rouge	Activé	Le téléviseur est éteint. Se tôt en mise en veille.
Lentement clignotant rouge	Activé (mise en veille)	Le télévisuer est sur le l'entrée RGB et a été l'absence de signal pendant 15 min. Le Téléviseur retournerait quand il recevra signal.

⑫ Capteur IR

Dirigez votre télécommande vers ce capteur pour sélectionner les canaux, régler le volume, etc. Ce secteur détecte également de niveau léger ambiant pour automatiquement le contrôle de luminosité de l'écran.

REMARQUE

- Votre téléviseur Hitachi semblera hors tension (voyant orange) si aucune Entrée AV1, AV2, Component1 ou 2, ou HDMI 1, 2, 3, 4 ou 5 n'est sélectionnée. Vérifiez le voyant pour vous assurer que le téléviseur est désactivé ou en mode de veille (voyant rouge) lorsqu'il n'est pas en usage.
- La télécommande peut activer et désactiver votre téléviseur également activer et désactiver tout équipement avec HDMI-CEC.
- Veuillez ne mettre rien autour de R/C et de sonde légère ambiante, car sa fonction sera affectée.

Raccordements du panneau arrière

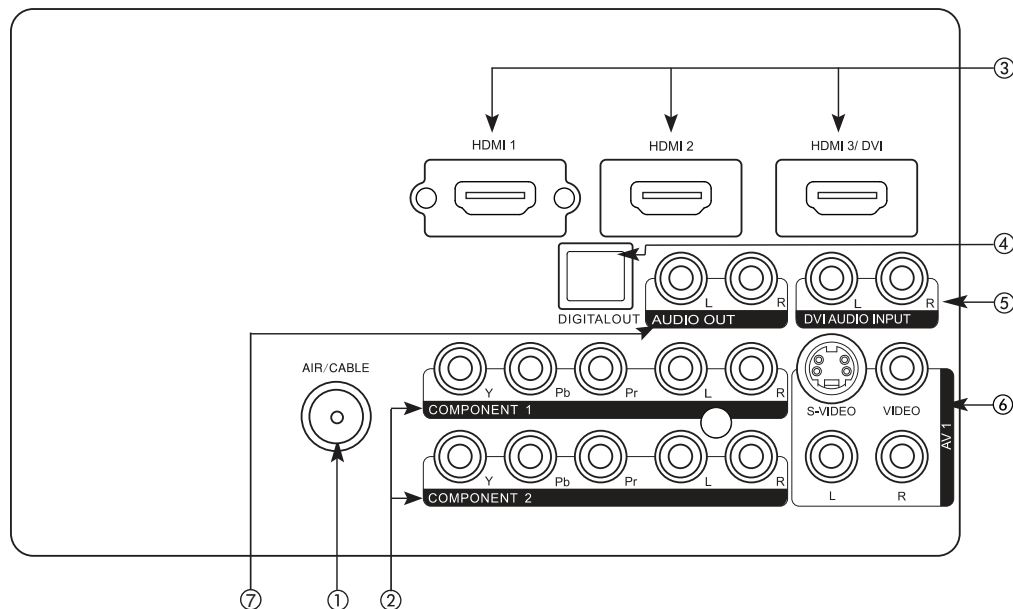

① Entrée d'antenne

Pour commuter entre l'entrée Câble et Air, atteignez l'option **Canaux** pour modifier la source du signal de CÂBLE à Antenne. (Consultez la page 40).

② Entrées À COMPOSANTS : Y-PbPr

Les entrées Component 1 et 2 procurent des bornes Y-PbPr et Audio pour le raccordement d'équipement muni de cette capacité, tel un lecteur DVD ou récepteur. Vous pouvez utiliser un signal vidéo composite pour les deux entrées.

REMARQUE

- Si les bornes de sortie de votre appareil sont identifiées par Y, B-Y et R-Y, raccordez la sortie B-Y à la borne d'entrée Pb du téléviseur et la sortie R-Y à la borne d'entrée Pr.
- Si les bornes de sortie de votre appareil sont identifiées par Y-CbCr, raccordez la sortie Cb à la borne d'entrée Pb du téléviseur et la sortie Cr à la borne d'entrée Pr.
- Il peut s'avérer nécessaire de régler la **TEINTE** pour obtenir une qualité optimale de l'image lorsque vous utilisez les bornes d'entrée Y-PbPr (Consultez la page 30).

③ HDMI 1, 2 & 3 (High Definition Multimedia Interface)

À PROPOS DE CETTE INTERFACE Il s'agit de l'interface numérique de la prochaine génération pour les appareils électroniques grands publics. Elle permet la distribution sécuritaire du format vidéo haute définition non comprimé et du format audio multi-voix à l'aide d'un seul câble. Puisque les signaux de la télévision numérique demeurent au format numérique, cette interface assure que les images haute définition conservent la qualité audio élevée de la source jusqu'à l'écran de votre téléviseur. Utilisez l'entrée HDMI pour vos appareils externes tels des décodeurs satellites ou lecteurs de DVD dotés d'une sortie HDMI.



HDMI, le logo **HDMI** et l'expression High-Definition Multimedia Interface sont des marques de commerce enregistrées de HDMI Licensing LLC.

④ Sortie optique (audio numérique)

Cette borne procure la sortie audio numérique provenant d'une source HDMI ou d'une station numérique vers votre appareil audio est compatible à RAW et PCM, tel un amplificateur audio.

⑤ Bornes Entrée audio DVI

Cette borne procure l'entrée audio en provenance d'une source DVI lorsqu'elle est raccordée à une entrée HDMI3. Le raccordement DVI (source) à HDMI (TÉLÉ) doit être effectué par l'entrée HDMI3.

REMARQUE

- Il n'est pas nécessaire de raccorder l'entrée audio DVI lorsque le raccordement à l'entrée HDMI3 est un raccordement HDMI à HDMI.
- L'entrée audio DVI est uniquement compatible avec l'entrée HDMI3.

⑥ Bornes à Composites AV1

La entrée AV1 procurent des bornes à composite et S-Video (Super Vidéo) pour raccorder équipement muni de cette capacité, tel un lecteur DVD, Console de jeu ou Camescope.

⑦ Borne pour sortie audio

Cette borne procure une sortie audio stéréo de votre téléviseur à votre appareil audio, tel un amplificateur audio.

Sommaire des touches et des fonctions de la télécommande

En plus de contrôler toutes les fonctions de votre téléviseur Hitachi, la nouvelle télécommande vous permet de contrôler divers appareils tels des lecteurs DVD, câblesélecteurs, décodeurs, récepteurs satellites, magnétoscopes et Récepteur A/V et lecteurs DVD compatibles à HDMI CEC. Toutefois, la télécommande doit être programmée pour contrôler un appareil. Consultez les pages 22~27 pour les instructions détaillées sur la programmation et les fonctions de la télécommande. Pour les détails relatifs à HDMI CEC, veuillez consulter la page 38.

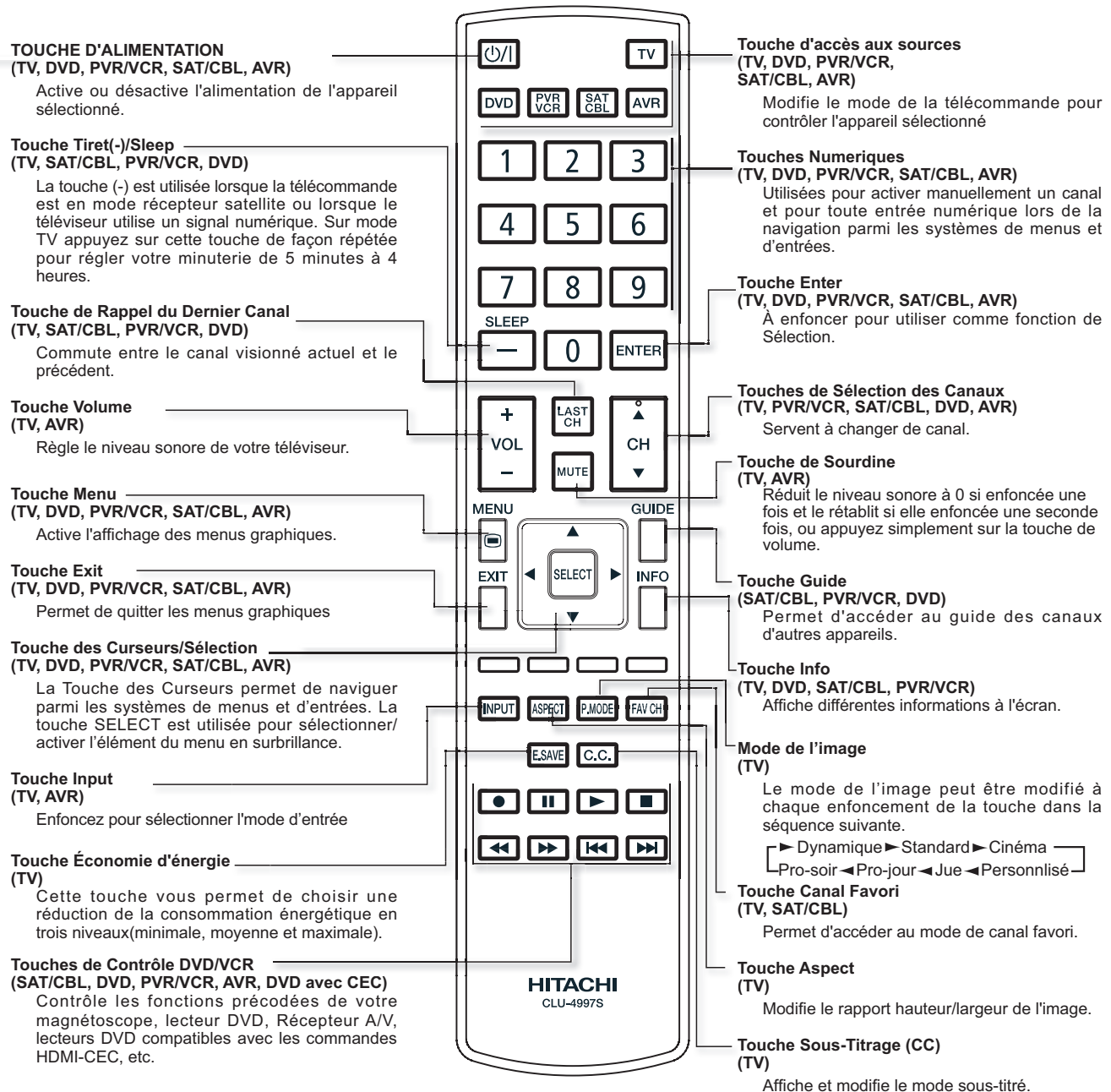

LÉGENDES

TV - Téléviseur
DVD - Lecteur DVD
AVR - Récepteur A/V

VCR - Magnétoscope
SAT - Récepteur satellite

PVR - Enregistreur numérique
CBL - Câblesélecteur

REMARQUE

- Le capteur de la télécommande du téléviseur est situé sur la portion inférieure gauche de l'écran du téléviseur. Pour contrôler les fonctions du téléviseur, veuillez diriger la télécommande directement vers le capteur de téléviseur pour des résultats optimaux.

- La touche pause "II" de la télécommande peut être utilisée pour immobiliser l'image à l'écran. Advenant que cette touche est enfoncée accidentellement, veuillez enfoncer la touche une nouvelle fois pour rétablir l'image en mouvement.

Guide de Démarrage Rapide

Exécutez les étapes suivantes pour installer rapidement votre nouveau téléviseur de ACL de Hitachi.

1. ANTENNE

À moins que votre téléviseur à écran à ACL ne soit relié à un réseau de câblodistribution ou d'antennes collectives, il est recommandé d'installer une bonne antenne extérieure pour optimiser le rendement. Cependant, si l'appareil se trouve dans une région particulièrement bonne pour le signal et libre de toute interférence, il suffira d'installer une antenne intérieure.

a). Antenne VHF (75 ohms)/CATV (Câblodistribution)

Lorsque vous utilisez un système de câble coaxial de 75 ohms, raccordez le câble du système de CÂBLODISTRIBUTION à la borne AIR/CÂBLE (75 ohms). Si vous avez une antenne, raccordez le câble coaxial à la même borne AIR/CÂBLE.



b). Antenne VHF (300 ohms)/Antenne UHF

Lorsque vous utilisez le connecteur double et plat de 300 ohms de l'antenne extérieure, raccordez l'antenne VHF ou UHF à l'adaptateur VHF ou UHF. Raccordez l'adaptateur à la borne d'antenne du téléviseur.

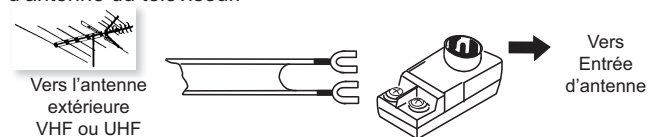

REMARQUE

Le raccordement d'un connecteur double et plat de 300 ohms peut causer de l'interférence. L'utilisation d'un câble coaxial de 75 ohms est recommandée.

2. RACCORDEZ LE CORDON D'ALIMENTATION

a). Raccordez le cordon d'alimentation au panneau arrière. et tirez ensuite sur celle-ci pour fixer le cordon (page 7).

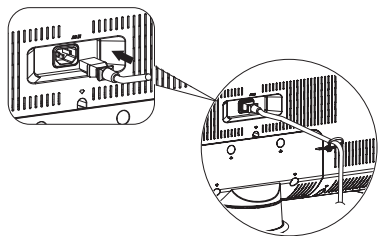

b). Branchez la fiche d'alimentation

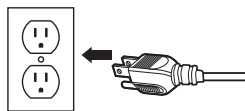

3. METTRE VOTRE TÉLÉVISEUR SOUS TENSION

Enfoncez la touche d'ALIMENTATION de la télécommande ou du panneau de commandes latéral pour activer ou désactiver l'alimentation du téléviseur ACL.

REMARQUE

La télécommande ne peut activer ni désactiver votre téléviseur quand le touche latérale Power est Désactivé. Assurez-vous que le cordon d'alimentation est branché dans la prise CA.

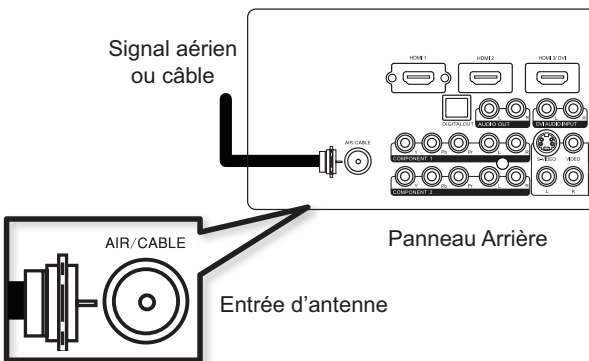

c). Utilisation d'antennes VHF et UHF

Vous devez fixer un mélangeur de câbles d'antenne à la borne d'antenne du téléviseur et raccorder les câbles au mélangeur. Consultez votre détaillant ou un centre de dépannage pour le mélangeur d'antenne.

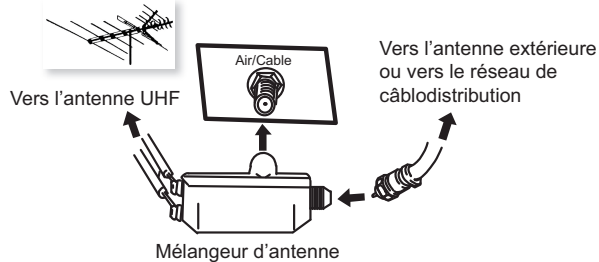

c). Le voyant lumineux Rouge(mise en veille) et le voyant lumineux devient bleu. L'image s'affichera à l'écran..

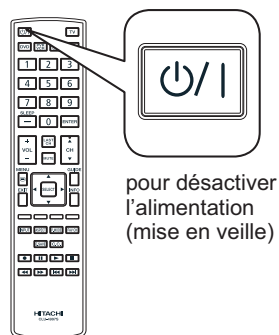
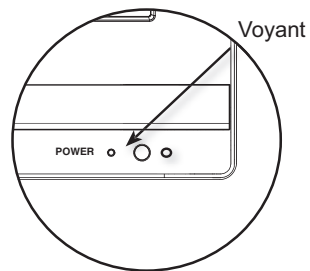

OU

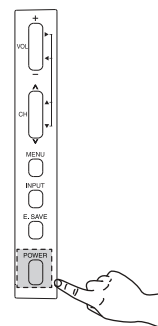

4. Suivez les instructions de Assistant pour le réglage télé de la page suivante.

Assistant de réglage du téléviseur.

Ce téléviseur est doté de la fonction **“Assistant pour le réglage télé.”** laquelle est la capacité de vous afficher une liste personnalisée de la programmation sur une base quotidienne, ainsi que les chaînes offertes dans votre région

La première fois que vous activerez l'alimentation de votre téléviseur ACL Hitachi, l'écran des réglages initiaux s'affichera. La première étape consiste à régler la langue des menus affichés sur l'écran de votre téléviseur. Sélectionnez la langue désirée. Utilisez les touches CURSEUR ▲ et ▼ pour sélectionner et enfoncez la touche SELECT de la télécommande.



Les deuxième et troisième étapes consistent à régler la date et l'heure. Il y a deux options : l'une est le réglage automatique avec lequel vous sélectionnez uniquement le fuseau horaire de votre région, et la deuxième est le réglage manuel de la date et de l'heure. Utilisez la touche des CURSEURS pour sélectionner et modifier les options avec la télécommande.

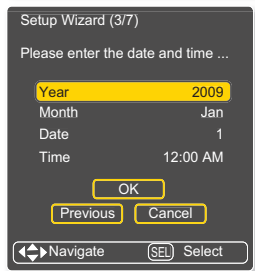
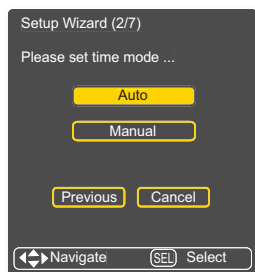

La quatrième étape est conçue pour trouver la radiodiffusion ou les canaux de la câblodistribution. Il y a deux options : Air pour une antenne externe et câble pour un système de câblodistribution fourni à votre domicile. Utilisez les touches CURSEUR ▲ et ▼ pour sélectionner et enfoncez la touche SELECT de la télécommande.

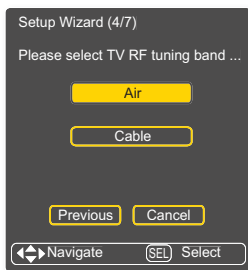

L'étape 5 amorcera la fonction de balayage pour trouver les canaux disponibles par l'antenne ou le système de câblodistribution. Enfoncez la touche SELECT de la télécommande pour amorcer le balayage des canaux.

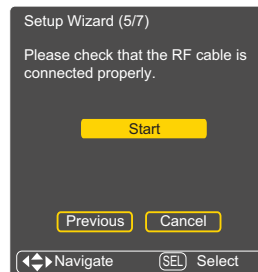

La sixième étape est le processus de balayage des canaux. Il montre d'abord le balayage des canaux analogiques suivi des canaux numériques. Le processus de balayage démontrera le nombre de canaux trouvés. Soyez patient pendant que le processus de balayage recherche les canaux disponibles dans votre région. Si vous souhaitez interrompre le processus, enfoncez la touche SELECT de la télécommande.

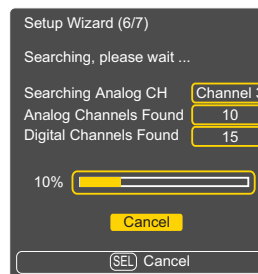

- REMARQUE**
- Une fois l'assistant annulé par l'utilisateur, l'assistant ne sera plus affiché.
 - Si vous voyez l'écran ci-dessus et que vous n'avez pas raccordé les câbles d'antenne à votre téléviseur, désactivez l'alimentation de votre téléviseur, débranchez le cordon d'alimentation et raccordez vos câbles selon les raccordements appropriés illustrés dans la section « Utilisation initiale » de ce manuel.
 - Après avoir terminé avec l'assistant de réglage du téléviseur, ces écrans ne seront pas réaffichés. Pour mettre à jour et ajouter les canaux offerts dans votre région, reportez-vous à la fonction de balayage des nouveaux canaux à la page 40.

La dernière étape est l'achèvement du processus; elle affiche un bref message et vous êtes prêt à visionner la programmation de télévision. Le message final sera affiché pendant quelques secondes et ensuite le premier canal détecté sera syntonisé. Vous pouvez aussi enfoncez la touche EXIT de la télécommande pour syntoniser le premier canal détecté.

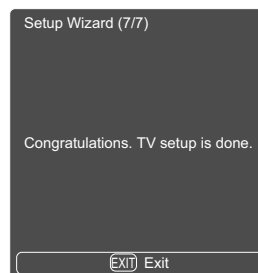

Raccordements du panneau latéral

Les schémas de raccordement ci-dessous vous sont présentés à titre d'exemple. Toutefois, vous devrez peut être les modifier en fonction de vos appareils et de leurs caractéristiques. Pour un rendement optimal, utilisez des câbles audio et vidéo blindés de type coaxial.

Les 2 bornes du panneau latéral HDMI vous permettent de raccorder facilement les signaux HDMI ou DVI en provenance d'un lecteur DVD, d'un récepteur ou d'une console de jeux, tel qu'illustré dans les exemples ci-dessous. Lors du raccord d'un signal DVI, il faudra raccorder la sortie audio dans les bornes d'entrée latéral.

A) Raccordement d'un signal HDMI.



B) Raccordement d'un signal DVI.

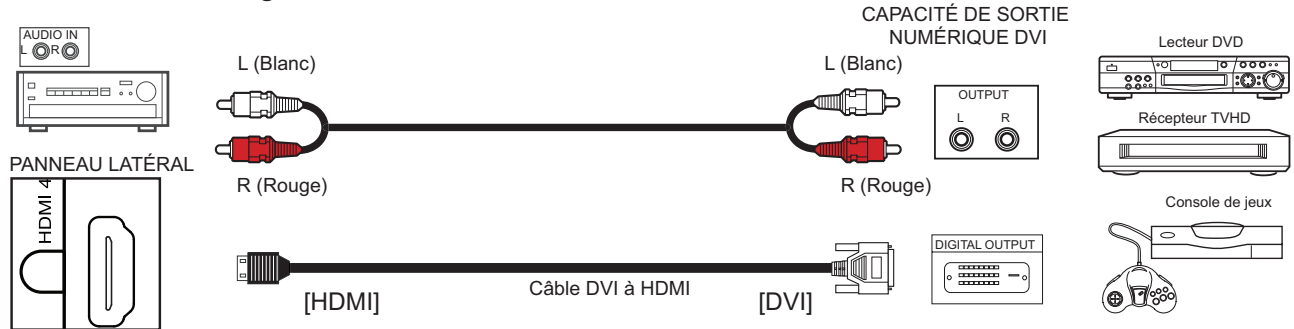

Les bornes du panneau latéral VIDEO et S-VIDEO vous permettent de raccorder facilement les signaux VIDEO ou S-VIDEO en provenance d'un lecteur DVD, d'un magnétoscope ou d'une console de jeux, tel qu'illustré dans les exemples ci-dessous. Lors du raccord d'un signal VIDEO ou S-VIDEO, il faudra raccorder la sortie audio dans les bornes d'entrée latéral.

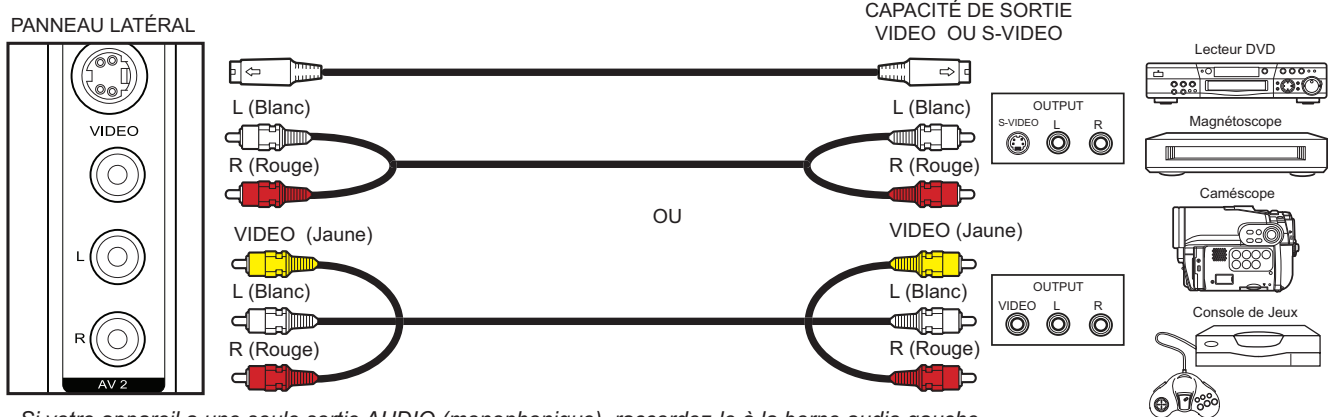

Si votre appareil a une seule sortie AUDIO (monophonique), raccordez-le à la borne audio gauche.

REMARQUE

- Enfoncez complètement les fiches des câbles de raccordement dans les bornes du panneau latéral. Si celles-ci sont mal enfoncées, l'image pourrait s'avérer instable.
- Les prises de câble sont souvent de code à couleurs. Les couleurs d'allumette des prises et des bornes, c.-à-d. relie la rouge au rouge, blanc au blanc, etc.
- Ne raccordez pas de signal VIDÉO et S-VIDÉO simultanément. L'entrée S-VIDÉO a priorité sur l'entrée VIDÉO.

Raccordement d'un ordinateur personnel.

Utilisez la borne de raccordement RGB PC et les bornes d'entrée audio analogiques pour raccorder l'ordinateur.

1. Raccordez le câble RGB (D-sub à 15 broches) et le câble audio du RGB et la prise de sortie AUDIO de l'ordinateur à la prise RVB et AUDIO, tel qu'illustré sur le panneau arrière à la droite.
2. Enfoncez la touche INPUT et sélectionnez ensuite RVB du menu des ENTRÉES pour visualiser le signal en provenance de l'ordinateur.

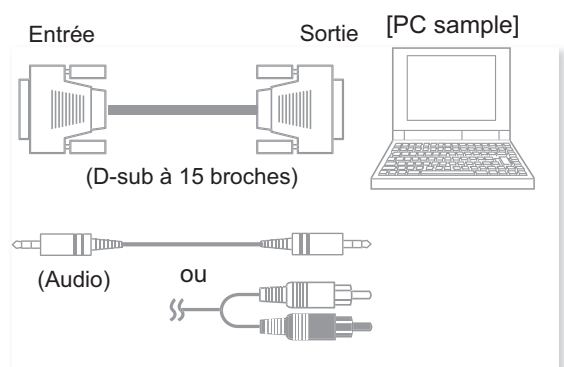
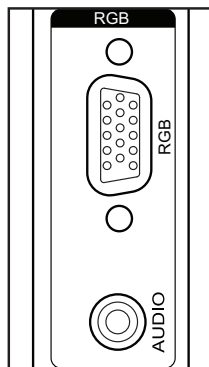

Raccordements du panneau arrière

Le raccordement, à votre téléviseur, d'un magnéto, d'un caméscope, d'un lecteur DVD ou d'un récepteur TVHD peut varier selon le modèle et les caractéristiques de chacun de ces appareils. Consultez le guide d'utilisation de ces appareils pour connaître l'emplacement des entrées et sorties vidéo et audio de chacun.

Avant d'activer la source vidéo externe

Raccordez une source externe à l'une des bornes INPUT, et appuyez ensuite sur la touche INPUT pour afficher le menu des ENTRÉES. Utilisez la TOUCHE DES CURSEURS (▲ et ▼) pour sélectionner l'entrée de votre choix. Appuyez ensuite sur la touche SELECT ou la TOUCHE DES CURSEURS ► pour confirmer votre choix (consultez la page 19).

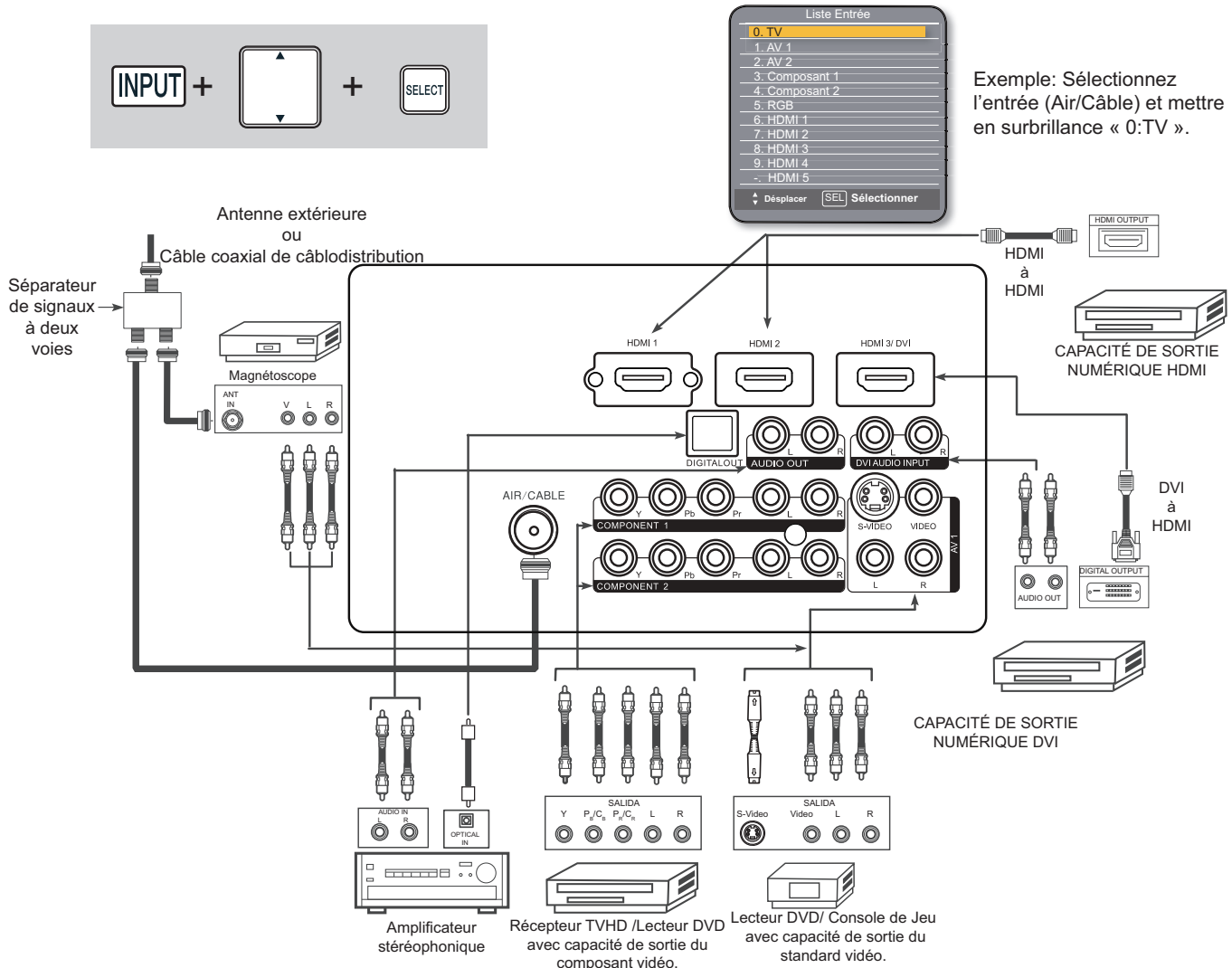

REMARQUE Les câbles sont en option, sauf indication contraire.

Conseils pour les raccordements au panneau arrière

- ◆ Les bornes Y-PbPr (Entrée Composant 1 & 2) ou HDMI (1, 2 & 3) câ composants ont été conçues pour le raccordement de lecteurs DVD, de magnétoscopes, etc. qui possèdent cette caractéristique. Utilisez ces bornes au lieu du raccordement standard vidéo si votre appareil possède cette caractéristique.
- ◆ Si votre appareil a une seule sortie AUDIO (monophonique), raccordez-le à la borne audio gauche du panneau arrière du téléviseur.
- ◆ Référez-vous au guide d'utilisation de vos autres appareils électroniques pour obtenir des détails supplémentaires concernant le raccordement de vos câbles.
- ◆ Raccordez un seul élément (magnéto, lecteur DVD, caméscope, etc.) à chacune des bornes d'entrée.
- ◆ Si les bornes de sortie de votre appareil sont identifiées par Y, B-Y et R-Y, raccordez la sortie B-Y de votre appareil à la borne d'entrée Pb du téléviseur et la sortie R-Y à la borne Pr.
- ◆ Si les bornes de sortie de votre appareil sont identifiées par Y-CbCr, raccordez la sortie Cb de votre appareil à la borne d'entrée Pb du téléviseur et la sortie Cr à la borne Pr.
- ◆ Il peut s'avérer nécessaire de régler la TEINTE pour obtenir une qualité optimale de l'image lorsque vous utilisez les bornes d'entrée Y-PbPr. (Consultez la page 31).
- ◆ Lors de l'utilisation d'une entrée HDMI en provenance d'un boîtier décodeur, il est recommandé que le signal d'entrée utilisé soit 1080p, 1080i ou 720p.
- ◆ Lorsqu'une entrée HDMI capte un signal 1080p, la longueur du câble devrait être inférieure à 5 mètres.

REMARQUE

- Enfoncez complètement les fiches des câbles de raccordement dans les bornes du panneau arrière. Si celles-ci sont mal enfoncées, l'image et audio pourrait s'avérer instable.
- Les prises de câble sont souvent de code à couleurs. Les couleurs d'allumette des prises et des bornes, c.-à-d. relie le rouge au rouge, blanc au blanc, etc.

Raccordements du panneau arrière

RACCORDEMENT D'UNE SOURCE VIDEO ET AUDIO MONOPHONIQUE À L'ENTRÉE AV1

1. Raccordez le câble provenant de la prise de SORTIE VIDÉO et AUDIO du magnétooscope à la borne d'ENTRÉE VIDÉO et AUDIO (MONO)/L 1 ou 2, tel qu'illustré sur le panneau arrière ci-contre.
2. Appuyez sur la touche INPUTS et sélectionnez l'ENTRÉE 1, ou 2, ou AVANT du menu des ENTRÉES pour visualiser la diffusion du magnétooscope.
3. Sélectionnez le menu Audio, pour régler le Mode Audio à "Personnalisé", et régler "SRS Trusurround HD" à "On".

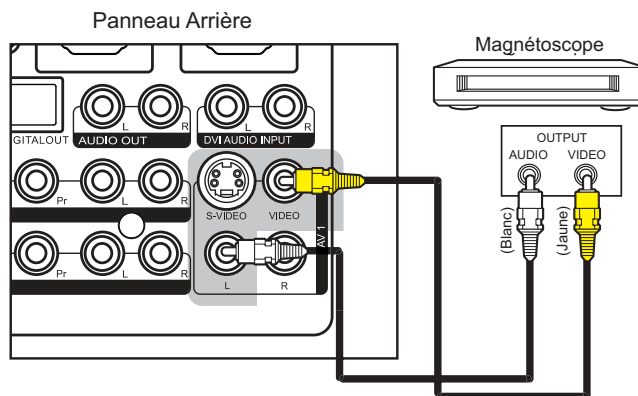

RACCORDEMENT D'UNE SOURCE VIDEO ET AUDIO STÉRÉO À L'ENTRÉE 1 ET 2

1. Raccordez le câble provenant de la prise de SORTIE VIDÉO et AUDIO du magnétooscope à la borne d'ENTRÉE VIDÉO et AUDIO 1 ou 2, tel qu'illustré sur le panneau arrière ci-contre.
2. Appuyez sur la touche INPUTS et sélectionnez l'ENTRÉE 1, ou 2 du menu des ENTRÉES pour visualiser la diffusion du magnétooscope.

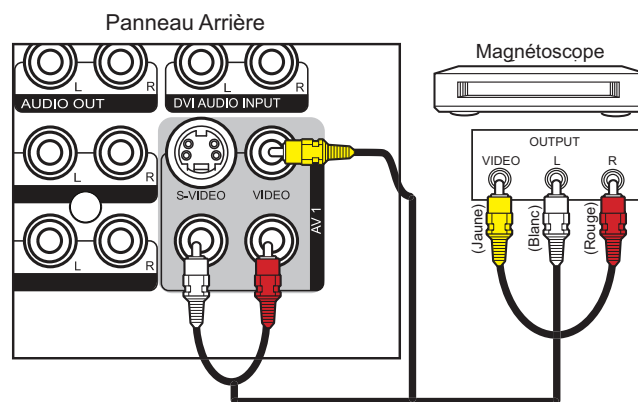

RACCORDEMENT D'UNE SOURCE À COMPOSANTS ET AUDIO STÉRÉO À LA BORNE D'ENTRÉE 1 OU 2 : Y-PbPr

1. Raccordez le câble de la SORTIE Y, Pb/Cb, Pr/Cr et AUDIO du lecteur DVD ou du récepteur de TVHD à la borne d'ENTRÉE Y, Pb, Pr 1 ou 2 du téléviseur tel qu'illustré sur le panneau arrière ci-dessous.
2. Appuyez sur la touche INPUTS et sélectionnez l'ENTRÉE 1, ou 2 du menu des ENTRÉES pour visualiser la diffusion du lecteur DVD ou du récepteur de TVHD.

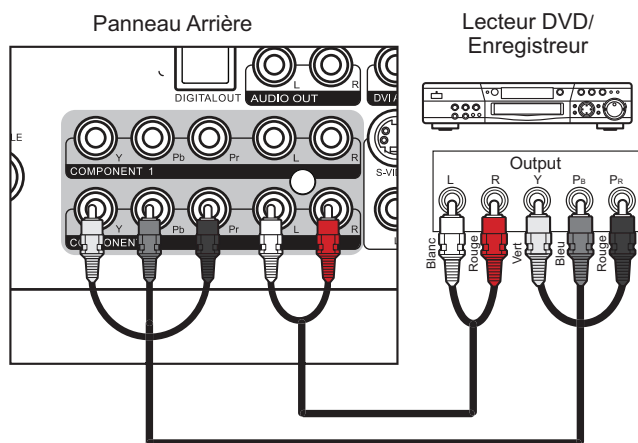

REMARQUE

- Enfoncez complètement les fiches des câbles de raccordement dans les bornes du panneau arrière. Si celles-ci sont mal enfoncées, l'image et le son pourraient s'avérer instables.
- Les prises de câble sont souvent de code à couleurs. Les couleurs d'allumette des prises et des bornes, c.-à-d. relie le rouge au rouge, blanc au blanc, etc. Sélectionnez CÂBLE ou AIR à partir du menu des ENTRÉES pour retourner au canal précédent.
- Pour retourner au dernier canal visionné, sélectionnez l'élément 0.TV du menu des ENTRÉES

Raccordements du panneau arrière

RACCORDEMENT D'UNE SOURCE À COMPOSANTS DOTÉE DE LA CAPACITÉ HDMI OU DVI À L'ENTRÉE HDMI 1, 2 et 3

1. Raccordez le câble HDMI ou DVI provenant de la borne de sortie du récepteur de TVHD ou du lecteur de DVD à la borne d'entrée HDMI, tel qu'illustré sur le panneau arrière ci-dessous.
2. Avec des appareils de sortie de DVI, connectez un câble DVI à HDMI au l'entrée HDMI 3. Branchez l'audio L et R pour les câbles DVI Audio Input ou connectez les câbles audio de la sortie audio jack de la HDTV set top box ou un lecteur de DVD à un amplificateur audio externe, comme indiqué à droite.
3. Appuyez sur la touche INPUTS et sélectionnez l'ENTRÉE HDMI 1, 2 ou 3 pour visualiser la diffusion du récepteur de TVHD ou du lecteur DVD.

Raccordement HDMI

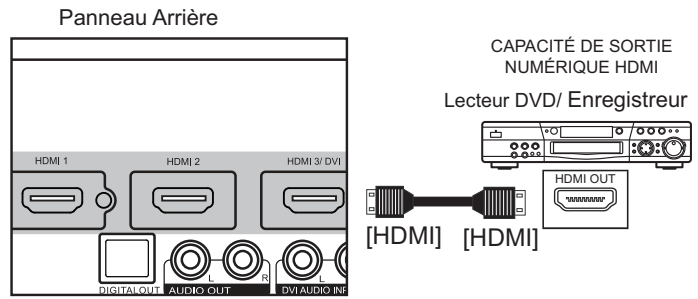

Raccordement DVI à HDMI

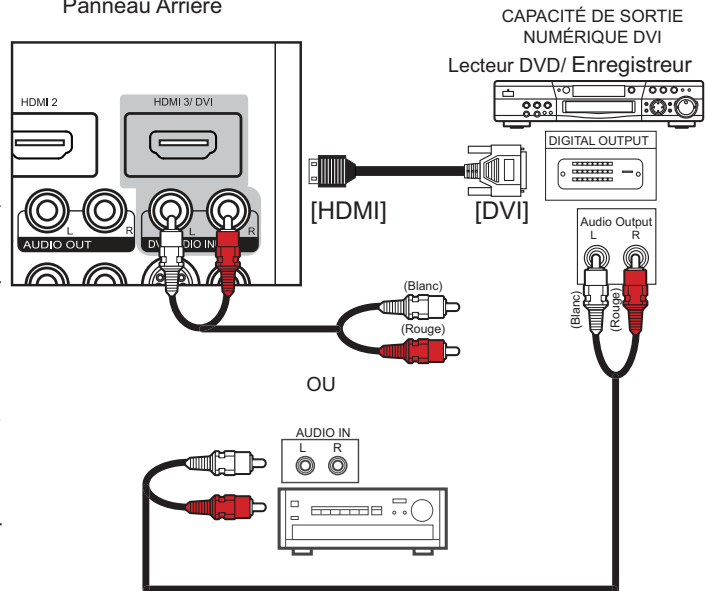

Nota : Un amplificador de audio externo puede ser usado para la misma conexión.

REMARQUE

- *Enfoncez complètement les fiches des câbles de raccordement dans les bornes du panneau arrière. Si celles-ci sont mal enfoncées, l'image et le son pourraient s'avérer instables.*
- *Lors de l'utilisation d'un câble DVI ou HDMI, raccordez les câbles de sortie de audio L et R à un amplificateur audio externe.*
- *L'entrée HDMI sur l'ENTRÉE 1, 2, 3, 4 et 5 contient un système de protection contre la copie nommé Protection du contenu numérique à large bande. Ce dernier est un système cryptographique qui chiffre les signaux vidéo lors de l'utilisation des raccordements HDMI afin de prévenir la copie illégale du contenu vidéo.*
- *HDMI n'est pas une technologie de « RÉSEAU ». Elle établit un raccordement point à point à sens unique pour livrer le contenu vidéo non comprimé à un écran.*
- *L'appareil à sortie numérique raccorde contrôle l'interface HDMI afin que les réglages de l'utilisateur déterminent l'apparence vidéo finale.*
- *Seulement HDMI13 peut soutenir l'entrée audio de DVI.*

RACCORDEMENT D'UN AMPLIFICATEUR AUDIO EXTERNE

Pour contrôler le niveau sonore du téléviseur ACL par un amplificateur audio externe, raccordez le système tel qu'illustré à la droite. Les sorties « OPTICAL OUT » et « AUDIO OUT » du panneau arrière sont fixes. Le volume de l'amplificateur est contrôlé par l'amplificateur et non par le téléviseur ACL. La borne OPTICAL OUT génère toutes les sources audio à l'équipement doté de la capacité de réception optique.

1. Raccordez un câble optique de la sortie Optical out à l'entrée optique d'un amplificateur stéréo externe, tel qu'illustré sur le panneau arrière à la droite.
2. Raccordez un câble stéréo RCA de la sortie audio AUDIO OUT à l'entrée audio d'un amplificateur stéréo séparé, tel qu'illustré sur le panneau arrière à la droite.

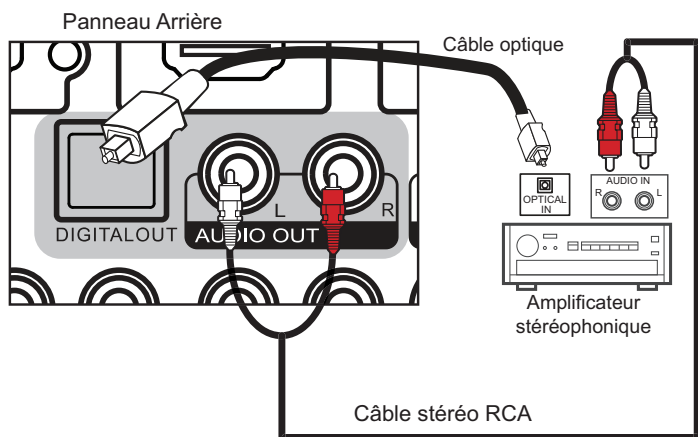

REMARQUE

- *Enfoncez complètement les fiches des câbles de raccordement dans les bornes du panneau arrière. Si celles-ci sont mal enfoncées, l'image et le son pourraient s'avérer instables.*
- *Les prises de câble sont souvent de code à couleurs. Les couleurs d'allumette des prises et des bornes, c.-à-d. relie le rouge au rouge, blanc au blanc, etc..Sélectionnez CÂBLE ou AIR à partir du menu des ENTRÉES pour retourner au canal précédent.*
- *Pour retourner au dernier canal visionné, sélectionnez l'élément 0.TV du menu des ENTRÉES*

Télécommande

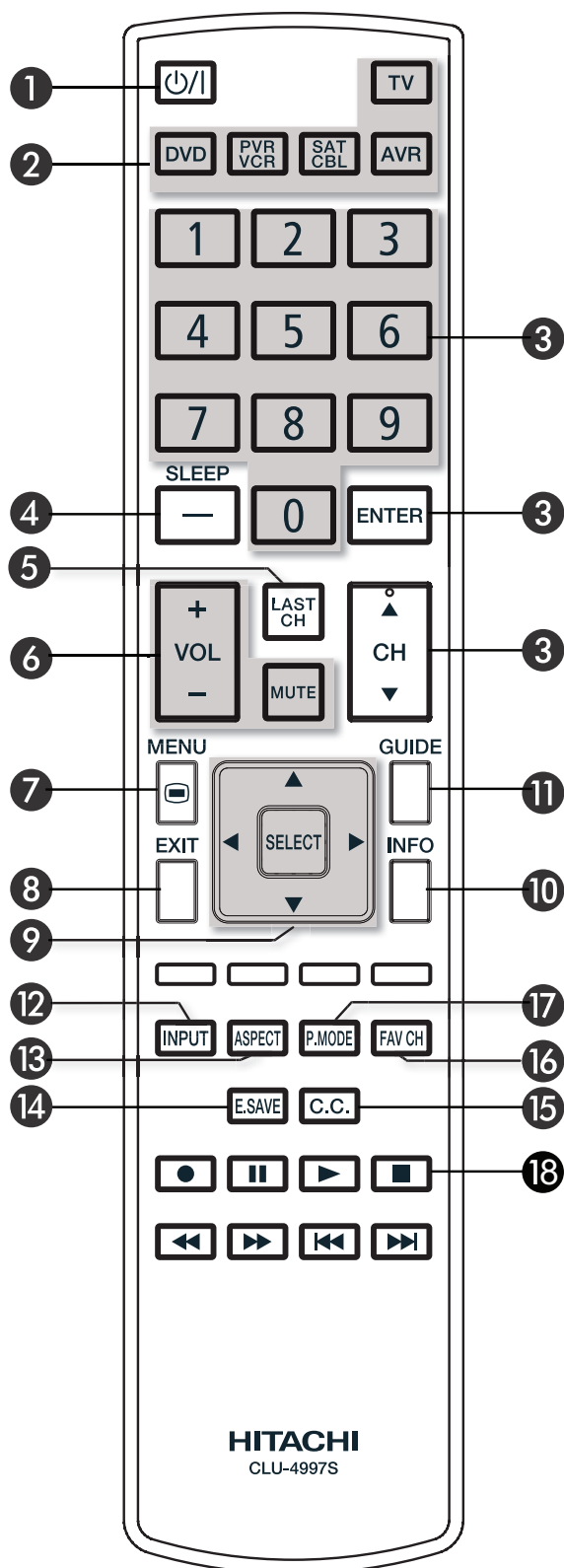

1 Touche d'alimentation

Appuyez sur cette touche pour activer ou désactiver l'alimentation du téléviseur.

2 Touches de dispositif

En plus de contrôler toutes les fonctions de votre téléviseur HITACHI, la nouvelle télécommande vous permet de faire fonctionner divers magnétoscopes, convertisseurs de câblodistribution, décodeurs, récepteurs satellites, lecteurs DVD et autres appareils audio/vidéo à l'aide d'une seule touche. Les touches de base sont regroupées par section.

Pour faire fonctionner votre téléviseur, sélectionnez TV en appuyant sur la touche TV de la télécommande. L'indicateur du MODE TV clignotera indiquant que la télécommande contrôlera désormais votre téléviseur.

Répétez le même procédé pour votre lecteur DVD (appuyant sur la touche DVD), pour votre magnéto/enregistreur numérique appuyant sur la touche PVR/VCR. Pour votre câblodistributeur, décodeur ou récepteur satellite (appuyant sur la touche SAT/CBL), pour votre récepteur A/V (appuyant sur la touche AVR). Consultez les pages 22-27 pour les fonctions de programmation de la télécommande pour votre appareil.

3 Touches de SÉLECTION DES CANAUX/ ENTER

Ces touches servent pour la sélection des canaux, le verrouillage des codes d'accès, etc. Appuyez sur un, deux ou trois chiffres pour sélectionner les canaux. Sélectionnez d'abord le 0 pour les canaux de 1 à 9, ou pressez simplement le canal d'un seul digit pour accorder et pressez ensuite le touche ENTER pour que le téléviseur l'accorde. La sélection peut aussi s'effectuer en appuyant sur les touches (▲) ou (▼).

4 Touche TIRET (-)/MISE EN VEILLE - SLEEP

Utilisez la touche TIRET (-) avec les touches de sélection des canaux pour entrer les canaux numériques qui ont des numéros de sous-canaux indiqués avec un tiret (-) (exemple 15-1). Appuyez sur cette touche pour régler votre MISE EN VEILLE de 5 minutes à 4 heures.

5 Touche de RAPPEL DU DERNIER CANAL (LAST CH)

Commute entre le canal visionné actuel et le précédent

6 Touche de VOLUME (VOL) et de SOURDINE (MUTE)

Appuyez sur les touches VOLUME (+ ou -) pour obtenir le niveau sonore désiré. Appuyez sur la touche MUTE pour interrompre le son de l'appareil. Appuyez encore une fois sur la touche MUTE ou VOLUME (+) pour réactiver le son.

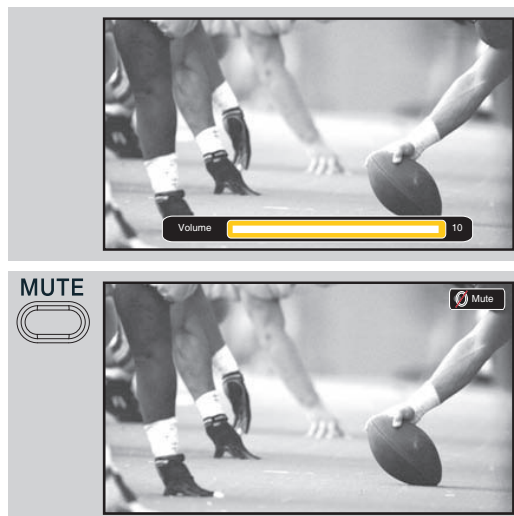

Comment utiliser la télécommande pour contrôler votre téléviseur

La fonction SOUS-TITRÉ sera activée lorsque le mode de réduction du son Sourdine est activé et que SOUS-TITRÉ est réglé au mode AUTO. (Consultez la page 37).

Lorsque le téléviseur est mis hors tension à un niveau sonore de 21 ou plus, ce niveau sera rétabli par défaut à 20 lors de la mise sous tension du téléviseur. Toutefois, si le niveau sonore était inférieur à 20, il conservera le même niveau lors de la mise sous tension du téléviseur.

7 Touche MENU

La touche MENU active l'affichage des menus graphiques.

8 Touche EXIT

Cette touche désactivera l'affichage des guides graphiques.

9 Touches CURSEUR/SELECT

Toutes les fonctions des guides graphiques peuvent être réglées ou ajustées à l'aide des touches CURSEUR, sauf les chiffres. Appuyez sur la direction appropriée et ensuite sur SELECT pour sélectionner.

10 Touche INFO

Appuyez sur cette touche lorsque vous désirez consulter le canal capté, la source de l'image, si le canal est en mode stéréo (ST) ou en mode audio secondaire (SAP), l'heure, l'identification du canal et si la minuterie est réglée.

REMARQUE

- Appuyez à nouveau sur la touche INFO ou sur la touche EXIT pour rétablir le visionnement normal.
- Le rapport hauteur/largeur ne sera pas affiché si la touche INFO est pressée.

11 Touche GUIDE

Appuyez sur cette touche pour accéder au guide des canaux du câblodélecteur et du décodeur lorsque ce mode est activé

12 Touche des ENTRÉES - INPUTS

Lorsque la télécommande est en mode téléviseur (TV), appuyez sur cette touche pour accéder au menu des ENTRÉES. Utilisez les touches des CURSEURS et la touche SELECT pour choisir les entrées qui sont utilisées. L'enfoncement répété de la touche des ENTRÉES permet aussi de naviguer par les éléments du menu des entrées. Appuyez par la suite sur la touche SELECT pour choisir ou attendez 4 secondes pour choisir automatiquement l'entrée..

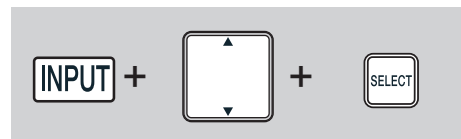

CANAUX ANALOGIQUES

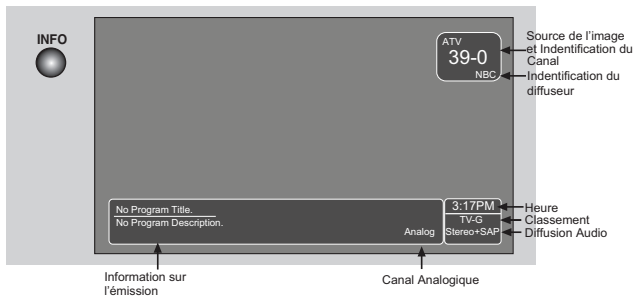

CANAUX NUMÉRIQUE

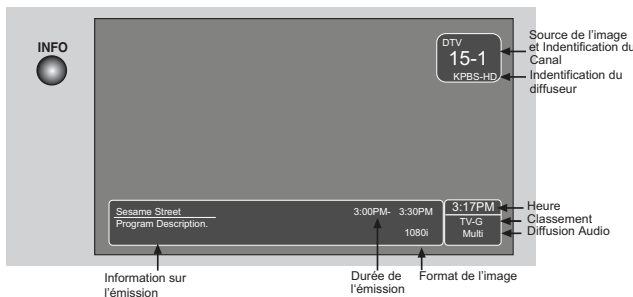

ENTRÉE VIDÉO

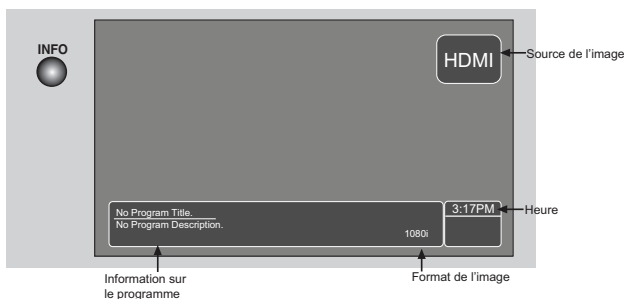

- | | |
|----------------------|--|
| 0. TV | Sélectionner pour choisir Câble ou Antenne |
| 1. AV1 | Sélectionner pour choisir l'entrée AV1. |
| 2. AV2 | Sélectionner pour choisir l'entrée AV1. |
| 3. Composant1 | Sélectionner pour choisir l'entrée Composant1. |
| 4. Composant2 | Sélectionner pour choisir l'entrée Composant2. |
| 5. RGB | Sélectionner pour choisir l'entrée RGB. |
| 6. HDMI 1 | Sélectionner pour choisir l'entrée HDMI 1. |
| 7. HDMI 2 | Sélectionner pour choisir l'entrée HDMI 2. |
| 8. HDMI 3 | Sélectionner pour choisir l'entrée HDMI 3. |
| 9. HDMI 4 | Sélectionner pour choisir l'entrée HDMI 4. |
| -. HDMI 5 | Sélectionner pour choisir l'entrée HDMI 5. |

LA TÉLÉCOMMANDE

Comment utiliser la télécommande pour contrôler votre téléviseur

13 Touche ASPECT

Appuyez sur cette touche pour modifier rapidement le rapport hauteur/largeur de l'image. Selon le signal d'entrée, le rapport H/L vous permet de régler les images avec les options suivantes.

AUTO

Utilisez ce mode de rapport pour modifier le rapport automatiquement par le détecteur de signal.

4:3

conventionnelles (4:3). Les bordures (zones noires) sont placées à la gauche et à la droite de l'image pour conserver le rapport H/L original de la source.

16:9

Utilisez ce mode pour afficher des sources 16:9 telles TVHD et DVD tout en préservant le rapport H/L original de la source 16:9 à 95 % de la taille originale.

Complet

Utilisez ce mode pour afficher des sources 16:9 telles TVHD et DVD tout en préservant le rapport H/L original de la source 16:9 à 100 % de la taille originale.

ZOOM1/ZOOM2

Utilisez ce mode pour agrandir des images et pour réduire les bandes noires dans l'image.

- Aérea/Cable -Signal analogique
- Aérea/Cable -Signal numérique
- Entrée à composants

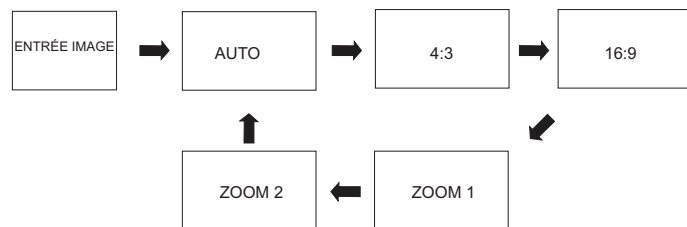

- AV

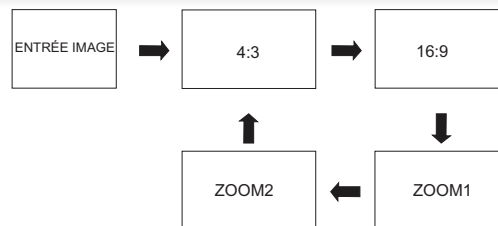

- HDMI - VGA
- DVI - VGA
- RGB

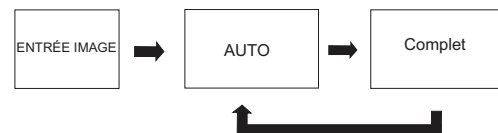

- HDMI - 1080p/1080i/720p/480p/480i
- DVI - 1080p/1080i/720p/480p/480i

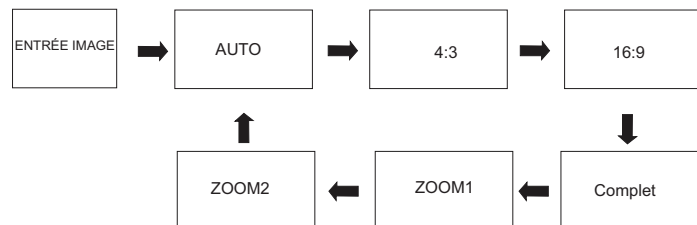

REMARQUE



- Les entrées vidéo ont des réglages indépendants.
- Lors de l'affichage en mode Complet, des lignes peuvent apparaître dans les contours de l'image. Sélectionnez le rapport "16:9" pour supprimer le bruit. Le bruit est normal pour certains signaux.
- Veuillez consulter l'annexe A aux page 50.

Comment utiliser la télécommande pour contrôler votre téléviseur

14 Touche E.SAVE (L'ÉNERGIE ÉCONOMISENT)

Cette fonction vous permet de choisir une réduction de la consommation énergétique en trois niveaux settings based on 3 levels (Min, Moyen, Max).

15 Touche de SOUS TITRAGE

Utilisez cette touche pour afficher le dialogue, la narration et/ou les effets sonores d'une émission de télévision ou d'une bande vidéo qui est affichée à l'écran, le cas échéant. Votre guide de programmation local indiquent ces programmations par les symboles  et .

16 Touche de Canaux Favoris (FAV CH)

Enfoncez la touche des canaux favoris (FAV CH) pour afficher la liste de vos canaux favoris. Vous devez d'abord régler les canaux favoris dans le menu des canaux pour afficher la liste. Enfoncez la touche FAV CH de la télécommande pour afficher la liste et sélectionnez le canal désiré à l'aide des touches de curseur et enfoncez la touche SELECT pour le visionner.

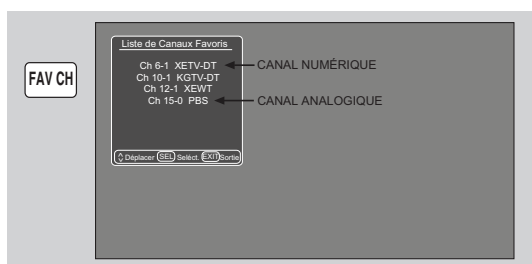

17 Touches Mode d'Image (P. Mode)

Appuyez sur cette touche pour basculer entre les modes de réglage vidéo Dynamique, Standard, Cinéma, Personnalisé et Jeu. Sélectionnez Dynamique pour un réglage automatique de la luminosité et du contraste. Sélectionnez Standard pour le visionnement de jour avec plus de luminosité et de contraste pour concurrencer avec la lumière ambiante. Sélectionnez Film pour un visionnement avec moins de luminosité et de contraste pour une image plus détaillée. Sélectionnez Personnalisé pour un visionnement avec vos propres réglages de luminosité et de contraste de l'image. Sélectionnez Jeu pour un réglage automatique de la luminosité et du contraste lorsque vous jouez à des jeux vidéo. Les modes PRO sont pour vos réglages de calibration personnalisés (voir la page 30 pour les conditions).

18 Touches de commande (DVD avec CEC)

Ces touches servent à contrôler les appareils dotés de la fonction Consumer Electronics Control (CEC) par un raccordement HDMI comme des lecteurs Blu-Ray ou DVD, des magnétoscopes numériques et des boîtiers décodeur.

REMARQUE

Pour certains appareils, ces touches ne sont pas disponibles pour contrôler par le raccordement du téléviseur et HDMI. Veuillez vous reporter au guide de fonctionnement de votre appareil pour des informations additionnelles.

Utilisation de la télécommande pour contrôler votre appareils

UTILISATION DES FONCTIONS PRÉDÉFINIES DE VOTRE APPAREILS EXTERNES.

La nouvelle télécommande vous permet de faire fonctionner divers magnétoscopes, convertisseurs de câblodistribution, décodeurs, récepteurs satellites, lecteurs DVD et autres appareils audio/vidéo. Toutefois, vous devez d'abord la programmer pour l'assortir au système de télécommande de votre appareil externe (Consultez les pages 26~27).

PROCÉDÉ D'INSTALLATION DE COMMANDE D'APPAREIL EXTERNE

1. Mettez votre appareil externe.
2. Choisissez l'équipement désiré DVD, PVR/VCR, SAT/CBL ou AVR en appuyant sur la touche correspondant sur la télécommande.
3. Maintenez pressé la touche de votre appareil (DVD, PVR/VCR, 3. SAT/CBL ou AVR) sur la télécommande et entrez le code prédéfini de quatre chiffres correspondant à votre appareil tel qu'indiqué aux pages 26~27.
4. Relâchez la touche de votre appareil.
5. Le voyant lumineux clignotera trois fois si le code est validé.
6. La télécommande contrôlera désormais votre appareil externe.

EXEMPLE de CONFIGURATION (Câbloselecteur avec un precode 0003)

1. Mettez votre Câbloselecteur en marche.
2. Sélectionnez le mode Câbloselecteur en utilisant le touche SAT/CBL pour placer le voyant lumineux sur le SAT/CBL..
3. Maintenez pressé le touche SAT/CBL dans la télécommande et pressez les numéros 0, 0, 0 et 3.
4. Relâchez le touche SAT/CBL.
5. Le voyant lumineux clignotera 3 fois si le code a été accepté.
6. Dirigez la télécommande à le Câbloselecteur et pressez le touche POWER. La télécommande contrôlera le Câbloselecteur quand le code de 4 chiffres sera correctement versé. Quand ceci arrivera, la télécommande est programmé pour un Câbloselecteur. Si le Câbloselecteur n'est pas éteinte, essayez un code différent.
7. La télécommande contrôlera désormais votre Câbloselecteur.

Répétez la même procédure pour un set-top-box ou un récepteur de satellite (select SAT/CBL), un lecteur DVD (choisir DVD), une VCR/PVR(choisir VCR/PVR), ou un AVR (choisir AVR).

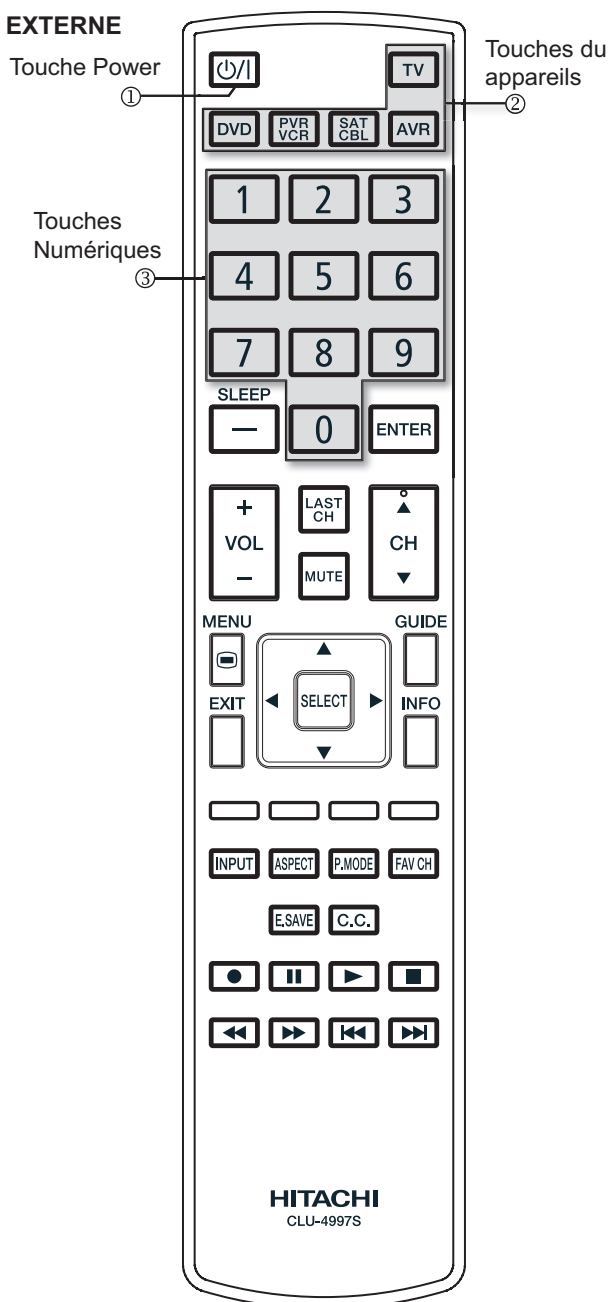

REMARQUE

- Si votre câblosélecteur ne fonctionne pas avec la télécommande après avoir suivi les procédures énoncées cidessus, cela signifie que les codes de votre câblosélecteur n'ont pas été précodés dans votre télécommande.
- Consultez votre guide d'utilisation si votre câblosélecteur ne fonctionne plus après avoir suivi les procédures énoncées cidessus.
- La télécommande gardera les codes qui ont été encore programmés si les batteries sont enlevées du la télécommande. Pour reconstituer tous les codes programmés aux conditions d'usine, placez la télécommande en mode TV, donc pressez et maintenez le touche TV et entrez la séquence "9", "8", "1".

Utilisation de la télécommande pour contrôler votre appareils

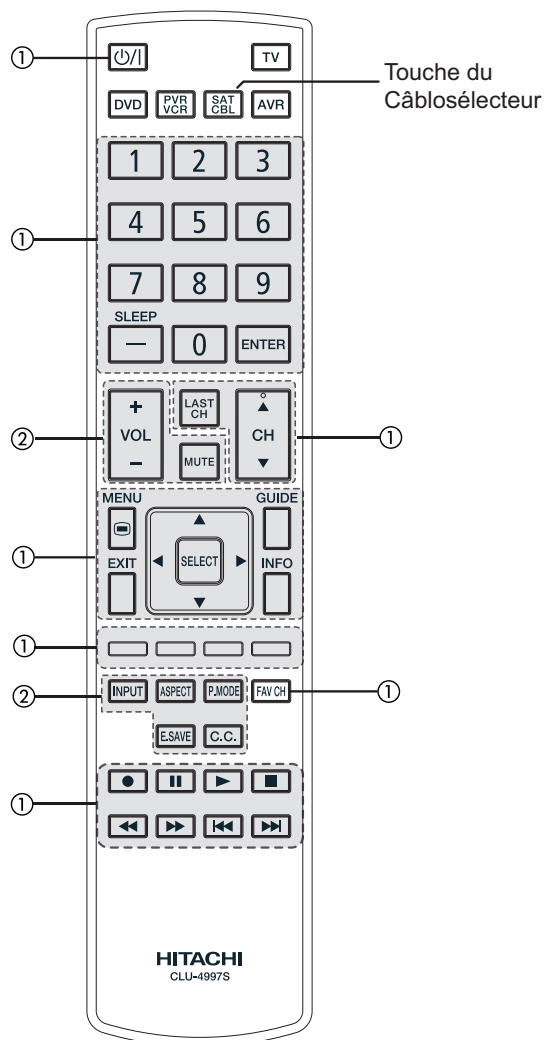

Touche du Câblodélecteur

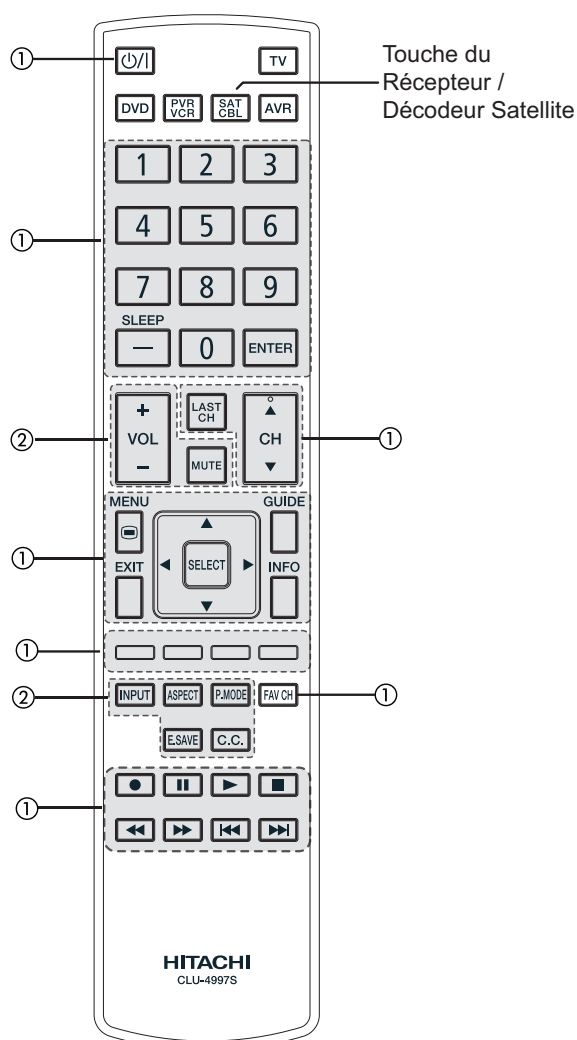

Touche du Récepteur / Décodeur Satellite

LA TÉLÉCOMMANDE

LE CODE DE MON CÂBLOSÉLECTEUR EST: _____

REMARQUE Référez-vous au guide d'utilisation de votre câblodélecteur pour les touches de fonction exclusives à votre câblodélecteur.

- ① **Touches PRÉCODÉES DU CÂBLOSÉLECTEUR**
Ces touches transmettent les codes précodés de votre câblodélecteur.
- | | | |
|------------------------------------|-----------------------|-------------|
| -Power | -Curseur & Select | -Numériques |
| -Menu | -Info | -Enter |
| -Exit | -CH (▲) & (▼) | -Tiret(-) |
| -Guide | -Last CH | -Fav CH |
| -Play, Stop, Pause, RWD, FWD, Skip | -Touches des couleurs | |
- ② **Macros Touches exclusives AU TÉLÉVISEUR**
Ces touches servent uniquement à faire fonctionner le téléviseur
- | | | |
|----------|-------------|--------|
| -P. Mode | -CC | -Input |
| -Aspect | -Vol (+)(-) | -Mute |
| -E. Save | | |

LE CODE DE MON RÉCEPTEUR/DÉCODEUR SATELLITE EST: _____

REMARQUE Référez-vous au guide d'utilisation de votre récepteur/décodeur satellite pour les touches de fonction exclusives à votre appareil.

- ① **Touches PRÉCODÉES DU RÉCEPTEUR/DÉCODEUR SATELLITE**
Ces touches transmettent les codes précodés de votre récepteur/décodeur satellite.
- | | | |
|------------------------------------|-----------------------|-------------|
| -Power | -Curseur & Select | -Numériques |
| -Menu | -Info | -Enter |
| -Exit | -CH (▲) & (▼) | -Tiret(-) |
| -Guide | -Last CH | -Fav CH |
| -Play, Stop, Pause, RWD, FWD, Skip | -Touches des couleurs | |
- ② **Touches exclusives AU TÉLÉVISEUR**
Ces touches servent uniquement à faire fonctionner le téléviseur.
- | | | |
|----------|-------------|--------|
| -P. Mode | -CC | -Input |
| -Aspect | -Vol (+)(-) | -Mute |
| -E. Save | | |

Utilisation de la télécommande pour contrôler votre appareils

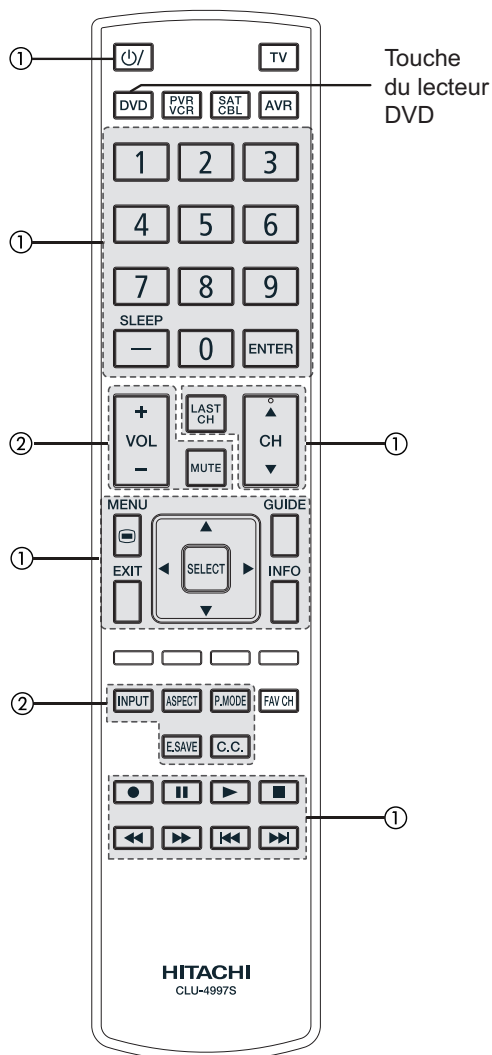

Touche du lecteur DVD

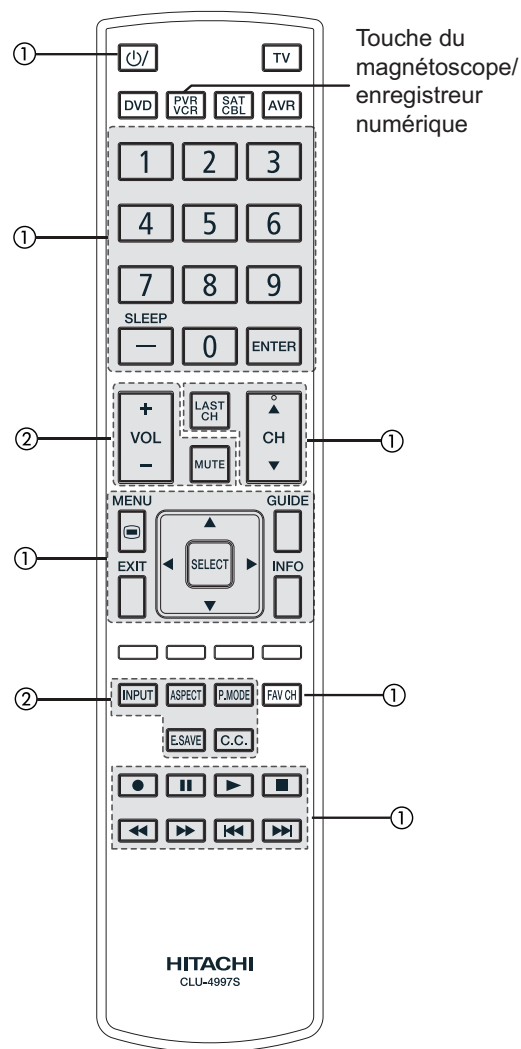

Touche du magnétoscope/enregistreur numérique

LE CODE DE MON LECTEUR DVD EST: _____

REMARQUE Référez-vous au guide d'utilisation de votre lecteur DVD pour les touches de fonction exclusives à votre lecteur DVD.

① PRECODED DVD buttons

Ces touches transmettent les codes précodés de votre lecteur DVD.

- | | | |
|-------------------|---------------|--|
| -Power | -Numériques | -Play, Stop, Pause, RWD, FWD, Skip FWD, Skip FWD |
| -Menu | -Info | |
| -Curseur & Select | -CH (▲) & (▼) | |
| -Tiret(-) | -Enter | -Record Guide |

② Touches exclusives AU TÉLÉVISEUR

Ces touches servent uniquement à faire fonctionner le téléviseur

- | | | |
|----------|-------------|--------|
| -P. Mode | -CC | -Input |
| -Aspect | -Vol (+)(-) | -Mute |
| -E. Save | | |

LE CODE DE MON MAGNÉTOSCOPE/ENREGISTREUR NUMÉRIQUE : _____

REMARQUE Référez-vous au guide d'utilisation de votre magnétoscope/enregistreur numérique pour les touches de fonction exclusives à votre magnétoscope/enregistreur numérique.

① Touches PRÉCODÉES DU MAGNÉTOSCOPE/ENREGISTREUR NUMÉRIQUE

Ces touches transmettent les codes précodés du magnétoscope/enregistreur numérique

- | | | |
|------------------------------|-------------------|-----------------------------------|
| -Power | -Curseur & Select | -Enter |
| -Menu | -CH (▲) & (▼) | -Tiret(-) |
| -Exit | -Numériques | -Play, Pause, Stop, FWD, Skip FWD |
| -Info | -Last CH | |
| -Record | -RWD, Skip RWD | |
| -FAV CH (seulement pour VCR) | | |

② Touches exclusives AU TÉLÉVISEUR

Ces touches servent uniquement à faire fonctionner le téléviseur:

- | | | |
|----------|-------------|---------|
| -P. Mode | -CC, Mute | -Input |
| -Aspect | -Vol (+)(-) | -E.Save |

Utilisation de la télécommande pour contrôler votre appareils

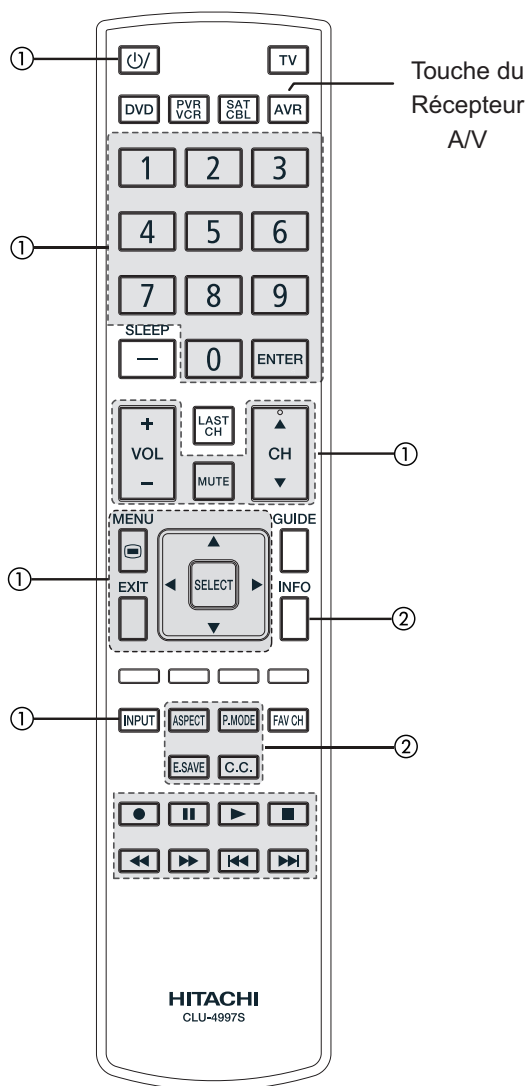

LE CODE DE MON RÉCEPTEUR A/V EST: _____

REMARQUE

Référez-vous au guide d'utilisation de votre Récepteur A/V pour les touches de fonction exclusives à votre Récepteur A/V.

① Touches PRÉCODÉES DU RÉCEPTEUR A/V

Ces touches transmettent les codes précodés de votre Récepteur A/V.

- Power
- Curseur & Select
- Vol (+)(-)
- Menu
- CH (▲) & (▼)
- Mute
- Exit
- Numériques
- Play, Pause, Stop, RWD, Skip RWD, FWD, Skip FWD,
- Input
- Record
- Enter

② Touches exclusives AU MODE TÉLÉVISEUR

Ces touches servent uniquement à faire fonctionner le téléviseur

- P. Mode
- CC
- Aspect
- E.Save
- Info

LA TÉLÉCOMMANDE

Codes pour la télécommande

WARDS	0060,0035,0037 0048,0047,0081 0033,0240,0045 0000,0042,0043 0041,0072,0038 0479,0065,0046 0000,0209,0072 0278,0479	AMPHION 0872 MEDIA WORKS AMW 0872 APEX DIGITAL 0533,0672,1020 1056,1061 ARRGO 1023 ASPIRE 1168 DIGITAL AUDIOVOX 0790 AWA 0730 B & K 0655,0662 BBK 1224 BEL CANTO 1571 DESIGN BLUE PARADE 0571 BLUE SKY 0695 BROKSONIC 0695 CALIFORNIA 0490 AUDIO LABS CELESTIAL 1020 CENTREX 0672 CINEA 0831 CINEVISION 0876,0833,0869 CITIZEN 1003,0695,1277 1587,2116 CLAIRTONE 0571 COBY 0778,0852,1077 1086,1107,1165 1177,1351 CRAIG 0831 CREATIVE 0503,0539 CURTIS 1087 MATHES CYBERHOME 0816,0874,1023 1024,1129,1502 CYTRON 0705 DAEWOO 0784,0705,0770 0833,0869,1169 1172,1234,1242 DANSAI 0770 DAYTEK 0872 DECCA 0770 DENON 0490,0634 DENVER 0778 DIGITREX 0672 DISNEY 0675,1270 DI VIDO 0705 DUAL 0675 DURABRAND 1127 DVD2000 0521 EMERSON 1003,2116 ENTERPRISE 0591,0675 ENTIVO 0503,0539 ENZER 0770 FISHER 1919 FUNAI 0675 GATEWAY 1073,1077,1158 GE 0522,0815 GO VIDEO 0573,0744,0715 0741,0783,0833 0869,1044,1075 1099,1144,1158 1304,1730 GOLDSTAR 0741,0869 GOODMANS 0790 GPX 0769 GRADIENTE 0490 GRUNDIG 0539,0705 HARMAN/ KARDON 0582,0702 HELLO KITTY 0831 HITACHI 0573,0664,1919 HITEKER 0672 INSIGNIA 2095 INTEGRA 0571,0627 IRT 0783 JBL 0702 JMB 0695 JSI 1423 JVC 0558,0623,0867 1164 1049,1051 KAWASAKI 0790 KENWOOD 0490,0534 KLH 0790,1020,1149 KLOSS 0533 KONKA 0711,0721 KOSS 0769,1061,1423 LASONIC 0627 LECSON 1533 LENOXX 1127 LG 0591,0741,0869	0872 0872 0533,0672,1020 1056,1061 1023 1168 0790 0730 0655,0662 1224 1571 0571 0695 0695 0490 1020 0672 0831 0876,0833,0869 1003,0695,1277 1587,2116 0571 0778,0852,1077 1086,1107,1165 1177,1351 0831 0503,0539 1087 0816,0874,1023 1024,1129,1502 0705 0784,0705,0770 0833,0869,1169 1172,1234,1242 0770 0872 0770 0490,0634 0778 0672 0675,1270 0705 0675 1127 0521 1003,2116 0591,0675 0503,0539 0770 1919 0675 1073,1077,1158 0522,0815 0573,0744,0715 0741,0783,0833 0869,1044,1075 1099,1144,1158 1304,1730 0741,0869 0790 0769 0490 0539,0705 0582,0702 0831 0573,0664,1919 0672 2095 0571,0627 0783 0702 0695 1423 0558,0623,0867 1164 1049,1051 0790 0490,0534 0790,1020,1149 0533 0711,0721 0769,1061,1423 0627 1533 1127 0591,0741,0869	LITEON 1058,1158,1416 1440 0741 0783 0675 0503,0539,0646 0675,1354,1506 1159 0503,0539,0646 0675,1354,1506 1533,1273 0695,0831,1270 2213 0522,2083 0752 1521,0521 0730 0894 0741 0770 0785,0869 1402 1051 1003,0872,1107 1265 0503,0627,1769 0575,1224,1525 2185 0571 0672,0852 0503,0490,0571 0703,1641,1762 0675 0503,0539,0646 0675,1267,1340 1354,2056,2084 1024 0525,0571,0142 0631,1571 1020,1061,1086 0539 0770 0675 2126,2127 0672 0522 0778 0741 0571 0522,0571,0790 0822,1769 0571 0752 0869 1360 0623,1178 0698,0752 0490,0573,0744 0199,0820,1044 1075,2069 0695 0675,0695,0873 1919 0783 0752 1158 0630,0675,0752 1256 0633,0770,1043 1077 0533 0784 0730 0573,0715,0783 0869,1099 0533,1533,0864 1033,1070,1431 1516,1536 0675 0675 0894 0770 0571,0790 0490,0703 0770 0730 0571 0522 1503 0503,0573,0539 0695,1154,1503 1608,1769 0800,0803 0770 0730 0591 0503,0539 1064,1226 0790 1064,1226	0872 0872 0533,0672,1020 1056,1061 1023 1168 0790 0730 0655,0662 1224 1571 0571 0695 0695 0490 1020 0672 0831 0876,0833,0869 1003,0695,1277 1587,2116 0571 0778,0852,1077 1086,1107,1165 1177,1351 0831 0503,0539 1087 0816,0874,1023 1024,1129,1502 0705 0784,0705,0770 0833,0869,1169 1172,1234,1242 0770 0872 0770 0490,0634 0778 0672 0675,1270 0705 0675 1127 0521 1003,2116 0591,0675 0503,0539 0770 1919 0675 1073,1077,1158 0522,0815 0573,0744,0715 0741,0783,0833 0869,1044,1075 1099,1144,1158 1304,1730 0741,0869 0790 0769 0490 0539,0705 0582,0702 0831 0573,0664,1919 0672 2095 0571,0627 0783 0702 0695 1423 0558,0623,0867 1164 1049,1051 0790 0490,0534 0790,1020,1149 0533 0711,0721 0769,1061,1423 0627 1533 1127 0591,0741,0869	1058,1158,1416 1440 0741 0783 0675 0503,0539,0646 0675,1354,1506 1159 0503,0539,0646 0675,1354,1506 1533,1273 0695,0831,1270 2213 0522,2083 0752 1521,0521 0730 0894 0741 0770 0785,0869 1402 1051 1003,0872,1107 1265 0503,0627,1769 0575,1224,1525 2185 0571 0672,0852 0503,0490,0571 0703,1641,1762 0675 0503,0539,0646 0675,1267,1340 1354,2056,2084 1024 0525,0571,0142 0631,1571 1020,1061,1086 0539 0770 0675 2126,2127 0672 0522 0778 0741 0571 0522,0571,0790 0822,1769 0571 0752 0869 1360 0623,1178 0698,0752 0490,0573,0744 0199,0820,1044 1075,2069 0695 0675,0695,0873 1919 0783 0752 1158 0630,0675,0752 1256 0633,0770,1043 1077 0533 0784 0730 0573,0715,0783 0869,1099 0533,1533,0864 1033,1070,1431 1516,1536 0675 0675 0894 0770 0571,0790 0490,0703 0770 0730 0571 0522 1503 0503,0573,0539 0695,1154,1503 1608,1769 0800,0803 0770 0730 0591 0503,0539 1064,1226 0790 1064,1226	VOCOPRO 1360 XBOX 0522,2083 YAMAHA 0490,0539,0545 0497 0872 YAMAKAWA 0503,0591,0741 ZENITH 0869 ZEUS 0784 ZOECE 1265	LECTEUR BLU-RAY CODE LG 0741 PANASONIC 1641 PHILIPS 2084 PIONEER 0142 SAMSUNG 0199 SONY 1516	LECTEUR DVD/ENREGISTEUR NUMÉRIQUE CODE GO VIDEO 1730 PANASONIC 0490 PHILIPS 1340 PIONEER 0631 RCA 0522 SHARP 1256 SONY 1033,1070,1536 SYLVANIA 0675 TOSHIBA 1503	LECTEUR HD-DVD CODE LG 0741 MICROSOFT 2083 ONKYO 1769 RCA 1769 TOSHIBA 1769 XBOX 2083	RÉCEPTEUR AUDIO CODE AIWA 1405,0189,0121 1243,1388,1641 ALCO 1390 ANAM 1609 APEX DIGITAL 1774 ARCAM 1189 AUDIOTRONIC 1189 AUDIOVOX 1390 B & K 0820,0840 BOSE 0639,1253,1933 BRIX 1602 CAIRN 0189 CARVER 1189,0189,0121 CURTIS MATHES 0014 DELPHI 1414 DENON 1360,0121,1142 1306 ELECTROHOME 2026 GRUNDIG 0189 HARMAN/ KARDON 0189,0891,1304 1306 HITACHI 0228 INSIGNIA 1030,2169 INTEGRA 0842,1298,1320 1805 JBL 1306 JVC 1058,1374,1495 1811 1390 KAWASAKI 1570,1569 KENWOOD 1390,1428 KLH 1497 KOSS 2197 LG 0189 LINN 1497 LIQUID VIDEO 1189,1269,0189 1266,1514 1189,1269,0189 0891 MICROMEGA 1189,0189 MITSUBISHI 1393 MYRAD 1189 NAKAMICHI 0097,1555 ONKYO 0842,1298,1320 1805 OPTIMUS 1023,0014,0121 0670 ORITRON 1497 PANASONIC 1308,1518,1288 1316,1548,1633 1763,1764,2967 1189,1269,0189 0891,1266 PIONEER 1023,0014,0630 1384,1935 POLK AUDIO 0189,1414 RADIO SHACK 1609	AMPLIFICATEUR AUDIO CODE ADCOM 0577,1100 BOSE 0674 CARVER 0892 CARY AUDIO 1879 DESIGN CLASSE 1461 FLEXTRONICS 1879 HALCRO 1934 HARMAN/ KARDON 0892 KRELL 1837 LEFT COAST 0892 LEXICON 1145,1802 MARANTZ 0892 MARK LEVINSON 1483 PARASOUND 1934 PHILIPS 0892 POLK AUDIO 0892 PRIMARE 1395 YAMAHA 0354	RCA 1023,1609,1390 REALISTIC 1609,0121 REVOX 0189 SAMSUNG 1304,1500,1868 SANGHAN 2165 SANSUI 1189,0189 SHERWOOD 1913 SIRIUS 1602,1811 SONY 1058,1441,1258 1759,1622,1406 1558,1658,1758 1858 SOUNDESIGN 0670 STEREOPHONICS 1023 TEAC 1390 TECHNICS 1308,1518,1633 THORENS 1189 TOSHIBA 0842,1788 VENTURER 1390 WARDS 0189,0014 XM 1406,1414 YAMAHA 1023,0176,1176 1276,1331,1815 2061
-------	---	---	---	---	---	--	--	--	---	---	---	--	--

LA TÉLÉCOMMANDE

Guides graphiques

1. Appuyez sur la touche **MENU** de la télécommande pour afficher les différentes fonctions de votre téléviseur à ACL Hitachi.
2. Utilisez la **TOUCHE DES CURSEURS** (touches ▲, ▼, ◀ et ▶) pour naviguer parmi les éléments du menu, appuyez ensuite sur **SELECT** pour choisir.
3. Appuyez sur la touche **EXIT** de la télécommande pour quitter rapidement un menu.

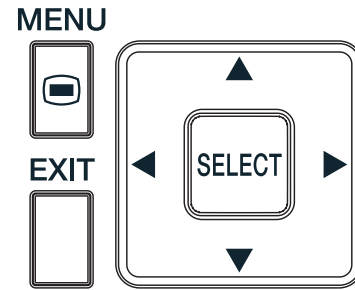

Cette partie de l'écran illustre



Cette partie de l'écran illustre les touches de la télécommande à utiliser.

REMARQUE

Les menus graphiques des différents sous-menus illustrés dans les prochaines pages sont présentés à titre indicatif uniquement; par conséquent, ils ne représentent pas l'apparence actuelle des menus graphiques de votre téléviseur à ACL de Hitachi

Vidéo

Mode d' image	Sélectionner un des sept modes: Dynamique, Standard, Film, Personnaliser, Jeu, Pro-jour et Pro-soir.
Contraste	Régler le contraste.
Luminosité	Régler la brillance.
Couleur	Régler la couleur.
Teinte	Régler la teinte
Netteté	Régler la netteté
Température de couleur	Régler à HAUT pour une couleur plus froide avec plus de bleu, à MOYEN pour une couleur plus naturelle, à STANDARD pour une couleur plus standard.
Réduction du Bruit	Réduit les bruits parasites de l'image.
MPEG NR	Réduit les bruits de blocs dans l'image.
Gamma	Modifie la valeur du rapport gamma afin de générer des images au contraste plus élevé.
Gamma dynamique	L'activation produit des détails accrûs de l'image dans les scènes sombres ou éclairées, selon la programmation
Rétroéclairage	Pour augmenter ou réduire l'intensité de lumière sur l'écran ACL.
Film automatique	Activer ou désactiver la fonction de détection des pas des cadres 3:2.
Reel120	Adapte le mouvement dans les films ou lisse ou original.
Rapport H-L	Choisir le format de l'image.
Réinitialiser	Choisissez cette option pour rétablir les réglages vidéo aux valeurs par défaut.

Guides graphiques

Audio

Mode Audio	Sélectionnez entre 4 préséglages audio (Personnalisé, Standard, Film et Nouvelles).
Grave	Régler le son grave.
Aigu	Régler le son aigu.
Équilibre	Équilibrer le son.
CONEQ	Sélectionne le mode d'équilibre sonore.
SRS TruSurround HD	Sélectionnez les réglages d'ambiophonie (activés, désactivés).
Source Audio	Sélectionner entre trois sources audio (ST, Mono, SAP).
Langue	Sélectionner les options de langue si disponible.
Sortie Numérique	Sélectionner les options de sortie numérique.
Haut-parleurs Int	Sélectionner les haut-parleurs internes ou externes.
Volume parfait	Ajuster le volume à un réglage fixe entre les différentes stations.
Réinitialiser	Choisissez cette option pour rétablir les réglages audio aux valeurs par défaut.

REMARQUE

Les fonctions langue, sortie numérique et compression de l'écart dynamique des guides graphiques audio sont disponibles uniquement pour les canaux numériques.

Réglage

Langue de menu	Choisir l'anglais, le français ou du menu l'espagnol.
Heure	Établir les réglages de l'horloge.
Mise en veille	Régler les intervalles de la minuterie de sommeil (00:05 min. ~ 4:00 heures).
Minuterie jour/nuit	Règle le sept modes de l'image pour qu'il soit amorcé à des heures préséglées.
Code d'accès	Changer le code d'accès du verrouillage.
Discretion parentale	Système de classement pour verrouiller certains types de programmation.
Sous-titrage	Afficher texte/dialogue.
Sous-titrage numérique	Option pour afficher Sous-titrage numérique de texte/dialogue sur l'écran ACL.
Options sous-titres numériques	Option pour changer l'aspect de le Sous-titrage numérique.
Sous-titrage analogique	Option pour afficher Sous-titrage analogique de texte/dialogue sur l'écran ACL.
Options énergie	Sélectionnez les économies d'énergie en alimentation.
Capteur de lumière	Ajuste le réglage de luminosité de l'écran automatiquement en fonction de l'éclairage de la pièce.
Éclairage d'appoint	Règle le niveau de luminosité de l'éclairage d'appoint de l'ULTRAVISION du panneau frontal.
Indicateur d'alimentation	Active ou désactive le voyant DEL d'alimentation du panneau frontal.
Transparence	Fonction servant à modifier les menus graphiques à l'écran.
HDMI-CEC	Réglée à ACTIVÉE, cette fonction activera le fonctionnement simplifié des appareils compatibles à HDMI CEC.
Id. de l'entrée	Identifier les entrées vidéo, soit magnétoscope, lecteur DVD, etc.
Options composantes	Règle la phase et applique la réinitialisation à tout réglage effectué.
Options RGB	Règle la Position H, Position V, Horloge, Phase et applique la réinitialisation à tout réglage effectué.
Réini. AV et réglages	Applique la réinitialisation à tout réglage effectué de Audio, Vidéo et Réglage aux conditions originales.

Canaux

Source	Sélectionnez le type de signal qui va être utilisée Câble ou Antenne.
Puissance du signal	Accéder au détecteur de signaux.
Nouvelle recherche	Régler le balayage automatique des canaux, en effaçant les canaux précédents.
Ajouter canaux à la liste	Ajoute des canaux à la liste (les canaux balayés demeurent les mêmes jusqu'à ce qu'un nouveau balayage des canaux soit effectué).
Liste des canaux	Régler la liste des canaux.
Noms de canaux	Régler le Noms de canaux.
Canaux Favoris	Régler la liste des canaux Favoris.

REMARQUE

Le détecteur de signaux du menu Gestion des canaux est disponible uniquement pour les signaux numériques.

Multimédia

Photo	Pour voir des photos numériques gardées en mémoire USB.
-------	---

Vidéo

Sélectionnez Vidéo pour ajuster les réglages de l'image et améliorer la qualité de l'image. Vous pouvez personnaliser chaque entrée vidéo individuellement, y compris les canaux analogiques séparément des canaux numériques (sous le mode TV). Les réglages seront appliqués aux réglages personnalisés.

MENU

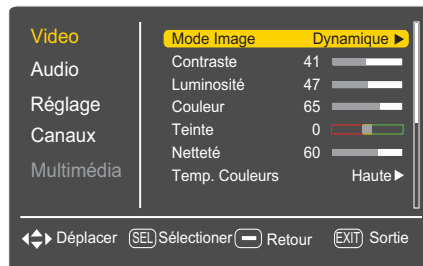
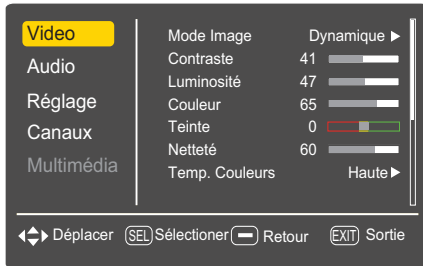

1. À l'aide de la télécommande, enfoncez la touche MENU et sélectionnez le menu Vidéo en appuyant sur la touche SELECT ou ►.
2. Utilisez la touche des curseurs pour mettre en surbrillance le mode Image, appuyez et maintenez ensuite enfoncée la touche P.MODE pendant 3 secondes – l'écran d'accès devrait apparaître.

MENU

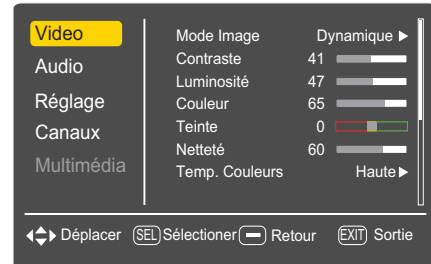

P.MODE

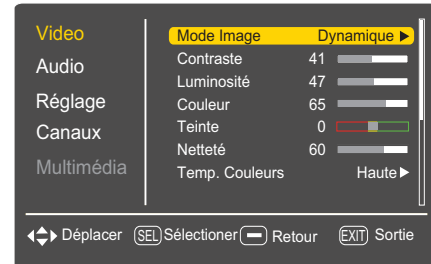

Mode d' image

Utilisez cette fonction pour choisir les réglages automatiques de l'image afin d'optimiser le rendement de votre téléviseur.

1. Utilisez la **TOUCHE DES CURSEUR ►** pour mettre en surbrillance le réglage du Mode d'image (Dynamique, Standard, Film, Personnalisé et mode jeu).
2. Appuyez sur la touche ◀ retourner au menu Vidéo ou appuyez sur **EXIT** pour quitter le menu.
3. Sept modes de l'image sont offerts : Dynamique, Standard, Film, Personnaliser, Jeu, Pro-jour, et Pro-soir. Dynamique est le mode pré-réglé en usine pour votre téléviseur. Le seul mode pouvant être modifié directement en ajustant tout réglage vidéo selon vos préférences est le mode Personnaliser. Les autres modes, à l'exception du Pro-jour et Pro-soir (reportez-vous au menu Calibration à cette page pour régler ces modes), sont pré-réglés et toute modification apportée à ces modes sera appliquée au mode Personnaliser.

3. Le code pour accéder à la fonction Mode Pro est un code d'accès à quatre chiffres. Le code pré-réglé en usine est le 0000. Utilisez les touches numériques de la télécommande pour entrer le code d'accès. Après avoir entré le code d'accès approprié, le menu de Calibration (menus graphiques verts) devrait apparaître et le mode de l'image commute au mode PRO. Pro-Dia o Pro-Noche.

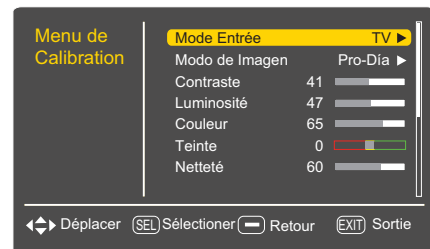
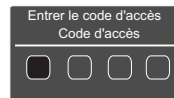

REMARQUES

- Pour l'entrée d'ordinateur, seuls deux modes d'image sont disponibles : Standard et personnalisé. Dans ce cas seulement, le mode personnalisé peut être modifié selon vos préférences.
- Le réglage vidéo peut être réglé selon la préférence de l'utilisateur en mode jeu (similaire au mode personnalisé) à l'exception de Réglage de film automatique.
- S'il change certains des ajustements dans les modes Dynamique, Standard et le Cinéma, le nom de l'option Personnalisé changera. Par exemple changements dans le mode Dynamique renommez la option a "Personalizar-Din". Cela signifie que le chemin de l'image originale n'est pas affectée par les changements, la seule chose est que les réglages du mode Personnalisé prendre le mode vidéo où vous changé.

Pro Mode

Ce téléviseur ACL Hitachi est doté d'un mode de qualité de l'image nommé « Mode PRO » conçu pour personnaliser les réglages de l'image et protégé par un mot de passe afin de préserver les réglages selon vos goûts. Cette option vous procurera quelques réglages de l'image additionnels (Pro-jour et Pro-soir) sur votre téléviseur ACL pour accroître votre plaisir de visionnement. Veuillez observer les étapes suivantes afin de régler ces modes particuliers sur votre téléviseur ACL.

4. Une fois dans le menu de Calibration, utilisez les touches de curseur ▲, ▼ pour mettre en surbrillance la fonction que vous souhaitez régler.
5. Appuyez sur la touche SELECT ou sur la touche des curseurs ► pour sélectionner les réglages de la fonction.
6. Appuyez sur la touche des curseurs ◀ ou ► pour régler la fonction.
7. Enfoncez la touche MENU pour retourner au menu principal ou la touche EXIT pour quitter le menu de Calibration.

Menu de Calibration:

Équilibre des blancs : Utilisez cette fonction pour régler l'extrémité sombre (coupure) et l'extrémité brillante (polarisation) du fond blanc.

Mode Bleu seulement : Cette fonction retire les signaux rouge et vert du signal vidéo et affiche uniquement le signal bleu. Cela vous permet d'ajuster avec précision les réglages de la couleur et de la teinte.

- Pour le mode Entrée, CÂBLE et AIR partagent les mêmes réglages vidéo. De plus, chacune des entrées vidéo possède ses propres réglages vidéo indépendants.
- Le mot de passe utilisé pour accéder à la fonction Mode Pro est le même que celui utilisé pour régler et activer les fonctions de discrétion parentale. Pour modifier ce mot de passe, veuillez vous reporter à la fonction « Code d'accès » à la page 34.

Vidéo

L'Autre Réglage des options des Menu Vidéo

Utilisez la **TOUCHE DES CURSEURS** ▲ ou ▼ pour mettre la fonction à régler en surbrillance.

1. Appuyez sur la touche **SELECT** ou la **TOUCHE DES CURSEURS** ► pour sélectionner les réglages de la fonction.
2. Appuyez sur la **TOUCHE DES CURSEURS** ◀ ou ► pour régler la fonction.
3. Appuyez sur **MENU** pour retourner au menu principal.
4. Appuyez sur **EXIT** pour quitter le menu.

Contraste

Cette fonction permet de régler le niveau du contraste entre le noir et le blanc de l'image.

Luminosité

Cette fonction permet de régler la luminosité de l'image.

Couleur

Cette fonction permet de régler le niveau de la couleur de l'image.

Teinte

Cette fonction permet de régler la teinte de la peau de façon à ce qu'elle paraisse naturelle.

Netteté

Permet de régler la quantité des menus détails dans l'image.

Température de couleur

Réglez cette fonction à Haut pour des couleurs plus froides avec plus de bleu, réglez à Moyen pour des couleurs plus naturelles, réglez à Standard pour des couleurs précises.

Reduction Bruit

La fonction Reduction Bruit réduit automatiquement les parasites visibles dans l'image sans altérer la qualité de l'image. **DÉSACTIVER** la Reduction Bruit si le téléviseur reçoit des images bloquées.

MPEG NR

La fonction Reduction Bruit réduit automatiquement les parasites visibles dans l'image sans altérer la qualité de l'image.

Gamma

La fonction Gamma vous permet de sélectionner entre trois niveaux de valeurs de correction du rapport gamma (Gamma1, Gamma2 ou Gamma3) afin de générer des images au contraste plus élevé.

Gamma dynamique

La fonction Gamme dynamique vous permet de sélectionner l'un des trois réglages (Désactivé, Dynamique1 et Dynamique2) afin d'accroître les détails de l'image dans les zones des scènes sombres ou brillantes.

Rétroéclairage

Règle la luminosité du rétroéclairage pour une visibilité maximale. Cela change l'intensité du rétroéclairage. Augmentez-la pour les pièces très éclairées et réduisez-la pour les pièces sombres afin de rendre les zones foncées de l'image noires.

Mode de Film

La fonction **MODE DE FILM** active ou désactive la fonction de détection des pas des cadres 3:2. Les films commerciaux sont captés sur une pellicule à 24 trames ou images fixes par seconde, au lieu de 30 trames ou 60 champs comme pour une vidéo. Lorsque le film est converti en format vidéo pour un visionnement sur téléviseur, l'écart entre les deux fréquences de trames doit être rectifié. Cela entraîne un processus connu sous le nom de détection des pas des cadres 3:2. Lorsque le **MODE DE FILM** est activé à partir du menu VIDÉO, votre téléviseur **Hitachi** activera le circuit de cette caractéristique spéciale pour améliorer le rendement vidéo lors du visionnement de sources cinématographiques.

Reel120 Motion

Le processeur avancées de Hitachi peut afficher des films à 120 images par seconde. Les paramètres suivants sont disponibles pour lisser le mouvement des sources de film. Veuillez noter que l'effet peut ne pas être immédiatement visible et l'effet dépend du contenu du film.



1. Utilisez la **TOUCHE DES CURSEURS** ▲, ▼ pour mettre la fonction en surbrillance Reel120 Motion.
2. Appuyez sur la **TOUCHE DE CURSEUR** ► pour choisir Off, Low, Medium ou Haute.

Haut: Utilisez ce paramètre pour le maximum d'effet de mouvement en douceur.

Moyen: Utilisez ce paramètre pour un modéré effet de mouvement en douceur.

Bas: Utilisez ce paramètre pour un léger effet de mouvement en douceur.

Off: Utilisez ce paramètre si il ya du bruit à la Haute, Moyenne ou Faible paramètres.

REMARQUE

Veuillez noter que les effets ne seront pas forcément décelable immédiatement et qu'ils dépendront du contenu du film.

Rapport H/L

Utilisez cette fonction pour choisir le format du rapport hauteur/largeur de l'image.









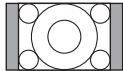

Rapport auto

Règle automatiquement le rapport H/L en fonction du signal d'entrée pour remplir l'écran

Rapport

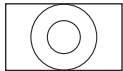
Cette fonction permet de sélectionner manuellement le Rapport H/L. S'accorder disponible différent Rapport H/L avec le signal en service. Référez-vous à la page 50)

Référence des Rapport H/L

Signal d'entrée	Écran affiché	Rapport H/Lrecommandé	Pour afficher l'écran adéquat comme suit.
Lors du visionnement d'images en définition standard :			
 (Signal 4:3)		4:3	Affiche les programmations 4:3 dans leur rapport hauteur-largeur original avec des barres à la gauche et à la droite de l'image.
		16 : 9	Élargit le rapport hauteur-largeur 4:3 pour remplir l'écran large 16:9.
 (Vista)		Zoom 1	Utilisez ce mode pour agrandir les films du format boîte aux lettres afin qu'ils remplissent l'écran. Sachez qu'une portion de l'image peut ne pas être visible.
 (Cinéma)		Zoom 2	Utilisez ce mode pour remplir l'écran avec les films au format très large. Sachez qu'avec ce mode, une portion de l'image peut ne pas être visible.
Lors du visionnement d'images en haute définition :			
 (Signal 16:9)		16 : 9	Lit une image 16:9 fidèlement en affichant 95 % de sa dimension.
		Complet	Utilisez ce mode lorsque vous souhaitez visionner 100 % du signal. Sachez que certains signaux peuvent être accompagnés de bruits parasites. Si c'est le cas, utilisez le mode 16:9

Réinitialiser

Cette fonction vous permet de réinitialiser les réglages du menu vidéo de la présente entrée et de la rétablir au mode vidéo dynamique.

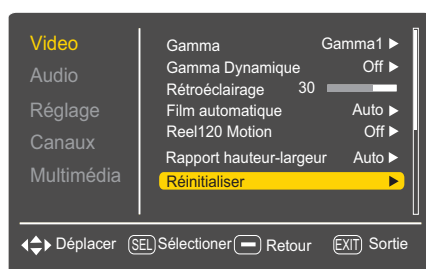

1. Utilisez la **TOUCHE DES CURSEURS ▲, ▼** pour mettre les fonctions en surbrillance Réinitialiser.
2. Appuyez sur **SELECT** ou la **TOUCHE DES CURSEURS ►** pour choisir Oui ou Non.
3. Appuyez sur **SELECT** sur la option Oui pour effectuer la restauration des conditions de Vidéo.

Vous pouvez personnaliser chacune des entrées vidéo afin d'optimiser le rendement, selon le programme vidéo visionné. Lorsque la fonction Réinitialiser est sélectionnée, uniquement le mode sélectionné sera rétabli aux réglages initiaux, tel qu'expliqué ci-dessus.

Si Réinitialiser est sélectionné lorsque vous êtes en mode Entrée: HDMI1, seul le mode Entrée: HDMI1 sera rétabli aux réglages initiaux.

Audio

Sélectionnez AUDIO pour régler votre téléviseur selon vos goûts.

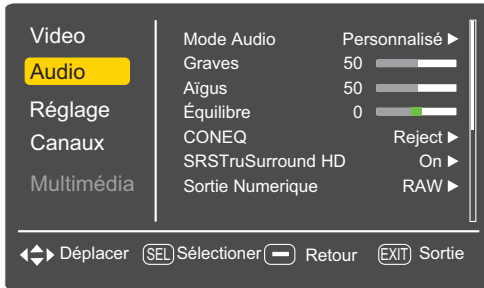

Mode Audio

Cette fonction est dotée de quatre modes sonores qui sont préréglés en fonction du type de la programmation. Standard est pour les conditions audio normales, les réglages audio Film sont pour les programmations cinématographiques, les réglages audio Informations sont pour les bulletins d'informations et le mode Personnaliser est pour le réglage des niveaux audio selon vos préférences. Le seul mode pouvant être modifié directement en réglant tout réglage audio selon vos préférences est le mode Personnaliser. Les autres modes sont préréglés et tous les changements apportés à ces derniers seront aussi appliqués au mode Personnaliser.

Ajuste de Opciones del Menú de Audio

1. Appuyez **TOUCHE DES CURSEURS** ◀ ou ▶ pour sélectionner les options de la fonction.
2. Appuyez **TOUCHE DES CURSEURS** ◀ ou ▶ pour régler la fonction.
3. Appuyez sur **EXIT** pour quitter le menu ou sélectionnez Audio pour retourner au menu principale.

REMARQUE

Si l'option **AIGU** est sélectionnée, vous réglez la haute fréquence. Les autres éléments, **Grave** et **Équilibre** peuvent être sélectionnés et réglés de la même façon.

Grave

Contrôle la basse fréquence audio de tous les haut-parleurs.

Aïgu

Contrôle la haute fréquence audio de tous les haut-parleurs.

Équilibre

Cette fonction contrôle l'équilibre sonore de gauche à droite des haut-parleurs internes du téléviseur.

CONEQ

Génère un son net et clair et une lecture de musique haute fidélité.

1. Utilisez le **CURSEUR** ▶ pour sélectionner le réglage souhaité.

Rejet : Ce mode est pour contourner l'équilibre sonore.

Installation sur meuble : Utilisez ce réglage pour une qualité sonore améliorée avec une installation sur meuble.

Installation murale : Sélectionnez ce réglage pour une qualité sonore améliorée avec une installation murale.

Aide auditive : Ce mode spécial est destiné aux utilisateurs qui souhaitent maintenir un son clair après avoir retiré leur aide auditive usuelle. Soyez avisé que cette fonction amplifie les hautes fréquences.

SRS TruSurround HD

Procure un son d'ambiophonie enveloppant et immersif pour tous les sièges de la pièce, avec uniquement deux haut-parleurs, éliminant ainsi le besoin d'Avoir plusieurs haut-parleurs externes. Cela est souvent effectué pour créer un environnement audio plus réaliste.

1. Appuyez sur la **TOUCHE DES CURSEUR** ▶ pour choisir la option On/Off.

Off : Désactive l'effet du son d'ambiophonie.

On : Procure l'effet d'ambiophonie en simulant deux haut-parleurs ou plus à l'arrière du spectateur.

Source Audio

Cette fonction vous permet de sélectionner soit la source STÉRÉO (diffusion stéréophonique), soit la source MONO (monophonique) utilisée lors de la réception d'une émission stéréophonique à faible signal soit la source SAP (second programme audio) parfois utilisée pour une deuxième langue, un rapport de météorologie, etc.

Langue

Certaines programmations transmettent dans d'autres langues. Cette fonction de langue vous permettra de sélectionner 3 langues (Anglais, Espagnol et Français) a su preferencia como su idioma para el audio predeterminado.

Langue Audio

Certaines programmations transmettent plus d'un choix de langue en format de télévision numérique. Pour la majorité, la langue par défaut sera l'anglais. La fonction de langue vous permettra de sélectionner jusqu'à quatorze choix de langues (si disponible). Veuillez essayer toutes les options disponibles.

Sortie Numérique

Cette fonction vous permet de sélectionner entre RAW et PCM. Ce réglage modifie le format de la sortie optique numérique.

PCM.- Sélectionnez cette fonction si le téléviseur est raccordé à un amplificateur/récepteur doté d'un décodeur uniquement PCM; elle procurera deux canaux sonores indépendants par la borne de sortie audio (audio numérique).

RAW.- Sélectionnez cette fonction pour permettre au débit binaire audio original de passer par le récepteur audio.

Haut-parleurs Int

Est utile lors du réglage initial des haut-parleurs externes. ON - Activez si vous désirez utiliser uniquement les haut-parleurs internes. OFF - Activez si vous désirez utiliser uniquement les haut-parleurs d'un autre appareil stéréo.

Volume parfait

Cette fonction règle automatiquement le volume afin que chaque canal et entrée émettent le même niveau sonore.

Réinitialiser

Cette fonction vous permet de réinitialiser les réglages du menu Audio de la présente entrée et de la rétablir au mode Audio Personnalisé.



1. Utilisez la **TOUCHE DES CURSEURS** ▲, ▼ pour mettre les fonctions en surbrillance Réinitialiser.
2. Appuyez sur **SELECT** ou la **TOUCHE DES CURSEURS** ▶ pour choisir Oui ou Non.
3. Appuyez sur **SELECT** sur la option Oui pour effectuer la restauration des conditions de Audio.

Vous pouvez personnaliser chacune des entrées Audio afin d'optimiser le rendement, selon le programme Audio qui est écouté. Lorsque la fonction Réinitialiser est sélectionnée, uniquement le mode sélectionné sera rétabli aux réglages initiaux, tel qu'expliqué ci-dessus.

Si Réinitialiser est sélectionné lorsque vous êtes en mode Entrée:1, seul le mode Entrée:1 sera rétabli aux réglages initiaux.

Réglage

Sélectionnez **RÉGLAGE** lorsque vous réglez votre téléviseur pour la première fois.

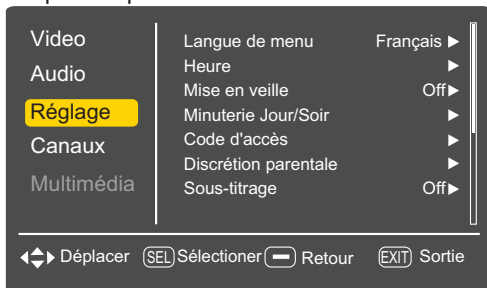

1. Utilisez la **TOUCHE DES CURSEURS ▲** ou **▼** pour mettre en surbrillance la fonction Réglage.
2. Appuyez sur la **TOUCHE DE CURSEUR ►** pour régler la fonction.
3. Appuyez sur **MENU** pour retourner.

Langue de menu

Réglez le langage de menu (OSD). Cette fonction vous permet de choisir une des trois langues disponibles pour tous les guides graphiques.

1. Appuyez sur la **TOUCHE DE CURSEUR ►** pour sélectionner la langue désirée.
2. Appuyez sur **EXIT** pour quitter le menu ou sur la touche **MENU** pour retourner au menu précédent.

Heure

Utilisez cette option pour régler l'heure, la date et le fuseau horaire pour votre téléviseur ACL.

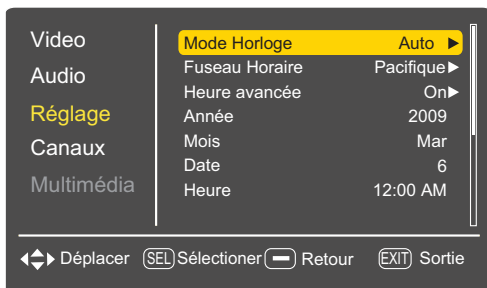

1. Utilisez la **TOUCHE DES CURSEURS ▲, ▼, ◀, ▶** pour mettre en surbrillance les réglages du options de l'HEURE.
2. Si vous êtes à l'heure avancée, utilisez la **TOUCHE DES CURSEURS** pour mettre **CORRECTION DE L'HEURE AVANCÉE** en surbrillance et appuyez sur la touche **►** pour activée. Ceci peut être changé si le mode de l'Heure est choisie comme Auto.
3. Utilisez la **TOUCHE DES CURSEURS** pour mettre les éléments HEURE, AM ou PM, MOIS, JOUR et ANNÉE en surbrillance.
4. Appuyez sur la touche **SELECT** pour régler l'HEURE.
5. Appuyez sur **EXIT** pour quitter le menu ou sur la touche **MENU** pour retourner au menu précédent.

REMARQUE

- Lorsque l'option **AUTO L'HEURE AVANCÉE** peut se régler, le téléviseur effectuera automatiquement les réglages de l'heure pour représenter l'heure avancée.
- Le téléviseur compte les impulsions électriques pour régulariser les **MINUTERIES**. Lorsque le cordon d'alimentation est débranché et rebranché rapidement, l'heure est momentanément interrompue et l'indication de l'HEURE deviendra lente.
- L'année, le mois, la date et l'heure peuvent être modifiés uniquement si le mode **HORLOGE** est réglé à manuel.

Mise en veille

Sélectionnez cette fonction pour régler votre MISE EN VEILLE de 5 minutes à 4 heures.

1. Appuyez sur la **TOUCHE DES CURSEURS ►** de façon répétée pour régler votre minuterie de Off, 5 min, 10 min, 15 min, 30 min, 60 min, 90 min, 120 min, 180 min et 240 min.

Minuterie Jour/Soir

Sélectionnez cette fonction pour activer et régler les minuteries du **MODE DE L'IMAGE JOUR/SOIR** de votre téléviseur. Trois minuteries vous sont offertes pour votre commodité.



1. Utilisez la touche des curseurs pour mettre en surbrillance la minuterie que vous souhaitez régler (Minuterie1, Minuterie2 ou Minuterie3).
2. Utilisez la touche des curseurs ou la touche Select pour sélectionner le mode de l'image que vous souhaitez activer (Dynamique, Standard, Film, Personnaliser, Jeu, Pro-jour ou Pro-soir).
3. Utilisez la touche des curseurs et sélectionnez « Heure de début » et appuyez sur la touche Select.
4. Utilisez la touche des curseurs ou les touches numériques pour régler l'heure de début de la minuterie.
5. Une fois l'heure de début réglée, appuyez sur la touche Select.
6. Répétez les étapes 1 à 6 pour régler une autre minuterie.

Code d'accès

1. Pour modifier le mot de passe, sélectionnez l'option Mot de passe pour changer le mot de passe pré-réglé en usine (0000) par celui que vous souhaitez. Si vous oubliez votre mot de passe, utilisez le mot de passe par défaut, 7777, pour supprimer le vôtre. Cela rétablira le numéro du code d'accès établi en usine (0000).
2. Entrez un nouveau code de quatre chiffres.
3. Appuyez sur **EXIT** pour quitter le menu.



REMARQUE

- Lors du réglage du mot de passe, veuillez prendre note que ce mot de passe sera le même que celui utilisé pour accéder aux fonctions du menu **Mode Pro/Calibration**. Pour des détails sur le menu **Mode Pro/Calibration**, veuillez vous reporter à la page 30.

Réglage

Discrétion parentale

Cette fonction permet de désactiver l'image et le son d'un canal ou d'une entrée vidéo.

Le mot de passe pour accéder à la fonction est composé de quatre chiffres. Le mot de passe par défaut est 0000. Utilisez les touches NUMÉRIQUES pour sélectionner les chiffres.

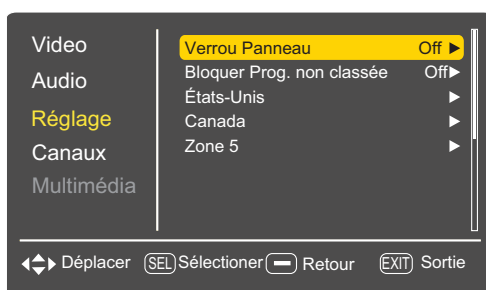

Verrou Panneau

Lorsque la fonction VERROU PANNEAU est activée, toutes les touches de celui-ci seront désactivées, sauf le bouton de mise sous tension POWER.

Bloquer Prog. non classée (Unrated TV)

Lorsque la fonction Bloquer Prog. non classée est activée, les programmes non classés seront bloqués.

États-Unis

Cette option interdira les classements des émissions et des films aux États-Unis afin de prévenir tout contenu que vous jugez inapproprié (consultez la page 35).

Canada

Cette option interdira les classements des émissions et des films au Canada afin de prévenir tout contenu que vous jugez inapproprié (consultez les pages 36).

Grille de classification des films

NR	Ne porte aucune classification. Programmes non classifiés (NR) et non applicables (NA). Le film n'a pas été classifié ou les classifications ne s'appliquent pas.
G	Auditoire général. S'adresse à des gens de tout âge.
PG	Discrétion parentale suggérée. Certaines scènes peuvent ne pas convenir aux enfants.
PG-13	Discrétion parentale fortement recommandée. Certaines scènes peuvent ne pas convenir aux enfants de moins de 13 ans.
R	Réservé aux adultes. Les personnes de moins de 17 ans doivent être accompagnées d'un parent ou d'un adulte.
NC-17	Interdit aux personnes de 17 ans et moins.
X	Pour adultes seulement.

REMARQUE

- Le classement d'un film dépend du film qui est visionné. Si le film n'a pas de classement, le téléviseur ne l'interdira pas.
- Le fait d'interdire les émissions non classifiées (NR) peut empêcher les émissions d'urgence, de sport, de nouvelles, d'annonces de services publics, de programmes religieux et de météo de paraître.

Grille de classification des émissions

TV-Y	S'adresse à des enfants de tous âges. Les thèmes et sujets traités dans cette émission sont conçus spécifiquement pour un auditoire très jeune, incluant les enfants entre 2 et 6 ans.
TV-Y7	S'adresse à des enfants plus âgés. Les thèmes et sujets traités dans cette émission peuvent contenir des éléments de violence physique ou comique sans conséquence ou peuvent effrayer des enfants âgés de moins de 7 ans.
TV-G	Auditoire général. Cette émission contient peu ou pas de violence, de dialogues ou de situations à caractère sexuel et utilise un langage convenable.
TV-PG	Discrétion parentale suggérée. Cette émission peut quelquefois contenir un langage grossier, un niveau limité de violence et quelques dialogues ou situations à caractère sexuel.
TV-14	Discrétion parentale fortement recommandée. Cette émission peut contenir des thèmes subtils ou à caractère sexuel, un langage grossier et un niveau de violence plus élevé.
TV-MA	Auditoire adulte seulement. Cette émission peut contenir des thèmes réservés aux adultes; un langage blasphématoire, des scènes explicites à caractère violent ou sexuel.

FV: Fiction/dessin animé à caractère violent. V: Violence S: Sexe L: Langage injurieux D: Dialogues à caractère sexuel

REMARQUE

- Si vous interdisez le visionnement des TV-14D, l'accès aux TV-MA sera toujours possible; si vous interdisez le visionnement des TV-14DV, vous interdirez l'accès aux TV-MAV mais l'accès aux TV-MALS sera toujours possible. Ceci signifie que l'utilisation du code TV permettra d'interdire l'accès aux émissions contenant des thèmes de violence dans les catégories TV-14 et au-delà (TV-MA) mais non celles contenant un langage grossier ou des éléments à caractère sexuel.
- Le classement d'une émission dépend du diffuseur. Si l'émission n'a pas de classement, le téléviseur ne l'interdira pas.

Réglage

Grille de classification du Canada anglais

C	Émissions destinées aux enfants de moins de 8 ans – Lignes directrices sur la violence : Une attention particulière sera portée aux thèmes qui pourraient menacer le sentiment de sécurité et de bien-être des enfants. Elles ne représenteront par de scènes réalistes de violence. La représentation de comportements agressifs sera peu fréquente et limitée à des images manifestement imaginaires, humoristiques et irréalistes par leur nature. Autres directives concernant le contenu : il n'y aura pas de langage injurieux, de nudité ou de scène à caractère sexuel.
C8+	Émissions que les enfants de huit ans et plus peuvent généralement, selon ce que l'on considère acceptable, regarder seuls – Lignes directrices sur la violence : la violence ne sera pas présentée comme moyen privilégié, acceptable ou comme seul moyen de résoudre les conflits, ou qui n'encouragent pas les enfants à imiter les actes dangereux qu'ils peuvent voir sur le petit écran. Les représentations réalistes de la violence seront peu fréquentes, discrètes, de faible intensité et doivent exposer les conséquences de la violence. Autres directives concernant le contenu : il n'y aura pas de blasphème, de nudité ou de scène à caractère sexuel.
G	Auditoire général – Lignes directrices sur la violence : les émissions portant cette cote doivent comporter très peu de scènes de violence physique, verbale ou affective. Une attention particulière sera portée aux thèmes qui pourraient menacer le sentiment de sécurité des enfants de plus jeune âge; ces émissions ne comporteront aucune scène réaliste de violence qui minimisent ou estompent les effets des actes violents. Autres directives concernant le contenu : un jargon inoffensif peut être utilisé mais aucun blasphème ni nudité.
PG	Surveillance parentale – Bien qu'elles soient destinées à un auditoire général, ces émissions peuvent ne pas convenir aux enfants de plus jeune âge (moins de huit ans). Les parents pourraient considérer certains éléments comme impropres pour que des enfants de 8 à 13 ans les regardent sans surveillance. Lignes directrices sur la violence : toute représentation de conflits et (ou) d'agressions sera limitée et modérée; il pourrait s'agir de violence physique, fantastique ou surnaturelle. Autres directives concernant le contenu : peut contenir un langage blasphématoire léger et peu fréquent ou légèrement suggestif. Peut aussi contenir de brèves scènes de nudité.
14+	Émissions contenant des thèmes ou éléments de contenu qui pourraient ne pas convenir aux téléspectateurs de moins de 14 ans – Les parents sont fortement incités à faire preuve de circonspection en permettant à des préadolescents et à des enfants au début de l'adolescence de regarder ces émissions. Lignes directrices sur la violence : peut comporter des scènes intenses de violence. Peut présenter de façon réaliste des thèmes adultes et des problèmes de société. Autres directives concernant le contenu : peut comporter des scènes de nudité et (ou) activités sexuelles. Peut contenir l'usage fréquent de blasphèmes.
18+	Adulte – Lignes directrices sur la violence : peut contenir certaines représentations de la violence faisant partie intégrante de l'évolution de l'intrigue, des personnages ou des thèmes et s'adresse aux gens de 18 et plus. Autres directives concernant le contenu : peut contenir un langage graphique et des mises en scène explicites de nudité et (ou) à caractère sexuel.

Grille de classification du Canada Français

G	Général – Émission s'adressant à un public de tout âge. Ne comporte pas de violence ou les éléments violents sont minimes ou offrent une représentation humoristique et irréaliste de la violence.
8 ans+	Général 8 + - Émission déconseillée pour les jeunes enfants – Contenu destiné à un auditoire général mais peut représenter des scènes de violence légères ou occasionnelles qui pourraient ne pas convenir à de jeunes enfants. Le visionnement sous la surveillance d'un adulte est donc recommandé pour les jeunes enfants (moins de 8 ans) qui ne peuvent faire la différence entre des scènes réelles ou imaginaires.
13 ans+	Émission comportant des scènes pouvant ne pas convenir à des enfants de moins de 13 ans – Comporte quelques scènes de violence ou une ou assez pour menacer leur sentiment de sécurité. Le visionnement sous la surveillance d'un adulte est donc fortement suggéré pour les enfants de moins de 13 ans.
16 ans+	Émission comportant des scènes inappropriées pour des enfants de moins de 16 ans – Comporte des fréquentes scènes de violence ou une violence intense
18 ans+	Émission destinée aux adultes seulement – Comporte plusieurs scènes de violence ou des scènes d'extrême violence.

Zone 5

Utilisez cette fonction pour interdire le visionnement de toute programmation dont vous jugez le contenu inadéquat. Cette fonction sera disponible uniquement pour le signal numérique ATSC.

2. Enfoncez la touche **SELECT** pour activer le CLASSEMENT que vous aurez sélectionné
3. Appuyez sur la touche **EXIT** pour quitter le menu.

Procédé de Classement

1. Utilisez la **TOUCHE DES CURSEURS ▲, ▼** pour sélectionner la catégorie de CLASSEMENT (Films, Émissions, etc.) que vous souhaitez interdire.

Alterner classement (exemple seulement) :

G	Auditoire général. S'adresse à des gens de tout âge.
PG	Discretion parentale suggérée. Certaines scènes peuvent ne pas convenir aux enfants.
PG-13	Discretion parentale fortement recommandée. Certaines scènes peuvent ne pas convenir aux enfants de moins de 13 ans.
R	Réservé aux adultes. Les personnes de moins de 17 ans doivent être accompagnées d'un parent ou d'un adulte.
NC-17	Interdit aux personnes de 17 ans et moins.
X	Pour adultes seulement.
Y	Pour adultes seulement.

REMARQUE

- Afin de régler la fonction Zone 5, le canal numérique ATSC capté doit contenir les données de classement Pour savoir si un canal possède les données de classement, appuyez sur la touche **INFO** de la télécommande.
- Lorsque le téléviseur aura reçu les données de classement, la fonction Zone 5 sera disponible dans le menu Verrouillages.

Réglage

Sous-titrage

La fonction SOUS-TITRAGE identifie le dialogue, la narration et (ou) les effets sonores du programme de télévision ou du film vidéo qui est affiché à l'écran. Ces programmes sont indiqués par **CC** ou **CC**.

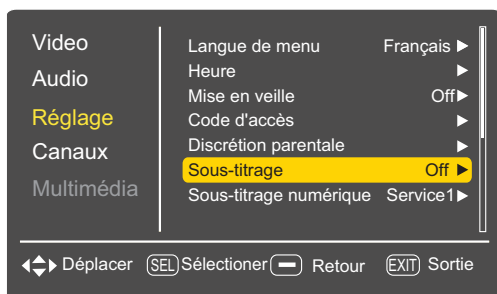

1. Utilisez la **TOUCHE DES CURSEURS** ◀, ▶, ▲ et ▼ pour mettre la fonction à modifier en surbrillance.
2. Appuyez sur **EXIT** pour quitter le menu ou sélectionner **SOUS-TITRAGE** pour retourner au menu précédent.

Sous-titrage:

ON/OFF permet d'activer ou de désactiver l'affichage **CC**.

Avec Sourdeine permet d'activer l'affichage **CC** lorsque la fonction SOURDINE (MUTE) est activée.

Sous-titrage numérique

Réglez le sous-titrage pour les programmes numériques et régler la langue disponible.

Options sous-titres numériques

Cette fonction vous aidera à choisir et à régler la fonte, la dimension et le style du sous-titrage numérique.

REMARQUE

- L'affichage sous-titré ne fonctionnera pas lors du visionnement d'une entrée 480i, 480p, 720p, 1080i ou 1080p par les bornes d'entrée À COMPOSANTS : Y-PbPr et HDMI.
- La disponibilité et le contenu du sous-titré et du sous-titrage numérique varient selon le diffuseur. Le sous-titré est disponible lorsque l'icône Sous-titré est affiché à l'écran.
- Les sous-titrages numériques ne seront pas disponibles (affichés en gris) lors de l'utilisation de canaux analogiques.
- Les sous-titrages numériques fonctionnent uniquement lorsque vous utilisez la "TV" Tuner de cette télévision.

Sous-titrage analogique :

Réglez le SOUS-TITRÉ pour les émissions analogiques. Cette fonction vous aidera à choisir et à régler le mode et le canal.

CC1, CC2, etc. : st pour le programme que vous visionnez.

TEXT1, etc. est utilisé pour obtenir de l'information supplémentaire telle que les nouvelles ou un guide de programmation. Cette information couvre tout l'écran du téléviseur, il est donc impossible de visionner le programme en même temps. La fonction TEXTE peut ne pas être disponible avec tous les programmes **CC**.

Options énergie

Utilisez cette fonction pour économiser de l'énergie lors du visionnement de votre téléviseur ACL Hitachi.

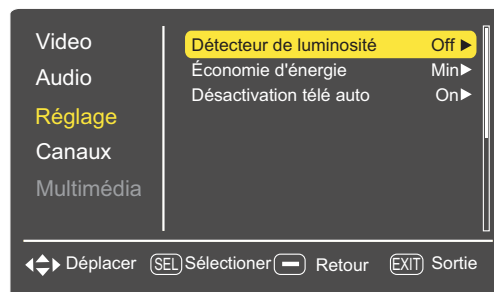
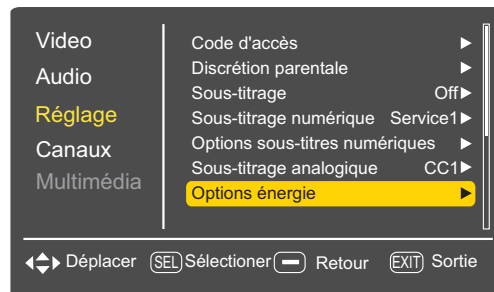

1. Utilisez la **TOUCHE DES CURSEURS** ▲ ou ▼ pour mettre en surbrillance les fonctions Options énergie.
2. Utilisez la **TOUCHE DES CURSEUR** ▶ pour sélectionner vos choix.

Détecteur de luminosité

Quand dessus, le détecteur de luminosité ajustera automatiquement le contraste plaçant selon l'éclat de la salle. Choisissez au Off pour ajuster manuellement l'arrangement de contraste.

Économie d'énergie

Cette fonction vous permet de choisir une réduction de la consommation énergétique en trois niveaux (minimale, moyenne et maximale).

Désactivation télé auto

Cette fonction met le téléviseur hors tension lorsqu'aucun signal de Télécommande n'est détecté pendant plus de 3 heures. Veuillez choisir d'activer ou de désactiver cette fonction.

Contrôle de Lumière

Cette fonction vous permet de contrôler le niveau d'intensité (faible ou élevé) de l'éclairage d'appoint de l'ULTRAVISION et pour activer ou désactiver le voyant lumineux DEL d'alimentation sur le panneau frontal de votre téléviseur.



1. Utilisez la **TOUCHE DES CURSEURS** ▲ ou ▼ pour mettre en surbrillance Contrôle de lumière.
2. Appuyez sur **SELECT** ou la **TOUCHE DES CURSEURS** ▶.
3. Appuyez sur la **TOUCHE DES CURSEURS** ▶ pour sélectionner Éclairage d'appoint ou Indicateur d'alimentation.

Réglage

Éclairage d'appoint

Sélectionnez cette fonction pour désactiver ou contrôler le niveau d'intensité (faible ou élevé) de l'éclairage d'appoint de l'ULTRAVISION sur le panneau frontal de votre téléviseur.

Indicateur d'alimentation

Sélectionnez cette fonction pour activer ou désactiver le voyant lumineux DEL d'alimentation sur le panneau frontal de votre téléviseur.

Transparence

Cette fonction vous permet de modifier la transparence des menus graphiques en fonction de 10 niveaux (0 opaque ~ 10 transparent). Ajustez selon vos préférences.



1. Utilisez la **TOUCHE DES CURSEURS ▲** ou **▼** pour mettre en surbrillance Transparence.
2. Appuyez sur **SELECT** ou la **TOUCHE DES CURSEURS ►**.
3. Appuyez sur la **TOUCHE DES CURSEURS ►** pour augmenter ou **◀** pour réduire la transparence des menus graphiques.

HDMI-CEC

Réglez cette fonction à Activé et elle permettra à la sortie du signal HDMI-CEC de laisser votre téléviseur ACL Hitachi découvrir et communiquer automatiquement avec d'autres appareils audio/ vidéo compatibles à l'interface HDMI. Le signal CEC rend le contrôle global possible basé sur l'automatisation « brancher et utiliser », et ce, afin de minimiser le nombre de télécommandes infrarouges les enfoncements de touches nécessaires pour les opérations de base de votre système A/V. Sélectionnez **DÉSACTIVÉ** pour désactiver cette fonction.



Grâce à la fonction « HDMI-CEC », vous pouvez interfacier automatiquement l'appareil raccordé par la borne HDMI si ledit appareil satisfait la norme de l'industrie « HDMI CEC (Consumer Electronics Control) ». Veuillez vérifier que l'appareil raccordé

soutient la norme HDMI CEC avant d'utiliser cette fonction. Par exemple, voici deux fonctions fréquentes où HDMI CEC est réglé à **ACTIVÉ**.

Option	Description
Lecture avec une seule touche (activation auto du téléviseur)	L'enfoncement de la touche de lecture « Play » sur l'appareil compatible à CEC dictera à l'appareil d'amorcer la lecture. Activez l'alimentation du téléviseur et de l'entrée HDMI input et l'appareil à laquelle il est raccordé deviendra la source d'entrée active pour le téléviseur.
Mise en veille du système (désactivation automatique de l'appareil)	Lorsque l'utilisateur désactive l'alimentation du téléviseur, tous les dispositifs compatibles à CEC actifs raccordés à l'entrée HDMI seront mis en veille.
Commandes de lecture	L'utilisateur peut activer les fonctions de commande des appareils compatibles à CEC (c.-à-d. lecture, arrêt, avance rapide et rembobinage) à l'aide des touches de commande de la télécommande du téléviseur (ie. ►, ■, ◀ and ►).

REMARQUE Non tous les dispositifs avec un raccordement de HDMI ont le dispositif de CEC (Consumer Electronics Control). Consultez les manuels d'instruction pour le dispositif que vous essayez de commander pour confirmer si la CEC est disponible.

Id. de l'entrée

Utilisez cette fonction pour attribuer un nom à chacune des neuf entrées vidéo, à l'exception de l'entrée TÉLÉ.

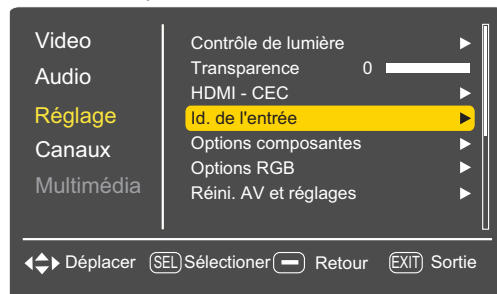

1. Utilisez la **TOUCHE DES CURSEURS ▲** ou **▼** pour mettre en surbrillance les fonctions Id. de l'entrée.
2. Appuyez sur la **TOUCHE DES CURSEURS ►** pour sélectionner vos choix.

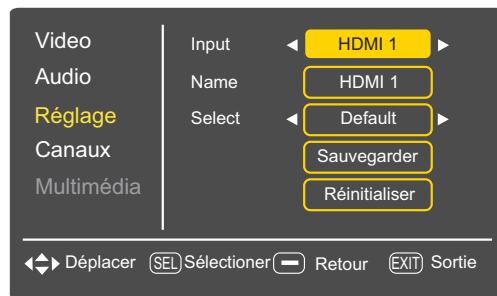

REMARQUE Les identifications des entrées sont affichées en gris (esquivées) ou désactivées jusqu'à ce que vous soyez sur l'ENTRÉE que vous souhaitez modifier. Alors l'option Personnalisé est choisie un CLAVIER apparaît sur l'écran pour placer votre étiquette désirée.

Réglage

Options composantes

Cette fonction sert à ajuster la phase afin de faire correspondre la sortie de votre équipement avec sortie composant à votre téléviseur ACL.

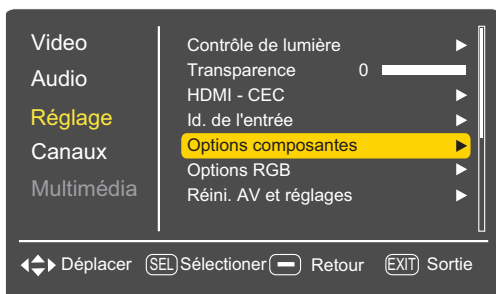

1. Appuyez sur la TOUCHE DES CURSEURS ▲ ou ▼ pour mettre les Options composantes en surbrillance.
2. Press the **CURSOR PAD** ► to select your choice.

Il existe deux options pour les entrées à composants :
Phase : Utilisez cette fonction pour syntoniser précisément l'écran afin qu'il soit parfaitement synchronisé avec la source du signal vidéo.

Réinitialisation : Rétablir les conditions par défaut pour les entrées à composants.

Options RGB

Cette fonction sert à ajuster l'Entrée RVB afin de faire correspondre la sortie de votre ordinateur de table ou portable à votre téléviseur ACL.

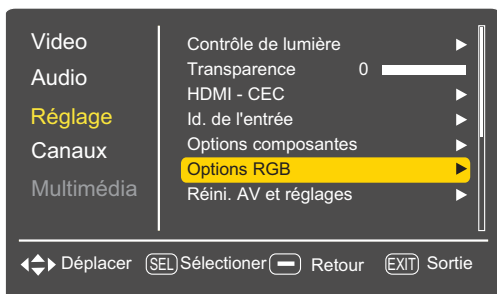

1. Appuyez sur la TOUCHE DES CURSEURS ▲ ou ▼ pour mettre les options RGB en surbrillance.
2. Appuyez sur la TOUCHE DES CURSEURS ► pour sélectionner vos choix.

Il existe 6 options pour l'entrée RVB. Position H, Position V, Horloge, Phase, Réglage automatique et Réinitialisation.

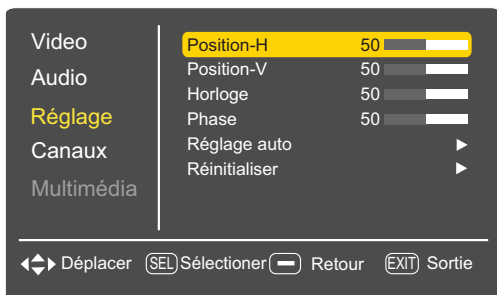

Position-H

Adjuste la position horizontale de l'affichage.

Position-V

Adjuste la position verticale de l'affichage.

Horloge

Minimises les bandes verticales à l'écran.

Phase

Minimise le flou des caractères et des bandes sur le rang horizontal.

Réglage auto

Ajuste automatiquement la position horizontale, la position verticale, l'horloge et la phase.

Réinitialiser

Chaque élément du menu des options RVB sera rétabli aux réglages par défaut en sélectionnant Oui.

Réinitialiser A/V et réglage

Cette fonction rétablit toute la configuration audio, vidéo et de réglage que vous avez pour le téléviseur à celle par défaut déterminée en usine.



Canaux

Sélectionnez CANAUX pour régler vos options de source de signal, exécutez un Nouveau balayage de canaux, vérifiez le compteur de signal et réglez la liste des canaux (Ajoute des canaux à la liste, des identifications de canaux et des canaux favoris).



1. Appuyez sur la **Touche des curseurs** ▲, ▼ pour mettre la fonction en surbrillance.
2. Appuyez sur **SELECT** ou la **Touche des curseurs** ► pour sélectionner.

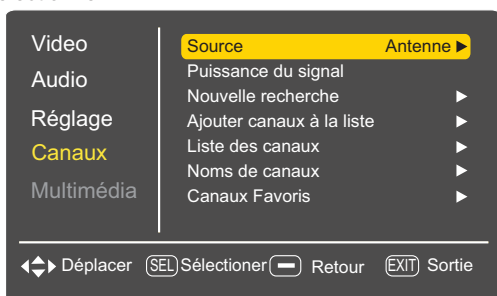

Source

Sélectionnez la source du signal Source pour le téléviseur. Lorsque vous utilisez une antenne intérieure ou extérieure, sélectionnez Antenne. Lorsque vous utilisez un système de câblodistribution, sélectionnez Câble.

Puissance du signal

Sélectionnez **Puissance du signal** lorsque vous utilisez une antenne intérieure ou extérieure. Cette fonction affichera l'intensité du signal et les valeurs crêtes du signal de l'antenne pour vous aider à régler votre antenne afin d'optimiser la réception du signal.

REMARQUE *Le Puissance du signal ne sera pas disponible (affiché en gris) lors du visionnement de canaux analogiques.*

Nouvelle recherche

Cette fonction emmagasinerait automatiquement tous les canaux analogiques et numériques actifs du téléviseur. This scan will erase all channels previously stored in the list.

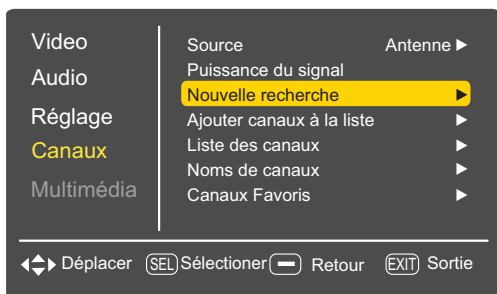

1. Utilisez la **TOUCHE DES CURSEURS** pour mettre en surbrillance après appuyez sur la touche **SELECT** pour commencer.

REMARQUE *Si vous ne souhaitez pas effacer tous les canaux balayés, veuillez plutôt utiliser l'option Ajouter des canaux à la liste.*

Ajouter canaux à la liste

Cette fonction permet ajouter des canaux à la mémoire de canal. Parfois l'ajustement de la direction d'antenne permettra la réception des canaux additionnels.

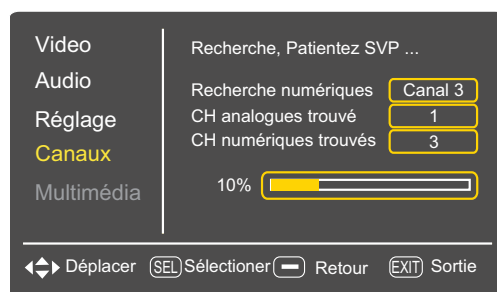

1. Appuyez sur la **TOUCHE DES CURSEURS** pour sélectionner la option Ajouter canaux à la liste.
2. Appuyez sur la touche **SELECT** pour commencez à balayer.
3. Appuyez sur la touche **EXIT** pour retourner au visionnement normal.

Seulement les canaux qui n'ont pas été ajoutés à la liste seront conservés.

Liste de Canaux

Cette fonction vous permet de consulter les canaux qui ont été ajoutés à la liste des CANAUX.

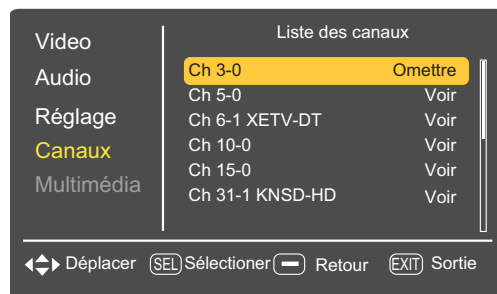

1. Utilisez la **TOUCHE DES CURSEURS** pour naviguer dans la liste des canaux.
2. Appuyez sur la touche **SELECT** ou la touche ► pour sélectionner Visualiser ou Voir.
3. Appuyez sur la touche **EXIT** pour retourner au visionnement normal.

La liste des canaux ne peut être mise à jour en changeant uniquement la source de câblodistribution. Le balayage automatique des canaux doit être effectué pour que la liste des canaux soit mises à jour.

Canaux

Noms de canaux

Utilisez cette fonction de donner un nom à l'un des canaux.

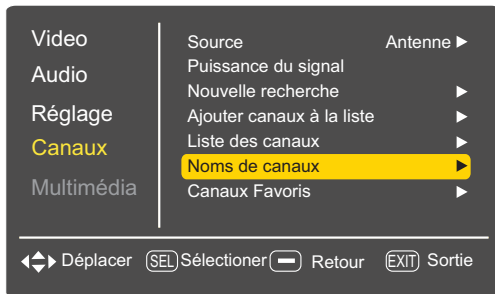

1. Appuyez sur la **TOUCHE DES CURSEURS** ◀ ou ▶ pour mettre la fonction Canaux en surbrillance.
2. Appuyez sur la **TOUCHE ▼** pour changer le nom de canal.
3. Appuyez sur la **Touche SELECT** pour montrer le clavier pour éditer les canaux.

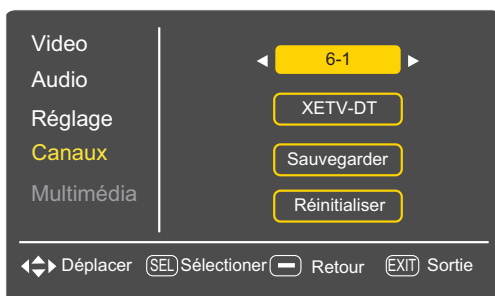

Canaux Favoris

Cette fonction vous permet de gérer vos canaux favoris.

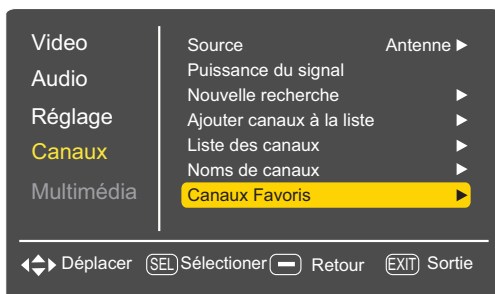

1. Utilisez la **TOUCHE DES CURSEURS** pour naviguer dans la liste des canaux.

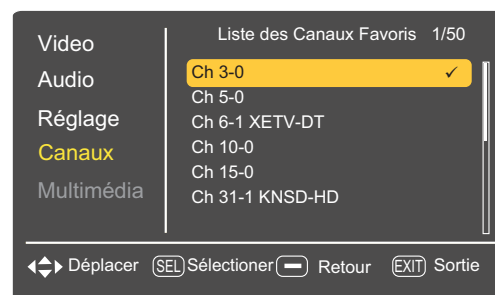

2. Appuyez sur la touche **SELECT** ou ▶ pour cocher le canal et l'inscrire comme un canal favori. Sélectionnez tous les canaux souhaités.
3. Appuyez sur la touche **EXIT** pour retourner au visionnement normal.
4. Pour consulter tous les canaux favoris que vous avez sélectionnés, enfoncez la touche **FAV. CH** de la télécommande.

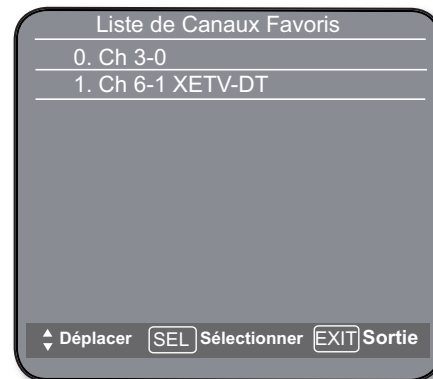

IMPORTANT NOTICE

Le processus, à l'échelle nationale, de passer uniquement à la diffusion de la télévision numérique arrive à échéance le 12 juin 2009, mais vos stations de télévision locales peuvent décider d'aller de l'avant plus tôt. Après le processus, les téléviseurs qui sont uniquement analogiques et qui captent la programmation de télévision par une antenne devront être munis d'un boîtier décodeur pour continuer à recevoir les signaux de télévision par la voie des ondes. Surveillez vos stations locales pour déterminer quand elles cesseront d'émettre leur signal analogique pour passer uniquement à la diffusion numérique.

Veillez consulter ce guide d'utilisation pour plus de renseignements relatifs à ces raccordements.

Hitachi soutient la transition de DTV et pendant qu'un membre de la coalition de transition de DTV invite des consommateurs à visiter ces emplacements d'enchaînement pour les guides interactifs et à promouvoir l'information détaillée:

- www.dtvtransition.org
- www.myceknowhow.com
- www.dtv2009.gov

Multimédia

Cette option est utile pour voir des photos numériques d'une mémoire USB en utilisant la fente Multimedia dans le panneau latéral gauche de son Téléviseur ACL Hitachi.



Lors de l'insertion d'une mémoire USB dans la fente de multimédia, il sera porté à l'option de voir des Photos pour voir ses photos numériques ou vous pouvez y accéder via le menu principal sous Multimédia. En utilisant les curseurs de la télécommande du pavé curseur, vous pouvez naviguer à travers vignettes et sélectionner individuellement des images que vous voulez afficher. Au cours de manuel de lecture de photos ainsi sélectionné, les curseurs peuvent s'utiliser pour se déplacer entre les photos. En outre, en utilisant le bouton Menu dans la télécommande dans le navigateur, vous pouvez activer et définir le diaporama options.

Entretien de l'appareil et dépannage

À FAIRE

Époussettez l'écran et le meuble avec un chiffon doux.

Nettoyez l'écran et le boîtier avec un chiffon sec imbibé d'eau tiède et essuyez avec un linge doux. Un savon doux peut être utilisé si l'écran est très sale.

Éloignez votre téléviseur de toute source de chaleur et des endroits humides ou poussiéreux.

Débranchez votre téléviseur de la prise murale si vous ne prévoyez pas l'utiliser prochainement; lorsque vous partez en vacances par exemple.

À NE PAS FAIRE

Ne nettoyez jamais votre écran ou le meuble avec des produits abrasifs, des produits à polir ou des chiffons traités chimiquement.

N'apportez pas de produits en caoutchouc, en vinyle ou du ruban cellophane sur votre appareil.

Évitez de toucher fréquemment l'écran.

Évitez tout choc violent à la télécommande, tel que tomber par terre, etc. Tout choc risque de causer des dommages aux pièces de précision.

Ne laissez pas la télécommande dans un endroit très humide et évitez qu'elle soit en contact avec de l'eau. Ne la laissez pas près d'un appareil de chauffage ou sur celui-ci. Un excès de chaleur ou d'humidité risquerait de provoquer une panne.

Lorsque les piles sont usées, la télécommande est moins efficace et peut même cesser de fonctionner. Remplacez les piles usées par de nouvelles piles de type « AAA ». N'utilisez pas une pile usée avec une nouvelle pile.

Ne laissez pas l'écran exposé directement aux rayons du soleil ou à la chaleur durant de longues périodes, l'écran pourrait subir des dommages.

DÉPANNAGE

Les problèmes sont souvent causés par de simples « anomalies » que vous pouvez corriger sans l'aide d'un technicien de dépannage. Si vous éprouvez un problème avec votre téléviseur, vérifiez certaines mesures simples avant de contacter votre technicien de dépannage.

SI VOTRE APPAREIL SEMBLE SUBIR UNE PERTE DE COURANT, SUIVEZ CETTE PROCÉDURE :

1. Enfoncez la touche d'alimentation [POWER] une fois.
2. S'il n'y a toujours pas d'alimentation, attendez 30 secondes et enfoncez à nouveau la touche d'alimentation [POWER].
3. S'il n'y a toujours pas d'alimentation, débranchez le cordon d'alimentation de la prise murale. Attendez 30 secondes et rebranchez le cordon d'alimentation. Enfoncez à nouveau la touche d'alimentation [POWER].

Lorsque les messages suivants apparaissent à l'écran

Message	Condition / Action
Signal nul	L'appareil ne peut détecter de signal d'aucune borne. <ul style="list-style-type: none">• Vérifiez si le câble est correctement et solidement raccordé.• Vérifiez si l'alimentation d'un appareil externe est ACTIVÉE• Vérifiez si la sélection de l'entrée correspond à la borne de raccordement.• Ce message sera affiché pendant 15 minutes avant que le téléviseur soit mis hors tension.

S'il y a un problème avec votre TV, avant d'appeler un technicien de service, contrôlez les tables suivantes d'abord. Si le problème ne peut pas être résolu avec les procédures suggérées, entrez en contact avec 800-HITACHI. Pour votre sûreté, n'essayez jamais de réparer le produit vous-même.

Dépannage

Symptômes et liste de vérification

SYMPTÔMES	LISTE DE VÉRIFICATION	PAGE
Absence d'image et de son	<ul style="list-style-type: none"> • Vérifiez l'état de la lampe témoin (désactivé, rouge, bleu ou orange). • Vérifiez le raccordement du cordon d'alimentation et des autres câbles. • Vérifiez si l'alimentation de l'appareil ou de l'équipement externe est ACTIVÉE. • Vérifiez si le mode adéquat est sélectionné. • Vérifiez si l'appareil est en « mode veille » ou en « mode d'économie d'énergie ». • Réglez les valeurs du menu « Vidéo » et du menu « Audio ». 	9, 12, 14-17, 30 ~ 33
Images multiples – son normal	<ul style="list-style-type: none"> • Vérifiez les raccordements vers l'équipement externe. 	14-17
Interférence intermittente	<ul style="list-style-type: none"> • Vérifiez si la source de l'interférence est correctement blindée. • Éloignez ces types d'équipements électriques de l'appareil. 	44
Image normale – absence de son	<ul style="list-style-type: none"> • Vérifiez le niveau du volume. • Vérifiez si la touche de sourdine a été enfoncée ou non. • Vérifiez les raccordements vers l'équipement externe. • Essayez la prochaine ou autre langue audio. 	14-18, 33
Absence d'image – son normal	<ul style="list-style-type: none"> • Vérifiez le niveau de la valeur de la luminosité et du contraste dans le menu « Vidéo ». 	31
La télécommande ne fonctionne pas	<ul style="list-style-type: none"> • Vérifiez si les piles sont installées correctement. • Les piles peuvent être usées. Remplacez-les par de nouvelles piles. • Enlevez toute obstruction devant la fenêtre du capteur de l'appareil. • Vérifiez si les touches du panneau de commande fonctionnent.. 	6, 9
Les touches de la télécommande et du panneau de commandes ne fonctionnent pas.	<ul style="list-style-type: none"> • Débranchez et raccordez à nouveau le cordon d'alimentation. 	7, 42
Image normale mais absence de couleur – son normal	<ul style="list-style-type: none"> • Vérifiez les raccordements vers l'équipement externe. 	14-17
Aucune imageLampe témoin -> Désactivée	<ul style="list-style-type: none"> • Vérifiez si le cordon d'alimentation est raccordé correctement dans la prise de courant. • Vérifiez si l'alimentation principale est activée. 	7, 9
Aucune imageLampe témoin -> Bleu	<ul style="list-style-type: none"> • Vérifiez si le câble du signal est raccordé correctement et solidement. • Réglez le niveau de luminosité et réduisez le contraste. 	12, 14-17, 31
Certaines dimensions d'affichage ne peuvent être activées.	<ul style="list-style-type: none"> • Vérifiez l'état du signal en enfonçant la touche INFO de la télécommande. La dimension d'affichage de l'image est différente selon l'état du signal capté. 	11, 20, 50
Aucune alimentation	<ul style="list-style-type: none"> • Assurez-vous que le commutateur d'alimentation est activé. 	9, 12
Mise hors tension autonome	<ul style="list-style-type: none"> • Assurez-vous que les réglages de la minuterie ne sont pas activés. 	11, 18, 34
Mise sous tension autonome	<ul style="list-style-type: none"> • Assurez-vous que les fonction Auto-liaison et HDMI-CEC ne sont pas activés. 	38
L'image se « bloque » ou fige lors du visionnement d'une chaîne numérique	<ul style="list-style-type: none"> • Vérifiez l'intensité du signal et les niveaux sonores sous la rubrique « indicateur d'intensité du signal » 	40

Problèmes connexes à l'interface HDMI

SYMPTÔMES	LISTE DE VÉRIFICATION	PAGES
Absence d'image et de son	<ul style="list-style-type: none"> • Assurez-vous d'avoir sélectionné la bonne entrée HDMI. Basculez entre celles-ci pendant que l'appareil HDMI est sous tension ou durant la lecture. • Débranchez et rebranchez le raccordement HDMI pendant que le téléviseur et l'appareil source HDMI sont sous tension. • Désactivez l'alimentation du téléviseur et de l'appareil HDMI. Mettez d'abord le téléviseur sous tension et poursuivez avec l'appareil HDMI. 	14, 15, 17, 19
Messages d'erreur à l'écran	<ul style="list-style-type: none"> • Tentez d'enfoncer la touche « exit » de la télécommande de l'appareil HDMI et ensuite celle de la télécommande du téléviseur pour trouver la source du message d'erreur. Si l'erreur persiste ou se manifeste à nouveau même après avoir enfoncé la touche « exit », essayez une autre entrée HDMI sur le téléviseur. Débranchez et branchez le raccordement HDMI pendant que le téléviseur et l'appareil source HDMI sont sous tension. • Débranchez et branchez à nouveau le raccordement HDMI pendant que le téléviseur et l'appareil source HDMI sont sous tension. • Mettez le téléviseur et l'appareil HDMI hors tension. Remettez d'abord le téléviseur sous tension, suivi de l'appareil HDMI. 	9, 11, 14, 17
Image normale – absence de son	<ul style="list-style-type: none"> • Vérifiez les réglages audio HDMI sous le menu de l'appareil HDMI (de l'appareil source HDMI). Afin d'obtenir du son à partir du téléviseur, la sortie HDMI doit être réglée à l'option PCM. 	
Aucun son de la sortie « TV Optical Out » lors de l'utilisation d'appareils HDMI	<ul style="list-style-type: none"> • Changez la sélection de la sortie numérique. • À titre optionnel, utilisez la sortie optique audio de l'appareil source HDMI directement pour séparer l'amplificateur audio.. 	33
L'image scintille lors du changement de chaîne avec l'utilisation d'un boîtier décodeur HDMI	<ul style="list-style-type: none"> • Il s'agit d'un fonctionnement normal causé par le délai de commutation de la source. Cela ne correspond pas à un mauvais fonctionnement du téléviseur. 	
L'image est floue	<ul style="list-style-type: none"> • Si la source HDMI est compatible à la haute définition, assurez-vous que sa sortie est réglée à 1080i ou 720p sous le menu de l'appareil source HDMI. 	
Bruit de pixelisation ou raccordement lâche (affichage du message « Aucun signal »)	<ul style="list-style-type: none"> • Vérifiez le format de l'image de l'entrée HDMI. Si vous utilisez le format 1080p, vérifiez la longueur du câble. Il est recommandé que la longueur du câble soit de moins de 5 mètres, ou changez le format de l'image de l'entrée HDMI à 1080i. 	

Problèmes de réception



PARASITES CAUSÉS PAR UN SYSTÈME D'ALLUMAGE:

Des taches noires ou des traits horizontaux peuvent apparaître et l'image risque de scintiller ou de dériver. Ce phénomène résulte normalement de l'interférence causée par le système de démarrage des automobiles, des lampes au néon, des perceuses électriques ou d'autres appareils électriques.



IMAGES FANTÔMES:

Les images fantômes sont dues au double parcours du signal. L'un atteint directement l'antenne et l'autre est réfléchi par un édifice élevé, une colline ou tout autre obstacle de ce genre. Les images fantômes peuvent également provenir d'un défaut du système d'antenne, tel que l'utilisation de câbles insuffisamment blindés, du raccordement en parallèle de plusieurs téléviseurs sur la même antenne sans utiliser des coupleurs d'antennes multiples.

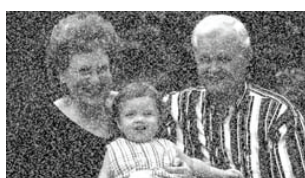

NIEGE:

Si votre téléviseur se trouve dans la zone limite de réception et que les signaux sont faibles, l'image risque d'être tachetée de petits points. Il peut s'avérer nécessaire d'installer une antenne spéciale pour améliorer la qualité de l'image si les signaux sont particulièrement faibles.

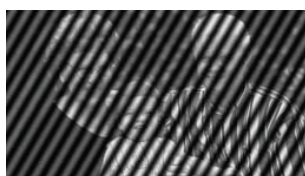

INTERFÉRENCES RADIOÉLECTRIQUES:

Ce type d'interférence provoque des oscillations ou des stries obliques et, dans certains cas, cause la perte du contraste de l'image.

PRÉVENIR L'OBSTRUCTION DES RÉCEPTEURS RADIO

Ce téléviseur a été conçu conformément aux règlements de la classe B du FCC. Cela a pour but de prévenir les problèmes aux récepteurs radio. Si ce moniteur engendre un problème aux récepteurs radio, entreprenez les étapes suivantes:

- Tenez le téléviseur éloigné des récepteurs radio.
- Ajustez les antennes radio de façon à ce que le téléviseur ne subisse pas les interférences.
- Le câble d'antenne du récepteur radio doit être éloigné du téléviseur.
- Utilisez un câble coaxial pour l'antenne.

Vous pouvez vérifier si le téléviseur a des répercussions sur les récepteurs radio en éloignant tous les équipements sauf le téléviseur. Si vous avez des problèmes de réception lorsque vous utilisez le téléviseur, vérifiez les directives ci-dessus.



BLOCS DE BRUIT (ENTRÉE NUMÉRIQUE):

Des blocs flous peuvent apparaître sur certaines portions de l'écran ou sur toute l'écran. Ce phénomène est généralement causé par des systèmes de démarrage d'automobiles, des lampes au néon, des perceuses électriques, des images fantômes et des signaux faibles.



ÉCRAN NOIR:

Lors de l'utilisation d'une antenne, les signaux faibles afficheront un écran noir. Il peut s'avérer nécessaire de moderniser votre antenne.

Remarque

Le téléviseur peut brouiller le son de certains autres appareils externes, tel qu'une radio. Veuillez éloigner suffisamment le téléviseur de votre poste radiophonique.

Caractéristiques et spécifications

Caractéristiques:

- **Nouveau** Boîtier noir très luisant
- (5) HDMI™ (V.1.3 avec x.v.Color™, Deep Color, CEC) - 1080p60, 1080p24 Entrée Compatible
- **Nouveau** Télécommande préprogrammée
- 120Hz 1080p perfectionné.
- Reel 120 Motion Correction de mouvement dans des film.
- Mode d' image Dynamique, Standard, Cinéma, Personnalisé et Jeu, Pro-jour, Pro-soir).
- 3 températures de couleur préréglées
- Mode de Jeu

Vidéo:

- Résolution de 1920 x 1080p (L46S603 et L55S603)
- Grand angle de visionnement
- 3 températures de couleur préréglées: Haut, Standard et Moyen.
- Plusieurs modes de remplissage de l'écran: (4:3/16:9/ Zoom1/ Zoom2/Complet)¹
- Filtre peigne 4MB 10-bit 3D Y/C
- Modes d'image (Dynamique, Standard, Cinéma, Personnalisé, Jeu, Pro-jour et Pro-soir)

Audio:

- CONEQ™ para calidad de sonido
- MTS Stereo/SAP
- 4 Mode de son (Personnalisé, Standard, Cinéma et Nouvelles)
- Ambiophonie SRSTruSurroundHD
- 24W

Entrées:

- Puissance d'entrée. AC 120V, 60Hz
- Consommation (en fonction)
 - Puissance Maximale: (L46S603) 300 W, 2.5 A
 - Puissance Maximale: (L55S603) 275 W, 2.5 A
- Impédance d'entrée d'antenne 75 Ohm
- Plage de canaux couverts. 191canaux
 - Fréquence VHF 2~13
 - Fréquence UHF. 14~69
 - Fréquence moyenne par câblodistribution A5~A1
 - Al
 - Super Fréquence J-W
 - Fréquence Hyper W+1 - W+28
 - Fréquence Ultra W+29 - W+94
- Système de télévision Norme NTSC
 - Norme ATSC (8 VSB, 64-QAM, 256-QAM)
- Vidéo 1.0Vp-p, 75 Ohm
- S-Vidéo
 - Luminosité(Y): 1.0V crête-à-crête, 75Ohm
 - Chrominance(C): 0.286V crête-à-crête, 75Ohm
- Vidéo Component
 - Luminosité(Y): 1.0V crête-à-crête, 75Ohm
 - Chrominance(Pb/Pr): 0.7V crête-à-crête, 75Ohm
- Impédance d'entrée audio 20k Ohm
- Niveau moyen d'entrée. 470MV(R) EFFICACE
- HDMI (19 broches)

Accessoires inclus:

- Télécommande
- Piles (AAA)
- Câble c.a. de 6 pieds
- Guide d'utilisation
- Guide Graphique Simple

Entrées/Sorties:

- Entrée à large bande Y, Pb,Pr. 2
- Vidéo composite 2
- S-Vidéo 2
- Entrées d'antenne (RF). 1
- Sortie de Audio 1
- Sortie optique 1
- HDMI 5
- Fente USB de mise à jour. 1
- Entrée de Ordinateur personnel. 1
- Entrée de Audio pour Ordinateur personnel. 1
- Prise phono pour casque d'écoute. 1
- Entrée de Audio pour DVI. 1

SPÉCIFICATIONS:

- Classe de la FCC: B pour biens de consommation
- Alimentation nécessaire 108-132VAC, 60Hz

¹ Les modes de remplissage de l'écran varient selon le format du signal capté.

Les téléviseurs à ACL affichent la TVHD uniquement lorsqu'une source TVHD est disponible.

Toutes les spécifications, poids et dimensions sont modifiables sans préavis. Veuillez consulter le site www.hitachi.us/tv pour des spécifications et dimensions détaillées pour des installations personnalisées.



HDMI, le symbole HDMI et High-DefinitionMultimedia Interface sont des marques de commerce ou des marques de commerce déposées de HDMI Licensing LLC.



Fabriqué sous licence par Dolby Laboratories. Dolby et le symbole double-D sont des marques de commerce de Dolby Laboratories.

SRS TruSurround HD



est une marque de commerce de SRS Labs, Inc. La technologie SRS TruSurround est incorporée sous licence de SRS Labs Inc.



Manufactured under license from Real Sound Lab, SIA. CONEQ is a trademark of Real Sound Lab, SIA. CONEQ™ equalizes acoustic power frequency response and corrects phase and time alignment errors of a speaker system. Speakers with CONEQ perform as electro-acoustic transducers providing true to the original sound with the highest musicality and intelligibility.



CONEQ HA Mode™ (Hearing Aid) technology produces natural sound for the hearing impaired. The listener can enjoy details in music and clear dialog often without the help of a hearing aid.

RENSEIGNEMENTS UTILES

Dimensions

Le modèle L46S603 (avec le meuble de table) ont un poids de: 56.2 po. ou 26 kg.

Unités : Ponces / (mm)

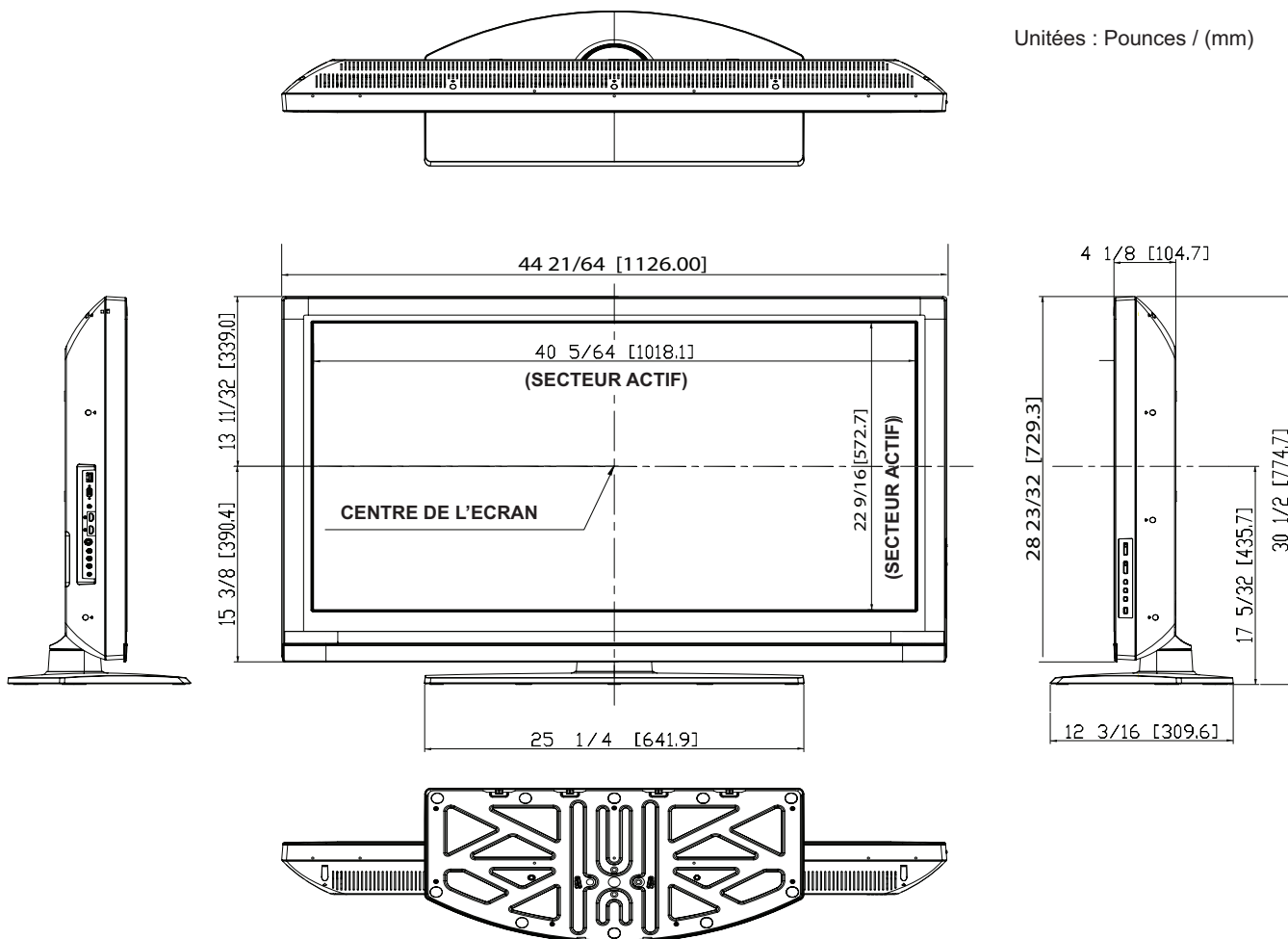

TROU POUR
LE BÂTI DE MUR
(4 ENDOITS)

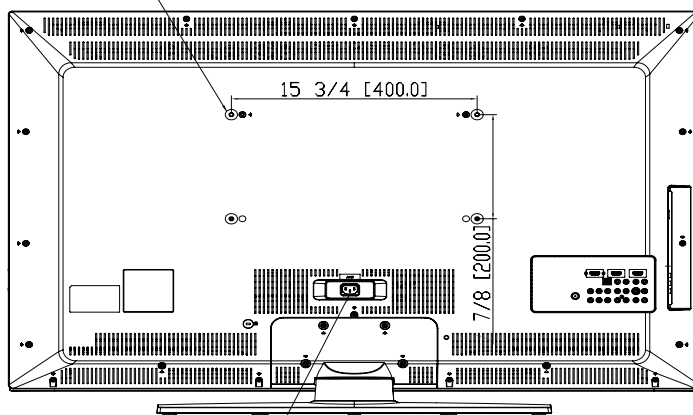

ENDROIT LE CORDON
D' ALIMENTATION

Vue Arrière
Utilisation comme référence
pour le dispositif de fixation murale

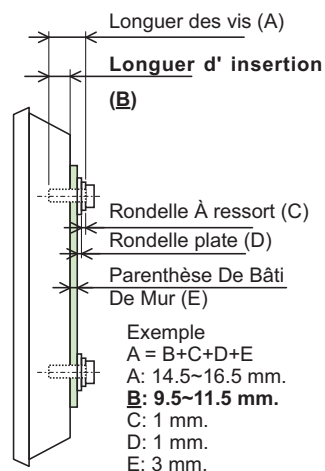

Le type OIN M6 de vis de: Thread (le type métrique, n'emploient pas de type courant).

Vue de côté
Spécifications de vis de
bâti de mur

Dimensions

Le modèle L55S603 (avec le meuble de table) ont un poids de: 81.1 lb. ou 37 kg.

Unités : Ponces / (mm)

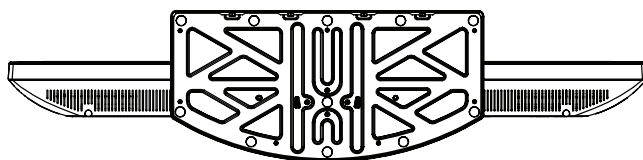
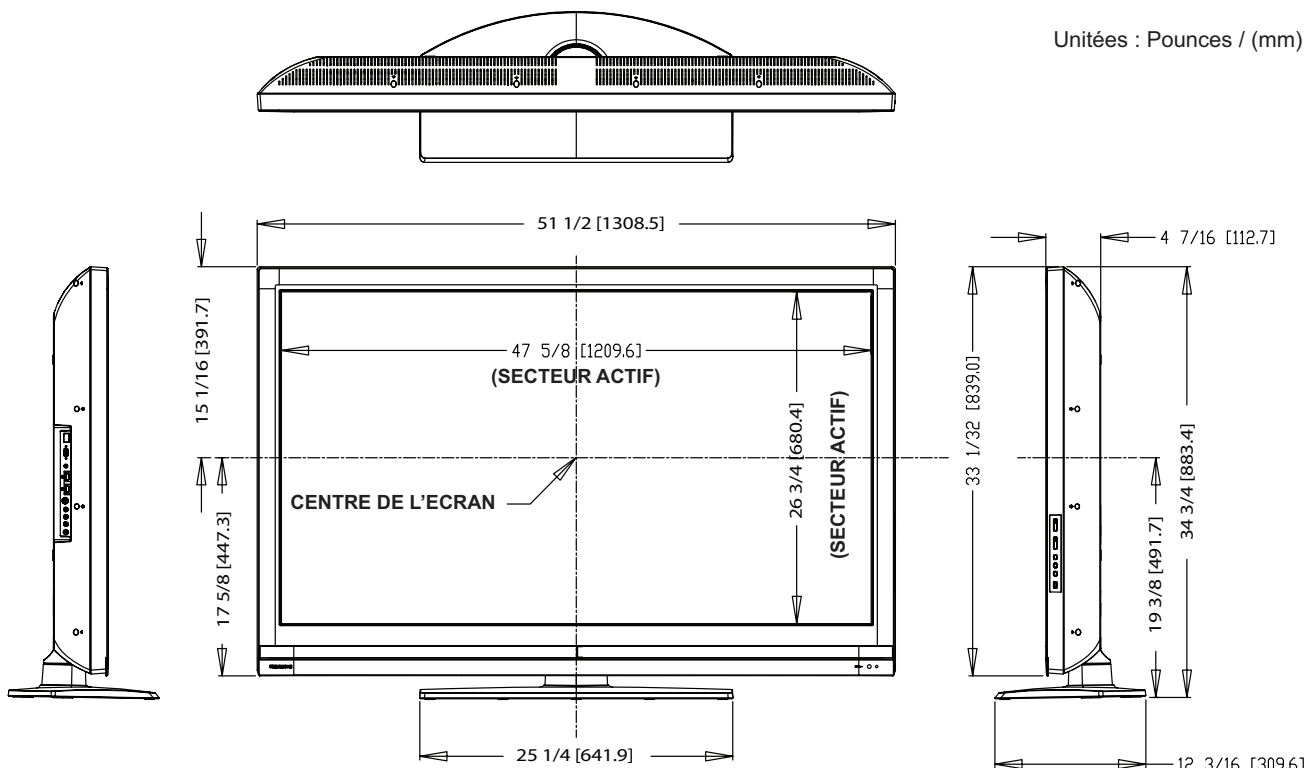

TROU POUR
LE BÂTI DE MUR
(4 ENDROITS)

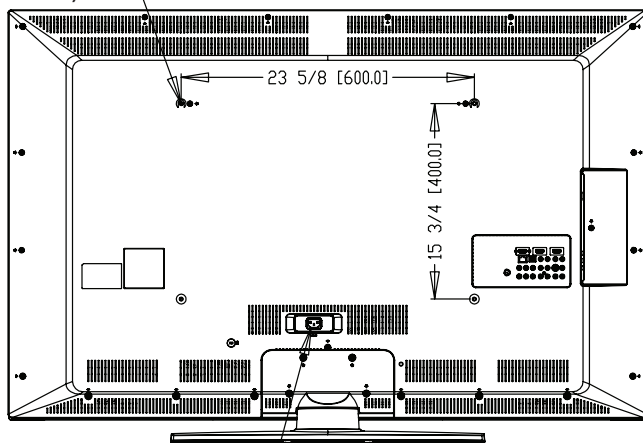

ENDROIT LE CORDON
D' ALIMENTATION

Vue Arrière

Utilisation comme référence
pour le dispositif de fixation murale

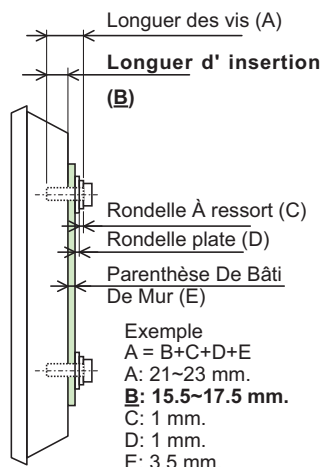

Le type OIN M6 de vis de: Thread (le type métrique, n'emploie pas de type courant).

Vue de côté
Spécifications de vis de
bâti de mur

RENSEIGNEMENTS UTILES

Informations de service

800.HITACHI
(800.448.2244)

Lundi ~ Vendredi

8:00 am - 7:00 pm HNC

Samedi

10:00 am - 5:00 pm HNC

www.hitachi.us/tv



Sincere - Prompt - Efficient

HITACHI
Inspire the Next

HITACHI HOME ELECTRONICS (AMERICA), INC.

HITACHI a investi tous les efforts possibles pour vous assurer des heures de fonctionnement sans tracas avec votre produit Hitachi. Si vous avez besoin d'aide pour un des éléments suivants : FONCTIONNEMENT, RACCORDEMENT, ASSISTANCE TECHNIQUE OU SOUTIEN EN VERTU DU SERVICE DE GARANTIE, veuillez contacter l'un de nos représentants expérimentés du service à la clientèle au 800.HITACHI (800.448.2244).

Nos représentants du service à la clientèle vous procureront toute l'aide dont vous avez besoin et, si nécessaire, feront les arrangements pour le processus de dépannage auprès de l'un de nos centres de dépannage autorisés de votre région. Ayez en main votre preuve d'achat et/ou vos reçus de livraison pour les soumettre au représentant du service à la clientèle du 800.HITACHI. La couverture de la garantie sera effectuée conformément aux conditions de votre garantie limitée (reportez-vous à la page de la garantie limitée de ce guide d'utilisation).

Pour de plus amples renseignements sur le service durant la période couverte par la garantie, sur le fonctionnement ou pour de l'assistance technique communiquez avec:

Au Canada: 800.HITACHI (800.448.2244)

Lundi~ Vendredi 8:00 am – 7:00 pm HNC

Samedi 10:00 am – 5:00 pm HNC

Hitachi Home Electronics (Canada)

Customer Service Support

PO Box 3900

Peoria IL 61612

États Unis customerservice.ce@hhea.hitachi.com

Canada: customerservice.ca@hhea.hitachi.com

Information du Client

Le MODÈLE et le NUMÉRO DE SÉRIE de ce produit sont situées à l'arrière, ainsi que sur le CÔTÉ DROIT de l'appareil. Veuillez suivre les étapes suivantes pour trouver les informations et les annoter alors dans l'espace réservé vers le bas et transmettez-les au préposé.

- 1 Regardez sur le côté droit du TÉLÉVISEUR
- 2 Trouvez l'ÉTIQUETTE qui affiche les informations relatives au NOM DU MODÈLE et au NUMÉRO DE SÉRIE.
- 3 800.HITACHI aura besoin de ces informations pour répondre adéquatement à vos questions.

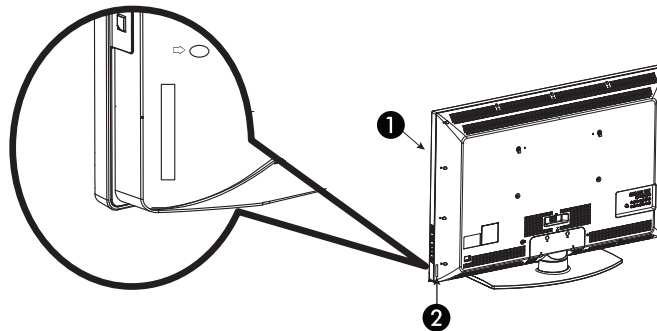

MODÈLE _____

NUMÉRO DE SÉRIE _____

Garantie Limitée

HITACHI display products are guaranteed to be free from defects in workmanship and material. If any failure resulting from either workmanship or material defect should occur under normal and proper usage within the period stated hereunder from the original provable date of purchase, such failure should be repaired at no cost to the buyer.

IMPORTANT: KEEP WARRANTY CARD AND ATTACH IT TO YOUR BILL OF SALE FOR FUTURE USE

WARRANTY PERIOD - 1 YEAR PARTS AND LABOUR "ON-SITE SERVICE"

Where HITACHI service is not available, the purchaser must assume the responsibility and expense for the proper packing, shipping and all costs associated with the delivery to and from the closest HITACHI AUTHORIZED SERVICE CENTER.

All goods returned to a HITACHI authorized service center must be shipped on a "PREPAID BASIS". To avoid any damage to the returned goods, please ensure that proper packing procedures are followed. A short written description of the problem along with proof of warranty should accompany the product returned for repair. Only products under warranty will be returned on a no-charge basis to the customer. The customer is responsible for all transport costs if the product is no longer under warranty.

WARRANTY DOES NOT COVER

1. HITACHI Display products that have been modified or repaired in a manner not previously authorized by Hitachi in writing.
2. Any product whose serial number has been removed, altered, replaced, defaced or rendered illegible.
3. Any defect, malfunction, or failure caused by or resulting from improper service, maintenance, repair or from abuse, misuse, mishandling, neglect, accident, disaster or any other cause beyond the control of Hitachi.
4. Any product that has been installed or used in any manner inconsistent with configurations or recommended systems applications: or subjected to operating conditions beyond those specified in the user's manual.
5. Products whose display case has been opened by: or replacement parts have been provided or installed by: anyone other than an Authorized Hitachi Service Facility.
6. Uncrating, improper setup, improper installation, or mis-adjustments caused by customer operated controls.
7. Cabinet, cabinet parts, knobs, batteries, and accessories (Remote Control Unit).
8. Screens that have been cleaned by any means except that specified in the user's manual.
9. Normal wear and tear or degraded brightness caused due to cell defects.
10. Products returned for service others that are damaged due to improper packaging, mishandling or shipping. Shipping conditions when returned to Hitachi Authorized Service Center. Products returned for service must be securely packaged to prevent damage in the original shipping container or its equivalent without any mishandling. Products must be returned with the shipping charges prepaid and proof of purchase included on the box. Failure to properly package the display product will void all warranties.
11. Any new product purchased or service performed outside Canada.
12. Any product that has been sold or transferred from the original owner.

IMPORTANT: *This warranty is in lieu of all others warranties, or agreements whether express or implied, and no person, dealer or company is authorized to change, modify, or extend its terms in any manner whatsoever.*

Hitachi Home Electronics

LES PRODUITS D'AFFICHAGE HITACHI sont garantis contre tout défaut de matériel et de fabrication. Toute panne attribuable à de tels défauts sera réparée sans frais pourvu que la panne se soit produite lors d'un usage normal et au cours de la période de garantie ci-dessous qui court à partir de la date d'achat initiale.

IMPORTANT: CONSERVER CETTE CARTE DE GARANTIE AINSI QUE LA FACTURE D'ACHAT POUR UTILISATION ULTÉRIEURE.

PERIODE DE GARANTIE - 1 ANNE PIÈCES ET MAIN-D'OEUVRE "RÉPARATION À DOMICILE"

En l'absence d'un centre de service HITACHI dans un rayon acceptable, l'acheteur doit assumer la responsabilité et les coûts pour un emballage adéquat, l'expédition ainsi que tous les coûts associés à la livraison de l'appareil au CENTRE DE SERVICE AUTORISÉ HITACHI le plus près.

Toutes les dépenses encourues pour le transport ou la livraison à nos centres de service autorisés Hitachi sont aux frais de l'acheteur. Le produit doit être emballé adéquatement pour éviter les bris, tout en s'assurant d'y inclure une brève description du problème ainsi qu'une PREUVE validant la garantie. Seuls les produits encore couverts par la garantie seront retournés sans frais au consommateur.

CETTE GARANTIE NE S'APPLIQUE PAS DANS LES CAS SUIVANTS

1. Produits d'affiche HITACHI modifiés ou réparés d'une façon non préalablement autorisée par écrit par Hitachi.
2. Produits dont le numéro de série a été enlevé, retouché, remplacé, mutilé ou effacé.
3. Produits présentant défectuosité, anomalie ou défaillance causée par un dépannage ou un entretien inadéquat ou résultant de celui-ci, ou, causée par un mauvais usage, une manutention inappropriée, une négligence, un accident, un désastre ou toute autre raison hors du contrôle de Hitachi.
4. Produits installés ou utilisés d'une façon incompatible aux configurations ou applications de système, ou soumis à des conditions de fonctionnement dépassant celles stipulées dans le manuel d'utilisation.
5. Produits d'affiche dont le boîtier a été ouvert par, ou des réparations ont été effectuées ou des pièces de rechange ont été installées par, toute personne autre qu'un centre de dépannage autorisé par Hitachi.
6. Déballage, réglage, installation ou ajustement inadéquat causé par les commandes contrôlées par le client.
7. Meuble, parties du meuble, poignées, piles et accessoires (télécommande).
8. Écrans qui ont été nettoyés par tout moyen autre que ceux spécifiés dans le manuel d'utilisation.
9. Usure normale ou dégradation de la brillance causée par la défectuosité des cellules.
10. Produits expédiés pour dépannage qui présentent des dommages causés par un emballage, une manutention ou un transport inadéquat. Conditions d'expédition de produits livrés à un Centre de dépannage autorisé par Hitachi: les produits doivent être solidement emballés dans leur emballage original ou un équivalent pour prévenir les dommages, le tout sans manutention inappropriée. Les produits doivent être expédiés avec les frais d'expédition prépayés et les preuves d'achat présentes dans la boîte. L'emballage inadéquat de l'produit d'affiche annulera toutes les garanties.
11. Produits achetés ou ayant subi un dépannage à l'extérieur du Canada.
12. Produits vendus ou transférés à une personne autre que l'acheteur original.

IMPORTANT: *Cette garantie ne peut être modifiée par aucune autre garantie ou entente, écrite ou verbale. Aucune personne, marchand ou compagnie n'est autorisé à la changer, la modifier ou à en élargir les clauses d'aucune manière.*

Hitachi Home Electronics

Annexes

Annexe A: Format de l'image pour chaque source d'entrée

Spécifications relatives au Rapport H/L

Oui : Sélection disponible -- : Sélection non disponible

Signal de Entrée			Rapport H/L					
			Auto	4:3	16:9	Complet	Zoom1	Zoom2
Antenne/CABLE Analogique	Video		Oui	Oui	Oui	--	Oui	Oui
Antenne/CABLE Numérique	YCbCr / YPbPr		Oui	Oui	Oui	--	Oui	Oui
AV 1	Video / S-Video		--	Oui	Oui	--	Oui	Oui
AV 2	Video / S-Video		--	Oui	Oui	--	Oui	Oui
COMPOSANT 1	YPbPr		Oui	Oui	Oui	--	Oui	Oui
COMPOSANT 2	YPbPr		Oui	Oui	Oui	--	Oui	Oui
HDMI 1	HDMI / DVI	1080p/1080i/ 720p/480p/480i	Oui	Oui	Oui	Oui	Oui	Oui
		VGA	Oui	--	--	Oui	--	--
HDMI 2	HDMI	1080p/1080i/ 720p/480p/480i	Oui	Oui	Oui	Oui	Oui	Oui
		VGA	Oui	--	--	Oui	--	--
HDMI 3	HDMI	1080p/1080i/ 720p/480p/480i	Oui	Oui	Oui	Oui	Oui	Oui
		VGA	Oui	--	--	Oui	--	--
HDMI 4	HDMI	720p/480p/480i	Oui	Oui	Oui	Oui	Oui	Oui
		VGA	Oui	--	--	Oui	--	--
HDMI 5	HDMI	1080p/1080i/ 720p/480p/480i	Oui	Oui	Oui	Oui	Oui	Oui
		VGA	Oui	--	--	Oui	--	--
RGB	Analogique RGB		Oui	--	--	Oui	--	--

Anexe B: Signal d'entrée RGB

Résolution	Fréquence(Hz)	Résolution	Fréquence(Hz)
640x480	60/72/75	1280x1024	60
720x400	70	1440x900	60
800x600	56/60/72/75	1680x1050	60
1024x768	60/70/75	1920x1080	60
1280x720	60		
1280x768	60		

Le type de carte vidéo ou le câble de raccordement utilisé peut ne pas permettre le réglage adéquat de la position horizontale, de la position verticale, de l'horloge horizontale et de la phase.

Index

A

Accessoires	6
Aigu	33
Ambiophonie	33
Antennes(raccordement).....	12
Audio réglages	33

B

Balayagedes canaux.....	40
-------------------------	----

C

Canaux	40
Contrôle Parental	
Classement des films	35
Classement des émissions	35
Classementdes émissions(Ca-ang).....	36
Classementdes émissions(Ca-fr).....	36
Modifier le code d'accès	34
Région 5	36
CONEQ	33
Couleur	31

E

Économiseur d'écran	37
Équilibre	33

G

Graves	33
--------------	----

H

Haut-parleurs	33
Raccordementdehaut-parleursexternes.....	17
Internes.	33
HDMI	14,15,17
HDMI-CEC	38
Horloge	34

L

Langue	
Réglerla langue (OSD)	34
Réglerla langue (Audio)	33

M

Mises en garde importantes.....	2-5
Mode de l'image	30

N

Netteté	31
---------------	----

P

Préférences de menu	
Réglerla langue	34

R

Rapport largeur/hauteur	20,31,50
Réglages audio	33
Réglages des entrées	38
Réglages vidéo	30-32

S

Source audio	33
Source vidéo externe.....	16-17
Sous-titré	
Sous-titrage	37
Specifications	45-47

T

Teinte	31
Télécommande	
Fonctions	18-27
Installation des piles	6
Température de couleur.....	31

V

Volume parfait	33
----------------------	----



Remarque
