

19" LCD Colour Television

Télévision Couleur LCD

LCD-Farb-TV-Gerät

L19HP03E A

HDMI[™]
HIGH-DEFINITION MULTIMEDIA INTERFACE

DVB[®]
Digital Video
Broadcasting

HD
ready

HITACHI

Inspire the Next

Instructions for use **GB**

Notice d'utilisation **F**

Bedienungsanleitung **D**



HITACHI

Table des matières

Caractéristiques.....	47	Guide électronique de programme (EPG).....	65
Accessoires.....	47	Affichage des sous-titres.....	66
Introduction.....	48	Télétexte numérique (** Réservé au RU).....	66
Préparation.....	48	Grand écran.....	67
Précautions de sécurité.....	48	Système du menu IDTV.....	67
Source d'alimentation.....	49	Tableau des programmes.....	67
Cordon d'alimentation.....	49	Navigation dans la liste entière des chaînes.....	67
Moisissure et eau.....	49	Déplacer des chaînes dans le tableau des programmes.....	67
Nettoyage.....	49	Supprimer des chaînes dans le tableau des programmes.....	68
Chaleur et flammes.....	49	Renommer les chaînes.....	68
Éclair.....	49	Ajout des codes de verrouillage à des chaînes.....	69
Pièces de rechange.....	50	Régler des chaînes préférées.....	69
Travaux d'entretien.....	50	Ajouter une chaîne à une liste de chaînes favorites.....	69
Mise au rebut.....	50	Supprimer une chaîne de la liste des chaînes préférées.....	69
Information applicable aux utilisateurs des pays de l'Union Européenne.....	50	Aide à l'écran.....	69
Débranchement de l'appareil.....	50	Guide des programmes.....	70
Volume du casque.....	50	Minuteries.....	70
Installation.....	50	Accès conditionnel.....	70
Écran LCD.....	50	Installation du téléviseur.....	71
Attention.....	50	Configuration.....	71
Aperçu de la télécommande.....	51	Configuration.....	71
Téléviseur LCD et boutons de commande.....	52	Audio AC3 (*pour les pays de l'UE uniquement).....	71
Affichage des branchements – connecteurs arrières.....	53	Faible son (*pour les pays de l'UE uniquement).....	71
Affichage des branchements - Connecteurs latéraux.....	55	Mode favori.....	71
Alimentation électrique.....	56	Tableau des programmes.....	71
Branchement de l'antenne.....	56	Antenne active.....	71
Connexion du téléviseur LCD à un PC.....	57	Scanner les chaînes cryptées (**).....	72
Branchement à un lecteur de DVD.....	58	Mise à niveau du récepteur.....	72
Utilisation des connecteurs AV latéraux.....	59	Téléchargement automatique (OAD).....	72
Utilisation d'autres connecteurs.....	60	Contrôle parental.....	72
Branchement d'un autre appareil via Péritel.....	61	Verrouillage parental (*).....	72
Insérer les piles dans la télécommande.....	62	Verrouillage Menu.....	73
Rayon d'action de la télécommande.....	62	DEFINIR LE MOT DE PASSE.....	73
Mise en marche et arrêt du téléviseur LCD.....	62	Réglages de l'heure.....	73
Pour allumer le téléviseur.....	62	Description Audio (En option).....	73
Pour éteindre la TV.....	62	Description Audio (En option).....	73
Sélection des sources externes.....	62	Langue préférée (En option).....	73
Opérations de Base.....	63	Volume relatif (En option).....	73
Fonctionnement du téléviseur à l'aide de ses boutons.....	63	Recherche en mode de veille (*).....	74
Réglage du volume.....	63	Langue.....	74
Sélection du programme.....	63	Préfé.....	74
Affichage du menu précédent.....	63	Courant.....	74
Mode AV.....	63	Paramètres de Langue.....	74
Fonctionnement du téléviseur à l'aide de la télécommande.....	63	Installation.....	74
Réglage du volume.....	63	Recherche automatique de chaînes.....	75
Sélection de programme (Programme précédent ou suivant).....	63	Recherche manuelle de chaînes.....	75
Sélection de programme (Accès direct).....	63	Effacer la liste des chaînes (*).....	75
Première installation.....	64	Première installation.....	75
Fonctionnement général.....	65		
Ruban d'informations.....	65		

Naviguer dans le système de menus de la télévision analogique	77	Position H (Horizontale)	83
Système de menu TV analogique	77	Position V (Verticale)	83
Menu Image	77	Phase	83
Mode	77	Fréquence pilote	83
Luminosité/Contraste/Couleur/Définition/Teinte	77	Menu Image PC	83
Température de Couleur	77	Menu Son	83
Réduction de bruit	77	Menu Spécifications	83
Mode Film	77	Menu Source	84
Mode Jeux	77	Affichage des informations TV	84
Réinitialisation	78	Fonction Muet	84
Mémoriser	78	Sélection du mode Image	84
Menu Son	78	Arrêt sur image	84
Volume	78	Format d'image	84
Égaliseur	78	Auto	84
Balance	78	4:3	84
Casque	78	Panoramique	84
Volume	79	14:9	84
Mode Son (en option)	79	Cinéma	85
AVL	79	Sous-titre	85
Sortie SPDIF	79	Zoom	85
Effet	79	Télétexte	85
Mémoriser	79	Astuces	86
Menu Spécifications	79	Entretien de l'écran	86
Minuterie Sommeil	79	Persistence de l'image	86
Verrouillage enfants	79	Pas d'alimentation	86
Langue	79	Image faible	86
Zoom par défaut	79	Aucune image	86
Fond bleu	80	Son	86
Fond du menu	80	Télécommande	86
Lumière de fond	80	Sources d'entrée	86
Temps d'effacement OSD	80	Annexe A: Modes d'affichage typique de l'entrée PC	87
Langue du télétexte	80	Annexe B: Compatibilité du signal AV et HDMI (types de signal d'entrée)	88
Sortie Ext	80	Appendice C: Spécifications des broches	89
Mode Plein écran HDMI	80	Spécifications des broches de la prise péritel	89
Menu Installation	80	Spécifications des broches de la prise HDMI	89
Programme	80	Entrée du signal	89
Bande	80	Terminal RGB du PC (Câble de 15 broches)	89
Chaîne	80	Spécifications	90
Système de Couleur	80		
Système sonore	81		
Réglage fin	81		
Recherche	81		
Mémoriser	81		
Menu Installation dans les modes AV	81		
Système de Couleur	81		
Mémoriser	81		
Tableau des programmes	81		
Nom	81		
Insertion	81		
Supprimer	82		
APS (Système Automatique de Programmation)	82		
Pays	82		
Système de menu du mode PC	83		
Menu de position PC	83		
Position automatique	83		

Caractéristiques

- Téléviseur couleur LCD avec télécommande.
- Télévision numérique entièrement intégrée (TNT).
- Connecteur HDMI pour la vidéo et l'audio numérique. Cette connexion a également été conçue pour accepter des signaux haute définition.
- 200 programmes VHF, UHF (analogiques).
- 300 programmes pour le mode numérique (IDTV).
- Système du menu OSD.
- Prises péritel (pour périphériques externes tels vidéo, jeux vidéo, appareils audio, etc.).
- Système sonore stéréo. (German+Nicam)
- Télétexte, Fastext, TOP text.
- Branchement du casque.
- Système de programming automatique.
- Réglage automatique avant ou arrière.
- Minuterie Sommeil.
- Verrouillage enfants.
- Le son est automatiquement coupé lorsque il n'y a aucune transmission.
- Lecture NTSC.
- AVL (Limitation automatique de volume).
- Lorsqu'aucun signal valide n'est détecté, le téléviseur passe automatiquement au mode veille après 5 minutes.
- PLL (Recherche de fréquence).
- Entrée PC.
- Plug&Play pour Windows 98, ME, 2000, XP, Vista.
- Sorties de lignes audio.
- Mode Jeux.
- Puissance d'antenne active.

Accessoires

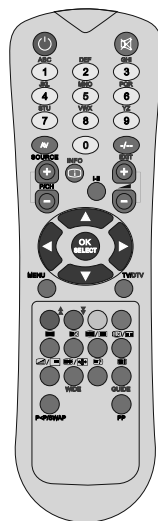

Télécommande

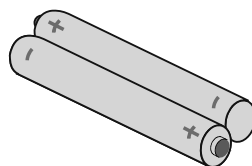

Piles
2 X AAA

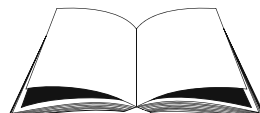

Manuel d'utilisation



Guide rapide

Introduction

Merci d'avoir choisi ce produit. Ce manuel vous aidera à faire fonctionner correctement votre téléviseur. Lisez attentivement ce manuel avant de faire fonctionner le téléviseur.

Gardez ce manuel dans un endroit sûr pour des références futures.



Préparation

Pour une bonne ventilation, laissez un espace d'au moins autour de l'appareil. Pour éviter tout problème et des situations inconfortables, veuillez ne poser aucun objet au-dessus de l'appareil.

Utilisez cet appareil dans des climats modérés.

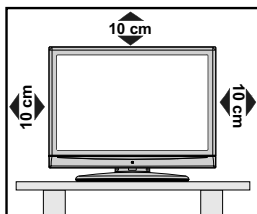

Précautions de sécurité

Lisez attentivement les recommandations de sécurité suivantes pour votre propre sécurité.

CHOSSES A FAIRE ABSOLUMENT OU A NE FAIRE ABSOLUMENT JAMAIS POUR UTILISER L'APPAREIL EN TOUTE SECURITE

Cette télévision a été conçue et fabriquée en respectant les standards internationaux de sécurité, comme tous les équipements électriques. Vous devrez faire attention si vous voulez obtenir les meilleurs résultats et assurer la sécurité.

VEUILLEZ lire la notice d'utilisation avant d'utiliser l'équipement.

Veillez ABSOLUMENT à ce que tous les branchements électriques (alimentation principale, rallonges et raccordement entre composants de l'appareil) soient effectués correctement conformément aux instructions

du fabricant. Débranchez et retirez la prise d'alimentation avant d'effectuer ou de changer les branchements.

VEUILLEZ consulter votre fournisseur si vous avez des doutes sur l'installation, le fonctionnement ou la sécurité de votre équipement.

VEUILLEZ faire attention avec les panneaux vitrés ou les portes sur l'équipement.

Veillez ABSOLUMENT à acheminer le raccordement secteur de sorte qu'il ne risque pas d'être piétiné, écrasé, frotté ou exposé à des usures et des chaleurs excessives.

N'enlevez ABSOLUMENT JAMAIS les pièces fixes de votre appareil sous peine de vous exposer à des tensions dangereuses.

NE PAS obstruer les aérations de votre appareil avec des journaux, des nappes, des rideaux etc. La surchauffe résultante peut endommager l'appareil et raccourcir sa durée de vie.

NE PAS exposer les équipements électriques à des gouttes, des éclaboussures ou à des objets remplis d'eau tels que des vases placés sur l'équipement.

Ne placez ABSOLUMENT JAMAIS à proximité de l'appareil des objets dégageant de la chaleur ou des sources de flammes nues, tels que des bougies allumées ou des veilleuses. Les températures élevées peuvent fondre le plastique et provoquer un incendie.

N'utilisez ABSOLUMENT JAMAIS de supports improvisés et ne réparez JAMAIS les pieds avec des chevilles en bois – pour une sécurité optimale, n'utilisez que des supports ou des appuis conseillés par le fabricant et les fixations fournies, en respectant les instructions.

Ne laissez ABSOLUMENT JAMAIS votre équipement stéréo ou votre radio vous distraire de la vigilance qui est indispensable à une conduite sûre. Il est interdit de regarder la télévision quand vous conduisez.

Ne réglez ABSOLUMENT JAMAIS vos écouteurs à un volume élevé, sous peine de perdre définitivement votre audition.

Ne laissez ABSOLUMENT JAMAIS le matériel allumé sans surveillance, sauf s'il est

expressément signifié qu'il soit conçu pour fonctionner sans surveillance ou qu'il possède un mode de veille (standby). Pour éteindre l'appareil, utilisez l'interrupteur sur l'appareil et veillez à ce que votre famille sache faire de même. Il est possible de trouver des solutions à l'attention des personnes invalides ou handicapées.

Le laissez ABSOLUMENT JAMAIS fonctionner le matériel si vous avez des doutes sur son bon fonctionnement ou s'il est endommagé d'une manière ou d'une autre; éteignez-le, débranchez la prise secteur et contactez votre revendeur.

MAIS SURTOUT

--- Ne laissez ABSOLUMENT JAMAIS personne, particulièrement les enfants, introduire des objets dans les trous, les fentes ou les ouvertures de l'appareil : cela risquerait de causer une électrocution mortelle ;

--- Ne laissez ABSOLUMENT JAMAIS rien au hasard dans l'utilisation d'aucun équipement électrique

--- mieux vaut la sécurité que les remords !

Source d'alimentation

Ce téléviseur ne doit être raccordé qu'à une prise de 220-240 V AC, 50 Hz. Assurez-vous que vous avez sélectionné la tension correcte.

Cordon d'alimentation

Ne placez pas l'appareil, ni un meuble, etc. sur le cordon d'alimentation (câble d'alimentation) et évitez qu'il se retrouve coincé. Tenez le cordon d'alimentation par la fiche. Ne débranchez pas l'appareil en tirant sur le cordon d'alimentation et ne touchez jamais à ce cordon d'alimentation avec vos mains si celles-ci sont mouillées, car cela pourrait causer un court-circuit ou une électrocution. Ne nouez jamais le cordon et ne l'attachez pas à d'autres cordons. Les cordons d'alimentation doivent être placés de façon à ce qu'on ne risque pas de marcher dessus. Un cordon de raccordement endommagé peut être la cause d'un incendie ou d'une commotion électrique. Quand il est endommagé et doit être remplacé, ceci doit être effectué par un technicien qualifié.

Moisissure et eau

N'utilisez pas ce matériel dans un endroit humide et mouillé (évités les salles de bains, l'évier de la cuisine, et la proximité d'une machine à laver). N'exposez pas cet appareil à la pluie ou à l'eau, ce qui présenterait un danger, et ne placez aucun objet rempli d'eau, comme un vase par exemple, au-dessus de l'appareil. Évitez d'exposer votre appareil aux écoulements et projection d'eau.



Si un objet solide ou liquide tombe sur l'appareil, débranchez celui-ci et contactez une personne qualifiée pour le vérifier avant son branchement.

Nettoyage

Avant de nettoyer, débranchez le téléviseur de la prise murale. N'utilisez pas de liquides ou d'aérosols de nettoyage. Utilisez un chiffon doux et sec.



Ventilation

Les fentes et les ouvertures du téléviseur ont été conçues pour la ventilation et assurent un fonctionnement en toute sécurité. Pour éviter la surchauffe, ces ouvertures ne doivent pas être bloquées ni couvertes de quelle que manière que ce soit.

Chaleur et flammes

L'appareil ne doit pas être placé à côté des flammes nues ou des sources de chaleur, comme un radiateur. Assurez-vous qu'il n'y ait pas de flammes nues, comme des bougies allumées, posées sur le téléviseur. Les piles ne doivent pas être exposées à une chaleur excessive telle que celle du soleil, du feu ou toute autre chaleur de même nature.



Éclair

En cas d'orage et d'éclair ou lorsque vous allez en vacances, débranchez le cordon d'alimentation de la prise murale.

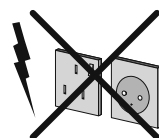

Pièces de rechange

Lorsque des pièces doivent être changées, assurez-vous que le technicien a utilisé les pièces de rechange spécifiées par le fabricant ou des pièces qui ont les mêmes spécifications que les pièces d'origine. Des changements non autorisés peuvent entraîner un incendie, une électrocution ou d'autres dangers.

Travaux d'entretien

Veillez confier tous les travaux d'entretien à un personnel qualifié. Ne retirez aucun couvercle vous-même car vous risquez de provoquer une électrocution.



Mise au rebut

Instructions sur la mise au rebut:

- L'emballage et les éléments qui le composent sont recyclables et doivent l'être. Les matériaux de l'emballage, comme le sac en aluminium doivent être tenus hors de portée des enfants.
- Les piles, notamment celles ne contenant pas de métal lourd, ne doivent pas être éliminées avec les déchets ménagers. Veuillez jeter les piles usagées de façon écologique. Consultez les réglementations légales applicables dans votre région.
- La lampe fluorescente cathodique froide dans l'ÉCRAN LCD contient une petite quantité de mercure. Veuillez respecter les lois ou réglementations locales pour la mise au rebut.

Information applicable aux utilisateurs des pays de l'Union Européenne

La marque  est conforme à la Directive 2002/96/CE relative aux déchets d'équipement électrique et électronique (DEEE).



La marque INTERDIT la mise au rebut d'appareils, notamment toute pile usagée ou éliminée comme déchet municipal non trié, mais plutôt le recours aux systèmes de collecte disponibles. Si les piles ou les accumulateurs fournis avec cet appareil affichent le symbole chimique Hg, Cd, ou Pb, ceci signifie qu'ils ont un contenu métallique lourd avec plus de 0,0005% de mercure, ou

plus de 0,002% de cadmium ou encore plus de 0,004% de plomb.

Débranchement de l'appareil

La prise secteur d'alimentation est utilisée comme un dispositif de coupure et doit par conséquent être en bon état de marche.

Volume du casque

Une pression excessive du son provenant des écouteurs et haut-parleurs peut entraîner une perte de l'ouïe.



Installation

Pour éviter des dommages, le présent appareil doit être correctement fixé au mur selon les règles prescrites dans les consignes d'installation (si l'option est disponible).

Écran LCD

L'écran LCD est un produit de très haute technologie avec près d'un million de transistors qui vous permettent d'obtenir une grande qualité d'image. Il se peut que des pixels non actifs apparaissent sur l'écran comme des points fixes bleus, verts ou rouges. Ceci n'affecte pas la performance de votre produit.

Attention

Ne laissez pas votre téléviseur en mode de veille ou en marche lorsque vous quittez votre domicile.

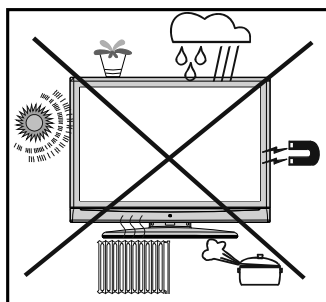

Aperçu de la télécommande

1. Muet
2. Aucune fonction / Quitter (en mode DTV)
3. Volume suivant/précédent
4. Mono/Stéréo - Dual I-II
5. TV / TV Digitale
6. Jaune (Fonction)
7. Bleu (Installation)
8. Retenir (en mode TXT)
9. Actualiser (en mode TXT)
10. Page d'index / Guide (en mode DTV)
11. Révéler (en mode TXT) / Basculer de TV à PC
12. Préférences personnelles
13. Echange / Programme précédent
14. Etendre (en mode TXT) / Taille de l'image
15. Mélanger (en TXT mode)
16. Télétexte
17. Heure / Sous-titre activé-désactivé (en mode DTV)
18. Rouge (Menu Son) / Page précédente (en mode DTV)
19. Vert (Menu Image) / Page suivante (en mode DTV)
20. Menu
21. Boutons de direction
22. Ok (mémoriser) / Sélectionner (en mode DTV)
23. Curseur haut / bas
24. Info
25. AV / Source
26. Touches numériques
27. Veille

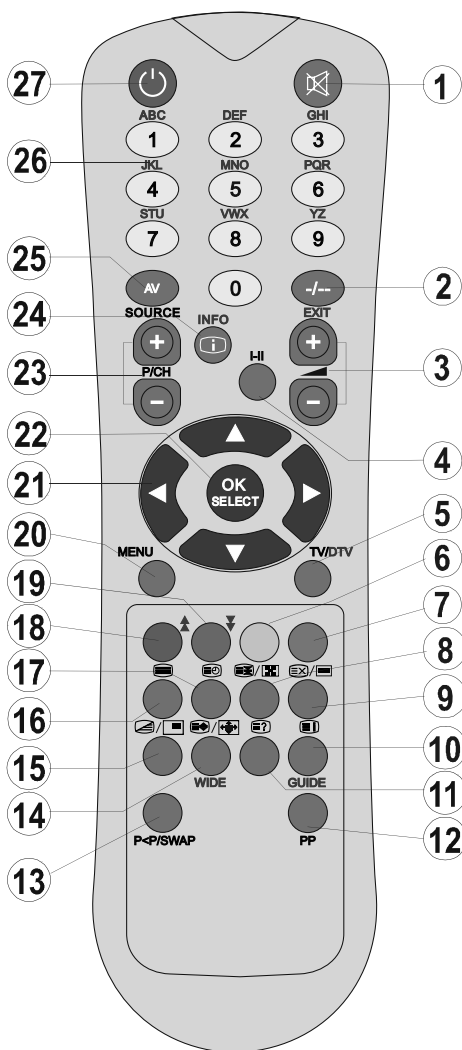

Téléviseur LCD et boutons de commande

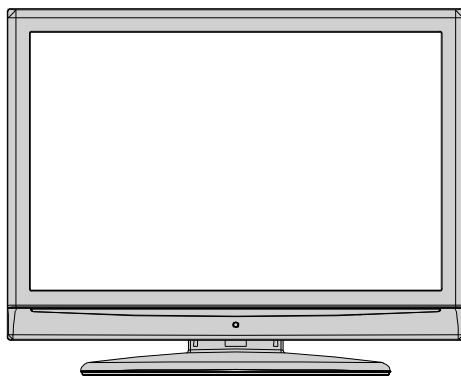

Commandes en façade

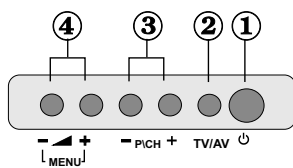

1. Bouton de mise en veille
2. Bouton TV/AV
3. Touches Programme Suivant/Précédent
4. Touches Volume Haut/Bas

Remarque: Appuyez sur les boutons “” ou “” au même moment pour afficher le menu principal.

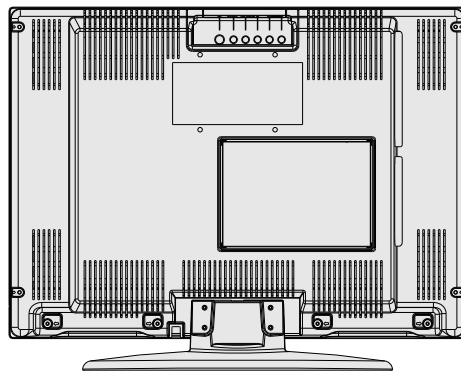
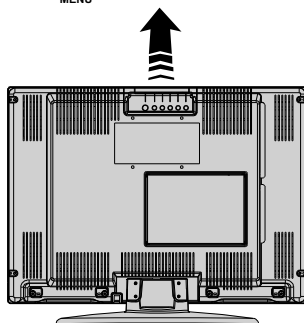

Connecteur arrière

Affichage des branchements – connecteurs arrière

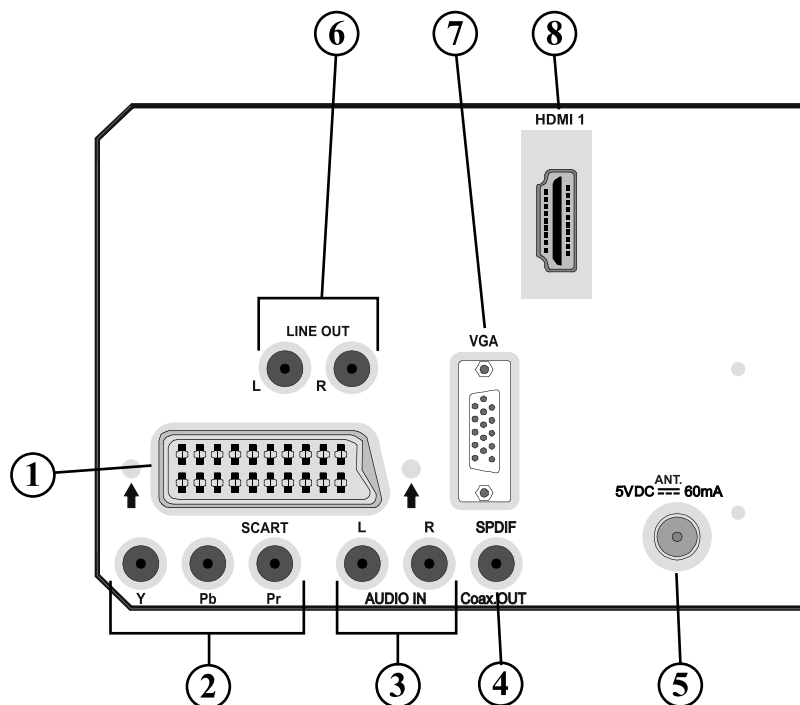

1. Entrées ou sorties de **prise PÉRITEL** pour périphériques externes.
Branchez le câble **PERITEL** entre la prise **PERITEL** du téléviseur et la prise **PERITEL** de votre périphérique externe (tel que le décodeur, un VCR ou un lecteur de DVD).
Remarque: Si un dispositif externe est branché à l'aide des prises **PERITEL** le téléviseur passera automatiquement au mode AV.
Remarque: Vous devez brancher le décodeur à EXT-1, si vous comptez regarder une chaîne cryptée. Le décodeur peut ne pas fonctionner correctement si vous ne le branchez pas à la prise Péritel 1 (Ext-1).
2. Les **entrées Vidéo du composant (YPbPr)** sont utilisées pour le branchement du composant vidéo.
Vous pouvez brancher les prises audio et vidéo du composant avec un périphérique doté d'une sortie du composant. Branchez les câbles vidéo du composant entre les **ENTREES VIDEO DU COMPOSANT** qui se trouvent sur le téléviseur, et les sorties vidéo du composant de votre appareil. Lors du branchement, assurez-vous que les lettres "**Y**", "**Pb**", "**Pr**" qui se trouvent sur votre téléviseur correspondent aux connecteurs de votre périphérique.
3. Les **entrées audio PC/YPbPr** servent au branchement de signaux audio d'un PC ou d'un périphérique qui relie le téléviseur via YPbPr.
Branchez le câble audio de PC entre les **ENTREES AUDIO** du téléviseur et la sortie audio de votre PC pour faire fonctionner l'audio de PC.
Branchez le câble audio entre les **ENTREES AUDIO** du téléviseur et la sortie audio de votre appareil pour faire fonctionner l'audio du composant.

4. **Sortie S/PDIF** envoie des signaux audio numériques de la source courant. Utilisez un **câble coaxial S/PDIF** pour transférer des signaux audio en direction d'un périphérique disposant d'une entrée S/PDIF.
5. **L'entrée RF** se branche à une antenne ou à un câble. Remarquez que si vous utilisez un décodeur ou un enregistreur média, vous devez brancher un câble aérien qui va de l'appareil au téléviseur, avec un câble d'antenne approprié, tel qu'illustré ci-dessous.
6. Les **sorties de ligne audio** produisent des signaux audio de sortie en direction d'un appareil externe comme un système sonore optionnel. Pour brancher les haut-parleurs externes à votre téléviseur, utilisez l'option **SORTIES DE LIGNE AUDIO** du téléviseur avec un câble audio.
Remarque: La fonction Sortie de ligne ne peut être utilisée en source HDMI. Utilisez plutôt SPDIF.
7. **L'entrée du PC** vise à raccorder un PC au téléviseur. Branchez le câble de PC entre **l'ENTRÉE DU PC** sur le téléviseur et la sortie du PC sur votre ordinateur.
8. **HDMI 1: Entrée HDMI**
Les **entrées HDMI** sont réservées à un périphérique doté d'une prise **HDMI**. Votre téléviseur LCD peut afficher des images haute définition à partir des appareils tels que les récepteurs de signaux de satellite haute définition ou de lecteur de DVD. Ces appareils doivent être connectés via les prises HDMI ou composante. Ces prises peuvent accepter l'un des signaux ci-après: 480i, 480p, 576p, 576i, 720p, 1080i, 1080p. Aucune connexion sonore n'est nécessaire pour un branchement HDMI.

Lorsque vous utilisez le kit de montage mural (non fourni avec le téléviseur LCD), nous vous recommanderons formellement de brancher tous vos câbles à l'arrière du LCD avant tout montage mural.

Affichage des branchements - Connecteurs latéraux

1. La fente CI sert à insérer une carte CI. Une carte CI vous permet de voir toutes les chaînes auxquelles vous avez souscrit un abonnement. Pour plus d'informations, référez-vous à la section "Interface commune".
2. Le port du Casque est utilisé pour brancher un casque externe au système. Raccordez au port du CASQUE pour écouter le son du téléviseur en provenance des casques (optionnel)
3. L'entrée vidéo est utilisée pour connecter les signaux vidéo des périphériques externes. Branchez le câble vidéo entre l'ENTREEVIDÉO du téléviseur et la SORTIE VIDÉO de votre appareil.
4. Ensuite, utilisez les entrées audio pour brancher les signaux audio des périphériques externes. Branchez le câble audio entre les ENTRÉES AUDIO du téléviseur et les ports de SORTIE AUDIO de votre appareil.
Remarque: Si vous branchez un périphérique au téléviseur à travers l'ENTRÉE VIDÉO, vous devez également brancher votre périphérique à l'aide d'un câble audio aux ENTRÉES AUDIO du téléviseur pour faire fonctionner l'audio.

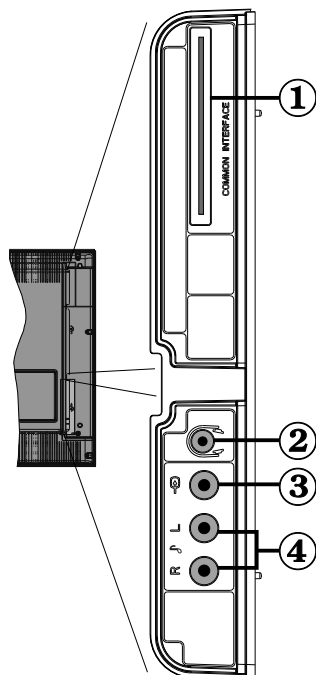

Alimentation électrique

IMPORTANT: Le téléviseur a été conçu pour fonctionner en 220-240V CA, 50 Hz.

- Après l'avoir déballé, attendez un moment pour que le téléviseur atteigne la température ambiante avant de le brancher à la prise de courant.
- Branchez le câble d'alimentation à la prise secteur.

Branchement de l'antenne

- Branchez l'antenne ou le câble du téléviseur à la prise d'ENTRÉE DE L'ANTENNE située à l'arrière du téléviseur.

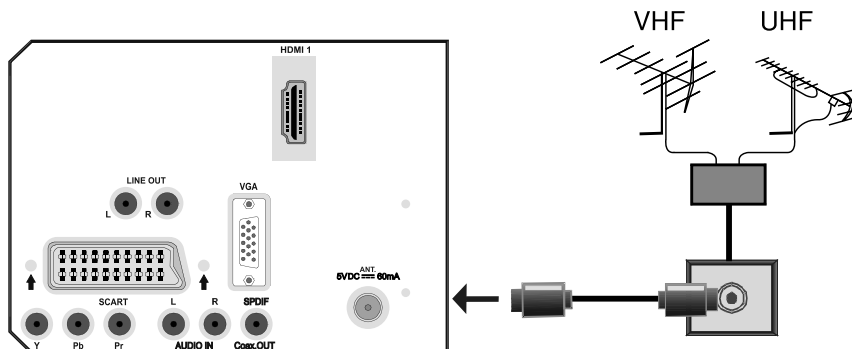

Connecteur arrières

Connexion du téléviseur LCD à un PC

Pour afficher l'image de votre écran d'ordinateur sur votre téléviseur LCD, vous pouvez brancher votre ordinateur au téléviseur.

- Débranchez l'ordinateur et le téléviseur avant d'effectuer les branchements.
- Utilisez le câble de 15 broches pour brancher le PC au téléviseur LCD.
- Une fois le branchement effectué, passez à la source du PC. Voir la section «Sélection d'entrée».
- Réglez la résolution d'affichage qui vous convient. Pour les informations relatives à la résolution, se reporter à l'annexe.

Connecteur arrière

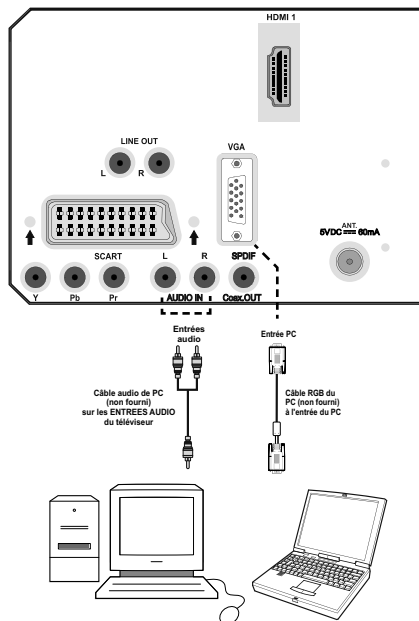

Branchement à un lecteur de DVD

Si vous voulez brancher un lecteur de DVD à votre téléviseur LCD, vous pouvez utiliser les branchements qui se trouvent sur le téléviseur. Les lecteurs de DVD peuvent avoir différents connecteurs. Veuillez consulter le manuel d'utilisation de votre lecteur de DVD pour plus d'informations. Débranchez le téléviseur et les appareils avant d'effectuer les branchements.

Remarque: Les câbles présentés dans l'illustration ne sont pas fournis.

- Si votre lecteur de DVD est doté d'une prise HDMI, vous pouvez le brancher via HDMI. Lorsque vous branchez l'appareil au lecteur de DVD tel qu'illustré ci-dessous, passez à la source HDMI. Voir la section « Sélection d'entrée ».
- La plupart des lecteurs de DVD sont branchés à travers les PRISES DU COMPOSANT. Utilisez un câble vidéo du composant pour brancher l'entrée vidéo. Pour activer l'option audio, utilisez un câble audio du composant tel qu'illustré ci-dessous. Une fois le branchement effectué, passez en source YPbPr. Voir la section « Sélection d'entrée ».
- Vous pouvez également vous brancher au moyen de la prise PERITEL. Utilisez un câble de PERITEL tel qu'illustré ci-dessous.

Remarque: Ces trois méthodes de branchement effectuent la même fonction mais à différents niveaux de qualité. Il n'est pas nécessaire de recourir à toutes ces trois méthodes de branchement.

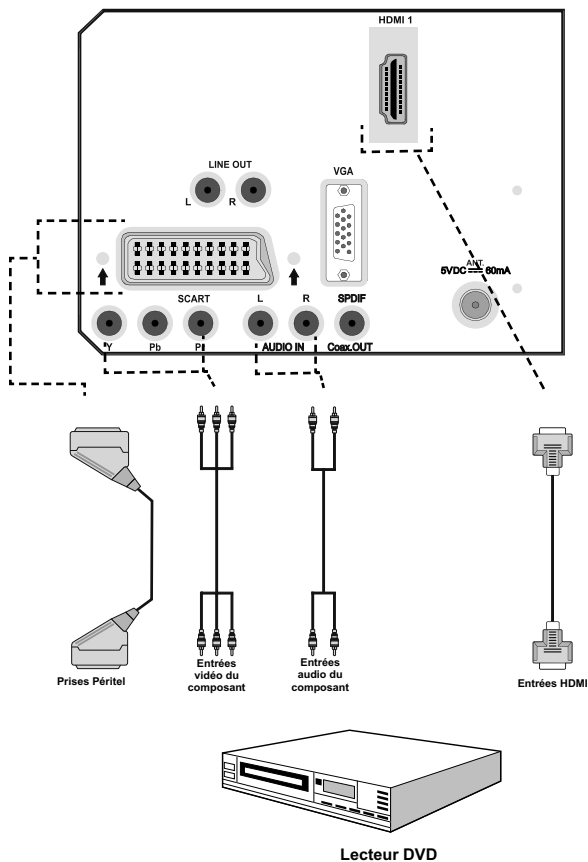

Connecteur arrière

Utilisation des connecteurs AV latéraux

Vous pouvez brancher une gamme d'appareils optionnels à votre téléviseur LCD. Les branchements possibles sont présentés ci-dessous. Remarquez que les câbles présentés dans l'illustration ne sont pas fournis.

- Pour raccorder un caméscope, branchez une prise VIDEO IN, ainsi que les PRISES AUDIO. Pour sélectionner la source correspondante, se reporter à la section « Sélection d'entrée » dans les paragraphes suivants.
- Pour écouter le son du téléviseur en provenance des casques, branchez le port dudit CASQUE au téléviseur.

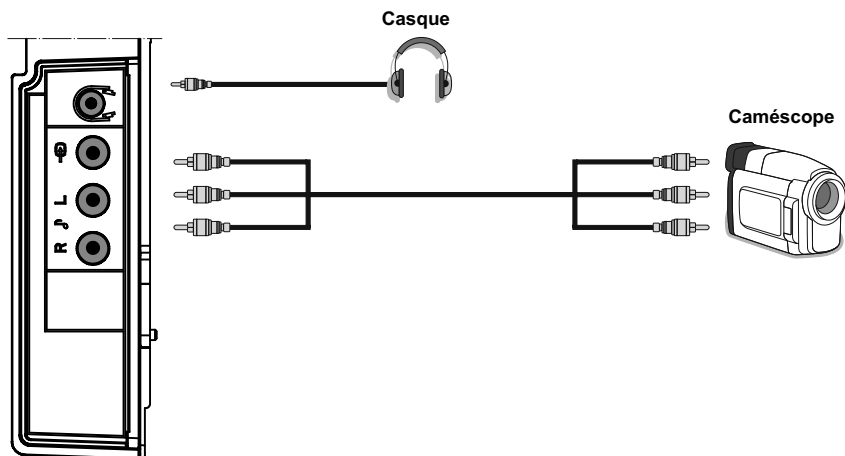

Connecteur arrières

Utilisation d'autres connecteurs

Vous pouvez brancher une gamme d'appareils optionnels à votre téléviseur LCD. Les branchements possibles sont présentés ci-dessous. Remarquez que les câbles présentés dans l'illustration ne sont pas fournis.

- Pour brancher les haut-parleurs externes, utilisez le câble audio. N'inversez pas les prises AUDIO GAUCHE et AUDIO DROIT. Allumez le téléviseur LCD et le haut-parleur externe une fois tous les branchements effectués. En cas de problèmes, reportez-vous au manuel d'utilisation.
- Pour un branchement à un périphérique doté d'un support SPDIF, utilisez un câble SPDIF approprié pour activer la connexion sonore.

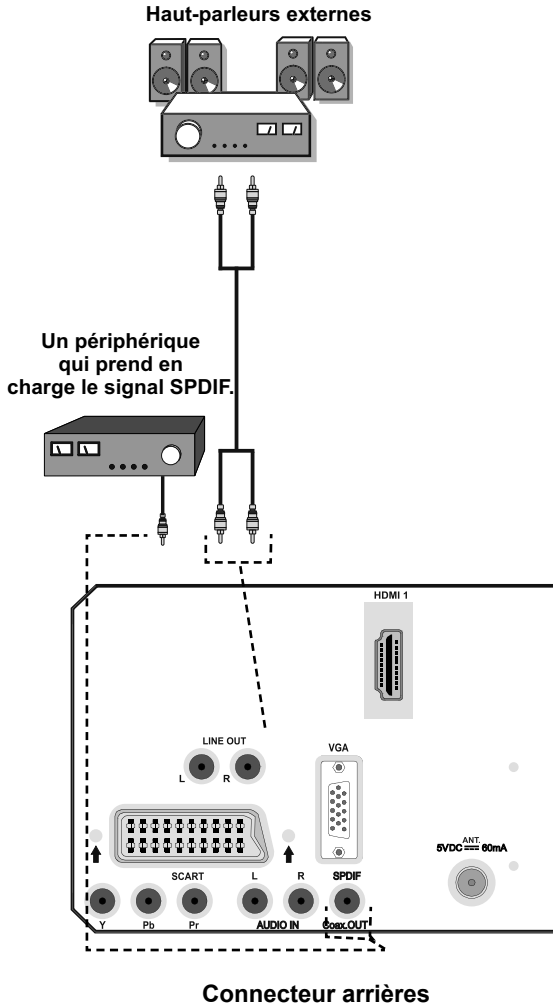

Branchement d'un autre appareil via Péritel

La plupart des appareils prennent en charge le branchement PERITEL. Vous avez la possibilité de brancher un enregistreur DVD, un magnétoscope, ou un décodeur à votre téléviseur LCD en utilisant les prises PERITEL. Remarquez que les câbles présentés dans l'illustration ne sont pas fournis.

Débranchez le téléviseur et les appareils avant d'effectuer les branchements.

Pour de plus amples informations, reportez-vous à votre manuel d'utilisation.

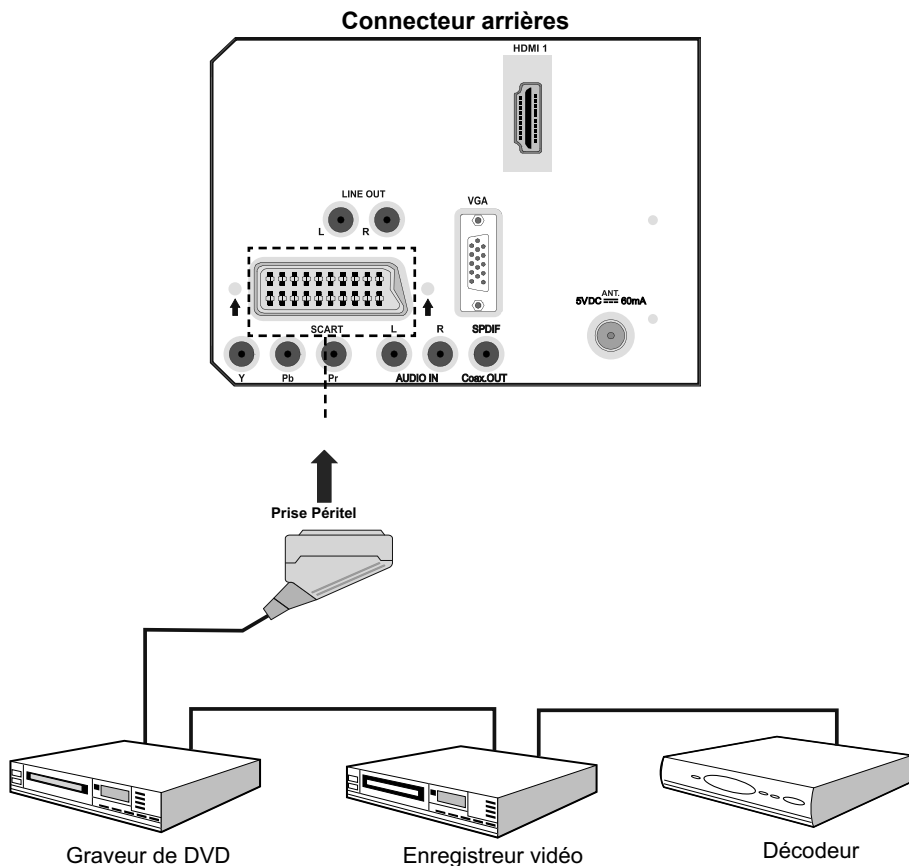

Insérer les piles dans la télécommande

- Retirez le couvercle du compartiment des piles situé dans la partie arrière de la télécommande en poussant doucement et vers le bas à partir de la partie indiquée.
- Insérez deux piles **AAA/R3** ou des piles équivalentes. Disposez les piles en respectant la bonne polarité et placez de nouveau le couvercle des piles.

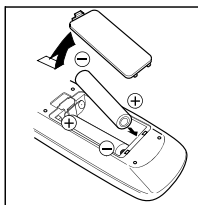

Remarque : Si vous n'utilisez pas l'appareil pendant un certain temps, retirez les piles de la télécommande. Sinon une fuite possible des piles peut endommager la télécommande.

Rayon d'action de la télécommande

- Pointez le haut de la télécommande vers le voyant du capteur de la télécommande qui se trouve sur le téléviseur LCD, tout en appuyant sur un bouton.



Prévoir un espace d'environ 7m/23ft.

Mise en marche et arrêt du téléviseur LCD

Pour allumer le téléviseur

- Branchez le cordon d'alimentation à une prise de courant alternatif 220-240V AC, 50 Hz. Le TÉMOIN de mise en veille s'allume.
- Pour allumer le téléviseur à partir du mode veille, vous pouvez soit :
- Presser le bouton "⏻", **P+** / **P-** ou un bouton numérique sur la télécommande.
- Pressez le bouton **STANDBY**, **-P/CH** ou **P/CH+** sur la TV. La TV s'allumera ensuite.

Remarque : Si vous allumez votre TV via les boutons **PROGRAMME HAUT/BAS** sur la télécommande ou sur le poste TV, le dernier programme que vous regardiez sera re-sélectionné.

Quelle que soit la méthode, la TV s'allumera.

Pour éteindre la TV

- Pressez le bouton "⏻" sur la télécommande ou pressez le commutateur **VEILLE (STANDBY)** le téléviseur, et la TV passera ainsi en mode veille.
- **Pour éteindre complètement le téléviseur, débranchez le cordon d'alimentation de la prise murale.**

Remarque : Lorsque le téléviseur est en mode de veille, le voyant lumineux du mode veille clignote pour signifier que des options comme Recherche en mode veille, téléchargement automatique ou Minuterie sont actives..

Sélection des sources externes

Une fois les systèmes externes branchés à votre téléviseur, vous pouvez basculer à différentes sources d'entrée.

- Appuyez sur la touche "**AV/SOURCE**" de la télécommande pour changer directement les sources.

ou,

- Sélectionnez l'option « **Source** » à partir du menu principal à l'aide de la touche "◀" ou "▶". Puis, utilisez les touches "▼" ou "▲" pour mettre une entrée en surbrillance et appuyez sur la touche "▶" pour la sélectionner.

Remarque: Vous pouvez mettre en surbrillance les options de sources désirées en appuyant sur la touche **OK**. Quand le bouton **“AV/SOURCE”** est pressé, seules les options de la source sélectionnées seront disponibles (en dehors de la source TV).



Opérations de Base

Vous pouvez faire fonctionner votre téléviseur en utilisant non seulement ses boutons, mais aussi ceux de la télécommande.

Fonctionnement du téléviseur à l'aide de ses boutons

Réglage du volume

- Appuyez sur le bouton **“-▲”** pour diminuer le volume ou sur le bouton **“▲+”** pour l'augmenter. Lorsque vous procédez ainsi, une échelle indiquant le niveau du volume (curseur) s'affiche à l'écran.

Sélection du programme

- Appuyez sur le bouton **“P/CH +”** pour sélectionner le programme suivant ou sur **“P/CH -”** pour sélectionner le programme précédent.

Affichage du menu précédent

- Appuyez sur les boutons **“-▲”** ou **“▲+”** au même moment pour afficher le menu principal. Dans le menu principal, sélectionnez le sous-menu à l'aide des touches **“P/CH -”** ou **“P/CH +”**, et ouvrez le sous-menu en utilisant les boutons **“-▲”** ou **“▲+”**. Pour en savoir davantage concernant l'utilisation des menus, reportez-vous aux sections du système du menu.

Mode AV

- Appuyez sur la touche **“TV/AV”** qui figure sur le panneau de contrôle du téléviseur pour passer aux modes AV.

Fonctionnement du téléviseur à l'aide de la télécommande

- La télécommande de votre téléviseur est conçue pour contrôler toutes les fonctions du modèle sélectionné. Les fonctions seront décrites conformément au système du menu de votre téléviseur.
- Les fonctions du système de menu sont décrites dans les sections suivantes.

Réglage du volume

- Appuyez sur bouton **“▲+”** pour augmenter le volume. Appuyez sur la touche **“-▲”** pour baisser le volume. Une échelle indiquant le niveau du volume (curseur) s'affiche à l'écran.

Sélection de programme (Programme précédent ou suivant)

- Appuyez sur la touche **“P/CH-”** pour sélectionner le programme précédent.
- Appuyez sur la touche **“P/CH+”** pour sélectionner le programme précédent.

Sélection de programme (Accès direct)

- Appuyez sur les touches numériques de la télécommande pour sélectionner les programmes compris entre 0 et 9. Le téléviseur basculera vers le programme sélectionné. Pour sélectionner les programmes compris entre 10-299 (pour IDTV) ou 10-199 (programme analogue) appuyez consécutivement sur les boutons numériques (Pour le programme 27 par exemple, appuyez d'abord sur la touche 2, puis sur la touche 7). Lorsque la durée d'appui est expirée pour le deuxième numéro, seul le premier programme numérique s'affichera. La limite de la durée d'attente est de 3 secondes.
- Appuyez directement sur le numéro de programme pour sélectionner à nouveau les programmes à un chiffre.

Première installation

La première fois que vous allumez le téléviseur, la fonction IDTV est activée en premier.

Comme c'est la première fois que le téléviseur est mis en marche, aucune chaîne n'existe en mémoire.

Lorsque le téléviseur est mis en marche pour la première fois, le menu pour la sélection de la langue apparaît à l'écran. Le message "Bienvenue, sélectionnez votre langue!" apparaît dans toutes les langues sur le menu de l'écran:

Sélectionnez la langue de votre choix avec les touches "▼" ou "▲", puis appuyez sur la touche "OK". Ensuite, l'OSD "Première installation" s'affiche à l'écran. En appuyant sur les boutons "◀" ou "▶", que vous voulez et appuyez sur le bouton "OK". (** Pour les pays de l'UE).

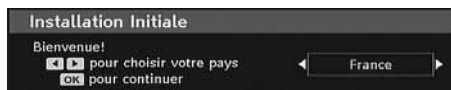

Remarque: *L'OSD Sélection du pays (Country selection) ne sera pas disponible pour le RU

Ensuite, l'OSD Sélection de l'antenne active apparaît à l'écran:

En appuyant sur les boutons "◀" ou "▶", activez ou désactivez le mode Antenne active



Si une antenne active est raccordée à votre téléviseur, vous pouvez activer cette option. L'alimentation de l'antenne doit être "Désactivée" lorsqu'une antenne standard est utilisée plutôt qu'une antenne active. Reportez-vous au menu Configuration dans les sections ci-après pour de plus amples informations.

Appuyez sur le bouton OK de la télécommande pour continuer ; le message ci-après s'affichera alors à l'écran:

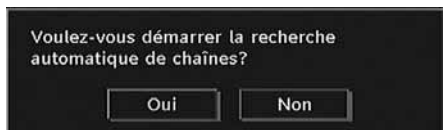

Pour entamer le processus d'installation, sélectionnez "oui", pour annuler sélectionnez "Non".

- Pour sélectionner l'option "Oui" ou "Non", mettez la rubrique en surbrillance à l'aide des touches "◀" ou "▶", puis appuyez sur la touche OK.

L'IDTV se règle automatiquement, passant des chaînes de transmission UHF ou VHF (*) (* pour les pays de l'UE) 21 à 68 pour rechercher les transmissions numériques terrestres en affichant les noms des chaînes trouvées. Ce processus prendra quelques minutes.



Une fois la recherche automatique terminée, le message suivant concernant la recherche de chaînes analogiques apparaît à l'écran:

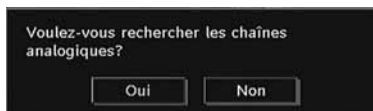

Pour rechercher des chaînes analogiques, sélectionnez "Oui". Le téléviseur bascule en mode TV analogique. Le menu ci-dessous apparaîtra pour effectuer la recherche des chaînes analogiques :



Sélectionnez votre Pays, Langue et Langue du texte à l'aide des touches "◀" ou "▶" et "▼" ou "▲". Appuyez sur la touche "OK" ou ROUGE

pour continuer. Pour annuler, appuyez sur la touche BLEUE.

Pour plus d'informations sur ce procédé, consultez la section "Menu Installation".

Remarque: Pour un bon fonctionnement du télétexte numérique en mode DTV, vous devez sélectionner UK comme pays en PROGRAMMATION AUTOMATIQUE analogique (for UK broadcasts only).

Évitez d'éteindre le téléviseur lors de l'initialisation de la première installation

Fonctionnement général

Appuyez sur la touche **AV/SOURCE** de la télécommande et sélectionnez DTV/USB pour faire passer le téléviseur en mode de diffusion terrestre numérique.

Ruban d'informations

- Chaque fois que vous changez de chaîne à l'aide des touches **P/CH-** / **P/CH+** ou des touches numériques, le téléviseur affiche la chaîne avec un ruban d'informations en bas de l'écran (disponible uniquement en mode DTV). Elle restera quelques secondes sur l'écran.
- La bannière d'informations peut aussi être visualisée à tout moment lorsque vous regardez la télévision, en appuyant sur le bouton **INFO** de la télécommande:



Le ruban d'informations fournit des informations sur la chaîne sélectionnée et sur les programmes diffusés. Le nom de la chaîne s'affiche, avec le numéro qui l'accompagne.

Astuce: Certaines chaînes ne diffusent pas les données du programme. Si le nom et l'heure ne sont pas disponibles, le bandeau d'informations affiche une page vierge.

- Des icônes s'affichent également dans la bannière d'informations et si cette chaîne est une chaîne préférée, l'icône de la chaîne préférée en question s'affichera également.

Si la chaîne sélectionnée est verrouillée, vous devez saisir le bon mot de passe numérique à 4 chiffres pour voir la chaîne. "**Saisissez le code PIN**" (Enter PIN) s'affiche à l'écran dans ce cas:

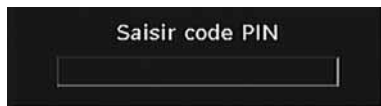

Guide électronique de programme (EPG)

- Certaines chaînes, pas toutes, fournissent des informations sur l'événement en cours et le suivant.
- Veuillez noter que les renseignements sur les événements sont automatiquement mis à jour. Si les chaînes ne proposent pas d'informations sur les événements, la page de l'EPG sera vierge.
- Appuyez sur le bouton **GUIDE** pour accéder au menu EPG.
- Le guide électronique de programme apparaît à l'écran. Ce guide permet d'obtenir des informations relatives à la chaîne, notamment des programmes hebdomadaires au moyen de l'EPG HEBDOMADAIRE. Tous les programmes en cours est sélectionné et il apparaît un bref renseignement concernant les programmes de la chaîne, tel: nom, description courte/longue de l'événement, heure de début et de fin. L'échelle de temps peut être modifiée en appuyant sur les touches gauches ou droites. Si les chaînes ne proposent pas d'informations sur les événements, seuls les noms des chaînes et les dates sont affichées. Au bas de l'écran, la barre d'informations, affichant toutes les commandes disponibles, s'affichera.



Bouton ROUGE (rétrécir): Rend les boxes d'informations plus petites.

Bouton VERT (Agrandir): Rend les boxes d'informations plus grandes.

Bouton JAUNE (Jour. Préc.): affiche les programmes du jour précédent.

Bouton BLEU (Jour suivant): affiche les programmes du jour suivant.

INFO (Détails): Affiche les programmes dans les détails.

Touches numériques (Sauter): Utilisé pour aller directement à la chaîne préférée à travers les boutons numériques.

OK : Affiche les options de programmes futurs.

ECHANGE : Saute en direction de la diffusion en cours.

• Appuyez sur la touche "0" de la télécommande pour afficher le menu Recherche du guide. Vous pouvez, à l'aide de cette fonctionnalité, rechercher la base de données du guide de programme selon le genre sélectionné ou le nom correspondant. Les informations disponibles dans le guide de programmes seront recherchées et les résultats correspondants à vos critères de recherche s'afficheront. Vous pouvez choisir les programmes ou régler les minuteries en sélectionnant une chaîne et en appuyant sur la touche OK.

Remarque: Le processus de recherche peut s'effectuer sur la base de la date souhaitée ou de la chaîne voulue.

Affichage des sous-titres

Avec la diffusion terrestre numérique (TNT), certains programmes sont diffusés avec des sous-titres. Les sous-titres peuvent être visualisés pendant que vous regardez ces programmes.

Appuyez sur la touche "MENU" pour afficher le menu principal, Sélectionnez ensuite le menu **Configuration** puis **Langue** avec les touches "▼" ou "▲", puis appuyez sur la touche **OK** pour afficher le menu « Paramètres de Langue ».

Sélectionnez « Sous-titre » dans le menu « Paramètres linguistiques » et utilisez la touche ◀ ou ▶ pour définir le sous-titre sur la langue souhaitée.

Si l'option « Sous-titre » est activée et une option de langue réglée, le fait d'appuyer sur la touche  amène l'écran à afficher le message d'avertissement suivant (* pour les pays du RU uniquement):

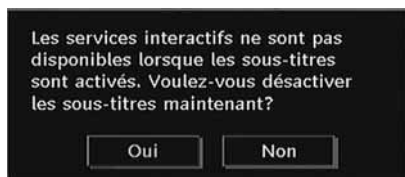

Télétexte numérique (** Réservé au RU)



Avec la diffusion terrestre numérique (TNT), en plus des images et du son, vous pouvez aussi voir un télétexte numérique.

Le télétexte numérique est parfois diffusé en même temps que la diffusion normale.

- Appuyez sur la touche .
- L'information du télétexte numérique apparaît.
- Utilisez les touches colorées, les touches du curseur et la touche OK.

La méthode de fonctionnement peut différer selon les contenus du télétexte numérique.

Suivez les instructions affichées à l'écran du télétexte numérique.

- Quand la touche "Press SELECT" (Appuyez sur sélectionner) ou un message similaire apparaît, appuyez sur le bouton OK.
- Quand le bouton  est pressé, la TV reprend la diffusion.
- Avec la diffusion terrestre numérique (DVB-T), en plus de la diffusion du télétexte numérique et de la diffusion normale, il y a des canaux qui n'ont que la diffusion télétexte numérique.
- Le rapport d'aspect (forme d'image) quand vous regardez une chaîne qui a uniquement une diffusion télétexte numérique est le même que le rapport d'aspect de l'image visualisée précédemment.
- Lorsque vous appuyez à nouveau sur la touche , la fenêtre de télétexte numérique est affichée.

Télétexte Analogique

L'utilisation du télétexte et de ses fonctions est identique au système de télétexte analogique. Veuillez vous reporter aux explications relatives au « **TELETEXTE** ».

Grand écran

Selon le type de diffusion émise, les programmes peuvent être visualisés dans un certain nombre de formats. Maintenez la touche **WIDE** enfoncée pour sélectionner Auto, 16:9, 4:3, Panoramique, 14:9, Cinéma, Zoom ou Sous-titre.

En sélectionnant Auto, le format affiché est déterminé par l'image transmise.

NB : La taille du menu varie selon la taille de l'image choisie.

Système du menu IDTV

Le menu IDTV peut uniquement être affiché lorsque vous regardez une diffusion numérique terrestre. Utilisez le bouton **AV/SOURCE** pour sélectionner le mode DTV.

Appuyez sur la touche "**MENU**". Le menu ci-dessous apparaît à l'écran :



Tableau des programmes

En utilisant les touches "▼" ou "▲" de la télécommande dans le menu principal, assurez-vous que la première rubrique, Tableau des programmes, est en surbrillance, puis appuyez sur la touche OK pour afficher le tableau des programmes.

Ce menu permet d'effectuer les opérations suivantes :

- Navigation dans la liste complète des chaînes
- Supprimer des chaînes
- Renommer les chaînes
- Ajout des codes de verrouillage à des chaînes

- Régler des chaînes préférées
- Déplacer des chaînes

Le tableau des programmes est la fenêtre à partir de laquelle les chaînes sont gérées.



Navigation dans la liste entière des chaînes

Appuyez sur la touche "▼" ou "▲" pour sélectionner la chaîne précédente ou suivante. Vous pouvez appuyer sur le bouton **ROUGE** ou **VERT** pour vous déplacer vers le haut ou le bas de la page.

Pour regarder une chaîne particulière, sélectionnez-la à l'aide des touches "▼" ou "▲", puis appuyez sur la touche "**OK**", et sélectionnez la rubrique "Sélectionner" (OK) dans le menu Tableau des programmes à l'aide des touches "◀" ou "▶".

Le nom et le numéro de la chaîne sélectionnée s'afficheront dans le coin supérieur gauche et dans le coin supérieur droit de la chaîne au-dessus de l'écran, respectivement.

Déplacer des chaînes dans le tableau des programmes

- Appuyez sur les touches "▼" ou "▲" pour sélectionner la chaîne à déplacer.
- Appuyez sur les touches "◀" ou "▶" pour sélectionner la rubrique "**Déplacer**" dans le menu Tableau des programmes.

L'OSD ci-après s'affichera tout près de la touche "**OK**" pour vous demander de saisir un numéro en utilisant les touches numériques de la télécommande et d'appuyer sur "**OK**" pour confirmer.



Remarque: Si vous saisissez le même numéro de chaîne que vous voulez déplacer, "...les services de chaîne seront déplacés." "Voulez vous continuer?" Le message OSD s'affiche à l'écran. Appuyez sur OK pour confirmer ou sélectionnez « Non » pour annuler.

Supprimer des chaînes dans le tableau des programmes

- Appuyez sur les touches "▼" ou "▲" pour sélectionner la chaîne à supprimer.
- Appuyez sur les touches "▼" ou "▲" pour sélectionner la rubrique « Supprimer » dans le menu Tableau des programmes. Dans le menu Tableau des programmes, **SELECTIONNER** s'affiche près de "Supprimer" en bas de l'écran pour vous inviter à appuyer sur la touche **OK** afin de supprimer la chaîne en surbrillance dans le tableau des programmes.



- Appuyez sur **OK** pour supprimer la chaîne en surbrillance du tableau des programmes. Le message ci-dessous apparaît à l'écran :



Appuyez sur les touches "◀" ou "▶" pour sélectionner l'option désirée. Si vous appuyez sur la touche **OK** alors que "Oui" est en surbrillance, la chaîne en surbrillance est supprimée. Si vous sélectionnez "Non", l'opération est annulée.

Renommer les chaînes

Pour renommer une chaîne précise, celle-ci doit être mise en surbrillance en appuyant sur les touches "▼" ou "▲". Ensuite, mettez en surbrillance l'élément **Modifier le nom** en appuyant sur les touches "◀" ou "▶" tel qu'illustré ci-dessous. Appuyez sur **OK** pour activer la fonction de changement de nom.



En appuyant sur "◀" ou "▶", vous passez au caractère précédent ou suivant. En appuyant sur les touches "▼" ou "▲", vous changez le caractère en surbrillance : par exemple, le « b » devient un « a » "▼" un « c » "▲". En appuyant sur les touches numériques de 0 à 9, vous remplacez le caractère en surbrillance par les caractères marqués au-dessus du bouton; ils défilent un par un quand vous appuyez sur le bouton.

Appuyez sur la touche "**MENU**" pour annuler l'édition ou sur le bouton **OK** pour mémoriser le nouveau nom.

Ajout des codes de verrouillage à des chaînes

Le verrouillage de chaîne permet aux parents de sécuriser l'accès aux chaînes grâce à des mots de passe. Pour verrouiller une chaîne vous devez connaître le mot de passe de contrôle parental (il est réglé sur 0000 en configuration d'usine et ne peut être modifié que dans le menu de Configuration).

Sélectionnez la chaîne à verrouiller en la mettant en surbrillance et sélectionnez l'option de Verrouillage en appuyant sur le bouton "◀" ou "▶". Lorsque le bouton OK est appuyé, une boîte de dialogue s'affiche à l'écran, et vous invite à saisir votre mot de p asse.



Saisissez le mot de passe à l'aide des touches numériques de la télécommande. L'icône de verrouillage "🔒" ne s'affichera pas près de la chaîne sélectionnée. Répétez la même procédure pour annuler le verrouillage.

Régler des chaînes préférées

Vous pouvez définir plusieurs chaînes comme favorites pour naviguer seulement entre les chaînes favorites. Pour définir une chaîne préférée, mettez en surbrillance la rubrique « Favoris » en bas du menu Tableau des programmes.

Pour choisir une chaîne préférée, vous devez sélectionner l'option "Favoris" en bas du menu de la liste des chaînes. Appuyez ensuite sur le bouton OK, puis le menu Editer la liste des favoris (Edit Favourite List) apparaît à l'écran.

Vous pouvez dresser la liste de vos chaînes préférées à l'aide de la liste des favoris.

L'OSD du tableau des programmes se présentera de la manière suivante :



Ajouter une chaîne à une liste de chaînes favorites

- En appuyant sur les boutons "▼" ou "▲", sélectionnez la chaîne que vous souhaitez ajouter à la liste de vos chaînes préférées.
- En appuyant sur le bouton OK, la chaîne sélectionnée est ajoutée à la liste des chaînes préférées.
- L'icône F indique qu'une chaîne a été ajoutée à la liste des chaînes préférées.

Supprimer une chaîne de la liste des chaînes préférées

- Sélectionnez la chaîne à supprimer de la liste des chaînes préférées, puis appuyez sur le bouton OK pour la supprimer. Vous pouvez appuyer à nouveau sur la touche OK pour rajouter une chaîne.
- Pour activer les favoris, allez dans le menu Configuration et sélectionnez Mode favori. Utilisez le bouton "◀" / "▶" pour régler le mode favori sur Activé (On). Pour annuler les favoris, réglez le mode favori sur Désactivé (Off).

Aide à l'écran

Pour tous les menus, vous pouvez appuyer sur la touche **INFO** pour afficher une information d'aide concernant les fonctions du menu. Pour le menu Tableau des programmes, le message suivant s'affiche à l'écran :



Guide des programmes

Cette section est pareille aux consignes données dans la page Opérations générales. Veuillez vous référer à la section Guide électronique des programmes (EPG) dans la partie Opérations générales.

Minuteries

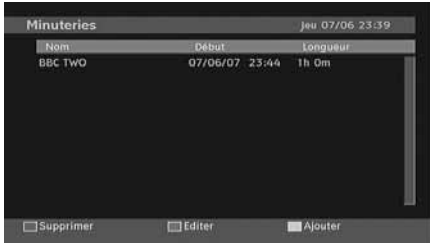

Pour afficher la fenêtre des minuteries, activez l'élément à partir du menu principal. Pour ajouter une minuterie, appuyez sur la touche **JAUNE** de la télécommande. La fenêtre « Ajouter minuterie » apparaît.

Chaîne: «◀» ou les touches «▶» permettront à l'utilisateur de naviguer dans le tableau des programmes TV ou radio.

Date: La date de début est saisie grâce aux touches numériques ou Gauche/Droite.

Démarrer: L'heure de début est saisie grâce aux touches numériques ou Gauche/Droite.

Fin: L'heure de fin est saisie grâce aux touches numériques ou Gauche/Droite.

Modifier/Supprimer: autorise ou interdit toute modification par des utilisateurs étrangers.

Durée: Durée entre l'heure de début et l'heure de fin.

Répétition: Vous pouvez régler une minuterie suivant les options ci-après : Une fois, Quotidien, ou Hebdomadaire

Vous pouvez enregistrer des ajustements en appuyant sur la touche VERT ou annuler le processus en appuyant sur la touche ROUGE. Vous pouvez modifier la liste avec le bouton VERT (GREEN) et supprimer avec le bouton ROUGE (RED).

Accès conditionnel

• Appuyez sur la touche M pour afficher le menu principal, puis utilisez la touche «▼» ou «▲» pour sélectionner la ligne «Accès conditionnel», et appuyez sur «OK»:



Certaines chaînes terrestres numériques fonctionnent à la carte. Ces chaînes requièrent un abonnement et un décodeur.

Vous obtiendrez le Module de Condition d'Accès (CAM) et la carte de Visualisation lors de l'abonnement, installez cet équipement au téléviseur de la façon suivante.

- Débranchez le téléviseur et retirez la prise de courant.
- Insérez le CAM et la carte dans la fente située dans le couvercle où sont situés les terminaux du téléviseur à gauche (lorsque vous regardez de face).
- Le CAM doit être correctement installé, il est impossible de l'introduire complètement s'il est inversé. Le CAM ou le terminal de TV peut être endommagé si le CAM est inséré avec une certaine force.
- Branchez le téléviseur à la prise de courant, allumez et attendez un moment jusqu'à ce que la carte soit activée.
- Certains CAM peuvent nécessiter le réglage suivant. Réglez le CAM en entrant dans le menu DTV, sélectionnez Accès conditionnel (Conditional Access) et appuyez sur OK. (Le menu de configuration du CAM ne s'affiche pas lorsqu'il n'est pas requis.)
- Pour voir l'information de contrat d'abonnement: Ouvrez le menu IDTV, appuyez sur la touche **MENU**, sélectionnez Accès conditionnel, puis appuyez sur **OK**.
- Lorsque aucun module n'est inséré, le message «Aucun module de Condition d'Accès détecté » apparaît à l'écran.
- Consultez le manuel d'instructions du module pour plus d'informations sur les réglages.

REMARQUE : Insérez ou effacez le module CI uniquement lorsque le téléviseur est en mode

de VEILLE (STANDBY) ou lorsqu'il est ETEINT (SWITCHED OFF).

Installation du téléviseur

Vous pouvez utiliser cet élément pour afficher les fonctions du téléviseur.

La fenêtre de configuration de télévision numérique est accessible par le menu principal. Appuyez sur le bouton "MENU" pour afficher le menu principal et utilisez le bouton "▼" ou "▲" pour mettre sélectionner « Installation TV », appuyez sur le bouton OK pour afficher l'écran de menu « Installation TV ».



Des informations détaillées sur toutes les rubriques de menu sont dans la section « Système de menu TV analogique ».

Configuration

Les ajustements du présent menu se présentent ainsi qu'il suit:



Configuration

Vous pouvez configurer le réglage de votre téléviseur. Sélectionnez Configuration dans le menu Configuration et appuyez sur OK pour afficher ce menu. Appuyez sur le bouton QUITTER de la télécommande pour quitter.



Audio AC3 (*pour les pays de l'UE uniquement)

Dans le menu Configuration, sélectionnez la rubrique Audio AC3 à l'aide des boutons "▼" ou "▲". Utilisez les boutons "◀" ou "▶" pour régler Audio AC3 sur Activé ou Désactivé.

Si la chaîne regardée prend en charge l'audio AC3, activez ce réglage.

Si vous sélectionnez un source audio en AC3 vous n aurez plus de son sur votre tv mais uniquement sur votre système home cinéma raccorder a la prise digital spdif.

Faible son (*pour les pays de l'UE uniquement)

Utilisez les touches "▼" ou "▲" pour sélectionner "Faible son et puis appuyez sur le bouton "◀" ou "▶" pour activer ou désactiver.

Si le diffuseur active un signal spécial concernant l'audio, vous pouvez régler ce paramètre en tant que Activé pour recevoir de tels signaux.

Mode favori

Utilisez cette fonction pour activer ou désactiver le mode favori. Appuyez sur le bouton "◀" / "▶" pour activer ou désactiver cette fonction.

Tableau des programmes

Utilisez les boutons "▼" ou "▲" pour vous rendre à l'option Tableau des programmes. Avec les boutons "◀" ou "▶", changez le mode Tableau des programmes. Si vous sélectionnez « TV uniquement », vous pouvez, à l'aide des touches "◀" ou "▶", naviguer uniquement à travers les chaînes télé. Si vous sélectionnez « Radio uniquement », vous pouvez, à l'aide des touches "◀" ou "▶", naviguer uniquement à travers les chaînes radio. Si vous sélectionnez « Texte uniquement », vous pouvez, à l'aide des touches "◀" ou "▶", naviguer uniquement à travers les chaînes de texte.

Antenne active

Utilisez les boutons "▼" ou "▲" pour sélectionner l'option Antenne active.

Lorsque l'option Alimentation de l'antenne est activée en appuyant sur le bouton "◀" ou "▶", +5V sera transmis à la sortie de l'antenne.

Cette option active l'utilisation de l'antenne active.

Remarque: L'alimentation de l'antenne doit être "Désactivée" lorsqu'une antenne standard est utilisée plutôt qu'une antenne active.

Scanner les chaînes cryptées (**)

(**) for UK broadcasts only.

L'option Recherche de chaînes cryptées sera toujours ACTIVEE à la fin de la première installation. Lorsque ce réglage est activé, le processus de recherche repèrera également les chaînes cryptées. Si le réglage est effectué manuellement sur DESACTIVE (OFF), les chaînes cryptées ne seront pas localisées en recherche automatique ou manuelle.

Utilisez les touches "▼" ou "▲" pour sélectionner « Scanner les chaînes cryptées » et appuyez sur le bouton "◀" ou "▶" pour activer ou désactiver.

Mise à niveau du récepteur

Téléchargement automatique (OAD)

Pour vous assurer que votre téléviseur dispose de l'information la plus récente, utilisez ce réglage. Veuillez vous assurer que le téléviseur est réglé en mode de veille. Le téléviseur se met en marche automatiquement tous les jours à 3h00 du matin et recherche les nouvelles informations susceptibles d'être diffusées et les télécharge automatiquement vers votre récepteur. Cette opération prendra normalement 30 minutes environ. Si vous disposez d'un enregistrement important à effectuer à 3 heures du matin et ne voulez pas l'interrompre, désactivez la recherche automatique en procédant de la manière suivante :

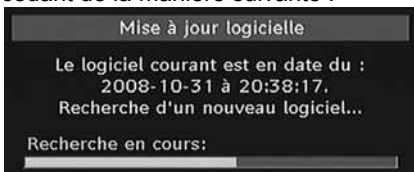

- Appuyez sur la touche "MENU", et utilisez les touches "▼" ou "▲" pour choisir la configuration puis appuyez sur la touche **OK**.
- Sélectionnez le menu de configuration à l'aide des touches "▼" ou "▲" et appuyez sur **OK**.
- Utilisez les touches "▼" ou "▲" pour choisir « MISE A JOUR DU RECEPTEUR » puis appuyez sur la touche **OK**.

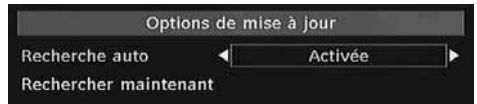

- A l'aide de la touche "◀" ou "▶", changez "Recherche automatique" de Activé à Désactivé.
- Sélectionnez le menu "Recherche de mise à jour" à l'aide des touches "▼" ou "▲" pour commencer la mise à jour.
- Une fois la progression de la recherche terminée, le message "Recherche de mise à jour terminée". ("Completed searching for upgrade) s'affiche. « Aucun nouveau logiciel trouvé » s'affiche à l'écran si aucun nouveau logiciel n'a été trouvé.
- N'oubliez pas d'activer à nouveau la fonction OAD automatique après avoir effectué votre enregistrement en reprenant les instructions ci-dessus, sélectionnant cette fois ACTIVE..

Remarque: Votre téléviseur peut commencer à fonctionner en mode Première installation après la mise à jour du téléchargement automatique.

Contrôle parental

Avec les boutons "▼" ou "▲", sélectionnez l'option Verrouillage parental. Appuyez sur la touche OK pour ouvrir le menu. Une boîte de dialogue demandant le code de verrouillage est affichée. En configuration d'usine, le code est réglé à « 0000 ». Saisir le code PIN . Si celui-ci est incorrect, « Mot de passe erroné » s'affiche. S'il est correct cependant, le menu Contrôle parental s'affiche.



Verrouillage parental (*)

(*) Si vous définissez l'option Pays sur RU lors de la première installation, l'option Verrouillage maturité ne sera pas visible. Cette option est disponible uniquement pour les pays de l'UE.

Après installation, cette option recherche l'information parentale des émissions et si ce niveau parental a été inactivé, l'image et le son ne sont pas montrés.

Verrouillage Menu

Dans l'option de verrouillage des menus, vous pouvez définir le verrouillage de tous les menus ou le menu d'installation pour restreindre l'accès à ces menus. Si le verrouillage du menu est désactivé, il y aura un libre accès au système de menu. Utilisez les boutons "▼" ou "▲" pour vous rendre à l'option Verrouillage de menu. Avec les boutons "◀" ou "▶", choisissez le mode Verrouillage de menu.

DESACTIVE : Tous les menus sont déverrouillés.

TOUS LES MENUS : Tous les menus ne sont accessibles qu'en saisissant le bon code. Ainsi, l'utilisateur ne peut ajouter, supprimer, renommer ou régler les minuteries.

MENU INSTALLATION: Le menu Installation est verrouillé. Ce qui fait que l'utilisateur se trouve dans l'impossibilité d'ajouter des chaînes. Les changements seront appliqués lorsque vous aurez quitté le « menu de configuration ».

DEFINIR LE MOT DE PASSE

Utilisez les boutons "▼" ou "▲" pour vous rendre à l'option « Définir le MOT DE PASSE ». Appuyez sur la touche **OK** pour afficher la fenêtre "Définir le mot de passe". Utilisez les touches numériques pour saisir le nouveau mot de passe. Vous aurez besoin de saisir votre mot de passe à nouveau pour des besoins de vérification. Si les deux mots de passe ont quatre chiffres et sont identiques, ce mot de passe est modifié. Le mot de passe par défaut est 0000. Si vous le modifiez, assurez-vous de le noter et de le conserver soigneusement pour référence ultérieure.

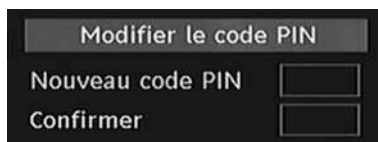

Réglages de l'heure

Dans le Menu Configuration, mettez en surbrillance la rubrique Paramètres de l'heure en appuyant sur les boutons "▲" ou "▼".

Appuyez sur OK et le sous-menu de Définition de l'heure sera affiché à l'écran. L'heure actuelle, le fuseau horaire et le réglage de ce fuseau horaire seront disponibles.

Utilisez les boutons "▲" ou "▼" pour mettre en surbrillance la Zone de l'Heure. Le Réglage du fuseau horaire s'effectue à l'aide des touches "◀" ou "▶". Elle peut être réglée sur AUTO ou MANUEL.

Lorsque AUTO est sélectionné, les options de l'heure actuelle et de fuseau horaire ne seront pas disponibles. Si l'option MANUEL est sélectionnée dans le réglage du fuseau horaire, le fuseau horaire peut être altéré :

- En appuyant sur le bouton "▲" ou "▼" sélectionnez Fuseau horaire.

Utilisez les boutons "◀" ou "▶" pour changer la zone horaire entre GMT-12 ou GMT+12. L'Heure Actuelle située en haut de la liste de menu changera selon la zone d'heure sélectionnée.

Description Audio (En option)

La description audio renvoie à une piste de narration supplémentaire réservée aux déficients visuels et malentendants. Le narrateur de la description accompagne la présentation, décrivant ainsi ce qui se passe à l'écran pendant les pauses naturelles (et parfois pendant les dialogues, s'il le juge nécessaire). Vous ne pouvez utiliser cette option que si le diffuseur la prend en charge. Utilisez le bouton "▼" ou "▲" pour sélectionner une rubrique. Utilisez ensuite les boutons "◀" ou "▶" pour régler.

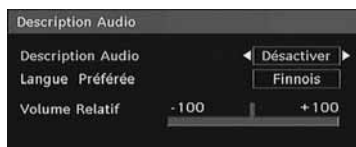

Description Audio (En option)

Cette fonction permet d'activer ou de désactiver l'option Description audio en appuyant sur les touches "◀" ou "▶"

Langue préférée (En option)

En appuyant sur les touches "◀" ou "▶", vous modifiez la langue préférée de la description audio.

Cette option ne peut être utilisée que si elle est disponible.

Volume relatif (En option)

Vous pouvez utiliser cette option pour hausser ou réduire le niveau de volume de la description audio, selon les possibilités que vous offre l'option du volume.

Recherche en mode de veille (*)

(*) Ce réglage est visible uniquement lorsque l'option de pays est réglée sur Danemark, Suède, Norvège ou Finlande.

Utilisez les touches "▼" ou "▲" pour sélectionner « Recherche en mode de veille » et appuyez sur le bouton "◀" ou "▶" pour activer ou désactiver. Si vous faites passer l'option Veille à l'option Désactivé, cette fonction ne sera pas disponible.

Pour utiliser la Recherche en mode de veille, veillez à ce que l'option Recherche en mode de veille soit Activée.

Langue

Dans ce menu, l'utilisateur peut ajuster la langue préférée. La langue est modifiée en appuyant sur le bouton OK.



Menu: affiche la langue du système

Préféré

Ces réglages seront utilisés si disponibles. Sinon, les réglages actuels seront utilisés.

- **Audio:** le fait d'appuyer sur les boutons "◀" ou "▶" change la langue audio.
- **Sous-titre:** Changez la langue du sous-titre avec les boutons "◀" ou "▶". La langue choisie sera visible dans les sous-titres.
- **Guide:** Le fait d'appuyer sur les boutons "◀" ou "▶" change la langue du guide.

Courant

- **Audio:** si la langue audio est prise en charge, modifiez la langue audio en appuyant sur les boutons "◀" ou "▶".

- **Sous-titre:** modifiez la langue du sous-titre à l'aide des boutons "◀" ou "▶". La langue choisie sera visible dans les sous-titres.

Remarque: Si l'option de Pays est réglée sur une des options Danemark, Suède, Norvège ou Finlande, Le Menu des réglages de langue fonctionnera comme ci-dessous :

Paramètres de Langue



Dans le Menu Configuration (configuration Menu), mettez en surbrillance la rubrique Paramètres de langue (Language Settings) en appuyant sur les boutons "▼" ou "▲". Appuyez sur OK et le sous-menu « Définition de la Langue » (Language Settings) sera affiché sur l'écran.

Pour utiliser la recherche en mode de veille, veuillez vous assurer d'avoir activé cette option en sélectionnant Activé.

Remarques:

- La langue de système détermine la langue des menus sur écran.
- Langue Audio (Audio Language) est utilisée pour sélectionner la bande de son des chaînes.
- Les réglages initiaux constituent la première priorité lorsque de nombreux choix sont disponibles. Lorsque les premières options sont disponibles, les réglages secondaires sont relégués au second plan.

Installation

Le menu Installation vous permet essentiellement d'élaborer un Tableau des chaînes de la manière la plus efficace possible. Sélectionnez Installation à partir du menu de configuration en appuyant sur les touches "▼" ou "▲".

Ce menu inclut les éléments suivants :

- Recherche automatique de chaînes
- Recherche manuelle de chaînes

- Effacer la liste des chaînes (*)
- Première installation

(*) Pour Danemark, Suède, Norvège, ou Finlande.



Recherche automatique de chaînes

Démarrez la recherche automatique en appuyant sur la touche OK lorsque la rubrique Recherche automatique est en surbrillance.

Le message suivant apparaît à l'écran :

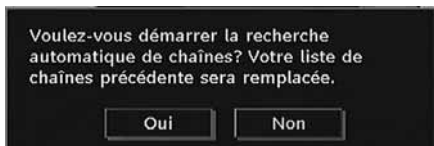

Mettez Oui ou Non en surbrillance à l'aide des touches "◀" ou "▶", puis appuyez sur **OK** pour confirmer.

Si "oui" a été sélectionné, la recherche automatique démarre.

Si "non" a été sélectionné, la recherche automatique est annulée.

Une fois la recherche effectuée pour les chaînes numériques, un message vous demandant si vous souhaitez effectuer une recherche des chaînes analogiques s'affiche à l'écran :

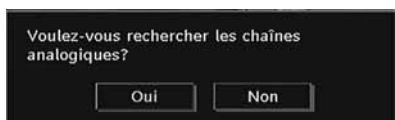

Pour rechercher des chaînes analogiques, appuyez sur la touche OK. Le menu suivant apparaît à l'écran pour la recherche de la chaîne analogique :



Sélectionnez votre **Pays**, **Langue** et **Langue du texte** à l'aide des touches "▼" ou "▲" et "◀" ou "▶". Appuyez sur la touche **OK** ou **ROUGE** pour continuer. Pour annuler, appuyez sur la touche **BLEUE**. Le menu suivant s'affichera pendant la recherche automatique :



Une fois l'opération APS terminée, le tableau des programmes apparaît à l'écran. Dans la liste de programmes, vous pourrez voir les numéros et noms assignés aux programmes.

Si vous n'êtes pas d'accord avec l'emplacement et / ou les noms des programmes, vous pourrez les changer dans le tableau des programmes.

Recherche manuelle de chaînes

En recherche manuelle, le numéro du multiplex est saisi manuellement et seul ce multiplex sert à la recherche de chaînes. Pour chaque numéro de chaîne valide, le niveau du signal et la qualité du signal sont affichés à l'écran.

Tant en mode manuel qu'automatique, une chaîne déjà répertoriée n'est pas mémorisée une seconde fois, afin d'éviter les redondances de chaînes.

Effacer la liste des chaînes (*)

(*) Ce réglage est visible uniquement lorsque l'option de pays est réglée sur Danemark, Suède, Norvège ou Finlande.

Utilisez cette option pour effacer les chaînes mémorisées. Appuyez sur la touche "▼" ou "▲" pour sélectionner l'option Effacer la liste des chaînes, puis appuyez sur OK. L'OSD suivant s'affichera à l'écran :

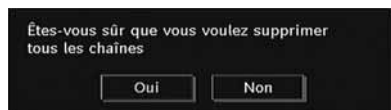

Appuyez sur la touche OK pour sélectionner. Sélectionnez "Oui" (Yes) en appuyant sur la touche "◀" ou "▶" et appuyez sur OK pour supprimer toutes les chaînes.

Première installation

Vous pouvez utiliser ce menu pour charger les paramètres par défaut installés dans le récepteur en configuration d'usine.

Pour installer les paramètres d'usine, sélectionnez la rubrique Première installation, puis appuyez sur la touche **OK** pour poursuivre. Il vous sera alors demandé si vous voulez supprimer les réglages ou non. En sélectionnant "Oui" avec la touche **OK** lorsque "Oui" est en surbrillance, le tableau de chaînes existant sera effacé.

Il vous sera demandé de confirmer la suppression de toutes les chaînes et réglages :



En sélectionnant Oui et en appuyant sur le bouton **OK**, le tableau des programmes existants sera supprimé.

Après le chargement des paramètres d'usine, le menu Première installation s'affiche.

Le menu qui s'affiche pour la sélection de langue apparaît d'abord à l'écran. En appuyant sur les touches "▼" ou "▲", faites votre choix de langue, et appuyez sur la touche "OK" pour activer la sélection.

Ensuite, l'OSD "Première installation" s'affiche à l'écran. En appuyant sur les boutons "◀" ou "▶", sélectionnez le **Pays** que vous voulez et appuyez sur le bouton "**OK**". (* Pour les pays de l'UE).

- Ensuite, l'OSD Sélection du mode d'antenne apparaît à l'écran. Utilisez le bouton "◀" ou "▶" pour régler et appuyez sur le bouton OK pour continuer. Reportez-vous à la section "Réglages initiaux" pour de plus amples informations.

Une fois l'option Mode antenne active sélectionnée, un message vous invitant à effectuer une recherche automatique apparaît à l'écran:

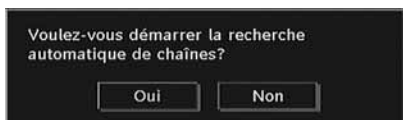

Appuyez sur **OK** pour effectuer l'installation. Une fois la recherche effectuée pour les chaînes numériques, un message vous demandant si vous souhaitez effectuer une recherche des chaînes analogiques s'affiche à l'écran :

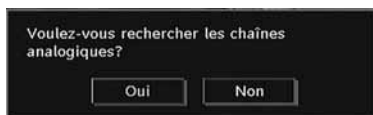

Pour rechercher des chaînes analogiques, appuyez sur la touche **OK**. Le menu suivant apparaît à l'écran pour la recherche de la chaîne analogique :



Sélectionnez votre **Pays**, **Langue** et **Langue télétexte** à l'aide des touches "▼" ou "▲" et "◀" ou "▶". Appuyez sur la touche **OK** ou **ROUGE** pour continuer. Pour annuler, appuyez sur la touche **BLEUE**. Le menu suivant s'affichera pendant la recherche automatique :



Une fois l'opération APS terminée, le tableau des programmes apparaît à l'écran. Dans la liste de programmes, vous pourrez voir les numéros et noms assignés aux programmes.

Vi vous n'êtes pas d'accord avec l'emplacement et / ou les noms des programmes, vous pourrez les changer dans la tableau des programmes.

Naviguer dans le système de menus de la télévision analogique

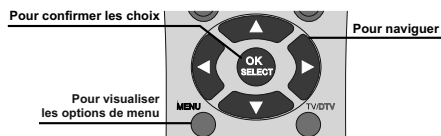

- Appuyez sur “**MENU**” pour visualiser le menu principal.
- Appuyez sur le bouton “◀” ou “▶” pour sélectionner une icône.
- Utilisez le bouton “▼” ou “▲” pour mettre en surbrillance.
- Appuyez sur le bouton “◀” ou “▶” pour changer les réglages.
- Appuyez sur “▶” pour plus d’options.
- Appuyez sur **OK** pour mémoriser.
- Pour quitter le menu ou revenir à la fenêtre de sous-menu, appuyez sur “**MENU**”.

Remarque: Ces explications sont valides pour la navigation dans le système de menu TV analogique. Pour sélectionner les options expliquées dans les paragraphes suivants, se reporter à la section « Navigation dans le système de menu TV analogique ».

Système de menu TV analogique

Menu Image



Mode

Pour vos besoins en matière d’affichage, vous pouvez régler l’option Mode y relative.

Appuyez sur le bouton “▼” ou “▲” pour sélectionner **Mode**. Appuyez sur le bouton “◀” ou “▶” pour sélectionner une de ces options: **Cinéma**, **Dynamique** et **Naturel**.

Luminosité/Contraste/Couleur/Définition/Teinte

Appuyez sur la touche “▼” ou “▲” pour sélectionner l’option désirée. Appuyez sur le bouton “◀” ou “▶” pour régler le niveau.

Remarque: L’option **Teinte** ne peut être visible que lorsque le téléviseur reçoit un signal NTSC.

Température de Couleur

Appuyez sur la touche “▼” ou “▲” pour sélectionner **Temp couleur**. Appuyez sur le bouton “◀” ou “▶” pour sélectionner une de ces options: Froide, Normale et Chaude.

Remarque:

- Un réglage de l’option **Froid** donne aux couleurs blanches un accent légèrement bleu.
- Un réglage sur l’option **Chaud** donne aux couleurs blanches un accent légèrement rouge.
- Pour les couleurs normales, sélectionnez l’option **Normal**.

Réduction de bruit

Si le signal de diffusion est faible et l’image bruyante, utilisez le réglage **Réduction de bruit** pour réduire les bruits.

En utilisant les boutons “▼” ou “▲” sélectionnez **Réduction du bruit**. Appuyez sur le bouton “◀” ou “▶” pour sélectionner une de ces options: **Faible**, **Moyen**, **Haut** ou **Arrêt**.

Mode Film

Les films sont enregistrés à un nombre de cadres différent par seconde comparé aux programmes de télévision normaux.

Appuyez sur le bouton “▼” ou “▲” pour sélectionner **Mode Film**.

Appuyez sur la touche “◀” ou “▶” pour activer ou désactiver cette fonction.

Activez cette fonction lorsque vous voyez un film pour voir clairement les scènes qui se déroulent rapidement.

Mode Jeu

Sélectionnez le **mode Jeu** en appuyant sur le bouton “▼” ou “▲”. Utilisez le bouton “◀” ou “▶” pour définir le mode Jeu en tant que **Activé** ou **Désactivé**. Lorsque le mode Jeu est défini

sur Activé, les réglages du mode jeu, qui sont optimisés pour une meilleure qualité vidéo, seront chargés.

De même, les réglages Mode image, Contraste, Luminosité, Netteté, Couleur et Temp. Couleur seront invisibles et désactivés pendant que le mode Jeu est activé.

Remarque:

Le bouton de sélection du mode Image qui se trouve sur la télécommande n'aura aucune fonction pendant que le mode Jeu est activé.

Zoom image

Sélectionnez **Zoom image** en appuyant sur la touche “▼” ou “▲”.

Utilisez les touches “◀” ou “▶” pour changer le mode de Zoom d'image sur **Auto, 16:9, 4:3, Panoramique, 14:9, Cinéma, Sous-titrage** ou **Zoom**.

Réinitialisation

Appuyez sur le bouton “▼” ou “▲” pour sélectionner **Réinitialisation**. Appuyez sur la touche “◀” ou “▶” ou encore sur **OK** pour réinitialiser les paramètres d'usine des modes d'image.

Mémoriser

Appuyez sur le bouton “▼” ou “▲” pour sélectionner **Mémoriser**. Appuyez sur la touche “▶” ou sur le bouton **OK** pour mémoriser les réglages. “**Mémorisé...**” apparaîtra à l'écran.

Menu Son



Volume

Appuyez sur le bouton “▼” ou “▲” pour sélectionner **Volume**. Appuyez sur la touche “◀” ou “▶” pour changer le niveau du volume.

Égaliseur

Appuyez sur “▼” ou sur le bouton “▲”, pour sélectionner **Égaliseur**. Appuyez sur la touches “▶” pour afficher le menu de l'égaliseur.



Appuyez sur la touche “◀” ou “▶” pour changer le pré-réglage. Dans le menu égaliseur, le pré-réglage peut être réglé sur **Musique, Film, Parole, Plat, Classique** et **Utilisateur**.

Sélectionnez la fréquence désirée en appuyant le bouton “▼” ou “▲” et augmentez ou réduisez le gain de fréquence en appuyant sur le bouton “◀” ou “▶”.

Appuyez sur la touche “M” pour revenir au menu précédent.

Remarque: Les réglages du menu **Egaliseur** ne peuvent être modifiés que lorsque le **mode Egaliseur** se trouve à **Utilisateur**.

Balance

Ce réglage sert à mettre un accent au niveau de l'équilibre du haut-parleur gauche ou droit.

Appuyez sur le bouton “▼” ou “▲” pour sélectionner **Balance**. Appuyez sur la touche “◀” ou “▶” pour changer le niveau de la balance. Le niveau de balance peut être réglé entre **-32** et **+ 32**.

Casque

Appuyez sur le bouton “▼” ou “▲” pour sélectionner **Casque**. Appuyez sur le bouton “▶” pour afficher le menu Casque.

Remarque: La fonction d'écouteur sera désactivée lorsque l'option **SPDIF** est réglée sur **Activé**.

Les options du sous-menu Casque sont décrites ci-dessous:

Volume

Appuyez sur le bouton “▼” ou “▲” pour sélectionner **Volume**. Appuyez sur la touche “▶” pour augmenter le niveau de volume. Appuyez sur la touche “◀” pour diminuer le niveau de volume. Le niveau de volume du casque peut être réglé entre 0 et 63.

Mode Son (en option)

Appuyez sur le bouton “▼” ou “▲” pour sélectionner **Mode Son**. À l'aide du bouton “◀” ou “▶”, vous pouvez sélectionner le mode Mono, Stéréo, Dual I ou Dual II, si la chaîne sélectionnée accepte ce mode.

AVL

La fonction de limitation automatique de volume (AVL) ajuste le son dans le but d'obtenir un niveau de sortie sonore fixe entre les programmes (par exemple, le niveau de volume des publicités tend à être plus élevé que celui des programmes).

Appuyez sur le bouton “▼” ou “▲” pour sélectionner **AVL**. Appuyez sur le bouton “◀” ou “▶” pour **activer** ou **désactiver** cette fonction.

Sortie SPDIF

Appuyez sur le bouton “▼” ou “▲” pour sélectionner **Sortie Spdif**. Appuyez sur le bouton “◀” ou “▶” pour régler la **Sortie Spdif** en tant que **Activé** ou **Désactivé**.

Remarque: Si la sortie Spdif est réglée sur **Activé**, le casque sera **désactivé**.

Effet

Si vous regardez une diffusion mono, activez l'option **Effet** pour obtenir un meilleur effet sonore qui sera plus stéréo. Si le système sonore actuel est en Stéréo et si l'effet de son est activé, l'effet rendu sera plus spatial.

En appuyant sur “▼” ou sur “▲”, sélectionnez **Effet**. Appuyez sur le bouton “◀” ou “▶” pour **activer** ou **désactiver** cette fonction.

Mémoriser

Appuyez sur le bouton “▼” ou “▲” pour sélectionner **Mémoriser**. Appuyez sur la touche “▶” ou sur le bouton **OK** pour mémoriser les réglages. “**Mémorisé...**” apparaîtra à l'écran.

Menu Spécifications



Minuterie Sommeil

Appuyez sur le bouton “▼” ou “▲” pour sélectionner **Minuterie Sommeil**. Appuyez sur le bouton “◀” ou “▶” pour régler la **Minuterie Sommeil**.

La minuterie peut être programmée entre **Désactivé** et **120** minutes par intervalles de **10** minutes.

Si la **Minuterie Sommeil** est activée, à la fin du temps sélectionné, la télé passe automatiquement au mode de veille.

Verrouillage enfants

En utilisant les boutons “▼” ou “▲” sélectionnez **Verrouillage enfants**.

Utilisez le bouton “◀” ou “▶” pour sélectionner l'**activation** ou la **désactivation** du Verrouillage Enfant. Lorsque **Activé** est sélectionné, le téléviseur peut uniquement être contrôlé à l'aide de la télécommande. Dans ce cas les boutons du panneau de contrôle, sauf le bouton **VEILLE** ne fonctionneront pas.

Si l'un de ces boutons est enclenché **Verrouillage enfant activé** s'affiche à l'écran lorsque la fenêtre de menu n'est pas visible.

Langue

Appuyez sur le bouton “▼” ou “▲” pour sélectionner **Langue**. En appuyant sur le bouton “◀” ou “▶”, sélectionnez la **Langue**.

Zoom par défaut

Lorsque le mode Zoom est réglé sur **AUTO**, le téléviseur réglera le mode Zoom conformément au signal de la diffusion. En cas d'absence de

WSS ou d'informations relatives au rapport d'aspect, le téléviseur utilisera alors ce réglage. Appuyez sur le bouton "▼" ou "▲" pour sélectionner **Zoom par défaut**. Vous pouvez régler le **zoom par défaut** à Panoramique, **16:9**, **4:3** ou **14:9** en appuyant sur la touche "◀" ou "▶".

Fond bleu

Si le signal est faible ou absent, la couleur de l'écran du téléviseur deviendra automatiquement bleue. Pour l'activer, réglez le **Fond bleu** sur **Activer**.

En appuyant sur "▼" ou "▲" sélectionnez **Fond Bleu**. Appuyez sur la touche "◀" ou "▶" pour **activer** ou **désactiver** cette fonction.

Fond du menu

Appuyez sur le bouton "▼" ou "▲" pour sélectionner **Fond du menu**. Vous pouvez régler le niveau du fond du menu en appuyant sur la touche "◀" ou "▶".

Lumière de fond

Ce réglage contrôle le niveau de la lumière de fond. Sélectionnez **Lumière de fond** en appuyant sur la touche "▼" ou "▲". Appuyez sur le bouton "◀" ou "▶" pour régler la **Lumière de fond** sur **Minimum**, **Medium** ou **Maximum**.

Temps d'effacement OSD

Pour régler un effacement d'affichage précis pour les écrans de menu, réglez une valeur pour cette option.

Appuyez sur le bouton "▼" ou "▲" pour sélectionner le menu **Temps d'effacement OSD**. Utilisez le bouton "◀" ou "▶" pour régler le menu temps d'effacement OSD sur **15 sec**, **30 sec** ou **60 sec**.

Langue du télétexte

Appuyez sur le bouton "▼" ou "▲" pour sélectionner **Langue du télétexte**. Appuyez sur la touche "◀" ou "▶" pour régler la **Langue du télétexte** sur **Ouest**, **Est**, **Turc/Gre**, **Cyrillique** ou **Arabe**.

Sortie Ext

Appuyez sur le bouton "▼" ou "▲" pour sélectionner **Sortie Ext**. Utilisez le bouton "◀" ou "▶" pour définir la sortie Ext en tant que **Activé** ou **Désactivé**.

Remarque:

Pour copier d'un DVD à un magnétoscope, vous devez choisir la source souhaitée à partir du menu **Source** et faire passer « **Activé** » à « **Sortie EXT** » à partir du menu **Fonction**.

La **Sortie Ext (Ext Out)** doit être activée afin d'utiliser la fonction **Minuteries** en mode **DTV**.

Mode Plein écran HDMI

Si vous voulez afficher l'écran du PC en mode HDMI en utilisant une connexion externe, l'option **MODE COMPLET HDMI PC** doit être activée afin de régler correctement le format de l'écran. Cet élément peut être inactif dans certaines résolutions.

Menu Installation



Programme

Appuyez sur le bouton "▼" ou "▲" pour sélectionner **Programme**. Appuyez sur le bouton "◀" ou "▶" pour sélectionner le numéro du programme. Vous pouvez également entrer un numéro à l'aide des touches numériques figurant sur la télécommande. Vous pouvez mémoriser jusqu'à 200 programmes entre 0 et 199.

Bande

Vous pouvez sélectionner la bande **C** ou **S**. Appuyez sur le bouton "◀" ou "▶" pour sélectionner **Bande**.

Chaîne

La chaîne peut être modifiée avec la touche "◀" ou "▶" ou les touches numériques.

Système de Couleur

Appuyez sur la touche "▼" ou "▲" pour sélectionner **Système de couleur**. Utilisez le bouton "◀" ou "▶" pour faire passer le système de couleur à **PAL**, **PAL 60**, **SECAM** ou **AUTO**.

Système sonore

Appuyez sur le bouton “▼” ou “▲” pour sélectionner le Système sonore. Appuyez sur le bouton “◀” ou “▶” pour changer le système sonore à BG,DK, I, L ou L'.

Réglage fin

Appuyez sur la touche “▼” ou “▲” pour sélectionner « Bon réglage ». Appuyez sur la touche “◀” ou “▶” pour ajuster le réglage.

Recherche

Appuyez sur le bouton “▼” ou “▲” pour sélectionner Recherche. Appuyez sur la touche “◀” ou “▶” pour démarrer la recherche du programme. Vous pouvez également saisir la fréquence désirée avec les touches numériques lorsque la rubrique Recherche est en surbrillance.

Mémoriser

Appuyez sur le bouton “▼” ou “▲” pour sélectionner Mémoriser. Appuyez sur la touche “▶” ou sur le bouton **OK** pour mémoriser les réglages. “Mémorisé...” apparaîtra à l'écran.

Menu Installation dans les modes AV

L'écran suivant apparaîtra dans le menu d'installation lorsque le téléviseur est en mode AV. Remarquez que les options limitées seront disponibles. Activez le mode TV pour la version complète du menu **d'Installation**.



Système de Couleur

Appuyez sur la touche “▼” ou “▲” pour sélectionner **Système de couleur**. Utilisez le bouton “◀” ou “▶” pour faire passer le système de couleur à **PAL**, **SECAM**, **PAL 60** ou **AUTO**.

Mémoriser

Appuyez sur le bouton “▼” ou “▲” pour sélectionner **Mémoriser Programme**. Appuyez sur la touche “▶” ou sur le bouton **OK** pour mémoriser les réglages. “Mémorisé...” apparaîtra à l'écran.

Tableau des programmes

En appuyant sur la touche “▼” ou “▲”, sélectionnez **Tableau des Programmes**. Appuyez sur la touche “▶” pour afficher le tableau des programmes.



En déplaçant le curseur dans quatre directions, vous pouvez atteindre 20 programmes sur la même page. Vous pouvez défiler les pages vers le haut ou vers le bas en appuyant sur les touches de navigation pour voir tous les programmes en mode TV (à l'exception des modes AV). Par l'action du curseur, la sélection du programme est faite automatiquement.

Nom

Pour changer le nom d'un programme, sélectionnez le programme et appuyez sur le bouton **ROUGE**. Pour changer le nom d'un programme, sélectionnez le programme et appuyez sur le bouton **ROUGE**.

La première lettre du nom sélectionné sera mise en surbrillance. Appuyez sur le bouton “▼” ou “▲” pour changer cette lettre et sur le bouton “◀” ou “▶” pour sélectionner les autres lettres. En appuyant sur le bouton **ROUGE**, vous pouvez mémoriser le nom.

Insertion

Sélectionnez le programme que vous voulez insérer avec les touches directionnelles. Appuyez sur le bouton **VERT**. À l'aide des

touches de navigation, déplacez le programme sélectionné à l'emplacement de votre choix et appuyez à nouveau sur le bouton **VERT**.

Supprimer

Pour supprimer un programme, appuyez sur le bouton **JAUNE**. En appuyant de nouveau sur le bouton **JAUNE**, vous supprimez le programme sélectionné de la liste de programmes, et les programmes suivants montent d'une place.

APS (Système Automatique de Programmation)

Quand vous appuyez sur la touche **BLEUE** pour lancer la recherche automatique, le Menu du **Système Automatique de Programmation** apparaîtra sur l'écran:



Pays

Appuyez sur le bouton “▼” ou “▲” pour sélectionner votre pays. Si vous voulez quitter la fonction APS, appuyez sur la touche **BLEUE**.

Quand vous appuyez sur la touche **OK** ou **ROUGE** pour lancer la recherche automatique, tous les programmes mémorisés seront effacés et le téléviseur recherchera les documents disponibles. Durant la recherche, l'OSD ci-après s'affichera :



À chaque fois que vous appuyez sur la touche **BLEUE**, la fonction APS s'arrête et la table des chaînes apparaît sur l'écran.

Si vous patientez jusqu'à la fin de l'APS, la liste des chaînes s'affichera avec les programmes trouvés et repérés.

Menu Source

Appuyez sur “▼” ou “▲” pour sélectionner la sixième icône. Appuyez ensuite sur le bouton “▶” ou sur **OK**. Le menu source apparaît sur l'écran :



Dans le menu source, sélectionnez une source en appuyant sur la touche “▼” ou “▲” et passez à ce mode en appuyant sur le bouton “▶”. Les options de source sont: **TV**, **DTV**, **EXT-1**, **FAV**, **HDMI**, **YPbPr** ou **PC-VGA**.

Remarque: Une fois que vous avez branché des systèmes en option à votre télé, vous devez sélectionner l'entrée requise pour visualiser les images à partir de cette source.

Système de menu du mode PC

Se reporter à la section “**Connexion du téléviseur LCD à un PC**” pour brancher un PC au téléviseur.

Pour basculer vers la source **PC**, appuyez sur la touche “**AV/SOURCE**” de votre télécommande et sélectionnez l’entrée **PC**. Vous pouvez également utiliser le menu **Source pour basculer en mode PC**.

Remarque que les réglages du menu mode PC sont disponibles uniquement lorsque le téléviseur se trouve dans la source PC.

Menu de position PC

Sélectionnez la première icône en appuyant sur la touche “◀” ou “▶”. Le menu **Position PC** apparaît à l’écran :



Position automatique

Si vous changez l’image horizontalement ou verticalement vers une position non voulue, utilisez cette rubrique pour mettre l’image à la bonne place automatiquement. Ce réglage optimise donc de manière automatique l’affichage.

Sélectionnez la rubrique Position Automatique en appuyant sur la touche “▼” ou “▲”. Appuyez sur la touche **OK**.

Avvertissement: Veuillez vous assurer que l’ajustement automatique s’effectue à l’aide d’une image plein écran pour garantir de meilleurs résultats.

Position H (Horizontale)

Cette rubrique change l’image horizontalement vers le côté droit ou gauche de l’écran.

Sélectionnez l’élément **Position H** en utilisant les boutons “▼” ou “▲”. Utilisez le bouton “◀” ou “▶” pour régler la valeur.

Position V (Verticale)

Cet élément change l’image verticalement vers le haut ou le bas de l’écran.

Sélectionnez l’élément **Position V** en utilisant les boutons “▼” ou “▲”. Utilisez le bouton “◀” ou “▶” pour régler la valeur.

Phase

Selon la résolution et la fréquence de balayage qui entre dans dans le téléviseur, vous pouvez avoir une image trouble ou avec du bruit sur l’écran. Dans ce cas, vous pouvez utiliser cette rubrique pour obtenir une image claire à travers la méthode d’essai et d’erreur.

Sélectionnez l’élément **Phase** à l’aide des touches “▼” ou “▲”. Utilisez le bouton “◀” ou “▶” pour régler la valeur.

Fréquence pilote

Les réglages de la fréquence pilote corrigent l’interférence qui apparaît verticalement dans des présentations comme les feuilles ou les paragraphes ou encore les textes en plus petites polices.

Sélectionnez **Fréquence pilote** à l’aide des touches “▼” ou “▲”. Utilisez le bouton “◀” ou “▶” pour régler la valeur.

Menu Image PC

Pour ajuster les éléments de l’image du PC, procédez ainsi qu’il suit :

Appuyez sur “◀” ou sur la touche “▶” pour sélectionner la deuxième icône. Le menu image PC apparaît à l’écran.

Les réglages du **contraste**, de la **luminosité** et de la **température de couleur** dans ce menu sont les mêmes que les réglages dans le menu image TV du Système de Menu « TV analogique ».

Remarque: Si vous réglez Temp. Couleur en tant que Utilisateur, vous pouvez définir les réglages R, G, B manuellement.

Menu Son

Les éléments contenus dans ce menu sont décrits au paragraphe « **Menu Son** » expliqué dans « **Système de menu** ».

Menu Spécifications

Les réglages du menu Spécification sont identiques aux réglages expliqués dans la

section “Menu Spécification” du “Système de menu”.

Menu Source

Les réglages du menu Source sont identiques aux réglages expliqués dans la section “Menu Source” du “Système de menu”.

Affichage des informations TV

Les informations relatives au **numéro du programme**, **nom du programme**, **indicateur de son** et **mode zoom** sont affichés à l'écran quand un nouveau programme est introduit ou le bouton “**i**/INFO” appuyé.

Fonction Muet

Appuyez sur la touche “**X**” pour désactiver le son. L'indicateur Muet sera affiché dans la partie supérieure de l'écran.

Pour annuler la coupure du son, deux alternatives se présentent à vous. Vous pouvez soit utiliser la touche “**X**”, soit augmenter le niveau du volume.

Sélection du mode Image

En appuyant sur la touche **PP**, vous pouvez modifier les paramètres du **Mode Image** selon vos besoins. Les options disponibles sont Dynamique, Naturel, et Cinéma.

Remarque: Impossible de régler cette option en mode PC.

Arrêt sur image

Vous pouvez geler une image sur l'écran en appuyant sur le bouton “**OK**” de la télécommande. Appuyez sur la touche “**OK**” pour geler l'image. Appuyez à nouveau pour quitter le mode de gel d'image.

Format d'image

Vous pouvez modifier le rapport d'aspect (taille de l'image) du téléviseur pour afficher l'image en différents modes zoom.

Appuyez sur la touche “**WIDE**” pour modifier directement le mode zoom.

Les modes zoom disponibles sont présentés ci-dessous.

Remarque:

En mode YPbPr et HDMI, résolutions 720p-1080i, seul le mode 16:9 est disponible.

Impossible de modifier le mode Zoom en mode PC.

Auto

Lorsque un signal **WSS (Signal d'écran large)** qui montre le rapport d'aspect de l'image est inclus dans le signal de transmission ou dans le signal d'un dispositif externe, le téléviseur change automatiquement le mode **ZOOM** vers 4:3 ou 16:9 selon le signal **WSS**.

- Lorsque le mode **AUTO** ne fonctionne pas correctement à cause de la mauvaise qualité du signal **WSS** ou lorsque vous voulez changer le mode **ZOOM**, passez à autre mode **ZOOM** manuellement.

16:9

Ceci étend les côtés gauche et droit d'une image normale (rapport d'aspect 4 :3) pour remplir le grand écran du téléviseur.



- Pour les images du rapport d'aspect 16 :9 qui ont été réduites en une image normale (rapport d'aspect 4 :3), utilisez le mode **16:9** pour restaurer l'image dans son format original.

4:3

Utilisez pour afficher une image normale (rapport d'aspect 4:3) puisqu'il s'agit ici de sa taille originelle.



Panoramique

Ceci étend les côtés gauche et droit d'une image normale (rapport d'aspect 4 :3) pour remplir l'écran, sans faire que l'image apparaisse dénaturée.



La partie supérieure et le fond de l'image sont légèrement coupés.

14:9

Ceci augmente le zoom de l'image (rapport d'aspect 14:9) vers les limites supérieure et inférieure de l'écran.



Cinéma

Ceci augmente le zoom de l'image (rapport d'aspect 16:9) vers l'écran entier.

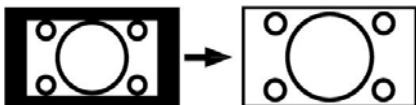

Sous-titre

Ceci augmente le zoom de l'image (rapport d'aspect 16:9) avec sous-titrage vers l'écran entier.

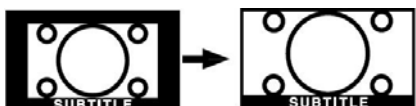

Zoom

Cette option augmente le zoom de l'image

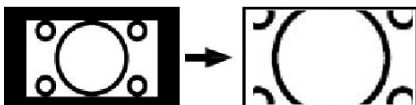

Remarque: Vous pouvez passer à l'option Ecran Haut ou Bas en appuyant sur les touches "▼" ou "▲" tandis que Zoom d'images est sélectionné ainsi qu'il suit: Panoramique, 14:9, Cinéma ou Sous-titres.

Télétexte

Le télétexte transmet à votre téléviseur des informations d'actualité, de sports et de météo par exemple. Remarquez que le signal peut être dégradé, par exemple aux climats modestes, certaines erreurs de texte peuvent s'apparaître ou le mode de télétexte peut être annulé.

Les boutons de la fonction **Télétexte** sont présentés ci-dessous:

“☰” Télétexte active-Désactivé

Active le mode Télétexte lorsqu'il est appuyé une fois. Lorsque vous appuyez sur cette touche une nouvelle fois, l'écran est divisé en deux fenêtres, l'une affichant le télétexte et l'autre la chaîne actuelle.

“☰i” Index

Sélectionner la page index du télétexte.

“☰” Mélanger

Place l'écran du télétexte au-dessus du programme.

“☰” Augmenter

Appuyez une fois pour élargir la partie supérieure de la page, puis appuyez de nouveau pour agrandir la partie inférieure de l'image. Appuyez de nouveau pour revenir à la taille normale.

“☰?” Révéler

Révèle l'information cachée (réponses de jeux par exemple).

“☰x” Retenir

Retient un texte lorsqu'il s'avère nécessaire. Appuyez de nouveau pour reprendre.

“☰@” Pages sous-codées / Heure

Sélectionne les pages de sous-code si disponibles lorsque le télétexte est activé. Lorsque le télétexte n'est pas activé, affiche l'information relative à l'heure si le programme dispose d'une transmission télétexte.

Touches P/CH+ / P/CH- et numériques (0-9)

Appuyez sur pour sélectionner une page.

Remarque: La plupart des stations télévisées utilisent le code 100 pour les pages index.

Touches colorées

(ROUGE/VERTE/JAUNE/BLEUE)

Votre téléviseur prend en charge les systèmes **FASTTEXT** et **TOP text**. Lorsque ces systèmes sont disponibles, les pages sont divisées en groupes ou sujets.

Lorsque le système **FASTTEXT** est disponible, des sections contenues dans une page de télétexte présenteront un code coloré et peuvent être sélectionnées en appuyant sur les touches colorées. Appuyez sur l'une des touches colorées correspondant à vos besoins.

Les textes colorés apparaîtront, indiquant quelle touche colorée utiliser lorsque la transmission **TOP text** est disponible. Les touches **P/CH** - ou **P/CH +** solliciteront la page suivante et précédente respectivement.

Astuces

Entretien de l'écran

Nettoyez l'écran avec un tissu légèrement mouillé et doux. N'utilisez pas de solvants abrasifs parce qu'ils peuvent endommager l'écran du téléviseur.

Pour votre sécurité, débranchez le téléviseur de l'alimentation secteur lors du nettoyage de l'appareil. Lors du déplacement du téléviseur, tenez-le correctement en le saisissant sur la partie inférieure.

Persistance de l'image

Veillez remarquer que des images fantômes peuvent apparaître pendant l'affichage d'une image persistante. La persistance de l'image du téléviseur LCD peut disparaître après un court instant. Essayez d'éteindre le téléviseur pendant un moment.

Pour éviter cet incident, ne laissez pas d'images figées pendant des périodes prolongées.

Pas d'alimentation

Si votre téléviseur n'est pas alimenté, veuillez vérifier le câble d'alimentation principal et le branchement du câble d'alimentation à la prise secteur.

Image faible

Avez-vous sélectionné le système de télé approprié ? Est-ce que votre téléviseur ou votre antenne est trop proche d'un appareil audio qui n'est pas branché à la terre ou d'une lumière au néon ?

Des montagnes ou de hauts bâtiments peuvent être à l'origine des images doubles et des images fantômes. Parfois, vous pouvez améliorer la qualité de l'image en changeant la direction de l'antenne.

Est-ce que l'image ou le télétexte sont méconnaissables ? Vérifiez si vous avez saisi la bonne fréquence. Veuillez régler à nouveau les chaînes.

La qualité de l'image peut se dégrader lorsque deux périphériques sont branchés au téléviseur au même moment. Dans une telle situation, débranchez l'un des périphériques.

Aucune image

Est-ce que l'antenne est correctement branchée ? Est-ce que les prises sont correctement branchées à la prise d'antenne ? Est-ce que le câble d'antenne est endommagé ? Les fiches appropriées sont-elles utilisées pour brancher l'antenne ? En cas d'incertitudes, veuillez contacter votre fournisseur.

Sans Image signifie que votre téléviseur ne reçoit aucune transmission. Avez-vous appuyé sur le bouton approprié de la télécommande ? Essayez une nouvelle fois.

Assurez-vous également que la bonne source d'entrée a été sélectionnée.

Son

Impossible d'entendre un son. Avez-vous coupé le son en appuyant sur le bouton  ?

Le son sort d'un seul haut-parleur. Est-ce que la balance est à l'une des extrémités ? Consultez le **menu Son**.

Télécommande

Votre téléviseur ne répond plus à la télécommande. Peut être que les piles sont usagées. Si tel est le cas, vous pouvez utiliser les boutons qui se trouvent au bas du téléviseur.

Sources d'entrée

S'il vous est impossible de sélectionner une source d'entrée, il est possible qu'aucun appareil ne soit branché.

Vérifiez les câbles AV et les branchements si vous avez essayé de brancher un appareil.

Annexe A: Modes d'affichage typique de l'entrée PC

L'affichage a une résolution maximale de 1600 x 1200. Le tableau ci-après illustre quelques modes d'affichage vidéo.

Votre téléviseur peut ne pas prendre en charge différentes résolutions. Les modes de résolution pris en charge sont présentés ci-dessous.

Si vous faites passer votre PC à un mode non pris en charge, un message d'avertissement apparaîtra à l'écran.

Index	Résolution		Fréquence		Standard
	Hor	Ver	Ver (Hz)	Hor (KHz)	
1	640	480	60	31.5	VESA
2	640	480	72	37.9	VESA
3	640	480	75	37.5	VESA
4	800	600	56	35.2	VESA
5	800	600	60	37.9	VESA
6	800	600	70	43.8	
7	800	600	72	48.1	VESA
8	800	600	75	46.9	VESA
9	832	624	75	49.7	MAC
10	1024	768	60	48.4	VESA
11	1024	768	70	56.5	VESA
12	1024	768	72	57.7	
13	1024	768	75	60.0	
14	1152	864	70	64.2	VESA
15	1152	864	75	67.5	VESA
16	1152	870	75	68.9	MAC
17	1280	768	60	47.7	VESA
18	1360	768	60	47.7	
19	1280	960	60	60.0	VESA
20	1280	1024	60	64.0	VESA
21	1280	1024	75	80.0	VESA
22	1600	1200	60	75.0	VESA

Annexe B: Compatibilité du signal AV et HDMI (types de signal d'entrée)

Source	Signaux pris en charge		Disponible
EXT-1 (SCART)	PAL 50/60		O
	NTSC 60		O
	RGB 50		O
	RGB 60		O
FAV	PAL 50/60		O
	NTSC 60		O
YPbPr	480I	60Hz	O
	480P	60Hz	O
	576I	50Hz	O
	576P	50Hz	O
	720P	50Hz	O
	720P	60Hz	O
	1080I	50Hz	O
	1080I	60Hz	O
	1080P	50Hz	O
	1080P	60Hz	O
HDMI	480I	60Hz	O
	480P	60Hz	O
	576I	50Hz	O
	576P	50Hz	O
	720P	50Hz	O
	720P	60Hz	O
	1080I	50Hz	O
	1080I	60Hz	O
	1080P	50Hz	O
	1080P	60Hz	O
	1080P	24 HZ	O

(X: Non disponible, O: Disponible)

Remarque: Dans certains cas, un signal à l'écran du téléviseur LCD peut ne pas s'afficher correctement. Le problème peut être celui d'une inconsistance rencontrée avec les standards de l'appareil source (DVD, décodeur, etc.) Si vous rencontrez un tel problème, veuillez contacter votre fournisseur et le fabricant de l'appareil source.

Appendice C: Spécifications des broches

Spécifications des broches de la prise péritel

Broche	Signal d'entrée	Broche	Signal d'entrée
1	SORTIE AUDIO (DROIT)	12	Non utilisé
2	ENTRÉE AUDIO (DROIT)	13	RGB-R GND
3	SORTIE AUDIO (GAUCHE/MONO)	14	GND
4	AUDIO GND	15	RGB-R / S.VHS CHROMINANCE IN
5	RGB-B GND	16	SIGNAL DE SUPPRESSION
6	ENTRÉE AUDIO (GAUCHE/MONO)	17	VIDÉO COMPOSITE GND
7	ENTRÉE RGB-B	18	SIGNAL DE SUPPRESSION GND
8	AUDIO / RGB SWITCH / 16:9	19	SORTIE VIDEO DU COMPOSITE
9	RGB-G GND	20	VIDEO COMPOSITE / ENTRÉE S.VHS LUMINANCE
10	Non utilisé	21	GND / SHIELD (CHASSIS)
11	ENTRÉE RGB-G		

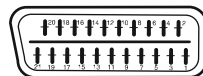

Spécifications des broches de la prise HDMI

Broche	Signal d'entrée	Broche	Signal d'entrée
1	TMDS Data2+	11	TMDS Clock Shield
2	TMDS Data2 Shield	12	TMDS Clock-
3	TMDS Data 2-	13	CEC
4	TMDS Data 1+	14	Réservé (N.C. sur périphérique)
5	TMDS Data1 Shield	15	SCL
6	TMDS Data1-	16	SDA
7	TMDS Data0+	17	DDC/CED Ground
8	TMDS Data0 Shield	18	+5V Power
9	TMDS Data0-	19	Hot Plug Detect
10	TMDS Clock+		

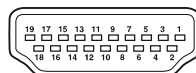

Entrée du signal

Terminal RGB du PC (Câble de 15 broches)

Broche	Signal d'entrée
1	R
2	G ou sync sur vert (Green)
3	B
4	Pas de branchement
5	Pas de branchement
6	R.TERRE
7	G.TERRE
8	B.TERRE
9	Pas de branchement
10	GND
11	Pas de branchement
12	[SDA]
13	H.sync ou H/V composite sync
14	V.sync. [V.CLK]
15	[SCL]

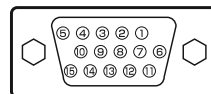

Spécifications

TRANSMISSION TV

PAL/SECAM B/G D/K K' I/I' L/L'

RÉCEPTION DE CHAINES

VHF (BAND I/III)

UHF (BAND U)

HYPERBAND

Réception numérique	APPAREIL MHEG-5 conforme à l'ISO / IEC 13522-5 UK engine Profile 1	
	Support conforme à l'ISO/IEC 135818-6 et au profil UK DTT	for UK
	Gamme de fréquence : 474-850 MHz pour les modèles du RU	
	170-862 MHz pour les modèles de l'UE.	
	Normes de transmission : TNT. MPEG-2	
	Démodulation : COFDM avec mode 2K/8K FFT	
	FEC: Tous les modes DVB	
	Vidéo : MP@ML, PAL, 4:3/16:9	
Audio: MPEG Layer I&II 32/44.148kHz.		

NOMBRE DE MÉMORISABLES

200

INDICATEUR DE CHAÎNE

Affichage à l'écran

ENTRÉE D'ANTENNE RF

75 Ohm (Non équilibré)

VOLTAGE DE FONCTIONNEMENT

220-240V CA, 50 Hz.

AUDIO

German+Nicam Stéréo

PUISSANCE DE SORTIE AUDIO ($W_{RMS.}$) (10% THD)

2 x 3

CONSOMMATION ÉLECTRIQUE (W)

60 W (max)

< 1 W (Veille)

PANNEAU

Écran 19 pouces

DIMENSIONS (mm)

DxLxH (Avec pied): 155 x 457 x 365

Poids (en Kg): 4,80

DxLxH (Sans pied): 77 x 457 x 330

Poids (en Kg): 4,55

Product Guarantee

This product is guaranteed against manufacturing defects for a period of

1 Year

This does not cover the product where the fault is due to misuse, abuse, use in contravention of the instructions, or where the product has been the subject of unauthorised modifications or alterations, or has been the subject of commercial use

In the event of a problem with the product within the guarantee period please return it to your nearest store

If the item is shown to have had an inherent defect present at the time of sale, the store will provide you with a replacement

Your statutory rights remain unaffected

Guarantor; Home Retail Group
489 - 499 Avebury Boulevard
Central Milton Keynes
MK9 2NW

! IMPORTANT - If placing TV into cabinet or alcove, ensure there is at least a 100mm (10cm) gap to the sides, rear and top of the TV. This is to allow for adequate ventilation during operation. Please read the main Users Guide for more safety information before installation.

1

insert the batteries into your handset

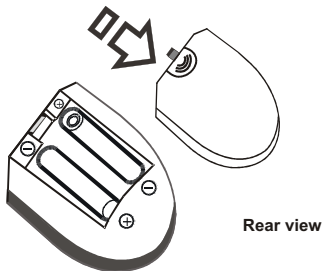

2a

either connect the aerial straight to your TV...

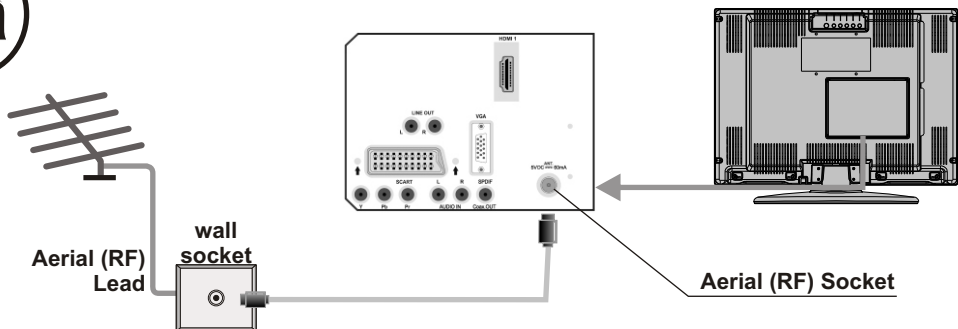

2b

...or connect the aerial through a VCR...

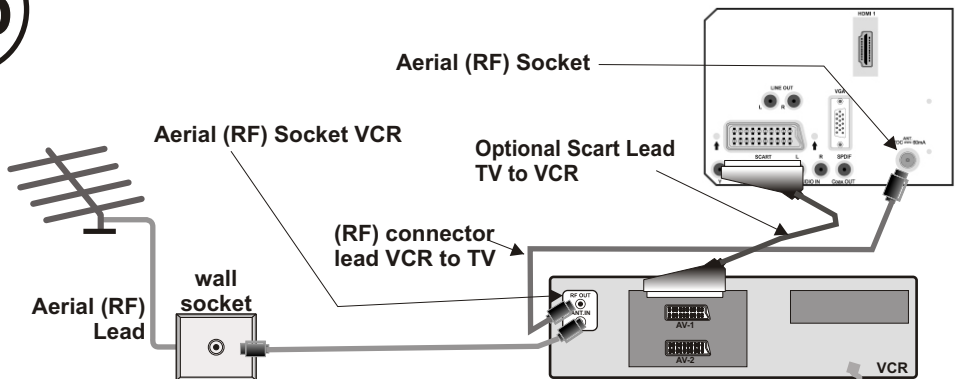

• It is recommended that a scart lead should be fitted between your TV and VCR to enhance your picture and sound quality. Scart leads are essential if you have a stereo TV and VCR and wish to obtain stereo sound from your equipment. These leads can be purchased from your Hitachi dealer or any good High Street electrical retailer.

2c

...or through a HDMI and YPBPr products (DVD-RW)

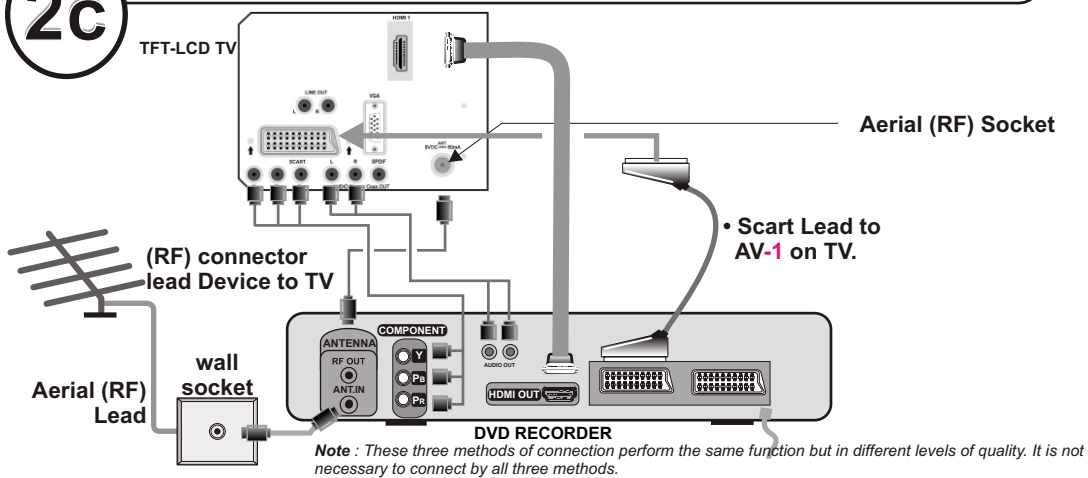

• High Definition

Your LCD Television is capable of displaying High Definition pictures from devices such as a High Definition Satellite Receiver or DVD Device. These devices must be connected via the HDMI socket or Component Socket.

2d

...or through a VCR and satellite decoder.

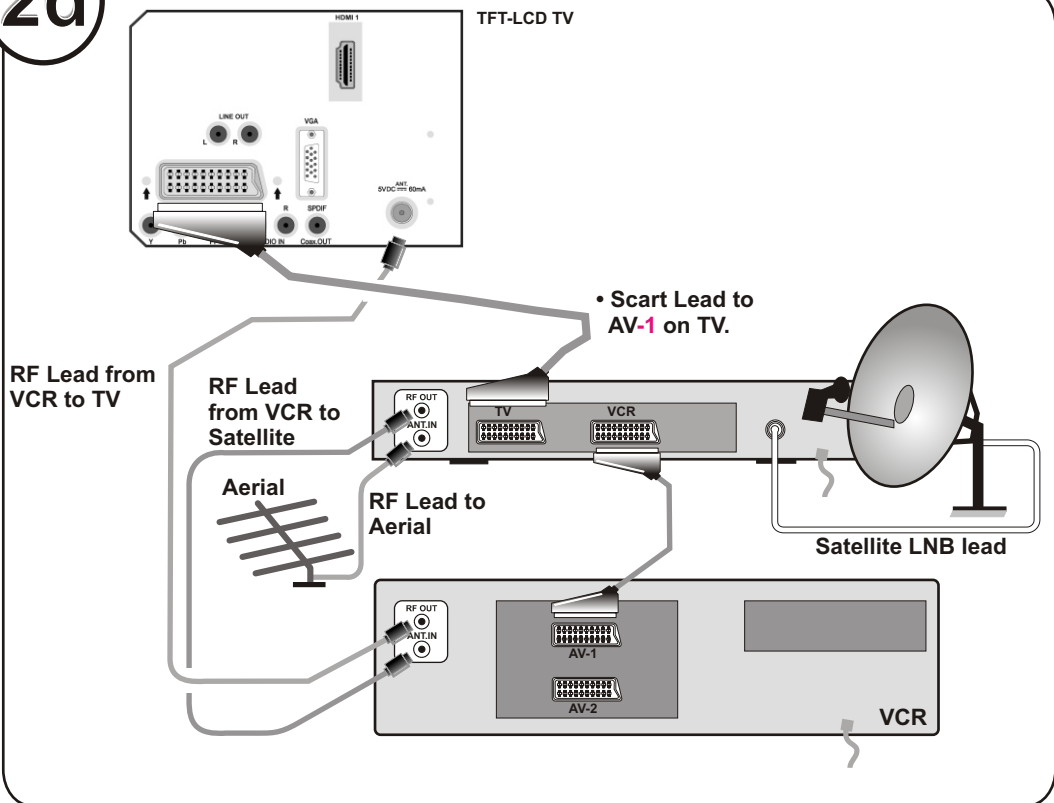

3

connect the TV plug to the mains socket

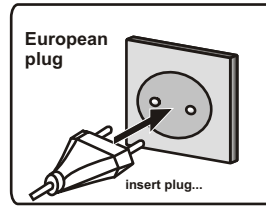
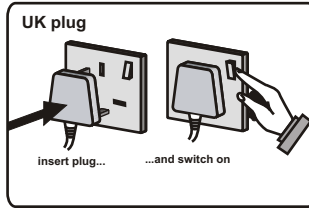

4

switch your TV on by setting the on/off button to position | .

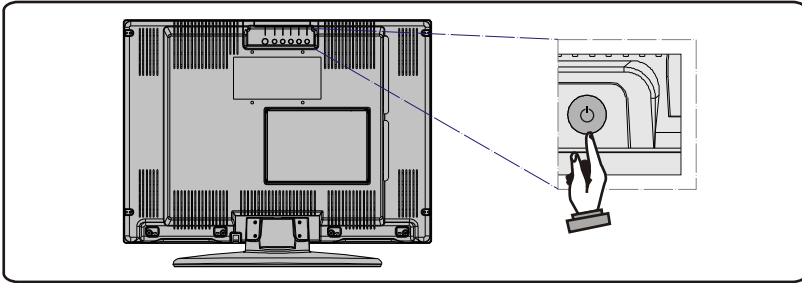

NB: When the set is first switched on, the set will be in standby and the indicator on the front of the set will illuminate red. Press Operate/Standby or channel up down (P- , P+) or numeric buttons (1, 2, 3, ...) to operate.

basic functions of remote control

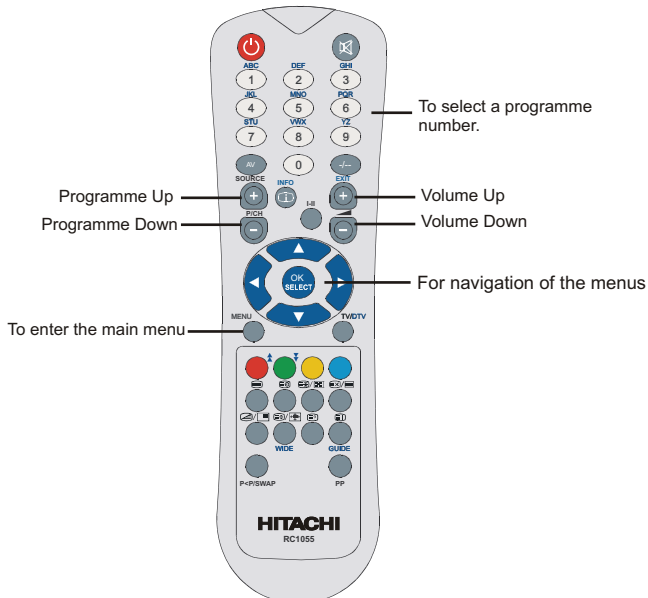

5

start A.P.S. (Auto Programming System)

1

When the TV is turned on for the first time, the menu for the language selection appears on the screen. The message **"Welcome please select your language!"** is written in all language options sequentially in the menu on the screen. By pressing **▲** or **▼** buttons highlight the language you want to set and press **OK**. After then, **First time Installation Menu** will appear on screen. By pressing **◀** or **▶** buttons, select country item you want to set and press **OK** button.

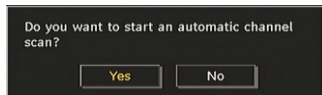

2

After the First Time Installation is set, the following message appears on the screen. **Do you want to start an automatic channel scan?** To start automatic search, select **"Yes"**, to cancel select **"No"**. This process will take about five minutes. To cancel searching, you can press **"MENU"** button at any time during the process.

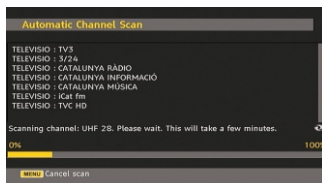

3

After **Automatic Search** process is completed, a message asking for analogue channel search appears on the screen. To continue Auto Program, first set the language, country and teletext language by using **◀** or **▶** button and then press the **RED** or **OK** button

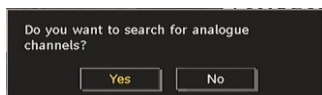

4

After APS is finalized, the programme table will appear on the screen. In the programme list you will see the programme numbers and names assigned to the programmes.

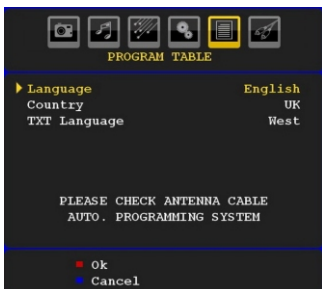

5

For details, please refer to the **Install Menu** section of the instruction book.

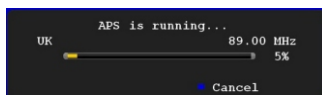

important note.

Once the TV has found all your local stations, they are then automatically assigned a programme number and name, if available from the broadcast.

HITACHI

Inspire the Next

