

HITACHI

Inspire the Next

INSTRUCTION MANUAL
MANUEL D'UTILISATION
HANDLEIDING
ISTRUZIONI OPERATIVE
BEDIENUNGSANLEITUNG
MANUAL DE INSTRUCCIONES
MANUAL DE INSTRUCOES

HPS809E

HOME AUDIO SYSTEM WITH DOCKING FOR iPod
RADIO REVEIL CD POUR iPod
STEREO SYSTEEM MET iPod DOCKING
SISTEMA HOME AUDIO CON BASE PER iPod
HEIMAUDIOSYSTEM MIT iPod - DOCKSTATION
SISTEMA DE AUDIO RADIO-CD CON ESTACIÓN PARA iPod
HOME AUDIO SYSTEM COM SUPORTE PARA iPod

COMPACT
disc
DIGITAL AUDIO

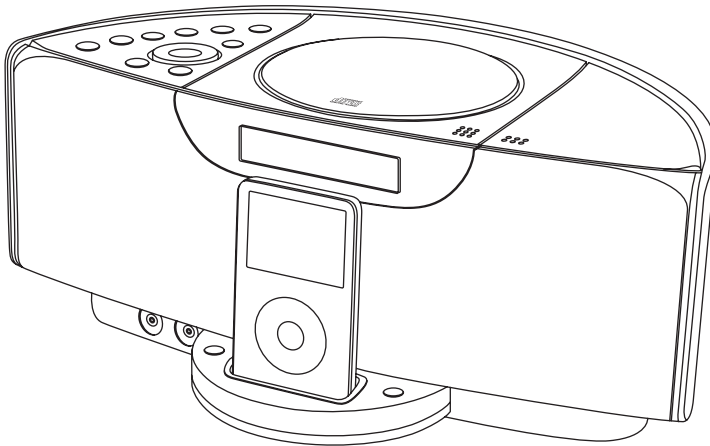

Before operating please read these instructions thoroughly.

Avant de faire fonctionner l'appareil, lisez bien toutes les instructions de ce manuel.

Deze instructies aandachtig doorlezen alvorens het toestel te gebruiken.

Leggere attentamente le istruzioni prima di usare l'apparecchio.

Lesen Sie bitte vor Inbetriebnahme diese Gebrauchsanweisung aufmerksam durch.

Antes de utilizar, por favor lea detalladamente estas instrucciones

Antes de pôr o aparelho a funcionar leia com atenção estas instruções

RECOMMANDATIONS DE SÉCURITÉ POUR L'UTILISATION DE VOTRE APPAREIL.....	2
RECOMMANDATIONS IMPORTANTES.....	3
INSTRUCTIONS DE SÉCURITÉ IMPORTANTES	4
INTRODUCTION	5
CARACTÉRISTIQUES.....	5
NETTOYAGE ET ENTRETIEN.....	5
PRÉPARATION	5
BRANCHEMENT SUR LE SECTEUR.....	5
INSTALLATION DES PILES DE SECOURS.....	6
ANTENNE FM.....	6
RÉINITIALISATION DE L'APPAREIL.....	6
LISTE DES COMPOSANTS.....	7-8
RÉGLAGE DE L'HORLOGE ET DU RÉVEIL.....	8-9
ARRÊT AUTOMATIQUE.....	10
ÉGALISEUR.....	10
RÉGLAGE DES GRAVES, DES AIGUS ET DE L'EFFET ARRIÈRE STÉRÉO.....	10
ÉCOUTE DE LA RADIO.....	11
LECTURE D'UN CD.....	11-12
LECTURE DE L'iPod	13
BRANCHEMENT DES ÉCOUTEURS.....	13
ÉCOUTE DEPUIS UNE SOURCE AUDIO EXTERNE.....	13

RECOMMANDATIONS DE SÉCURITÉ POUR L'UTILISATION DE VOTRE APPAREIL

FR

Nous avons conçu et fabriqué cet appareil en accord avec toutes les exigences internationales en matière de sécurité, mais il vous incombe de l'entretenir et de l'utiliser conformément à toutes nos instructions pour le conserver longtemps en parfait état de marche et ne pas vous exposer à un danger.

Familiarisez-vous avec toutes les instructions de sécurité et de fonctionnement avant d'utiliser votre appareil.

Effectuez tous les branchements électriques (secteur, rallonges et connexions avec d'autres appareils) selon les instructions du constructeur. Éteignez votre appareil et débranchez-le du secteur avant d'effectuer ou modifier une connexion.

Demandez conseil à votre revendeur en cas de doute sur l'installation, l'utilisation ou la sécurité de votre appareil.

Manipulez avec précaution les éléments en verre et les portes de votre appareil.

Déployez le cordon d'alimentation de manière qu'il ne puisse être écrasé, piétiné, arraché, coupé ou exposé à une chaleur excessive.

Ne retirez aucun couvercle vous exposant à une tension électrique dangereuse.

N'obstruez pas les ouvertures d'aération avec des journaux, des nappes, des rideaux, etc.

Vous risquez de surchauffer votre appareil et, ce faisant, de l'user prématurément.

Évitez tout contact de votre appareil avec un liquide et ne posez aucun récipient contenant un liquide, par exemple un vase, sur votre appareil.

Ne placez aucun objet chaud ni une flamme nue (bougie, veilleuse, etc.) sur ou à proximité de votre appareil. La chaleur excessive risque de faire fondre les pièces en plastique et de provoquer un début d'incendie.

N'improvisez aucun support et ne fixez JAMAIS des pieds avec des vis à bois. Pour votre sécurité, utilisez uniquement les supports et les éléments de fixation recommandés par le constructeur, et conformément aux instructions fournies.

N'utilisez parallèlement aucun appareil (lecteur stéréo portable, radio, etc.) susceptible de vous distraire des impératifs de sécurité.

Ne réglez pas les écouteurs ou le casque à un volume sonore trop élevé pour ne pas endommager votre capacité auditive.

Éteignez toujours votre appareil avant de le laisser sans surveillance, sauf si sa sécurité a été prévue en conséquence ou s'il passe automatiquement en mode veille. Basculez le commutateur de marche/arrêt sur la position arrêt et veillez à ce que vos enfants ne connaissent pas cette manipulation. Un dispositif spécial peut être monté pour les personnes infirmes ou handicapées.

Arrêtez immédiatement d'utiliser votre appareil s'il semble ne pas fonctionner normalement. Au moindre dommage constaté, éteignez-le et débranchez son cordon d'alimentation de la prise secteur.

ESSENTIEL

- NE laissez personne, notamment les enfants, insérer des objets au travers des diverses ouvertures de votre appareil (aération, connexion, etc.) pour éviter tout risque d'électrocution.
- NE prenez aucun risque, quel qu'il soit, avec un appareil électrique.
- On n'est jamais trop prudent !

Pour apprécier au maximum les possibilités et performances de votre appareil, lisez attentivement toutes les instructions de ce guide et familiarisez-vous avec les éléments de commande et les fonctions proposées. Vous aurez ainsi toute satisfaction de votre appareil, pendant de nombreuses années.

Remarques importantes

FR

- * Conservez ce guide : vous pouvez avoir besoin, tôt ou tard, de consulter les instructions de fonctionnement et de sécurité.
- * Évitez de poser votre appareil :
sous les rayons directs du soleil ou près d'une source de chaleur, par exemple un radiateur ; sur un autre appareil dégageant une forte chaleur dans une pièce non aérée ou excessivement poussiéreuse; dans un endroit soumis à de fortes vibrations ou une forte humidité.
- * N'obstruez pas les ouvertures d'aération.
- * Vérifiez le branchement du cordon d'alimentation avant d'allumer votre appareil.
- * Débrancher le cordon d'alimentation du secteur est le moyen le plus efficace pour éliminer toute tension à l'intérieur de l'appareil, aussi prévoyez une prise secteur CA facilement accessible à tout moment.
- * Installez l'appareil dans un lieu sec, à l'abri des éclaboussures et des infiltrations, et ne posez pas d'objet rempli d'eau, tel un vase, sur l'appareil." Par temps orageux, débranchez votre appareil de la prise secteur pour éviter tout dommage dû aux éclairs ou aux variations de courant.
- * Pour éliminer toute tension électrique à l'intérieur de l'appareil, débranchez le cordon d'alimentation du secteur.
- * Le témoin LED de mode veille est éteint lorsque le commutateur de marche/arrêt est en position arrêt ou lorsque vous débranchez le cordon d'alimentation du secteur.
- * Prévoyez un espace libre d'au moins 10 cm tout autour de l'appareil pour assurer une ventilation suffisante.
- * Débarrassez-vous de vos piles usées sans nuire à l'environnement.
- * Votre appareil a été conçu pour fonctionner sous les climats tempérés.
- * Veillez à pouvoir constamment accéder rapidement à la prise secteur que vous utilisez pour votre appareil.
- * N'obstruez pas les ouvertures d'aération, que ce soit avec des journaux ou une nappe, un rideau, etc.
- * Ne placez aucune flamme nue, par exemple une bougie, sur l'appareil.
- * N'exposez pas vos piles à une chaleur excessive (soleil, incendie, etc.).

Pour vous éviter un risque d'électrocution, n'ouvrez pas l'appareil.
Pour toute réparation, apportez-le à un centre de service compétent.

Ne retirez aucune vis de votre appareil et n'essayez pas d'accéder aux pièces intérieures. Votre appareil ne contient aucune pièce réparable par l'utilisateur. Pour tout problème, apportez votre appareil à un centre de service compétent.



ATTENTION : N'ESSAYEZ PAS D'ACCÉDER AUX PIÈCES INTÉRIEURES DE VOTRE APPAREIL ; IL NE CONTIENT AUCUNE PIÈCE RÉPARABLE PAR L'UTILISATEUR. POUR TOUT PROBLÈME, APORTEZ VOTRE APPAREIL À UN CENTRE DE SERVICE COMPÉTENT.



TENSION DANGEREUSE

Les tensions électriques présentes à l'intérieur de votre appareil sont suffisantes pour constituer un risque d'électrocution.



ATTENTION

Ce guide contient d'importantes instructions d'utilisation et de sécurité. N'hésitez pas à le consulter.

AVERTISSEMENT : POUR ÉVITER DES RISQUES D'INCENDIE ET D'ÉLECTROCUTION, ÉVITEZ TOUT CONTACT DE CET APPAREIL AVEC UN LIQUIDE.

Remarque :

- Cet appareil devient chaud lorsque vous l'utilisez pendant plusieurs heures. Cela est tout à fait normal et n'est pas à imputer à un quelconque problème avec votre appareil.
- Cet appareil contient des microprocesseurs sensibles à toute interférence électrique externe. Si votre lecteur de CD ne fonctionne pas correctement, débranchez le cordon d'alimentation de la prise secteur puis rebranchez-le.
- Un volume sonore excessif dans vos écouteurs ou votre casque risque d'endommager votre capacité auditive.
- En cas de problème avec l'écran d'affichage ou une touche de commande, éteignez l'appareil puis rallumez-le.

AVERTISSEMENT

FR

Advertencias

Éloignez l'appareil de toute source d'éclaboussure ou d'infiltration et ne posez dessus aucun objet rempli d'eau, tel un vase.

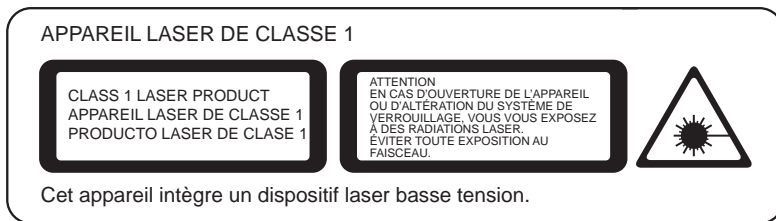

Protection contre une exposition au rayon laser

- Le faisceau laser utilisé pour lire les CD est nuisible pour vos yeux, aussi n'ouvrez jamais le boîtier de votre appareil.
- Éteignez immédiatement votre appareil si un liquide ou un objet tombe dans les ouvertures d'aération.
- Ne touchez pas et ne déplacez pas la lentille de lecture laser. Vous risquez de l'endommager et ne plus pouvoir écouter de disque.
- Ne posez rien sur le dispositif de sécurité pour ne pas activer la diode laser (ON) à l'ouverture de la porte du compartiment de CD.

Instructions de sécurité pour les piles

Toujours :

- Vérifiez que le compartiment de pile est correctement fermé.
- Utilisez uniquement les piles recommandées.
- Montez les piles en respectant le sens des polarités (+/-) marquées sur les piles et dans le compartiment de piles.
- Remplacez toutes les piles en même temps.
- Si vous n'utilisez pas les piles, rangez-les dans leur emballage et éloignez-les de tout objet métallique pour ne pas les mettre en court circuit.
- Retirez les piles usagées de votre appareil.
- Retirez les piles de votre appareil si vous n'envisagez pas d'utiliser ce dernier avant longtemps.
- Ne laissez pas des enfants manipuler des piles sans surveillance.
- Gardez vos piles (standard, bouton, etc.) hors de portée des enfants.

Jamais :

- Ne combinez jamais des piles usagées avec des piles neuves.
- Ne combinez jamais des piles de type différent.
- Ne jetez jamais des piles dans le feu.
- N'essayez jamais de recharger des piles non rechargeables.
- N'exposez pas vos piles à une chaleur excessive (soleil, incendie, etc.).

Avertissement pour les piles au lithium :

ATTENTION

Toute erreur de positionnement d'une pile vous expose à un risque d'explosion. Le cas échéant, remplacez la pile uniquement par une pile de même type ou d'un type équivalent.

INTRODUCTION

Lisez entièrement ce guide d'utilisation pour vous familiariser avec votre appareil et connaître ses possibilités.

FR

CARACTÉRISTIQUES

- Compatible avec les modèles iPod®, iPod® Mini, iPod® classic, iPod® touch et iPod® nano 1ère, 2ième et 3ième génération, lecteur et chargeur. Cinq adaptateurs iPod fournis.
- Lecture des CD audio aux formats CD audio et MP3.
- Module radio AM(MW)/FM stéréo avec affichage d'informations sur écran numérique LCD. Fil d'antenne FM (fourni) pour améliorer la réception FM.
- Entrée audio pour y brancher un autre système audio numérique. Connecteur pour des écouteurs stéréo afin d'écouter votre musique sans déranger personne.
- Fonctions horloge, arrêt automatique et réveil.
- Réveil par sonnerie, radio, CD ou iPod.
- Haut-parleurs haute fidélité intégrés.
- 5 égaliseurs (désactivé (EQ OFF), Rock, Jazz, Classic et Pop).

iPod®, iPod® Mini, iPod® nano, iPod® classic, iPod® touch et iPod® shuffle sont des marques déposées d'Apple Computer pour les États-Unis et d'autres pays.

NETTOYAGE ET PRECAUTION

- N'exposez pas votre appareil à une force, un choc, des poussières ou une température excessive.
- Nettoyez votre appareil avec un chiffon légèrement humide (mais non imbibé d'eau). N'utilisez ni solvant ni détergent.
- N'exposez pas votre appareil aux rayons directs du soleil ou à une autre source de chaleur, et ne le laissez pas dans un endroit humide ou poussiéreux.
- Manipulez vos disques avec précaution. Ne posez jamais directement vos doigts sur la surface non imprimée des disques.
- Ne collez ni ruban adhésif ni étiquette sur la face imprimée.
- Essuyez régulièrement vos disques avec un chiffon doux, sec et qui ne peluche pas. N'utilisez ni détergent ni produit abrasif. Les kits de nettoyage spéciaux pour CD sont autorisés.
- Si votre lecteur saute des titres ou s'arrête au milieu d'un titre, probablement que le disque est sale ou endommagé (rayé).
- Nettoyez le disque d'un mouvement linéaire, depuis le centre jusqu'au bord, continuant section par section jusqu'à essuyer toute la surface du disque.
- Pour retirer un disque de sa boîte de rangement, appuyez au centre de la boîte et dégagez le disque, le tenant uniquement par les bords.
- Si la surface du disque porte des traces de doigts ou des poussières, essuyez-la doucement avec un chiffon sec.

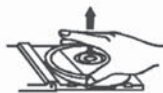

PRÉPARATION AVANT UTILISATION

Enlevez tous les emballages avant d'utiliser votre appareil. Vérifiez qu'il ne manque aucun des éléments suivants :

- Unité principale
- Télécommande avec 1x pile CR2032
- Cinq adaptateurs pour iPod et un cache anti-poussière
- Fil d'antenne FM externe

BRANCHEMENT SUR LE SECTEUR

Cet appareil ne fonctionne qu'avec une alimentation électrique 230 V CA 50 Hz. Toute autre source de courant risque de l'endommager, sans recours possible à la garantie.

INSTALLATION DES PILES DE SECOURS

Le compartiment de pile se trouve à l'arrière de votre appareil, sur la droite, à côté du caisson de basses.

1. Enlevez le couvercle du compartiment de pile.
2. Introduisez 2 X piles alcalines AAA ou UM-4 (non fournies) en respectant le sens des polarités.
3. Refermez le couvercle du compartiment de pile.

ANTENNE FM

Le fil de l'antenne FM est fixé à une vis, au bas de votre appareil. Pour améliorer la réception FM, déroulez et déployez complètement ce fil.

RÉINITIALISATION DE L'APPAREIL

Les pointes de courant et les décharges électriques risquent de perturber le bon fonctionnement du microcontrôleur interne, bloquant l'appareil qui ne répond alors plus à aucune de vos commandes.

1. Si cela se produit, débranchez le cordon électrique CA de la prise secteur pendant quelques minutes et rebranchez-le.
2. Prenez une pointe (par exemple l'extrémité d'un trombone ou d'un cure-dent) et introduisez-la dans le trou de réinitialisation (RESET) à l'arrière de l'appareil (voir la figure ci-contre). Cette opération efface le contenu de la mémoire système et annule tous vos réglages.
3. N'utilisez aucune pointe dure pour ne pas endommager le contact de réinitialisation (RESET) à l'intérieur de l'appareil.

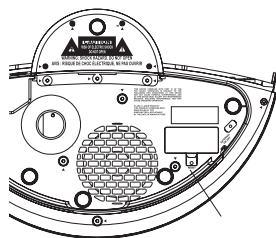

BOUTON RESET

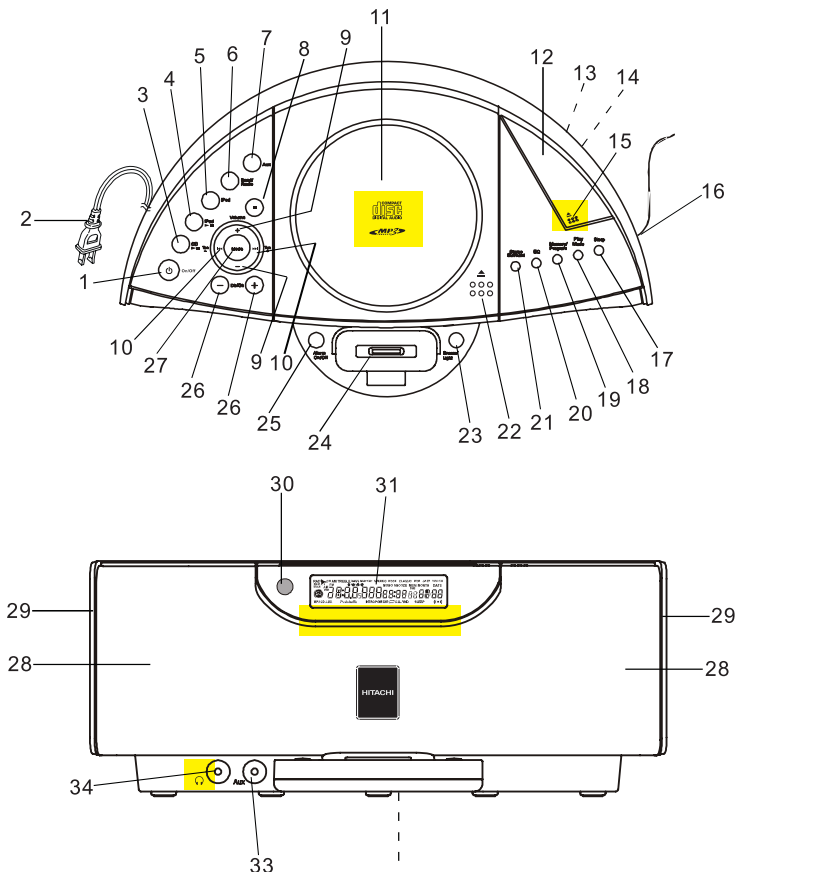

- | | |
|--|---|
| <ol style="list-style-type: none"> 1. Touche ON/OFF () [marche/arrêt] 2. Cordon d'alimentation CA 3. Touche CD PLAY / PAUSE () [CD Lire/Pause] 4. Touche iPod PLAY / PAUSE () [iPod Lire/Pause] 5. Touche iPod 6. Touche BAND / RADIO [Bande/Radio] 7. Touche AUX 8. Touche CD STOP () 9. Touches VOLUME +,- 10. Touches TUNE+ () / - () [Recherche] 11. Compartiment de CD 12. PANNEAU DE COMMANDE SECONDAIRE 13. Compartiment des PILES DE SECOURS 14. Bouton RESET (réinitialisation) 15. CACHE DU PANNEAU DE COMMANDE SECONDAIRE 16. Borne et CÂBLE DE L'ANTENNE FM 17. Bouton SLEEP (Arrêt automatique) 18. Touche P-MODE (MODE DE LECTURE) 19. Touche MEMORY/PROGRAM (Mémoire/Programmer) | <ol style="list-style-type: none"> 20. Touche EQ (Égaliseur) 21. Touche STEREO SURROUND (Effet arrière stéréo) 22. Touche () D'OUVERTURE DU COMPARTIMENT DE CD 23. Touche SNOOZE/LIGHT (Rappel/Lumière) 24. Base pour iPod 25. Touche ALARM ON / OFF (Activer/Désactiver le réveil) 26. Touches DIR+ / - / CH+ / - 27. Touche MODE 28. Haut-parleur FRONTAL 29. Lumière LATÉRALE 30. DÉTECTEUR DE LA TÉLÉCOMMANDE 31. Écran PRINCIPAL 32. CAISSON DE BASSES 33. Entrée AUX IN 34. Connecteurs des écouteurs (PHONES) |
|--|---|

Éléments de commande

Le PANNEAU DE COMMANDE SECONDAIRE vous donne accès à d'autres touches de commande de votre appareil. Appuyez doucement sur ce panneau pour découvrir ces touches. Réappuyez pour refermer le panneau.

EMPLACEMENT DES COMPOSANTS ET ÉLÉMENTS DE COMMANDE

FR

Télécommande

1. Touches iPod (▶▶) / (◀◀)
2. Touche iPod (▶ ||) PLAY/PAUSE [Lire/Pause]
3. Touche iPod
4. Touche AUX
5. Touche BAND/RADIO (bande/Radio)
6. Bouton SLEEP (Arrêt automatique)
7. Touches TUN+ (▶▶) / TUN- (◀◀) [Recherche]
8. Bouton ON/OFF (marche/arrêt)
9. Émetteur INFRAROUGE
10. Bouton VOLUME+ / -
11. Touche CD PLAY/PAUSE (▶ ||) [CD Lire/Pause]
12. Touche P-Mode (Mode de lecture)
13. Touche CD STOP (■)
14. Touches DIR+ / - / CH+ / -
15. Touche EQ (Égaliseur)
16. Touche MODE
17. Touche MEM/PROGRAM (Mémoire/Programmer)
18. Touche STEREO SURROUND (Effet arrière stéréo)
19. Touche ALARM ON/OFF (Réveil marche/arrêt)
20. Touche SNOOZE/LIGHT (Rappel/Lumière)
21. Compartiment de la PILE AU LITHIUM

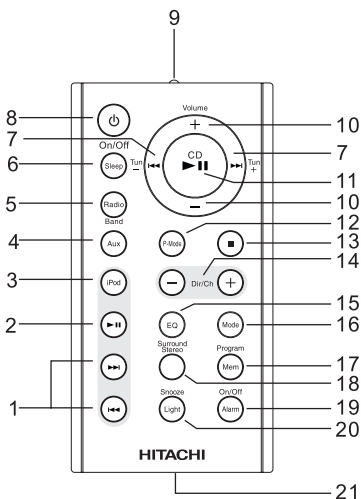

Remarque : retirez le film de protection dans le compartiment de pile avant d'utiliser la télécommande. La portée maximale de la télécommande est de 5 mètres.

Marche/Arrêt

Lorsque vous branchez votre appareil sur le secteur, celui-ci se positionne automatiquement en mode veille (STANDBY). Pour allumer (ON)/éteindre (OFF) votre appareil, appuyez sur son bouton POWER (⏻) ou sur le bouton POWER (Marche/Arrêt) de la télécommande.

RÉGLAGE DE L'HORLOGE ET DU RÉVEIL

Branchez votre appareil sur le secteur. Il se positionne automatiquement en mode veille (STANDBY) et affiche sur son écran les indications "0:00" et "1/1" (1er janvier). Les deux points clignotent, indiquant que l'horloge fonctionne.

1. Appuyez trois fois sur la touche MODE. L'heure clignote sur l'écran.
2. Réglez l'HEURE à l'aide des touches TUN+(▶▶) / TUN-(◀◀) (exemple : 14:00) et les MINUTES à l'aide des touches VOLUME +/- (exemple : 14:45).
3. Après approximativement 10 secondes, l'heure cesse de clignoter et l'horloge démarre à partir de votre réglage. Remarque : Si l'affichage cesse de clignoter avant la fin du réglage de l'heure, vos modifications sont effacées. Recommencez alors le réglage depuis le début (instructions 1 à 3).
4. Vous avez le choix entre l'affichage de l'heure au format 12 ou 24 heures. Pour modifier ce réglage, appuyez quatre fois sur le bouton de MODE. L'indication "24hr" apparaît sur l'écran. Appuyez sur TUN+(◀◀)/TUN-(▶▶) pour sélectionner le format 12 ou 24 heures. Le nouveau réglage est enregistré lorsque l'information affichée sur l'écran cesse de clignoter.

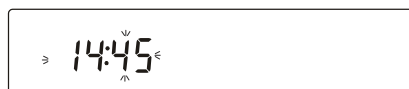
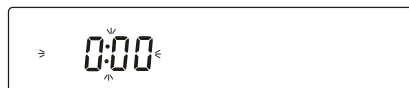

RÉGLAGE DE L'HORLOGE ET DU RÉVEIL

FR

Réglage de l'année, du mois et du jour

1. Pour modifier l'année, appuyez cinq fois sur le bouton MODE. Le chiffre de l'année clignote à l'écran. Appuyez sur TUN+(▶▶) /TUN-(◀◀) pour ajuster le chiffre.
2. Pour modifier le mois et le jour, appuyez six fois sur la touche MODE. L'indication "1/1" clignote sur l'écran. Modifiez le MOIS à l'aide des touches TUN+(▶▶) /TUN-(◀◀) et/ou le JOUR à l'aide des touches VOLUME+/- . Les nouvelles valeurs sont automatiquement enregistrées (après approximativement 10 secondes).

Réglage du réveil

Maintenant que l'heure est exacte, vous pouvez régler le réveil.

Depuis le mode veille (STANDBY) :

1. Après que vous avez réglé l'horloge, appuyez une fois sur la touche MODE pour quitter le mode horloge et passer au mode réveil. Une des icônes de réveil (BUZ) s'affiche à l'écran.
2. Dès que vous apercevez l'heure du réveil qui clignote, appuyez sur TUN + (▶▶) /TUN - (◀◀) jusqu'à afficher l'HEURE à laquelle vous voulez vous réveiller. Appuyez sur VOLUME + / - jusqu'à afficher les MINUTES de l'heure de réveil.
3. Si vous êtes satisfait du réglage, réappuyez sur la touche MODE. L'icône de réveil clignote maintenant sur l'écran. Appuyez sur les touches VOLUME + / - jusqu'à sélectionner la source de réveil que vous désirez.

SONNERIE (BUZ)/RADIO (RAD)/CD (CD)/IPOD (iPod)

4. Après 10 secondes (l'appareil ne réagit pas pendant ce temps), l'icône de réveil cesse de clignoter. Votre réglage est enregistré. Appuyez sur la touche ALARM ON/OFF pour activer/désactiver la fonction réveil.



Réveil avec un CD/la radio/iPod

1. Insérez un CD dans le compartiment de disque, réglez la radio sur une station ou posez l'iPod sur la base d'accueil. Réglez l'heure de réveil si ce n'est pas déjà fait et sélectionnez la source audio que vous voulez entendre à votre réveil.
2. Appuyez sur la touche ALARM ON/OFF. L'icône de réveil (BUZ) s'affiche sur l'écran.
3. La source sonore retentira à l'heure de réveil que vous avez choisie, d'abord à un volume bas puis de plus en plus fort. Sans action de votre part, la source de réveil continue de retentir pendant 60 minutes.
4. Pour l'arrêter, appuyez une fois sur la touche ALARM ON/OFF. Le réveil se déclenchera de nouveau le lendemain à la même heure. Pour désactiver complètement le réveil, appuyez deux fois sur la touche ALARM ON/OFF. L'icône (BUZ) disparaît et les réglages de la fonction réveil sont effacés.

Remarque : si vous avez réglé le réveil sur l'iPod mais avez oublié de le poser sur la base d'accueil, la sonnerie (BUZ) retentira à la place.

Réveil avec la sonnerie

1. Réglez l'heure de réveil si ce n'est pas déjà fait et vérifiez que (BUZ) est sélectionné.
2. Appuyez sur la touche ALARM ON/OFF. L'icône (BUZ) s'affiche sur l'écran.
3. La sonnerie retentira à l'heure de réveil que vous avez choisie, pendant une minute. Ce délai passé, elle s'arrête et le réveil passe en mode rappel ("Auto Snooze"). Après 9-10 minutes, la sonnerie retentit de nouveau pendant une minute. Ce cycle "sonnerie/rappel automatique" peut se répéter jusqu'à trois fois avant de s'arrêter pour ne reprendre que le lendemain, à la même heure.
4. Pour arrêter le réveil avant qu'il ne sonne, appuyez une fois sur la touche ALARM ON/OFF. Le réveil se déclenchera de nouveau le lendemain à la même heure. Pour désactiver complètement le réveil, appuyez deux fois sur la touche ALARM ON/OFF. L'icône (BUZ) disparaît et les réglages de la fonction réveil sont effacés.

Fonction Rappel/Lumière

Pour arrêter momentanément la source sonore du réveil, appuyez sur la touche SNOOZE/LIGHT (Rappel/Lumière). Cette source sonore retentira de nouveau dans 9-10 minutes. La fonction SNOOZE (rappel) du mode réveil se répète jusqu'à trois fois et s'arrête au quatrième rappel. Elle sera de nouveau active le lendemain, à la même heure de réveil. La touche SNOOZE/LIGHT vous permet également d'allumer la lumière pour mieux lire les indications affichées sur l'écran LCD.

FUNCTION ARRÊT AUTOMATIQUE

La fonction Arrêt automatique vous permet de programmer l'arrêt de votre appareil, par exemple pour vous endormir en musique.

1. Pour activer cette fonction, appuyez sur la touche SLEEP, autant de fois que nécessaire pour sélectionner le délai que vous désirez, selon la séquence suivante (en minutes) :

0/15/30/45/60



2. L'indication "SLEEP" apparaît sur l'écran.
3. Pour désactiver cette fonction, appuyez sur la touche SLEEP autant de fois que nécessaire pour effacer l'indication "SLEEP" sur l'écran. Pour éteindre votre appareil avant la fin du délai avant l'arrêt automatique, appuyez une fois sur la touche POWER (⏻).



CHOIX D'UN ÉGALISEUR

La fonction Égaliseur vous permet d'améliorer la qualité du son sur les haut-parleurs de votre appareil. Pour l'activer, appuyez sur la touche EQ, autant de fois que nécessaire pour sélectionner le type d'égaliseur que vous désirez, selon la séquence suivante :

ROCK/CLASSIC/POP/JAZZ/FLAT (EQ OFF)

RÉGLAGE DES GRAVES, DES AIGUS ET DE L'EFFET ARRIÈRE STÉRÉO

Allumez votre appareil et désactivez la fonction égaliseur EQ (valeur "FLAT/EQ OFF"). Aucune icône EQ ne doit être affichée sur l'écran.

- Pour augmenter/diminuer les GRAVES, appuyez une fois sur la touche MODE puis appuyez sur les touches VOLUME +/-.
- Pour augmenter/diminuer les AIGUS, appuyez deux fois sur la touche MODE puis appuyez sur les touches VOLUME +/- . Le niveau des aigus et des graves est ajustable jusqu'à +/- 6db (2 à chaque appui).
- Pour activer l'effet de son arrière stéréo, appuyez sur la touche STEREO SURROUND (depuis l'appareil ou la télécommande) jusqu'à afficher l'icône ((••)) de cette fonction. Essayez cette fonction lorsque vous écoutez une station FM stéréo dont les signaux ne sont pas suffisamment forts. Réappuyez sur la touche STEREO SURROUND pour désactiver cette fonction.

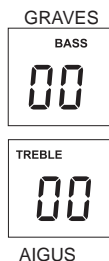

ÉCOUTE DE LA RADIO

FR

1. Appuyez sur la touche RADIO/BAND pour allumer la radio. L'appareil et l'écran s'allument automatiquement. Vous pouvez choisir entre la bande AM (MW) (depuis 520 KHz) et la bande FM (depuis 87,5 MHz). Chaque appui sur la touche RADIO/BAND sélectionne une autre bande, selon la séquence FM STEREO, FM MONO, AM (MW).
2. Dès que vous avez choisi une bande de fréquences, recherchez une station, soit manuellement soit automatiquement.
Recherche manuelle : appuyez sur les touches TUN + (▶▶) / TUN - (◀◀) jusqu'à afficher la fréquence que la station que vous voulez écouter.
Recherche automatique : appuyez sur la touche TUN + (▶▶) ou TUN - (◀◀) et maintenez-la enfoncée pendant quelques secondes. La fonction recherche démarre automatiquement pour s'arrêter sur la première station détectée de signaux suffisamment forts. Recommencez l'opération jusqu'à atteindre la station que vous désirez.

Remarque :

- La recherche manuelle vous permet de régler la fréquence sur les stations de signaux trop faibles pour être détectés par la recherche automatique.
- Si la réception d'une station FM stéréo est trop mauvaise, appuyez sur la touche RADIO/BAND jusqu'à passer en mode FM MONO. Souvent cela suffit pour améliorer la réception.
- Lorsque vous éteignez la radio (OFF), la fréquence de la station que vous écoutiez à ce moment et vos réglages sont sauvegardés.

Présélection de station

1. Recherchez, manuellement ou automatiquement, une première station à l'aide des touches TUN+ (▶▶) et TUN- (◀◀).
2. Appuyez une fois sur la touche MEMORY/PROGRAM (Mémoire/Programmer) pour passer en mode présélection. Les indications MEM et CH01 clignotent sur l'écran.
3. Appuyez sur la touche CH+/- jusqu'à sélectionner la position en mémoire que vous désirez pour cette station et appuyez sur la touche MEMORY/PROGRAM (Mémoire/Programmer) pour enregistrer la fréquence de la station dans la mémoire de votre appareil.
4. Recommencez les instructions 1-3 pour toutes les autres stations que vous voulez présélectionner (jusqu'à 10 stations pour la FM et 10 pour l'AM (MW)).
5. Pour présélectionner des stations AM (MW), appuyez sur la touche RADIO/BAND jusqu'à sélectionner AM (MW). Procédez comme précédemment pour les stations AM que vous voulez présélectionner.
6. Pour écouter une station présélectionnée, appuyez sur la touche RADIO/BAND, sélectionnez la bande de fréquences AM ou FM et appuyez sur la touche DIR+/-/CH+/- jusqu'à sélectionner la position mémoire de la station que vous voulez écouter.
7. Pour remplacer une station déjà présélectionnée par une autre station, positionnez-vous sur la fréquence de cette dernière et appuyez sur la touche MEMORY/PROGRAM (Mémoire/Programmer).
8. Appuyez sur les touches DIR+/-/CH+/- jusqu'à sélectionner la position mémoire de la station que vous ne voulez plus conserver.
9. Appuyez sur la touche MEMORY/PROGRAM (Mémoire/Programmer) pour remplacer la fréquence précédente par la nouvelle fréquence dans la mémoire. Tous les indicateurs de présélection s'arrêtent de clignoter.

Remarque : Par défaut, l'incrément de fréquence pour la AM (MW) est de 9 kHz, mais vous pouvez l'étendre à 10 kHz. Pour modifier l'incrément de fréquence, placez votre appareil en mode veille (Standby) si ce n'est pas déjà fait. Appuyez sept fois sur la touche MODE et appuyez sur TUN + (▶▶) / TUN - (◀◀) pour basculer d'un incrément à l'autre (9/10 kHz). Appuyez sur la touche MEMORY/PROGRAM (Mémoire/Programmer) pour valider le réglage et quitter le mode configuration.

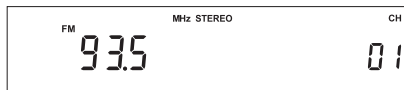
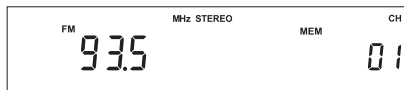
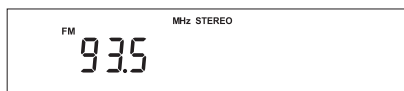

LECTEUR DE CD

Votre appareil lit les disques CD/CD-R/CD-RW au format Audio CD et MP3.

1. Appuyez sur la partie droite de la porte du compartiment de CD pour ouvrir cette porte. Retirez le carton de protection. Posez un CD sur le plateau de disque, la face imprimée dirigée vers le haut, et fermez la porte du compartiment de disque.
2. Appuyez sur la touche CD PLAY/PAUSE (▶ ||) pour commencer la lecture.
3. Ajustez le volume, sélectionnez un égaliseur EQ, améliorez les graves et les aigus, et activez l'effet audio arrière si nécessaire.
4. Pour écouter un autre titre d'un disque CD, appuyez sur les touches TUN+(▶▶)/TUN-(◀◀). Pour un disque MP3, le cas échéant, sélectionnez un album ou un dossier à l'aide de la touche Dir+/- (dossier suivant/précédent).

LECTEUR DE CD

- Pour avancer ou reculer rapidement à l'intérieur d'un titre, appuyez sur la touche TUN+ (▶▶) / TUN- (◀◀) et maintenez-la enfoncée.
- Pour marquer une pause dans la lecture, appuyez sur la touche CD PLAY/PAUSE (▶ ||). Les chiffres du temps écoulé clignotent à l'écran.
Pour reprendre la lecture, appuyez sur la touche CD PLAY/PAUSE (Lire/Pause).
- Pour arrêter complètement la lecture, appuyez sur la touche CD STOP (■).
Le nombre total de titres et le temps total d'écoute s'affichent sur l'écran.
Remarque : Vérifiez que l'appareil est arrêté avant d'ouvrir et retirer un disque du compartiment de CD. Vous risquez, sinon, d'endommager le disque et votre appareil.

Modes répétition

Vous modifiez le mode de répétition pendant la lecture d'un disque depuis la télécommande (touche P-MODE, Mode de lecture) ou depuis votre appareil (PANNEAU DE COMMANDE SECONDAIRE).

- Appuyez une fois sur la touche P-MODE. L'icône (↺) apparaît sur l'écran. La fonction de répétition reste active jusqu'à ce que vous la désactiviez.
- Appuyez deux fois sur la touche P-MODE pour répéter tous les titres du disque actuel (↻ ALL). L'indication * ALL s'affiche sur l'écran.
- Appuyez trois fois sur la touche P-MODE pour passer en mode intro (INTRO). L'indication INTRO s'affiche sur l'écran. Dans ce mode, votre appareil lit uniquement les 10 premières secondes de chaque titre.
- Appuyez quatre fois sur la touche P-MODE pour passer en mode lecture aléatoire (RANDOM). L'indication RND s'affiche sur l'écran. By pressing the TUN + (▶▶)/TUN - (◀◀) Buttons or allowing to finish a track from playing allows pour écouter le CD AUDIO en mode aléatoire.
- Pour désactiver le mode répétition, appuyez sur la touche P-MODE jusqu'à effacer tout indicateur de répétition sur l'écran. Pour arrêter la lecture en cours d'un CD, appuyez sur la touche STOP (■).

Remarque : pour un disque MP3 comportant plusieurs dossiers, appuyez deux fois sur la touche P-MODE pour répéter tous les titres d'un dossier. Pour changer de dossier, appuyez sur les touches DIR+ / - / CH + / -.

Liste d'écoute programmée

Cette fonction vous permet de créer une liste de 20 titres pour un CD Audio et 60 titres pour un CD MP3, dans l'ordre dans lequel vous désirez les écouter.

- Ouvrez le PANNEAU DE COMMANDE SECONDAIRE pour accéder à la touche MEMORY/PROGRAM (Mémoire/Programmer). Placez le lecteur de CD en mode stop et appuyez une fois sur la touche MEMORY/PROGRAM (Mémoire/Programmer). Pour un CD audio, les indications "00" (numéro de titre), "P-01" (position mémoire) et "PGM" s'affichent sur l'écran. Pour un CD MP3, les indications "00" (numéro de titre), "P-01" (position mémoire), "01" (numéro de dossier) et "PGM" s'affichent sur l'écran. L'indication "PGM" clignote sur l'écran pour signaler que l'appareil est en mode programmation.
- Sélectionnez un premier titre à ajouter à la liste d'écoute à l'aide des touches TUN + (▶▶) / TUN - (◀◀). Pour un CD MP3 contenant plusieurs dossiers, appuyez sur les touches DIR+ / - / CH + / - pour sélectionner un dossier puis sur les touches TUN + (▶▶) / TUN - (◀◀) pour sélectionner un titre.

Affichage pour un CD audio



Affichage pour un CD MP3

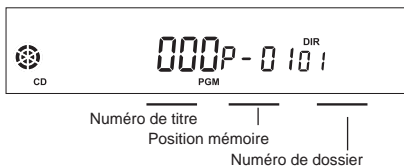

- Après que vous avez sélectionné un premier titre, appuyez sur la touche MEMORY/PROGRAM (Mémoire/Programmer) pour l'ajouter à la liste d'écoute. La position mémoire est incrémentée de 1. Recommencez les instructions 1 à 3 pour tous les autres titres à ajouter dans la liste d'écoute (au plus 20 pour un CD audio).
- Pour commencer la lecture de la liste d'écoute, appuyez sur la touche CD PLAY/PAUSE (▶ ||). L'indication "PRG" s'allume sur l'écran et vous entendez le premier titre dont vous avez programmé l'écoute.
- Pour annuler la lecture de la liste d'écoute programmée, appuyez sur la touche STOP (■) ou éteignez votre appareil.

ÉCOUTE DE VOTRE iPod

Votre appareil vous est livré avec plusieurs adaptateurs afin de pouvoir monter les différents modèles d'iPod sur la base d'accueil. Si vous n'envisagez pas d'utiliser la base d'accueil avant longtemps, couvrez-la pour la protéger des poussières à l'aide du cache fourni.

FR

1. Sélectionnez l'adaptateur de base d'accueil approprié à votre iPod et insérez-le dans la base.

Posez votre iPod sur cet adaptateur et appuyez légèrement pour assurer le contact.

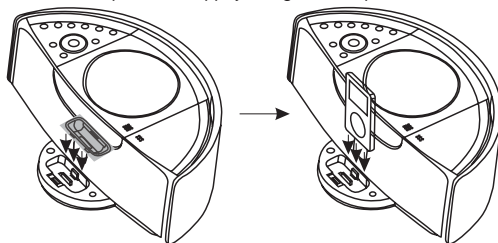

2. Poussez le commutateur HOLD de l'iPod sur la position OFF (Désactivé) pour accéder aux éléments de commande de l'iPod.
3. Posez l'iPod sur la station d'accueil et vérifiez que le contact est établi.
4. Appuyez sur la touche iPod de votre appareil ou de la télécommande pour allumer votre iPod.
5. Appuyez sur la touche iPod PLAY/PAUSE pour commencer la lecture. Ajustez le volume, sélectionnez un égaliseur EQ, améliorez les graves et les aigus, et activez l'effet audio arrière si nécessaire.
6. Appuyez sur les touches TUN + (▶▶) / TUN - (◀◀) pour passer au titre suivant ou revenir au titre précédent. Pour avancer ou reculer rapidement à l'intérieur d'un titre, appuyez sur la touche TUN+ (▶▶) / TUN- (◀◀) et maintenez-la enfoncée.
7. Pour arrêter la lecture, appuyez sur la touche iPod PLAY / PAUSE (▶ ||) jusqu'à éteindre l'iPod.

Remarque : pour changer d'artiste, d'album, de titre, de genre, etc., procédez comme vous le faites habituellement avec votre iPod. Vous n'avez pas accès aux fonctions suivantes directement depuis l'appareil ou sa télécommande.

BRANCHEMENT DES ÉCOUTEURS

Pour écouter votre musique préférée sans déranger personne, votre appareil a été équipé d'un connecteur pour écouteurs/casque. Ce connecteur, libellé PHONES, se trouve sur le devant de votre appareil.

ÉCOUTE DEPUIS UNE SOURCE AUDIO EXTERNE

Pour écouter la musique stockée sur un autre système audio :

1. Munissez-vous d'un câble audio 3,5 mm (non fourni) et branchez l'une de ses extrémités sur la sortie audio de la source externe.
2. Allumez la source audio externe.
3. Branchez l'autre extrémité du câble audio 3,5 mm sur l'entrée Aux de votre appareil (cette entrée se trouve sur le devant de l'appareil).
4. Appuyez sur la touche Aux pour positionner votre appareil en mode AUX (Auxiliaire).
5. Votre appareil ne contrôle que le niveau sonore. Pour les autres fonctions, procédez directement depuis les éléments de commande de la source audio.



Le marquage  est en conformité avec la directive 2002/96/EC du DEEE (déchets d'équipements électriques et électroniques). Ce symbole indique l'obligation de ne pas déposer ce produit, y compris les batteries et accumulateurs vides ou déchargés, dans des décharges publiques, mais d'utiliser les systèmes spécifiques de retour et récupération disponibles. Si sur les piles ou accumulateurs inclus avec cet appareil, le symbole chimique Hg, Cd ou Pb est visible, cela signifie que la batterie a un teneur en métaux lourds de plus de 0.0005% de mercure, ou plus de 0,002% de cadmium, ou plus de 0,004 % Plomb.

Dans l'hypothèse très invraisemblable d'un problème avec votre appareil, demandez conseil à votre revendeur. Nous essayons constamment d'améliorer nos produits, aussi nous réservons-nous le droit de modifier leurs spécifications techniques sans notification préalable. Pour connaître l'adresse des revendeurs d'accessoires pour cet appareil, adressez-vous au magasin où vous avez acheté votre appareil.

*** Les spécifications et l'aspect extérieur de votre appareil sont sujets à modification sans notification préalable. ***

