

HITACHI

Guide d'utilisation

32PD3000

42PD3000

WIDE
SCREEN

TruBass
by SRS (●)



HITACHI

Cher client HITACHI

Nous vous félicitons d'avoir choisi Hitachi pour votre nouveau téléviseur, véritable fleuron de la technologie moderne. Chez Hitachi, nous sommes fiers de fabriquer des téléviseurs de très haute qualité, dont les performances exceptionnelles en matière d'image et de son n'ont d'égales que la réputation de solidité incomparable dont jouit notre marque. Avec ce téléviseur, vous êtes promis à des années de satisfaction sans soucis.

Important



Veillez à lire attentivement ce Guide d'utilisation, en particulier les remarques relatives à la Sécurité de la Page 4 et 5. L'utilisation incorrecte peut endommager votre téléviseur et risque de raccourcir sa durée de vie et de vous exposer à des blessures. Si vous éprouvez des difficultés durant l'installation ou l'utilisation de votre téléviseur, commencez par vous reporter au Guide de dépannage à la fin de ce Guide d'utilisation. Au cas très improbable où votre téléviseur vous poserait un problème quelconque, éteignez l'appareil, débranchez la prise et contactez immédiatement votre revendeur.

Notez que certaines pièces du téléviseur sont des pièces à haute tension même lorsque l'interrupteur d'alimentation est éteint.

Veillez retirer le câble de la prise pour couper complètement la tension de secteur.



Il ne faut en aucun cas retirer le couvercle arrière de l'écran à plasma ni le boîtier du module de contrôle audiovisuel (AVC).

NE JAMAIS prendre le moindre risque avec un appareil électrique quel qu'il soit. Dans le doute, s'abstenir. Deux précautions valent toujours mieux qu'une seule !

TruBass

TruBass, SRS et le [®] symbole sont des marques déposées de SRS Labs, Inc. La technologie TruBass est une technologie sous licence de SRS Labs, Inc.

Plasma Screen

Si l'écran à plasma reste allumé pendant un certain temps, vous remarquerez que l'écran chauffe. Parfois, l'écran affiche de minuscules points lumineux ou sombres. Ce phénomène est normal.

Avertissement à propos du logiciel

Il est formellement interdit à l'utilisateur de ce produit de copier, de désassembler ou de décompiler le programme logiciel qu'il contient, hormis dans les limites prévues par la loi.

Attention

Pour éviter de rayer ou d'endommager l'écran à plasma, ne tapez pas et ne frottez pas la surface avec des objets durs ou tranchants. Nettoyez l'écran avec un chiffon doux imprégné d'eau chaude et séchez avec autre un chiffon doux. Vous pouvez utiliser un savon doux si l'écran est extrêmement sale. N'utilisez pas de produits nettoyants puissants ou abrasifs !

table des matières

pour la sécurité de tous	
sécurité du téléviseur	4
précautions d'emploi et mise en place des piles	6
connectique en face arrière	7
installation	
Connexion de l'écran à plasma, du module AVC et de l'appareil	8
Haut-parleurs (modèle 42PD3000 uniquement)	10
commandes en face avant.	12
présentation de la télécommande	
programmation des chaînes	13
utilisation quotidienne du téléviseur et manétoscope	14
fonctions Télétexte	15
programmation des chaînes	
réglage du téléviseur par recherche automatique	16
réglage du téléviseur par accord manuel	18
ordre des programmes.....	20
changer l'intitulé des programmes et les télécharger.....	21
Viewlink	22
identifiant client	24
identifiant client/changer de mot de passe.....	25
réglage des programmes, de l'image et du son	
commandes d'image	26
son NICAM et son stéréo	27
commandes du son et TruBass	28
fonctions pratiques	
minuterie de mise en veille et affichages à l'écran	30
formats panoramiques	31
utilisation du Télétexte	33
équipements périphériques	
raccordement d'autres appareils	35
programmation des sources audio/vidéo	36
autres fonctions	
langue et installation	38
téléchargement des programmes et mode démo	39
Ecran de veille, Volet et Arrêt Pas de Signal	40
Mode PC.....	41
informations complémentaires	
guide de dépannage.....	45
garantie	46
politique environnementale HITACHI	47
caractéristiques techniques	48
Organigramme des menus affichés à l'écran	49

Attention

Veillez à ne pas afficher d'images fixes sur un téléviseur à écran plasma trop longtemps car vous risquez de faire apparaître une image résiduelle et d'endommager définitivement l'écran. Exemples : jeux vidéo, logos de station, images informatiques, images au format 4:3, Télétexte ou fenêtre PC, etc. Nous vous recommandons de changer régulièrement les images fixes affichées. Les images résiduelles mineures peuvent être supprimées grâce à la fonction "BALAYAGE DE L'ECRAN" (voir p.40).

Ce téléviseur a été conçu et fabriqué dans le strict respect des normes de sécurité internationales. Cependant, comme tout autre appareil électrique, il doit être utilisé avec le plus grand soin, à la fois pour donner toute satisfaction et pour garantir la sécurité de tous.

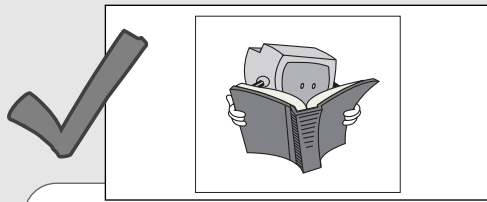

LISEZ le présent guide d'utilisation avant de chercher à installer cet appareil ou à vous en servir.

INSTALLEZ votre téléviseur sur une surface parfaitement plane ou, si vous en disposez, sur son support disponible en accessoire.

CONSULTEZ votre revendeur en cas de doute sur l'installation et l'utilisation de votre téléviseur et sur les précautions à observer en matière de sécurité.

VERIFIEZ que tous les raccordements (y compris électriques, rallonges et cordons de liaison entre les divers équipements) sont effectués correctement et conformément aux recommandations des fabricants. Débranchez la prise de courant avant toute intervention quelle qu'elle soit.

PRENEZ SOIN de ne pas cogner votre téléviseur avec une porte ou un panneau vitré (d'une bibliothèque, par exemple).

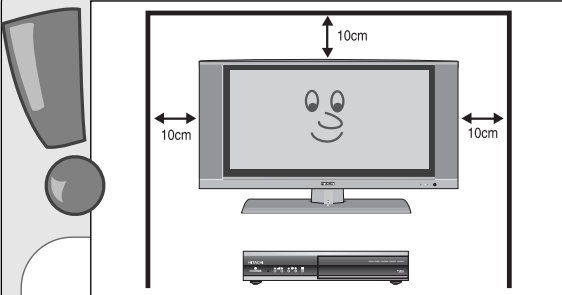

AU CAS OU votre téléviseur serait destiné à être installé dans un meuble ou dans un renforcement (une niche dans un mur, par exemple), veillez à respecter un dégagement d'au moins 10 cm sur les côtés, le dessus et la face arrière de l'appareil, afin de garantir une ventilation suffisante pendant son fonctionnement.

AFIN de ne pas rayer ou abîmer le tube cathodique, ne pas frotter la surface vitrée du téléviseur avec des produits abrasifs ou des ustensiles pointus. Nettoyer l'écran avec un chiffon doux et de l'eau tiède, et l'essuyer aussi avec un chiffon doux. On peut utiliser de l'eau savonneuse si l'écran est très encrassé. Eviter impérativement les détergents trop puissants ou abrasifs !

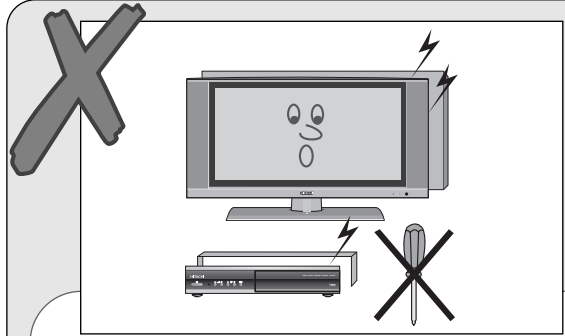

NE PAS démonter les capots de protection du téléviseur, au risque de se trouver exposé à des tensions extrêmement dangereuses.

NE PAS faire usage d'un casque d'écoute avec le volume du téléviseur réglé à un niveau élevé, au risque de provoquer des troubles auditifs irréversibles.

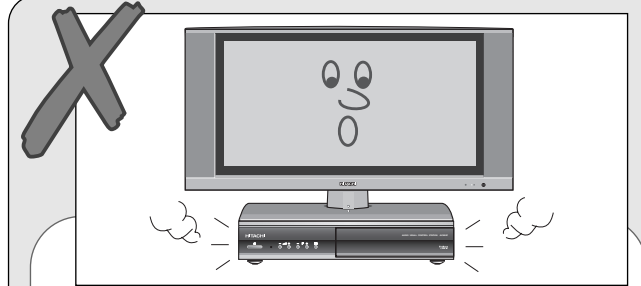

NE mettez PAS l'écran à plasma sur le module AVC car cela pourrait endommager le module.

NE PAS continuer à utiliser l'appareil si vous suspectez qu'il ne fonctionne pas normalement ou qu'il est endommagé : éteignez-le, débranchez la prise de courant et consultez votre revendeur.

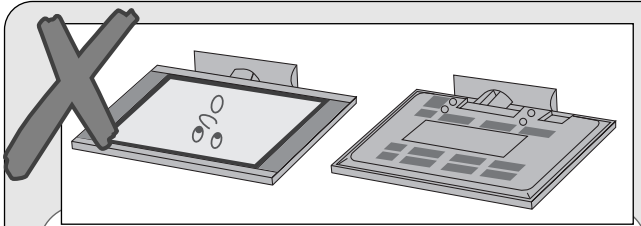

NE mettez PAS l'écran à plasma à plat.

NE JAMAIS prendre le moindre risque avec un appareil électrique quel qu'il soit. Dans le doute, s'abstenir. Deux précautions valent toujours mieux qu'une seule !

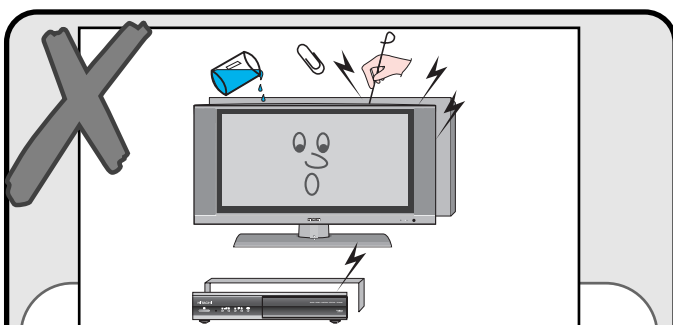

NE JAMAIS laisser quiconque, en particulier les enfants, introduire des objets quels qu'ils soient dans les ouvertures pratiquées dans les capots de l'appareil, sous peine d'électrocution ou de choc électrique mortel. Il ne faut en aucun cas retirer le couvercle arrière de l'écran à plasma ni le boîtier du module de contrôle audiovisuel (AVC).

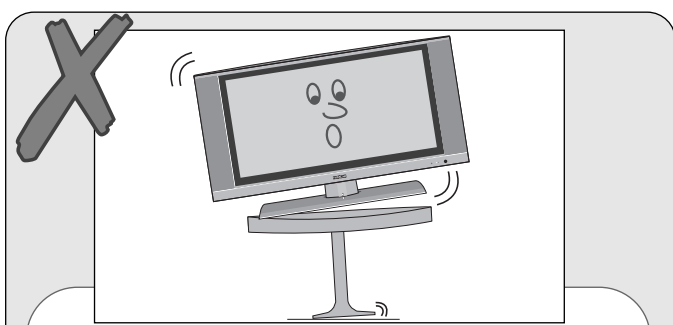

NE PAS installer l'appareil sur un support de fortune et **NE JAMAIS** en fixer les pieds avec des vis à bois - pour garantir une totale sécurité, toujours utiliser un support ou des pieds de marque HITACHI avec les fixations fournies et conformément aux instructions qui les accompagnent.

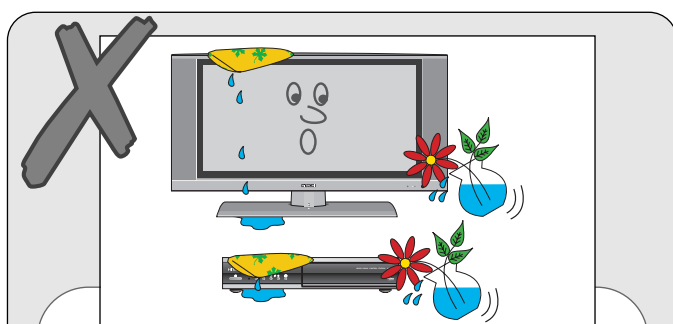

NE PAS disposer de récipient rempli de liquide (vase de fleurs, etc.) sur le téléviseur ou à sa proximité immédiate, ceci afin d'éviter que du liquide ne pénètre à l'intérieur de l'appareil par suite d'une chute du récipient.

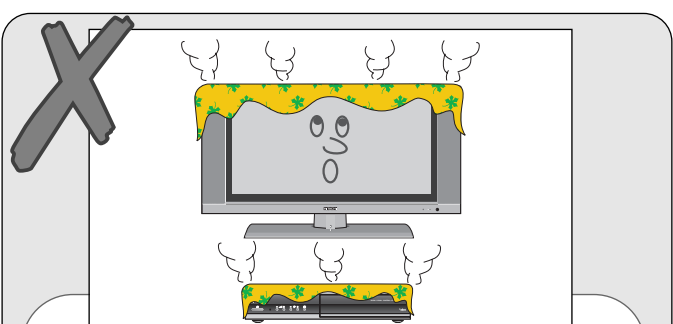

NE PAS gêner la ventilation naturelle de l'appareil, par exemple par des rideaux ou une pièce de mobilier garnie de tissu. Toute surchauffe risque d'endommager l'appareil et d'en abrégier la durée de vie.

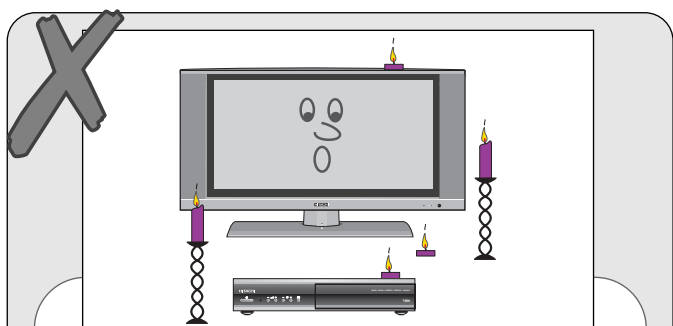

NE PAS disposer d'objets chauds sur l'appareil ou à sa proximité immédiate, comme des bougies ou des veilleuses par exemple. La chaleur risque de faire fondre les plastiques d'habillage et de provoquer un incendie.

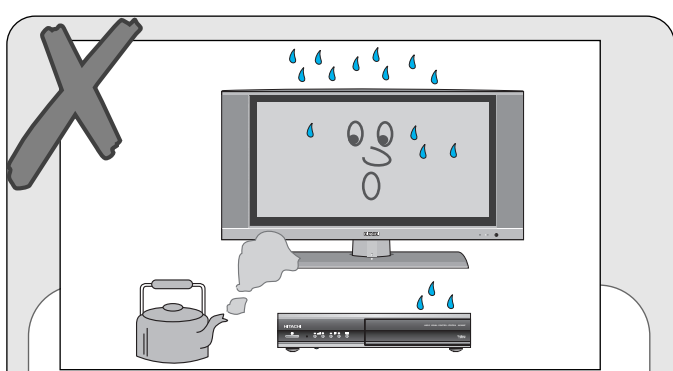

NE PAS laisser l'appareil exposé à la pluie et à l'humidité.

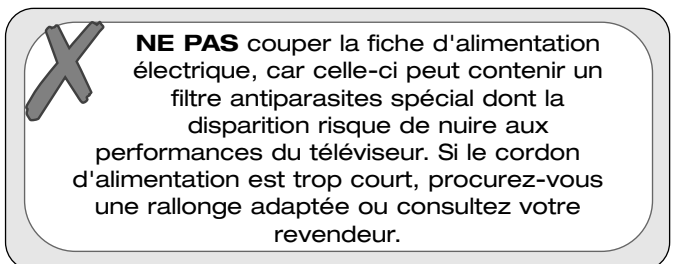

NE PAS couper la fiche d'alimentation électrique, car celle-ci peut contenir un filtre antiparasites spécial dont la disparition risque de nuire aux performances du téléviseur. Si le cordon d'alimentation est trop court, procurez-vous une rallonge adaptée ou consultez votre revendeur.

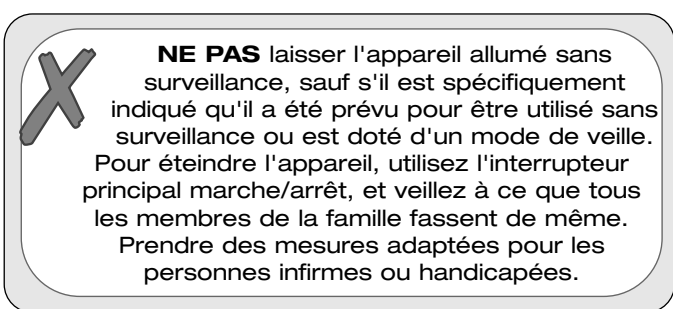

NE PAS laisser l'appareil allumé sans surveillance, sauf s'il est spécifiquement indiqué qu'il a été prévu pour être utilisé sans surveillance ou est doté d'un mode de veille. Pour éteindre l'appareil, utilisez l'interrupteur principal marche/arrêt, et veillez à ce que tous les membres de la famille fassent de même. Prendre des mesures adaptées pour les personnes infirmes ou handicapées.

toujours

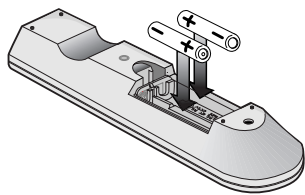

Prendre soin d'installer correctement les piles, en respectant bien les polarités "+" et "-" des piles et de la télécommande. Une erreur de polarité peut toujours entraîner des écoulements, voire même, dans les cas extrêmes, une explosion et un incendie.

toujours

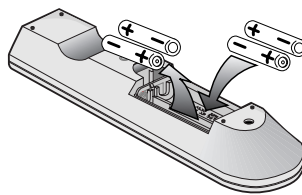

Remplacer toutes les piles de la télécommande en même temps, en évitant soigneusement de mélanger piles neuves et piles usagées, mais aussi des piles de types différents, cela pouvant toujours entraîner des écoulements, voire même, dans les cas extrêmes, une explosion et un incendie.

toujours

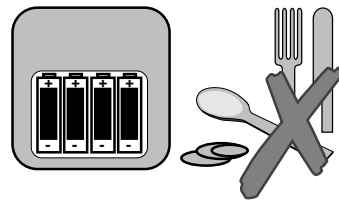

Conserver les piles neuves dans leur emballage d'origine et à l'écart d'objets métalliques susceptibles de provoquer un court-circuit risquant d'entraîner des écoulements, voire même, dans les cas extrêmes, une explosion et un incendie.

toujours

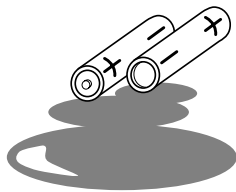

Retirer les piles lorsqu'elles sont usées ou lorsque l'appareil qu'elles alimentent est appelé à ne pas servir pendant une durée prolongée, faute de quoi elles risquent de fuir et de provoquer des dommages.

jamais !

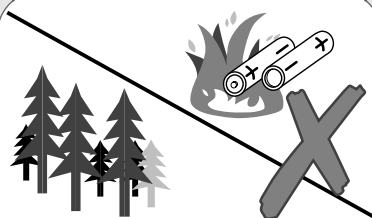

Ne jamais jeter de piles au feu, au risque de provoquer une explosion.
La nature mérite qu'on la respecte : ne jamais jeter de piles en un lieu où cela risquerait de la polluer.

jamais !

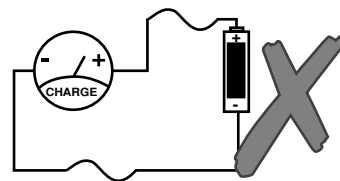

Ne jamais essayer de recharger des piles ordinaires, que ce soit au moyen d'un chargeur ou en les plaçant sur une source de chaleur. Elles pourraient fuir, provoquer un incendie ou même exploser. Vous trouverez des piles rechargeables au NiCAD et les modèles de chargeur adaptés dans tout bon magasin d'équipement électrique.

mise en place des piles

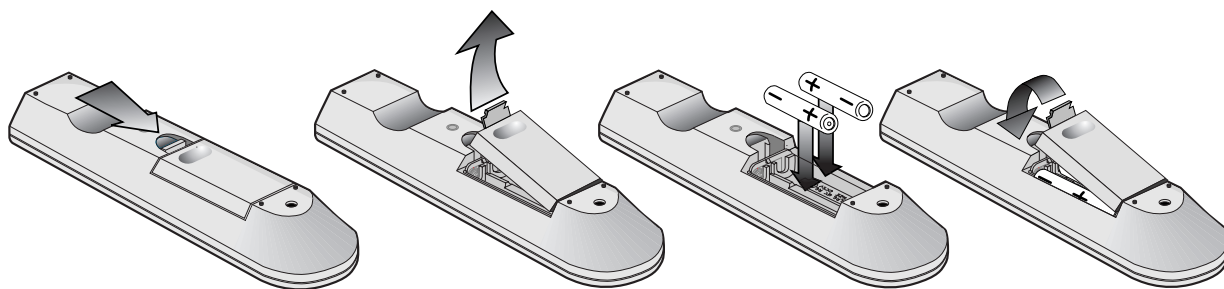

- 1 Retirez la trappe du compartiment à piles en la soulevant tout en exerçant une pression sur le linguet.
- 2 Disposez les piles dans le compartiment de la télécommande, comme indiqué dans la figure, puis refermez la trappe.



1. Respectez les polarités des piles à leur mise en place dans la télécommande : pôle "+" sur pôle "+" et pôle "-" sur pôle "-".
2. Remplacez les piles usagées par leur équivalent, type "LR6" ou "AA".
3. Jetez les piles usagées en respectant les consignes portées sur leur emballage ou leur enveloppe.

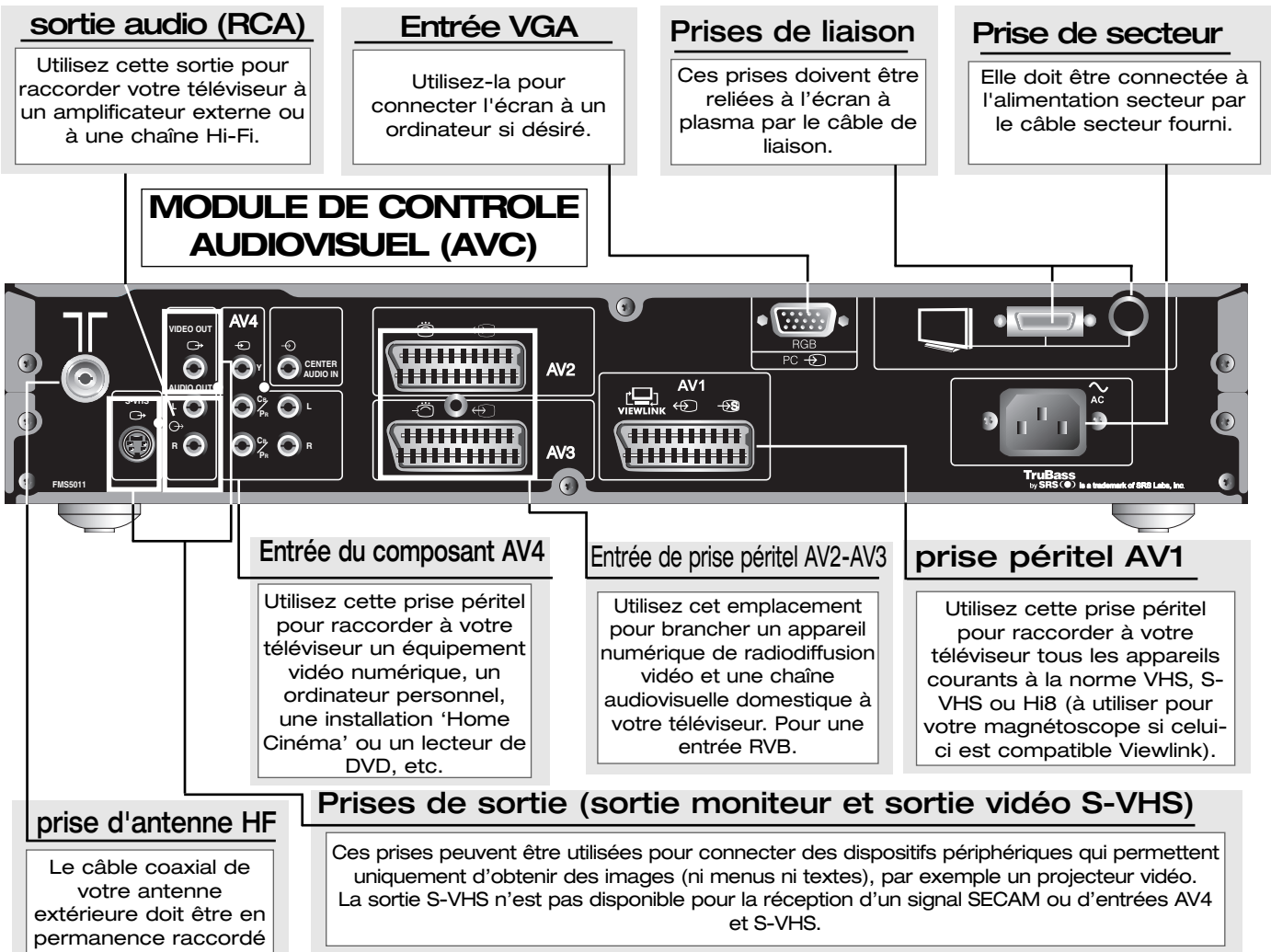

ECRAN A PLASMA

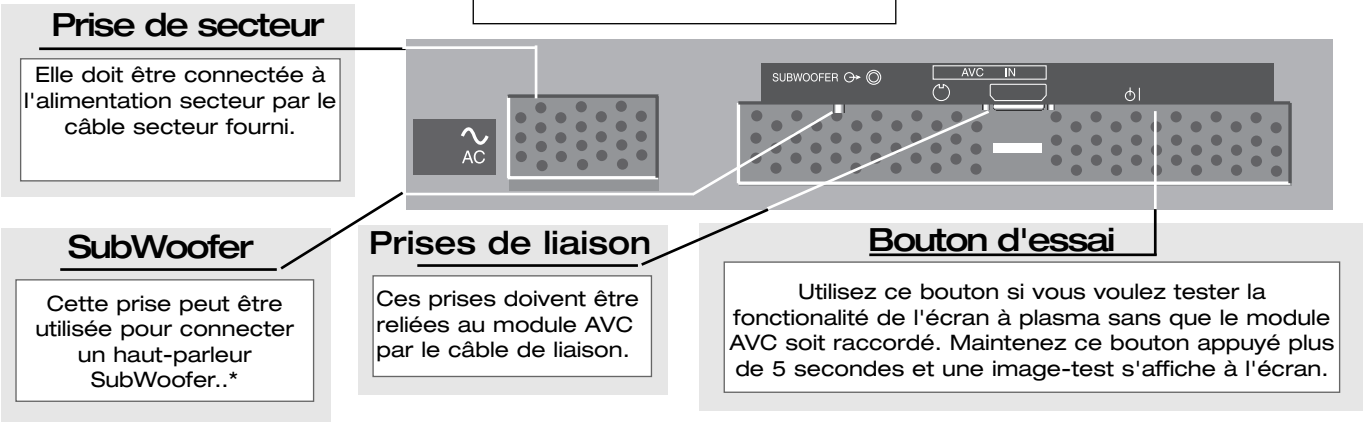

*Si ce produit est utilisé avec un SubWoofer actif, il est possible de changer sa fréquence en réglant la commande du LPF (filtre passe-bas) du haut-parleur Subwoofer. Ceci vous permettra de sélectionner le son le plus performant.



remarque importante à propos de l'installation

Si votre téléviseur est destiné à être installé dans un meuble ou dans un renforcement (une niche dans un mur, par exemple), vous devez veiller à respecter un dégagement d'au moins 10 cm sur les côtés, le dessus et la face arrière de l'appareil, afin de garantir une ventilation suffisante.

Veiller à ce que le téléviseur ne soit recouvert d'aucun tissu d'ameublement (rideaux, etc.) pendant son fonctionnement.

Ne jamais faire fonctionner le téléviseur posé sur un tapis ou une moquette, au risque d'empêcher une ventilation normale par obstruction de ses ouïes inférieures. Toujours installer le téléviseur sur une surface bien plane ou, si l'on en dispose, sur son support disponible en accessoire.

Le non-respect de ces recommandations risque d'occasionner une surchauffe importante de votre téléviseur, voire même, dans les cas extrêmes, un

Installation du téléviseur

IMPORTANT ! Lorsque vous connectez le câble secteur à l'écran à plasma, faites bien attention d'utiliser toujours le câble doté du MANCHON BLANC.

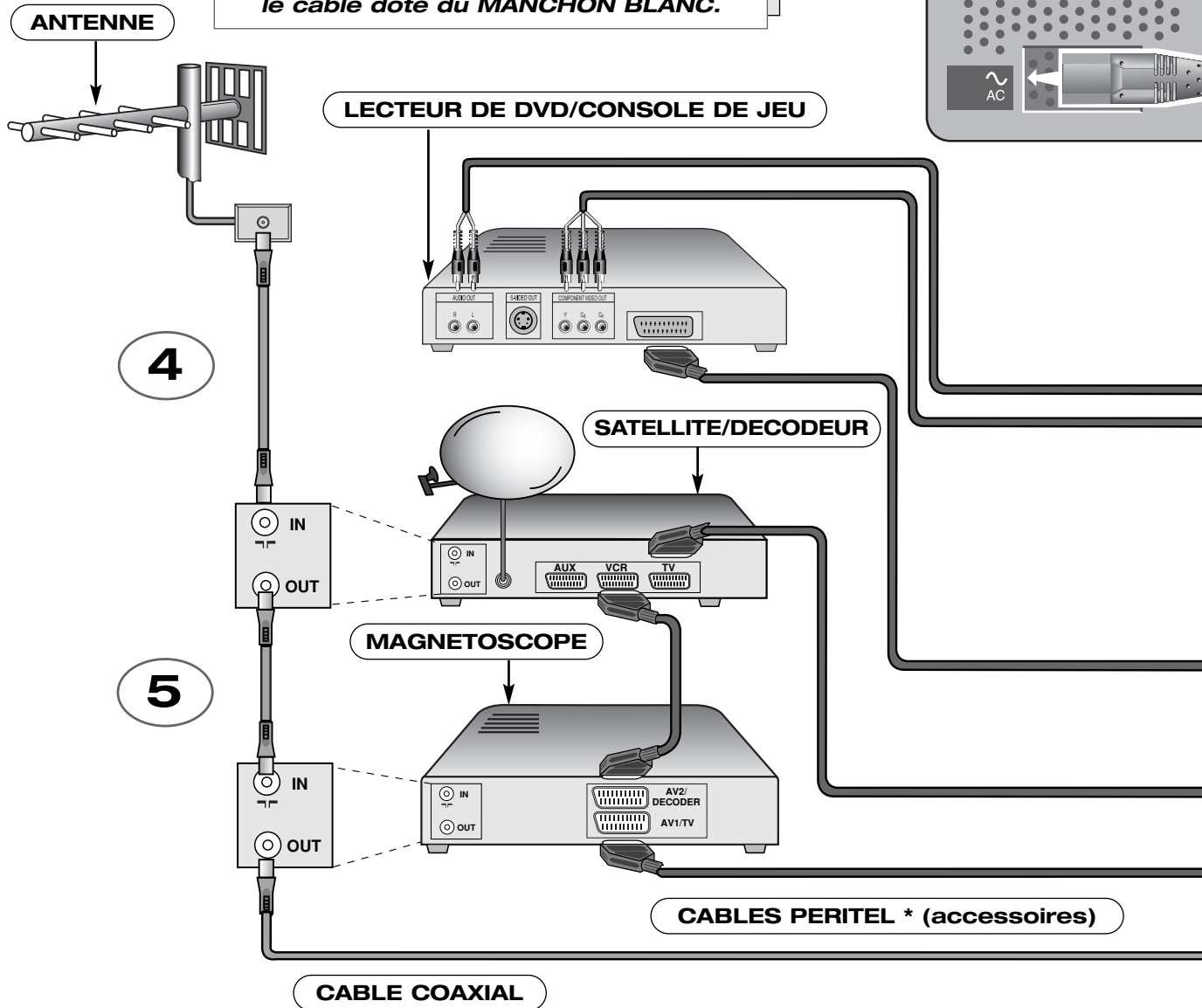

1

Connectez le **CABLE DE LIAISON** entre l'écran à plasma et le module **AVC**.

2

Connectez le **câble secteur** doté du manchon **BLANC** à l'écran à plasma.

3

Connectez le **câble secteur SANS manchon** au module **AVC**.

! * Il vous est vivement conseillé de relier votre téléviseur et votre magnétoscope entre eux par un câble péritel, afin de bénéficier de la meilleure qualité d'image et de son possible. Ce câble péritel est indispensable si votre téléviseur et votre magnétoscope sont tous deux stéréo et si vous souhaitez profiter du son stéréo. De diffusion extrêmement courante, cet accessoire est disponible auprès de votre distributeur Hitachi, d'un revendeur en matériels TV/Hi-Fi/Vidéo ou en grande surface.

ECRAN A PLASMA

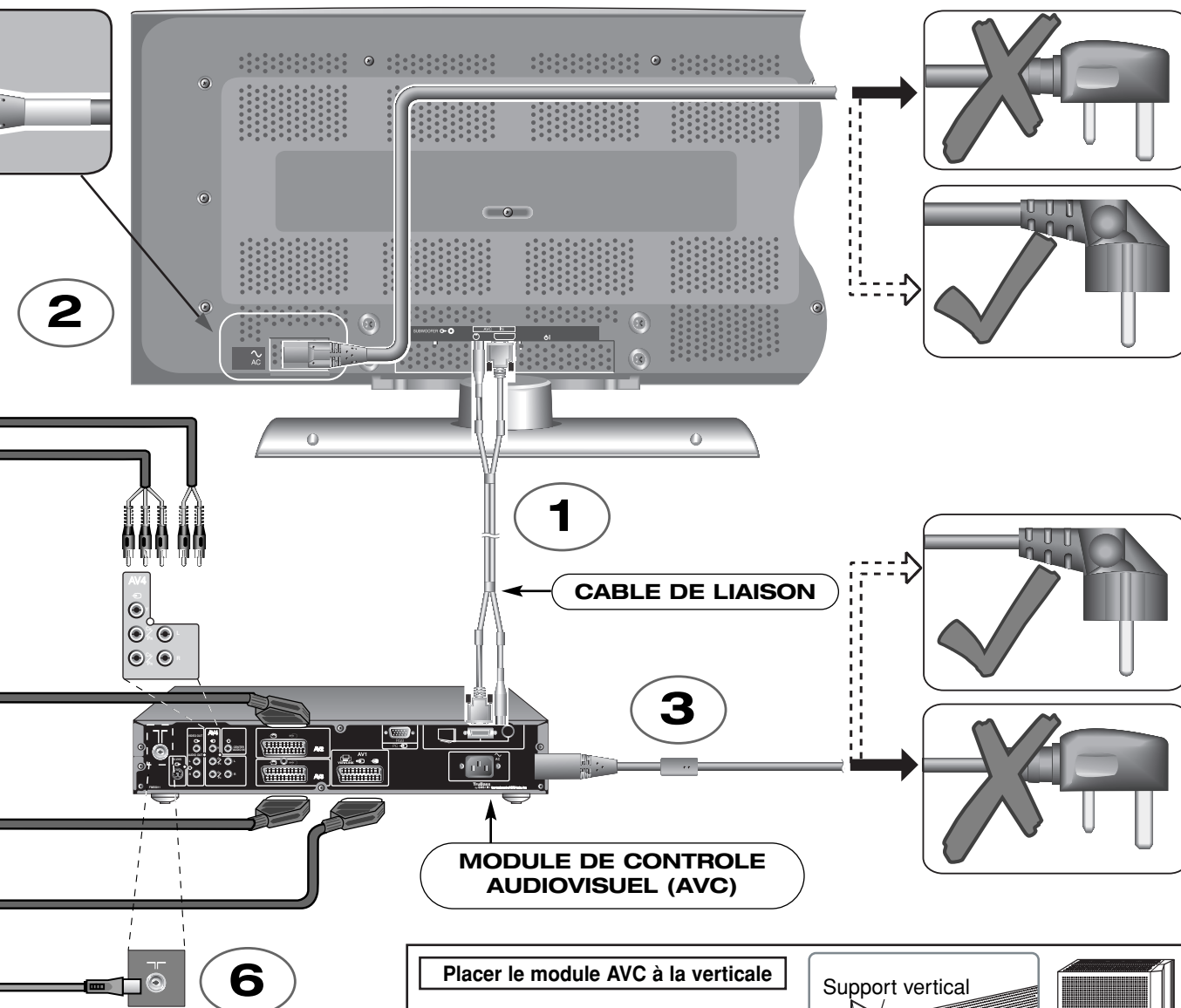

Placer le module AVC à la verticale

*Veillez à bien utiliser les vis de fixation du support vertical lorsque vous installez l'appareil à la verticale.
 *Les flèches indiquées sur le support vertical doivent être orientées vers l'avant du module AVC.

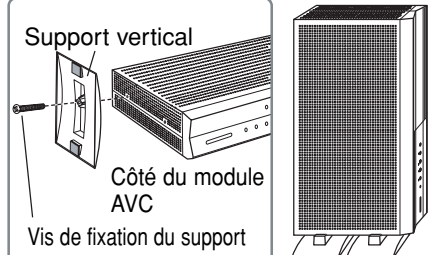

4

Raccorder le **câble coaxial de votre antenne** extérieure à la prise "in" du **démodulateur satellite/décodeur**, repérée par le pictogramme .

5

Raccorder la prise "out" du **démodulateur satellite/décodeur** à la prise "in" du **magnétoscope**, repérée par le pictogramme .

6

Raccorder la prise "out" du **magnétoscope** à la prise "in" du **téléviseur**, repérée par le pictogramme .



Les appareils vidéo à la norme VHS sont à raccorder à la prise péritel AV1 située en face arrière du téléviseur. Il est possible d'attribuer un numéro de programme à cette prise AV1, ce qui autorise un accès plus direct à l'appareil qui y est branché. Pour savoir comment affecter un numéro de programme à une entrée audio/vidéo, consultez la rubrique Programmation des sources audio/vidéo.

42" Haut-parleurs à plasma

Les enceintes peuvent être raccordées à l'écran à plasma ou au support d'origine des enceintes. L'enceinte droite et l'enceinte gauche sont identiques.

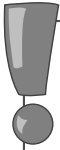

Lorsque vous transportez le produit, soulevez-le par les côtés. Prenez la poignée avec une main et utilisez l'autre pour soutenir l'appareil par le dessous en orientant l'écran vers vous. Veuillez ne pas placer les enceintes ou le couvercle sous le produit.

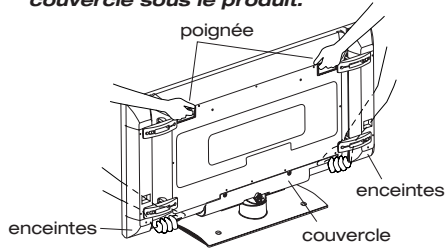

1

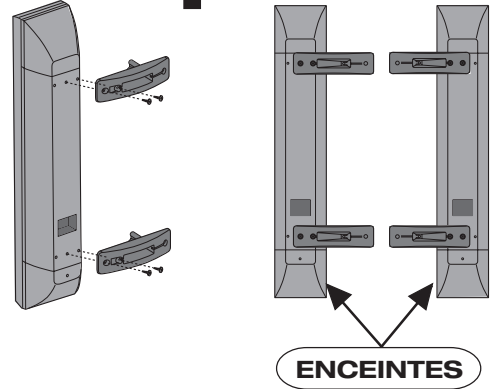

3

Borne noire

Borne rouge

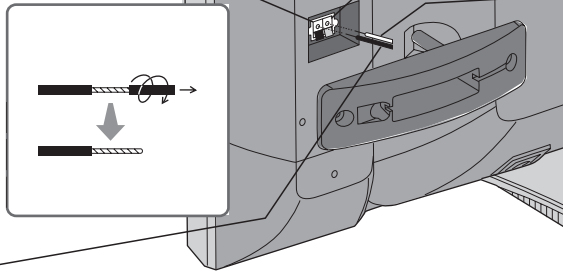

Fil de cuivre

Fil argenté

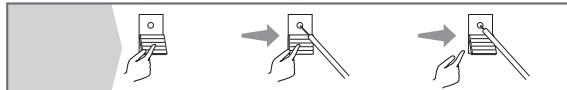

Ecran à plasma

6

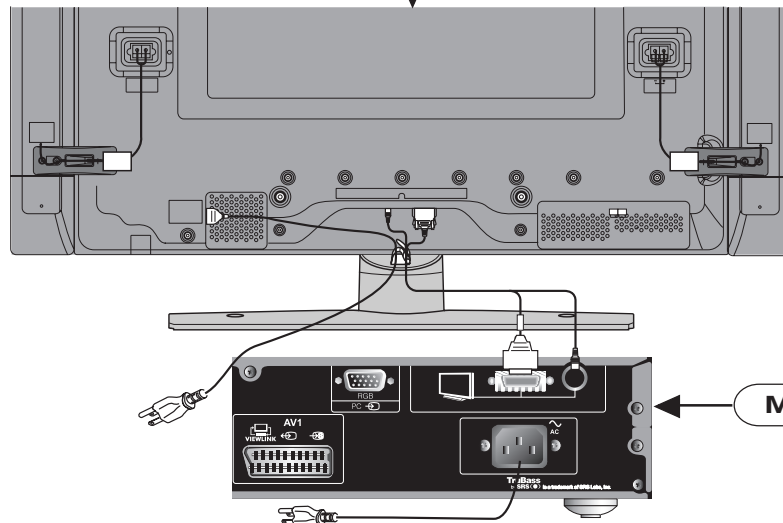

MODULE AVC

2

Retirez les vis des deux côtés

Cette pièce doit être accrochée à la vis desserrée

Desserrez les vis des deux côtés

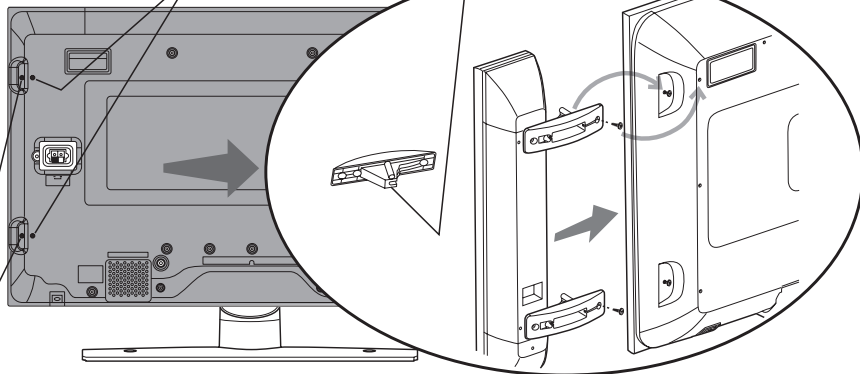

5

Borne noire

Borne rouge

Fil argenté

Fil de cuivre

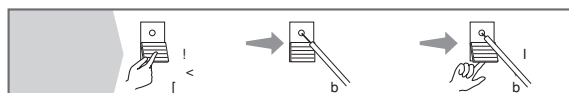
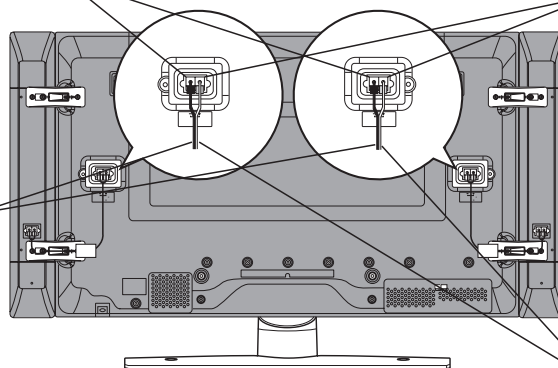

Supports d'enceintes en option

7

ENCEINTES

Supports d'enceintes (en option)

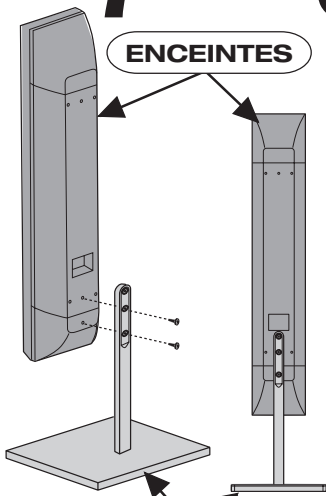

8

Ecran à plasma

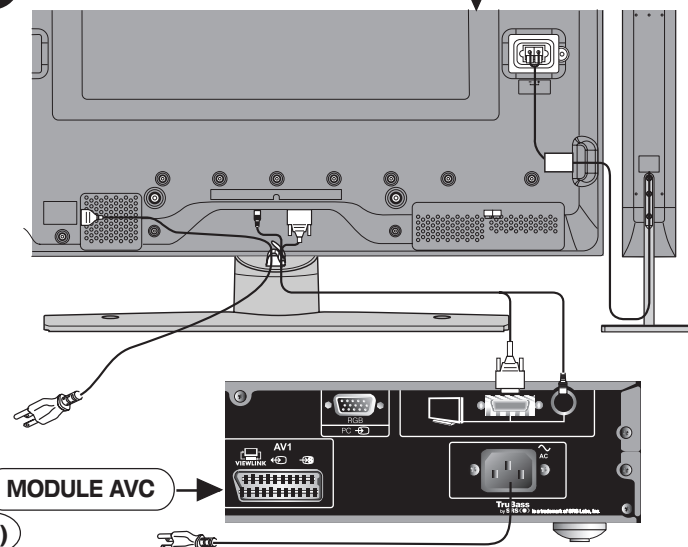

MODULE AVC

ECRAN A PLASMA

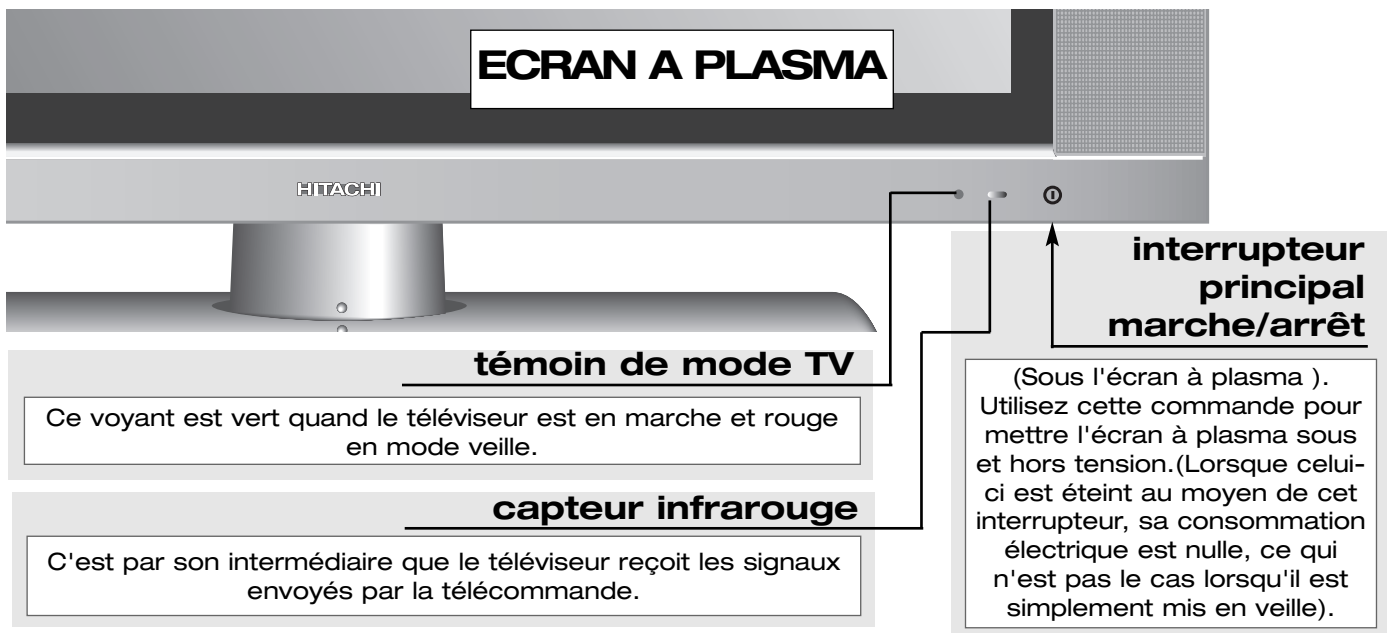

..... MODULE DE CONTROLE AUDIOVISUEL (AVC)

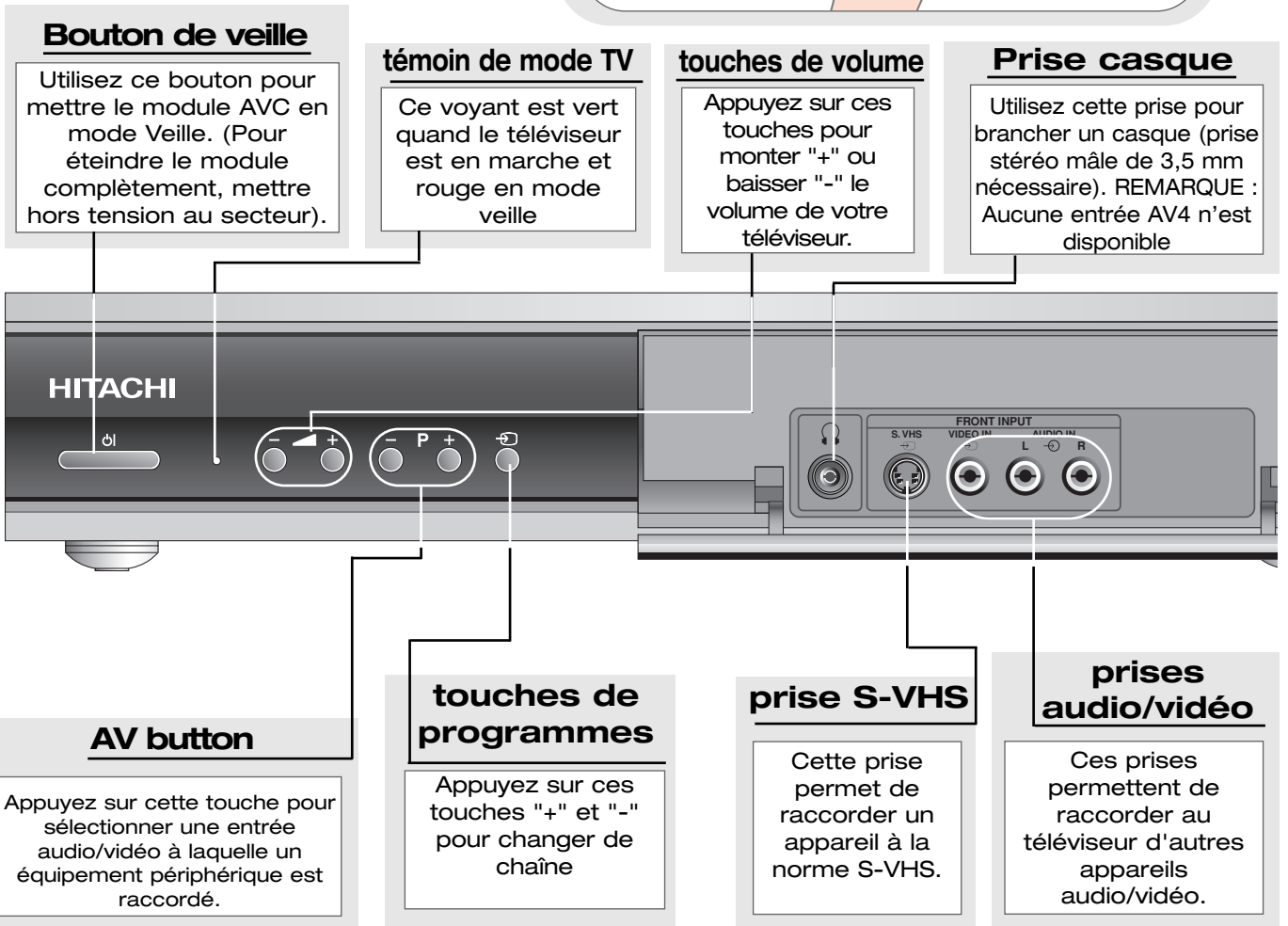
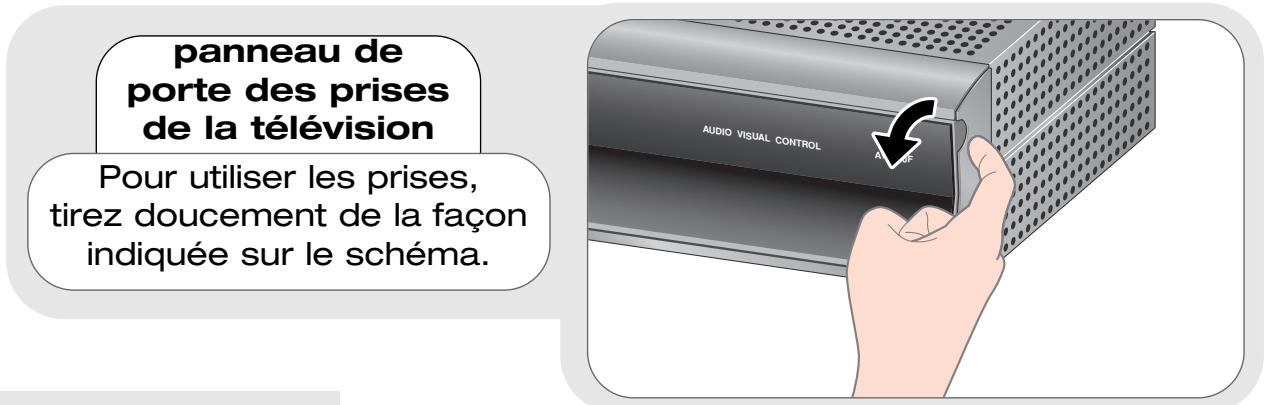

Les touches expliquées ici servent à programmer le téléviseur et à modifier les différents réglages de l'image et du son.

touche de navigation haut

Appuyez sur cette touche pour déplacer vers le haut le pointeur de sélection dans les menus.

menu

Appuyez sur cette touche pour ouvrir le menu principal, qui regroupe toutes les options de configuration et de réglage de votre téléviseur.

touche de navigation gauche

Appuyez sur cette touche pour déplacer vers la gauche le pointeur de sélection dans les menus.

touche de navigation bas

Appuyez sur cette touche pour déplacer vers le bas le pointeur de sélection dans les menus.

télévision

Appuyez sur cette touche pour quitter le menu actuellement consulté et reprendre l'utilisation normale du téléviseur.

touches numériques

Les touches numériques servent également à composer les lettres de l'alphabet, pour changer l'intitulé d'un programme par exemple.
Pour composer des lettres : appuyez deux fois sur la touche numérique correspondant à la première lettre sérigraphiée au-dessus de la touche, trois fois pour la seconde lettre, etc.
 Exemple : appuyez deux fois sur la touche 2 pour obtenir la lettre "A", trois fois pour obtenir la lettre "B" et quatre fois pour obtenir la lettre "C".

1	2	3
4	5	6
7	8	9
0		B

2 ABC	6 MNO
3 DEF	7 PQRS
4 GHI	8 TUV
5 JKL	9 WXYZ



validation

Appuyez sur cette touche pour confirmer la sélection en surbrillance.

retour

Appuyez sur cette touche pour revenir au menu précédemment consulté ou pour annuler une sélection.

touche de navigation droite

Appuyez sur cette touche pour déplacer vers la droite le pointeur de sélection dans les menus.

canal

Appuyez sur cette touche pour composer directement les chiffres du canal d'une chaîne, lorsque vous les connaissez.

Les touches expliquées ici servent à commander les fonctions de base de votre téléviseur.

veille

Appuyez sur cette touche pour mettre votre téléviseur en mode veille et l'en sortir.

touche 16/9ème

Appuyez sur cette touche pour commuter votre téléviseur en format 16:9 (consultez la rubrique Formats panoramiques).

choisir AV

Appuyez sur cette touche pour sélectionner une entrée audio/vidéo à laquelle un équipement périphérique est raccordé.

volume

Appuyez sur le côté "+" de la touche pour monter le son de votre téléviseur et sur le côté "-" pour le baisser.

canal

Appuyez sur cette touche pour composer directement les chiffres du canal d'une chaîne, lorsque vous les connaissez.

heure

Appuyez sur cette touche pour afficher l'heure à l'écran.

info

Appuyez sur cette touche pour afficher l'état actuel du téléviseur.

image

Appuyez sur cette touche pour basculer entre les différents modes d'image disponibles, DYNAMIQUE, NATURELLE, CINEMA et FAVORITE

audio

Appuyez sur cette touche pour basculer entre les différents modes audio disponibles, MUSIQUE, DISCOURS, CINEMA et FAVORI

TV+TEXTE, fenêtre PC

En mode TV Appuyez sur cette touche pour basculer entre les écrans TV + TEXTE et TV uniquement. En mode PC Appuyez sur cette touche pour basculer entre FENETRE PC MARCHE et ARRÊT.

silence

Appuyez sur cette touche pour couper le son et le rétablir.

chaînes

Appuyez sur le côté "+" de la touche pour sélectionner la chaîne suivante et sur le côté "-" pour sélectionner la chaîne précédente.



magnétoscope/enregistrer



Appuyez simultanément sur ces deux touches pour enregistrer le programme regardé (fonctionne uniquement si le magnétoscope est compatible Viewlink - consultez la rubrique Viewlink).







Fonctionnement du magnétoscope et du DVD

Votre télécommande comporte des commandes pour le fonctionnement du magnétoscope et du DVD HITACHI. Ces commandes sont les suivantes : LECTURE, ARRÊT, REMBOBINAGE, AVANCE RAPIDE, PAUSE, VEILLE et MENU.

Pour LECTURE : Appuyez simultanément sur les touches VCR (magnétoscope) ou DVD et Lecture de la télécommande.  ou  



Pour ARRÊT : Appuyez simultanément sur les touches VCR ou DVD et Arrêt de la télécommande.  ou  

Pour REMBOBINAGE : Appuyez simultanément sur les touches VCR ou DVD et Rembobinage de la télécommande.  ou  

Pour AVANCE RAPIDE : Appuyez simultanément sur les touches VCR ou DVD et Avance rapide de la télécommande.  ou  

Pour PAUSE : Appuyez simultanément sur les touches VCR ou DVD et Pause de la télécommande.  ou  

Pour entrer en VEILLE : Appuyez simultanément sur les touches VCR ou DVD et Veille de la télécommande.  ou  

Pour entrer dans le MENU : Appuyez simultanément sur les touches VCR ou DVD et Menu de la télécommande.  ou  



Les touches expliquées ici servent à consulter les pages Télétex.

Télétex

Appuyez sur cette touche pour accéder au service Télétex.

TV+TEXTE, fenêtre PC

En mode TV Appuyez sur cette touche pour basculer entre les écrans TV + TEXTE et TV uniquement.
En mode PC Appuyez sur cette touche pour basculer entre FENETRE PC MARCHE et ARRÊT.

permutation

En mode Télétex, permet de revenir à la page précédemment consultée. En mode normal, permet de retrouver la chaîne précédemment regardée.

couleurs

(rouge, vert, jaune, bleu)
Dans certaines pages Télétex, ces couleurs correspondent à des instructions codées, comme par exemple un raccourci vers une autre page ou un titre Télétex.

télévision

Appuyez sur cette touche pour quitter le mode Télétex et reprendre l'utilisation normale du téléviseur.

sous-titres

Appuyez sur cette touche pour accéder au service de sous-titrage directement plutôt que par l'intermédiaire d'un service Télétex (sous réserve de disponibilité du service de sous-titrage).

index

Appuyez sur cette touche pour ouvrir l'index des pages Télétex.

secret

En mode Télétex, permet de visualiser des informations normalement cachées, comme par exemple les réponses à un quiz.

actualisation

Permet de retrouver l'image normale pendant que le téléviseur recherche la page Télétex sélectionnée.

pause

Appuyez sur cette touche pour conserver à l'image la page Télétex consultée et interdire son remplacement par une autre (appuyez une seconde fois pour continuer).

agrandissement

Appuyez sur cette touche pour augmenter la taille de la page Télétex consultée.



Consultez la rubrique "Utilisation du télétex" page 33 si vous souhaitez obtenir des détails sur les services télétex.





raccordement au secteur

Important - Si vous ne l'avez pas déjà fait, merci de prendre la peine de lire la rubrique Sécurité du téléviseur avant de raccorder votre téléviseur et vos autres équipements périphériques.

branchez

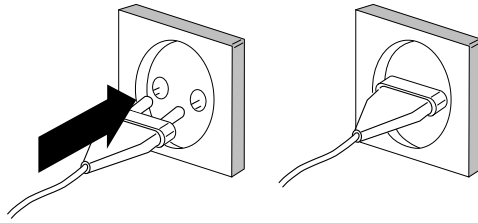

remarque importante à propos des magnétoscopes et récepteurs satellite

Évitez à tout prix d'allumer votre téléviseur avant que tous les équipements périphériques qui devront y être branchés le soient effectivement. Si vous possédez un magnétoscope ou un récepteur satellite, raccordez-les à votre téléviseur et laissez-les allumés avant de lancer la recherche des chaînes par accord automatique. Dans le cas des magnétoscopes, si le vôtre n'est pas compatible Viewlink, chargez-le avec une cassette vidéo enregistrée dont vous lancerez la lecture. Si au contraire il est compatible Viewlink, il vous suffit de le laisser en veille (consultez la rubrique Viewlink plus loin dans ce guide pour plus d'explications). Toutes ces manipulations ont pour objet de faire en sorte que tous vos équipements périphériques soient en fonctionnement au démarrage de la recherche des chaînes par accord automatique.



remarque importante - aide contextuelle

Lorsque vous naviguez dans les menus de configuration de votre téléviseur, une aide contextuelle s'affiche dans cette fenêtre.

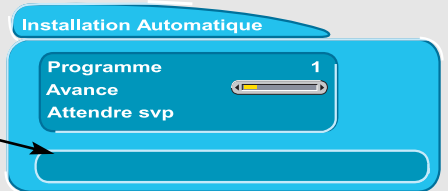

1

Pour que la programmation des chaînes ne soit pas un casse-tête, votre téléviseur HITACHI est doté d'un mode de recherche automatique qui explore les fréquences et trouve pour vous les chaînes dont vous avez la réception. Mettez sous tension l'écran à plasma et le module AVC (Contrôle audiovisuel).

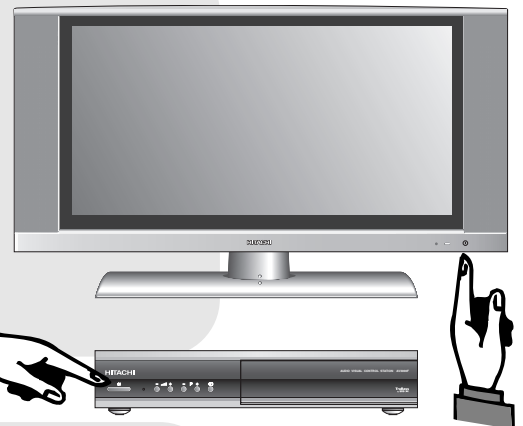

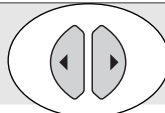

2

Le premier écran affiché vous demande de choisir la langue dans laquelle vous voulez dialoguer avec votre téléviseur. Utilisez les touches de navigation GAUCHE/DROITE pour faire ce choix, en mettant en surbrillance la langue désirée.





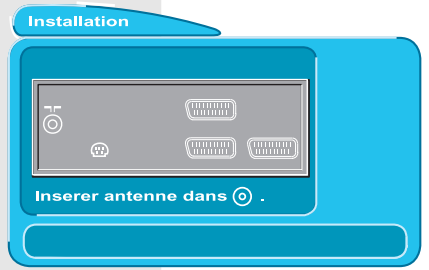

3 Lorsque la langue désirée est en surbrillance, confirmez la sélection. 

4 L'écran suivant vous demande de brancher le câble coaxial de votre antenne extérieure au téléviseur. Si tous les équipements périphériques que vous souhaitez brancher à votre téléviseur le sont effectivement, vous pouvez appuyer sur la touche OK de la télécommande pour lancer la recherche des chaînes par accord automatique. 



5 L'écran suivant vous demande d'indiquer le pays dans lequel vous prévoyez d'utiliser votre téléviseur. Utilisez les touches de navigation GAUCHE/DROITE pour faire ce choix. 



6 Lorsque le pays désiré est en surbrillance, appuyez sur la touche OK pour continuer. 

7 Votre téléviseur se met à présent à explorer les fréquences pour trouver les chaînes dont vous avez la réception, et les mémorise dans l'ordre.

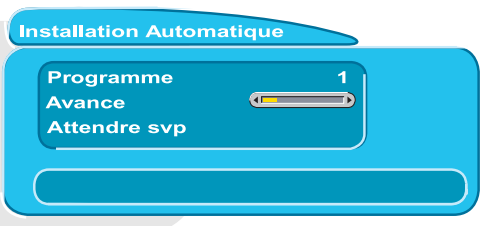

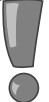
REMARQUE IMPORTANTE : si votre magnétoscope est compatible Viewlink, votre téléviseur télécharge automatiquement auprès du magnétoscope les informations de programmation des chaînes qui y sont déjà mémorisées - consultez au besoin la rubrique Viewlink plus loin dans ce guide. 

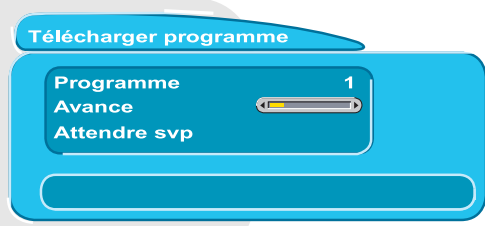

...à propos de l'accord manuel

En plus de la procédure de recherche automatique des chaînes, votre téléviseur HITACHI vous offre plusieurs méthodes différentes pour programmer vous-même les canaux des chaînes dont vous avez la réception. Pour ce faire, suivez les explications qui vous sont données maintenant et choisissez une méthode parmi les quatre possibles.



! Réservez de préférence le Programme 0 au magnétoscope.

Suivez les explications qui vous sont données maintenant pour programmer le canal de votre magnétoscope si celui-ci n'a pas été trouvé au terme de la recherche automatique. Consultez la rubrique Ordre des programmes pour lui attribuer le Programme 0.

1 Appuyez sur la touche MENU. L'écran MENU PRINCIPAL s'ouvre aussitôt.

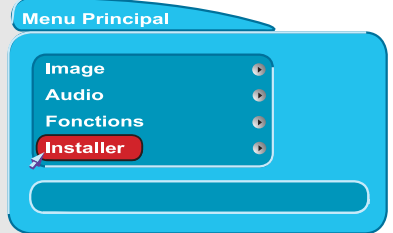

2 Appuyez sur la touche de navigation BAS pour sélectionner l'option INSTALLER.



3 Option en surbrillance, confirmez la sélection.



4 Appuyez sur la touche de navigation BAS pour sélectionner l'option CONFIG. MANUEL .

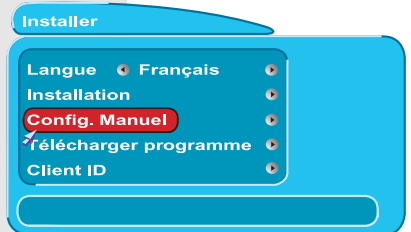

5 Option en surbrillance, confirmez la sélection.



6 Utilisez les touches de navigation pour amener le pointeur sur la fréquence du programme à régler.

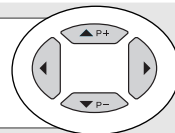

7 Fréquence en surbrillance, confirmez la sélection pour régler la fréquence. Celle-ci s'affiche dès lors sur fond bleu. Elle est prête à être réglée.



1 ère méthode de réglage

Cette première méthode consiste à affiner l'accord de la fréquence trouvée, avec les touches de navigation GAUCHE/DROITE, ou à chercher une autre fréquence, avec les touches de navigation HAUT/BAS.

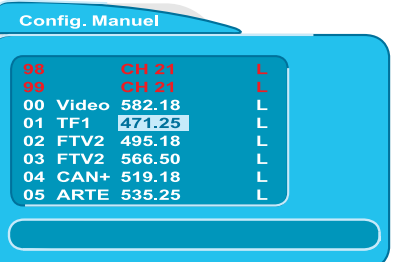
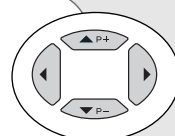

2 ème méthode de réglage

En appuyant sur la touche CH , vous pouvez composer directement les deux chiffres du canal correspondant à la chaîne, au moyen des touches numérotées 0 à 9 de la télécommande.

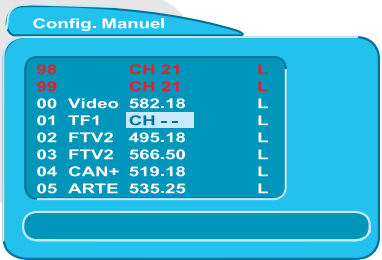
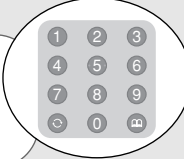

3 ème méthode de réglage

En appuyant une nouvelle fois sur la touche CH , vous pouvez composer directement un numéro de canal à deux chiffres en bande-S, au moyen toujours des touches numérotées 0 à 9 de la télécommande.

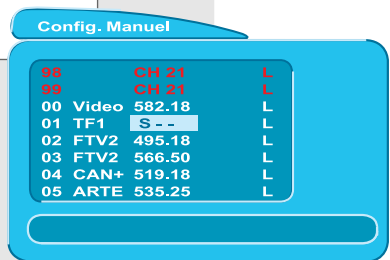
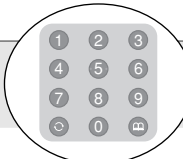

4 ème méthode de réglage

En appuyant une troisième fois sur la touche CH , vous pouvez composer directement un numéro de canal (deux chiffres) avec les touches numérotées 0 à 9 de la télécommande.

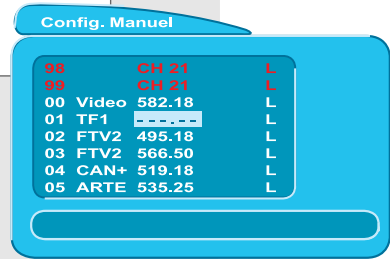
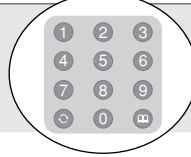

8

Dès lors que vous avez choisi votre méthode et changé la fréquence ou le numéro de canal, vous pouvez le mémoriser en appuyant sur la touche OK.



Si votre magnétoscope est compatible Viewlink, appuyez sur la touche AV  pour y télécharger le nouveau réglage.

9

Si vous avez besoin de changer la norme de réception de votre téléviseur, amenez le pointeur sur la lettre de la norme à remplacer.

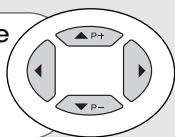

10

Lettre en surbrillance, confirmez la sélection pour changer de norme.



11

Utilisez les touches de navigation GAUCHE/DROITE pour choisir la norme à utiliser. Appuyez sur la touche OK pour confirmer le changement.

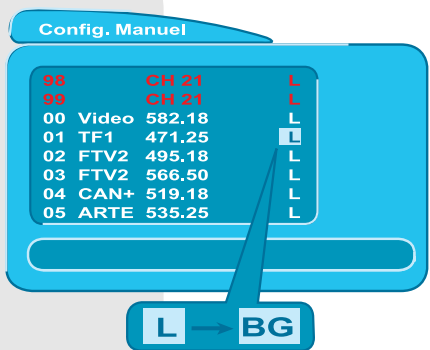
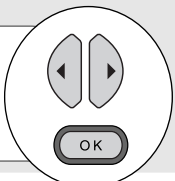

12

Appuyez sur la touche TV de la télécommande pour reprendre l'utilisation normale du téléviseur.





- 1 Appuyez sur la touche MENU. L'écran MENU PRINCIPAL s'ouvre aussitôt.
- 2 Appuyez sur la touche de navigation BAS pour sélectionner l'option INSTALLER.
- 3 Option en surbrillance, confirmez la sélection.
- 4 Appuyez sur la touche de navigation BAS pour sélectionner l'option CONFIG. MANUEL.
- 5 Option en surbrillance, confirmez la sélection.
- 6 Sélectionnez la chaîne dont vous voulez changer l'ordre en amenant le curseur sur le numéro de programme correspondant, au moyen des touches de navigation HAUT/BAS.
- 7 Programme en surbrillance, confirmez la sélection.

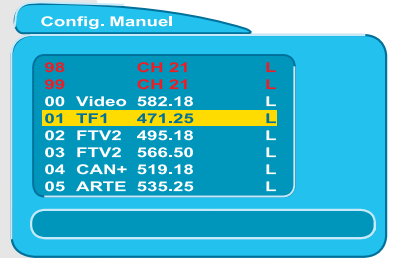
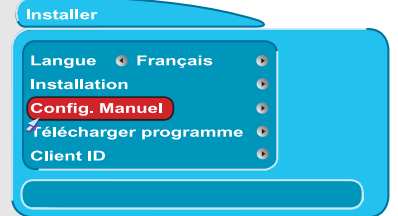
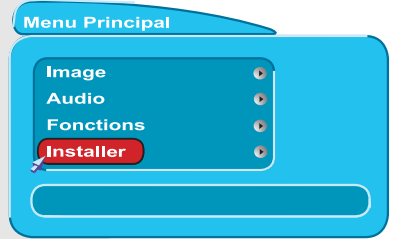

Lorsque la chaîne dont vous voulez changer l'ordre est sélectionnée, vous avez la possibilité d'occulter le programme correspondant - c'est-à-dire que lorsque vous utiliserez les touches de programme "+" et "-" pour changer de chaîne, le téléviseur passera directement à la chaîne suivante ou précédente sans afficher la chaîne occultée. Appuyez sur la touche numérotée "0" de la télécommande ; les références de la chaîne sélectionnée s'affichent alors en rouge. Appuyez une seconde fois sur la touche "0" pour rétablir le programme. Pour regarder la chaîne du programme occulté, vous devez sélectionner directement son numéro au moyen des touches numérotées 0 à 9 de la télécommande.

- 8 Toujours avec les touches de navigation HAUT/BAS, amenez le pointeur sur le numéro de programme que vous désirez attribuer à la chaîne sélectionnée à l'étape 6.

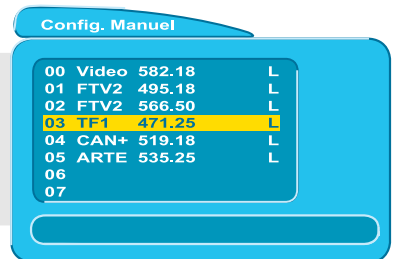

- 9 Lorsque vous avez terminé, appuyez sur la touche OK pour confirmer la sélection ; la chaîne sélectionnée occupe à présent sa nouvelle position - répétez ces opérations si nécessaire.

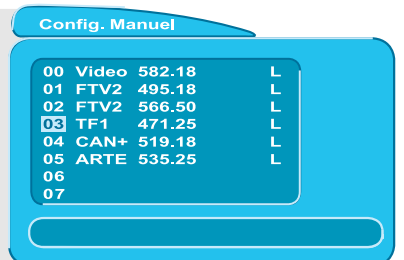

Si votre magnétoscope est compatible Viewlink, appuyez sur la touche AV pour y télécharger le nouveau réglage.

- 10 Appuyez sur la touche TV de la télécommande pour reprendre l'utilisation normale du téléviseur.

...à propos du changement des intitulés de programme

Changer l'intitulé d'un programme peut se révéler très utile, notamment lorsque d'autres appareils sont utilisés avec le téléviseur. Par exemple, si vous avez branché une console de jeu à votre téléviseur, vous pouvez tout à fait appeler "JEUX" le programme qui lui est attribué, ce qui permet de le retrouver beaucoup plus facilement.



1 Appuyez sur la touche MENU. L'écran MENU PRINCIPAL s'ouvre aussitôt.



Menu Principal

Image
Audio
Fonctions
Installer

2 Appuyez sur la touche de navigation BAS pour sélectionner l'option INSTALLER. Option en surbrillance, confirmez la sélection.

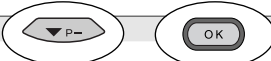

Installer

Langue Français
Installation
Config. Manuel
Récharger programme
Client ID

3 Appuyez sur la touche de navigation BAS pour sélectionner l'option CONFIG. MANUEL. Option en surbrillance, confirmez la sélection.



Config. Manuel

98	CH 21	L
99	CH 21	L
00	Video 582.18	L
01	TV1 471.25	L
02	FTV2 495.18	L
03	FTV2 566.50	L
04	CAN+ 519.18	L
05	ARTE 535.25	L

4 Utilisez les touches de navigation pour amener le pointeur sur l'intitulé du programme à modifier.

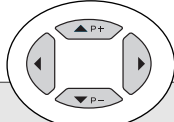

5 Avec l'intitulé en surbrillance, confirmez la sélection pour le modifier.



6 Appuyez sur les touches de navigation GAUCHE/DROITE pour sélectionner un par un les caractères à modifier.



7 Appuyez sur les touches de navigation HAUT/BAS ou utilisez les touches numérotées 0 à 9 * pour changer les caractères.

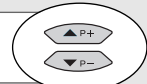

Config. Manuel

98	CH 21	L
99	CH 21	L
00	Video 582.18	L
01	TV1 471.25	L
02	FTV2 495.18	L
03	FTV2 566.50	L
04	CAN+ 519.18	L
05	ARTE 535.25	L

*Les touches numériques de la télécommande servent aussi à composer les lettres de l'alphabet.

Pour composer des lettres : appuyez deux fois sur la touche numérique pour obtenir la première lettre sérigraphiée au-dessus de la touche, trois fois pour la seconde lettre, etc.

Exemple : appuyez deux fois sur la touche 2 pour obtenir la lettre "A", trois fois pour obtenir la lettre "B" et quatre fois pour obtenir la lettre "C". Voir page 13



8 Appuyez sur la touche OK pour confirmer la modification ou sur la touche EXIT pour annuler l'opération et rétablir l'ancien intitulé.



Si votre magnétoscope est compatible Viewlink, appuyez sur la touche AV pour y télécharger la modification.



9 Appuyez sur la touche TV de la télécommande pour reprendre l'utilisation normale du téléviseur.



...à propos du téléchargement des programmes

Cette fonction est très utile si, pour une raison ou une autre, vous êtes amené à changer de magnétoscope. Sous réserve que votre nouveau magnétoscope soit compatible Viewlink, elle vous permet en effet de transférer directement depuis le téléviseur les informations de programmation des chaînes qui y sont mémorisées, ce qui vous évite d'avoir à programmer les chaînes sur le nouveau magnétoscope.

Consultez la rubrique Fonctions Viewlink pour plus d'explications.

Viewlink, qu'est-ce que c'est ?

La fonction Viewlink permet à votre téléviseur et à tout magnétoscope compatible Viewlink* de communiquer directement entre eux, ce qui rend possibles des fonctions comme le téléchargement des informations de programmation des chaînes du téléviseur au magnétoscope, d'où une simplification considérable de l'installation de votre ensemble TV/vidéo.

pour tirer parti des fonctions Viewlink...

1. Le magnétoscope doit obligatoirement être compatible Viewlink*.
2. Le magnétoscope doit être relié par un câble péritel à la prise AV1 du téléviseur.



* On entend par "magnétoscope compatible Viewlink" tout magnétoscope Hitachi porteur du logo Viewlink, ou tout magnétoscope porteur d'un des logos suivants :

- "Q-Link" (marque commerciale de Panasonic)
- "Data Logic" (marque commerciale de Metz)
- "Easy Link" (marque commerciale de Philips)
- "Megalogic" (marque commerciale de Gründig)
- "Smartlink" (marque commerciale de Sony)
- "T-V Link" (marque commerciale de JVC)

Les magnétoscopes concernés peuvent être compatibles avec toutes les fonctions décrites ici ou certaines seulement - consultez la documentation de votre magnétoscope.

Téléchargement des programmes

fonctions Viewlink



Cette fonction autorise un transfert simple et rapide des informations de programmation des chaînes du téléviseur au magnétoscope (nom/ordre des programmes, etc.). Elle contribue par ailleurs à garantir des enregistrements sans mauvaise surprise. La fonction de téléchargement est automatiquement activée lorsque l'installation initiale par accord automatique est terminée, ou lorsqu'on appuie sur la touche AV  dans le menu MANUAL SETUP. Cette fonction peut également être commandée depuis le magnétoscope - consultez au besoin la documentation de votre magnétoscope.

REMARQUE IMPORTANTE : Si à l'écran s'affiche un message signalant qu'aucun magnétoscope compatible Viewlink n'a été détecté, la procédure de téléchargement ne s'est pas déroulée correctement. Avant de faire une nouvelle tentative, vérifiez que :

- le magnétoscope est allumé ;
- le magnétoscope est raccordé à la prise AV1 ;
- toutes les broches nécessaires du câble péritel utilisé sont câblées ;
- le magnétoscope est effectivement compatible Viewlink.

Enregistrement direct depuis le téléviseur

Vous enregistrez ce que vous regardez - Cette fonction autorise l'enregistrement immédiat du programme télévisé que vous êtes en train de regarder.

Pour enregistrer - Appuyez simultanément sur les touches VCR et Enregistrement   de la télécommande. S'affiche alors à l'écran un message vous informant de ce qui est enregistré ou, si l'enregistrement est impossible, de la cause de cette impossibilité. Voici quelques exemples de messages d'incidents à l'enregistrement.

Viewlink Compatible VCR non trouvé

Le magnétoscope avec lequel votre téléviseur tente de communiquer n'est pas compatible Viewlink, ce qui explique qu'il ne peut le détecter.

Fonction non compatible avec VCR

Le magnétoscope ne prend pas en charge la fonction que votre téléviseur tente de lui faire.

Pas enrq. VCR-Pas de cassette

Le magnétoscope se trouve dans l'impossibilité d'enregistrer, car aucune cassette n'y a été chargée.

VCR en lecture

Le magnétoscope se trouve dans l'impossibilité d'enregistrer, car il est déjà en train de lire une cassette.



fonctions Viewlink - suite

Enregistrement direct depuis le téléviseur - suite

Enrq. VCR à partir du TV

Le magnéto enregistre le signal qu'il reçoit du tuner de votre téléviseur. Si vous changez de chaîne au téléviseur, le magnéto enregistre fidèlement tous les programmes regardés. En revanche, il n'enregistre pas l'image affichée lorsque vous appelez un menu ou changez un réglage du téléviseur.

Présélections Enrq. VCR

Le magnéto enregistre le signal de l'une de ses chaînes programmées. Vous pouvez éteindre le téléviseur sans craindre d'interrompre l'enregistrement.

Cassette protégée

Le magnéto se trouve dans l'impossibilité d'enregistrer, car la languette de protection de la cassette qui s'y trouve a été retirée.

VCR déjà enregistrement

Le magnéto se trouve dans l'impossibilité d'enregistrer, car il est déjà en train d'enregistrer.

VCR n'enregistre pas

Le magnéto se trouve dans l'impossibilité d'enregistrer pour une raison autre que celles précédemment énumérées.

Pour arrêter l'enregistrement -

Appuyez simultanément sur les touches

VCR  et Stop  de la télécommande.

L'enregistrement s'arrête aussitôt.

Pour obtenir l'arrêt depuis le magnéto - consultez au besoin la documentation de votre magnéto.

Enrq. VCR du Tuner VCR

Le magnéto enregistre le signal issu de son propre tuner, qu'il reçoit du téléviseur, et non directement de ses chaînes programmées. Vous pouvez éteindre le téléviseur sans craindre d'interrompre l'enregistrement.

Enrq. VCR à partir d'un VCR externe

Le magnéto enregistre le signal qu'il reçoit à l'une de ses prises AV. Vous pouvez éteindre le téléviseur sans craindre d'interrompre l'enregistrement.

Pas de signal pour enrq. VCR

Aucun signal n'est présent à l'entrée sélectionnée du magnéto (tuner du magnéto ou prise AV extérieure).

Problème cassette sur VCR

Un problème a été détecté avec la bande de la cassette chargée dans le magnéto (bande emmêlée, distendue, etc.).



REMARQUE IMPORTANTE : en règle générale, le magnéto est incapable d'enregistrer une chaîne que son tuner ne capte pas bien, même si vous pouvez regarder normalement cette chaîne au téléviseur. Toutefois, certains magnétos sont capables d'enregistrer une chaîne à partir de la sortie du téléviseur. Si vous avez besoin d'explications supplémentaires à ce sujet, consultez la documentation de votre magnéto.

Mise en marche automatique du téléviseur

Si vous chargez une cassette dans le magnéto et en lancez la lecture alors que le téléviseur est en veille, celui-ci s'allume automatiquement et commute tout seul sur l'entrée AV1 pour que vous puissiez regarder la cassette.

Mise en veille automatique du magnéto

Si vous mettez le téléviseur en veille, le magnéto s'y met lui aussi, à condition toutefois qu'il ne soit pas en cours de fonctionnement (si une cassette est en cours de rebobinage par exemple, le magnéto attend que l'opération soit terminée pour se mettre en veille).

Affichage des menus du magnéto

Si, alors que le téléviseur est en veille, vous appelez un menu du magnéto, le téléviseur s'allume automatiquement et commute tout seul sur l'entrée AV1 pour que le menu soit visible.

...à propos de l'identifiant client

Cette fonction vous permet de "marquer" électroniquement votre téléviseur en y entrant un code de sécurité personnel ainsi que vos coordonnées, pour qu'au cas regrettable où votre téléviseur serait volé, ces informations aident les services de police à retrouver son propriétaire. Suivez les explications qui vous sont données maintenant.



1 Appuyez sur la touche MENU. L'écran MENU PRINCIPAL s'ouvre aussitôt.

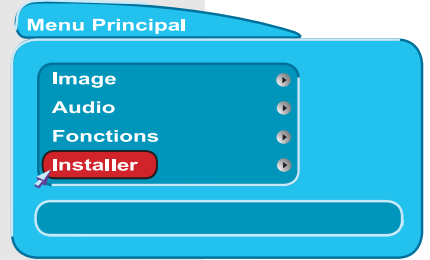

2 Appuyez sur la touche de navigation BAS pour sélectionner l'option INSTALLER. Option en surbrillance, confirmez la sélection.

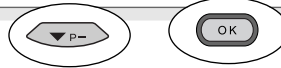

3 Appuyez sur la touche de navigation BAS pour sélectionner l'option CLIENT I.D. Option en surbrillance, confirmez la sélection.



4 La ligne du mot de passe s'affiche directement en surbrillance.

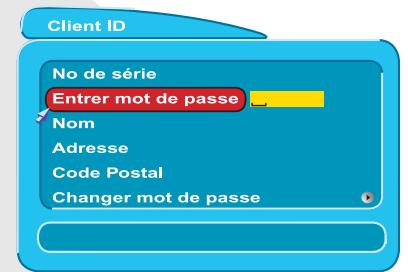

5 Appuyez sur la touche OK pour accepter votre choix.



REMARQUE IMPORTANTE : Aucune autre sélection n'est possible à ce stade.

6 Composez le code "1234" avec la télécommande - il s'agit du mot de passe programmé d'origine en usine.

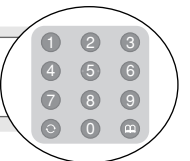

7 Appuyez sur la touche OK pour accepter votre choix.



8 Appuyez sur la touche de navigation BAS pour sélectionner l'option NOM. Celle-ci en surbrillance, confirmez la sélection.



9 Appuyez sur les touches de navigation GAUCHE/DROITE pour sélectionner un par un chaque caractère et HAUT/BAS (ou les touches numérotées 0 à 9 *) pour les modifier (maximum 16 caractères).

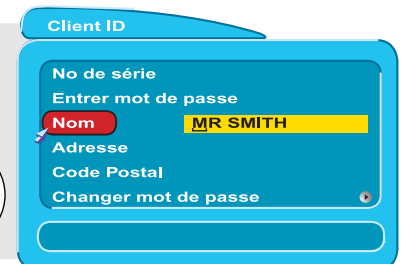
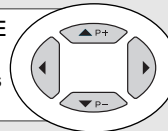

*Les touches numériques de la télécommande servent également à composer les lettres de l'alphabet. **Pour composer des lettres** : appuyez deux fois sur la touche numérique pour obtenir la première lettre sérigraphiée au-dessus de la touche, trois fois pour la seconde lettre, etc. Exemple : appuyez deux fois sur la touche 2 pour obtenir la lettre "A", trois fois pour obtenir la lettre "B" et quatre fois pour obtenir la lettre "C". Voir page 13

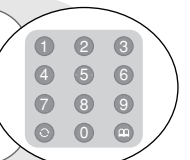

10 Appuyez sur la touche OK pour valider le nom. 

REMARQUE IMPORTANTE : une fois votre nom, votre adresse, etc. mémorisés, veuillez consulter dans le présent guide la rubrique **Changer de mot de passe avant de reprendre l'utilisation normale de votre téléviseur.**

11 Répétez les étapes 8, 9 et 10 pour mettre en surbrillance et composer votre adresse et votre code postal personnels. En cas d'erreur, ou si vous souhaitez annuler une modification, vous pouvez appuyer sur la touche EXIT  de la télécommande.



...à propos du mot de passe
Il vous est vivement conseillé de remplacer le mot de passe programmé en usine par un autre de votre choix dès lors que toutes vos références personnelles ont été programmées. Pour cela, suivez les explications qui vous sont données maintenant.

1 Dans le menu CLIENT I.D., appuyez sur la touche de navigation BAS pour sélectionner l'option CHANGER MOT DE PASSE. Celle-ci en surbrillance, confirmez la sélection.



2 Appuyez sur la touche OK pour accepter votre choix. 

3 La ligne du mot de passe s'affiche directement en surbrillance. composez-en un de votre choix (4 chiffres) à l'aide des touches numérotées 0 à 9 de la télécommande.

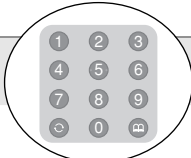
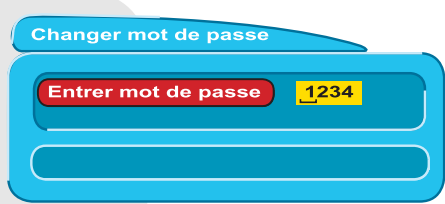

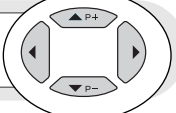
4 Appuyez sur les touches de navigation GAUCHE/DROITE pour sélectionner un par un chaque caractère et HAUT/BAS (ou les touches numérotées 0 à 9 *) pour les modifier. 

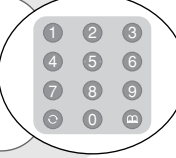
! *Les touches numériques de la télécommande servent également à composer les lettres de l'alphabet. **Pour composer des lettres :** appuyez deux fois sur la touche numérique pour obtenir la première lettre sérigraphiée au-dessus de la touche, trois fois pour la seconde lettre, etc. Exemple : appuyez deux fois sur la touche 2 pour obtenir la lettre "A", trois fois pour obtenir la lettre "B" et quatre fois pour obtenir la lettre "C". Voir page 13 

5 Appuyez sur la touche OK pour valider le nom. 

6 Appuyez sur la touche TV de la télécommande pour reprendre l'utilisation normale du téléviseur. 

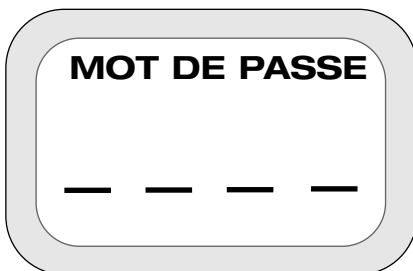

! **REMARQUE IMPORTANTE ! Pour parer à tout oubli éventuel de votre mot de passe, reportez-le ci-contre et conservez-le à l'abri des regards indiscrets !**



Pour tous les réglages de l'image et du son, déplacez le curseur vers la **gauche pour diminuer** la valeur de réglage, et vers la **droite pour l'augmenter**.

Mode image

- DYNAMIQUE** Cette option permet d'obtenir une image dynamique pour le sport, les documentaires, etc.
- NATURELLE** Cette option permet d'obtenir une image naturelle pour regarder les informations, les émissions, etc.
- CINEMA** Cette option permet d'obtenir une image adaptée aux films.
- FAVORITE** Vous pouvez régler les éléments ci-dessous à votre convenance. Si vous sélectionnez Favorite pour l'affichage des images, vous pouvez sélectionner l'option Favorite.

EQUILIBRAGE DES BLANCS

Pour obtenir une image plus froide, déplacez la barre de menus vers la droite. Pour obtenir une image plus chaude, déplacez la barre de menus vers la gauche. Pour obtenir la couleur qui convient, placez la barre au centre.



- Appuyez sur la touche MENU pour ouvrir l'écran MENU PRINCIPAL.
- L'option IMAGE est directement affichée en surbrillance à l'ouverture du menu - appuyez sur la touche OK pour la sélectionner.
- Utilisez les touches de navigation HAUT/BAS pour sélectionner le réglage d'image que vous souhaitez modifier.
- Lorsque celui-ci est en surbrillance, utilisez les touches de navigation GAUCHE/DROITE pour modifier la valeur du réglage.
- Pour sélectionner d'autres options (PLUS), utilisez les boutons HAUT/BAS pour mettre votre sélection en valeur puis appuyez sur OK pour confirmer.

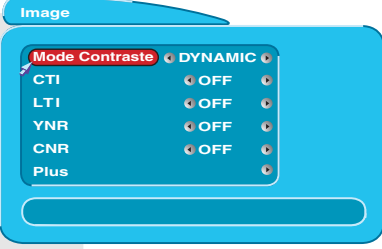
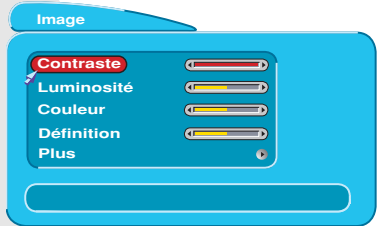

- Sélectionnez la commande image que vous souhaitez ajuster en utilisant les boutons HAUT/BAS.

- Poursuivez de la même manière pour modifier les réglages selon vos besoins, toujours à l'aide des touches de navigation GAUCHE/DROITE (les différentes options sont expliquées ci-après).

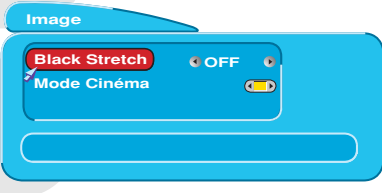

- Les réglages sont automatiquement conservés jusqu'à une nouvelle modification. Appuyez sur la touche TV de la télécommande pour reprendre l'utilisation normale du téléviseur.

Mode de contraste

2 modes de contraste sont disponibles.
AUTO: ce mode règle automatiquement la luminosité de votre image afin d'éviter la saturation (image lumineuse)
DYNAMIC: ce mode améliore le contraste et permet d'obtenir une image dynamique

CTI
 Cette option permet d'améliorer la clarté générale de l'image en séparant plus nettement les couleurs, d'où des contours plus francs.

LTI
 Le LTI (Luminance Transient Improvement = amélioration transitoire de la luminance) - améliore la netteté de l'image du téléviseur de façon à ce qu'elle soit moins floue.

YNR
 Ce mode permet de réduire les interférences de luminance visibles sur votre télévision, en particulier une zone de réception de signal plus faible.
 Sélectionnez ARRET/BAS/MOYEN/HAUT si vous souhaitez compenser les images déformées.

CNR
 Ce mode permet de réduire les interférences de chrominance visibles sur votre télévision, en particulier une zone de réception de signal plus faible.
 Sélectionnez ARRET/BAS/MOYEN/HAUT si vous souhaitez compenser les images déformées.

Mode Film
 Cette option permet de rendre l'image source du film plus naturelle.

...à propos du son NICAM

NICAM est une norme de transmission et de réception du son en stéréophonie numérique. Si votre téléviseur n'est pas en mesure de recevoir le son NICAM en raison de la topographie, des conditions climatiques, etc., ou tout simplement parce que le programme regardé n'est pas diffusé en NICAM, il repasse automatiquement en son mono.

son stéréo

Cet effet permet de profiter du son stéréo numérique NICAM avec votre téléviseur. C'est le mode à favoriser la plupart du temps. Sa sélection est indiquée à l'écran par l'affichage du symbole illustré ci-dessous.

Appuyez sur la touche  de la télécommande pour passer en son stéréo.

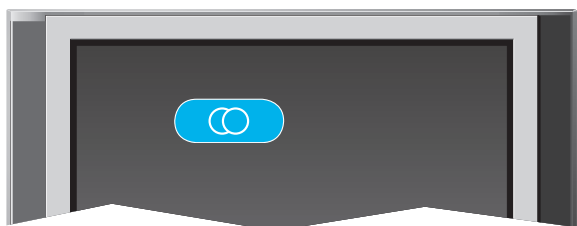

son stéréo spatial

Cet effet renforce le son stéréo numérique NICAM en élargissant l'enveloppe acoustique créée par le téléviseur. Utilisez ce mode avec les films d'action et les grands événements sportifs, afin de bénéficier d'un effet de spatialisation d'un réalisme accru.

Appuyez sur la touche  de la télécommande pour passer en son stéréo spatial.

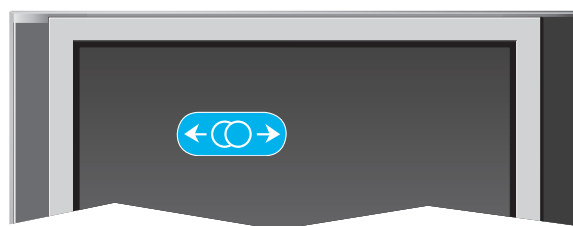

son mono

C'est le mode de base, dans lequel les deux haut-parleurs du téléviseur produisent exactement le même son. Il peut arriver qu'en réception stéréo par conditions climatiques défavorables, le son soit de mauvaise qualité, si bien qu'il est dans ce cas préférable de repasser en son mono pour améliorer le confort acoustique.

Appuyez sur la touche  de la télécommande pour passer en son mono.

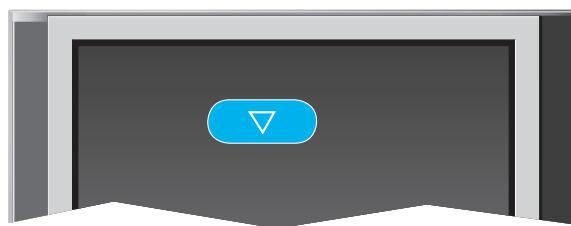

son pseudo stéréo

Cet effet permet de créer à partir d'un son mono une ambiance sonore simulant celle du son stéréo.

Appuyez sur la touche  de la télécommande pour passer en son pseudo stéréo.

Remarque : le pseudo stéréo n'est utilisable que si le programme regardé est diffusé en son mono.

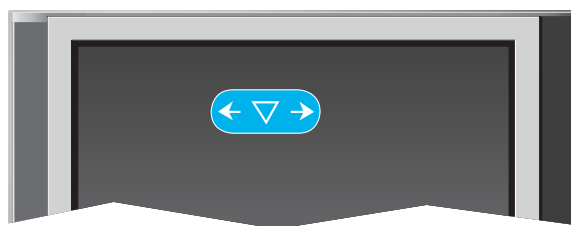

Mode Audio

- MUSIQUE** Cette option permet d'obtenir un son adapté à la musique.
- DISCOURS** Cette option permet d'obtenir un son adapté aux informations, aux émissions, etc.
- CINEMA** Cette option permet d'obtenir un son adapté aux films.
- FAVORI** Vous pouvez régler les éléments ci-dessous à votre convenance.



1 Sélectionnez le menu Audio du Menu principal.



2 Sélectionnez la commande audio à régler en utilisant les touches de navigation HAUT/BAS.



3 Une fois que l'option est en surbrillance, réglez la commande choisie en appuyant sur les touches de navigation GAUCHE/DROITE.



4 Si vous sélectionnez Favori pour le son, vous pouvez sélectionner l'option Favori.



5 Lorsque celui-ci est en surbrillance, utilisez les touches de navigation GAUCHE/DROITE pour modifier la valeur du réglage.

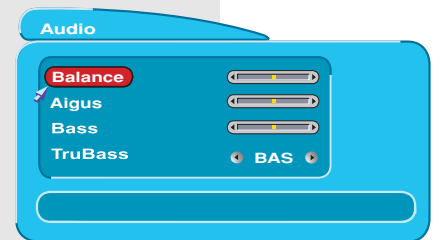
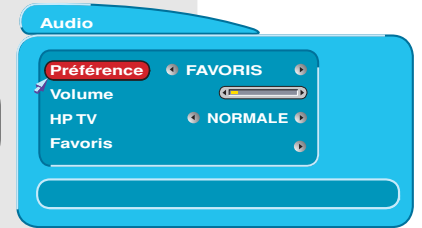

volume

Cette option permet de monter ou baisser le son produit par les haut-parleurs du téléviseur, et de fixer le niveau sonore à la mise en marche.

balance

Permet de répartir la puissance sonore entre les haut-parleurs droit et gauche du téléviseur.

Enceinte TV

Cette option est utilisée pour régler l'enceinte du téléviseur sur OFF (MUTE), ON et CENTRE. Si vous sélectionnez CENTRE, l'enceinte TV émet un son centré de l'entrée située sur le panneau arrière. Cette option n'affecte pas la prise du casque et la sortie audio RCA.

aigus

Cette commande sert à augmenter ou à diminuer les sons aigus des haut-parleurs du téléviseur.

graves

Cette commande sert à augmenter ou à diminuer les sons graves des haut-parleurs du téléviseur.

TruBass

TruBass met à profit l'aptitude de l'oreille humaine à distinguer deux tons différents. TruBass se sert de cette aptitude pour reproduire des sons graves que l'on ne peut pas toujours entendre. Les options sont ARRET(OFF)/BAS/MOYEN/HAUT. Réglez cette commande en fonction de vos goûts personnels.



6 Dans le menu de l'option Favori de l'AUDIO, sélectionnez l'option TRUBASS à l'aide des touches de navigation verticales HAUT/BAS.

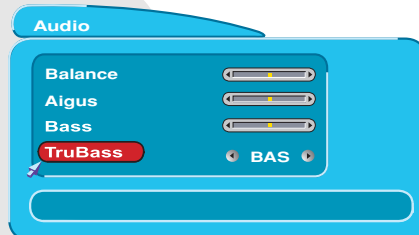
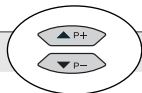

7 Lorsque celui-ci est en surbrillance, utilisez les touches de navigation GAUCHE/DROITE pour modifier la valeur du réglage. (Les options sont ARRET(OFF)/BAS/MOYEN/HAUT)



! IL FAUT NOTER que si le volume est élevé, les sons graves risquent d'être déformés. Dans ce cas, il faut régler TruBass sur BAS ou ARRET. Si un haut-parleur subwoofer est connecté au téléviseur, il faut régler TruBass sur ARRET.

8 Appuyez sur la touche TV de la télécommande pour reprendre l'utilisation normale de votre téléviseur.

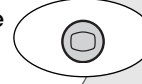

...à propos de la minuterie de mise en veille

Cette minuterie peut vous servir à commander la mise en veille automatique du téléviseur à l'échéance d'une certaine durée - réglable de 5 à 120 minutes à l'aide des touches de navigation gauche/droite. Lorsqu'il ne reste plus qu'une minute avant la mise en veille programmée, un compte à rebours s'affiche à l'écran (de 59 à 0 seconde), après quoi le téléviseur s'éteint en mode veille.



1 Appuyez sur la touche MENU pour ouvrir l'écran MENU PRINCIPAL.



2 Appuyez sur la touche de navigation BAS pour sélectionner l'option FONCTIONS.



3 Option en surbrillance, confirmez la sélection.



4 Utilisez les touches de navigation HAUT/BAS pour sélectionner l'option à programmer.

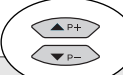

5 Utilisez les touches de navigation GAUCHE/DROITE pour programmer la durée en minutes devant précéder la mise en veille du téléviseur.



6 Appuyez sur la touche TV de la télécommande pour reprendre l'utilisation normale de votre téléviseur.

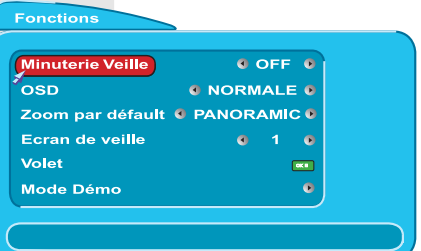
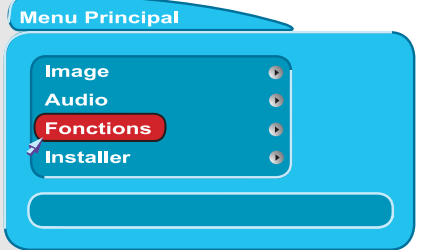
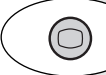

...à propos des affichages à l'écran

Cette fonction vous permet de décider si chacune de vos actions (changement de chaîne, réglage du son, etc.) doit être signalée par un affichage à l'écran, et de choisir la durée de cet affichage, en utilisation normale du téléviseur. Les explications qui suivent vous permettront de mieux comprendre de quoi il s'agit.

1 REPETEZ LES ETAPES 1 A 4 DECRITES PRECEDEMMENT.

5 Utilisez les touches de navigation GAUCHE/DROITE pour sélectionner l'un des trois choix possibles pour l'option OSD, à savoir OFF/NORMALE/RAPIDE.



off

Les changements de chaîne, le réglage du volume, etc. ne sont pas signalés par un affichage à l'écran.

NORMALE

Les changements de chaîne, le réglage du volume, etc. sont signalés par un affichage de quelques secondes à l'écran.

RAPIDE

L'affichage au changement de chaîne, au réglage du volume, etc. disparaît plus rapidement de l'écran.

6 Appuyez sur la touche TV de la télécommande pour reprendre l'utilisation normale de votre téléviseur.



...à propos des formats panoramiques

Certaines chaînes de télévision diffusent à présent certains films et certaines émissions en vrai format panoramique. Votre téléviseur détecte ces signaux et adopte automatiquement le format d'affichage approprié. Toutefois, il arrive que certains diffuseurs ne transmettent pas le signal de commutation, si bien que votre téléviseur est incapable de reconnaître le format diffusé. Pour palier à ce manque, vous pouvez choisir vous-même votre format d'affichage en appuyant simplement sur la touche  de la télécommande, et ainsi passer en revue tous les formats possibles. Ils sont illustrés dans les exemples suivants.



format de diffusion

format TV



format TV conseillé



16:9

Programmes diffusés au format panoramique. L'image occupe tout l'écran du téléviseur.

4:3



WIDESCREEN



C16:9L (LETTERBOX)

4:3



LETTERBOX



14:9L

Le format 14:9 est intermédiaire entre les formats 4:3 et 16:9.

4:3



C14:9L



4:3

Les programmes diffusés au format 4:3 se caractérisent par des bandes noires de part et d'autre de l'image, sur les côtés de l'écran, ce qui s'explique parfaitement du fait de la compression.

4:3



A
U
T
O

4:3



panoramique



14:9 Zoom



...à propos du mode auto

Le mode de format automatique peut lui aussi être sélectionné manuellement. Il assure la détection automatique entre les différentes images diffusées soit en format conventionnel 4:3, soit en format panoramique 16:9 ou 14:9. Après détection de la nature du signal diffusé, le téléviseur sélectionne automatiquement le format d'affichage approprié.



...à propos des fonctions par défaut

Votre téléviseur offre par ailleurs des fonctions par défaut qui peuvent faire varier le format d'affichage de l'image. Les explications ci-après détaillent l'accès à ces fonctions et leur utilisation.

...à propos de l'option Zoom par défaut

Certaines chaînes de télévision diffusent désormais les signaux WSS (Wide Screen Signals), qui identifient le format de diffusion des films et des émissions.

Votre téléviseur détecte ces signaux WSS et adopte automatiquement le format d'affichage approprié. Toutefois, il arrive que certains diffuseurs ne transmettent pas ces signaux de commutation, si bien que votre téléviseur est incapable de reconnaître le format diffusé. Pour palier à ce manque, il met à votre disposition l'option ZOOM PAR DÉFAULT pour vous permettre de choisir vous-même votre format d'affichage lorsque les signaux WSS ne sont pas transmis ou détectés.



1

Appuyez sur la touche MENU pour ouvrir l'écran MENU PRINCIPAL.



2

Appuyez sur la touche de navigation BAS pour sélectionner l'option FONCTIONS.



Menu Principal

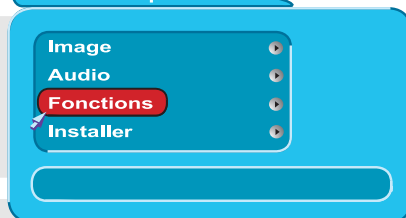

3

Option en surbrillance, confirmez la sélection.



4

Utilisez les touches de navigation HAUT/BAS pour sélectionner l'option à régler.



Fonctions

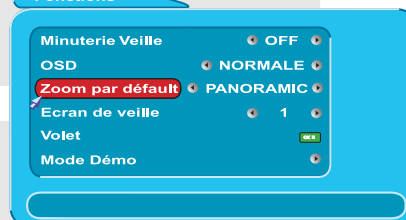

5

Utilisez les touches de navigation GAUCHE/DROITE pour régler l'option choisie.



6

Appuyez sur la touche TV de la télécommande pour reprendre l'utilisation normale de votre téléviseur.



...à propos du Têlêtexte

Têlêtexte est un magazine électronique d'informations auquel vous pouvez accéder en appuyant sur la touche  de votre têlêcommande ; s'affiche alors une page similaire à celle illustrêe ci-après.

Sêlectionnez-y la rubrique qui vous intêresse en composant avec la têlêcommande les trois chiffres du code correspondant. Par exemple, pour afficher les titres de l'actualitê, composez le code 1, 0, 1.

Vous pouvez par ailleurs utiliser les touches de couleurs (lesquelles correspondent à certaines rubriques apparaissant au bas de l'êcran) pour accéder aux services Fastext. Par exemple, appuyez sur la touche verte de votre têlêcommande pour ouvrir le magazine des sports.



numéro de page intitulé du magazine date heure
du magazine

titre du magazine

sommaire de la page

Fastext/pages favorites

P100 CEEFAK 2 100 Wed 19 Mar 15:49/06			
BBC CEEFAK			
CEEFAK AT-A-GLANCE PRESS HOLD			
NEWS HEADLINES	101	LOTTERY	555
NEWS INDEX	102	BACKBEAT	560
ELECTION	97	FREETIME	570
NEWS EXTRA	140	GARDENING	573
CITY	BBC2 200	COOKBOOK	580
SPORT	300	ON THE BOX	590
WEATHER	400	TV GUIDE	600
TRAVEL	430	TV LINKS	615
CBBC INDEX	500	RADIO	BBC1 640
SUB ZERO	501	EDUCATION	BBC2 630
NEWSROUND	510	READ HEAR	BBC2 640
SHOWTIME	520	COMMUNITY	BBC2 650
SWITCHED ON	540	RACING	660
NEWS EXTRA..NEWS EXTRA..NEWS EXTRA >>>>>			
Home 141 World 142 Politics 143			
News Heads Sport TV/Radio Weather			

...à propos des pages favorites

Votre têlêviseur est capable de mémoriser jusqu'à quatre pages Têlêtexte auxquelles vous portez un intêrêt particulier (sport, cuisine, jardinage, etc.). Tout comme les pages Fastext, vous pouvez les ouvrir en appuyant sur les touches de couleurs de votre têlêcommande. Procédez comme il vous est expliquê maintenant pour programmer vos pages favorites.

1 Accédez au service Têlêtexte en appuyant sur la touche correspondante de la têlêcommande. 

2 Passez en mode pages favorites en appuyant sur la touche de MENU (ce qui vous autorise à alterner entre les modes Fastext et pages favorites). 

3 Appuyez sur la touche de couleur que vous souhaitez attribuer à votre page favorite. 

4 Avec les touches numérotées 0 à 9 de la têlêcommande, composez le code à 3 chiffres de votre page. 

5 Une fois le code composé, appuyez de nouveau sur la mêmê touche de couleur, mais cette fois sans la relâcher, jusqu'à ce que le code de la page s'affiche sur fond blanc, puis sur fond de la mêmê couleur qu'au départ de l'opération. 

6 Répétez au besoin ces opérations pour les autres touches de couleurs, ou appuyez sur la touche de MENU pour reprendre l'utilisation normale de votre Têlêtexte. 

7 Appuyez sur la touche TV de la têlêcommande pour reprendre l'utilisation normale de votre têlêviseur. 

P100 CEEFAK 2 100 Wed 19 Mar 15:49/06			
BBC CEEFAK			
CEEFAK AT-A-GLANCE PRESS HOLD			
NEWS HEADLINES	101	LOTTERY	555
NEWS INDEX	102	BACKBEAT	560
ELECTION	97	FREETIME	570
NEWS EXTRA	140	GARDENING	573
CITY	BBC2 200	COOKBOOK	580
SPORT	300	ON THE BOX	590
WEATHER	400	TV GUIDE	600
TRAVEL	430	TV LINKS	615
CBBC INDEX	500	RADIO	BBC1 640
SUB ZERO	501	EDUCATION	BBC2 630
NEWSROUND	510	READ HEAR	BBC2 640
SHOWTIME	520	COMMUNITY	BBC2 650
SWITCHED ON	540	RACING	660
NEWS EXTRA..NEWS EXTRA..NEWS EXTRA >>>>>			
Home 141 World 142 Politics 143			
L	XXX	XXX	XXX

fond blanc/coloré

...remarques à propos de l'écran TV+Télétexte



Appuyez sur la touche **AB** pour afficher l'écran de TV à gauche et l'écran Télétexte à droite.

En mode TV + Télétexte, toutes les opérations de la télécommande suivent les caractéristiques du télétexte. Pour changer de chaîne ou de mode AV, vous devez revenir au mode TV uniquement.

Appuyez sur la touche **AB** pour revenir au mode précédent, au mode TV uniquement ou au mode Télétexte uniquement.



Attention

Veillez à ne pas afficher d'images fixes sur un téléviseur à écran plasma trop longtemps car vous risquez de faire apparaître une image résiduelle et d'endommager définitivement l'écran. Exemples : jeux vidéo, logos de station, images informatiques, images au format 4:3, Télétexte ou fenêtre PC, etc. Nous vous recommandons de changer régulièrement les images fixes affichées. Les images résiduelles mineures peuvent être supprimées grâce à la fonction "BALAYAGE DE L'ECRAN" (voir p.40).

caméscope

La connexion d'un caméscope à la télévision est une opération facile. Identifiez tout d'abord le type de caméscope et ses prises de connexion. S'il s'agit d'une caméra standard de type 8 mm, elle est certainement dotée de prises de type « RCA ». Si vous possédez une caméra S-VHS ou Hi8, cette dernière est certainement dotée d'une prise S-VHS. Ouvrez la porte du panneau de commande et branchez votre appareil de la façon indiquée ci-dessous. Allumez la télévision et appuyez sur la touche TV/AV () de la télécommande jusqu'à ce que l'option FRONT s'affiche à l'écran. (Si vous utilisez une prise S-VHS, votre téléviseur se placera automatiquement sur FRONT). Préparez maintenant la lecture de votre appareil. Vous pouvez également attribuer un numéro de chaîne individuelle à votre caméscope. Reportez-vous pour cela à la section programmation des sources audio/vidéo.



entrée vidéo

Utilisez cette prise pour les caméscopes 8mm classiques et pour les appareils photo numériques.

entrée audio droite

Utilisez cette prise avec l'autre entrée audio (droite) pour que le son issu de votre équipement périphérique soit reproduit par les haut-parleurs internes de votre téléviseur.

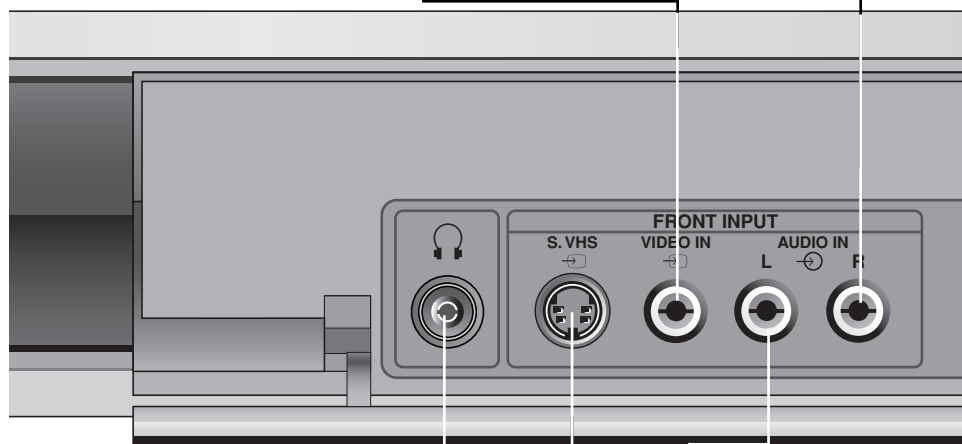

prise casque

Pour utiliser un casque avec votre téléviseur, insérez la fiche du casque (3,5 mm) dans la prise correspondante.
REMARQUE : L'entrée AV4 n'est pas disponible

prise S-VHS

Utilisez cette prise pour les caméscopes S-VHS ou Hi8.

entrée audio gauche

Utilisez cette prise avec l'autre entrée audio (gauche) pour que le son issu de votre équipement périphérique soit reproduit par les haut-parleurs internes de votre téléviseur.



REMARQUE IMPORTANTE : Ne branchez pas votre caméscope S-VHS ou Hi8 en même temps dans les prises S-VHS et "VIDEO IN" - choisissez l'une ou l'autre, mais pas les deux !

raccordement au secteur

Importante- Veuillez prendre la peine de lire la rubrique **Sécurité du téléviseur** avant de raccorder votre téléviseur et vos équipements périphériques.

Si vous souhaitez raccorder à votre téléviseur un appareil vidéo numérique, ordinateur, lecteur de DVD ou console de jeu, qui utilisent tous des signaux RVB, utilisez pour cela les prises péritel AV2 et AV4 situées en face arrière du téléviseur (veuillez vous reporter à la page 7).

REMARQUE IMPORTANTE : L'utilisation prolongée d'un ordinateur ou de jeux vidéo sur ce téléviseur risque d'endommager irrémédiablement l'écran à plasma. Pour l'éviter, il vous est conseillé de régler la luminosité et le contraste à des niveaux raisonnables et de limiter les durées d'utilisation de ces équipements périphériques.

...à propos de la programmation des sources audio/vidéo

Chacun des équipements périphériques que vous raccordez à votre téléviseur doit utiliser pour cela une entrée audio/vidéo qui lui est propre. Il paraît également plus pratique, et aussi plus rationnel, qu'un numéro de programme soit attribué en particulier à chacun de ces équipements. *C'est justement ce que vous permet la programmation des sources audio/vidéo : préciser dans chaque programme attribué quel équipement utilise quelle entrée audio/vidéo.* Ainsi, passer d'une utilisation simple du téléviseur à celle d'un équipement qui lui est raccordé et vice-versa se fait de manière beaucoup plus transparente.

Imaginons par exemple que vous souhaitez utiliser une console de jeu avec votre téléviseur :

1. Branchez la console à la prise AV2 du téléviseur via un câble péritel.
2. Attribuez à la console un numéro de programme encore inoccupé.
3. Si vous le souhaitez, modifiez l'intitulé du programme.
4. Attribuez au programme l'entrée audio/vidéo utilisée par la console.



1 Appuyez sur la touche MENU.
L'écran MENU PRINCIPAL s'ouvre aussitôt.



2 Appuyez sur la touche de navigation BAS pour sélectionner l'option INSTALLER.



3 Option en surbrillance, confirmez la sélection.



4 Appuyez sur la touche de navigation BAS pour sélectionner l'option CONFIG. MANUEL.



5 Option en surbrillance, confirmez la sélection.



6 Utilisez les touches de navigation HAUT/BAS pour sélectionner le programme que vous souhaitez utiliser et GAUCHE/DROITE pour amener le pointeur dans la colonne la plus à droite de l'écran, dans laquelle vous allez pouvoir indiquer l'entrée audio/vidéo utilisée par l'équipement correspondant.

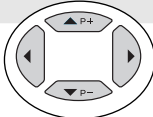

7 Option en surbrillance, confirmez la sélection.



8 Utilisez les touches de navigation HAUT/BAS pour sélectionner l'entrée audio/vidéo selon l'une des cinq options décrites ci-après.

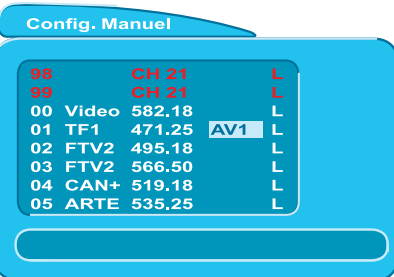
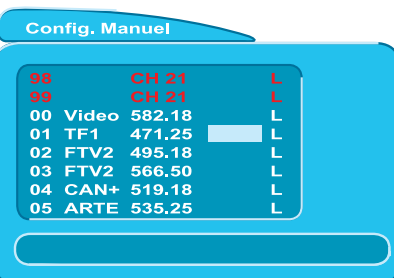
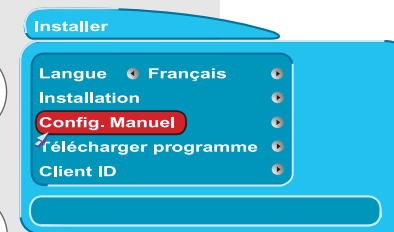
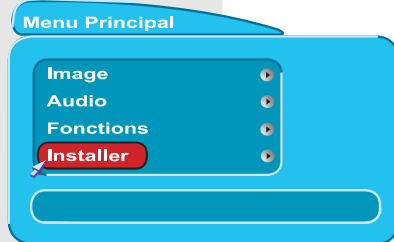

1 ère option

AV1 est la source à utiliser lorsque vous avez branché un magnétoscope à l'entrée AV1 située en face arrière du téléviseur, via un câble péritel. Pour plus de commodité, il vous est conseillé d'attribuer le programme 0 à ce magnétoscope.

2 ème option

AV2 et AV3 sont les sources à utiliser lorsque vous connectez un dispositif périphérique tel qu'une chaîne audiovisuelle domestique ou des terminaux utilisateurs/décodeurs à la prise AV2 ou AV3 qui se trouve à l'arrière du téléviseur via un câble péritel.

Config. Manuel

98	CH 21	L
99	CH 21	L
00	Video 582.18	L
01	TF1 471.25	AV2 L
02	FTV2 495.18	L
03	FTV2 566.50	L
04	CAN+ 519.18	L
05	ARTE 535.25	L

3 ème option

FRONT est la source de signal à utiliser lorsque vous connectez un dispositif provisoire comme un caméscope aux prises audio/vidéo qui se trouvent à l'avant de votre téléviseur.

Config. Manuel

98	CH 21	L
99	CH 21	L
00	Video 582.18	L
01	BBC1 471.25	AVANT L
02	BBC2 495.18	L
03	ITV 566.50	L
04	CH4 519.18	L
05	CH5 535.25	L

4 ème option

AV4 est la source de signal à utiliser lorsque vous connectez un lecteur de DVD ou une chaîne audiovisuelle domestique à la prise audio ou vidéo du composant qui se trouve à l'arrière de la télévision.

Config. Manuel

98	CH 21	L
99	CH 21	L
00	Video 582.18	L
01	TF1 471.25	AV4 L
02	FTV2 495.18	L
03	FTV2 566.50	L
04	CAN+ 519.18	L
05	ARTE 535.25	L

5 ème option

PC est la source du signal utilisé pendant la connexion à un ordinateur. Pour plus de détails, voir la section "Mode PC".

Config. Manuel

98	CH 21	L
99	CH 21	L
00	Video 582.18	L
01	TF1 471.25	PC L
02	FTV2 495.18	L
03	FTV2 566.50	L
04	CAN+ 519.18	L
05	ARTE 535.25	L

6 ème option

DES est la source à utiliser lorsque vous avez branché un décodeur analogique (type Canal+ par exemple) à l'entrée AV1 située en face arrière du téléviseur, via un câble péritel.

Config. Manuel

98	CH 21	L
99	CH 21	L
00	Video 582.18	L
01	TF1 471.25	DES L
02	FTV2 495.18	L
03	FTV2 566.50	L
04	CAN+ 519.18	L
05	ARTE 535.25	L

...à propos de la source HF

HF est la source utilisée pour la diffusion normale des programmes télévisés ; c'est donc le réglage à adopter pour toutes les chaînes dont vous avez la réception. Pour éviter toute confusion, il est indiqué par un vide dans la colonne des types de sources.

Config. Manuel

98	CH 21	L
99	CH 21	L
00	Video 582.18	L
01	TF1 471.25	L
02	FTV2 495.18	L
03	FTV2 566.50	L
04	CAN+ 519.18	L
05	ARTE 535.25	L

9

Une fois les sources spécifiées pour chaque numéro de programme concerné, appuyez sur la touche OK de la télécommande pour confirmer et mémoriser vos choix.

OK

10

Appuyez sur la touche TV de la télécommande pour reprendre l'utilisation normale de votre téléviseur.

TV



Langue

Votre téléviseur HITACHI vous permet de choisir la langue dans laquelle vous souhaitez dialoguer avec lui. Pour en changer, procédez comme il vous est expliqué maintenant.



1 Appuyez sur la touche MENU. L'écran MENU PRINCIPAL s'ouvre aussitôt.



2 Appuyez sur la touche de navigation BAS pour sélectionner l'option INSTALLER.



3 Option en surbrillance, confirmez la sélection.



4 Appuyez sur la touche de navigation BAS pour sélectionner l'option LANGUE.

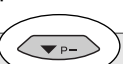

5 Utilisez les touches de navigation GAUCHE/DROITE pour sélectionner la langue de votre choix.



6 Appuyez sur la touche TV de la télécommande pour reprendre l'utilisation normale de votre téléviseur.

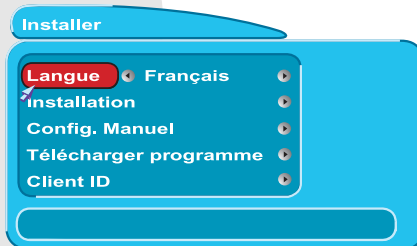

Installation

Grâce à cette fonction, vous pouvez relancer la procédure de programmation des chaînes par accord automatique, suite à un déménagement par exemple, etc.

remarque importante à propos de l'installation



Évitez à tout prix d'allumer votre téléviseur avant que tous les équipements périphériques qui doivent y être branchés le soient effectivement. Si vous possédez un magnétoscope ou un récepteur satellite, raccordez-les à votre téléviseur et laissez-les allumés avant de lancer la recherche des chaînes par accord automatique. Dans le cas des magnétoscopes, si le vôtre n'est pas compatible Viewlink, chargez-le avec une cassette vidéo enregistrée et lancez-en la lecture. Si au contraire il est compatible Viewlink, il vous suffit de le laisser en veille (consultez le chapitre Viewlink dans le présent guide pour plus d'explications). Avec un récepteur satellite, sélectionnez une chaîne d'infos, genre Sky News. Toutes ces manipulations ont pour objet faire en sorte que tous vos équipements périphériques soient en fonctionnement au démarrage de la recherche des chaînes par accord automatique.

1 REPETEZ LES ETAPES 1 A 3 DECRITES PRECEDEMMENT.



4 Appuyez sur la touche de navigation BAS pour sélectionner l'option INSTALLATION.



5 Option en surbrillance, confirmez la sélection.

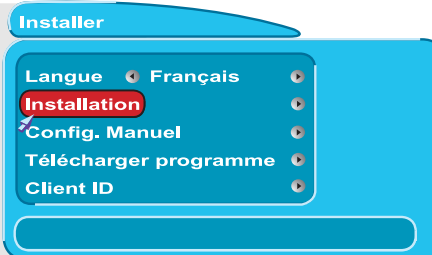

! Veuillez à présent vous reporter au chapitre PROGRAMMATION DES CHAINES du présent guide, rubrique Réglage du téléviseur par recherche automatique, et répéter les opérations décrites aux étapes 4 à 7.



Téléchargement des programmes

Utilisez cette fonction lorsque vous avez fait l'acquisition d'un nouveau magnétoscope compatible Viewlink, afin d'y télécharger les informations de programmation des chaînes mémorisées dans votre téléviseur.

1 REPETEZ LES ETAPES 1 A 3 DECRISES PRECEDEMMENT.



4 Appuyez sur la touche de navigation BAS pour sélectionner l'option TÉLÉCHARGER PROGRAMME.



5 Option en surbrillance, confirmez la sélection.



6 Votre téléviseur télécharge à présent les informations au profit de votre magnétoscope.

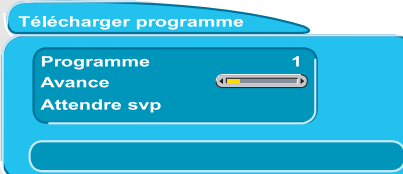
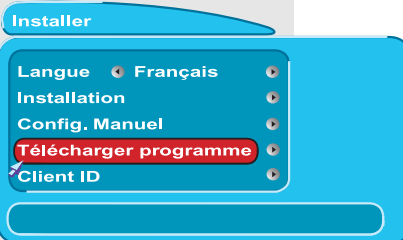

7 Appuyez sur la touche TV de la télécommande pour reprendre l'utilisation normale de votre téléviseur.



Mode de démonstration

Grâce à cette fonction, votre téléviseur vous fait lui-même la démonstration de toutes ses possibilités.

1 Appuyez sur la touche MENU pour ouvrir l'écran MENU PRINCIPAL.



2 Appuyez sur la touche de navigation BAS pour sélectionner l'option FONCTIONS.



3 Option en surbrillance, confirmez la sélection.

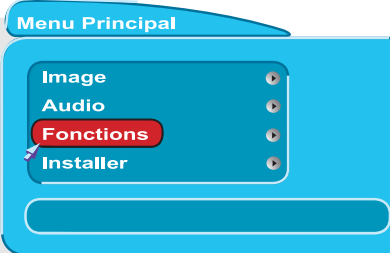

4 Appuyez sur la touche de navigation BAS pour sélectionner l'option MODE DÉMO.



5 Option en surbrillance, confirmez la sélection.



6 Utilisez les touches de navigation GAUCHE/DROITE pour sélectionner l'un des deux choix possibles pour l'option MODE DÉMO, à savoir ON/OFF.



7 Votre téléviseur vous fait à présent la démonstration des fonctions qu'il offre et des menus correspondants qu'il s'affiche à l'écran.

8 Pour revenir en fonctionnement TV normal, appuyez sur la touche QUITTER de la télécommande.





Ecran de veille

Cette caractéristique déplace légèrement l'image tout autour de l'écran, à intervalles réguliers, afin de réduire la persistance dans le cas où des objets fixes, notamment des logos d'écran laissent une légère image encore visible après qu'elle aurait dû disparaître.

1 Appuyez sur la touche MENU pour ouvrir l'écran MENU PRINCIPAL.

2 Appuyez sur la touche de navigation BAS pour sélectionner l'option FONCTIONS.

3 Option en surbrillance, confirmez la sélection.

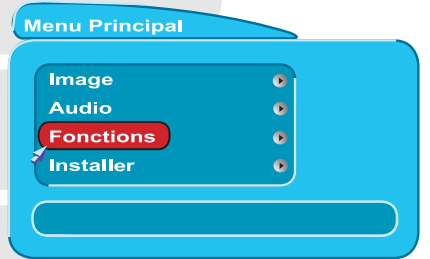

4 Appuyez sur la touche de navigation BAS pour sélectionner l'option ECRAN DE VEILLE.

5 Une fois mis en évidence, utilisez les boutons GAUCHE/DROITE pour régler les options, à savoir 1, 2 ou 3 :-OPTION 1 = 20 minutes, OPTION 2 = 40 minutes, OPTION 3 = 60 minutes



6 Appuyez sur la touche TV de la télécommande pour reprendre l'utilisation normale de votre téléviseur.



Volet

Cette caractéristique sert à éliminer toute persistance qui pourrait provenir d'images fixes. Pour utiliser cette caractéristique, voir ci-dessous.

1 Entrez le menu CARACTERISTIQUES comme ci-dessus. Appuyez sur le curseur BAS pour sélectionner VOLET.

2 Une fois mis en évidence, appuyez sur OK pour actionner VOLET.



3 **L'écran devient blanc. Laisser l'appareil comme cela pendant environ 10 minutes.**

4 Appuyez sur la touche TV de la télécommande pour reprendre l'utilisation normale de votre téléviseur.



Arrêt Pas de Signal

Si le signal de télévision est perdu pendant plus d'environ 20 secondes, l'écran passe automatiquement en mode "Economie d'énergie". Les voyants situés à l'avant de l'écran à plasma et du module AVC deviennent jaunes. L'image réapparaît dès qu'un signal est reçu.

Mode PC

Il permet de raccorder un ordinateur ou un portable à votre téléviseur pour pouvoir utiliser l'écran à plasma comme affichage.

remarque importante à propos de l'installation

Avant de connecter ou de déconnecter un dispositif externe, mettez hors tension l'écran à plasma et le module AVC. Ne les remettez pas sous tension tant que tous les dispositifs externes ne sont pas raccordés correctement.

Configuration de PC

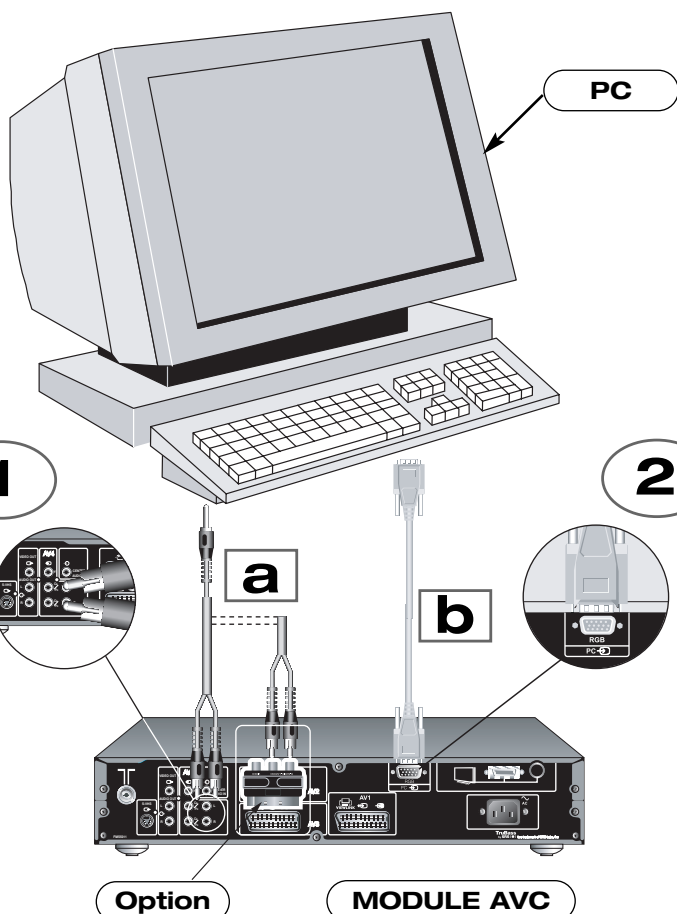

a → CABLE AUDIO DE PC

b → CABLE RVB *

* Il est conseillé d'utiliser un câble d'interface (TP-RGBVG) pour connecter le module AVC et le PC. (Hors fourniture).

1 Connectez le **CABLE AUDIO** du PC entre le PC et le module **AVC**.

2 Connectez le **CABLE RVB** entre le PC et le module **AVC**.

Une fois tous les dispositifs connectés correctement et mis sous tension, appuyez sur le bouton AV de la télécommande jusqu'à ce que "PC" soit affiché à l'écran. Une fois le mode PC entré, ce qui est affiché sur le moniteur du PC (ou l'écran du portable), s'affiche à l'écran à plasma. Vous pouvez maintenant configurer l'écran selon vos préférences de visualisation.

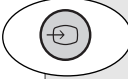

Sélection du mode de visualisation

Vous pouvez maintenant sélectionner votre mode de visualisation préféré parmi les 3 modes d'affichage - PC TOTAL, (PC FULL), PC NORMAL et PC REEL, (PC REAL).

1

Appuyez sur le bouton 16:9 de la télécommande. "PC FULL" s'affiche à l'écran. Appuyez de nouveau sur le bouton 16:9 et "PC NORMAL" s'affiche ; appuyez de nouveau sur ce bouton et "PC REAL" s'affiche. Les détails de ces modes se trouvent ci-contre.

16:9

PC FULL	Ce mode affiche l'image sur la totalité de l'écran.
PC NORMAL	Ce mode affiche l'image sur un écran de 4:3.
PC REAL	Ce mode affiche une image de la même forme que celle qui est affiché sur le moniteur de l'ordinateur.* *Remarque : Ce format n'est disponible que pour un vrai VGA, à savoir 640 x 480 - bon, 800 x 600 - pas disponible.

Réglage des options du menu

Utilisez ces menus pour régler le contraste, la luminosité, le positionnement vertical et horizontal, etc. Veuillez procéder aux étapes suivantes.

1

Appuyez sur le bouton MENU. Le menu PC SETUP 1 s'affiche.



PC SETUP 1

AUTO	+ 0
	+ 0
CLK	+ 0
PHS	0
STD	
PC SETUP 2	▶

2

Il est conseillé d'utiliser l'option AUTO. Mettez AUTO en évidence et appuyez sur le bouton OK de la télécommande. Dans des conditions normales, vous n'aurez pas besoin de régler les autres commandes, mais le cas échéant, procédez de la façon suivante.



PC SETUP 1

AUTO	
	+22
	+21
CLK	-1
PHS	6
STD	
PC SETUP 2	▶

3

Appuyez sur les curseurs HAUT/BAS pour sélectionner une option et sur les curseurs GAUCHE/DROITE pour changer. Les détails de ces options se trouvent ci-dessous.

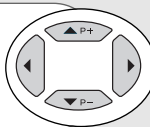

4

Une fois les options modifiées, mettez en évidence PC SETUP 2 et appuyez sur les curseurs GAUCHE/DROITE.



PC SETUP 2

	+31
	+ 0
	OFF
PCL	0. 7V
	AV3
PCW	PC

5

Vous entrez maintenant dans le menu PC SETUP 2. Appuyez sur les curseurs HAUT/BAS pour sélectionner une option et sur les curseurs GAUCHE/DROITE pour changer. Les détails de ces options se trouvent ci-dessous.

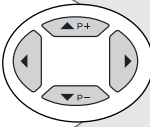

6

Une fois les options modifiées, appuyez sur le bouton de télévision pour retourner au mode PC normal.



OPTIONS DE CONFIGURATION

Positionnement vertical 	Déplace l'image vers le haut ou vers le bas.	Positionnement horizontal 	Déplace l'image à gauche ou à droite.
CLK	Utilisez cette commande pour éliminer les parasites verticaux.	PHS	Utilisez cette commande pour éliminer les parasites horizontaux.
STD	Utilisez cette commande pour ramener les réglages actuels aux réglages d'expédition.	Amélioration de l'image 	Cette commande rend l'image plus nette.
Contraste et luminosité	Comme pour le téléviseur. Remarque : Les réglages choisis pour le mode PC resteront valables lorsque vous retournez à l'utilisation normale du téléviseur.	PCL	Ceci détermine la tension d'entrée au module AVC depuis l'ordinateur. Normalement cette tension est réglée à 0,7V, mais si l'image semble saturée, (trop lumineuse), sélectionnez 1,0V
PCS	Cette commande permet de sélectionner l'entrée audio en mode PC. L'entrée audio AV3 et l'entrée audio AV4 sont disponibles en mode PC.	PCW	Cette commande permet de sélectionner l'entrée audio en mode PC lorsque PC WINDOW est affiché. Les options PC audio (son PC) et AV audio (son AV) peuvent être sélectionnées.

En cas de papillotement de l'image du PC, vous pouvez réduire cet effet en changeant le paramètre d'amélioration de l'image.

...remarques à propos de la FENETRE PC



Appuyez sur la touche **AB** pour afficher un petit écran de télévision en bas à droite de l'écran du PC.

En mode FENETRE PC, vous pouvez sélectionner les modes AV sur le petit écran avec la touche AV ou sélectionner une chaîne de télévision avec la touche BAS/HAUT.

La FENETRE PC peut afficher TV, AV1, AV2, AV3, FRONT (AV4 n'est pas disponible).

Appuyez à nouveau sur la touche **AB** pour éteindre la FENETRE PC.



Attention

Veillez à ne pas afficher d'images fixes sur un téléviseur à écran plasma trop longtemps car vous risquez de faire apparaître une image résiduelle et d'endommager définitivement l'écran. Exemples : jeux vidéo, logos de station, images informatiques, images au format 4:3, Télétexte ou fenêtre PC, etc. Nous vous recommandons de changer régulièrement les images fixes affichées. Les images résiduelles mineures peuvent être supprimées grâce à la fonction "BALAYAGE DE L'ECRAN" (voir p.40).

Signal recommandé

Ce module AVC possède déjà les signaux d'entrée suivants.

No.	SIGNAL			FREQUENCE HORIZONTALE (kHz)	FREQUENCE D'HORLOGE DOTCLOCK (MHz)	REMARQUES
	SIGNAL	RESOLUTION	FREQUENCE VERTICALE (Hz)			
1	VGA	640 X 400	70.08	31.47	25.18	VESA
2		640 X 480	59.94	31.47	25.18	
3		640 X 480	72.81	37.86	31.50	
4		640 X 480	75.00	37.50	31.50	
5	SVGA	800 X 600	56.25	35.16	36.00	
6		800 X 600	60.32	37.88	40.00	
7		800 X 600	72.19	48.08	50.00	
8		800 X 600	75.00	46.88	49.50	
9	XGA	1024 X 768	60.00	48.36	65.00	
10		1024 X 768	70.07	56.48	75.00	
11		1024 X 768	75.03	60.02	78.75	
12	SXGA	1280 X 1024	60.02	63.98	108.00	
13		1280 X 1024	75.03	79.98	135.00	

Synchronisations des signaux d'entrée

Il est recommandé d'utiliser les synchronisations des signaux d'entrée suivantes

	FREQUENCE	PALIER AVANT	LARGEUR D'IMPULSION SYNC.	PALIER ARRIERE	LARGEUR DE SUPPRESSION
SYNCHRONISATION HORIZONTALE	24 - 52KHz	>0.1us	1.0 - 3.8us	>1.2us	>3.5us
	52 - 107KHz	>0.1us	0.8 - 3.0us	>1.1us	>2.3us
SYNCHRONISATION VERTICALE	50 - 85KHz	>9us	>25us	>400us	>450us



Lorsque le signal d'entrée n'est pas recommandé, aucune image n'apparaît.

questions

Comment se fait-il que mon téléviseur ne s'allume pas ?

Comment se fait-il que ma télécommande ne fonctionne pas ?

réponses

Vérifiez que l'écran à plasma et le module AVC sont connectés ensemble correctement. Vérifiez que les deux prises sont branchées dans la prise murale et sous tension, vérifiez le fusible et que le téléviseur n'est pas en mode veille (voir ci-dessous).

Assurez-vous qu'aucun obstacle ne fait barrage entre la télécommande et le capteur infrarouge du téléviseur, et que les piles de la télécommande ne sont pas usées - si c'est le cas, remplacez-les toutes en même temps.

symptôme



image cotonneuse - son de mauvaise qualité



Image dédoublée - son normal



Parasites intermittents



Absence d'image ou de son

cause possible

Le câble coaxial de l'antenne est mal branché au téléviseur.

Les raccordements de l'antenne sont corrodés ou de mauvaise qualité.

L'antenne est désalignée.

Mauvaises conditions climatiques.

Problèmes d'émetteur.

L'antenne est désalignée.

Le téléviseur n'est pas correctement réglé.

Mauvaises conditions climatiques.

Problèmes d'émetteur.

L'entrée audio/vidéo n'est pas correctement configurée.

Interférences haute fréquence dues à un moteur électrique ou thermique, une lampe fluorescente, un transistor, etc.

Le téléviseur est en mode AV.

Les réglages d'image ou de son sont au minimum.

Le téléviseur est en mode veille ou en mode économie d'énergie.

solution

Rebrancher le câble et/ou changer sa fiche du côté téléviseur.

Refaire les raccordements ou changer le câble.

Réaligner l'antenne.

Aucune.

Aviser l'exploitant local.

Réaligner l'antenne.



Reprendre le réglage du téléviseur ou affiner l'accord.

Aucune.

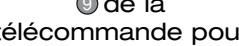

Aviser l'exploitant local.

Vérifier le type de l'appareil raccordé au téléviseur et contrôler l'état du câble péritel utilisé.

Vérifiez l'antiparasitage du matériel en cause et le remplacer au besoin, ou l'éloigner du téléviseur.

Appuyer sur la touche AV  ou sur les touches numérotées  à  de la télécommande pour revenir en mode normal.

Vérifier les réglages d'image et de son (ouvrir le menu).

Appuyez sur une touche numérotée  à .

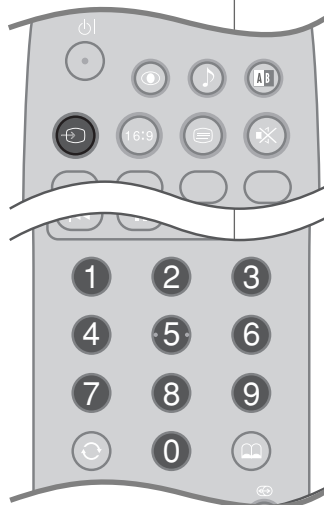

Si le problème persiste toujours après avoir essayé toutes les solutions proposées, consultez sans attendre votre revendeur HITACHI.

Il ne faut en aucun cas retirer le couvercle arrière de l'écran à plasma ni le boîtier du module de contrôle audiovisuel (AVC).

Garantie

Nous vous remercions d'avoir choisi Hitachi pour votre nouveau téléviseur.

Au cas très improbable où ce téléviseur tomberait en panne, nous nous engageons à réparer ou à remplacer toute pièce défectueuse pour cause de défaut de fabrication dans les 12 mois à compter de la date d'achat, sous réserve que...

1. le produit ait été installé et utilisé en stricte conformité avec le guide d'utilisation qui l'accompagne ;
2. le produit n'ait pas été réparé, révisé ou modifié par une personne étrangère au réseau des revendeurs agréés Hitachi ;
3. le numéro de série du produit n'ait pas été effacé ou modifié.

- La présente garantie n'est pas applicable à un produit acheté d'occasion ou à usage commercial ou communautaire.
- La présente garantie ne couvre pas le remplacement des piles usées, l'installation/réglage du produit et l'alignement de l'antenne de réception.
- toutes les pièces remplacées dans le cadre de cette garantie appartiennent à HITACHI EUROPE LTD.
- Il est à noter qu'une preuve d'achat portant la date d'acquisition sera exigée avant toute intervention prise en charge dans le cadre de la présente garantie.

Utilisez les cases ci-dessous pour enregistrer le modèle et le numéro de série de votre téléviseur. Vous trouverez ces informations sur la plaque signalétique située à l'arrière de l'écran à plasma et en bas du module AVC. Inscrivez-y également le lieu et la date d'achat, informations qui vous seront utiles en cas de réclamation et sont à utiliser dans toute correspondance avec les centres techniques Hitachi.

MODELE

NUMERO DE
SERIE

REVENDEUR/
DETAILLANT

DATE D'ACHAT

La présente garantie ne se substitue pas à vos droits de consommateur.

En cas de problème quel qu'il soit, veuillez consulter votre revendeur Hitachi.

HITACHI

Politique environnementale

Hitachi et l'industrie de l'électronique grand public se sont engagées par écrit à réduire la consommation d'énergie électrique des téléviseurs et magnétoscopes en mode veille.

Même si votre téléviseur consomme peu, vous avez le pouvoir d'éviter tout gaspillage inutile en l'éteignant au moyen de son interrupteur principal marche/arrêt après chaque utilisation. Dans tous les cas, votre téléviseur doit rester éteint lorsque personne ne le regarde, pendant la nuit ou lorsque vous vous absentez, par exemple. D'autres facteurs doivent également être pris en compte dans l'utilisation quotidienne d'un téléviseur. Régler le volume à un niveau raisonnable permet de baisser la consommation et de lutter contre les nuisances sonores, tandis qu'atténuer le contraste peut rendre l'image plus agréable à regarder, en plus de limiter davantage encore la consommation.

Spécifications du téléviseur

Modèle	32PD3000	42PD3000
Balayage	50Hz	
Impédance de l'antenne	75Ω non équilibrés	
Tube-image	type 32"	type 42"
Alimentation électrique	100V-240V AC 50Hz	
Haut-parleurs internes	6Ω 10W x 2	6Ω 12W x 2
Puissance absorbée Ecran à Plasma	260W (env.) Veille <2W	318W (env.) Veille <2W
Puissance absorbée Module AVC	30W (env.) Veille <2W	
Poids - Ecran à Plasma	28.7kg (NET)	40.2kg (NET)
Poids - Module AVC	3.2kg (NET)	
Dimensions Ecran à Plasma (LxPxH)	976x258x580mm	1233x300x713mm
Dimensions Module AVC (LxPxH)	430x240x80mm	
Système	Câble/Hyperband PAL; B,G,H,I/D,K. SECAM; B,G/D,K/K1/L,L' VIDEO; PAL60/NTSC4.43/3.58	
Piles pour la télécommande	HITACHI R6P(G) x 2, (équivalent "AA")	

Prise péritel

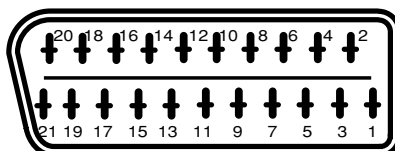

Prise péritel AV1

1	SORTIE AUDIO (DROIT)
2	ENTREE AUDIO (DROIT)
3	SORTIE AUDIO (GAUCHE)
4	MASSE
5	MASSE
6	ENTREE AUDIO (GAUCHE)
7	INUTILISE
8	ENTREE COMMUTATION
9	MASSE
10	INUTILISE
11	INUTILISE
12	INUTILISE
13	MASSE
14	MASSE
15	ENTREE CHROMINANCE S-VHS
16	INUTILISE
17	MASSE
18	MASSE
19	SORTIE VIDEO COMPOSITE
20	ENTREE VIDEO COMPOSITE OU LUMINANCE S-VHS
21	MASSE

Prise péritel AV2/AV3

1	SORTIE AUDIO (DROIT)
2	ENTREE AUDIO (DROIT)
3	SORTIE AUDIO (GAUCHE)
4	MASSE
5	MASSE
6	ENTREE AUDIO (GAUCHE)
7	ENTREE BLEUE
8	ENTREE COMMUTATION
9	MASSE
10	INUTILISE
11	ENTREE VERTE
12	INUTILISE
13	MASSE
14	MASSE
15	ENTREE ROUGE
16	EFFACEMENT RAPIDE
17	MASSE
18	MASSE
19	SORTIE VIDEO COMPOSITE
20	ENTREE VIDEO COMPOSITE
21	MASSE

prise S-VHS

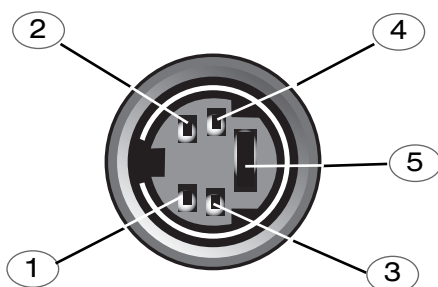

BROCHE	FONCTION
1	ENTRÉE CHROMINANCE
2	ENTRÉE LUMINANCE
3	MASSE CHROMINANCE
4	MASSE LUMINANCE
5	MASSE CHÂSSIS

Organigramme des menus affichés à l'écran

(1) Menu principal

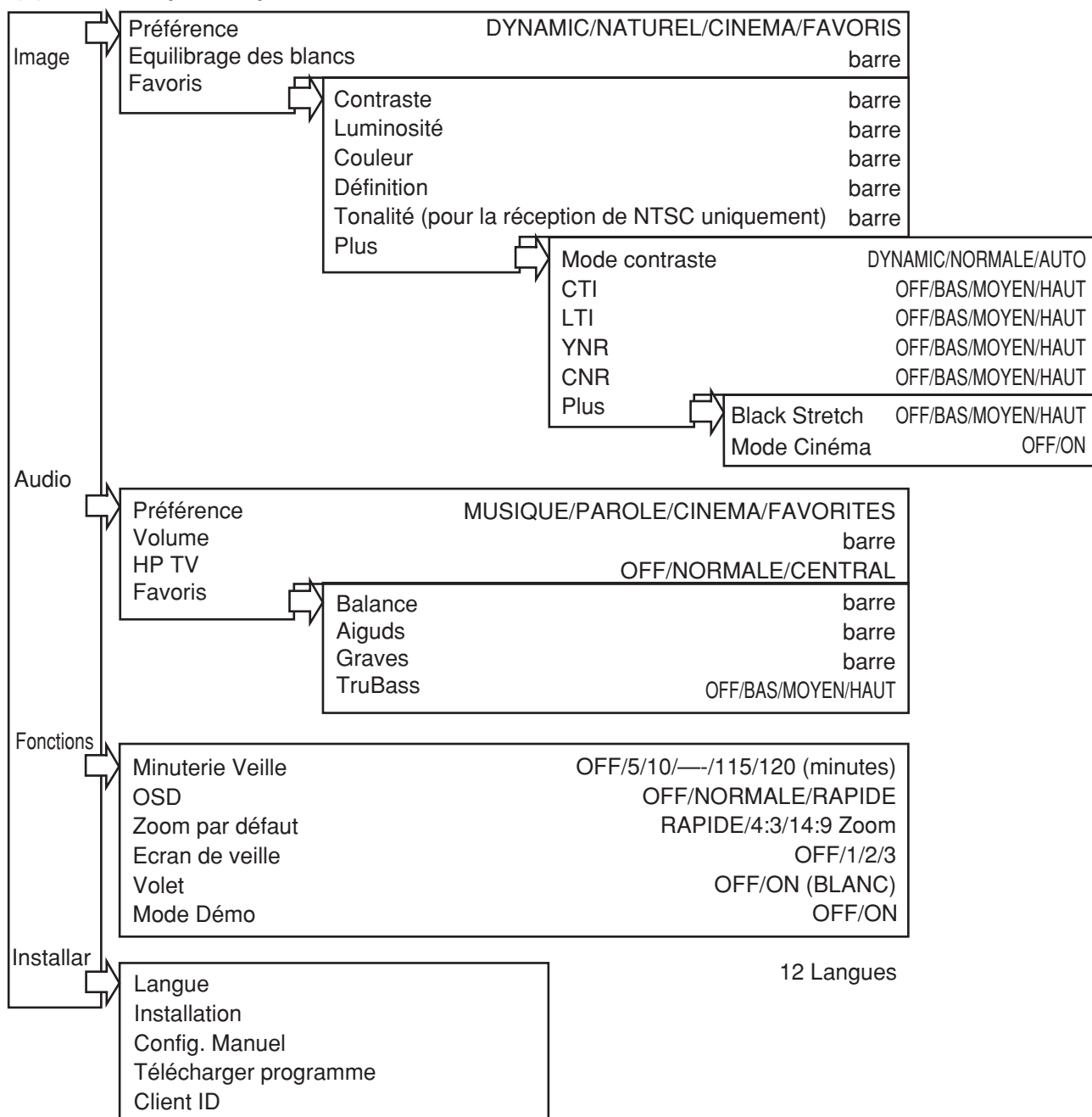

(2) CONFIGURATION1 PC(entrée PC)

AUTO	
(H Shift)	-63 ~ +63
(V Shift)	-31 ~ +31
CLK	-31 ~ +32
PHS	0 ~ 63
STD	Valeur par défaut
CONFIGURATION2	
PC	
(Contraste)	-31 ~ +31
(Luminosité)	-31 ~ +32
(Amélioration de l'image)	OFF/BAS/MOYEN/HAUT
PCL	0,7 V/1,0 V
(Entrée du son)	AV3/AV4
PCW (Son)	PC/SUB

HITACHI

Hitachi, Ltd. Tokyo, Japan
International Sales Division
THE HITACHI ATAGO BUILDING,
No. 15-12 Nishi Shinbashi, 2-Chome,
Minato-Ku, Tokyo 105-8430, Japan.
Tel: 03 35022111

HITACHI EUROPE LTD,

Whitebrook Park
Lower Cookham Road
Maidenhead
Berkshire
SL6 8YA

UNITED KINGDOM

Tel: 01628 643000
Fax: 01628 643400
Email: consumer-service@hitachi-eu.com

HITACHI EUROPE S.A.

364 Kifissias Ave. & 1, Delfon Str.
152 33 Chalandri
Athens

GREECE

Tel: 1-6837200
Fax: 1-6835964
Email: service.hellas@hitachi-eu.com

HITACHI EUROPE GmbH

Munich Office
Dornacher Strasse 3
D-85622 Feldkirchen bei München

GERMANY

Tel: +49-89-991 80-0
Fax: +49-89-991 80-224
Hotline: +49-180-551 25 51 (12ct/min)
Email: HSE-DUS.service@hitachi-eu.com

HITACHI EUROPE S.A.

Gran Via Carlos III, 101-1
08028 Barcelona

SPAIN

Tel: 93 409 2550
Fax: 93 491 3513
Email: atencion.cliente@hitachi-eu.com

HITACHI EUROPE srl

Via Tommaso Gulli N.39, 20147
Milano, Italia

ITALY

Tel: +39 02 487861
Tel: +39 02 38073415 Servizio Clienti
Fax: +39 02 48786381/2
Email: customerservice.italy@hitachi-eu.com

HITACHI Europe AB

Box 77 S-164 94 Kista

SWEDEN

Tel: +46 (0) 8 562 711 00
Fax: +46 (0) 8 562 711 13
Email: csgswe@hitachi-eu.com

HITACHI EUROPE S.A.S

Lyon Office
B.P. 45, 69671 BRON CEDEX

FRANCE

Tel: 04 72 14 29 70
Fax: 04 72 14 29 99
Email: france.consommateur@hitachi-eu.com

HITACHI EUROPE LTD (Norway) AB

STRANDVEIEN 18

1366 Lysaker

NORWAY

Tel: 67 5190 30
Fax: 67 5190 32
Email: csgnor@hitachi-eu.com

HITACH EUROPE AB

Egebækgård
Egebækvej 98
DK-2850 Nærum

DENMARK

Tel: +45 43 43 6050
Fax: +45 43 60 51
Email: csgnor@hitachi-eu.com

HITACHI EUROPE AB

Neopoli / Niemenkatu 73
FIN-15140 Lahti

FINLAND

Tel : +358 3 8858 271
Fax: +358 3 8858 272
Email: csgnor@hitachi-eu.com

Hitachi Europe Ltd

Bergensesteenweg 421
1600 Sint-Pieters-Leeuw

BELGIUM

Tel: +32 2 363 99 01
Fax: +32 2 363 99 00
Email: sofie.van.bom@hitachi-eu.com

HITACHI EUROPE LTD

Na Sychrove 975/8
101 27 Praha 10 – Bohdalec

CZECH REPUBLIC

Tel: +420 267 212 383
Fax: +420 267 212 385
Email: csgnor@hitachi-eu.com

www.hitachidigitalmedia.com