



Notice d'utilisation

---

Trancheuse

**TRC L1**



## CONSIGNES DE SECURITE

**LISEZ ATTENTIVEMENT CES INSTRUCTIONS AVANT D'UTILISER L'APPAREIL ET CONSERVEZ-LES POUR POUVOIR LES CONSULTER LORSQUE VOUS EN AUREZ BESOIN. L'UTILISATEUR DOIT ETRE PRUDENT ET ATTENTIF LORS DE L'UTILISATION DE CET APPAREIL.**

### Usage

- ✓ Cet appareil est destiné à un **usage domestique** uniquement. Tout autre usage (professionnel, commercial, etc.) est exclu.
- ✓ N'utilisez cet appareil que comme indiqué dans cette notice d'utilisation.
- ✓ N'utilisez la trancheuse que pour préparer des aliments tels que du fromage, de la charcuterie, de la viande désossée ou du pain.
- ✓ N'utilisez pas cet appareil pour trancher des aliments surgelés, des morceaux de viande avec os, des rôtis encore entourés de bandes ou ficelles ainsi que des aliments durs et non comestibles.

### Consignes générales

- ✓ N'utilisez pas cet appareil à l'extérieur. Cet appareil doit être utilisé dans un endroit sec.
- ✓ Placez toujours votre appareil sur une surface plane et stable.
- ✓ **Avant de brancher votre appareil, assurez-vous que la tension électrique de votre domicile corresponde à celle indiquée sur la plaque signalétique de l'appareil.**
- ✓ **Cet appareil n'est pas prévu pour être utilisé par des personnes (y compris les enfants) dont les capacités physiques, sensorielles ou mentales sont réduites, ou des personnes dénuées d'expérience ou de connaissance, sauf si elles ont pu bénéficier, par l'intermédiaire d'une personne responsable de leur sécurité, d'une surveillance ou d'instructions préalables concernant l'utilisation de l'appareil.**



**IL CONVIENT DE SURVEILLER LES ENFANTS POUR S'ASSURER QU'ILS NE JOUENT PAS AVEC L'APPAREIL. TENEZ CET APPAREIL HORS DE LA PORTEE DES ENFANTS.**



**DEBRANCHEZ TOUJOURS VOTRE APPAREIL APRES CHAQUE UTILISATION ET AVANT DE LE NETTOYER.**

- ✓ Assurez-vous, avant chaque utilisation, que le câble d'alimentation est en parfait état.

- ✓ **Ne branchez pas et n'utilisez pas l'appareil :**
    - si la prise ou le câble d'alimentation est endommagé(e) ou
    - si l'appareil a été endommagé de quelque façon que ce soit.
- Présentez-le à un centre de service après-vente où il sera inspecté et réparé.  
**Aucune réparation ne peut être effectuée par l'utilisateur.**
- ✓ **Si le cordon d'alimentation est endommagé, il doit être remplacé par votre revendeur, son service après-vente ou des personnes de qualification similaire afin d'éviter tout danger.**
  - ✓ **N'immergez pas l'appareil, le câble d'alimentation ou la fiche dans l'eau ou tout autre liquide** et tenez-le éloigné des éclaboussures.
  - ✓ N'utilisez pas l'appareil avec les mains mouillées ou humides.
  - ✓ Ne laissez pas pendre le câble d'alimentation sur le rebord d'une table ou d'un plan de travail, et évitez qu'il n'entre en contact avec des surfaces chaudes.
  - ✓ Lorsque vous débranchez le câble, tirez-le toujours au niveau de la fiche, ne tirez pas sur le câble lui-même.
  - ✓ N'utilisez que les accessoires fournis et recommandés par votre revendeur. L'utilisation d'accessoires non recommandés peut provoquer des blessures.
  - ✓ N'introduisez rien dans les orifices de ventilation situés sur le bloc moteur.
  - ✓ Veillez à laisser un espace de travail suffisant autour de l'appareil lors de son utilisation.

### Consignes particulières



**LA LAME EST TRANCHANTE : MANIPULEZ-LA AVEC PRECAUTION. Ne touchez jamais la lame lorsque l'appareil est en fonctionnement.**  
**NE TOUCHEZ JAMAIS LES PARTIES EN MOUVEMENT.**



**UTILISEZ TOUJOURS LE POUSSOIR D'ALIMENT (9) POUR EFFECTUER LA COUPE : ne vous servez jamais de vos doigts, ni d'une fourchette, ni d'une cuillère, ni de tout autre ustensile métallique.**

- ✓ Cet appareil ne doit être utilisé qu'avec le chariot coulissant fourni et le système de maintien qui lui est associé, sauf si la taille ou la forme de la pièce à trancher ne le permet pas.
- ✓ Gardez les mains, cheveux, vêtements ou tout autre objet à distance des parties en mouvement de l'appareil.

## DESCRIPTION DE L'APPAREIL

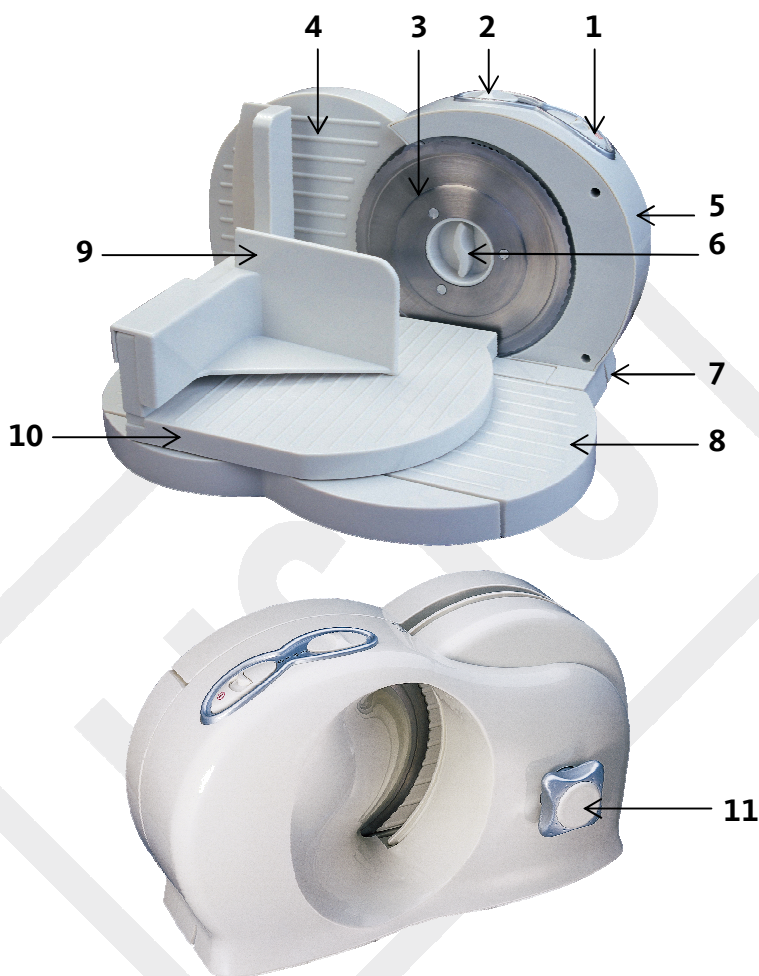

1. Bouton poussoir de sécurité
2. Bouton marche/arrêt et sélection de vitesse 1, 2 ou 3
3. Lame en acier inoxydable
4. Plaque de découpe
5. Bloc moteur
6. Molette de fixation de la lame
7. Guide-fil (pour le passage du cordon d'alimentation)
8. Table d'appui
9. Poussoir d'aliment
10. Chariot de découpe coulissant et pliable
11. Molette de réglage de l'épaisseur des tranches (de 0 à 15 mm)

## CARACTERISTIQUES TECHNIQUES

**Puissance : 150 W**

**Tension d'alimentation : 230 V~ 50 Hz**

**Temps d'utilisation maximum en continu (KB) : 3 minutes**

Diamètre de la lame : 168 mm

Lame dentelée en acier inoxydable et démontable

Corps en plastique

Réglage de l'épaisseur de la coupe de 0 à 15 mm

3 vitesses de rotation de la lame (lente, moyenne, rapide)

Interrupteur de sécurité double pression

Corps de l'appareil et chariot de découpe pliables pour un encombrement minimum

Pieds ventouses pour un meilleur maintien au plan de travail



**N'UTILISEZ PAS L'APPAREIL EN CONTINU AU-DELA DU TEMPS INDIQUE « KB » SUR LA PLAQUE SIGNALÉTIQUE (3 MINUTES) AFIN D'ÉVITER TOUTE SURCHAUFFE.** Si l'appareil a chauffé, laissez-le refroidir entre deux utilisations.

## AVANT LA PREMIERE UTILISATION

- ✓ Déballer la trancheuse avec précaution et retirez tous les emballages de protection. Vérifiez qu'aucun élément n'est endommagé avant d'assembler la machine. Vous ne devez pas utiliser l'appareil si un élément est endommagé. Dans ce cas, contactez le service après-vente de votre magasin revendeur.
- ✓ Lavez **le chariot coulissant** (10), **le poussoir d'aliment** (9), **la plaque de découpe** (4) et **la lame** (3) à l'eau chaude savonneuse (Cf. Paragraphe « Nettoyage et entretien »). Rincez à l'eau claire et séchez soigneusement à l'aide d'un chiffon doux.
- ✓ Essuyez l'extérieur de l'appareil avec une éponge douce et légèrement humide. Séchez avec un chiffon doux et sec.



**FAMILIARISEZ-VOUS AVEC L'APPAREIL ET LE MONTAGE DES ACCESSOIRES AVANT DE LE BRANCHER SUR UNE PRISE SECTEUR.**

## ASSEMBLAGE

Assemblez les différents éléments de la trancheuse comme sur la photo ci-dessous.

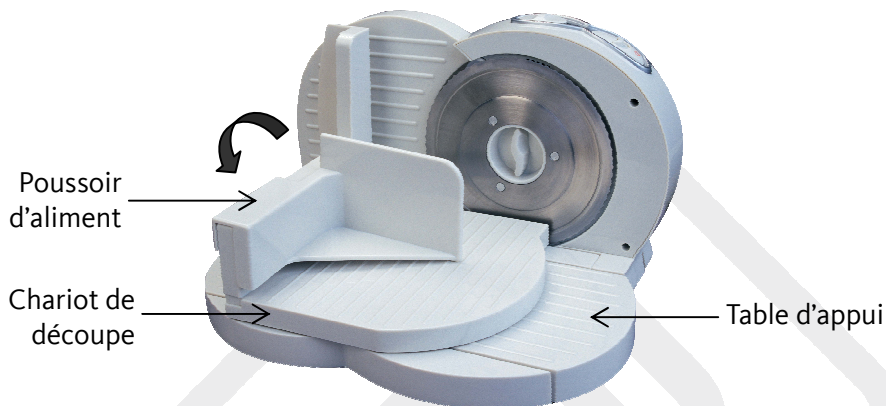

1. Posez l'appareil sur une surface plane et stable.
2. Dépliez la table d'appui.
3. Dépliez le **chariot de découpe** et posez-le sur la **table d'appui** dans les encoches prévues à cet effet : les 2 flèches (l'une ▼ sur le chariot, l'autre ▲ sur la table d'appui) doivent correspondre. Faites ensuite coulisser le **chariot** vers la gauche afin de le placer en position de départ.
4. Posez le **poussoir d'aliment** sur le **chariot de découpe** comme indiqué.

## UTILISATION

### Dispositif de sécurité

La trancheuse est équipée d'un **bouton poussoir de sécurité** (1). Ce dispositif empêche toute mise en marche inopinée de l'appareil.

Pour que la trancheuse fonctionne, appuyez en premier sur le bouton poussoir de sécurité (1) puis, placez le **bouton marche/arrêt** (2) sur la vitesse souhaitée : « 1 » (lente), « 2 » (moyenne) ou « 3 » (rapide).

Tant que le **bouton poussoir** (1) n'est pas enfoncé, la trancheuse ne peut pas fonctionner.



## Utilisation

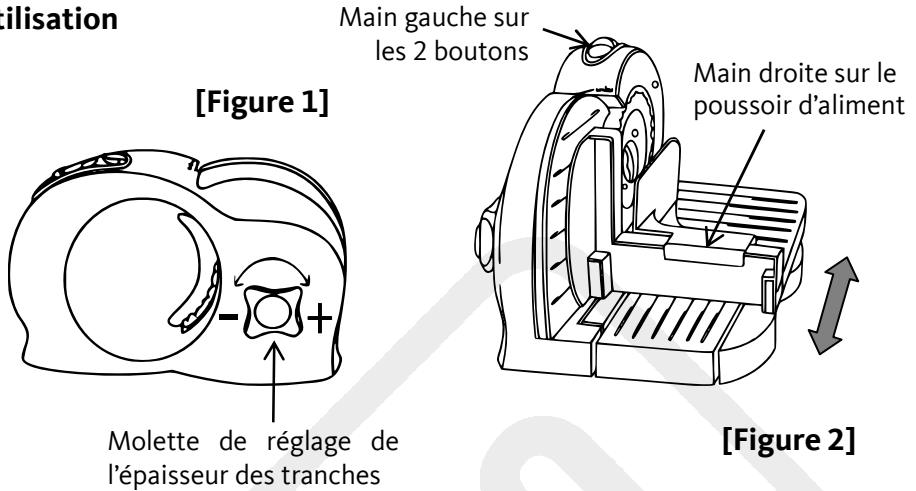

1. Réglez l'épaisseur de coupe (de 0 à 15 mm) à l'aide de la molette de réglage (11) située à l'arrière de l'appareil (voir **figure 1**). Tournez la molette dans le sens des aiguilles d'une montre pour obtenir une tranche plus épaisse ou tournez dans le sens inverse des aiguilles d'une montre pour obtenir une tranche plus fine.
2. Placez l'aliment à trancher sur le chariot de découpe (10).
3. Placez un plat à l'arrière de l'appareil afin de réceptionner les tranches d'aliments.
4. Branchez l'appareil sur une prise murale de courant.
5. La personne utilisant la trancheuse doit se placer de profil, derrière le chariot de découpe (10) (Vos mains ne doivent pas se croiser lors de la découpe (voir **figure 2**)).
6. Bloquez l'aliment à trancher de la main droite à l'aide du poussoir d'aliment (9) et reculez le chariot de coupe (10) à son maximum.
7. De la main gauche, mettez en fonctionnement la trancheuse en appuyant en premier sur le bouton poussoir de sécurité (1) puis, sur le bouton marche/arrêt (2) sur la vitesse souhaitée : « 1 » (lente), « 2 » (moyenne) ou « 3 » (rapide).



8. Faites glisser le chariot coulissant (10) d'arrière en avant, sans pousser trop fort l'aliment à découper contre la plaque de découpe (4).
9. Contrôlez l'épaisseur de la première tranche puis, répétez le mouvement d'arrière en avant pour continuer à trancher.
10. Arrêtez l'appareil avant de récupérer les aliments tranchés (Placez le bouton de sélection des vitesses (2) sur la position « 0 » puis, relâchez le bouton poussoir de sécurité (1)).
11. Débranchez l'appareil de la prise de courant et remplacez la molette de réglage (11) sur la position « 0 » après chaque utilisation.



**ATTENTION! N'UTILISEZ PAS LA TRANCHEUSE DE FAÇON CONTINUE PLUS DE 3 MINUTES AFIN D'ÉVITER UNE SURCHAUFFE.** Si l'appareil a chauffé, laissez-le refroidir entre deux utilisations.

### Conseil pratique

Pour éviter que les aliments ne collent à la lame, humidifiez-la à l'aide d'un torchon. Ceci facilitera la coupe. **Attention! Débranchez l'appareil avant de procéder à cette opération.**

### Remarques importantes

- ✓ Ne poussez jamais les aliments à l'aide de vos doigts.
- ✓ En cas de ralentissement ou de blocage du moteur, placez immédiatement le bouton marche/arrêt (2) sur la position « 0 » (arrêt) avant de tenter toute autre action.

## NETTOYAGE ET ENTRETIEN



**AVANT DE PROCÉDER AU NETTOYAGE, DEBRANCHEZ L'APPAREIL DE LA PRISE DE COURANT ET ATTENDEZ QUE LA LAME AIT FINI DE TOURNER.**

- ✓ **N'immergez jamais l'appareil, le câble d'alimentation ou la fiche dans l'eau ou tout autre liquide.**
- ✓ N'utilisez pas de produits détergents abrasifs ou d'éponge à récurer pour le nettoyage.

## Nettoyage de la lame (7)



**ATTENTION ! LA LAME EST TRANCANTE : MANIPULEZ-LA AVEC PRECAUTION !**

### **Pour démonter la lame :**

1. Placez la molette de réglage de l'épaisseur des tranches (11) sur la position « 0 ».
  2. Tournez la molette de fixation de la lame (6) d'1/4 de tour dans le sens des aiguilles d'une montre.
  3. Otez la lame en la tirant vers l'extérieur.
- ✓ Nettoyez la lame avec un chiffon humide ou une éponge et de l'eau chaude additionnée d'un produit détergent doux (type liquide vaisselle). Rincez à l'eau claire puis, séchez soigneusement à l'aide d'un chiffon doux et sec.
  - ✓ Remplacez la lame sur l'appareil lorsqu'elle est parfaitement sèche, aussitôt après son nettoyage.
  - ✓ **Ne placez pas la lame au lave-vaisselle.**
  - ✓ **L'affûtage de la lame doit être effectué par un aiguiser professionnel.**

### **Pour remonter la lame :**

1. Placez la lame sur son axe.
2. Tournez la molette de fixation (6) d'1/4 de tour dans le sens inverse des aiguilles d'une montre.

## Nettoyage du chariot coulissant (10) et du poussoir d'aliment (9)

### **Pour retirer le chariot coulissant :**

1. Faites coulisser le chariot de découpe (10) vers la droite. Vous devez faire correspondre les 2 flèches (l'une ▼ sur le chariot, l'autre ▲ sur la table d'appui).
2. Soulevez le chariot de découpe en l'attrapant par sa poignée.

Nettoyez le **chariot coulissant** et le **poussoir d'aliment** à l'aide d'une éponge douce et de l'eau chaude additionnée de produit vaisselle. Rincez à l'eau claire puis, séchez à l'aide d'un chiffon doux et sec.

### **Nettoyage de la plaque de découpe (5)**

Essuyez la plaque de découpe avec une éponge douce imbibée d'eau et d'un produit détergent doux (type liquide vaisselle).

**NOTE :** les surfaces en contact avec les aliments (le poussoir d'aliment (9), le chariot de découpe (10), la lame (3) et la plaque de découpe (3)) devront toujours être nettoyées après chaque utilisation avec une éponge douce et de l'eau chaude savonneuse, ceci afin d'éviter toute intoxication alimentaire.

### **Nettoyage des surfaces extérieures**

- ✓ Essuyez l'extérieur de l'appareil avec un chiffon doux légèrement humide. Séchez ensuite soigneusement avec un chiffon doux et sec.
- ✓ **Veillez à ne pas faire pénétrer d'eau à l'intérieur du bloc moteur (5) par les ouvertures de ventilation.**

### **Rangement**

- ✓ Débranchez l'appareil de la prise de courant.
- ✓ Placez la molette de réglage de l'épaisseur des tranches (11) sur la position « 0 ».
- ✓ Retirez le poussoir d'aliment (9) en le soulevant.
- ✓ Retirez le chariot de découpe coulissant (10) (voir paragraphe « Nettoyage du chariot coulissant ») et repliez sa poignée.
- ✓ Repliez la table d'appui (8) contre le corps de l'appareil.
- ✓ Rangez l'appareil et ses accessoires dans son emballage d'origine, hors de la portée des enfants.

## Attention :



Ce logo apposé sur le produit signifie qu'il s'agit d'un appareil dont le traitement en tant que déchet rentre dans le cadre de la directive 2002/96/CE du 27 janvier 2003, relative aux déchets d'équipements électriques et électroniques (DEEE).

La présence de substances dangereuses dans les équipements électriques et électroniques peut avoir des effets potentiels sur l'environnement et la santé humaine dans le cycle de retraitement de ce produit.

Ainsi, lors de la fin de vie de cet appareil, celui-ci ne doit pas être débarrassé avec les déchets municipaux non triés.

En tant que consommateur final, votre rôle est primordial dans le cycle de réutilisation, de recyclage et les autres formes de valorisation de cet équipement électrique et électronique. Des systèmes de reprise et de collecte sont mis à votre disposition par les collectivités locales (déchetteries) et les distributeurs.

Vous avez l'obligation d'utiliser les systèmes de collecte sélective mis à votre disposition.

## Conditions de garantie :

Ce produit est garanti pour une période de **1 an** à partir de la date d'achat\*, contre toute défaillance résultant d'un vice de fabrication ou de matériau. Cette garantie ne couvre pas les vices ou les dommages résultant d'une mauvaise installation, d'une utilisation incorrecte, ou de l'usure normale du produit.

(\* : Sur présentation du ticket de caisse)



Sourcing & Création  
CRT LESQUIN,  
F-59273 FRETIN

Fabriqué en R.P.C.