

ESLC 8D1

Essentiel **b**

**Notice d'utilisation**  
Pour vous aider à bien vivre votre achat











# Sèche linge





# SOMMAIRE

---

	<b>CONSIGNES DE SECURITE</b> .....	2
	<b>CARACTERISTIQUES TECHNIQUES</b> .....	4
	<b>DESCRIPTION DE L'APPAREIL</b> .....	4
	Description de l'appareil .....	4
	Description du bandeau de commandes .....	5
	<b>DEBALLAGE</b> .....	6
	<b>INSTALLATION</b> .....	6
	<b>BRANCHEMENT ELECTRIQUE</b> .....	8
	<b>UTILISATION</b> .....	8
	1) Préparation au séchage .....	8
	2) Fonctionnement du sèche-linge.....	9
	2.1.) Sélection des programmes de séchage.....	9
	2.2.) Sélection des fonctions complémentaires.....	9
	3) Séchage .....	10
	4) Interruption d'un programme .....	11
	5) Fonctions spéciales.....	12
	<b>CONSEILS PRATIQUES D'UTILISATION</b> .....	12
	<b>NETTOYAGE ET ENTRETIEN</b> .....	13
	Nettoyage de l'appareil .....	13
	Nettoyage du filtre à peluches .....	13
	Nettoyage du filtre dans l'encadrement du hublot.....	13
	Vidange du bac de récupération .....	14
	Nettoyage du condenseur .....	14
	Toutes les 5 utilisations du sèche-linge .....	15
	Remplacement de la lampe .....	15
	<b>GUIDE DE DEPANNAGE</b> .....	16
	<b>TABLEAU DES PROGRAMMES</b> .....	17
	Tableau des programmes .....	17
	Tableau des fonctions complémentaires .....	18
	Tableau des consommations .....	18
	Signification des symboles de séchage.....	18
	Temps des programmes/températures de séchage .....	19

Vous venez d'acquérir un produit de la marque **Essentiel b** et nous vous en remercions. Nous apportons un soin particulier au design, à l'ergonomie et à la simplicité d'usage de nos produits. Nous espérons que ce sèche-linge vous donnera entière satisfaction.



## CONSIGNES DE SECURITE

---

**Lisez attentivement ces instructions avant d'utiliser l'appareil et conservez-les pour pouvoir les consulter lorsque vous en aurez besoin.**

- Cet appareil est destiné exclusivement à un usage domestique. Tout autre usage (professionnel) est exclu.
- **Utilisez le sèche-linge pour sécher uniquement le linge lavé à l'eau.** Ne mettez jamais dans votre sèche-linge des vêtements nettoyés avec des produits inflammables (essence, trichloréthylène, etc.), cela peut provoquer une explosion.
- **Cet appareil n'est pas prévu pour être utilisé par des personnes (y compris les enfants) dont les capacités physiques, sensorielles ou mentales sont réduites, ou des personnes dénuées d'expérience ou de connaissance, sauf si elles ont pu bénéficier, par l'intermédiaire d'une personne responsable de leur sécurité, d'une surveillance ou d'instructions préalables concernant l'utilisation de l'appareil.**
- **Il convient de surveiller les enfants pour s'assurer qu'ils ne jouent pas avec l'appareil.** Empêchez vos enfants ou vos animaux de compagnie de pénétrer dans le tambour du sèche-linge. Contrôlez le tambour avant de mettre l'appareil en fonctionnement.
- **Avant de brancher votre appareil, assurez-vous que la tension électrique de votre domicile corresponde à celle indiquée sur la plaque signalétique de l'appareil.**
- **Cet appareil est muni d'une prise de terre. Il doit être branché sur une prise murale équipée d'une prise de terre, correctement installée et reliée au réseau électrique conformément aux normes en vigueur.**
- Après avoir nettoyé le condenseur, insérez-le de nouveau dans le conduit de ventilation. Si l'appareil fonctionne sans condenseur ou avec un condenseur endommagé, cela peut provoquer un incendie.
- **La paroi arrière de l'appareil peut être chaude - Attention aux brûlures !**
- **IMPORTANT : NETTOYEZ LE FILTRE A PELUCHES APRES CHAQUE SECHAGE.**
- Après chaque utilisation, éteignez toujours l'appareil (bouton sélecteur de programmes sur la position "0") et débranchez le cordon d'alimentation.
- Avant de retirer le bac de récupération d'eau, fermez le hublot du sèche-linge.
- **Confiez toutes les interventions à un professionnel.** Les réparations qui ne sont pas effectuées par du personnel qualifié peuvent être la cause d'accidents ou de pannes. Contactez le service après-vente de votre magasin revendeur.
- Ne touchez jamais la prise avec les mains mouillées. Ne mettez pas en marche le sèche-linge si le cordon d'alimentation ou la prise est endommagé(e).
- Si le câble d'alimentation de cet appareil est endommagé, il doit être remplacé par votre revendeur, son service après-vente ou une personne de qualification similaire afin d'éviter tout danger.

- Ne tirez jamais sur le cordon d'alimentation pour le débrancher mais toujours au niveau de la fiche.
- La pièce où est installé le sèche-linge doit être bien aérée et exempte de poussières.
- Si le sèche-linge se trouve dans une pièce où des appareils à gaz sont reliés à un conduit de cheminée, une ventilation appropriée doit être assurée pour empêcher le retour éventuel des gaz émanant de ces appareils.
- N'utilisez pas de rallonge ou de multiprise avec cet appareil.
- Ne saisissez pas la prise avec les mains humides.
- Ne modifiez pas ou n'essayez pas de modifier vous-même les caractéristiques de votre appareil : cela représenterait un danger pour l'utilisateur.

**Pour réduire le risque d'incendie, faites attention aux points suivants :**

- Ne faites pas sécher de linge sale dans le sèche-linge, lavez le linge au préalable.
- Le linge sale comportant des taches d'huile alimentaire, acétone, alcool, essence, pétrole, kérosène, détachant, térébenthine, cire et détachants de cire doit être lavé à l'eau chaude avec une forte dose de lessive avant d'être séché dans le sèche-linge. N'utilisez pas le sèche-linge si des produits chimiques industriels ont été utilisés pour le lavage.
- Ne mettez pas dans le sèche-linge des vêtements comportant du latex ou du caoutchouc, ni de bonnets de bain ou bonnets de douche, ni de linge de lit garni de caoutchouc mousse.
- Le programme de séchage se termine par un cycle de refroidissement, ce qui permet au linge de ne pas être trop chaud lorsqu'on le retire de l'appareil.



Avant de mettre votre appareil en service, prenez le temps de lire attentivement cette notice. Les pannes ou réclamations résultant d'un branchement ou d'une utilisation incorrect(e) ne sont pas couvertes par la garantie.



**N'interrompez jamais un programme de séchage avant la fin. Si ceci devait être inévitable pour une raison quelconque, agissez avec précaution car le linge est très chaud.**



**La courroie ne peut être remplacée que par une pièce d'origine disponible auprès du service après-vente de votre magasin revendeur. Seul un technicien du service après-vente est habilité à procéder à ce remplacement.**

- Mettez hors d'usage les appareils inutilisables en les débranchant de la prise de courant et en sectionnant le cordon d'alimentation. Condamnez les parties pouvant être dangereuses pour les enfants (portes, serrure, etc.).

w	v	°C
mA	cm	
L	Hz	min
ms		

## CARACTERISTIQUES TECHNIQUES

Modèle : ESLC 8D1

Alimentation : 220 - 240 V~ 50 Hz

Puissance : 2500 W

Puissance résistance : 2300 W

Capacité maximale : 8 kg

Fusible : 16 A

Ampoule : 10 W max culot E14

Dimensions de l'appareil (H avec top x L x P) : 600 mm x 600 mm x 850 mm

Poids net : 38 kg

Départ différé jusqu'à 23 heures



## DESCRIPTION DE L'APPAREIL

### Description de l'appareil



1. Bandeau de commandes
2. Bouton de sélection des programmes
3. Bac de récupération d'eau
4. Hublot
5. Condenseur (situé derrière les 2 trappes)
6. Grille d'aération
7. Pieds réglables

## Description du bandeau de commandes

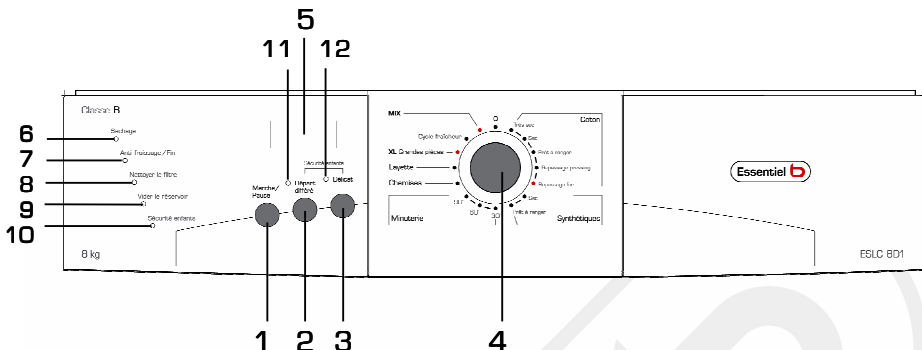

1. Touche Marche/Pause
2. Touche Départ différé
3. Touche Délicat
4. Bouton de sélection des programmes
5. Ecran d'affichage
6. Témoin lumineux de séchage
7. Témoin lumineux Antifroissage/Fin
8. Témoin lumineux de nettoyage du filtre
9. Témoin lumineux « Vider le réservoir »
10. Témoin lumineux de la sécurité enfants
11. Témoin lumineux du départ différé
12. Témoin lumineux du cycle délicat

Bouton de sélection des programmes	Programmes de base	Niveau de séchage
	Coton	Très sec
	Synthétiques	Sec
	Minuterie	Prêt-à-ranger
	Chemises	Repassage pressing
	Layette	Repassage fer
	XL Grandes pièces	
	Cycle fraîcheur	
	Mix	



## DEBALLAGE

Veillez à ne pas endommager la carrosserie de l'appareil avec un objet pointu en enlevant l'emballage.

Avant de raccorder l'appareil, laissez-le s'adapter à la chaleur de la pièce (patientez deux heures).



## INSTALLATION

### Lieu d'installation approprié

- Les ouvertures d'aération situées en façade et à l'arrière du sèche-linge doivent toujours rester dégagées.
- Ne placez pas l'appareil dans une pièce où il peut geler en hiver.
- La pièce doit être suffisamment aérée et la température ambiante comprise entre 5°C et 25°C. En effet, si l'eau gèle dans le bac de récupération ou dans la pompe, cela peut endommager le sèche-linge.

### Installation

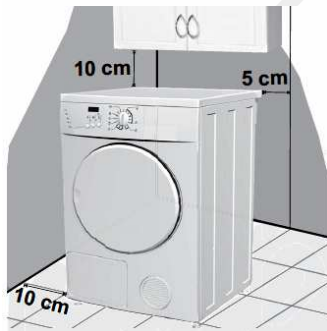

Lors de l'installation du sèche-linge, veillez à le positionner de façon à respecter les distances minimales indiquées sur la figure ci-contre.

Ces espaces libres sont destinés à éviter tout risque de surchauffe de l'appareil.



Ce sèche-linge est prévu pour la pose libre, mais il peut aussi être placé au-dessus d'un lave-linge de dimensions identiques ou supérieures (les pieds à ventouses fournis l'empêcheront de glisser de l'appareil). La surface sur laquelle vous le placez doit être propre et plane ; le lave-linge doit avoir un couvercle en bois ou en métal.



 L'appareil doit être branché de façon à ce que la prise de courant reste accessible après l'installation.

 N'installez pas l'appareil derrière une porte battante ou coulissante ou dont les charnières sont situées du côté opposé à l'appareil. Positionnez le sèche-linge dans la pièce de façon à pouvoir ouvrir librement le hublot.

Mettez l'appareil à niveau dans le sens longitudinal et transversal en faisant tourner les pieds réglables qui permettent un ajustement en hauteur de +/- 1 cm.

Veillez à ne pas poser l'appareil sur son cordon d'alimentation.

 Les vibrations, le déplacement sur le sol et le fonctionnement bruyant de l'appareil ne sont pas couverts par la garantie si ces inconvénients sont dus au réglage incorrect des pieds ajustables.

L'appareil devra être placé sur un sol résistant dont la surface sera sèche et propre afin d'éviter que l'appareil ne glisse. Les pieds réglables devront être nettoyés avant l'installation.

 N'installez pas le sèche-linge sur un tapis épais afin de ne pas gêner la circulation de l'air.

## Evacuation de l'air humide

- L'humidité du linge est drainée dans le condenseur de vapeur d'eau et s'accumule dans le bac de récupération.

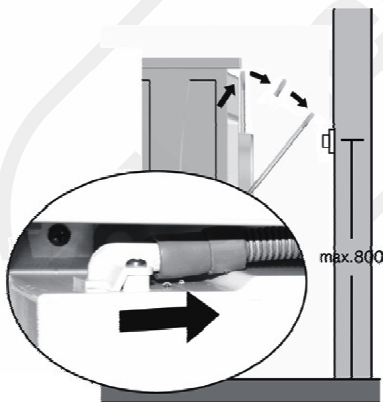

- Si le linge a été essoré auparavant à faible vitesse (inférieure à 800 tr/min) ou si vous faites sécher 8 kg de linge, il est possible que le bac de récupération d'eau se remplisse complètement en cours de séchage ; ceci entraîne une interruption du programme. Pour éviter cela, nous vous recommandons de raccorder directement le tuyau d'évacuation du condenseur à la conduite de vidange. Avant de procéder à l'installation, débranchez le tuyau qui est fixé à l'arrière de l'appareil (à gauche, sous le couvercle) et raccordez-le à la conduite de vidange.

- Quand le bac de récupération est plein d'eau, le programme de séchage s'interrompt. L'écran d'affichage indique « FULL » (réservoir d'eau plein) et le témoin lumineux « Vider le réservoir » s'allume.
- Après avoir vidé l'eau du bac, appuyez sur la touche « Marche/Pause » pour continuer le séchage.



## BRANCHEMENT ELECTRIQUE

- Branchez votre sèche-linge sur une prise de terre, correctement installée et reliée au réseau électrique conformément aux normes en vigueur.
- Ce sèche-linge ne peut être branché qu'en 220 - 240 V~ monophasé 50 Hz.
- Calibre du fusible : 16 ampères.
- Avant de brancher votre appareil, assurez-vous que la tension électrique de votre domicile corresponde à celle indiquée sur la plaque signalétique de l'appareil. Vérifiez que les fusibles ainsi que l'installation électrique domestique sont en mesure de supporter la charge de l'appareil (voir la plaque signalétique de l'appareil).
- N'utilisez pas de rallonge ou de multiprise avec cet appareil.



La prise du cordon d'alimentation doit rester facilement accessible après l'installation de l'appareil.



Si le câble d'alimentation de cet appareil est endommagé, il doit être remplacé par votre revendeur, son service après-vente ou une personne de qualification similaire afin d'éviter tout danger.



## UTILISATION

### 1) Préparation au séchage

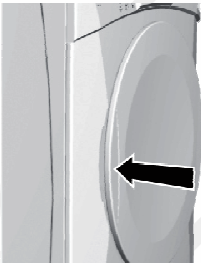

- Ouvrez le hublot en appuyant sur le côté gauche de son encadrement (voir photo ci-contre).
- Triez le linge selon le type de textile en suivant les conseils indiqués ci-dessous.
- Chargez le linge dans le tambour (assurez-vous auparavant que le tambour est vide).
- Fermez le hublot.

- Fermez les boutons et les fermetures à glissières, nouez les rubans et retournez les poches à l'envers.
- Mettez le linge délicat dans une housse de protection spéciale.
- Ne mettez jamais de linge non essoré dans le sèche-linge (essorage minimum préalable à 800 tr/min. pour le linge résistant).
- Prêtez attention aux étiquettes sur les vêtements, indiquant le mode de séchage recommandé (voir la signification des symboles de séchage en dernière page).

## 2) Fonctionnement du sèche-linge

### 2.1.] Sélection des programmes de séchage :

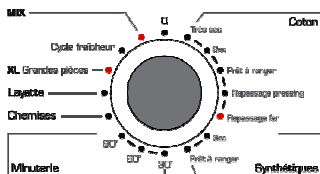

Choisissez un programme de séchage (selon le type de linge ou le niveau de séchage souhaité) à l'aide du bouton de sélection des programmes (Vous pouvez tourner le bouton sélecteur dans les deux sens). Le témoin lumineux « Séchage » clignote.

### 2.2.1 Sélection des fonctions complémentaires :

Choisissez une fonction complémentaire avant d'appuyer sur la touche « Marche/Pause ».

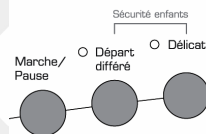

#### ***L'écran d'affichage***

Dès que vous avez sélectionné le programme de base et les fonctions complémentaires puis, appuyé sur la touche « Marche/Pause », la durée de séchage s'affiche à l'écran.

Lorsque le séchage est en cours, le temps restant s'affiche en heures et minutes.

Quand le séchage est terminé, l'écran affiche « END » (fin).

La durée de séchage est calculée sur la base de tests effectués selon la norme EN 61121 et peut varier ponctuellement en fonction de la quantité de linge et de son degré d'humidité initial.

#### ***Touche « Délicat »***

Appuyez sur la touche « Délicat » si vous désirez sécher votre linge à une température inférieure à celle utilisée par le programme choisi. Le témoin lumineux du cycle « Délicat » s'allume.

Veillez noter que si vous sélectionnez cette fonction, le séchage sera plus long.

Quand le séchage est terminé, le réglage de la température revient à sa valeur par défaut.

#### ***Départ différé***

▪ **Pour programmer un départ différé**, choisissez un programme compatible avec la fonction « Départ différé » (voir tableau des fonctions complémentaires) puis, appuyez sur la touche « Départ différé » : l'écran affiche « 00 :00 ».

À chaque nouvelle pression sur cette touche, l'écran indique une heure de plus.

Le départ peut être différé jusqu'à 23 heures maximum.

Le témoin lumineux du départ différé s'allume et le témoin lumineux « Séchage » clignote.

À la fin du temps différé programmé, le programme de séchage démarre automatiquement.

- **Pour modifier un départ différé** : appuyez plusieurs fois sur la touche « Départ différé » pour sélectionner un nouveau départ différé.
- **Pour annuler un départ différé** : appuyez sur la touche « Départ différé » jusqu'à ce que l'écran affiche « 00 :00 » ou maintenez la touche « Départ différé » enfoncée pendant 3 secondes.

Pendant le décompte du temps :

- Si vous appuyez sur la touche « Marche/Pause », le départ différé est annulé et le programme de séchage choisi démarre immédiatement.
- Si vous tournez le bouton de sélection des programmes sur la position « 0 », vous éteignez l'appareil et annulez ainsi le départ différé.

### 3) Séchage

Pour lancer le séchage, sélectionnez un programme (et éventuellement, les fonctions complémentaires) puis, appuyez sur la touche « Marche/Pause ». Le voyant « Séchage » s'allume.

Lorsque le niveau de séchage sélectionné est atteint, un **cycle de refroidissement** commence et dure **10 minutes**.

Le **cycle antifroissage** s'active à la fin du programme de séchage et dure **1 heure** (le tambour tourne pendant 5 secondes toutes les 2 minutes).

- Si vous tournez le bouton de sélection des programmes pendant le séchage, cela n'a aucune influence sur les réglages que vous avez effectués auparavant (excepté si vous le tournez sur la position "0", auquel cas le programme sera interrompu).
- Si vous choisissez le programme « Cycle fraîcheur » (voir le tableau des programmes), le voyant « Séchage » reste allumé.
- Le programme s'interrompt si le capteur électronique ne détecte pas de linge dans le tambour. Dans ce cas, choisissez un programme de séchage minuté.
- Si vous ouvrez le hublot une fois le programme de séchage terminé, le cycle antifroissage s'interrompt.

#### Après le séchage :

À la fin du séchage, le voyant « Antifroissage/Fin » s'allume pour indiquer que le programme est terminé. Les voyants « Nettoyer le filtre » et « Vider le réservoir » s'allument également.

- Eteignez l'appareil en plaçant le bouton de sélection des programmes sur la position « 0 ».
- Ouvrez le hublot en appuyant sur le côté gauche de l'encadrement.
- Avant de retirer le linge du tambour, nettoyez le filtre situé sur l'encadrement du hublot.
- Retirez le linge du tambour.
- Nettoyez le filtre à peluches (voir le chapitre « Nettoyage et entretien »).
- Fermez le hublot.

- Videz le bac de récupération d'eau et remettez-le en place.
- Débranchez l'appareil de la prise de courant.

#### 4) Interruption d'un programme

Par l'utilisateur :



**Si vous avez interrompu le séchage avant la fin du programme, faites attention en sortant le linge car il peut être très chaud !**

##### *Mise en pause*

Si vous appuyez sur la touche « Marche/Pause » pendant le fonctionnement, le sèche-linge se met en pause. (Le témoin lumineux « Séchage » clignote 2 fois rapidement). Si vous appuyez de nouveau sur la touche « Marche/Pause », le programme reprend là où il a été interrompu.

##### *Changement de programme ou de fonction complémentaire*

Si vous souhaitez modifier le programme de séchage ou les fonctions complémentaires pendant que l'appareil est en marche :

- appuyez sur la touche « Marche/Pause »,
- tournez le bouton de sélection des programmes sur la position « 0 » (pour éteindre l'appareil),
- choisissez un nouveau programme à l'aide du bouton de sélection des programmes (et, éventuellement les nouvelles fonctions complémentaires) puis,
- lancez le nouveau programme en appuyant sur la touche « Marche/Pause ».

##### *Ouverture de la porte*

Si vous ouvrez le hublot pendant le séchage, le programme s'interrompt. (Le témoin lumineux « Séchage » clignote 2 fois rapidement).

Après avoir refermé le hublot, appuyez sur la touche « Marche/Pause » pour que le programme reprenne là où il a été interrompu.

##### En cas de coupure de courant :

Si le séchage a été interrompu par une coupure de courant, le voyant « Séchage » clignote lorsque le courant est rétabli. Appuyez alors sur la touche « Marche/Pause » pour continuer le séchage.

##### Bac de récupération plein :

Quand le réservoir d'eau est plein, le programme de séchage s'interrompt et les voyants « Séchage » et « Vider le réservoir » clignotent.

## 5) Fonctions spéciales

### *Eclairage du tambour*

L'éclairage du tambour est allumé quand le hublot est ouvert. Si la porte reste ouverte pendant plus de 5 minutes et qu'aucun réglage n'est effectué, l'éclairage s'éteint.

### *Sécurité enfants*

**Pour activer la sécurité enfants**, appuyez simultanément sur les touches « Délicat » et « Départ différé » pendant 5 secondes. Le témoin lumineux « Sécurité enfants » s'allume pour confirmer que la sécurité enfants est activée.

**Procédez de la même façon pour désactiver cette fonction.**

- Lorsque la sécurité enfants est activée, vous ne pouvez pas sélectionner d'autres programmes ou d'autres fonctions complémentaires. Vous pouvez seulement éteindre le sèche-linge en plaçant le bouton de sélection des programmes sur la position « 0 ».
- La sécurité enfants reste active même quand l'appareil est à l'arrêt, et il faut la désactiver pour pouvoir sélectionner un nouveau programme de séchage.



## CONSEILS PRATIQUES D'UTILISATION

- Le séchage est plus économique si vous séchez la quantité de linge conseillée pour chaque type de linge (voir le tableau des programmes).
- Ne faites pas sécher dans l'appareil les textiles extrêmement délicats qui peuvent se déformer.
- Il n'est pas nécessaire d'utiliser un assouplissant lors du lavage, puisque le séchage en sèche-linge rend le linge doux et souple.
- Si le linge est bien essoré avant le séchage (minimum 1000 tours/min), la durée de séchage est plus courte et la consommation d'électricité moins importante.
- En choisissant le programme approprié, vous éviterez d'avoir du linge trop sec qui serait difficile à repasser, ou même qui pourrait rétrécir.
- Si vous nettoyez le filtre régulièrement, vous raccourcirez la durée de séchage et réduirez la consommation électrique.
- Lorsque vous faites sécher une petite quantité de linge ou un seul vêtement, il est possible que le capteur ne soit pas en mesure de détecter le degré d'humidité du textile. Il est donc conseillé dans ce cas de sélectionner un degré de séchage supérieur ou de sélectionner un programme minuté. Il est néanmoins généralement recommandé de sécher une plus grande quantité de linge en une seule fois pour réaliser des économies de temps et d'énergie.



## NETTOYAGE ET ENTRETIEN

Eteignez l'appareil avant de procéder au nettoyage de l'appareil (bouton de sélection des programmes sur la position « 0 »).

### ***Nettoyage de l'appareil***

Nettoyez la carrosserie et la face intérieure du hublot avec un chiffon doux légèrement imprégné d'un produit détergent doux.

### ***Nettoyage du filtre à peluches***



Après chaque séchage, nettoyez le filtre à peluches qui se trouve sur la face interne du hublot.

- Attrapez la grille par le bas et soulevez-la pour accéder au filtre) (voir point ①).
- Retirez les fibres et peluches présentes sur le filtre puis, refermez la grille.
- Si nécessaire, nettoyez aussi le logement du filtre et le joint du hublot. Pour cela, déboîtez le filtre à ses 4 extrémités (voir point ③).

Au fil du temps, la surface du filtre peut être obstruée après l'utilisation. Dans ce cas, passez le filtre sous l'eau courante et faites-le sécher. Remplacez-le ensuite dans son logement en veillant à ce qu'il soit bien emboîté puis, refermez la grille.

Nous vous recommandons de nettoyer le filtre sous l'eau courante toutes les 5 utilisations.

Si le filtre n'est pas nettoyé régulièrement, le débit d'air n'est pas suffisant, ce qui rallonge la durée de séchage et présente un risque de surchauffe.

### ***Nettoyage du filtre dans l'encadrement du hublot***

Avant de retirer le linge du tambour, il est recommandé de nettoyer le filtre à peluches se trouvant dans l'encadrement interne du hublot, en bas.

Utilisez un chiffon humide ou passez dessus votre main mouillée (voir point ②).

### *Vidange du bac de récupération*

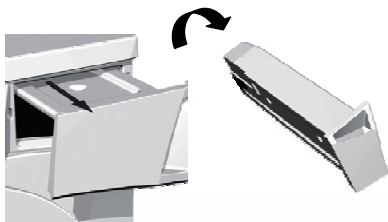

**Après chaque séchage**, videz le bac de récupération d'eau. Retirez le bac en le tirant vers vous, retournez-le pour vider l'eau puis, remettez le bac en place dans son logement.

**Attention ! L'eau du bac de récupération n'est pas potable.**

### *Nettoyage du condenseur*

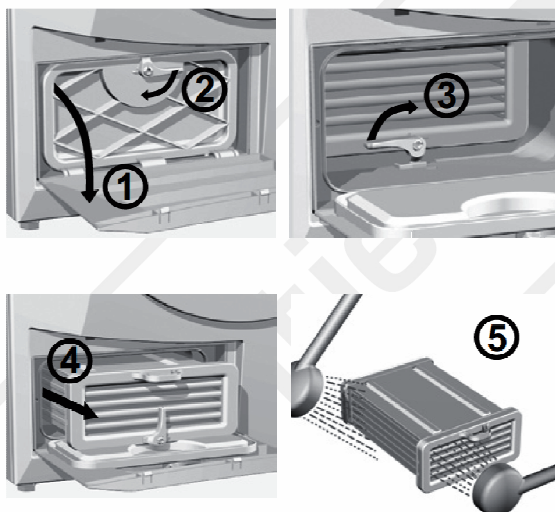

Lors du nettoyage, une petite quantité d'eau peut s'écouler de l'appareil ; il est donc recommandé d'étaler une serpillière au-dessous.

- Ouvrez la trappe située en bas à gauche de l'appareil en la saisissant par sa poignée (voir point ①).
- Retirez ensuite la deuxième trappe en tournant le loquet vers le bas (voir point ②) puis, faites-la basculer du haut vers le bas.
- Pour retirer le condenseur de son logement, tournez le loquet situé en bas du condenseur vers le haut (voir point ③) et tirez-le vers vous par la petite poignée qui se trouve en haut (voir point ④).
- Nettoyez le condenseur des deux côtés à l'eau tiède et égouttez-le bien (voir point ⑤).
- Nettoyez aussi la conduite de ventilation dans laquelle le condenseur est inséré ainsi que le joint de la trappe intérieure.
- Remettez le condenseur dans son logement en procédant de façon inverse.



- Remplacez la trappe intérieure dans les 3 encoches, refermez-la et verrouillez-la avec le loquet.
- Refermez la trappe extérieure.

### ***Toutes les 5 utilisations du sèche-linge***

Toutes les 5 utilisations du sèche-linge, vous devez effectuer les opérations suivantes :

- retirer, nettoyer/laver et remettre en place le filtre situé dans l'encadrement du hublot et le filtre à peluches se trouvant sur la face interne du hublot ;
- retirer, nettoyer/laver et remettre en place le condenseur ;
- nettoyer le logement du condenseur avec un linge humide ;
- nettoyer la partie arrière du logement du condenseur avec un linge humide (allez bien jusqu'au fond du compartiment, vous devez sentir la paroi arrière avec votre main !) ;
- nettoyer avec un linge humide tous les joints du condenseur et toutes les surfaces jointives du logement et de la trappe du condenseur.

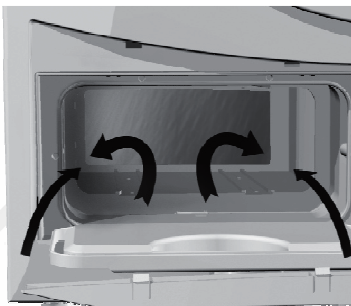

### ***Remplacement de la lampe***

**Avant de remplacer l'ampoule, débranchez le cordon d'alimentation ou retirez le fusible du circuit électrique.**

Caractéristiques de l'ampoule : culot E14, 10 W max.

- Ouvrez le hublot.
- Dévissez le couvercle de l'ampoule (celui-ci se situe dans l'encadrement intérieur du hublot, en haut).
- Remplacez l'ampoule par une ampoule aux caractéristiques identiques à celle d'origine.
- Revisez fermement le couvercle. Veillez à le positionner parfaitement sur son support afin d'assurer l'étanchéité, sinon l'humidité pourrait pénétrer à l'intérieur et provoquer un court-circuit.

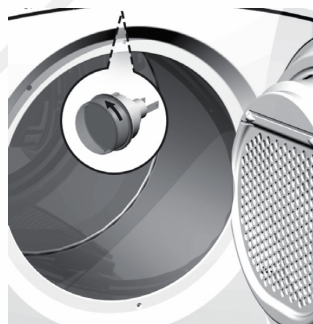



## GUIDE DE DEPANNAGE

Des interférences provenant par exemple de l'installation électrique, peuvent provoquer la signalisation de différentes anomalies. Dans ce cas :

- arrêtez l'appareil et attendez quelques secondes,
- puis, rallumez l'appareil et relancez le programme de séchage. Si l'anomalie réapparaît, contactez votre service après-vente.

Anomalies	Vérifiez les points ci-dessous
<b>L'appareil ne se met pas en marche</b>	<ul style="list-style-type: none"><li>- si la prise secteur est sous tension et si le fusible est en bon état,</li><li>- si la fiche du cordon d'alimentation est correctement insérée dans la prise secteur.</li></ul>
<b>L'appareil est branché mais le tambour ne tourne pas</b>	<ul style="list-style-type: none"><li>- si le hublot est bien fermé,</li><li>- si vous avez lancé le programme selon les instructions,</li><li>- si le bac de récupération n'est pas plein,</li><li>- si vous avez bien défini le temps de séchage et/ou le bon programme.</li></ul>
<b>Le linge n'est pas sec</b>	<ul style="list-style-type: none"><li>- si le filtre est propre,</li><li>- si le condenseur est propre,</li><li>- si la pièce est suffisamment aérée,</li><li>- s'il ne fait pas trop chaud (plus de 25°C) ou trop froid (moins de 5°C) dans la pièce,</li><li>- si vous n'avez pas mis trop de linge dans le sèche-linge,</li><li>- si le linge a été suffisamment essoré et/ou si vous avez sélectionné le programme de séchage approprié,</li><li>- s'il y a suffisamment de linge dans le sèche-linge (s'il y en a trop peu, le capteur électronique n'est pas en mesure de détecter les vêtements dans le tambour).</li></ul>
<b>La condensation se fait mal</b>	<ul style="list-style-type: none"><li>- si la température de la pièce n'est pas trop élevée,</li><li>- si le condenseur est propre.</li></ul>
<b>Certaines parties du linge ne sont pas sèches</b>	<ul style="list-style-type: none"><li>- si vous n'avez pas mis trop de linge à sécher,</li><li>- si vous n'avez pas séché uniquement des grandes pièces (il est conseillé de sécher les grandes et les petites pièces en même temps),</li><li>- si vous n'avez pas mis à sécher ensemble des textiles de différentes compositions (regroupez le linge dont la composition des fibres est identique).</li></ul>

Les témoins lumineux clignotants vous avertissent d'un problème ou d'une anomalie de fonctionnement. Notez le nombre de clignotements qui illustre l'anomalie, débranchez l'appareil et contactez le service après-vente de votre magasin.

**Dans tous les cas, si vous n'arrivez pas à régler votre problème, contactez le service après-vente de votre magasin revendeur. N'effectuez aucune réparation vous-même sur l'appareil.**

Les pannes ou réclamations résultant d'un mauvais branchement ou d'une utilisation incorrecte ne sont pas couvertes par la garantie.



## TABLEAU DES PROGRAMMES

*Tableau des programmes*

Programmes	Type de linge	Exemples de linge
<b>COTON/LINGE RESISTANT</b>		Capacité maximale : 8 kg
Très sec	Linge épais ou doublé	Linge en tissu éponge, serviettes, textiles à mailles, chemises en coton fin, pantalons, T-shirts, etc.
Sec	Linge épais, repassage inutile	
Prêt-à-ranger (*)	Linge pour lequel le repassage est inutile ou très léger	
Repassage pressing	Linge à repasser à la centrale vapeur	
Repassage fer	Linge en coton ou en lin à repasser au fer vapeur classique	
<b>SYNTHETIQUES</b>		Capacité maximale : 3,5 kg
Sec	Linge épais ou doublé en synthétique ou mélange de fibres	Pulls, robes, couettes, chemisiers, collants, etc.
Prêt-à-ranger	Linge pour lequel le repassage est inutile ou très léger	
Pour les textiles délicats, appuyez sur la touche DELICAT		Capacité maximale : 3 kg
Sec	Linge délicat à sécher à faible température, repassage inutile	Chemisiers, lingerie délicate, etc.
Prêt-à-ranger	Linge délicat à sécher à faible température, à repasser	
<b>MINUTERIE</b>		Capacité maximale : 4 kg
30, 60 ou 90 minutes	- Linge épais à finir de sécher ou petites quantités de linge (jusqu'à 1kg)	- Peignoirs et serviettes de bain, pulls, etc.
	- Défroissage du linge après essorage préalable.	- Linge finissant de sécher à l'air libre
<b>CHEMISES</b>		Capacité maximale : 2 kg
Prêt-à-ranger	Coton, synthétiques, mélange de fibres	Chemises (5 environ)
<b>LAYETTE</b>		Capacité maximale : 4 kg
Sec	Coton, velours	Bodys, gigoteuse, etc.
<b>XL GRANDES PIECES</b>		Capacité maximale : 5 kg
Sec	Grandes pièces de linge	Linge de lit, nappes, etc.
<b>CYCLE FRAICHEUR</b>		Capacité maximale : 5 kg
20 minutes (fonctionnement à froid)	Vêtements à aérer	Vêtements portés ou laissés dans les tiroirs pendant un certain temps
<b>MIX</b>		Capacité maximale : 3,5 kg
Sec	Linge divers en coton et coton mélangé	Survêtements, chemises, chemisiers, etc.

(\*) Tests effectués selon la norme EN 61121.

## Tableau des fonctions complémentaires

Programmes	Fonctions complémentaires	
	Délicat	Départ différé
Coton (linge résistant)	*	*
Synthétiques	*	*
Minuterie	*	*
Chemises	*	
Layette	*	*
XL Grandes pièces	*	*
Cycle fraîcheur		*
MIX	*	*

\* Option possible

Choisissez le programme en fonction du type de linge, de la capacité maximale et du niveau de séchage souhaité.

## Tableau des consommations (\*)

(\*) Tests effectués selon la norme EN 61121.

Vitesse d'essorage de votre lave-linge (en tr/min)	Humidité résiduelle (en %)	Durée de séchage (en minutes)	Consommation électrique (en kWh)
800	70	165	5,58
1000	58	155	4,48
1200	55	145	4,09
1400	50	130	3,59
1600	44	110	3,50

Les valeurs indiquées ci-dessus peuvent varier légèrement selon la nature et la quantité de linge, la vitesse d'essorage, les fluctuations du courant électrique, la température et l'humidité ambiantes.

## Signification des symboles de séchage



Sèche-linge autorisé



Ne pas sécher au sèche-linge



Sécher à plat



Suspendre humide



Sécher sur un cintre



Séchage en tambour à température normale



Séchage en tambour à basse température

## Temps des programmes/températures de séchage

Programmes	Temps		Température	
	Température normale	Température réduite (touche Délicat)	Température normale	Température réduite (touche Délicat)
<b>COTON</b>				
Très sec	2h50	3h20	80°C	60°C
Sec	2h40	3h10		
Prêt-à-ranger	2h30	2h50		
Repassage pressing	2h15	2h40		
Repassage fer	1h55	2h20		
<b>SYNTHETIQUES</b>				
Sec	1h15	1h55	60°C	45°C
Prêt-à-ranger	1h05	1h35		
<b>MINUTERIE</b>				
30 minutes	30 min	30 min	80°C	60°C
60 minutes	1h	1h		
90 minutes	1h30	1h30		
CHEMISES	1h10	1h30	60°C	45°C
LAYETTE	1h30	1h50	80°C	60°C
XL GRANDES PIECES	2h00	2h30	80°C	60°C
CYCLE FRAICHEUR	20 min	-	-	-
MIX	1h40	1h55	60°C	55°C

**Note** : la durée des programmes peut varier légèrement en fonction des variations de la tension, de la quantité et de la répartition du linge, de la pression de l'eau, etc.



# Essentiel



Testé dans nos laboratoires

\*Garantie valide à partir de la date d'achat (ticket de caisse faisant foi). Cette garantie ne couvre pas les vices ou les dommages résultant d'une mauvaise installation, d'une utilisation incorrecte, ou de l'usure normale du produit.



#### Protection de l'environnement

Ce logo apposé sur le produit signifie qu'il s'agit d'un appareil dont le traitement en tant que déchet rentre dans le cadre de la directive 2002/96/CE du 27 janvier 2003, relative aux déchets d'équipements électriques et électroniques (DEEE). La présence de substances dangereuses dans les équipements électriques et électroniques peut avoir des effets potentiels sur l'environnement et la santé humaine dans le cycle de retraitement de ce produit. Ainsi, lors de la fin de vie de cet appareil, celui-ci ne doit pas être débarrassé avec les déchets municipaux non triés. En tant que consommateur final, votre rôle est primordial dans le cycle de réutilisation, de recyclage et les autres formes de valorisation de cet équipement électrique et électronique. Des systèmes de reprise et de collecte sont mis à votre disposition par les collectivités locales (déchetteries) et les distributeurs. Vous avez l'obligation d'utiliser les systèmes de collecte sélective mise à votre disposition.

## Essentiel

Service Clientèle  
Essentiel b - CRT Lesquin  
Rue de la haie Plouvier  
F - 59273 - FRETIN



FABRIQUÉ EN U.E.  
SOURCING & CRÉATION  
CRT LESQUIN  
F-59273 FRETIN