

iRobot®

Braava™

Robot de nettoyage des sols

Manuel du propriétaire de la série 300

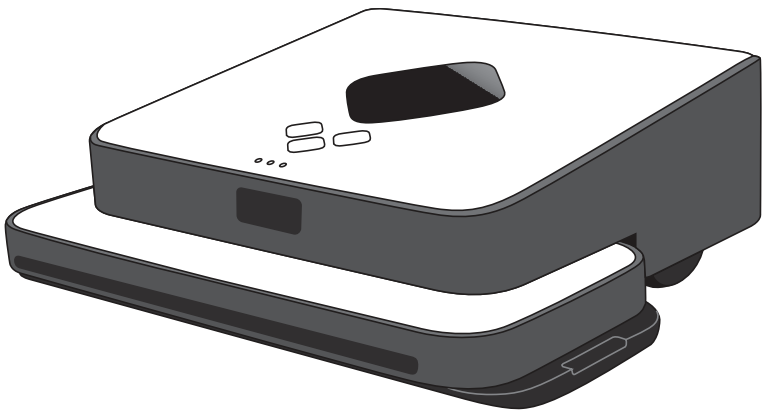

global.irobot.com

Bienvenue



Cher(e) propriétaire du modèle Braava™ d'iRobot®,

Bienvenu(e) au monde d'iRobot. En tant que propriétaire du robot de nettoyage des sols Braava d'iRobot, vous rejoignez un nombre grandissant de personnes autour du monde qui, comme vous, découvre une façon plus facile de nettoyer ses sols.

L'utilisation de robots pratiques qui vous aident à la maison est une nouvelle réalité. Nous vous encourageons à nous faire part de vos commentaires alors que nous poursuivons le développement de robots nouveaux et révolutionnaires. Voici ce que vous pouvez faire pour participer à nos efforts.

- Communiquez avec nous en cas de questions, commentaires ou si vous avez besoin d'assistance. Contactez-nous sur **global.irobot.com**.

Merci d'avoir rejoint la révolution robotique. Nous nous réjouissons de lire vos importants commentaires alors que nous continuons à offrir des produits révolutionnaires qui changeront le monde et l'amélioreront.

Au nom de toute l'équipe d'iRobot,



Colin Angle
Cofondateur et PDG
iRobot Corporation

Table des matières

Instructions de sécurité	4
Tour d'horizon du Braava	6
Boutons et voyants	8
Batterie et chargement	10
Modes balais et serpillère	12
Comment Braava nettoie	14
Navigation NorthStar®	16
Fonctionnement de Braava	18
Entretien	22
Dépannage	24
Assistance à la clientèle	27

INSTRUCTIONS DE SÉCURITÉ IMPORTANTES

POUR RÉDUIRE LE RISQUE D'INCENDIE, DE CHOC ÉLECTRIQUE, OU DE BLESSURE

⚠ ATTENTION : N'exposez pas l'électronique, la batterie ou l'adaptateur du Braava. Aucun composant interne n'est réparable par l'utilisateur. Confiez les réparations à un professionnel qualifié.

AVERTISSEMENT : VEUILLEZ LIRE ET CONSERVER CES INSTRUCTIONS.

Pour éviter le risque de blessure ou de dommages, vous devez toujours observer les précautions de base suivantes :

- Lire toutes les instructions concernant la sécurité et le fonctionnement avant d'utiliser le Braava.
- Lire et observer tous les avertissements contenus dans ce manuel ou apposés sur le Braava, le Cube et l'adaptateur.
- Utiliser uniquement le Braava conformément aux spécifications présentées dans ce manuel.
- Ne pas essayer de réparer ou de régler les fonctions électriques ou mécaniques, quelles qu'elles soient, de cet appareil. Une altération de ces fonctions risque de créer des conditions dangereuses et annulera votre garantie.
- Attention! Les sols peuvent être glissants après nettoyage humide avec le Braava.
- Le Braava fonctionne très silencieusement. Faites attention si vous vous déplacez dans la zone en cours de nettoyage avec le Braava afin d'éviter de marcher ou de trébucher sur ce dernier.

RESTRICTIONS D'UTILISATION

- Le Braava n'est pas un jouet. Surveillez les enfants et les animaux domestiques lorsque le Braava nettoie.
- Le Braava est doté de composants électriques. Ne le vaporisez pas, ne le rincez pas ou ne l'immergez pas dans l'eau. Nettoyez-le uniquement avec un chiffon humide.
- Le Braava est conçu uniquement pour un usage à l'intérieur et pour les sols en revêtement dur.
- N'utilisez pas le Braava pour aspirer de gros débris, des liquides répandus, de l'eau de Javel, de la peinture, ou d'autres produits chimiques.
- N'utilisez pas le Braava à proximité d'objets en train de brûler ou d'émettre de la fumée.
- Avant d'utiliser le Braava, retirez tous les objets fragiles de la surface à nettoyer, y compris les objets posés sur les meubles qui risqueraient de tomber si vous déplacez ou heurtez le meuble.
- Dégagez tous les câbles d'alimentation électrique, ou les cordons des stores et rideaux afin de réduire le risque de chute d'objets.
- Bloquez physiquement les accès aux balcons ouverts à proximité de la zone à nettoyer.

- Assurez-vous que le chiffon de nettoyage ne flotte pas entre les brides de fixation car cela pourrait perturber les fonctions du capteur et empêcher un fonctionnement sûr. Voir page 18 pour plus de détails.
- Si vous faites fonctionner le Braava en mode Serpillère, ne l'utilisez pas dans des zones où l'humidité pourrait endommager des sols non finis ou non fixés, ou des moquettes ou tapis fragiles.
- Faites fonctionner l'appareil à température ambiante. N'exposez pas le Braava ou ses batteries au gel ou à une chaleur extrême.
- Cet appareil électroménager n'est pas destiné à être utilisé par des personnes (y compris des enfants) souffrant d'un handicap physique ou mental, d'une déficience sensorielle, ou ne disposant pas de l'expérience ou du savoir nécessaires au fonctionnement de cet appareil, à moins qu'une personne responsable de leur sécurité ne leur ait expliqué comment l'utiliser ou les surveille lors de l'utilisation.

BATTERIE ET CHARGEMENT

- Chargez à l'aide d'une prise de courant américaine standard à fiches plates (120 V CA) uniquement.
- Utilisez uniquement l'adaptateur fourni pour charger le Braava. Les adaptateurs du Braava 320 et 380t ne sont pas compatibles.
- Utilisez uniquement les batteries rechargeables agréées par le fabricant.
- N'utilisez pas l'adaptateur si le cordon ou la fiche est endommagée.
- Ne manipulez pas ou ne rechargez pas le Braava si vous avez les mains mouillées.
- Débranchez toujours le Braava de l'adaptateur avant le nettoyage.

Remarque : Le Braava est équipé d'une interface logicielle afin de permettre au fabricant de fournir des mises à jour pour le microprogramme interne, pour le cas où ces mises à jour seraient disponibles pour les utilisateurs. Toute tentative d'accès, de récupération, de copie, de modification, de distribution ou d'utilisation de quelque manière que ce soit du logiciel Braava est strictement interdite.

Avis de la FCC : Cet appareil est conforme à la section 15 de la réglementation FCC. Son utilisation est soumise aux conditions suivantes :

1. L'appareil ne doit pas générer d'interférences nuisibles.
2. Cet appareil doit accepter toute interférence reçue, y compris celles susceptibles d'entraver son fonctionnement.

⚠ Avertissement : les changements ou modifications qui ne sont pas expressément approuvés par iRobot peuvent annuler votre garantie.

Cet appareil est conforme à la section RSS-210 de la réglementation d'Industrie Canada. Son utilisation est soumise aux deux conditions suivantes : (1) Cet appareil ne doit pas générer d'interférences nuisibles; et (2) cet appareil doit accepter toute interférence reçue, y compris celles susceptibles d'entraver son fonctionnement.

Tour d'horizon du Braava

Braava

- ① Boutons de commande
- ② Capteur de navigation NorthStar®
- ③ Indicateur du système de navigation
- ④ Pare-choc
- ⑤ Poignée
- ⑥ Bouton marche/arrêt du Cube (sur le coin arrière)
- ⑦ Tampon de nettoyage amovible

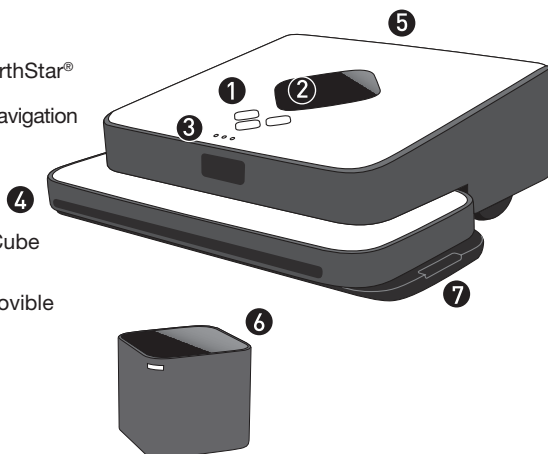

Cube de navigation NorthStar®

- ⑧ Port de chargement de la batterie
- ⑨ Capteurs de transition de sol
- ⑩ Garde-roues
- ⑪ Adaptateur

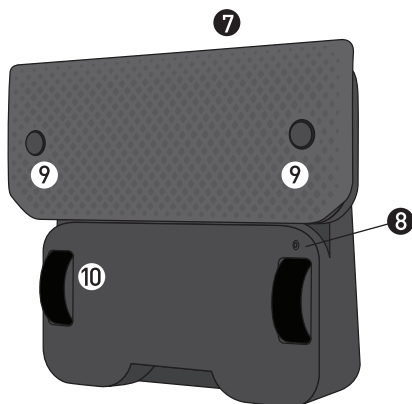
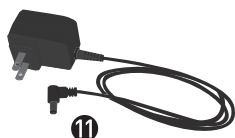

- ⑫ Base de chargement Turbo (380t)

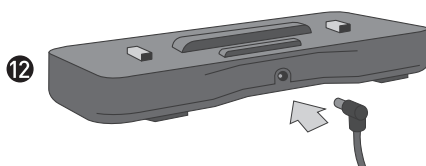

Tampon de nettoyage polyvalent

Pour balai sec ou serpillère humide, chiffons microfibras jetables ou réutilisables.

- 13 Brides de fixation des chiffons
- 14 Rainure centrale pour les capteurs de transition de sol



Tampon de réservoir Pro-Clean (fourni avec certains modèles)

Pour serpillère humide avec le chiffon de nettoyage microfibras Pro-Clean bleu.

- 15 Bouchon
- 16 Réservoir
- 17 Mèche

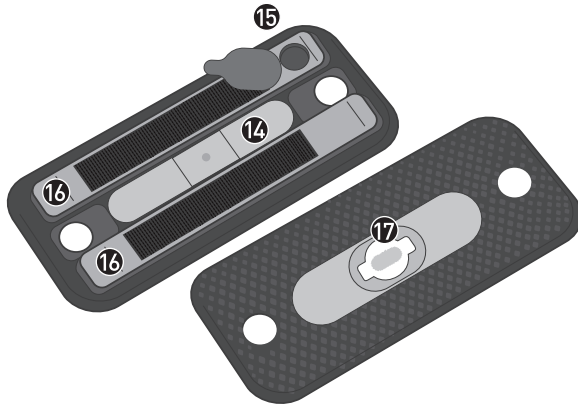

Boutons et voyants

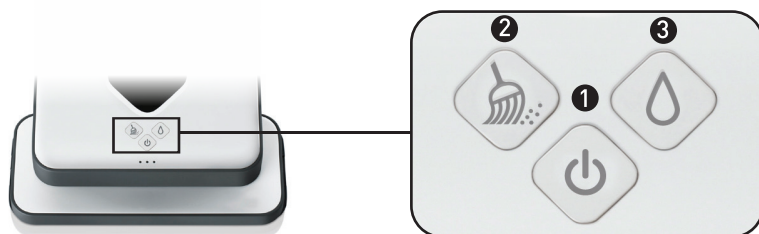

① Bouton d'alimentation

Appuyez une fois pour allumer le Braava .

Maintenez le bouton enfoncé pendant deux secondes pour éteindre le Braava.

Voyant bleu fixe : Marche

Voyant rouge clignotant : Affaiblissement de la batterie

Voyant rouge fixe : Batterie faible (devant être rechargée)

② Bouton Balais

Pour nettoyage avec des chiffons secs.

Appuyez une fois pour commencer le nettoyage.*

Appuyez pendant le nettoyage pour interrompre.

Voyant bleu fixe : Mode Balais activé

Voyant bleu clignotant : Mode Balais interrompu

③ Bouton Serpillère

Pour une utilisation avec des chiffons humides.

Appuyez une fois pour commencer le nettoyage.*

Appuyez pendant le nettoyage pour interrompre.

Voyant bleu fixe : Mode Serpillère activé

Voyant bleu clignotant : Mode Serpillère interrompu

**Maintenir le bouton du mode Nettoyage enfoncé a pour effet d'activer le mode Nettoyage rapide. Voir page 15.*

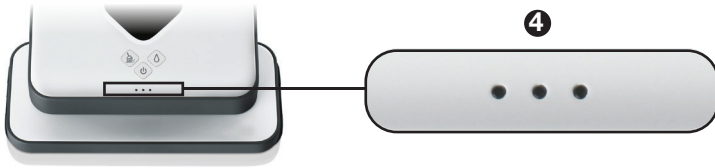

④ Indicateurs du système de navigation

Connexion NorthStar

Voyant bleu clignotant (1) : Établissement de la connexion

Voyant bleu fixe (1 à 3) : Verrouillé sur le Cube de navigation NorthStar

Le nombre de voyants lumineux indique la puissance de la connexion du Braava au système de navigation, 3 étant la puissance maximale. Si aucun voyant ne s'allume, le Braava ne détecte pas le signal Northstar.

Autres états

Voyants bleus clignotant en séquence : Pensif

Voyants bleus clignotant avec pause : Mode Veille

Voyant rouge au milieu : Erreur*

**Pour en savoir plus, veuillez consulter la section « Dépannage ».*

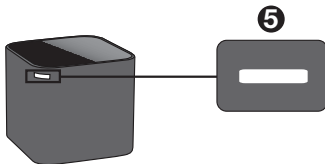

⑤ Voyants du Cube de navigation NorthStar®

Voyant bleu clignotant : Marche, signal d'émission

Voyant bleu fixe : Marche, connecté au Braava

Voyant rouge fixe : Batteries faibles

Batterie et chargement

	Mode	Braava 320	Braava 380t
Autonomie	Balais	3 h max.	4 h max.
	Serpillère	2 h	2,5 h
Durée de chargement	S.O.	10 h	2 h

Chargement

- Posez le Braava sur son extrémité pour accéder au port de charge.
- Branchez l'adaptateur sur une prise électrique standard et sur le port de chargement du Braava.
- Chargez le Braava la nuit ou jusqu'à ce qu'un voyant bleu apparaisse sur le bouton d'alimentation*.
- Le Braava peut nécessiter quelques cycles de chargement pour atteindre sa pleine capacité.

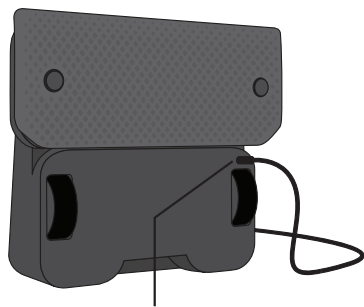

Port de charge

*Le voyant bleu indique en moyenne que la batterie est chargée à 80 % de sa capacité.

La durée de chargement et l'autonomie de fonctionnement peuvent être influencées par la température de fonctionnement, le type de sol et d'autres conditions.

CONSEIL : le Braava 380t peut également être chargé avec la base de chargement Braava Turbo. Voir les instructions concernant la base pour des détails (pg.11).

⚠ ATTENTION : ne chargez pas le Braava si le tampon de réservoir Pro-Clean ou un chiffon humide y est monté. Chargez à l'aide d'une prise de courant américaine standard à fiches plates (120 V CA) uniquement. Utilisez uniquement l'adaptateur fourni pour charger le Braava. Débranchez toujours le Braava de l'adaptateur avant le nettoyage.

Base de chargement Turbo

(Compatible uniquement avec le Braava 380)

- Branchez l'adaptateur sur une prise électrique standard et l'autre extrémité du cordon sur le connecteur d'alimentation de la base de charge.
- Un témoin lumineux bleu clignote sur l'avant de la base.
- Placez le robot Braava sur sa base pour le recharger.
- Rechargez le robot Braava pendant 2 heures environ ou jusqu'à ce que le témoin lumineux du bouton d'alimentation de l'appareil cesse de clignoter pour rester bleu fixe.
- Retirez le robot Braava de sa base avant d'installer les lingettes de nettoyage ou le tampon à réservoir Pro-Clean.
- Le temps de charge et l'autonomie peuvent varier en fonction de la température de fonctionnement, du type de sol et d'autres paramètres.

❶ Connecteur d'alimentation

❷ Bornes de charge

❸ Témoin lumineux

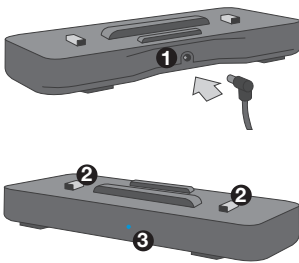

CONSEIL : l'adaptateur du robot Braava est compatible avec la base et peut être branché soit sur l'appareil directement, soit sur la base de recharge rapide.

⚠ ATTENTION : ne mettez pas le robot Braava en charge si le tampon à réservoir Pro-Clean ou une lingette humide y est fixé. Rechargez l'appareil en le branchant sur une prise électrique standard. Utilisez exclusivement l'adaptateur fourni avec le modèle Braava 380t.

Compatible exclusivement avec le modèle Braava 380t.

Indicateurs de charge

(Lorsque l'appareil est branché)

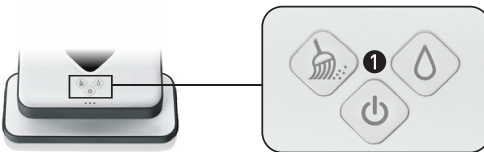

Le Cube de navigation NorthStar

Le Cube utilise deux piles C. Le couvercle du compartiment à piles se trouve au bas du Cube.

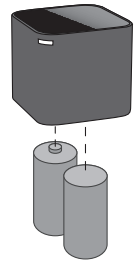

❶ Bouton d'alimentation

Voyant rouge clignotant : Chargement de la batterie

Voyant bleu fixe : Batterie chargée



Veuillez éliminer correctement toutes les piles en trouvant une ressource de recyclage près de chez vous.

Modes Balais et Serpillère

Le Braava balaie et nettoie à la serpillère les sols en revêtement dur à l'aide de chiffons secs et humides disponibles dans le commerce, ou avec les chiffons microfibrés réutilisables fournis.

Le Braava n'est pas un aspirateur, et il n'est pas conçu pour une utilisation sur de la moquette.

Mode Balais

Le mode Balais est conçu pour nettoyer avec un *chiffon sec*.

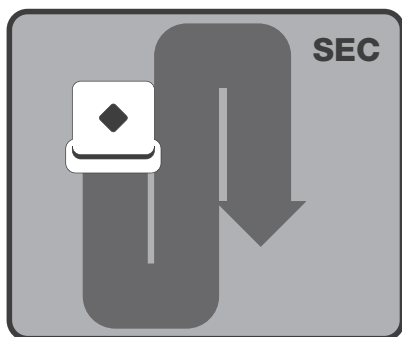

En mode Balais, le Braava avance en ligne droite quand il commence à nettoyer, puis il nettoie d'arrière en avant en lignes parallèles.

Ce mode est idéal pour éliminer la poussière, la saleté et les poils, et pour avoir chaque jour un sol propre et net.

Mode Serpillère

Le mode Serpillère est conçu pour nettoyer avec un *chiffon humide*.

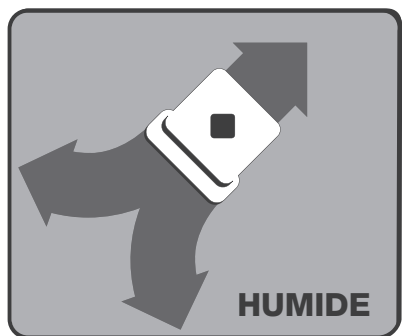

En mode Serpillère, le Braava avance sur une courte distance vers un côté, revient légèrement en arrière, puis avance vers l'autre côté, alternant les déplacements vers la gauche et la droite au fur et à mesure qu'il progresse.

Cette action de serpillère permet de dissoudre et d'éliminer les saletés incrustées dans vos sols.

En mode Serpillère, le Braava se règle automatiquement sur une plus petite surface de nettoyage, afin d'optimiser le nettoyage pendant que le chiffon est humide.

CONSEIL : Commencez par le mode Balais sec pour éliminer les saletés en surface, suivi du mode Serpillère avec chiffon humide pour un nettoyage plus en profondeur.

Chiffons de nettoyage

Chiffons jetables

À utiliser uniquement avec le tampon de nettoyage polyvalent.

- Le Braava est compatible avec la plupart des chiffons de nettoyage jetables secs et pré-humidifiés, par exemple de la marque Swiffer® et des marques de distributeurs telles que Target®.
- Observez toujours le mode d'emploi et d'entretien fourni avec les chiffons de nettoyage secs ou humides pour l'entretien de vos sols.
- Veuillez noter que le Braava n'est pas compatible avec les recharges Swiffer^{MD} WetJet^{MD}.

Chiffons microfibras

Les chiffons microfibras spécialement conçus pour le Braava peuvent être lavés et réutilisés.

- Les chiffons blancs sont pour un balayage sec avec le tampon de nettoyage polyvalent.
- Les chiffons texturés bleus sont conçus pour la serpillère et peuvent être utilisés avec le tampon de réservoir Pro-Clean ou le tampon de nettoyage polyvalent. Humidifiez le chiffon avant utilisation.

⚠ REMARQUE : Les chiffons humides peuvent ne pas convenir au nettoyage de sols non scellés. Demandez au fabricant ou à l'installateur de votre revêtement de sol si vous n'êtes pas sûr qu'une serpillère humide soit adaptée à votre revêtement.

Types de sol

- Le Braava est conçu pour nettoyer des sols en revêtement dur, y compris le parquet, le carrelage, le vinyle, le linoléum et le stratifié.
- Le Braava est plus efficace sur des surfaces dures et lisses et peut ne pas fonctionner sur des carrelages irréguliers, sur des planchers excessivement cirés, ou sur des surfaces d'aspect rugueux telles que l'ardoise ou la brique qui peuvent accrocher le chiffon de nettoyage.

⚠ REMARQUE : Le Braava n'est pas prévu pour ramasser de gros débris. Ramassez les gros débris avant de nettoyer avec le Braava, et veillez à ce qu'il n'y ait pas de graviers ou d'objets pointus qui pourraient rayer le sol s'ils étaient pris sous le tampon de nettoyage.

Comment le Braava nettoie

Le Braava nettoie votre sol de manière intelligente en établissant la carte géographique de la pièce dans laquelle il opère.

Cycle de nettoyage

- Le Braava nettoie votre foyer en sections, il nettoie d'abord les zones situées à sa droite et revient plus tard aux zones situées à sa gauche.
- Lorsque les zones ouvertes de chaque section sont terminées, le Braava nettoie le long des meubles et des murs avant de poursuivre.
- Lorsque le nettoyage est terminé, le Braava revient vers son point de départ et se gare de lui-même.



Schéma de nettoyage

- Dans les zones dégagées, le Braava nettoie méthodiquement votre sol d'arrière en avant.
- Lorsque le Braava se retrouve devant des pieds de chaise, meubles et autres obstacles, il nettoie autour d'eux, puis poursuit son chemin.
- Le Braava peut détecter les escaliers, il manœuvrera afin d'éviter les dénivellations et reviendra vers la surface de nettoyage.



Par mesure de précaution, les rebords ou balcons ouverts d'une hauteur supérieure à 61 cm (2 pi) doivent être bloqués avec une protection physique.

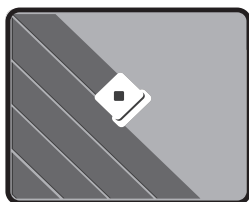
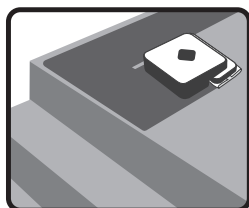
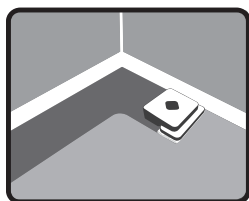

- Le Braava détecte également les zones recouvertes par des tapis et les zones de transition plus élevées vers les espaces en moquette, afin de les éviter.

Note : Si votre moquette est au même niveau que votre sol en revêtement dur, vous devrez peut-être ajouter une barrière temporaire pour fournir au Braava une limite qu'il pourra détecter.

- Le Braava suit les murs et bordures lorsqu'il les rencontre et lorsqu'il a terminé le nettoyage d'une section.

Mode Nettoyage rapide

- Nettoie 30 % plus vite en se concentrant sur les zones ouvertes.
- Activez ce mode en maintenant le bouton Balais ou Serpillère enfoncé pendant 3 secondes.
- Vous entendrez un bip unique suivi de la mélodie de « début de nettoyage ».
- Le Braava nettoie en général la même surface totale qu'en mode de nettoyage détaillé normal, mais sautera le nettoyage détaillé autour des meubles et de certains murs pour économiser du temps.

Pause/reprise

Le Braava se met automatique en mode Pause si vous le soulevez ou que vous appuyez sur un bouton quelconque pendant qu'il nettoie.

- Le bouton de mode Nettoyage clignotera en bleu pour indiquer que le cycle de nettoyage est en pause. En mode Pause, le Braava garde en mémoire la carte de la zone qu'il a déjà nettoyée.
- Pour reprendre le nettoyage, placez le Braava à moins de 1,83 m (6 pi) du Cube où il a commencé à l'origine, faisant face à la même direction générale où il a commencé.
- Appuyez sur le bouton de mode de nettoyage qui clignote.
- Le Braava commencera à nettoyer pendant qu'il détermine sa position sur la carte. Une fois la position confirmée, il se déplacera dans une zone pas encore couverte et poursuivra le nettoyage.
- Le Braava peut nettoyer à nouveau une zone déjà couverte ou explorer de nouvelles zones de nettoyage pendant qu'il détermine sa position sur la carte.
- Si vous relancez le Braava du point où vous l'avez interrompu, il faudra peut-être plus longtemps pour que le nettoyeur détermine sa position, en fonction de sa distance par rapport au Cube.
- Pour quitter le mode Pause et le cycle de nettoyage, éteignez le Braava en maintenant le bouton d'alimentation enfoncé pendant 2 secondes.

Remarque : il n'est possible de mettre le Braava en mode Pause qu'après son verrouillage sur le Cube de navigation NorthStar au début du cycle de nettoyage.

Navigation NorthStar®

Le Cube de navigation NorthStar fonctionne comme une balise, en émettant un signal qui guide le nettoyage du Braava.

Connexion au Cube de navigation NorthStar

- Quand le Braava commence à nettoyer, il essaye d'établir une connexion avec le Cube de navigation NorthStar, indiquée par un voyant bleu clignotant sur l'indicateur du système de navigation. Après connexion du Braava au Cube, le voyant bleu du Braava devient fixe.
- L'indicateur du système de navigation signale également la portée du Braava. À mesure que le Braava atteint la limite de sa portée (par ex. en sortant de la pièce ou loin du Cube de navigation NorthStar), le nombre de voyants diminue.
- Le Braava peut parfois revenir vers le Cube de navigation NorthStar pour confirmer sa position avant de poursuivre son trajet de nettoyage.
- Le Braava développe une nouvelle carte chaque fois qu'il commence un nouveau cycle de nettoyage, mais garde sa carte en mémoire s'il est interrompu pendant le cycle de nettoyage.

Nettoyage sans Cube de navigation NorthStar

- Étant donné que le Cube n'est qu'une pièce du système de navigation, le Braava peut continuer à nettoyer sans la présence d'un signal NorthStar; toutefois, la zone de nettoyage sera beaucoup plus petite et le Braava ne pourra pas nettoyer les bordures de chaque section.

Nettoyage avec plusieurs Cubes de navigation NorthStar : (Pour le Braava 380t UNIQUEMENT) :

- Le Braava peut utiliser plusieurs Cubes NorthStar pour nettoyer jusqu'à 186 m² (2 000 pi. ca.) en mode Balais. Le Braava se déplacera d'un Cube à l'autre, agrandissant la zone de nettoyage chaque fois qu'il rencontrera un nouveau Cube.
- Plusieurs cubes peuvent également être utilisés en mode Serpillère, mais le Braava limite sa zone de nettoyage humide à 32,5 m² (350 pi. ca.) pour optimiser l'humidité du chiffon.

	Mode	Braava 320	Braava 380t
Couverture	Balais	74,3 m ² (800 pi. ca.)	92,9 m ² (1 000 pi. ca.)*
	Serpillère	23,2 m ² (250 pi. ca.)	32,5 m ² (350 pi)

*jusqu'à 186 m² (2 000 pi. ca.) avec le Cube NorthStar® supplémentaire (disponible séparément)

Configuration des Cubes de navigation NorthStar

Utilisation du Braava avec un Cube

- Placez le Cube à proximité du centre de la zone que vous voulez nettoyer et allumez le Braava à proximité.
- Le Braava nettoiera la zone autour du Cube et peut l'étendre à d'autres pièces en fonction du mode de nettoyage et de la portée du signal NorthStar.
- Si vous avez le choix entre plusieurs pièces, placez le Cube dans une grande pièce pour maximiser la couverture du NorthStar.
- Lorsque le Braava a terminé son parcours, vous pouvez déplacer le Cube pour nettoyer une autre partie de votre foyer.

Utilisation du Braava avec plusieurs Cubes (pour le Braava 380t **UNIQUEMENT**) :

- Utilisez un ou plusieurs Cubes supplémentaires (disponibles séparément) pour étendre la portée de nettoyage du Braava lors d'un parcours unique.*
- Placez des Cubes supplémentaires dans les pièces ou les zones situées à côté de la zone couverte par le premier Cube. Les Cubes doivent en général se situer entre 6 et 7,6 m (20 à 25 pi) les uns des autres pour que la couverture NorthStar se chevauche.
- Le Braava va automatiquement nettoyer d'un Cube à l'autre.

*Les Cubes sont pré-programmés sur différents canaux NorthStar, indiqués en dessous du Cube. Il faut utiliser des Cubes à canaux différents pour le nettoyage à l'aide de plusieurs Cubes.

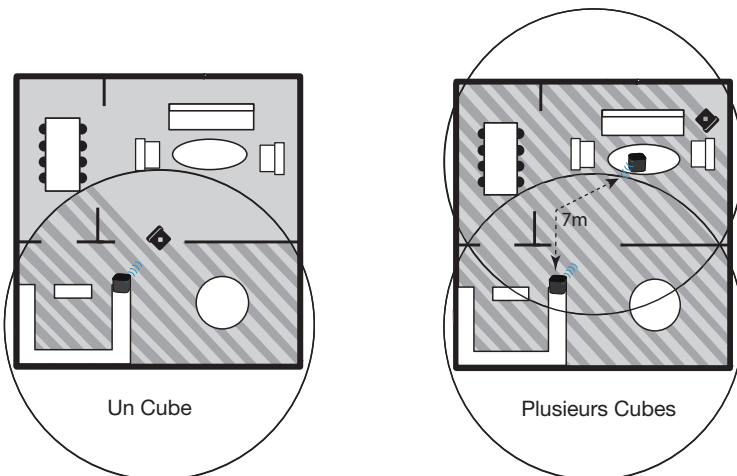

Fonctionnement du Braava

Mise en place d'un chiffon de nettoyage

1. Déposez le Braava sur son extrémité, puis retirez le tampon de nettoyage.
2. Fixez un chiffon de nettoyage sec ou humide sur le tampon de nettoyage polyvalent. Déposez le tampon amovible sur un chiffon de nettoyage déplié. Fixez le chiffon en l'insérant sous les brides de fixation des deux côtés. Reportez-vous à la page suivante pour le tampon de réservoir Pro-Clean.
3. Remettez le tampon de nettoyage en place. Les aimants vous aideront à le fixer correctement.

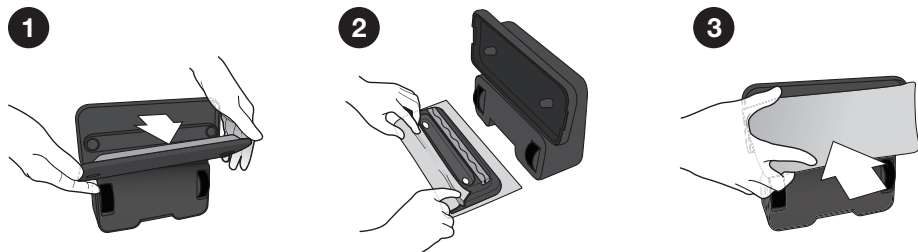

⚠ ATTENTION : Assurez-vous que le chiffon de nettoyage ne flotte pas entre les brides de fixation car cela pourrait perturber les fonctions du capteur et empêcher un fonctionnement sûr.

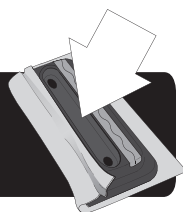

Utilisation du tampon de réservoir Pro-Clean

(disponible séparément pour le Braava 320)

Le tampon de réservoir Pro-Clean distribue du liquide pendant que le Braava passe la serpillère, afin de maintenir plus longtemps l'humidité du chiffon de nettoyage.

Remplissage du réservoir

1. Ouvrez le bouchon en le tirant et le faisant pivoter de côté.
2. Remplissez le réservoir d'eau et remettez le bouchon en place, en prenant soin de bien le presser pour qu'il ne fuie pas.
3. Remplissez le réservoir au-dessus d'un évier car une petite quantité de liquide peut s'échapper lorsque le bouchon est fermé.
4. Humidifiez le chiffon microfibras Pro-Clean bleu et pressez-le sur les bandes Velcro. N'utilisez pas un chiffon sec.

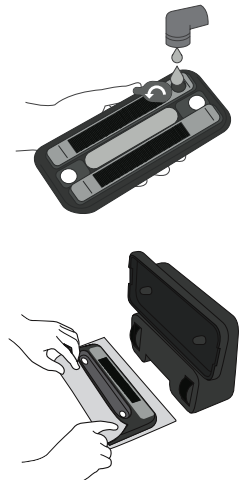

CONSEIL : le liquide se distribue selon un débit variable en fonction des types de sol et de solution utilisés. La première fois que vous passez la serpillère, commencez avec un chiffon seulement légèrement humide, puis augmentez l'humidité de démarrage du chiffon, si nécessaire.

⚠ REMARQUE : Pour éviter que le tampon de réservoir Pro-Clean ne laisse trop de liquide sur votre sol, ne laissez pas le Braava sans surveillance lorsqu'il passe la serpillère et enlevez-le du sol lorsqu'il a fini de nettoyer.

Lorsque le nettoyage à la serpillère est terminé :

- Videz le reste du liquide du réservoir.
- Laissez le bouchon ouvert pour permettre au réservoir de sécher complètement. Ne laissez pas le tampon sur le Braava s'il est humide.
- Voir page 22 pour des instructions d'entretien.

Mise en place du Cube NorthStar®

1. Appuyez sur le bouton situé sur l'angle arrière du Cube de navigation NorthStar pour le mettre en marche. *Un voyant lumineux bleu clignotera dans l'angle opposé lors de la mise en marche, puis deviendra fixe après établissement de la connexion avec le Braava.*

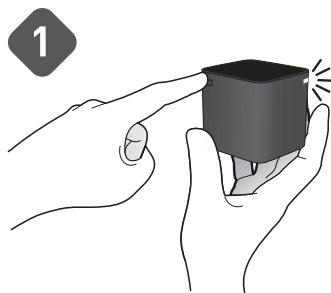

Si vous oubliez de mettre le Cube en marche, le Braava émettra un signal pour essayer de le mettre en marche. *En cas de réussite, le voyant bleu clignotera sur le Cube.*

2. Déposez le Cube de navigation NorthStar sur une table ou sur un plan de travail, en orientant le voyant bleu à l'écart des murs et en direction du milieu de la pièce.

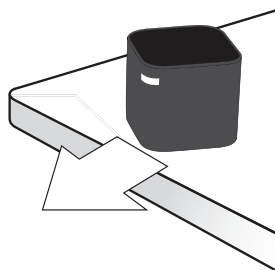

Pour de meilleurs résultats

- Déposez le Cube de navigation NorthStar à un endroit où il a une vue dégagée sur le plafond (par exemple, pas d'armoire ou d'étagère directement au-dessus de lui).
- Ne déplacez pas le Cube de navigation NorthStar après que le Braava a démarré le nettoyage, car cela pourrait altérer la performance de nettoyage du Braava.
- Ne déposez pas le Cube de navigation NorthStar sur le sol car le nettoyeur pourrait le heurter et le déplacer.

Commencez le nettoyage

Placez le Braava sur le sol, à 1,83-2,44 m (6 à 8 pi) du Cube de navigation NorthStar, face au Cube.

1. Mettez le Braava en marche à l'aide du bouton d'alimentation.
Le bouton s'allume en bleu lorsque le nettoyeur se met en marche.
2. Pour commencer à nettoyer avec un CHIFFON SEC, appuyez simplement sur le bouton Balais.
3. Pour commencer à nettoyer avec un CHIFFON HUMIDE, il suffit d'appuyer sur le bouton Serpillère.

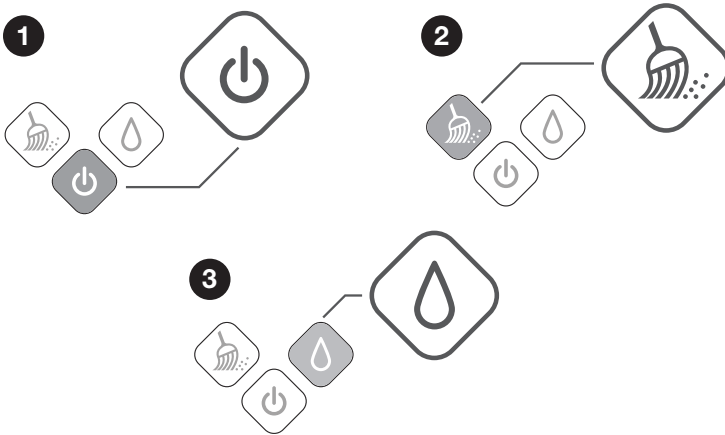

- Un voyant bleu se met à clignoter sur l'indicateur du système de navigation si le Braava détecte un signal venant du Cube. Le voyant devient bleu fixe une fois qu'il s'est connecté au Cube. *Si aucun voyant ne s'allume, le Braava ne détecte pas le signal Northstar.*
- Lorsque le Braava termine le nettoyage, il joue une brève mélodie, revient à son point de départ et se gare de lui-même. Le Braava se comportera également de la même manière si la batterie devient faible pendant le nettoyage.
- Pour éteindre le Braava, appuyez sur le bouton d'alimentation pendant deux secondes. Une mélodie est émise et le voyant s'éteint.
- Pour désactiver le Cube de navigation NorthStar, appuyez sur le bouton à l'angle arrière. Le voyant sur l'angle opposé s'éteint.

Entretien

Pour garder votre Braava dans le meilleur état de marche possible, respectez ces étapes d'entretien.

Nettoyage et entreposage

- Utilisez un chiffon sec pour essuyer la poussière ou la saleté de l'extérieur du Braava. Ne le rincez pas et ne le plongez pas dans l'eau.
- Utilisez un chiffon humide pour essuyer la poussière et la saleté sur les pneus. Assurez-vous que le Braava n'est pas branché et que le chiffon n'est pas trempé.
- Placez le Braava sur son extrémité (côté poignée vers le bas) lors de la charge ou de l'entreposage entre deux utilisations.
- Pour l'entreposage à long terme, retirez les piles C du Cube NorthStar.

Garde-roues

- Lorsque le Braava nettoie, des débris peuvent s'accumuler autour des garde-roues. Cette précaution permet aux roues du Braava de continuer à tourner librement.
- Vérifiez régulièrement les roues du Braava pour voir si des débris se sont accumulés et nettoyez-les si nécessaire.
- Une petite encoche située à côté de la roue permet d'y accéder avec des pinces ou des ciseaux, si nécessaire pour déloger les débris.

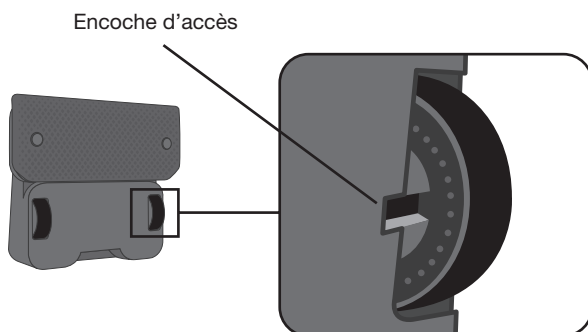

Tampon de réservoir Pro-Clean (disponible séparément pour le Braava 320)

- Rincez à la main avec de l'eau, dans un évier, pour le nettoyer. Ne mettez pas le tampon de réservoir dans le lave-vaisselle. Ne le lavez pas avec du savon.
- Laissez-le sécher complètement avant de le monter à nouveau sur le Braava, une fois le nettoyage terminé.
- La mèche est conçue pour de multiples utilisations et se compose d'un matériau antimicrobien. N'enlevez pas le bouchon de mèche entre les nettoyages.
- Si le bouchon à mèche devient sale ou présente une certaine usure, il peut être temps de le remplacer.
 - Enlevez le bouchon à mèche en tirant sur la languette latérale en caoutchouc.
 - Remplacez-le par un nouveau bouchon à mèche, puis appuyez fermement sur celui-ci afin de créer une barrière étanche empêchant toute fuite.

Dépannage

Visitez global.irobot.com pour des conseils supplémentaires et le dépannage.



Indicateurs du système de navigation (NSI)

Indicateurs d'erreur sur l'indicateur du système de navigation (NSI) pendant le nettoyage.

Problème :	Cause probable	Que faire
Voyant rouge fixe sur le NSI du milieu.	Erreur système	<ul style="list-style-type: none"> Appuyez sur le bouton d'alimentation et maintenez-le enfoncé pour éteindre le Braava. Faites tourner rapidement les deux roues pendant 15 secondes. Placez le Braava sur le sol et allumez-le. Vérifiez qu'un chiffon de nettoyage sec a été monté. Si le voyant rouge est éteint, appuyez sur Balais. Si le voyant rouge persiste, communiquez avec l'assistance à la clientèle.
Le voyant rouge clignote 2 à 6 fois sur le NSI du milieu.	Le Braava est bloqué dans son environnement et ne peut pas se libérer de lui-même.	Le Braava est bloqué dans son environnement et ne peut pas se libérer de lui-même.
Le voyant rouge clignote 14 fois sur le NSI du milieu.	Le Braava a détecté que le moteur est en train de surchauffer.	Éteignez le Braava et laissez-le refroidir avant de reprendre le nettoyage.
Le voyant rouge clignote 15 fois sur le NSI du milieu.	Le Braava est bloqué dans une zone trop réduite et il n'arrive pas à se libérer.	Retirez le Braava de cette zone et redémarrez-le dans une nouvelle zone.
Voyant rouge sur le NSI du milieu lorsqu'on appuie sur Balais ou Serpillière, accompagné de 3 bips.	Braava ne commence pas à se déplacer car un capteur est activé.	Retirez et remontez le chiffon de nettoyage. Lorsque vous remontez le chiffon, respectez les instructions suivantes : <ul style="list-style-type: none"> Vérifiez que le chiffon ne chevauche pas la rainure centrale du tampon de nettoyage amovible. Vérifiez que le chiffon ne s'entasse pas, ce qui peut empêcher un remontage correct du tampon amovible sur le robot.

Indicateurs d'erreur sur l'indicateur du système de navigation (NSI) pendant le chargement.

Problème :	Cause probable	Que faire
Voyant rouge fixe sur le NSI du milieu.	Erreur système	Il ne s'agit pas d'une erreur de chargement, mais elle empêchera le Braava de se charger pendant que le Braava est branché. Reportez-vous au tableau « <i>Indicateurs d'erreur pendant le nettoyage</i> » pour des instructions.
Le voyant rouge clignote 7 ou 8 fois sur le NSI du milieu.	Erreur de chargement	Communiquez avec l'assistance à la clientèle.
Tous les voyants du NSI et des boutons clignotent, et le robot émet un bip pendant le chargement.	Utilisation d'un adaptateur incompatible	Retirez l'adaptateur incompatible et utilisez uniquement l'adaptateur livré avec le Braava.

Dépannage du Cube de navigation NorthStar®

Problème :	Cause probable	Que faire
Le Braava ne se connecte pas au Cube.	Positions du Cube et du robot	<p>Allumez le Cube et placez-le sur une surface surélevée. Pointez le voyant bleu vers une zone ouverte de la pièce.</p> <p>Placez le Braava sur le sol, à 1,83-2,44 m (6 à 8 pi) du Cube, face au Cube. Allumez le Braava.</p> <p>Avec un chiffon sec sur le Braava, appuyez sur le bouton Balais. Le Braava devrait se déplacer vers le Cube et s'y connecter dans les 30 secondes.</p> <p>Si les voyants bleus du système de navigation sont fixes sur le Braava, c'est qu'il s'est connecté au Cube. Il est normal que le Cube continue de clignoter.</p> <p>Si le Braava n'est pas en mesure de se déplacer en ligne droite, reportez-vous à « <i>Déplacement incorrect</i> » dans le tableau Dépannage général.</p>
Le Cube ne s'allume pas.	Les piles C sont vides ou insérées incorrectement	Remplacez-les par de nouvelles piles C et confirmez que celles-ci sont insérées dans la bonne direction.
Le voyant sur le Cube est rouge.	Les piles C sont vides	Remplacez-les par des piles C neuves.
Le Cube s'éteint pendant que le Braava nettoie.	Interférence de signaux	Assurez-vous que le Cube n'est pas placé à moins de 1,52 m (5 pi) d'un téléviseur plasma ou LCD et qu'il ne se trouve pas dans une pièce où une lumière fluorescente est allumée.
	Le Braava est hors de portée	Lorsque le Braava se déplace hors de portée, il est normal que le Cube s'éteigne. Lorsque le Braava revient, il envoie un message au Cube pour le rallumer.
Plusieurs Cubes sont en place, mais le Braava n'utilise qu'un seul Cube.	Position du Cube	<p>Le Braava doit être capable de rencontrer un deuxième Cube pendant le nettoyage pour pouvoir l'utiliser. Assurez-vous que le second Cube n'est pas isolé dans une zone où le Braava ne peut pas accéder.</p> <p>Essayez de placer les Cubes à moins de 4,57 m (15 pi) les uns des autres pour faciliter la connexion du Braava, puis placez les Cubes à une plus grande distance lors des cycles de nettoyage suivants. Ne déplacez pas les Cubes pendant que le Braava nettoie.</p>
Plusieurs Cubes sont en place, mais le Braava nettoie plusieurs fois la même zone.	Canaux des Cubes	Vérifiez que les Cubes utilisés ont tous des canaux différents. Le numéro du canal se trouve au dessous du Cube.

Dépannage du tampon de réservoir Pro-Clean

Problème :	Cause probable	Que faire
Fuite ou création de flaques.	Mèche ou bouchon lâche	Vérifiez le bouchon de remplissage ou le bouchon à mèche et assurez-vous qu'ils sont tous deux bien enfoncés afin d'être bien étanches. Le liquide sera distribué plus rapidement si ces bouchons ne sont pas bien fermés.
Aucun liquide dans la mèche.	Le bouchon à mèche doit être remplacé	Reportez-vous à l'entretien du tampon de réservoir pour des instructions sur le remplacement du bouchon à mèche.

Dépannage général

Problème :	Cause probable	Que faire
Le Braava ne nettoie qu'une petite zone.	Cube non utilisé.	Assurez-vous que le Cube est allumé et se trouve dans la zone que vous voulez nettoyer. Vérifiez le positionnement du Cube par rapport à des interférences comme : <ul style="list-style-type: none"> • Les placards, les étagères ou les ventilateurs de plafond situés au-dessus du Cube. • Plafonds très élevés, inégaux ou noirs au-dessus du Cube. • Téléviseurs plasma ou LCD à moins de 1,52 m du Cube.
	Montage du chiffon de nettoyage	Retirez et remontez le chiffon de nettoyage. Lorsque vous remontez le chiffon, respectez les instructions suivantes : <ul style="list-style-type: none"> • Vérifiez que le chiffon ne chevauche pas la rainure centrale du tampon de nettoyage amovible. • Vérifiez que le chiffon ne s'entasse pas, ce qui peut empêcher un remontage correct du tampon amovible sur le robot.
	Problème avec les roues ou les semelles	Cherchez des débris sur les roues et retirez-les ou nettoyez-les le cas échéant. Examinez les semelles des pneus pour vous assurer qu'elles sont bien en place sur les roues. Si ce n'est pas le cas, contactez l'assistance à la clientèle.
Le Braava ne se déplace pas correctement.	Les roues glissent	Nettoyez les roues avec un chiffon humecté d'eau chaude et de solution de nettoyage pour éliminer la poussière. Laissez les roues sécher avant de reprendre le nettoyage.
	Montage du chiffon de nettoyage	Retirez et remontez le chiffon de nettoyage. Lorsque vous remontez le chiffon, respectez les instructions suivantes : <ul style="list-style-type: none"> • Vérifiez que le chiffon ne chevauche pas la rainure centrale du tampon de nettoyage amovible. • Vérifiez que le chiffon ne s'entasse pas, ce qui peut empêcher un remontage correct du tampon amovible sur le robot.
	Problème avec les roues ou les semelles	<ul style="list-style-type: none"> • Cherchez des débris sur les roues et retirez-les ou nettoyez-les le cas échéant. • Examinez les semelles des pneus pour vous assurer qu'elles sont bien en place sur les roues. Si ce n'est pas le cas, contactez l'assistance à la clientèle.
Le Braava recule.	Le capteur de transition de sol est activé	Retirez et remontez le chiffon de nettoyage. Lorsque vous remontez le chiffon, respectez les instructions suivantes : <ul style="list-style-type: none"> • Vérifiez que le chiffon ne chevauche pas la rainure centrale du tampon de nettoyage amovible. • Vérifiez que le chiffon ne s'entasse pas, ce qui peut empêcher un remontage correct du tampon amovible sur le robot. Si le sol est inégal ou qu'il présente de larges lignes de joints, placez le Braava sur un sol plus uniforme pour voir si le problème persiste.
Le Braava part et ne nettoie pas là où je l'ai lancé.	Le Braava est en mode Pause/Reprise	Le Braava peut encore se trouver en mode Pause/Reprise suite à un parcours de nettoyage précédent. Appuyez sur le bouton d'alimentation pour quitter le mode Pause/Reprise.
Lors d'une reprise après une pause, le Braava nettoie la même zone.	Position du robot lors de la reprise	Il est normal que le Braava nettoie à nouveau la zone de départ pendant qu'il essaie de trouver sa position. <ul style="list-style-type: none"> • Pour aider le Braava à retrouver rapidement sa position, redémarrez-le près du Cube dans la même direction et au même endroit qu'au début du cycle de nettoyage. • Si le Braava ne retrouve pas sa position, il commence un nouveau cycle de nettoyage.
Le Braava ne maintient pas sa charge.	Adaptateur ou batterie incorrecte	Confirmez que l'adaptateur a le même numéro de modèle que celui noté en dessous du Braava et utilisez uniquement une batterie Braava officielle. Si le problème persiste, communiquez avec l'assistance à la clientèle.
	La batterie doit être rechargée.	Chargez le Braava pendant 12 heures à l'aide de l'adaptateur et non de la base, puis faites-le fonctionner jusqu'à ce que la batterie se vide. Répétez trois fois pour arriver à l'autonomie escomptée.

Obtenez des points d'actualité sur le Robot

Enregistrez votre Robot! Rendez-vous sur global.irobot.com

Service à la clientèle iRobot aux É.-U. et Canada

**En cas de questions ou de commentaires sur ce produit,
veuillez contacter iRobot avant de contacter le revendeur.**

Visitez le site d'assistance iRobot sur **www.irobot.com/support** pour des conseils d'assistance, des questions fréquemment posées, ou des renseignements sur les accessoires et d'autres produits iRobot.

Si vous avez encore besoin d'assistance :

Appelez l'équipe de service à la clientèle au **1.877.855.8593**.

Horaires du service à la clientèle iRobot :

- Du lundi au vendredi, de 9h00 à 19h00 heure normale de l'Est
- Le samedi, de 9h00 à 18h00 heure normale de l'Est

Service à la clientèle iRobot hors É.-U. et Canada

Visitez **global.irobot.com** pour :

- Lire des astuces et conseils visant à améliorer la performance de votre robot
- Obtenir des réponses à vos questions
- Télécharger un guide du produit détaillé
- Communiquer avec votre distributeur local



© 2008-2013 iRobot Corporation, 8 Crosby Drive, Bedford, MA 01730 É.-U. | Tous droits réservés.
iRobot est une marque déposée d'iRobot Corporation. NorthStar est une marque déposée d'iRobot Corporation.
Braava est une marque commerciale d'iRobot Corporation. Swiffer et WetJet sont des marques déposées de
Procter and Gamble. Target est une marque déposée de Target Brands Inc.

Brevet américain <http://www.irobot.com/patent> | Brevets en instance. WC:4407720.Braava300SeriesManual_FR-CA