**DANSK**

For at forhindre overophedning og brand. Bør du sørge for at ledningerne ikke overdækkes.

DEUTSCH

Um Feuergefahr und das Risiko einer Überhitzung zu vermeiden, die Leuchtenkabel nicht überbrücken.

NEDERLANDS

Om het risico op oververhitting en brand te voorkomen; zorg ervoor dat de snoeren van de lamp niet overbrugd worden.

NORSK

For å forhindre overoppheting og brann må du passe på at lampeledningene ikke tildekkes.

SVENSKA

För att förhindra risk för överhettning och brand, se till att lampsladdarna inte överbryggas.

NORRSKEN

DANSK
DEUTSCH
NEDERLANDS
NORSK
SVENSKA

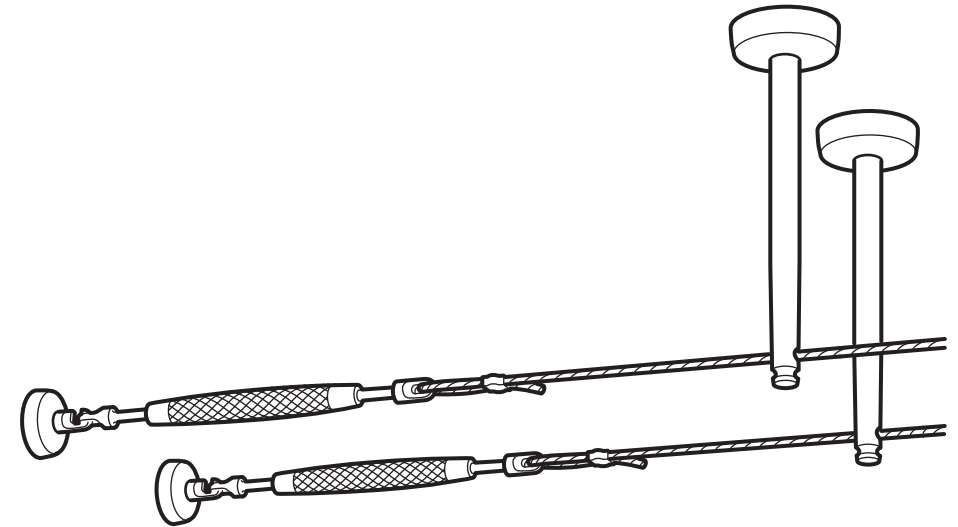



DANSK

VIGTIGT!

Brug kun belysning, som er beregnet til dette system. Monter ikke belysningen på porøst materiale. Brug rawplugs efter behov. Af sikkerhedshensyn må wirene ikke forlænges. Wirene skal sandsynligvis efterspændes efter installationen. Transformatoren er bygget til mindst 4 og maksimalt 10 spotlights. Max 200 W. Wirene fra forskellige belysningssystemer skal hænges op, så de ikke kommer i kontakt med hinanden. Andre ting må ikke ophænges i systemet (f. eks. som dekoration).

DEUTSCH

ACHTUNG!

Nur Leuchten benutzen, die für dieses System geeignet sind. Das Leuchtensystem nicht an porösem Material montieren. Bei Bedarf Dübel benutzen. Aus Sicherheitsgründen dürfen die Seile nicht verlängert werden. Evtl. müssen die Seile einige Zeit nach der Montage nachgespannt werden. Der Transformator ist ausgelegt für mind. 4 und max. 10 Spots. Max. 200 W. Seile für verschiedene Leuchten immer so anbringen, dass sie nicht miteinander in Kontakt kommen können. Keine anderen Gegenstände (z.B. als Dekoration) an die Seile hängen.

NEDERLANDS

BELANGRIJK!

Gebruik alleen lampen die bestemd zijn voor dit systeem. Monteer de verlichting niet op poreuze materialen. Gebruik indien nodig pluggen. De kabels mogen om veiligheidsredenen niet worden verlengd. De kabels moeten enige tijd na de montage wellicht opnieuw worden gespannen. De transformator is gebouwd voor min. 4 en max. 10 spots. Max. 200W. Monteer kabels voor verschillende verlichtingssystemen zo dat ze niet met elkaar in contact kunnen komen. Hang niets aan het systeem op (b.v. ter decoratie).

17

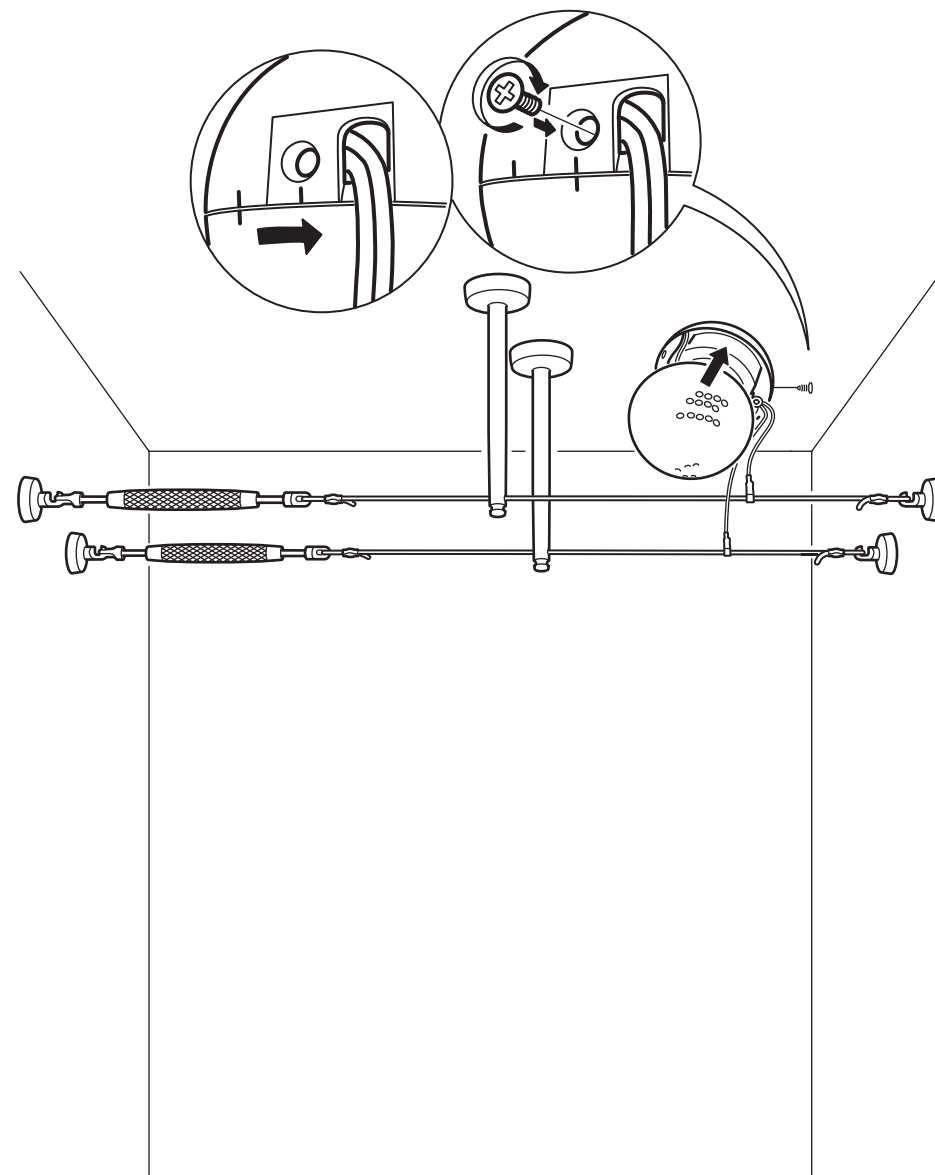

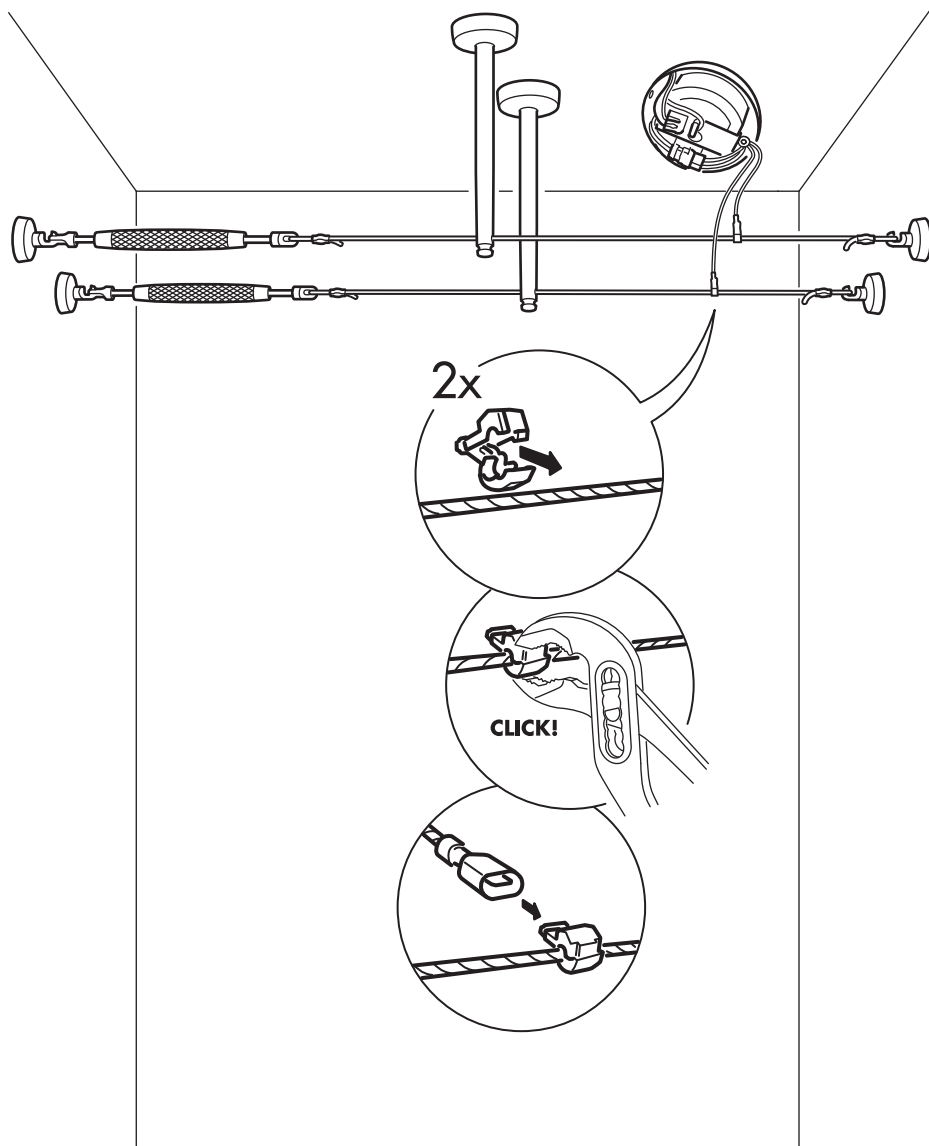

NORSK
VIKTIG!

Bruk kun festeanordninger som er ment for dette systemet. Ikke installer på porøse materialer. Bruk pluggar om nødvendig. Av sikkerhetsgrunner skal ledningene ikke skjøtes. Det kan være nødvendig å stramme ledningene etter installasjon. Transformatoren er bygget for minimum 4 og maksimum 10 spotlights. Maks. 200 W. Heng opp ledningene fra ulike belysningssystemer slik at de ikke kommer i kontakt med hverandre. Ikke fest ekstra utstyr til systemet (til f.eks. pynt).

SVENSKA
VIKTIG!

Använd endast belysning som är avsedd för detta system. Montera inte belysningen på porösa material. Använd pluggar vid behov. Vajrarna får inte förlängas av säkerhetsskäl. Vajrarna kan behöva efterspännas en tid efter monteringen. Transformatorn är byggd för min. 4 och max. 10 spotlights. Max. 200W. Montera vajrar för olika belysningssystem så att de inte kan komma i kontakt med varandra. Häng inte upp andra saker i systemet (t. ex. som dekoration).

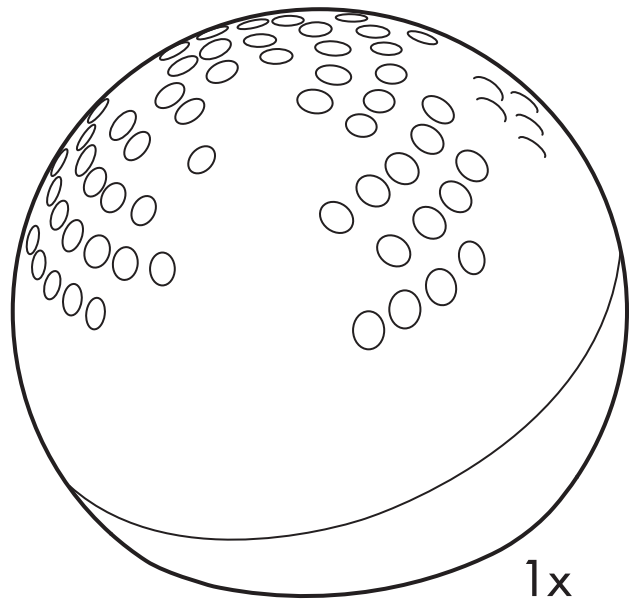
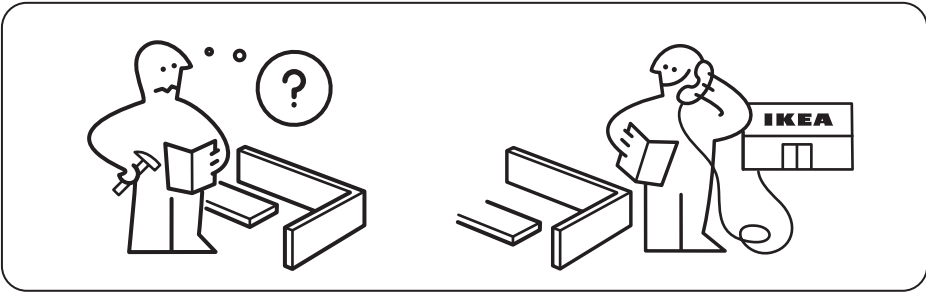
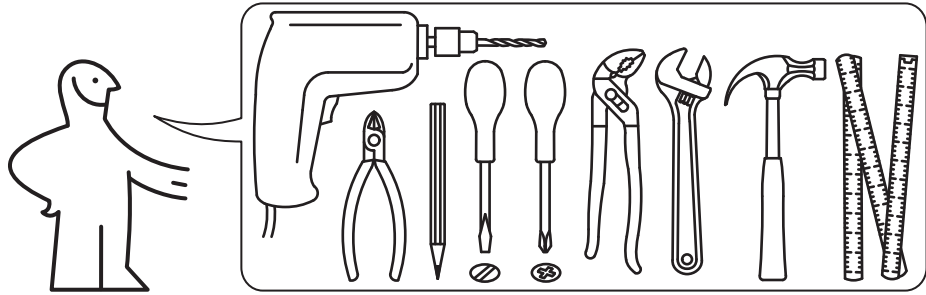

15

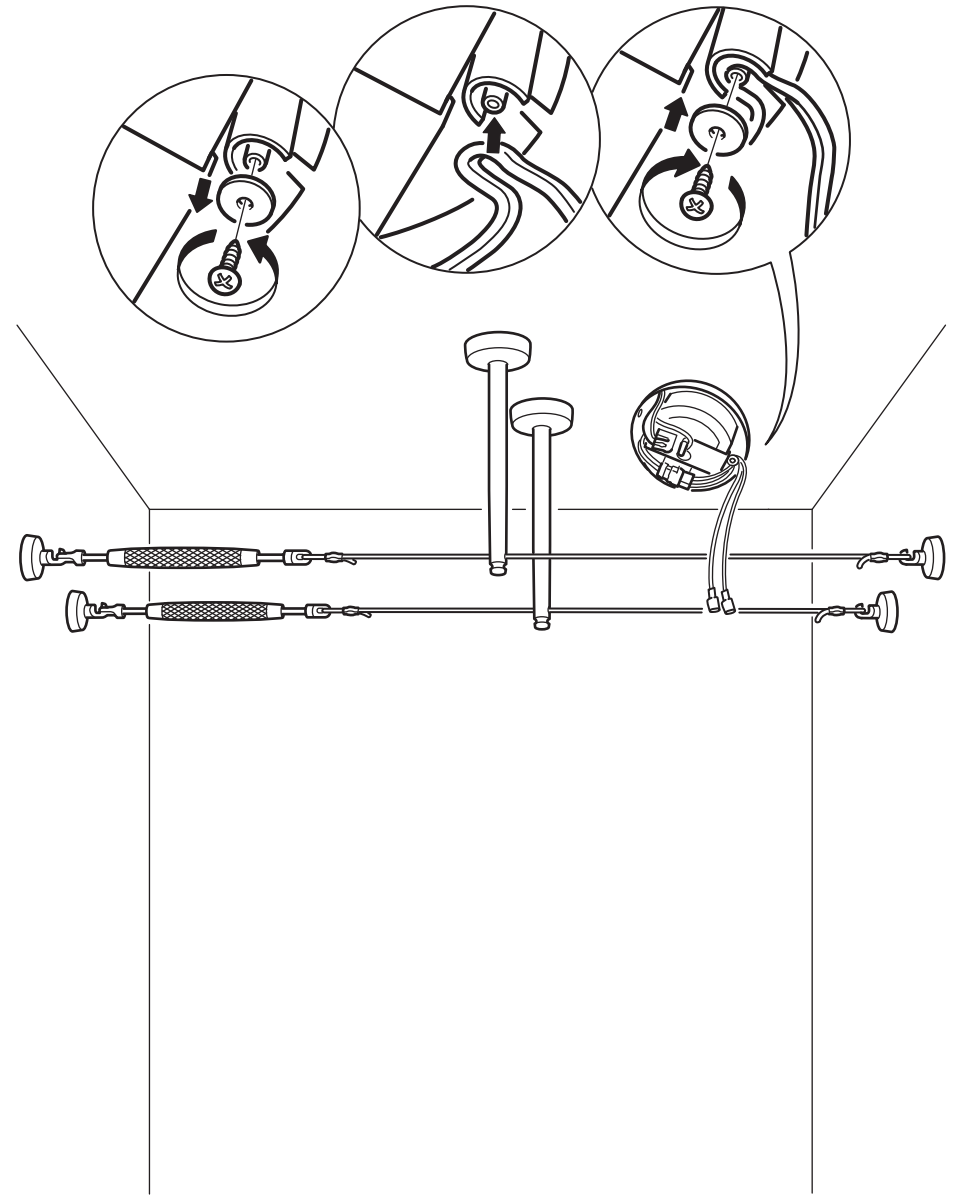

14

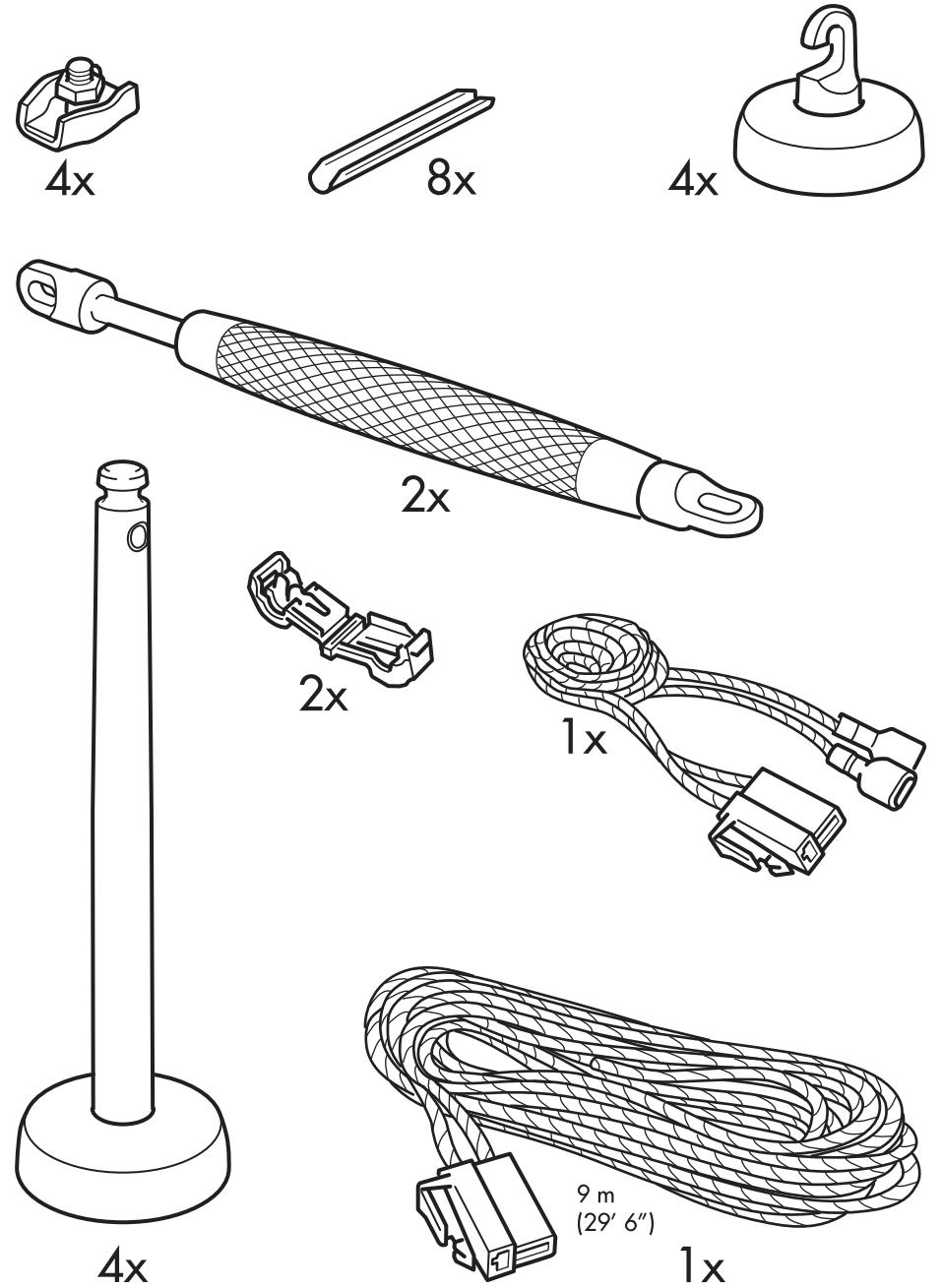
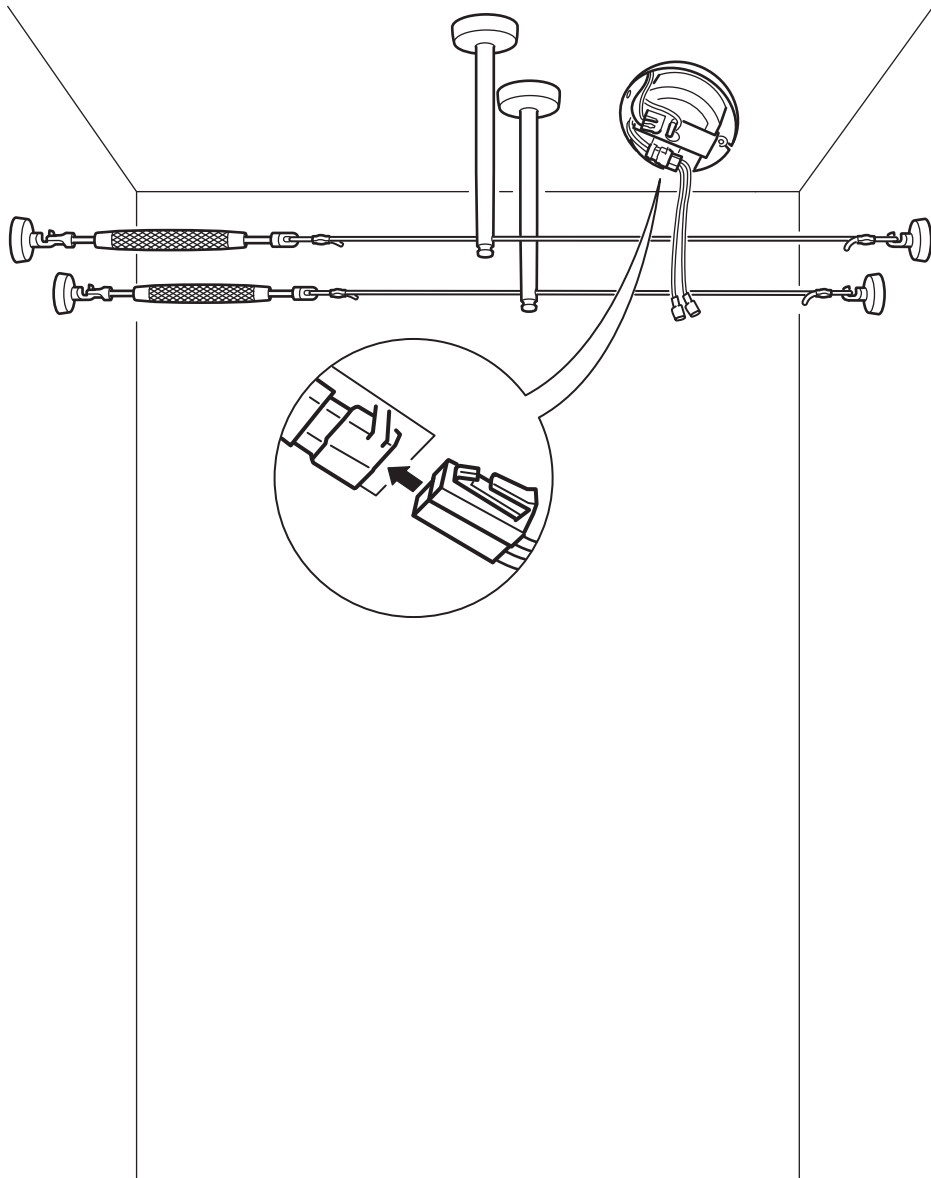

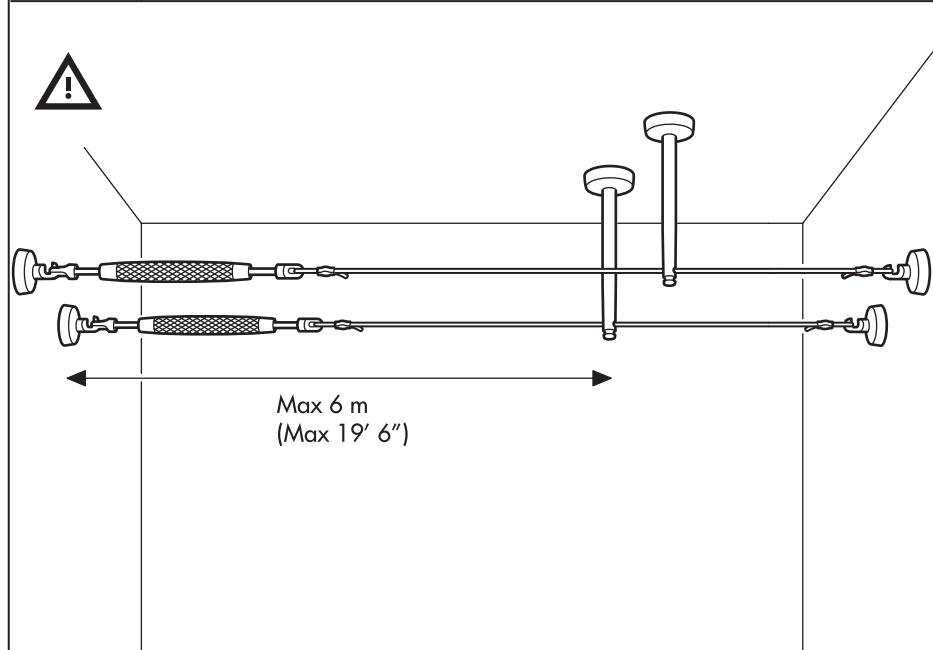
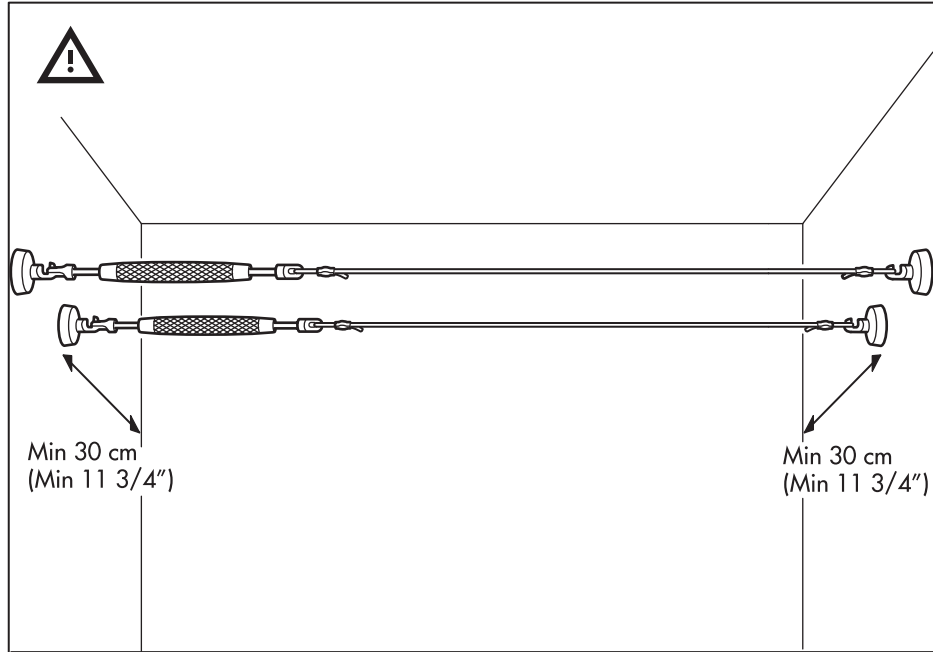

12

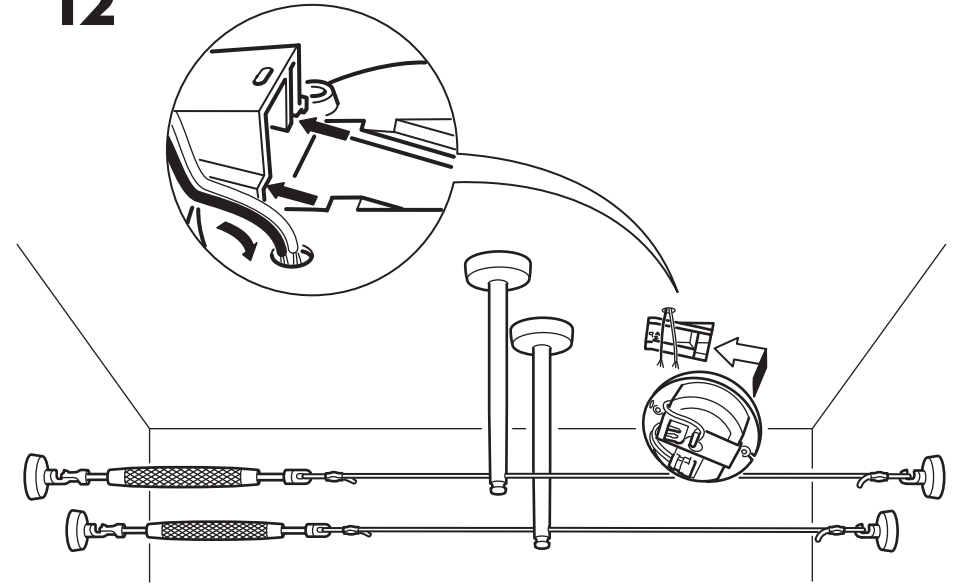

13

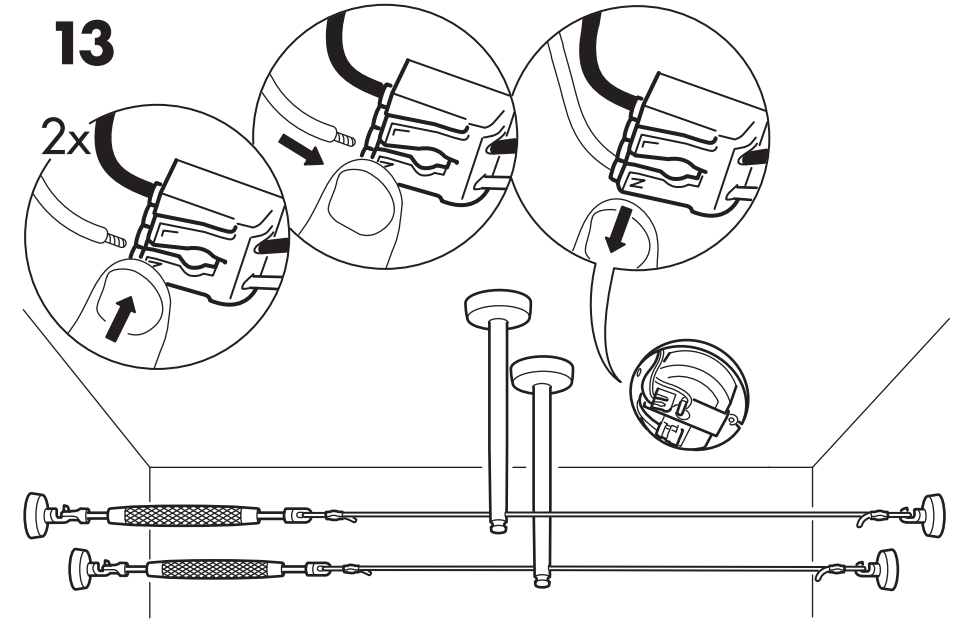

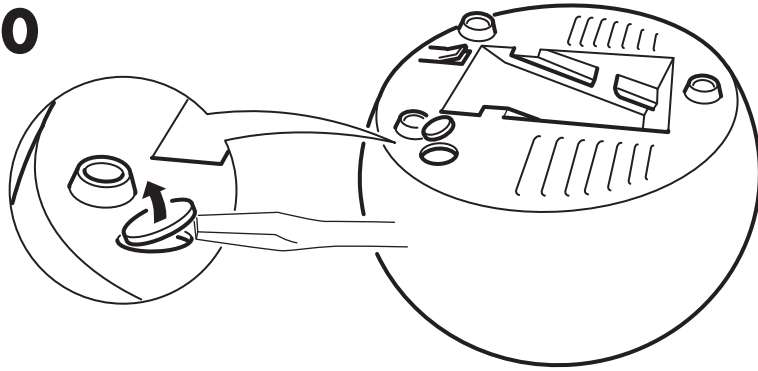
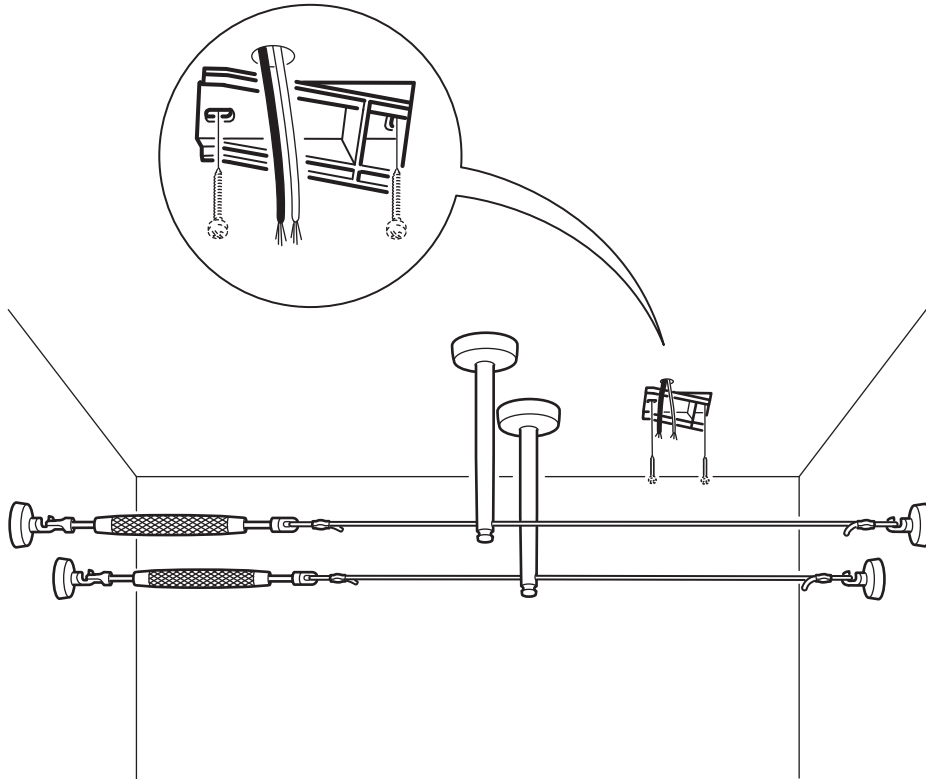
10**11****DANSK****VIKTIG!**

Belysningsystemet skal installeres mindst 30 cm fra nærmeste væg. Hvis systemet overstiger 6 m, skal der monteres loftbeslag.

DEUTSCH**ACHTUNG!**

Das Beleuchtungssystem muss mit mindestens 30 cm Abstand zur nächstliegenden Wand montiert werden. Übersteigt die Seillänge 6 m, sind Deckenbefestigungen erforderlich.

NEDERLANDS**BELANGRIJK!**

Het verlichtingssysteem moet tenminste 30 cm van de tegenoverliggende wand worden geïnstalleerd. Als het systeem meer dan 6 meter beslaat, moeten er plafondbevestigingen worden gemonteerd.

NORSK**VIKTIG!**

Belysningsystemet må installeres minst 30 cm fra en tilstøtende vegg. Dersom systemet overstiger 6 m må takfestene monteres.

SVENSKA**VIKTIG!**

Belysningsystemet måste installeras minst 30 cm från intilliggande vägg. Om systemet överstiger 6 m måste takfästen monteras.

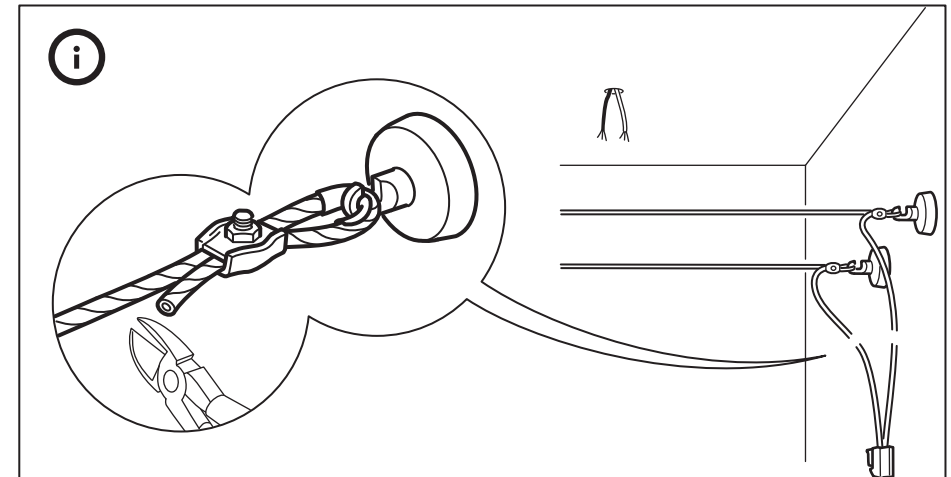
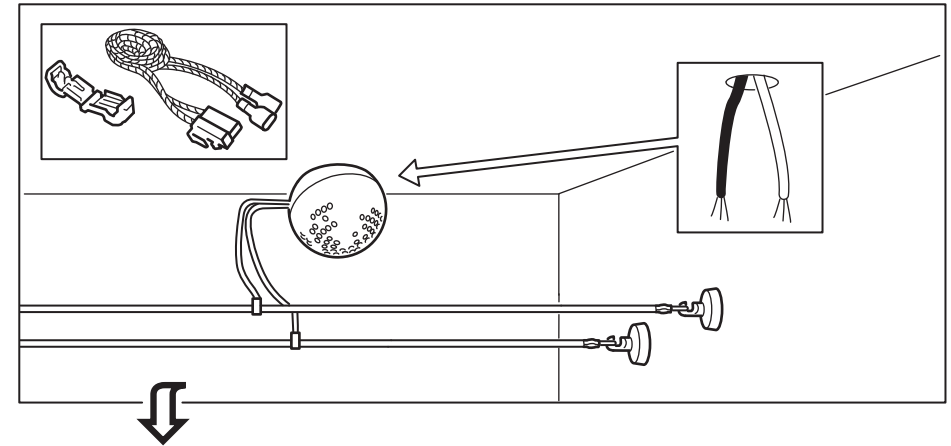
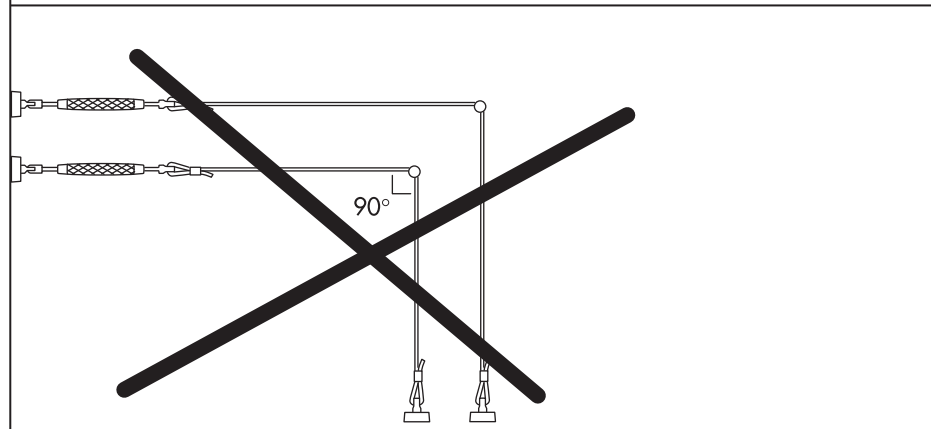
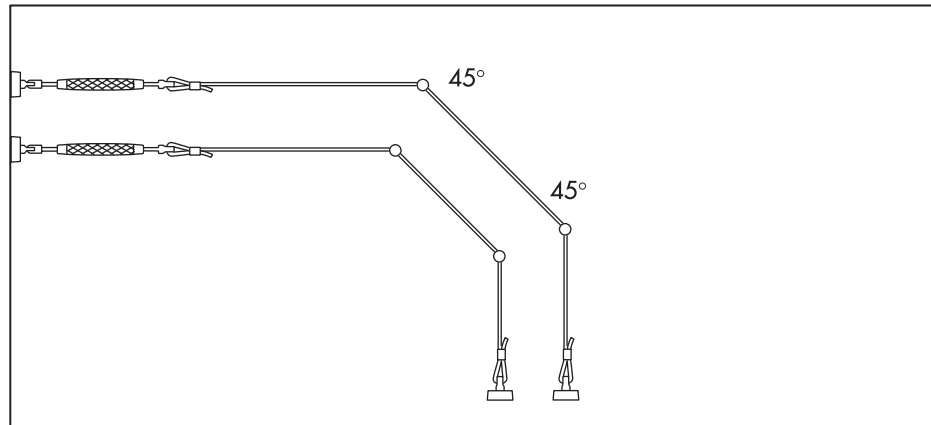
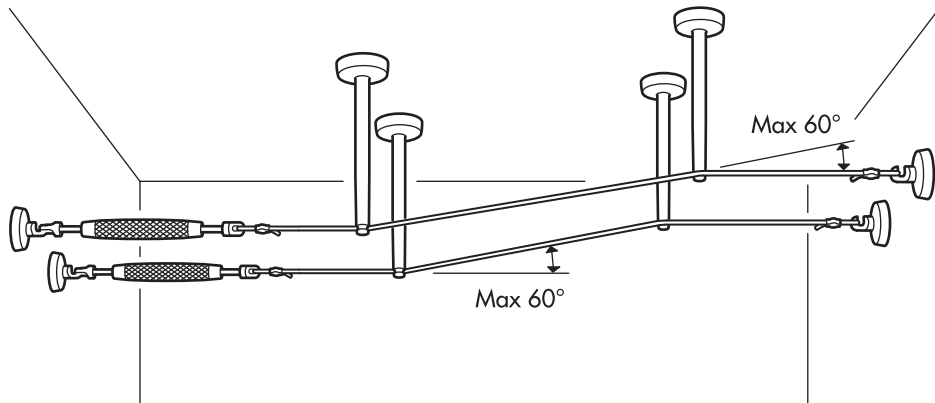

DANSK
Afkort vejeren til ønsket længde efter behov.

DEUTSCH
Das Seil auf das gewünschte Maß kürzen.

NEDERLANDS
De kabel kan tot de gewenste lengte worden ingekort.

NORSK
Kapp wire'n til ønsket lengde etter behov.

SVENSKA
Korta av vajern till önskad längd vid behov.

18

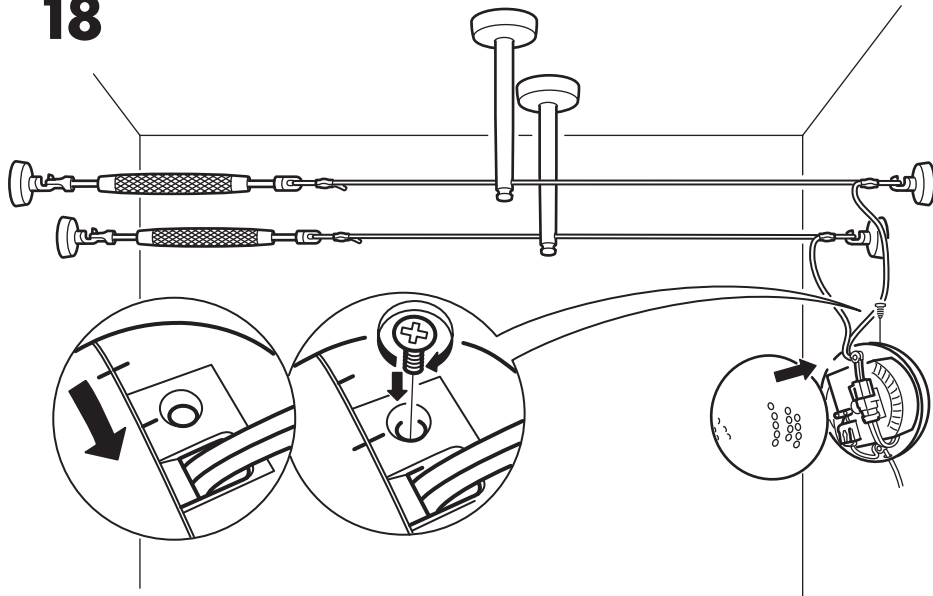

DANSK

VIKTIGT!

For at kunne ændre vejerens retning kræver det at loftet er af et solidt materiale,- ikke gips eller lign. Vejerens må ikke vinkles mere end 60 grader.

NORSK

VIKTIG!

For å kunne endre retningen på wire'n kreves det at taket er av et hardt materiale, ikke gips eller lignende. Wire'n må ikke vinkles mer enn 60 grader.

DEUTSCH

ACHTUNG!

Das Umlenken des Seilsystems erfordert eine stabile Deckenbeschaffenheit, kein Gips o.ä. Das Seil darf nicht mehr als 60° gewinkelt werden.

SVENSKA

VIKTIG!

För att kunna ändra vajerns riktning krävs att taket är av ett hållfast material, ej gips eller liknande. Vajern får ej vinklas mer än 60 grader.

NEDERLANDS

BELANGRIJK!

Om de richting van de kabel te kunnen veranderen, moet het plafond van duurzaam materiaal zijn, niet van gips o.i.d. De kabel mag niet meer dan 60 graden worden gekanteld.



DANSK

Afkort vejerens til ønsket længde efter behov.

NEDERLANDS

De kabel kan tot de gewenste lengte worden ingekort.

DEUTSCH

Das Seil auf das gewünschte Maß kürzen.

NORSK

Kapp wire'n til ønsket lengde etter behov.

SVENSKA

Korta av vajern till önskad längd vid behov.

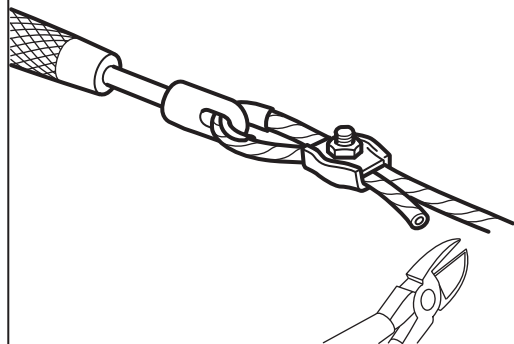

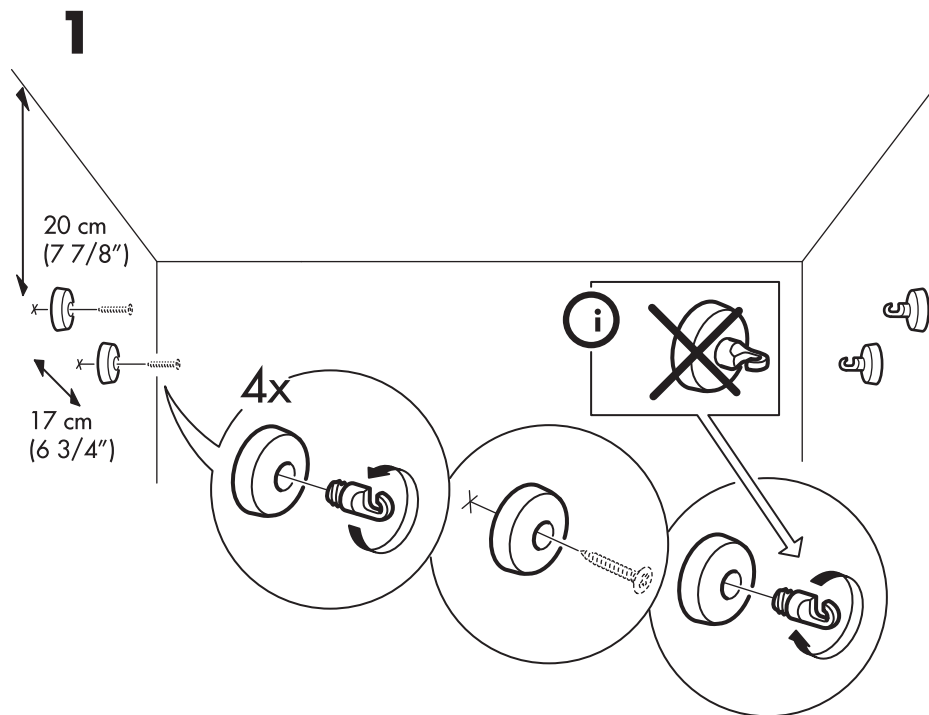

DANSK

Forskellige materialer kræver forskellige typer af beslag. Husk at skrueene eller de rawlpluggs du vælger skal passe til det materiale som de skal fæstnes i.

DEUTSCH

Verschiedene Materialien erfordern verschiedene Befestigungsbeschläge. Immer Schrauben und Dübel auswählen, die für das entsprechende Material geeignet sind.

NEDERLANDS

Verschillende materialen vereisen verschillende soorten beslag. Zorg dat de schroeven of pluggen die je kiest bestemd zijn voor het materiaal waar ze in vastgezet moeten worden.

NORSK

Ulike materialer krever forskjellige typer skruer og beslag. Tenk på at skruene eller pluggene du velger skal være tilpasset materialet de skal festes i.

SVENSKA

Olika material kräver olika typer av beslag. Tänk på att skruvarna eller pluggarna du väljer ska vara avsedda för materialet de ska fästa i.

16

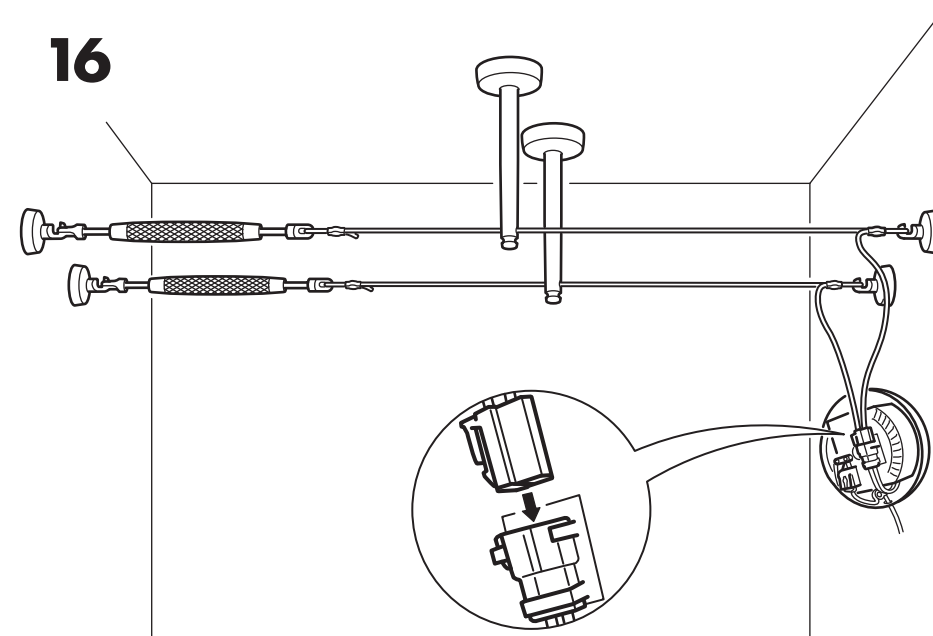

17

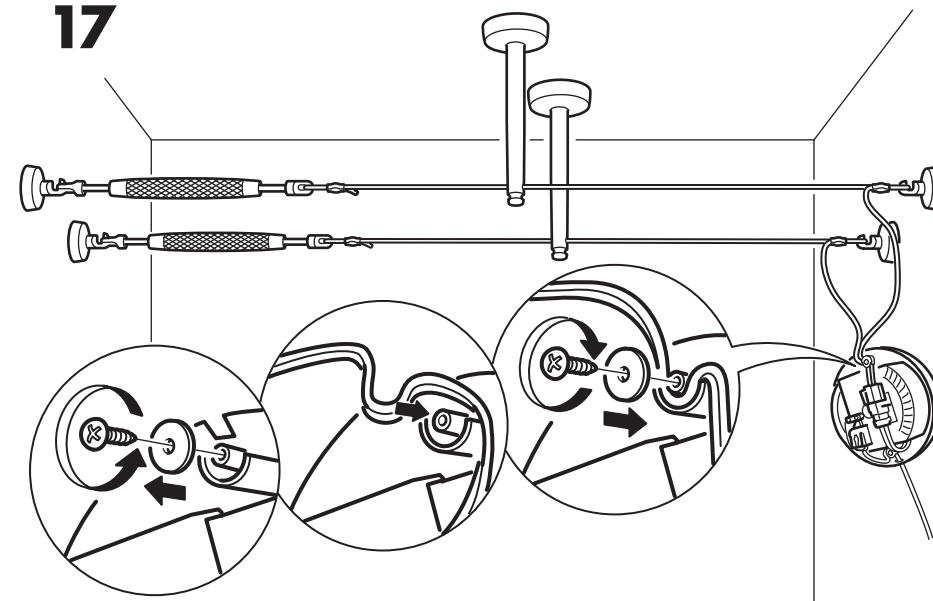

14

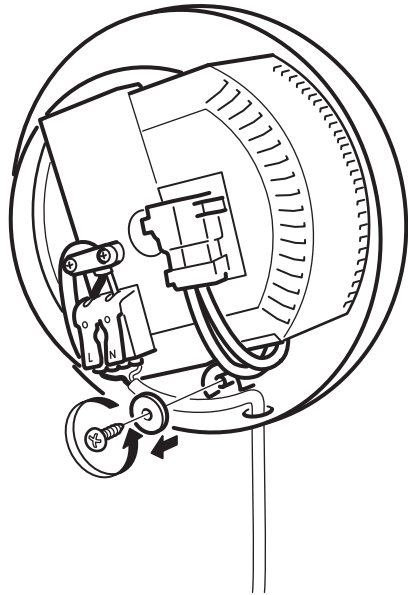

15

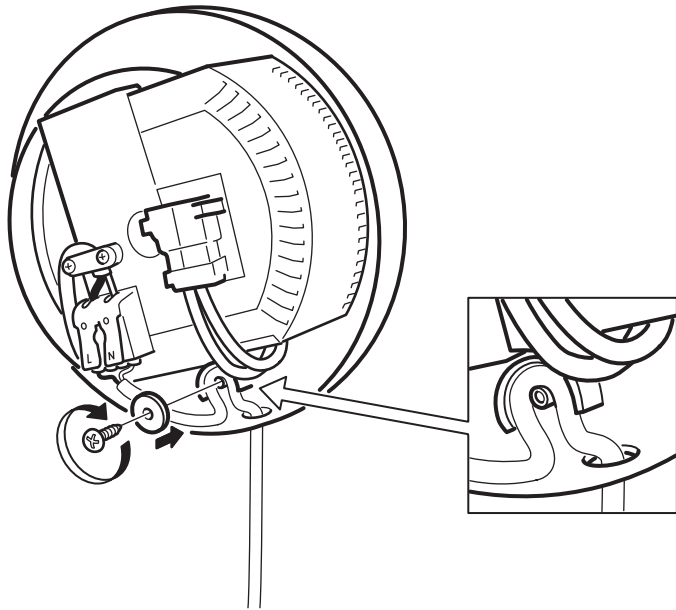

2

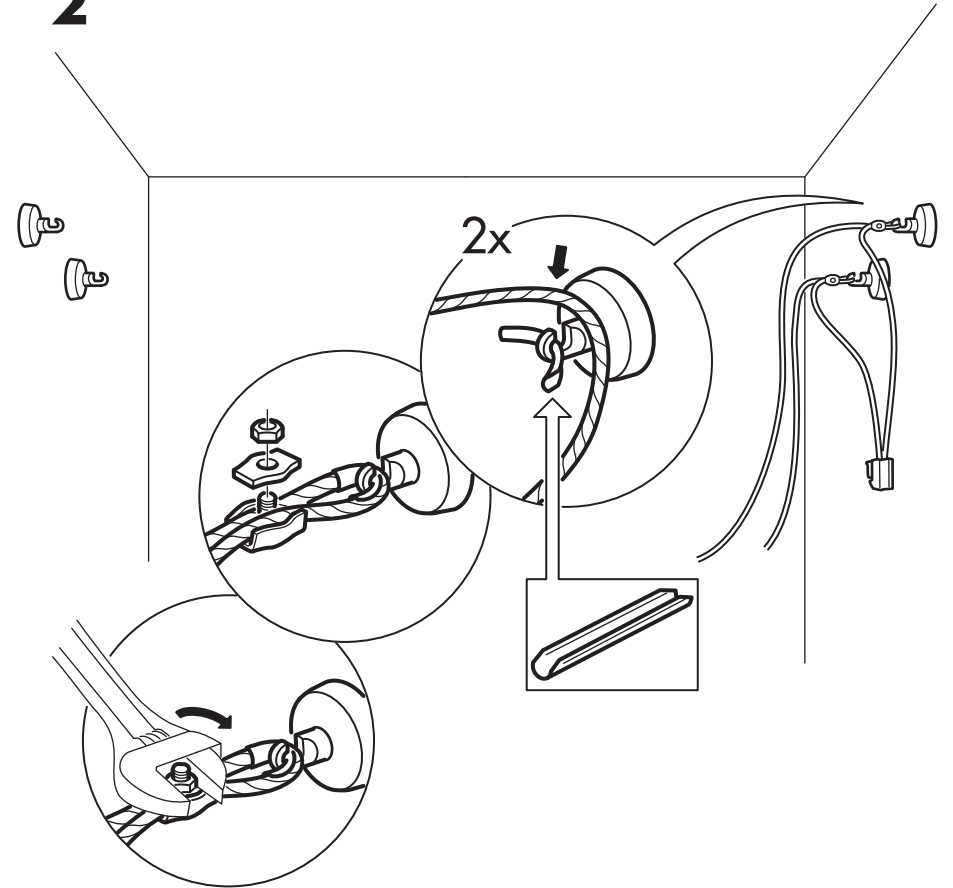

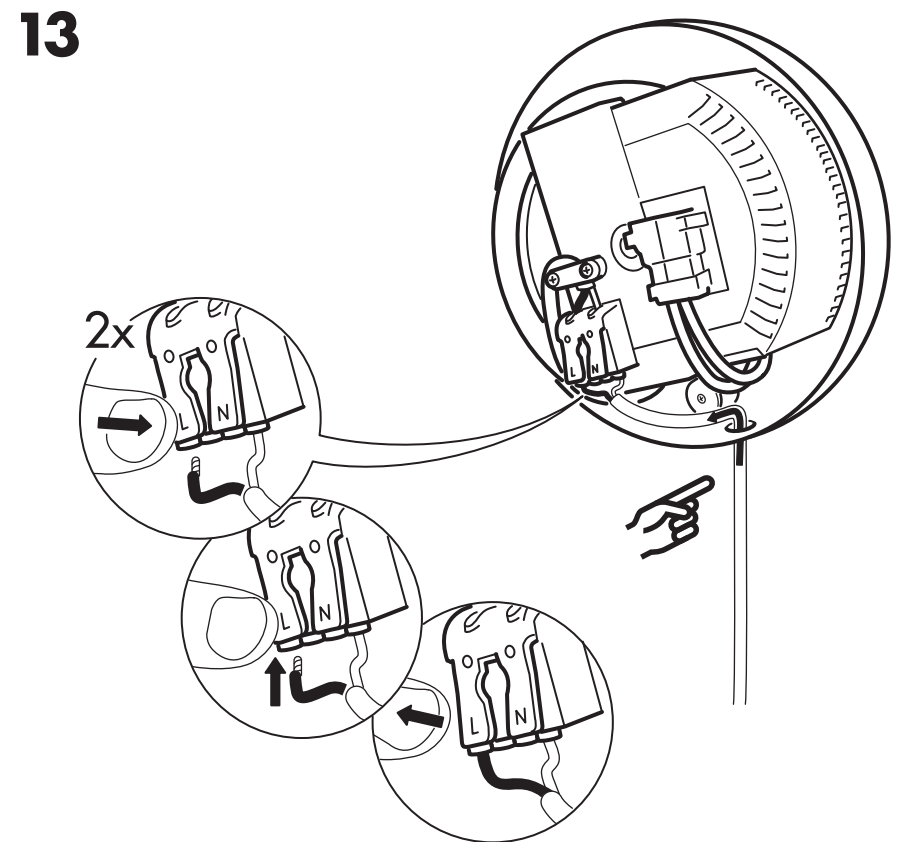
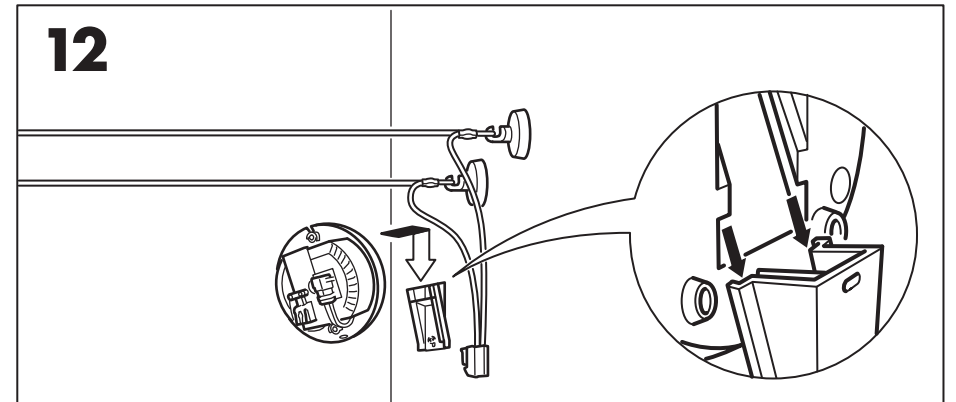
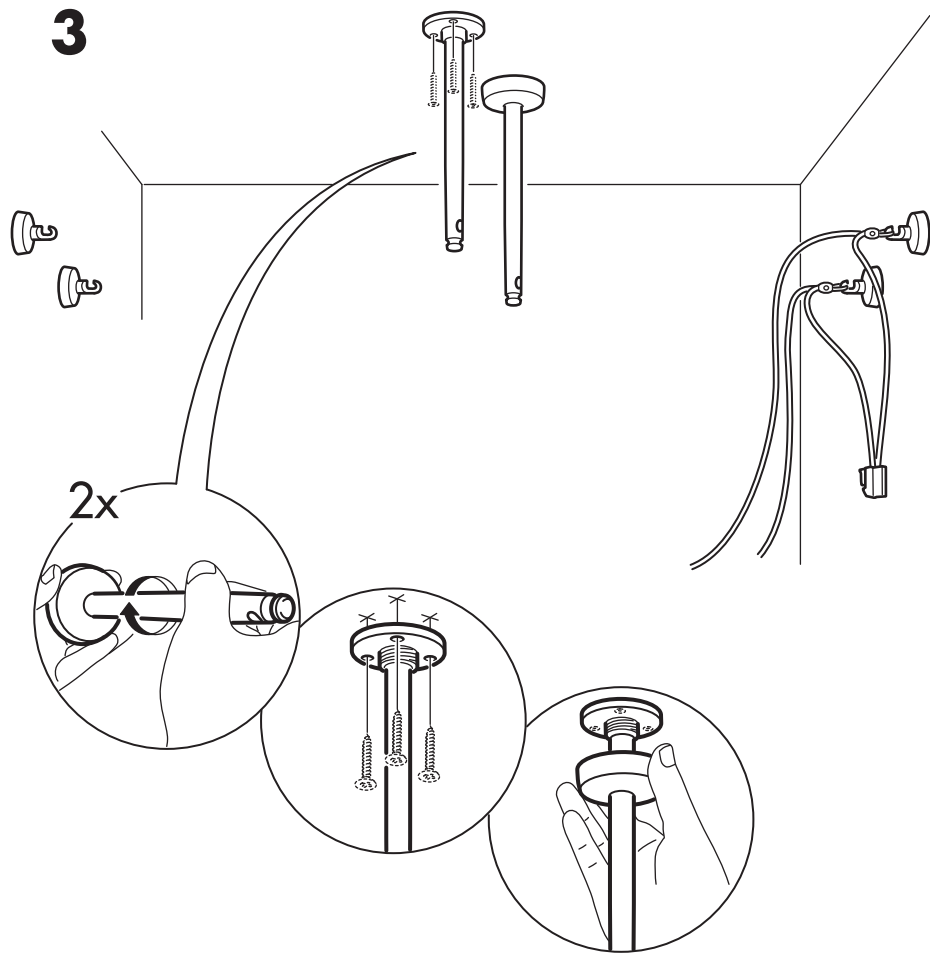

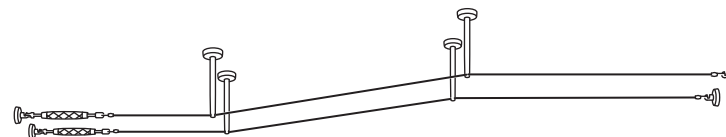
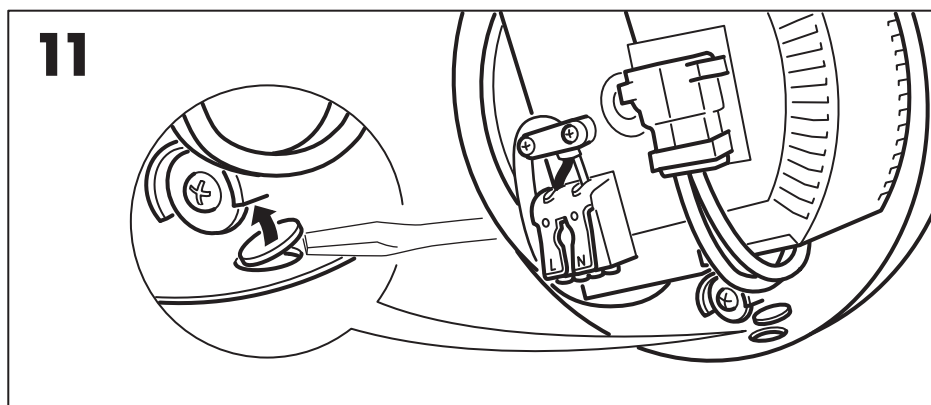
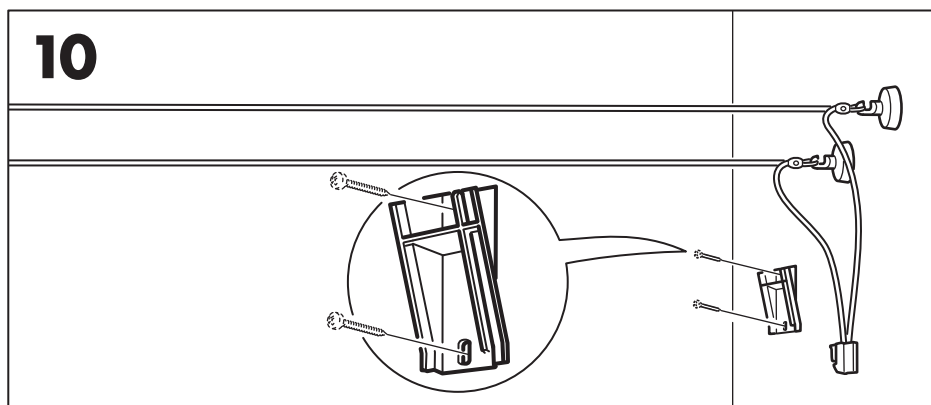
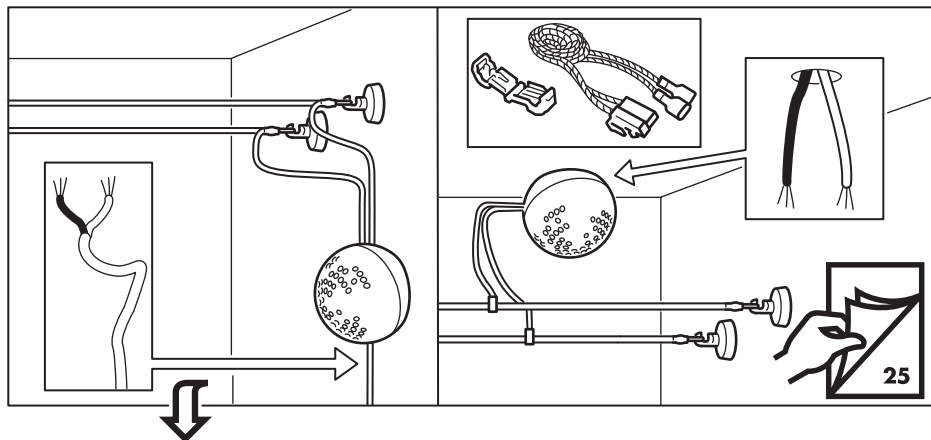

DANSK

ALTERNATIV: Brug den vedlagte skabelon, hvis du vil ændre wirens retning. Fortsæt med at montere ifølge instruktionerne på side 14.

NORSK

ALTERNATIVT. Bruk den vedlagte malen når du endrer retning på ledningen. Fortsett installeringen i henhold til instruksjonene, side 14.

DEUTSCH

ALTERNATIVE - bei Richtungsänderung des Seils die beige packte Schablone verwenden. Weitere Montageanleitungen auf Seite 14.

SVENSKA

ALTERNATIV. Använd bifogad mall vid ändring av wirens riktning. Fortsätt montera enligt anvisningarna på sidan 14.

NEDERLANDS

ALTERNATIEF. Gebruik de bijgevoegde mal bij het wijzigen van de richting van de kabel. Ga verder met de montage volgens de aanwijzingen op blz. 14.

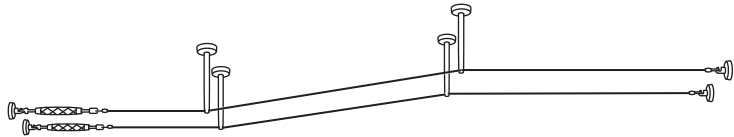

DANSK
Alternativ

NEDERLANDS
Alternatief

SVENSKA
Alternativ

DEUTSCH
Alternative

NORSK
Alternativ.

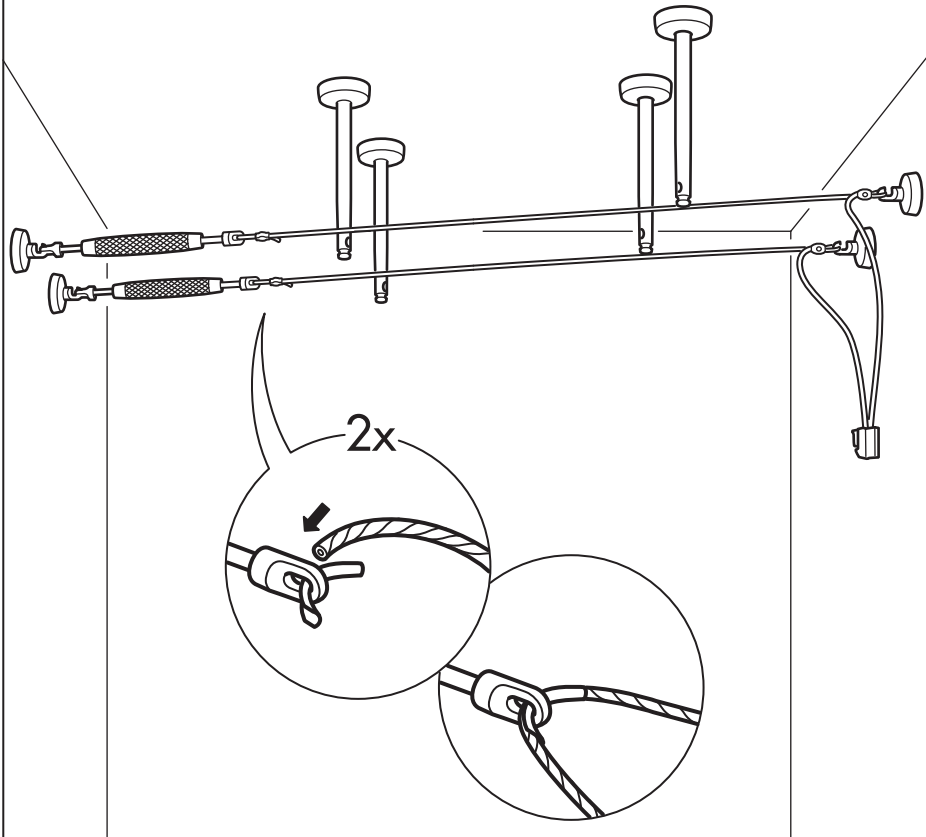

8

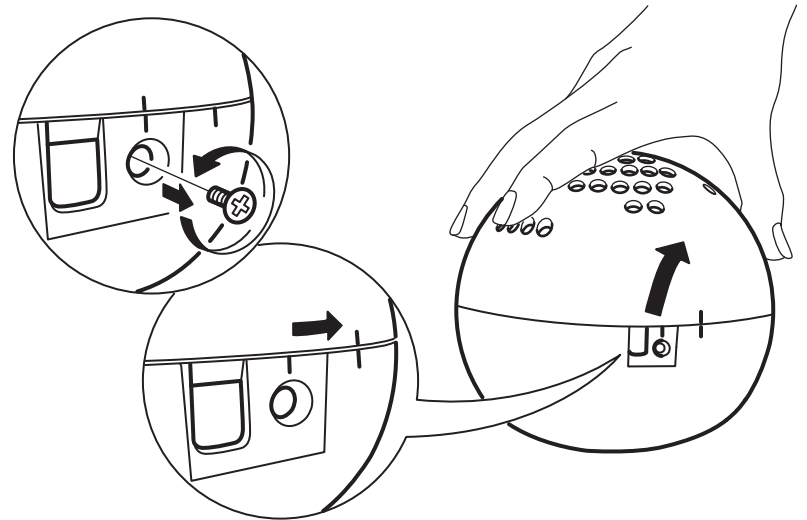

9

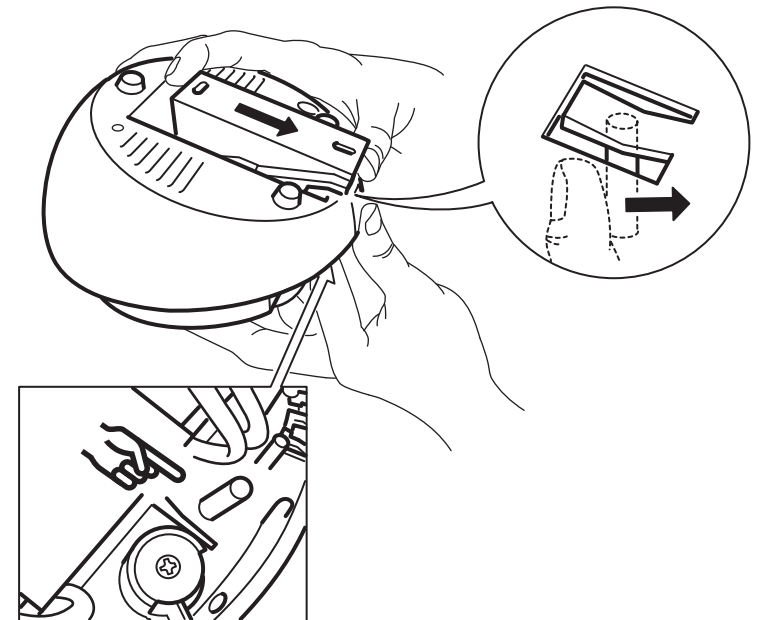

7

