

YARD MACHINES

by **MTD**

English

Operator's Manual

Gas Trimmer
Model
MCT333707



MTD
For A Growing World.™

**IMPORTANT: READ SAFETY RULES
AND INSTRUCTIONS CAREFULLY**

P/N 9096-333701 © 2004
PRINTED IN CHINA

INTRODUCTION

THANK YOU

Thank you for buying this quality product. This modern outdoor power tool will provide many hours of useful service. You will find it to be a great labor-saving device. This operator's manual provides you with easy-to-understand operating instructions. Read the whole manual and follow all the instructions to keep your new outdoor power tool in top operating condition.

PRODUCT REFERENCES, ILLUSTRATIONS AND SPECIFICATIONS

All information, illustrations, and specifications in this manual are based on the latest product information available at the time of printing. We reserve the right to make changes at any time without notice.

Copyright© 2004 MTD SOUTHWEST INC, All Rights Reserved.

SERVICE INFORMATION

Service on this unit both within and after the warranty period should be performed only by an authorized and approved service dealer.

For service call **1-800-345-8746** in the United States, or **1-800-668-1238** in Canada to obtain a list of authorized service dealers near you. For more details about your unit, visit our website at www.yardmachines.com.

If you have difficulty assembling this product or have any questions regarding the controls, operation or maintenance of this unit, please call the Customer Support Department.

DO NOT RETURN THE UNIT TO THE RETAILER. PROOF OF PURCHASE WILL BE REQUIRED FOR WARRANTY SERVICE.

Make sure you carefully read and understand this manual before starting or operating this equipment.

THIS PRODUCT IS COVERED BY ONE OR MORE U.S. PATENTS. OTHER PATENTS PENDING.

Before beginning, locate the unit's model plate. It lists the model and serial numbers of your unit. Refer to the sample plate below and copy the information for future reference.

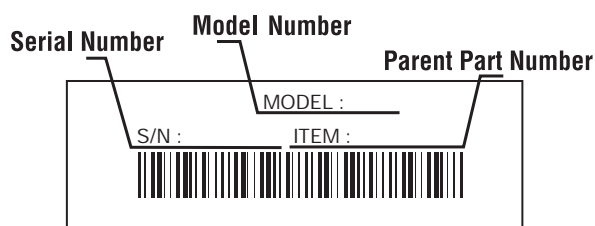

Copy the model and parent part number here: _____

Copy the serial number here: _____

TABLE OF CONTENTS

Introduction	2
Rules for Safe Operation	3
Know Your Unit	6
Assembly Instructions	7
Oil and Fuel Information	8
Starting / Stopping Instructions	9
Operating Instructions	10
Maintenance and Repair Instructions	11
Specifications	14
Troubleshooting	15
Warranty Information	16
Parts List	Inside Back Cover

SPARK ARRESTOR NOTE

NOTE: For users on U.S. Forest Land and in the states of California, Maine, Oregon and Washington. All U.S. Forest Land and the state of California (Public Resources Codes 4442 and 4443), Oregon and Washington require, by law that certain internal combustion engines operated on forest brush and/or grass-covered areas be equipped with a spark arrestor, maintained in effective working order, or the engine be constructed, equipped and maintained for the prevention of fire. Check with your state or local authorities for regulations pertaining to these requirements. Failure to follow these requirements could subject you to liability or a fine. **This unit is factory equipped with a spark arrestor.** If it requires replacement, ask your LOCAL SERVICE DEALER to install the Accessory Part #182747 Spark Arrestor Kit.

CALIFORNIA PROPOSITION 65 WARNING

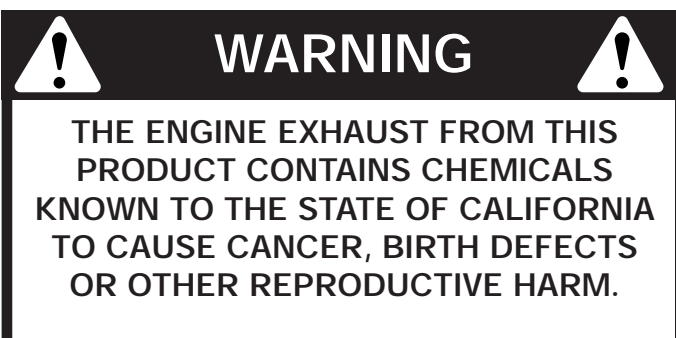

RULES FOR SAFE OPERATION

The purpose of safety symbols is to attract your attention to possible dangers. The safety symbols, and their explanations, deserve your careful attention and understanding. The safety warnings do not by themselves eliminate any danger. The instructions or warnings they give are not substitutes for proper accident prevention measures.

SYMBOL	MEANING
--------	---------



SAFETY ALERT: Indicates danger, warning or caution. Attention is required in order to avoid serious personal injury. May be used in conjunction with other symbols or pictographs.

NOTE: Advises you of information or instructions vital to the operation or maintenance of the equipment.

Read the Operator's Manual(s) and follow all warnings and safety instructions.

Failure to do so can result in serious injury to the operator and/or bystanders.

FOR QUESTIONS, CALL 1-800-345-8746 in the United States, or 1-800-668-1238 in Canada

SYMBOL	MEANING
--------	---------



DANGER: Failure to obey a safety warning will result in serious injury to yourself or to others. Always follow the safety precautions to reduce the risk of fire, electric shock and personal injury.



WARNING: Failure to obey a safety warning can result in injury to yourself and others. Always follow the safety precautions to reduce the risk of fire, electric shock and personal injury.



CAUTION: Failure to obey a safety warning may result in property damage or personal injury to yourself or to others. Always follow the safety precautions to reduce the risk of fire, electric shock and personal injury.

• IMPORTANT SAFETY INSTRUCTIONS •

READ ALL INSTRUCTIONS BEFORE OPERATING



WARNING: When using the unit, you must follow the safety rules. Please read these instructions before operating the unit in order to ensure the safety of the operator and any bystanders. Please keep these instructions for later use.

- Read the instructions carefully. Be familiar with the controls and proper use of the unit.
- Do not operate this unit when tired, ill, or under the influence of alcohol, drugs, or medication.
- Children and teens under the age of 15 must not use the unit, except for teens guided by an adult.
- All guards and safety attachments must be installed properly before operating the unit.
- Inspect the unit before use. Replace damaged parts. Check for fuel leaks. Make sure all fasteners are in place and secure. Replace parts that are cracked, chipped, or damaged in any way. Do not operate the unit with loose or damaged parts.
- Carefully inspect the area before starting the unit. Remove all debris and hard or sharp objects such as glass, wire, etc.
- Be aware of the risk of injury to the head, hands and feet.

- Clear the area of children, bystanders, and pets. At a minimum, keep all children, bystanders, and pets outside a 50 feet (15 m.) radius; there still may be a risk to bystanders from thrown objects. Bystanders should be encouraged to wear eye protection. If you are approached, stop the unit immediately.
- Use only original equipment manufacturer replacement line. Never use metal-reinforced line, wire or rope. These can break off and become dangerous projectiles.
- Squeeze the throttle control and check that it returns automatically to the idle position. Make all adjustments or repairs before using unit.
- This unit was not designed to be used as a brushcutter. Do not attach or operate this unit with any type of brushcutting attachment.

SAFETY WARNINGS FOR GAS UNITS



WARNING: Gasoline is highly flammable, and its vapors can explode if ignited. Take the following precautions:

- Store fuel only in containers specifically designed and approved for the storage of such materials.
- Avoid creating a source of ignition for spilled fuel. Do not start the engine until fuel vapors dissipate.
- Always stop the engine and allow it to cool before filling the fuel tank. Never remove the cap of the fuel tank, or add fuel, when the engine is hot. Never operate the unit without the fuel cap securely in place. Loosen the fuel tank cap slowly to relieve any pressure in the tank.

RULES FOR SAFE OPERATION

- Mix and add fuel in a clean, well-ventilated outdoor area where there are no sparks or flames. Slowly remove the fuel cap only after stopping engine. Do not smoke while fueling or mixing fuel. Wipe up any spilled fuel from the unit immediately. Always wipe unit dry before using.
- Move the unit at least 30 feet (9.1 m) from the fueling source and site before starting the engine. Do not smoke or allow sparks and open flames near the area while adding fuel or operating the unit.

WHILE OPERATING

- Never start or run the unit inside a closed room or building. Breathing exhaust fumes can kill. Operate this unit only in a well ventilated outdoor area.
- Wear safety glasses or goggles that are marked as meeting ANSI Z87.1-1989 standards. Also wear ear/hearing protection when operating this unit. Wear a face or dust mask if the operation is dusty. Long sleeve shirts are recommended.
- Wear heavy, long pants, boots and gloves. Do not wear loose clothing, jewelry, short pants, sandals or go barefoot. Secure hair above shoulder level.
- The cutting attachment shield must always be in place while operating the unit. Do not operate unit without both trimming lines extended, and the proper line installed. Do not extend the trimming line beyond the length of the shield.
- Adjust the handle to your size to provide the best grip.
- Be sure the cutting attachment is not in contact with anything before starting the unit.
- Use the unit only in daylight or good artificial light.
- Avoid accidental starting. Be in the starting position whenever pulling the starter rope. The operator and unit must be in a stable position while starting. See *Starting/Stopping Instructions*.
- Use the right tool. Only use this tool for the purpose intended.
- Do not overreach. Always keep proper footing and balance.
- Always hold the unit with both hands when operating. Keep a firm grip on both the front and rear grips.
- Keep hands, face, and feet at a distance from all moving parts. Do not touch or try to stop the cutting attachment when it is rotating.
- Do not touch the engine or muffler. These parts get extremely hot from operation. They remain hot for a short time after you turn off the unit.
- Do not operate the engine faster than the speed needed to cut, trim or edge. Do not run the engine at high speed when you are not cutting.
- Always stop the engine when cutting is delayed or when walking from one cutting location to another.
- Stop and switch the engine to off for maintenance, repair, or for changing the cutting attachment or other attachments.
- If you strike or become entangled with a foreign object, stop the engine immediately and check for damage. Do not operate before repairing damage. Do not operate the unit with loose or damaged parts.
- Use only original equipment manufacturer replacement parts and accessories for this unit. These are available from your authorized service dealer. Use of any unauthorized parts or accessories could lead to serious injury to the user, or damage to the unit, and void your warranty.
- Keep unit clean of vegetation and other materials. They may become lodged between the cutting attachment and shield.
- To reduce fire hazard, replace faulty muffler and spark arrestor, keep the engine and muffler free from grass, leaves, excessive grease or carbon build up.
- Do not operate unit in awkward positions, off balance, outstretched arms, or one-handed. Always use two hands when operating unit with thumbs and fingers encircling the handles.
- Do not raise cutting attachment above ground level while unit is operating. Injury to operator could result.
- Stop the engine IMMEDIATELY if you feel excessive vibration. Vibration is a sign of trouble. Inspect thoroughly for loose nuts, bolts or damage before continuing. Repair or replace affected parts as necessary.

OTHER SAFETY WARNINGS

- Never store the unit, with fuel in the tank, inside a building where fumes may reach an open flame or spark.
- Allow the engine to cool before storing or transporting. Be sure to secure the unit while transporting.
- Store the unit in a dry area, locked up or up high to prevent unauthorized use or damage, out of the reach of children.
- Never douse or squirt the unit with water or any other liquid. Keep handles dry, clean and free from debris. Clean after each use. See the *Cleaning and Storage*.
- Keep these instructions. Refer to them often and use them to instruct other users. If you loan someone this unit, also loan them these instructions.

SAVE THESE INSTRUCTIONS

RULES FOR SAFE OPERATION

SAFETY AND INTERNATIONAL SYMBOLS

This operator's manual describes safety and international symbols and pictographs that may appear on this product. Read the operator's manual for complete safety, assembly, operating and maintenance and repair information.

SYMBOL

MEANING



- **SAFETY ALERT SYMBOL**
Indicates danger, warning, or caution. May be used in conjunction with other symbols or pictographs.



- **WARNING - READ OPERATOR'S MANUAL**
Read the Operator's Manual(s) and follow all warnings and safety instructions. Failure to do so can result in serious injury to the operator and/or bystanders.



- **WEAR HEAD, EYE AND HEARING PROTECTION**
WARNING: Thrown objects and loud noise can cause severe eye injury and hearing loss. Wear eye protection meeting ANSI Z87.1-1989 standards and ear protection when operating this unit. Falling objects can cause severe head injury. Wear head protection when operating this unit. Use a full face shield when needed.



- **WEAR GLOVES**



- **WEAR BOOTS**

SYMBOL

MEANING



- **THROWN OBJECTS CAN CAUSE SEVERE INJURY**
WARNING: Do not operate unit without proper attachments and guards in place.



- **KEEP BYSTANDERS AWAY**
WARNING: Keep all bystanders, especially children and pets, at least 50 feet (15 m) from the operating area.



- **CHOKE CONTROL**
 - 1 • FULL choke position
 - 2 • PARTIAL choke position
 - 3 • RUN choke position



- **HOT SURFACE WARNING**
Do not touch a hot muffler or cylinder. You may get burned. These parts get extremely hot from operation. When turned off they remain hot for a short time.



- **DO NOT USE BLADES**
WARNING: To prevent serious personal injury, do not attach or operate the unit with any type of blade.

RULES FOR SAFE OPERATION

KNOW YOUR UNIT

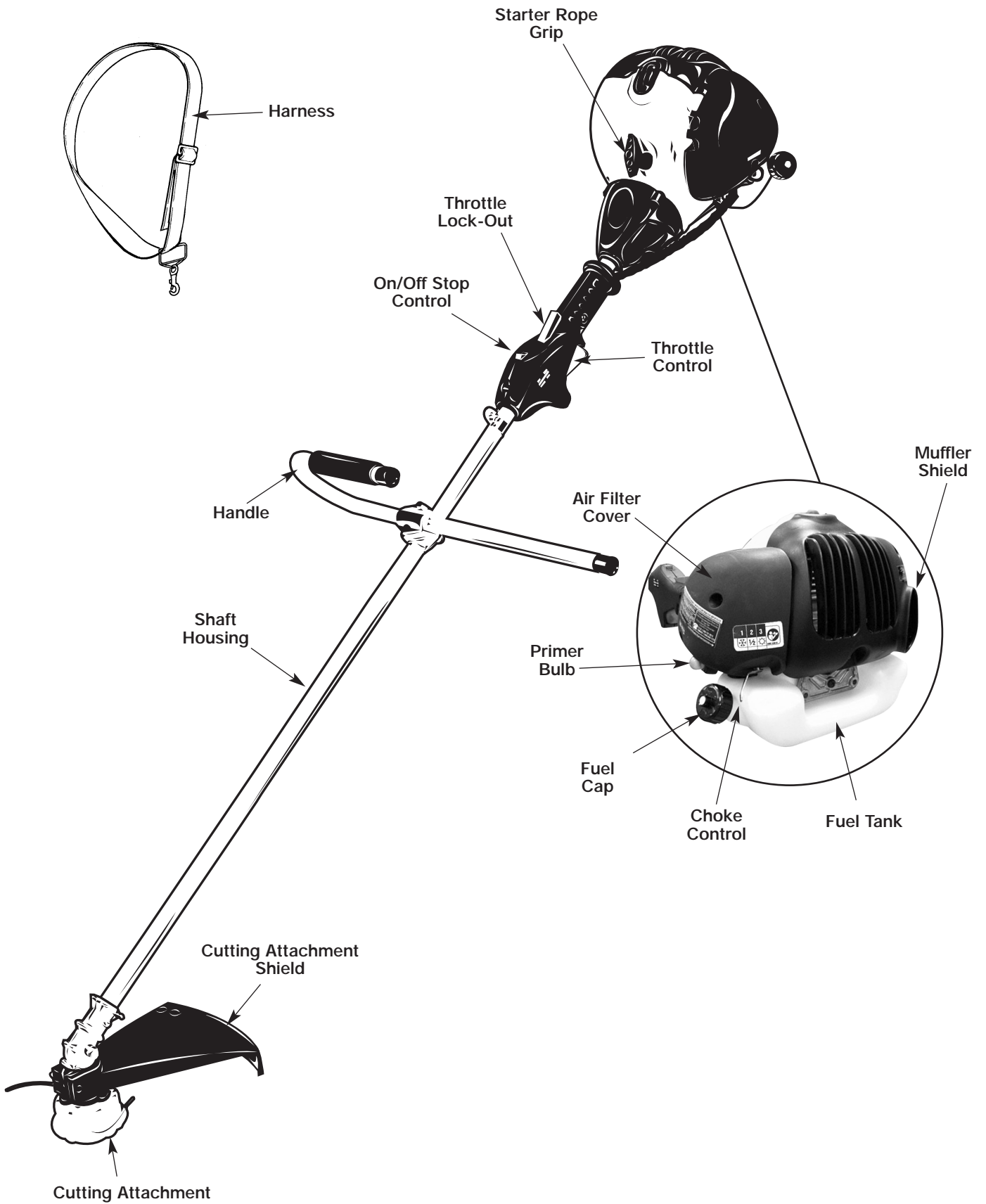

ASSEMBLY INSTRUCTIONS

INSTALL / ADJUST THE HANDLE

1. Install the middle clamp housing on the shaft near the arrows on the sticker (warning label).
2. Put the lower clamp over the shaft and tighten the 2 screws.
3. Install the J handle on the middle clamp housing, then put the upper clamp over the J-handle and tighten the other 2 screws.

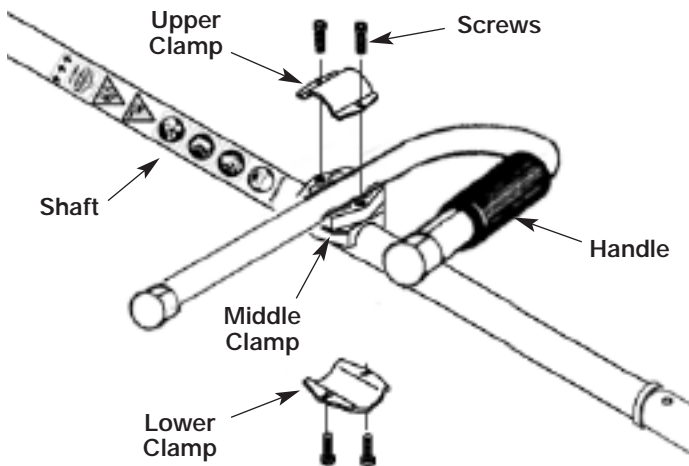

Fig. 1

INSTALL THE CUTTING ATTACHMENT SHIELD

NOTE: The cutting attachment shield must be installed to properly dispense the trimming line.

To install the cutting attachment shield:

1. Place the cutting attachment shield onto the shaft bracket (Fig. 2).



WARNING: Never operate the trimmer without the cutting attachment shield in place to prevent serious personal injury.

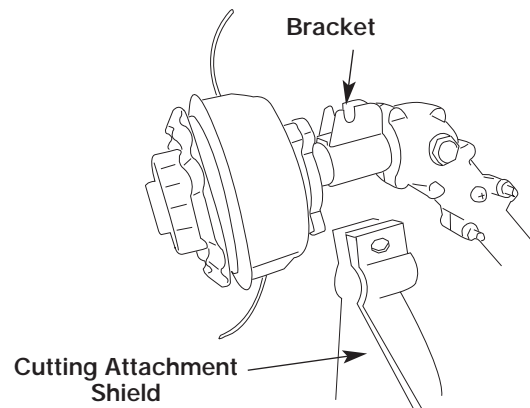

Fig. 2

2. Insert the bolt through the shield, bracket, washer and lock washer tighten with the wing nut (Fig. 3).

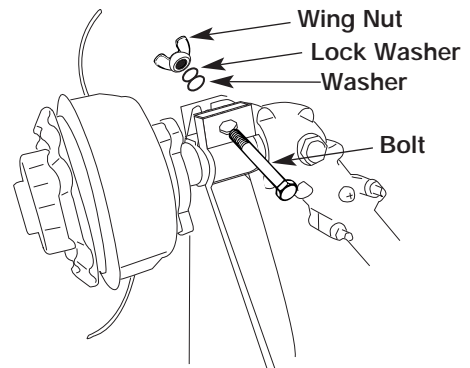

Fig. 3

OIL AND FUEL INFORMATION

OIL AND FUEL MIXING INSTRUCTIONS

Old and/or improperly mixed fuel are the main reasons for the unit not running properly. Be sure to use fresh, clean unleaded fuel. Follow the instructions carefully for the proper fuel/oil mixture.

Definition of Blended Fuels

Today's fuels are often a blend of gasoline and oxygenates such as ethanol, methanol, or MTBE (ether). Alcohol-blended fuel absorbs water. As little as 1% water in the fuel can make fuel and oil separate. It forms acids when stored. When using alcohol-blended fuel, use fresh fuel (less than 60 days old).

Using Blended Fuels

If you choose to use a blended fuel, or its use is unavoidable, follow recommended precautions:

- Always use the fresh fuel mix explained in your operator's manual
- Always agitate the fuel mix before fueling the unit
- Drain the tank and run the engine dry before storing the unit

Using Fuel Additives

The bottle of 2-cycle oil that came with your unit contains a fuel additive which will help inhibit corrosion and minimize the formation of gum deposits. It is recommended that you use our 2-cycle oil with this unit.



If unavailable, use a good 2-cycle oil designed for air-cooled engines along with a fuel additive, such as STA-BIL® Gas Stabilizer or an equivalent. Add 0.8 oz. (23 ml.) of fuel additive per gallon of fuel according to the instructions on the container. NEVER add fuel additives directly to the unit's fuel tank.

	CAUTION: For proper engine operation and maximum reliability, pay strict attention to the oil and fuel mixing instructions on the 2-cycle oil container. Using improperly mixed fuel can severely damage the engine.
------------------------------------------------------------------------------------	-----------------------------------------------------------------------------------------------------------------------------------------------------------------------------------------------------------------------------

NOTE: If your engine is damaged from insufficient lubrication, it voids the manufacturer's warranty. Straight gasoline in the unit also voids the warranty.

Thoroughly mix the proper ratio of 2-cycle engine oil with unleaded gasoline in a separate fuel can. Use a 40:1 fuel/oil ratio. Do not mix them directly in the engine fuel tank. See the table below for specific gas and oil mixing ratios.

NOTE: One gallon (3.8 liters) of unleaded gasoline mixed with one 3.2 oz. (95 ml.) bottle of 2-cycle oil makes a 40:1 fuel/oil ratio.

	+	
UNLEADED GAS		2 CYCLE OIL
1 GALLON US (3.8 LITERS)		3.2 FL. OZ. (95 ml)
1 LITER		25 ml

MIXING RATIO - 40:1

	WARNING: Gasoline is extremely flammable. Ignited Vapors may explode. Always stop the engine and allow it to cool before filling the fuel tank. Do not smoke while filling the tank. Keep sparks and open flames at a distance from the area.
------------------------------------------------------------------------------------	------------------------------------------------------------------------------------------------------------------------------------------------------------------------------------------------------------------------------------------------------

	WARNING: Remove fuel cap slowly to avoid injury from fuel spray. Never operate the unit without the fuel cap securely in place.
-------------------------------------------------------------------------------------	----------------------------------------------------------------------------------------------------------------------------------------

	WARNING: Add fuel in a clean, well ventilated outdoor area. Wipe up any spilled fuel immediately. Avoid creating a source of ignition for spilt fuel. Do not start the engine until fuel vapors dissipate.
-------------------------------------------------------------------------------------	-------------------------------------------------------------------------------------------------------------------------------------------------------------------------------------------------------------------

NOTE: Dispose of the old fuel/oil mix in accordance to Federal, State and Local regulations.

STARTING/STOPPING INSTRUCTIONS

STARTING A COLD ENGINE



WARNING: Operate this unit only in a well-ventilated outdoor area. Carbon monoxide exhaust fumes can be lethal in a confined area.

NOTE: To minimize the load on the engine during starting and warm-up, trim any excess trimming line. Leave about 5 inches (13 cm) of line from the cutting attachment (Fig. 4).

1. Mix gas with oil. Fill fuel tank with fuel/oil mixture. See *Oil and Fuel Mixing Instructions*.
2. Move the ignition switch to the Run position (Fig. 5).
3. Move choke lever to Position 1 (Fig. 6).
4. Prime the carburetor by fully pressing and releasing the primer bulb 10 times (Fig. 7).
5. Grip the handle firmly and press the safety trigger and press/squeeze the throttle trigger to the Full Throttle position (Fig. 5).
6. Pull the starter rope out a short way until you feel resistance (approximately 4"). Then continue with a smooth rapid pull (for a strong spark). Pull the rope briskly in this manner 4 times (Fig. 8).
7. Move the choke lever to Position 2.
8. With the throttle trigger still in the Full Throttle position, pull the starter rope 4 more times.
9. When the engine starts, leave the choke lever in Position 2 for about 10 seconds, so the unit can warm up.
10. Move the choke lever to Position 3. The trimmer is ready for use.

If engine fails to start, repeat everything from Step 2 on.

NOTE: Always pull the starter rope straight out. If you pull it at an angle, the rope will rub against the eyelet. This friction may cause the rope to fray a wear more quickly. Always hold the starter handle when the rope retracts. Never allow the rope to snap back from an extended position. This could damage the starter assembly or cause the rope to snag.

NOTE: Idling Information: in some cases due to operating conditions (extreme altitude, temperature, etc.), your unit may need a slight adjustment to its idle speed. If your unit does not idle after restarting two times, refer to *Adjusting the Idle Speed*.

STARTING A WARM ENGINE

1. Move the ignition switch to the Run position (Fig. 5).
2. Move choke lever to Position 1 (Fig. 6).
3. Grip the handle firmly and press/hold the safety trigger. Then press the throttle trigger to the Full Throttle position (Fig. 5).
4. Pull the starter rope briskly until the engine starts. **Do NOT pull it more than 6 TIMES.** Keep the throttle trigger at the Full Throttle position until the engine runs smoothly.

NOTE: If the engine doesn't start, place the choke in Position 3 and pull the starter rope 5 times. If the engine doesn't then start, the engine is probably flooded. Wait 5 minutes and then repeat the procedure with the choke in Position 3 and the throttle trigger in Full Throttle.

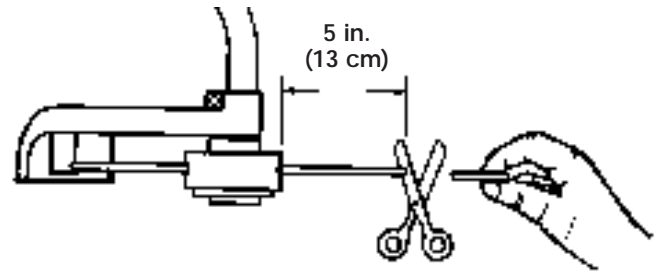

Fig. 4

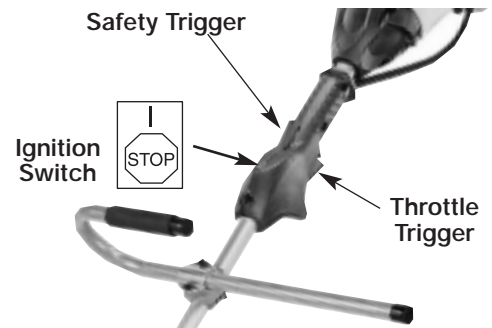

Fig. 5

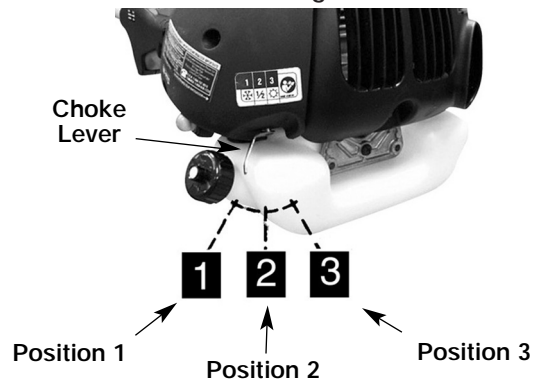

Fig. 6

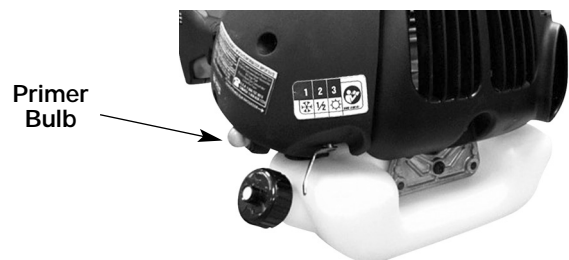

Fig. 7



Fig. 8

STOPPING ENGINE

To stop the unit, first release the throttle trigger. Let the engine return to idle. Move ignition switch to the "STOP" position for stopping engine.

OPERATING INSTRUCTIONS

ADJUSTING TRIMMING LINE LENGTH

To release fresh line, run engine at full throttle and "bump" stringhead against lawn. Line will automatically release. The blade in debris shield will trim excess line (Fig. 9).

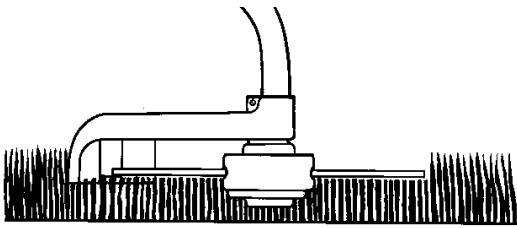

Fig. 9



WARNING: DO NOT use steel wire or plastic-coated steel wire of any kind with your stringhead. Serious operator injury can result.



CAUTION: Periodically remove wrapped weeds to prevent overheating the drive shaft. Weed wrap occurs when strands of weeds become entangled around the shaft beneath the debris shield (Fig. 10). This condition prevents the shaft from cooling properly. Remove weed wrap with a screwdriver or a similar device.

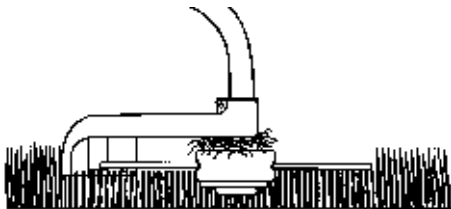

Fig. 10

TRIMMING PROCEDURES

NOTE: Even with care, trimming around foundations, brick or stone walls, curves, etc., will result in above normal string wear.

Trimming / Mowing

Swing trimmer with a sickle-like motion from side to side. Do not tilt the stringhead during the procedure. Test area to be trimmed for proper cutting height. Keep stringhead at same level for even depth of cut (Fig. 1).

Closer Trimming

Position trimmer straight ahead with a slight tilt so bottom of stringhead is above ground level and string contact occurs at proper cutting point. Always cut away from operator. Do not pull trimmer in toward operator.

Fence / Foundation Trimming

Approach trimming around chain link fences, picket fences, rock walls and foundations slowly to cut close without whipping string against the barrier. If the string comes in contact with rock, brick walls, or foundations, it will break or fray. If string snags fencing, it will snap off.

Trimming Around Trees

Trim around tree trunks with a slow approach so string does not contact bark. Walk around the tree trimming from left to right. Approach grass or weeds with the tip of the string and tilt stringhead slightly forward.

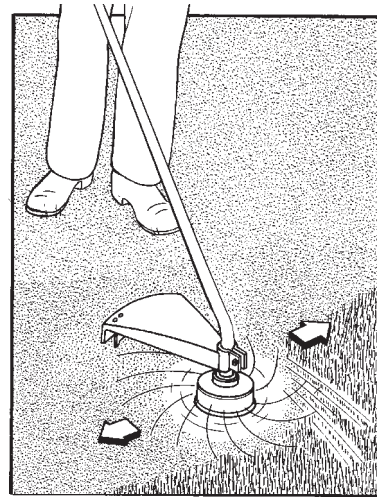

Fig. 11

Scalping



WARNING: Use extreme caution when scalping. Keep a distance of 100 feet (30 m) between operator, other people and animals during these operations.

Scalping refers to removal of all vegetation down to the ground. To do this, tilt the stringhead to about a 30 degree angle to the left. By adjusting the handle you will have better control during this operation. Do not attempt this procedure if there is any chance flying debris could injure operator, other people or cause damage to property.



WARNING: DO NOT sweep with trimmer. Sweeping refers to tilting stringhead to sweep away debris from walkways, etc. Your trimmer is a powerful tool and small stones or other such debris may be hurled 50 feet (15 m) or more, causing injury or damage to nearby property such as automobiles, homes and windows.

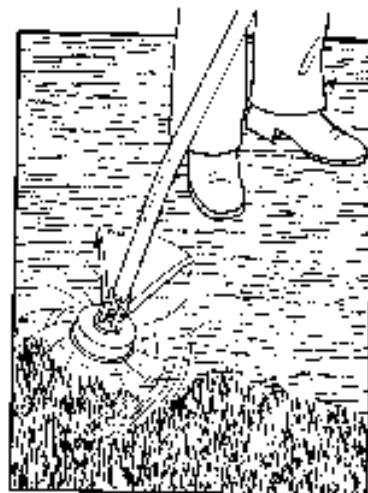

Fig. 12

MAINTENANCE AND REPAIR INSTRUCTIONS



WARNING: To prevent serious injury, never perform maintenance or repairs with unit running. Always service and repair a cool unit. Disconnect the spark plug wire to ensure that the unit cannot start.



WARNING: Never use metal-reinforced line, wire, chain or rope. These can break off and become dangerous projectiles.

REPLACING TRIMMING LINE: EASY-LOAD HEAD

1. Use a small screwdriver or pointed rod to release line from the locking tabs (Fig. 13).



Fig. 13

2. Remove remaining line from head.
3. Align arrows on inner and outer spool (Fig. 14).



Fig. 14

4. Cut a length of trimming line approximately 16 feet (5 meters) long.
5. While pushing inner spool down insert each end of line through eyelets into feed slot on spool divider. Ensure line enters feed slots. Push line until approximately 2 inches (5 cm) appears from below bump knob (Fig. 15).



Fig. 15

6. Insert each end into locking tabs by pushing the line end through lower tab hole and looping end back through upper tab hole. Pull line at eyelet to tension (Fig. 16).



Fig. 16

7. Once both line ends are locked in place turn inner spool counter clockwise in direction of arrows to load line (Fig. 17).
8. Wind spool until a loop of line approximately 10 inches (25cm) long is visible. Cut loop in half to create two cutting line ends (Fig. 18). Ensure each line end is not more than 5 inches (13cm) long. This will minimize load on engine during starting.



Fig. 17



Fig. 18

MAINTENANCE AND REPAIR INSTRUCTIONS

AIR FILTER



CAUTION: Never operate the unit without the air filter. The air filter must be kept clean. If it becomes damaged, install a new filter

To clean the air filter:

1. Remove the 2 screws holding air filter cover in place (Fig. 19).
2. Remove the cover and lift the filter from the air box (Fig. 20).
3. Wash the air filter in soap and water. **DO NOT USE GASOLINE!**
4. Air dry filter.
5. Reinstall the filter, cover and screws.

NOTE: Replace filter if frayed, torn, damaged or unable to be cleaned.

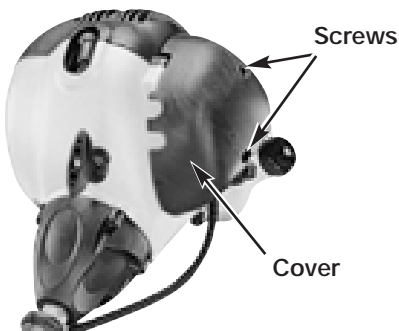

Fig. 19



Fig. 20

FUEL CAP AND FUEL FILTER



CAUTION: Remove all fuel from the unit and store in an approved container before starting this procedure. Open the fuel cap slowly to release any pressure which may have formed in the fuel tank.

NOTE: Be sure to keep the vent on the fuel cap free of debris (Fig. 21).

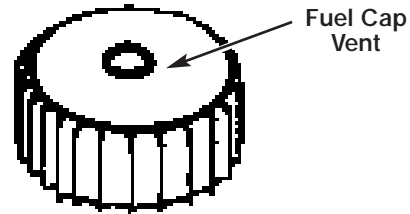

Fig. 21

To clean the fuel filter:

1. Lift the fuel line and filter out of the tank. Use a steel wire with a hook or a paper clip (Fig. 22).
2. Pull the filter off with a twisting motion (Fig. 23).
3. Replace the fuel filter.

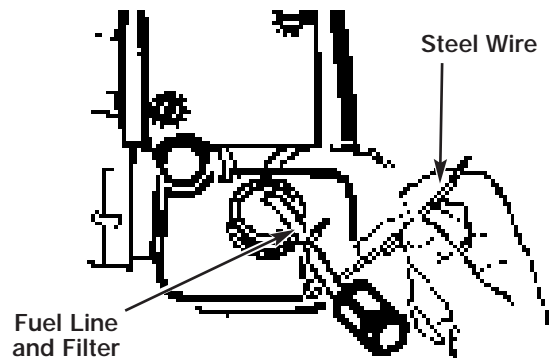

Fig. 22

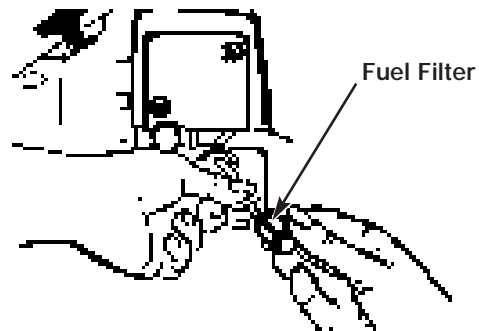

Fig. 23



CAUTION: Never operate the unit without the fuel filter. Internal engine damage could result.

MAINTENANCE AND REPAIR INSTRUCTIONS

CARBURETOR ADJUSTMENT

The carburetor was pre-set at the factory for optimum performance. If further adjustments are necessary, please take your unit to the nearest authorized service center.

SPARK PLUG

Set the spark plug gap to 0.025" (0.635 mm) (Fig. 24). Torque to 105 to 130 inch pounds (12 to 15 N•m). Connect the spark plug boot.

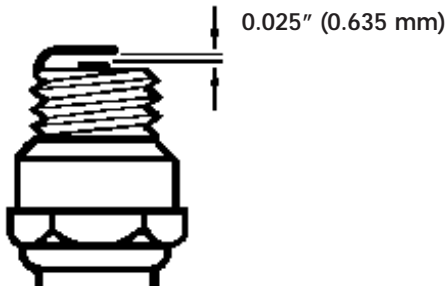

Fig. 24

SPARK ARRESTER SCREEN

NOTE: It is not necessary to take the muffler shield off to replace or install a new spark arrester screen (Fig. 25).

To replace the spark arrester screen, remove the single retaining screw and screen cover. Discard old screen. Install new screen (Fig. 26).

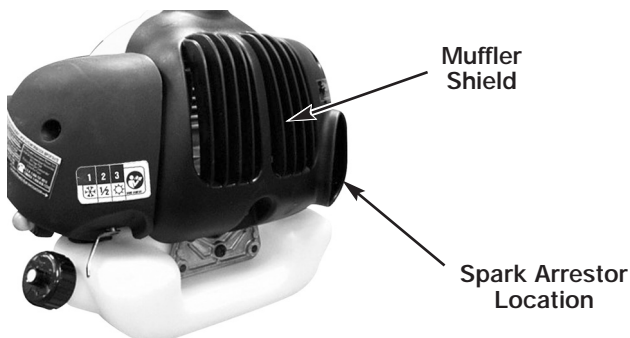

Fig. 25

SHARPENING THE LINE CUTTING BLADE

1. Remove the line cutting blade from the debris shield (Fig. 27).
2. Place the blade in a bench vise. Sharpen the blade using a flat file, being careful to maintain the angle of cutting edge. File in one direction only.

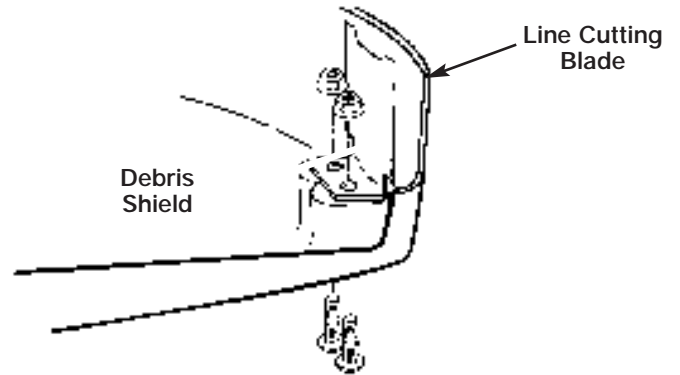

Fig. 27

IDLE SPEED ADJUSTMENT

1. Locate the idle adjustment screw on the carburetor (Fig. 28).
2. Using a screwdriver, turn the screw 1/4 to 1/2 of a turn clockwise (to the right). The unit should then idle properly.

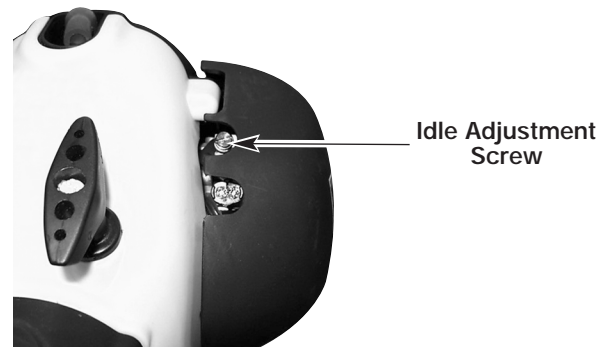

Fig. 28

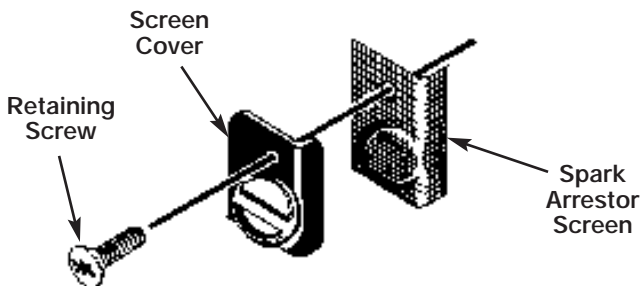

Fig. 26

MAINTENANCE AND REPAIR INSTRUCTIONS

STORING A UNIT



WARNING: Failure to follow these steps may cause varnish to form in the carburetor; this may result in difficulty when starting or permanent damage following storage. This may void your warranty

1. Perform all the general maintenance recommended in the Maintenance Section of your operator's manual.
2. Clean the exterior of the engine, drive shaft assembly, debris shield and stringhead.
4. After fuel is drained, start engine.
5. Run engine at idle until unit stops. This will purge the carburetor of fuel.
6. Allow the engine to cool (approx. 5 minutes).
7. Using a spark plug wrench, remove the spark plug.

8. Pour 1 teaspoon of clean 2-cycle oil into the combustion chamber. Pull the starter rope slowly several times to coat internal components. Replace the spark plug.
9. Store the unit in a cool, dry place away from any source of ignition such as an oil burner, water heater, etc.

REMOVING A UNIT FROM STORAGE

1. Remove spark plug.
2. Pull starter rope briskly to clear excess oil from combustion chamber.
3. Clean and gap spark plug or install a new spark plug with proper gap.
4. Prepare unit for operation.
5. Fill fuel tank with proper fuel / oil mixture. Refer to the Oil and Fuel Information section.

SPECIFICATIONS

ENGINE*

Engine Type.....	Air-Cooled, 2-Cycle
Displacement	1.95 cu in. (32 cc)
Ignition Type.....	Electronic
Spark Plug Gap	0.025 in. (0.635 mm.)
Lubrication.....	Fuel/Oil Mixture
Fuel/Oil Ratio	40:1
Carburetor.....	Primer / Diaphragm Type
Drive.....	Direct Driver
Fuel Tank Capacity.....	23.3 fl.oz. (689.7 ml.)

DRIVE SHAFT and CUTTING ATTACHMENT*

Drive Shaft Length	52 in. (132 cm)
Handle	J Handle
Approximate Unit Weight (No fuel)	11.2 lbs. (5.1 kg.)
Cutting Path Diameter	17 in. (43.18 cm.)

*All specifications are based on the latest product information available at the time of printing. We reserve the right to make changes at any time without notice.

TROUBLESHOOTING

ENGINE WILL NOT START OR STARTS BUT WILL NOT RUN

CAUSE

Empty fuel tank
Incorrect starting procedure
Old or improperly mixed fuel
Fouled spark plug
Plugged spark arrestor
Plugged fuel filter

ACTION

Fill fuel tank with properly mixed fuel
Follow starting instructions shown in operator's manual
Drain gas tank and add fresh fuel mixture
Replace or clean the spark plug
Clean or replace spark arrestor
Replace fuel filter

UNIT STARTS, BUT ENGINE HAS LOW POWER

CAUSE

Air filter is plugged
Old or improperly mixed fuel
Improper carburetor adjustment
Choke lever is in incorrect position

ACTION

Replace or clean the air filter
Drain gas tank and add fresh fuel mixture
Adjust according to the *Carburetor Adjustments* section
Move choke lever to Position 3

ENGINE HESITATES

CAUSE

Improper carburetor adjustment

ACTION

Take to an authorized service dealer for an adjustment

NO POWER UNDER LOAD

CAUSE

Improper carburetor adjustment

ACTION

Take to an authorized service dealer for an adjustment

ENGINE RUNS ERRATICALLY

CAUSE

Incorrect spark plug gap

ACTION

Adjust gap to 0.025" (0.635 mm) or clean/replace plug

UNIT SMOKES EXCESSIVELY

CAUSE

Improper carburetor mixture/adjustment
Old or improperly mixed fuel

ACTION

Take to an authorized service dealer for an adjustment
Drain gas tank and add fresh fuel mixture

CUTTING ATTACHMENT WILL NOT ADVANCE LINE

CAUSE

Cutting attachment bound with grass
Cutting attachment out of line
Cutting head dirty
Line twisted when refilled

ACTION

Stop the engine and clean cutting attachment
Refill with new line
Clean inner reel and outer spool
Disassemble and rewind the line

CUTTING ATTACHMENT AND SHAFT ARE HOT TO THE TOUCH

CAUSE

Weed wrap

ACTION

Remove weed wrap

If further assistance is required, contact your authorized service dealer.

MANUFACTURER'S LIMITED WARRANTY FOR:



The limited warranty set forth below is given by MTD LLC ("MTD") with respect to new merchandise purchased and used in the United States, its possessions and territories.

MTD warrants this product against defects in material and workmanship for a period of two (2) years commencing on the date of original purchase and will, at its option, repair or replace, free of charge, any part found to be defective in material or workmanship. This limited warranty shall only apply if this product has been operated and maintained in accordance with the Operator's Manual furnished with the product, and has not been subject to misuse, abuse, commercial use, neglect, accident, improper maintenance, alteration, vandalism, theft, fire, water or damage because of other peril or natural disaster. Damage resulting from the installation or use of any accessory or attachment not approved by MTD for use with the product(s) covered by this manual will void your warranty as to any resulting damage. This warranty is limited to ninety (90) days from the date of original retail purchase for any MTD product that is used for rental or commercial purposes, or any other income-producing purpose.

HOW TO OBTAIN SERVICE: Warranty service is available, WITH PROOF OF PURCHASE THROUGH YOUR LOCAL AUTHORIZED SERVICE DEALER. To locate the dealer in your area, please check for a listing in the Yellow Pages or contact the Customer Service Department of MTD LLC by calling 1-800-345-8746 or writing to P.O. Box 361131, Cleveland OH 44136-0019 or if in Canada call 1-800-668-1238. No product returned directly to the factory will be accepted unless prior written permission has been extended by the Customer Service Department of MTD LLC.

This limited warranty does not provide coverage in the following cases:

- A. Tune-ups - Spark Plugs, Carburetor Adjustments, Filters.
- B. Wear items - Bump Knobs, Outer Spools, Cutting Line, Inner Reels, Starter Pulley, Starter Ropes, Drive Belts.
- C. MTD does not extend any warranty for products sold or exported outside of the United States of America, its possessions and territories, except those sold through MTD's authorized channels of export distribution.

MTD reserves the right to change or improve the design of any MTD Product without assuming any obligation to modify any product previously manufactured.

No implied warranty, including any implied warranty of merchantability or fitness for a particular purpose, applies after the applicable period of express written warranty above as to the parts as identified. No other express warranty or guaranty, whether written or oral, except as mentioned above, given by any person or entity, including a dealer or retailer, with respect to any product shall bind MTD. During the period of the Warranty, the exclusive remedy is repair or replacement of the product as set forth above. (Some states do not allow limitations on how long an implied warranty lasts, so the above limitation may not apply to you.)

The provisions as set forth in this Warranty provide the sole and exclusive remedy arising from the sales. MTD shall not be liable for incidental or consequential loss or damages including, without limitation, expenses incurred for substitute or replacement lawn care services, for transportation or for related expenses, or for rental expenses to temporarily replace a warranted product. (Some states do not allow limitations on how long an implied warranty lasts, so the above limitation may not apply to you.)

In no event shall recovery of any kind be greater than the amount of the purchase price of the product sold. Alteration of the safety features of the product shall void this Warranty. You assume the risk and liability for loss, damage, or injury to you and your property and/or to others and their property arising out of the use or misuse or inability to use the product.

This limited warranty shall not extend to anyone other than the original purchaser, original lessee or the person for whom it was purchased as a gift.

How State Law Relates to this Warranty: This warranty gives you specific legal rights, and you may also have other rights which vary from state to state.

To locate your nearest service dealer dial 1-800-345-8746 in the United States or 1-800-668-1238 in Canada.

MTD LLC
P.O. Box 361131
Cleveland, OH 44136-0019

YARD MACHINES

by **MTD**

Manuel de l'utilisateur

Désherbeuse à gaz
MCT333707



Français

MTD

For A Growing World.™

**IMPORTANT: LISEZ LES RÈGLES ET
CONSIGNES DE SÉCURITÉ SOIGNEUSEMENT**

P/N 9096-333701© 2004
FABRIQUÉ À CHINA

INTRODUCTION

TOUS NOS REMERCIEMENTS

Nous vous remercions d'avoir acheté ce produit de qualité. Cet outil mécanique de plein air moderne est conçu pour vous rendre service pendant longtemps. Il vous sauvera beaucoup de temps comme vous pourrez vous en rendre compte. Ce manuel de l'utilisateur comporte un mode d'emploi facile à comprendre. Prenez soin de lire le manuel au complet et suivez toutes ses instructions à la lettre afin de conserver votre nouvel outil mécanique de plein air en excellent état de fonctionnement.

RÉFÉRENCES, ILLUSTRATIONS ET SPÉCIFICATIONS RELATIVES AU PRODUIT

Toutes les informations, illustrations et spécifications contenues dans ce manuel tiennent compte des dernières informations techniques disponibles au moment de mettre sous presse. Nous nous réservons le droit d'y apporter des modifications à tout moment, sans préavis.

Copyright© 2004 MTD SOUTHWEST INC., Tous droits réservés.

INFORMATIONS D'ENTRETIEN

Tout entretien effectué sur cet appareil pendant et après la période de garantie doit être fait par un concessionnaire agréé uniquement. Obtenez la liste des concessionnaires agréés appelez le **1-800-345-8746** aux États-Unis, ou le **1-800-668-1238** au Canada. Pour de plus amples informations à propos de votre appareil, visitez www.yardmachines.com.

NE RETOURNEZ PAS L'APPAREIL AU DÉTAILLANT CHEZ QUI VOUS L'AVEZ ACHETÉ. TOUT SERVICE SOUS GARANTIE NÉCESSITE UNE PREUVE D'ACHAT.

Avant d'assembler votre nouvel équipement, repérez la plaque signalétique de l'appareil et copiez ses informations dans l'espace ci-dessous. Ces informations sont essentielles si vous désirez obtenir de l'aide auprès de notre service technique ou d'un distributeur agréé. Un exemple de plaque signalétique est présenté ci-dessous.

Si vous éprouvez des difficultés à assembler ce produit ou si vous avez des questions concernant les commandes, le fonctionnement ou l'entretien de cet appareil, veuillez communiquer avec notre service technique.

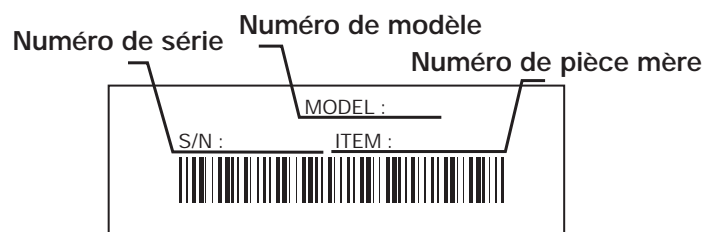

Copiez le numéro de modèle / pièce mère ici : _____

Copiez le numéro de série ici : _____

TABLE DES MATIÈRES

Introduction	2
Consignes de sécurité	3
Familiarisez-vous avec votre appareil	6
Instructions de montage	7
Informations sur l'huile et le carburant	8
Instructions de démarrage et d'arrêt	9
Mode d'emploi	10
Entretien et réparations	11
Caractéristiques	14
Tableau de dépannage	15
Garantie	16
Liste des pièces	... Intérieure de la Couverture Arrière

PARE-ÉTINCELLES

REMARQUE : à l'intention des utilisateurs opérant dans les terres forestières des États-Unis et dans les états de Californie, du Maine, de l'Orégon et de Washington. Toutes les terres forestières des États-Unis et de l'état de Californie (Codes sur les ressources publiques 4442 et 4443), de l'Orégon et de Washington exigent de par la loi que certains moteurs à combustion interne utilisés dans des zones couvertes de taillis ou d'herbe soient équipés d'un pare-étincelles en parfait état de fonctionnement, ou qu'ils soient conçus, équipés et entretenus pour la prévention des incendies. Renseignez-vous auprès des autorités de votre province ou de votre municipalité concernant la réglementation en vigueur. Vous pourriez être passible d'une amende ou être tenu responsable si vous ne respectez pas cette réglementation. Cet appareil est équipé d'un pare-étincelles en usine. **Si l'écran pare-étincelles, réf. 182747, doit être remplacé, communiquez avec le service technique.**

AVERTISSEMENT DE LA PROPOSITION 65 DE CALIFORNIE

AVERTISSEMENT

LES GAZ D'ÉCHAPPEMENT DU MOTEUR DE CET APPAREIL CONTIENNENT DES PRODUITS CHIMIQUES CONSIDÉRÉS PAR L'ÉTAT DE CALIFORNIE COMME POUVANT CAUSER LE CANCER, DES MALFORMATIONS CONGÉNITALES OU D'AUTRES EFFETS NOCIFS SUR L'APPAREIL DE REPRODUCTION.

Prenez soin de lire et de bien comprendre ce manuel avant de démarrer ou de faire fonctionner cet équipement.

CE PRODUIT EST COUVERT PAR UN OU PLUSIEURS BREVETS AMÉRICAINS, ET D'AUTRES SONT EN INSTANCE.

CONSIGNES DE SÉCURITÉ

Les symboles de sécurité attirent votre attention sur des dangers potentiels. Ces symboles et leurs détails explicatifs méritent que vous les lisiez et compreniez bien. Les avertissements de sécurité ne peuvent éviter les dangers de par eux-mêmes. Les consignes ou mises en garde qu'ils donnent ne remplacent pas des mesures préventives appropriées contre les accidents.

SYMBOLE SIGNIFICATION



ALERTE DE SÉCURITÉ:

indique un danger, un avertissement ou une mise en garde. Soyez vigilant afin d'éviter toute blessure grave. Ce symbole peut être combiné à d'autres symboles ou pictogrammes.

REMARQUE: donne des informations ou des instructions vitales pour le fonctionnement ou l'entretien de l'équipement.

Lisez le(s) manuel(s) de l'utilisateur et suivez tous les avertissements et consignes de sécurité. Vous pourriez à défaut entraîner des blessures graves pour vous ou d'autres personnes.

SI VOUS AVEZ DES QUESTIONS, APPELEZ LE 1-800-345-8746 AUX ÉTATS-UNIS, OU LE 1-800-668-1238 AU CANADA

SYMBOLE SIGNIFICATION



DANGER: le non-respect d'un avertissement peut causer dommages matériels ou blessures graves pour tous. Respectez les consignes de sécurité afin de réduire les risques d'incendie, d'électrocution et de blessures.



AVERTISSEMENT: le non-respect d'un avertissement peut causer dommages matériels ou blessures graves pour tous. Respectez les consignes de sécurité afin de réduire les risques d'incendie, d'électrocution et de blessures.



MISE EN GARDE: le non-respect d'un avertissement peut causer dommages matériels ou blessures graves pour tous. Respectez toujours les consignes de sécurité afin de réduire les risques d'incendie, d'électrocution et de blessures.

• IMPORTANTES CONSIGNES DE SÉCURITÉ •

LIRE TOUTES LES INSTRUCTIONS AVANT UTILISATION



AVERTISSEMENT: suivez soigneusement les consignes de sécurité lorsque vous utilisez cet appareil. Dans l'intérêt de votre sécurité et de celle des personnes à proximité, prenez soin de lire ces instructions avant de faire fonctionner la machine. Veuillez garder les instructions en lieu sûr pour usage ultérieur.

- Veuillez lire les instructions avec soin. Familiarisez-vous avec les commandes et l'utilisation correcte de cet appareil.
- N'utilisez pas l'appareil si vous êtes fatigué, malade ou sous l'effet de l'alcool, de drogues ou de médicaments.
- Les enfants et adolescents de moins de 15 ans ne doivent pas utiliser l'appareil exceptés les adolescents assistés d'un adulte.
- Inspectez l'appareil avant utilisation. Remplacez les pièces endommagées. Regardez s'il y a des fuites de carburant. Assurez-vous que les fixations sont solidement en place. Remplacez les pièces de l'accessoire de coupe qui sont fendillées, ébréchées ou endommagées. Assurez-vous que l'accessoire de coupe est correctement installé et solidement fixé. Assurez-vous que le protecteur d'accessoire de coupe est correctement fixé et positionné comme recommandé. Vous risquez sinon de causer des blessures à l'opérateur et aux spectateurs, et d'endommager l'appareil.
- N'utilisez que du fil de remplacement d'origine du fabricant. N'utilisez jamais de fil ou de cordon à renfort métallique car ils peuvent se briser et se transformer en projectile dangereux.

- Soyez conscient des risques de blessure à la tête, aux mains et aux pieds.
- Dégagez la zone de coupe avant chaque usage. Enlevez tous les objets pouvant être projetés ou happés par l'accessoire de coupe : cailloux, verre brisé, clous, fil ou ficelle. Éloignez enfants, spectateurs et animaux de la zone de coupe. Tenez-les à au moins 15 m (50 pi) de là mais sachez que les spectateurs risquent quand même d'être atteints par des objets projetés. Conseillez-leur de porter des protecteurs oculaires. Arrêtez immédiatement le moteur et l'accessoire de coupe si quelqu'un s'approche de vous.
- Appuyez sur la manette des gaz et assurez-vous qu'elle revient automatiquement en position de ralenti. Procédez à tous les réglages ou réparations avant d'utiliser l'appareil.
- Cet appareil n'est pas conçu pour servir de débroussailluse. N'utilisez cet appareil avec aucun type de lame ou d'accessoire de débroussaillage.

AVERTISSEMENTS DE SÉCURITÉ CONCERNANT LES DÉSHERBEUSES À GAZ



AVERTISSEMENT: l'essence est extrêmement inflammable et ses vapeurs peuvent exploser si on y met le feu. Veuillez prendre les précautions suivantes.

- Ne stockez le carburant que dans des contenants spécialement conçus et homologués pour le stockage de ce type de matières.
- Évitez de créer une source d'allumage pour le carburant déversé. Ne démarrez pas le moteur avant que les vapeurs de carburant ne se soient dissipées.

CONSIGNES DE SÉCURITÉ

- Arrêtez toujours le moteur et laissez-le refroidir avant de remplir le réservoir de carburant. N'enlevez jamais le bouchon du réservoir et n'ajoutez jamais de carburant pendant que le moteur est chaud. Ne faites jamais fonctionner l'appareil sans que le bouchon de carburant soit bien mis. Desserrez lentement le bouchon afin de réduire la pression du réservoir.
- Mélangez et ajoutez le carburant dans un endroit bien aéré et propre en plein air à l'abri des étincelles ou des flammes. N'enlevez lentement le bouchon du réservoir d'essence qu'après avoir arrêté le moteur. Ne fumez pas pendant le remplissage ou le mélange de carburant. Essuyez immédiatement tout déversement de carburant de l'appareil.
- Éloignez l'appareil d'au moins 9.1 m (30 pi) de la source de ravitaillement en carburant avant de démarrer le moteur. Ne fumez pas et éloignez toute source d'étincelles ou de flammes vives du lieu de ravitaillement ou de fonctionnement de l'appareil.

PENDANT L'UTILISATION DE L'APPAREIL

- Évitez de démarrer ou de faire marcher l'appareil à l'intérieur d'une pièce ou d'un bâtiment fermé. La respiration de fumées d'échappement peut tuer. Ne faites fonctionner cet appareil qu'à l'extérieur dans un endroit bien aéré.
- Portez des lunettes de sécurité conformes aux normes ANSI Z87.1-1989 ainsi que des protège-oreilles durant l'utilisation de l'appareil. Portez un masque facial ou antipoussières si vous travaillez dans un lieu poussiéreux. Il est recommandé de porter des chemises à manches longues.
- Portez des pantalons épais et longs, des bottes et des gants. Ne marchez pas pieds nus et ne portez pas les articles suivants : vêtements lâches, bijoux, pantalons courts, sandales. Relevez les cheveux au-dessus du niveau des épaules.
- Le protecteur d'accessoire de coupe doit toujours être en place lors de l'utilisation de l'appareil. Ne faites pas marcher l'appareil sans que les deux fils soient bien déployés, en supposant qu'un fil approprié a été installé. Assurez-vous que le fil ne dépasse pas le protecteur de sécurité.
- Ajustez la poignée selon votre taille pour mieux l'agripper.
- N'utilisez l'appareil qu'en plein jour ou avec un bon éclairage artificiel.
- Évitez tout démarrage accidentel. Mettez-vous en position de démarrage chaque fois que vous tirez sur la corde de démarrage. L'opérateur et l'appareil doivent tous deux être en position stable à ce moment-là. Voir les *Instructions de démarrage et d'arrêt*.
- Ne vous étirez pas. Tenez-vous toujours bien sur vos pieds en position d'équilibre.
- Tenez toujours l'appareil des deux mains lorsque vous le faites marcher. Agrippez fermement les poignées avant et arrière.
- Gardez les mains, le visage et les pieds éloignés des pièces mobiles. Ne touchez pas et n'essayez pas d'arrêter l'accessoire de coupe en rotation.
- Ne touchez pas le silencieux ni le cylindre. Ces pièces deviennent très chaudes à l'utilisation. Elles restent chaudes brièvement après l'arrêt.
- Servez-vous des outils appropriés. N'utilisez cet outil que pour son usage prévu.
- Ne faites pas fonctionner le moteur à un régime plus élevé que nécessaire pour couper, tailler ou faire les bordures. Ne faites pas tourner le moteur à haut régime si vous ne vous faites pas de coupe.
- Arrêtez toujours le moteur lorsque vous suspendez la coupe ou lorsque vous vous déplacez d'un lieu de travail vers un autre.
- Si vous heurtez un corps étranger ou que celui-ci est happé, arrêtez le moteur immédiatement et vérifiez que rien n'a été endommagé. Ne faites pas fonctionner avant réparation des dommages. Ne faites pas marcher l'appareil si les pièces sont desserrées ou endommagées.
- Arrêtez et éteignez le moteur dans les cas suivants: entretien, réparation ou changement d'accessoires ou autres.
- N'utilisez que des pièces de rechange d'origine du fabricant pour l'entretien de cet appareil. Ces pièces sont disponibles auprès de votre concessionnaire agréé. N'utilisez pas de pièces ou accessoires non conçus par original pour cet appareil. Cela pourrait causer des blessures graves à l'utilisateur ou endommager l'appareil et annuler la garantie.
- Gardez l'appareil exempt d'accumulation de végétation ou autres matières. Celles-ci peuvent rester logées entre l'accessoire de coupe et le protecteur.
- Afin de diminuer les risques d'incendie, remplacez tout silencieux ou pare-étincelles défectueux et conservez le moteur et le silencieux exempts d'herbe, de feuilles et d'accumulation excessive de graisse ou de carbone.
- Ne pas utiliser l'outil en position de déséquilibre, les bras tendus ou d'une seule main. Toujours le maintenir fermement des deux mains, les doigts et le pouce encerclant les poignées.
- Ne pas soulever la tête de coupe au-dessus du niveau du sol pendant le fonctionnement de l'appareil (l'utilisateur pourrait se blesser).
- Arrêtez le moteur IMMÉDIATEMENT si vous ressentez une vibration excessive car cela indique un problème. Vérifiez soigneusement qu'il n'y a ni écrous ni boulons desserrés, ni aucun dommage avant de continuer. Réparez ou remplacez les pièces affectées au besoin.

AUTRES AVERTISSEMENTS DE SÉCURITÉ

- N'entreposez jamais l'appareil rempli de carburant dans un édifice où les vapeurs peuvent atteindre une source de flammes vives ou d'étincelles.
- Laissez le moteur se refroidir avant de l'entreposer ou de le transporter. Attachez bien l'appareil pendant le transport.
- Rangez l'appareil dans un endroit verrouillé et sec, ou élevé et sec, hors de portée des enfants, pour éviter une utilisation indésirable ou un accident.
- Ne trempez et n'arrosez jamais l'appareil avec de l'eau ou tout autre liquide. Gardez les poignées sèches, propres et exemptes de débris. Nettoyez après chaque usage. Voir les sections *Nettoyage et Entreposage*.
- Conservez ces instructions. Consultez-les souvent et servez-vous en pour instruire d'autres usagers. Si vous prêtez l'appareil à quelqu'un, prêtez-lui également ces instructions.

**CONSERVER CES
INSTRUCTIONS**

CONSIGNES DE SÉCURITÉ

SYMBOLES DE SÉCURITÉ ET INTERNATIONAUX

Ce manuel de l'utilisateur décrit les symboles et pictogrammes de sécurité et internationaux pouvant apparaître sur ce produit. Consultez le manuel de l'utilisateur pour les informations concernant la sécurité, le montage, le fonctionnement, l'entretien et les réparations.

SYMBOLE

SIGNIFICATION



- **SYMBOLE ALERTE DE SÉCURITÉ**

Indique un danger, un avertissement ou une mise en garde. Ce symbole peut être combiné à d'autres symboles ou pictogrammes.



- **AVERTISSEMENT - LISEZ LE MANUEL DE L'UTILISATEUR**

Lisez le manuel de l'utilisateur et suivez tous les avertissements et consignes de sécurité. Vous pourriez à défaut entraîner des blessures graves pour vous ou d'autres personnes



- **PORTEZ DES PROTECTIONS (TÊTE, YEUX ET OREILLES)**

AVERTISSEMENT: les objets projetés et les bruits forts peuvent endommager la vue et l'ouïe. Portez une visière de norme ANSI Z87.1-1989 et des protège-oreilles pendant l'utilisation. la chute d'objets peut causer des blessures graves à la tête. Protégez-vous la tête pendant l'utilisation de l'appareil.



- **GANTS D'USAGE**



- **BOTTES D'USAGE**

SYMBOLE

SIGNIFICATION



- **LES OBJETS PROJETÉS ET LA LAME ALTERNATIVE PEUVENT CAUSER DES BLESSURES**

AVERTISSEMENT : inspectez l'appareil avant utilisation. N'utilisez pas l'appareil si la lame est tordue, fendillée ou émoussée. Restez à l'écart de la lame.



- **ÉLOIGNEZ LES SPECTATEURS**

AVERTISSEMENT : éloignez les spectateurs, les enfants et les animaux domestiques en particulier, d'au moins 15 m (50 pi) de la zone de coupe.



- **CONTRÔLE DE L'ÉTRANGLEUR**

- 1 • Position d'ÉTRANGLEMENT MAXIMUM
- 2 • Position d'ÉTRANGLEMENT PARTIEL
- 3 • Position MARCHÉ



- **AVERTISSEMENT SURFACE CHAUDE**

Ne touchez pas un silencieux ou un cylindre chaud. Vous pourriez vous brûler. Ces pièces deviennent très chaudes à l'utilisation. Elles restent chaudes brièvement après l'arrêt.



- **N'UTILISEZ PAS LES LAMES**

CONSIGNES DE SÉCURITÉ

FAMILIARISEZ-VOUS AVEC VOTRE APPAREIL

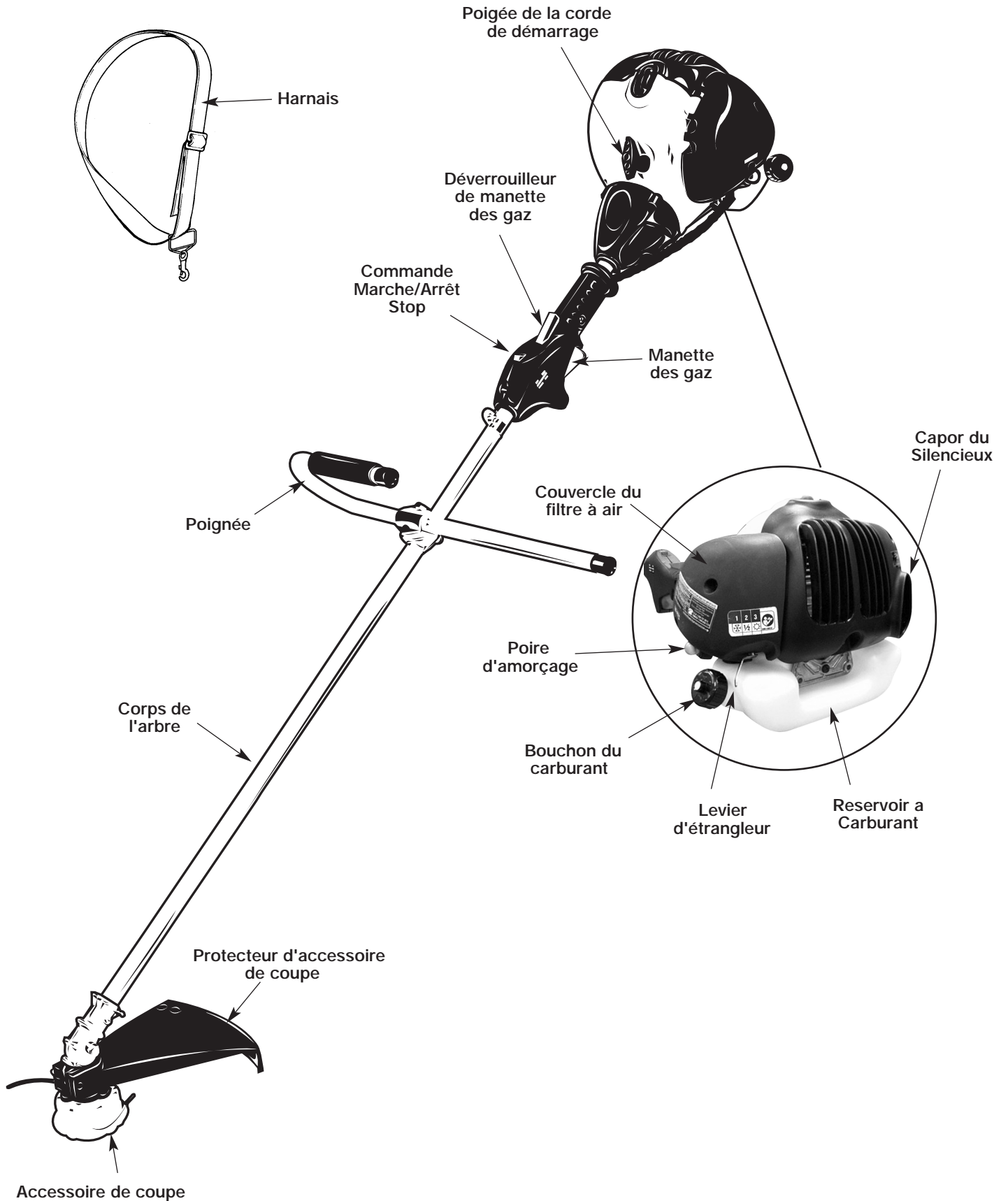

MODE D'EMPLOI

INSTALLATION ET RÉGLAGE DE LA POIGNÉE

1. Installez le boîtier du serre-fils moyen sur la manche pres des flèches sur l'autocollant (l'étiquette d'avertissement).
2. Boîtier du serre-fils moyen, serre-fils supérieurs et inférieurs et vis.
3. Installez le poignée sur le boîtier du serre-fils moyen, puis mettez le serre-fils supérieur au-dessus du poignée et serrez les 2 autres vis.

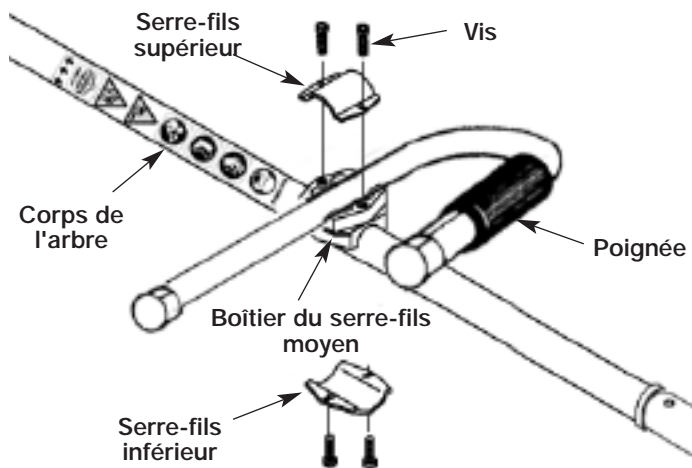

Fig. 1

INSTALLATION DU PROTECTEUR D'ACCESSOIRE DE COUPE

REMARQUE : Le pare-débris doit être installé pour assurer une bonne distribution du fil de coupe et assurer la protection de l'opérateur.

1. Faire reposer l'écran sur les supports de l'arbre (Fig. 2).

AVERTISSEMENT: n'utilisez jamais la désherbeuse sans protecteur d'accessoire de coupe pour éviter des blessures graves.

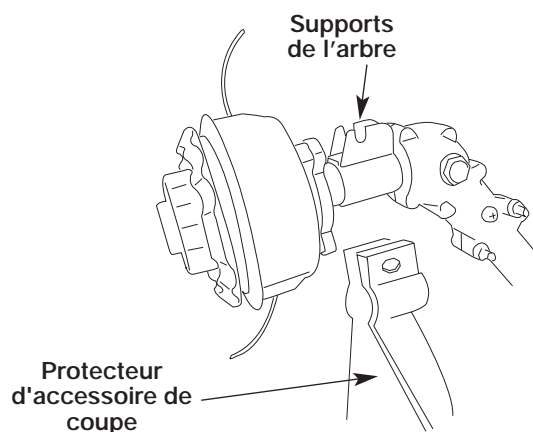

Fig. 2

2. Introduire le boulon, l'écrou, la rondelle et rondelle de verrouillage puis bien les serrer (Fig. 3).

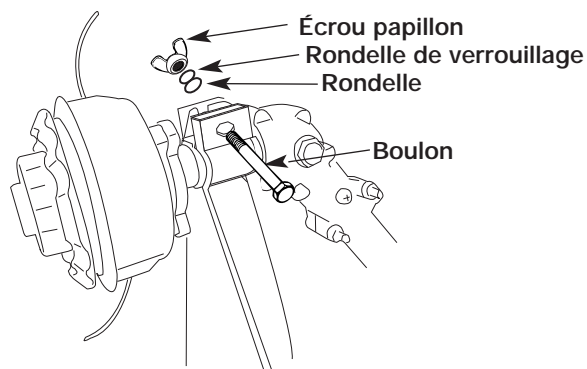

Fig. 3

INFORMATIONS SUR L'HUILE ET LE CARBURANT

MÉLANGE D'HUILE ET DE CARBURANT

En général, si l'appareil ne fonctionne pas correctement, c'est que le carburant est vieux ou mal mélangé. Prenez soin d'utiliser de l'essence sans plomb fraîche et propre. Suivez à la lettre les instructions de mélange de carburant et d'huile.

Définition des carburants mélangés

Les carburants d'aujourd'hui sont souvent un mélange d'essence et d'oxygénés comme l'éthanol, le méthanol ou l'éther MTBE. Un carburant mélangé à l'alcool absorbe l'eau. Il suffit de 1 % d'eau pour séparer le carburant et l'huile. Cela forme de l'acide pendant le stockage. Si vous devez utiliser ce type de carburant, servez-vous de carburant frais (moins de 60 jours).

Usage de carburants mélangés

Si vous choisissez d'utiliser ou ne pouvez éviter d'utiliser un carburant mélangé, suivez les conseils suivants :

- Utilisez toujours un mélange de carburant frais selon le manuel de l'utilisateur.
- Agitez toujours le mélange de carburant avant d'alimenter l'appareil.
- Videz le réservoir et faites marcher le moteur jusqu'à l'assécher avant d'entreposer l'appareil.

Utilisation d'additifs de carburant

La bouteille d'huile 2-temps livrée avec l'appareil contient un additif permettant d'empêcher la corrosion et de minimiser la formation de résidus de gomme. Nous vous recommandons d'utiliser ce type d'huile uniquement.



Si cela n'est pas disponible, utilisez une bonne huile 2-temps conçue pour les moteurs à 2-temps refroidis par air en y ajoutant un additif, tel que le stabilisant de gaz STA-BIL ou un produit équivalent. Ajoutez 23 ml (0,8 oz) d'additif par 4 litres (1 gallon) de carburant selon les instructions du récipient. N'ajoutez JAMAIS d'additifs directement dans le réservoir de l'appareil.

	MISE EN GARDE: Pour assurer un bon fonctionnement et une fiabilité maximale du moteur, suivez à la lettre les instructions de mélange d'huile et de carburant du récipient d'huile 2-temps. L'emploi de carburant mal mélangé peut endommager le moteur sérieusement.
------------------------------------------------------------------------------------	------------------------------------------------------------------------------------------------------------------------------------------------------------------------------------------------------------------------------------------------------------------------------

REMARQUE : Le manque de lubrification annule la garantie du moteur. Ne jamais utiliser d'essence pure dans cet outil. Ceci causerait des dommages irréparables et entraînerait l'annulation de la garantie du fabricant

Mélangez soigneusement l'huile moteur 2-temps avec de l'essence sans plomb dans un bidon séparé. Utilisez un rapport 40:1 d'essence/huile. Ne les mélangez pas directement dans le réservoir de carburant. Voir le tableau ci-dessous pour les rapports de mélange d'essence et d'huile.

REMARQUE : 3,8 litres (1 gallon) d'essence sans plomb mélangés avec une bouteille de 95 ml (3.2 oz) d'huile 2-temps donnent un rapport d'essence/huile de 40:1.

	+	
ESSENCE SANS PLOMB		HUILE 2-TEMPS
3,8 LITRES (1 GALLON US)		95 ml (3,2 OZ)
1 LITRE		25 ml

RAPPORT DE MÉLANGE O - 40:1

	AVERTISSEMENT: L'essence est extrêmement inflammable et les vapeurs qui s'en dégagent peuvent exploser si on y met le feu. Arrêtez toujours le moteur et laissez-le refroidir avant de remplir le réservoir. Ne fumez pas en remplissant le réservoir. Éloignez toute source d'étincelles ou de flammes vives de la zone.
-------------------------------------------------------------------------------------	----------------------------------------------------------------------------------------------------------------------------------------------------------------------------------------------------------------------------------------------------------------------------------------------------------------------------------

	AVERTISSEMENT: Enlevez le bouchon du réservoir lentement pour ne pas être blessé par les jets d'essence. Ne faites pas marcher l'appareil sans que le bouchon soit bien mis.
-------------------------------------------------------------------------------------	-------------------------------------------------------------------------------------------------------------------------------------------------------------------------------------

	AVERTISSEMENT: Ajoutez du carburant dans un lieu propre et bien aéré en plein air. Essayez immédiatement tout déversement de carburant. Évitez de mettre le feu au carburant déversé. Ne démarrez pas le moteur avant dissipation des vapeurs de carburant.
-------------------------------------------------------------------------------------	--------------------------------------------------------------------------------------------------------------------------------------------------------------------------------------------------------------------------------------------------------------------

REMARQUE : Éliminez le vieux mélange de carburant conformément aux règlements fédéral, provincial et municipal en vigueur.

INSTRUCTIONS DE DÉMARRAGE ET ARRÊT

DEMARRAGE D'UN MOTEUR FROID



AVERTISSEMENT: n'utiliser l'outil qu'à l'extérieur, dans un endroit bien aéré. Les émanations d'oxyde de carbone dans un endroit confiné peuvent être mortelles.

REMARQUE : Pour minimiser la charge sur le moteur pendant le démarrage et le réchauffage, couper le fil de coupe à 13cm (5 po) (Fig. 4).

1. Mélangez l'essence avec l'huile. Remplissez le réservoir avec le mélange d'essence et d'huile. Voir Instructions de mélange d'huile et de carburant.
2. Mettre le contact en position de Marche (Fig. 5).
3. Mettez le levier d'étrangleur en Position 1 (Fig. 6).
4. Appuyer 10 fois sur la pompe d'amorçage (Fig. 7).
5. Attrapez fermement la poignée - enfoncez le déclencheur de sécurité & le déclencheur d'accélération en position Acceleration Maxi (Fig. 5).
6. Tirer sur le cordon du lanceur jusqu'à ce qu'une résistance se fasse sentir environ 10,5cm (4 po). Un mouvement rapide et uniforme est nécessaire pour obtenir une bonne étincelle. Tirer vigoureusement 4 fois sur le cordon (Fig. 8).
7. Mettez le levier d'étrangleur en Position 2.
8. Tirer à nouveau 4 fois sur le cordon du lanceur.
9. Dès que le moteur a démarré, laisser le volet du départ sur la position mi-gaz pendant 10 secondes.
10. Mettez le levier d'étrangleur en Position 3. La machine est prête à être utilisée.

Si le moteur ne démarre pas, répéter les étapes 2 à 10.

REMARQUE : Toujours tirer le cordon bien à la verticale pour éviter qu'il ne frotte sur le rebord de l'oeillet, ce qui l'userait prématurément. Toujours retinir la poignée du cordon lorsqu'il se rétracte. Ne jamais le lâcher en d'une position sortie.

REMARQUE : Dans certains cas en raison des conditions d'opération (altitude, température etc.), votre scie à chaîne peut avoir besoin d'un léger ajustement de la vitesse d'immobilisation. Si l'unité ne s'immobilise pas après le redémarrage par deux fois, voir Réglage de la vis de Réglage de Ralenti.

DEMARRAGE DU MOTEUR CHAUD

1. Mettre le contact en position de Marche (Fig. 5).
2. Mettez le levier d'étrangleur en Position 1 (Fig. 6).
3. Saisir fermement la poignée des gaz, appuyer à FOND sur la manette (pleins gaz) (Fig. 5).
4. Tirer vigoureusement sur le cordon jusqu'à ce que le moteur démarre. NE pas effectuer plus de 6 tentatives. Tenir la manette en position pleins gaz jusqu'à ce que le moteur tourne régulièrement.

REMARQUE : Si le moteur ne démarre pas, placer le starter en position Marche et actionner le lanceur encore 5 fois. Si le moteur ne démarre toujours pas il est probablement noyé. Attendre 5 minutes et répéter la procédure, le starter étant en position Marche et les gaz ouverts en grand.

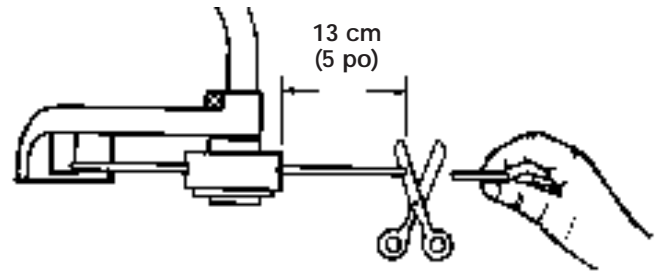

Fig. 4

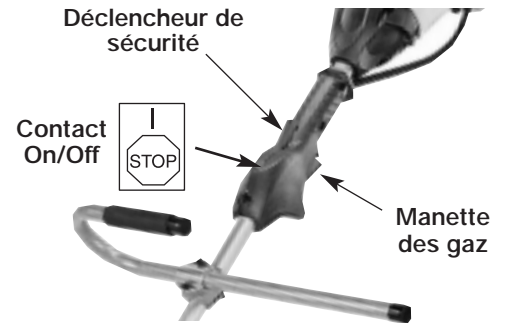

Fig. 5

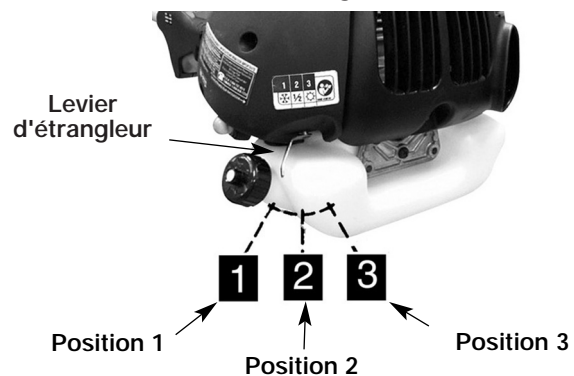

Fig. 6

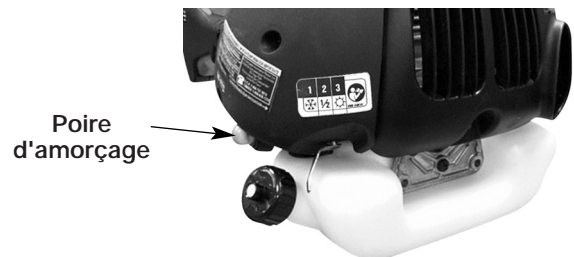

Fig. 7



Fig. 8

INSTRUCTIONS D'ARRÊT

Lâcher la manette des gaz. Laisser le moteur revenir au ralenti. Bougez le bouton d'allumage en position "STOP" pour arrêter la machine.



MODE D'EMPLOI

RÉGLAGE DE LA LONGUEUR DU FIL

Pour faire avancer une longueur de fil, «taper» la tête de coupe sur le sol. La lame placée à l'intérieur du pare-débris coupe le fil à la longueur voulue (Fig. 9).

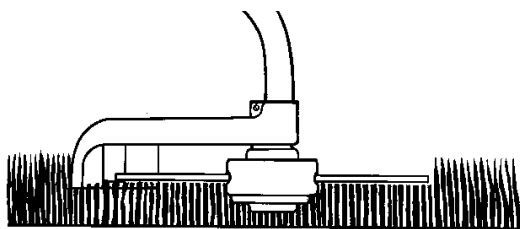

Fig. 9



AVERTISSEMENT: NE JAMAIS utiliser de fil de coupe en acier ou acier revêtu de plastique sur votre tête de coupe. Ceci est extrêmement dangereux.



MISE EN GARDE: Eliminer périodiquement l'herbe enroulée autour de l'axe en-dessous du pare-débris (Fig. 10) pour éviter une surchauffe de l'arbre de transmission, l'herbe freine la rotation et empêche le refroidissement adéquat de l'arbre. Utiliser un tournevis ou outil similaire.

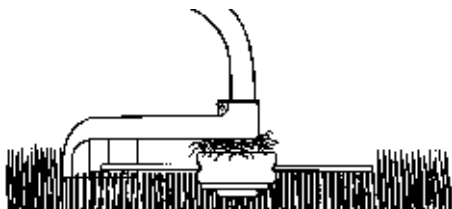

Fig. 10

INSTRUCTIONS POUR LA COUPE

REMARQUE : Même en procédant avec le plus grand soin, la taille autour des fondations, murs de pierres ou de briques, trottoirs, etc. causera une usure plus rapide du fil de coupe.

Pour Tondre ou Egaliser

Utiliser un mouvement de balancement latéral semblable à celui d'une faux. Ne pas incliner la tête de coupe. Faire un essai sur la zone à tondre pour vérifier la hauteur de coupe. Garder la tête de coupe à hauteur constante pour une tonte uniforme (Fig. 11).

Pour Tondre de Plus Pres

Tenir le coupe-herbe droit devant soi et l'incliner légèrement de manière à ce que le fil de coupe se trouve à l'angle voulu sans que le dessous de la tête de coupe ne touche le sol. Toujours tondre vers l'avant, ne jamais tirer le coupe-herbe à soi.

Pour Tailler Autour D'Obstacles

Pour tailler autour des clôtures grillagées ou en bois, des murs et des fondations, procéder en approchant lentement de manière à couper l'herbe au ras de l'obstacle sans que le fil de coupe ne vienne le fouetter ce qui risquerait de le casser ou de l'effiloche. Si le fil entre en contact avec une clôture grillagée, il se casse.

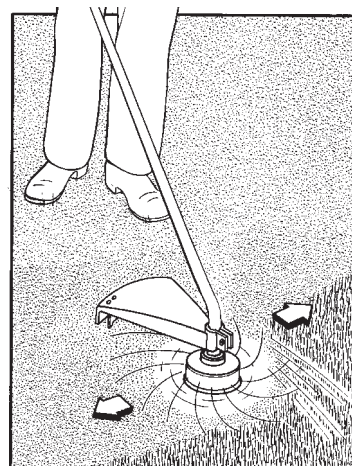

Fig. 11

Pour Tailler Autour Des Arbres

Approcher la base de l'arbre lentement de manière à ce que le fil de coupe ne fouette pas l'écorce. Faire le tour de l'arbre dans le sens des aiguilles d'une montre. Couper avec la pointe du fil de coupe en inclinant légèrement le coupe-herbe vers l'avant.

Rasage



AVERTISSEMENT: Lors des opérations de RASAGE, procéder avec une extrême prudence. Veiller à ce qu'aucune personne ou aucun animal ne soit présent dans un rayon de 30 mètres (100 pieds).

Le rasage consiste à couper la végétation au ras du sol. Pour ce faire, incliner la tête de coupe vers la gauche à un angle d'environ 30 degrés. Le réglage de la poignée permettra de mieux contrôler le coupe-herbe pendant cette opération. Ne pas essayer de raser une zone où des débris risquent d'être projetés et de causer des dommages personnels ou matériels.



AVERTISSEMENT: NE PAS utiliser le coupe-herbe pour balayer. C'est à dire orienter la tête de coupe pour éliminer les débris des trottoirs, entrées etc. Votre coupe-herbe est un outil puissant capable de projeter des débris à plus de 15 mètres (50 pieds) et de blesser quelqu'un ou d'endommager voitures, vitres ou habitations proches.

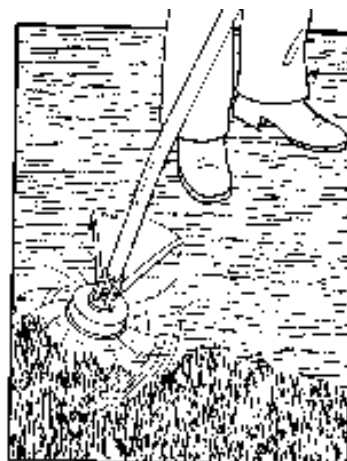

Fig. 12

INSTRUCCIONES DE MANTENIMIENTO Y REPARACIÓN



AVERTISSEMENT: pour éviter tout accident, n'effectuez jamais l'entretien ou des réparations quand l'appareil fonctionne. Effectuez-les toujours lorsqu'il est froid. Débranchez le câble de la bougie pour prévenir la mise en route.



AVERTISSEMENT: n'utilisez jamais de fil, de chaîne ou de cordon à renfort métallique car ils peuvent se briser et se transformer en projectile dangereux.

LA TÊTE DE LIGNE-FACILE-CHARGE DE COUPEUR

1. Utilisez un petit tournevis ou une tige aiguë pour libérer la ligne des attaches qui la bloquent (Fig. 13).



Fig. 13

2. Enlevez la ligne restante de la tête.
3. Alignez les flèches sur la bobine intérieure et externe (Fig. 14).



Fig. 14

4. Coupez une ligne de réglage approximativement 5 mètres de long.
5. Tout en poussant la bobine intérieure passez vers le bas chaque extrémité de la ligne dans des oeillets dans la fente d'alimentation sur le diviseur de bobine. Assurez que la ligne entre dans les fentes d'alimentation. Poussez la ligne jusqu'à ce qu'approximativement 5 centimètres apparaissent de dessous le bouton de bosse (Fig. 15).



Fig. 15

6. Insérez chaque extrémité dans les attaches de blocage en repoussant l'extrémité de ligne par le trou inférieur de l'attache et en faisant une boucle de l'extrémité par le trou de l'attache supérieure. Tirez la ligne à l'oeillet à la tension (Fig. 16).



Fig. 16

7. Une fois que les deux extrémités de ligne sont fixés en place tournez la bobine intérieure dans le sens contraire des aiguilles d'une montre dans la direction des flèches à la ligne de charge (Fig. 17).
8. Enroulez la bobine jusqu'à ce qu'une boucle de ligne approximativement 25 centimètres de long soit visible. Réduisez la boucle de moitié pour créer deux extrémités de coupe de ligne. Assurez que chaque extrémité de ligne ne soit pas de plus de 13 centimètres de long. Ceci réduira au minimum la charge sur le moteur pendant le départ.



Fig. 17



Fig. 18

INSTRUCCIONES DE MANTENIMIENTO Y REPARACIÓN

FILTRE À AIR



MISE EN GARDE: NE JAMAIS utiliser le coupe-herbe sans filtre à air. Le filtre à air doit rester propre. Si endommagé, remplacer.

Nettoyage du filtre à air:

1. Retirer les 2 vis retenant le couvercle du filtre à air (Fig. 19).
2. Retirer le couvercle et retirer le filtre du boîtier (Fig. 20).
2. Laver le filtre à l'eau savonneuse. NE PAS UTILISER D'ESSENCE.
4. Sécher le filtre à l'air.
5. Replacer le filtre.

REMARQUE : Si le filtre est effiloché, déchiré, endommagé ou s'il ne peut pas être nettoyé, le remplacer.

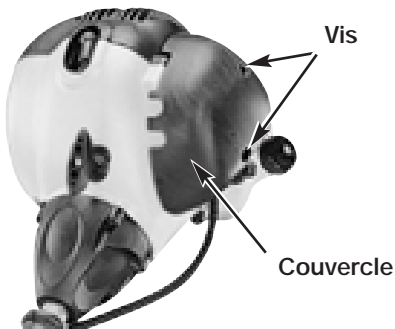

Fig. 19



Fig. 20

BOUCHON DU RESERVOIR/FILTRE A CARBURANT



MISE EN GARDE: Vider l'essence contenue dans le réservoir et la placer dans un récipient homologué avant de commencer cette opération. Ouvrir le bouchon de essence lentement pour soulager la pression éventuellement accumulée dans le réservoir.

REMARQUE : Veiller à ce que l'évent du bouchon soit exempt de débris (Fig. 21).

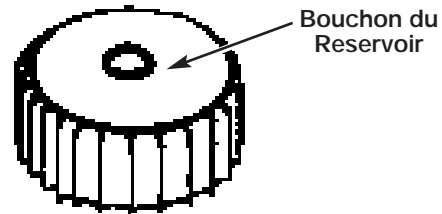

Fig. 21

Filtre à Carburant:

1. Sortir le tuyau d'essence et le filtre du réservoir. Un fil de fer avec un crochet au bout peut être facilement utilisé (Fig. 22).
2. Tirer avec un mouvement rotatif (Fig. 23).
3. Remplacer le filtre à carburant.

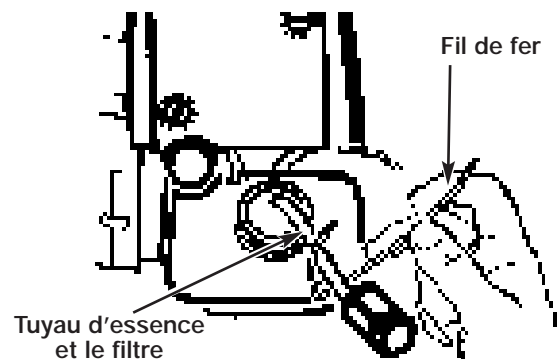

Fig. 22

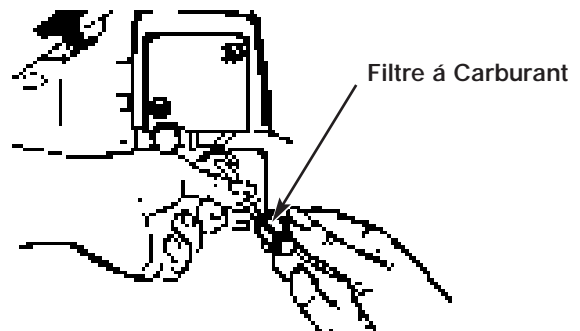

Fig. 23



MISE EN GARDE: Ne jamais utiliser le coupe-herbe sans le filtre à carburant car ceci pourrait causer des dommages internes au moteur!

INSTRUCCIONES DE MANTENIMIENTO Y REPARACIÓN

REGLAGE DU CARBURATEUR

Le carburateur a été réglé en usine pour une performance optimale. Si un ajustage est nécessaire, veuillez apporter votre appareil au Centre de Service Après-Vente agréé le plus proche dont vous trouverez l'adresse dans les pages jaunes de l'annuaire téléphonique.

BOUGIE

1. L'écartement de bougie = 0,635 mm (0,025 po) (Fig. 24).
2. Replacer la bougie et la serrer à 12 à 15 N•m (105 à 130 pouces-livres). Reconnecter le fil de la bougie.

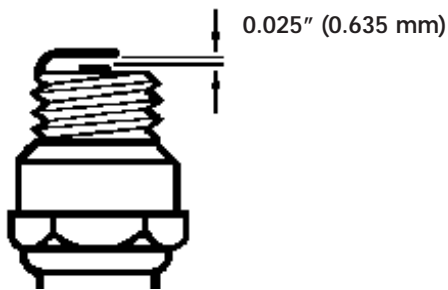

Fig. 24

PARE-ETINCELLES

REMARQUE : Il n'est pas nécessaire de retirer le capot du silencieux pour installer ou remplacer l'écran pare-étincelles (Fig. 25).

Pour remplacer l'écran pare-étincelles, retirer la vis de retenue et le couvercle de l'écran usagé et installer l'écran neuf (Fig. 26).



Fig. 25

AFFUTAGE DE LA LAME PARE-DEBRIS

1. Retirer la lame du pare-débris (Fig. 27).
2. Serrer la lame dans un étau d'établi. L'affûter à l'aide d'une lime plate en veillant à maintenir l'angle de coupe. Limer toujours dans la même direction.

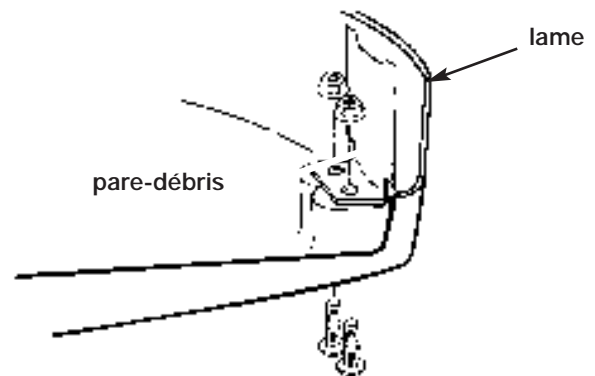

Fig. 27

RÉGLAGE DE LA VIS DE RÉGLAGE DE RALENTI

1. Trouvez la vis de réglage de ralenti sur le carburateur (Fig. 28).
2. Utiliser un tournevis - tournez par 1/4 à 1/2 dans le sens des aiguilles d'une montre (vers la droite). L'unité devrait alors s'immobiliser normalement.

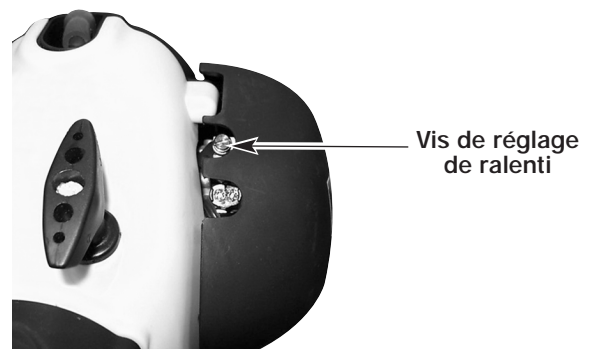

Fig. 28

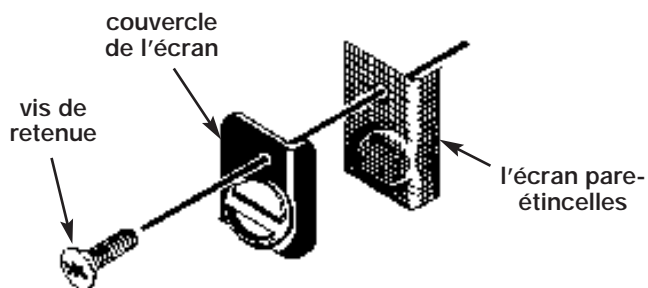

Fig. 26

INSTRUCCIONES DE MANTENIMIENTO Y REPARACIÓN

EMMAGASINER L'APPAREIL

	AVERTISSEMENT: Le non respect des instructions ci-dessous peut entraîner la formation de vernis dans le carburateur et résulter en des difficultés de démarrage ou des dommages permanents après l'emmagasinage.
----------------------------------------------------------------------------------	-------------------------------------------------------------------------------------------------------------------------------------------------------------------------------------------------------------------------

1. Effectuer tous les entretiens d'ordre général recommandés dans la section Entretien du manuel d'utilisation.
2. Nettoyer l'extérieur du moteur, l'arbre de transmission, le pare-débris et la tête de coupe.
3. Vidanger le réservoir de carburant.
4. Une fois le réservoir vide, faire démarrer le moteur.
5. Laisser tourner le moteur au ralenti jusqu'à ce qu'il s'arrête, afin de purger le carburateur de carburant.
6. Laisser refroidir le moteur (environ 5 mn).
7. Retirer la bougie à l'aide d'une clé à bougie.

8. Verser 1 cuillerée à thé d'huile 2 temps propre dans la chambre de combustion. Tirer lentement le cordon du lanceur plusieurs fois de manière à lubrifier les composants internes. Remonter la bougie.
9. Placer l'appareil dans un endroit sec, frais et éloigné de toute source d'allumage telles brûleur à mazout, chauffe-eau, etc.

PREPARATION APRES EMMAGASINAGE

1. Retirer la bougie.
2. Tirer vigoureusement sur le cordon du lanceur de manière à éliminer l'excès d'huile dans la chambre de combustion.
3. Nettoyer les électrodes de la bougie et régler l'écartement ou installer une nouvelle bougie.
4. Préparer le coupe-herbe pour son utilisation.
5. Remplir le réservoir à carburant d'un mélange huile/essence approprié. Voir la section Carburant et Lubrification.

CARACTÉRISTIQUES

MOTEUR*

Type de moteur	Refroidi par air, 2-temps
Cylindrée.....	32 cc (1,95 po ³)
Type d'allumage.....	Électronique
Écartement de la bougie	0,635 mm (0,025 po)
Lubrification	Mélange carburant/huile
Rapport carburant/huile.....	40:1
Carburateur.....	Membrane, toutes positions
Transmission	Directe
Capacité du réservoir de carburant	689,7 ml (23,3 oz)

ARBRE D'ENTRAÎNEMENT et ACCESSOIRE DE COUPE*

Logement de l'arbre d'entraînement	132 cm (52 po)
Poids de l'appareil (à vide)	5.1 kg (11.2 lb)
Diamètre du chemin de coupe.....	43,18 cm (17 po)

*Toutes les spécifications contenues dans ce manuel tiennent compte des dernières informations techniques disponibles au moment de mettre sous presse. Nous nous réservons le droit d'y apporter des modifications à tout moment, sans préavis.

DÉPANNAGE

LE MOTEUR REFUSE DE DÉMARRER

CAUSE

Réservoir de carburant vide
Procédure de démarrage incorrecte
Carburant vieux ou mal mélangé
Bougie encrassée
Pare-étincelles colmaté
Filtre à carburant colmaté

SOLUTION

Remplissez-le de carburant bien mélangé.
Voir les instructions du manuel d'utilisation
Drainez le réservoir/ajoutez du carburant frais
Remplacez ou nettoyez-la
Nettoyez ou remplacez le pare-étincelles
Remplacer le filtre à carburant

LE MOTEUR DÉMARRE MAIS MANQUE DE PUISSANCE.

CAUSE

Filtre à air bouché
Carburant vieux ou mal mélangé
Mauvais réglage du carburateur
Position du starter incorrecte.

SOLUTION

Remplacez ou nettoyez-le
Drainez le réservoir/ajoutez du carburant frais
Ajustez selon l'instruction
Mettez le levier d'étrangleur en Position 3

LE MOTEUR A DES RATÉS

CAUSE

Mauvais réglage du carburateur

SOLUTION

Faites-le régler par un concessionnaire agréé

MANQUE DE PUISSANCE SOUS LA CHARGE

CAUSE

Mauvais réglage du carburateur

SOLUTION

Faites-le régler par un concessionnaire agréé

NE TOURNE PAS RÉGULIÈREMENT

CAUSE

Mauvais écartement des électrodes de la bougie

SOLUTION

Nettoyer la bougie, régler l'écartement des électrodes ou remplacer la bougie

FUMÉE EXCESSIVE

CAUSE

Mauvais réglage du carburateur
Carburant vieux ou mal mélangé

SOLUTION

Faites-le régler par un concessionnaire agréé
Drainez le réservoir/ajoutez du carburant frais

LA TÊTE DE COUPE NE FAIT PAS AVANCER LE FIL

CAUSE

Accessoire de coupe engorgé d'herbes
Accessoire de coupe mal aligné
Tête de coupe sale
Fil tordu durant la recharge

SOLUTION

Arrêtez le moteur et nettoyez l'accessoire
Chargez du fil neuf
Nettoyez le moulinet intérieur et la bobine extérieure
Démontez puis rembobinez le fil

Si vous avez besoin d'aide, contactez votre concessionnaire agréé.

GARANTIE LIMITÉE DU FABRICANT POUR:



La garantie limitée énoncée ci-après est accordée par MTD LLC (« MTD ») et concerne les marchandises neuves achetées et utilisées aux États-Unis, ainsi que dans leurs possessions et territoires.

MTD garantit ce produit contre tout vice de matière ou de façon pendant une période de deux (2) ans à compter de la date d'achat initiale et elle se réserve le choix de réparer ou de remplacer, à titre gratuit, toute pièce présentant un vice de matière ou de façon. Cette garantie limitée ne s'appliquera que dans la mesure où le produit aura été utilisé et entretenu conformément au Guide de l'utilisateur fourni avec le produit et n'aura pas fait l'objet d'un usage inadéquat, abusif, commercial ou négligent, d'un accident, d'un entretien inadéquat, d'une modification, de vandalisme, d'un vol, d'un incendie, de dégâts d'eau ou d'un endommagement résultant d'un autre péril ou d'un désastre naturel. Les dommages résultant de l'installation ou de l'utilisation de tout accessoire ou équipement non approuvé par MTD pour une utilisation avec le(s) produit(s) couvert(s) par le présent guide annuleront la garantie et ce qui concerne les dommages qui en résulteraient éventuellement. La présente garantie est limitée à quatre-vingt-dix (90) jours à compter de la date d'achat au détail initiale pour tout produit MTD utilisé à des fins locatives ou commerciales, ou toute utilisation produisant des revenus.

POUR L'ENTRETIEN-DÉPANNAGE : L'Entretien-dépannage au titre de la garantie est disponible, SUR PRÉSENTATION DE PREUVE D'ACHAT, AUPRÈS DU DISTRIBUTEUR AGRÉÉ LOCAL. Pour obtenir le nom du distributeur agréé local, consulter les Pages Jaunes ou se mettre en rapport avec le Service après-vente de MTD LLC. en appelant le 1-800-345-8746 ou en écrivant au P.O. Box 361131, Cleveland OH 44136-0019 ou en appelant le 1-800-668-1238 au Canada. Aucun produit retourné à l'usine sans permission écrite préalable du service après-vente de MTD LLC ne sera accepté.

La garantie limitée n'offre aucune couverture dans les cas suivants :

- A. Mises au point – Bougies, réglages de carburateur, filtres.
- B. Articles d'usure – Bouton de butée, bobines extérieures, fil de coupe, bobines intérieures, poulie de démarrage, cordes de démarrage, courroies d'entraînement.
- C. MTD n'accorde aucune garantie pour les produits vendus ou exportés des États-Unis, de leurs possessions et territoires, exception faite en ce qui concerne les produits vendus par l'intermédiaire de ses canaux agréés de distribution à l'exportation.

MTD se réserve le droit de modifier ou d'améliorer la conception de tout produit MTD sans assumer l'obligation de modifier tout produit d'une fabrication plus ancienne.

Aucune garantie implicite, y compris toute garantie de valeur marchande ou d'adaptation à une fin particulière, ne s'applique après la période applicable de garantie expresse écrite ci-dessus concernant les pièces qui sont identifiées. Aucune autre garantie ou caution expresse, écrite ou orale, à l'exception de celle mentionnée ci-dessus, accordée par toute personne ou entité, y compris tout distributeur ou détaillant, concernant tout produit n'engagera la responsabilité de MTD. Pendant la période de garantie, le remède exclusif est la réparation ou le remplacement du produit dans les conditions énoncées ci-dessus. (Certains états ne permettent pas la limitation de la garantie implicite, il est donc possible que la limitation ci-dessus ne s'applique pas à vous.)

Les clauses énoncées dans la présente Garantie constituent le recours unique et exclusif inhérent aux ventes. MTD ne sera en aucun cas tenue pour responsable de tout dommage indirect ou consécutif ou de dommages comprenant, entre autres mais pas seulement, les dépenses encourues du fait du recours à des services de remplacement ou de substitution pour l'entretien des pelouses, le transport ou des frais connexes, ou les frais entraînés par une location destinée à remplacer provisoirement un produit sous garantie. (Certains états ne permettent pas la limitation de la garantie implicite, il est donc possible que la limitation ci-dessus ne s'applique pas à vous.)

Aucun recouvrement, quel qu'il soit, ne sera d'un montant supérieur au prix du produit vendu. Toute modification des dispositifs de sécurité du produit annulera la présente Garantie. Vous assumez tout risque et toute responsabilité résultant de la perte, de l'endommagement ou du préjudice que vous et votre propriété et/ou d'autres et leur propriété pourront encourir du fait de l'utilisation normale, de la mauvaise utilisation ou de l'empêchement d'utiliser le produit.

La présente garantie limitée n'est accordée qu'à l'acheteur initial, au preneur initial ou à la personne à laquelle le produit a été offert.

Le Droit des États vis à vis de la présente garantie : la présente garantie vous confère certains droits juridiques, et vous pouvez bénéficier d'autres droits, lesquels varient d'une juridiction à l'autre.

Pour obtenir l'adresse du distributeur agréé le plus proche, composer le : 1-800-345-8746 aux États-Unis ou le 1-800-668-1238 au Canada.

MTD LLC
P.O. Box 361131
Cleveland, OH 44136-0019

YARD MACHINES

by **MTD**

Manuel del Dueño/Operador

Recortador a
Gasolina
MCT333707



Español



**IMPORTANTE: LEA LAS REGLAS DE SEGURIDAD Y
INSTRUCCIONES DETENIDAMENTE**

INTRODUCCION

MUCHAS GRACIAS

Gracias por haber adquirido este gran producto. Esta moderna herramienta motriz de exteriores está diseñada para brindarle muchas horas de servicio útil. Usted comprobará que es un artefacto que le ahorrará mucho trabajo. Este manual del operador le brinda instrucciones de operación de fácil comprensión. Lea todo el manual y siga todas las instrucciones para mantener su nueva herramienta motriz de exteriores en las mejores condiciones de funcionamiento.

REFERENCIAS, ILUSTRACIONES Y ESPECIFICACIONES DEL PRODUCTO

Toda la información, las ilustraciones y las especificaciones contenidas en este manual se basan en la información más reciente disponible en el momento de impresión del manual. Nos reservamos el derecho de hacer cambios en cualquier momento sin aviso previo.

Copyright© 2004 MTD SOUTHWEST INC. Todos los derechos reservados.

INFORMACION DEL SERVICIO

El servicio de esta unidad, ya sea durante o después del período cubierto por la garantía, debe ser realizado solamente por un proveedor de servicios autorizado y aprobado.

El servicio de esta unidad, ya sea durante o después del período cubierto por la garantía, debe ser realizado solamente por un proveedor de servicios autorizado y aprobado. Llame **1-800-345-8746** en EE.UU. o al **1-800-668-1238** en Canada para obtener una lista de distribuidores de servicio localizados cerca de usted. Para obtener más detalles sobre su unidad, visite nuestro sitio en **www.yardmachines.com**.

NO REGRESE SU UNIDAD AL VENDEDOR. PARA SOLICITAR SERVICIO POR LA GARANTIA, DEBERA PRESENTAR PRUEBA DE SU COMPRA.

Antes de que empiece a ensamblar su nuevo equipo, por favor ubique la placa que contiene el modelo de la unidad y escriba esa información en el espacio en blanco aquí debajo. Aquí debajo se explica la muestra de una placa del modelo.

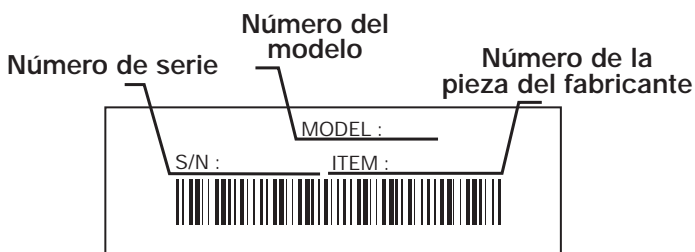

Copie el número del modelo/
pieza del fabricante aquí: _____

Copie el número
de serie aquí: _____

Antes de arrancar u operar este equipo, asegúrese de leer y comprender bien este manual.

ESTE PRODUCTO ESTA CUBIERTO POR UNA O MAS PATENTES DE EE.UU., OTRAS PATENTES EN TRAMITE.

INDICE DE CONTENIDOS

Introducción	2
Normas para una operación segura	3
Conozca su unidad	6
Instrucciones de ensamble	7
Información del aceite y del combustible	8
Instrucciones de arranque y apagado	9
Instrucciones de operación	10
Instrucciones de mantenimiento y reparación	11
Especificaciones	14
Cuadro de solución de problemas	15
Garantía	20
Lista de Piezas	Contraportada

PARACHISPAS

NOTA: Para los usuarios en tierras forestales de los EE.UU. y en los estados de California, Maine, Oregon y Washington. Todos los terrenos forestales de los EE.UU. y el estado de California (Códigos de Recursos Públicos 4442 y 4443), Oregon y Washington, requieren por decreto, que ciertos motores de combustión interna que se hagan funcionar en zonas boscosas y/o zonas cubiertas por pastizales, estén equipados con un parachispas, que sean mantenidos en buen estado de funcionamiento o que el motor sea construido, esté equipado y sea mantenido para evitar incendios. Consulte los reglamentos pertinentes a esos requisitos con las autoridades estatales o locales. El incumplimiento de esos requisitos puede responsabilizarle o someterle a la imposición de una multa. **Esta unidad fue equipada en la fábrica con un parachispas.** Si requiere sustitución, hay una **Pantalla Parachispas disponible, Pieza # 182747** al contactar el departamento de servicio.

PROPOSICIÓN 65 DE CALIFORNIA

⚠ ADVERTENCIA ⚠

LAS EMISIONES DEL MOTOR DE ESTE PRODUCTO CONTIENEN SUBSTANCIAS QUIMICAS QUE EL ESTADO DE CALIFORNIA CONOCE COMO CAUSANTES DE CANCER, DEFECTOS DE NACIMIENTO U OTROS DAÑOS REPRODUCTIVOS.

NORMAS PARA UNA OPERACION SEGURA

Los símbolos de seguridad se utilizan para llamar su atención sobre posibles peligros. Los símbolos de seguridad y sus explicaciones merecen toda su atención y comprensión. Los símbolos de seguridad no eliminan ningún peligro por sí mismos. Las instrucciones o advertencias que ofrecen no substituyen las medidas adecuadas de prevención de accidentes.

SIMBOLO	SIGNIFICADO
---------	-------------



ALERTA DE SEGURIDAD:

Indica peligro, advertencia o precaución. Debe prestar atención para evitar sufrir graves lesiones personales. Puede ser utilizado junto con otros símbolos o figuras.

NOTA: Le ofrece información o instrucciones que son esenciales para la operación o mantenimiento del equipo.

Lea el manual del operador y siga todas las advertencias e instrucciones de seguridad. De no hacerlo, el operador y/o los espectadores pueden sufrir graves lesiones.

SI TIENE PREGUNTAS, LLAME AL 1-800-345-8746 EN EE.UU. O AL 1-800-668-1238 en CANADA

SIMBOLO	SIGNIFICADO
---------	-------------



PELIGRO: El no obedecer una advertencia de seguridad puede conducir a que usted u otras personas sufran graves lesiones. Siga siempre las precauciones de seguridad para reducir el riesgo de incendio, descarga eléctrica y lesiones personales.



ADVERTENCIA: El no seguir una advertencia de seguridad puede conducir a que usted u otras personas sufran lesiones. Siga siempre las precauciones de seguridad para reducir el riesgo de incendio, descarga eléctrica y lesiones personales.



PRECAUCION: El no seguir una advertencia de seguridad puede conducir a daño patrimonial o a que usted u otras personas sufran lesiones personales. Siga siempre las precauciones de seguridad para reducir el riesgo de incendio, descarga eléctrica y lesiones personales.

• IMPORTANTE INFORMACION DE SEGURIDAD •

LEA TODAS LAS INSTRUCCIONES ANTES DE LA OPERACION



ADVERTENCIA: Se debe seguir las siguientes reglas de seguridad cuando use la unidad. Por favor lea estas instrucciones para su propia seguridad y las de los espectadores, antes de hacer funcionar la unidad. Por favor mantenga estas instrucciones en un lugar seguro para uso futuro.

- Lea todas las instrucciones con cuidado. Conozca bien los controles y el uso correcto de la unidad.
- No opere esta unidad si está cansado, enfermo, o bajo los efectos del alcohol, drogas o medicamentos.
- Los niños y los adolescentes menores de 15 años no deben operar las unidades, excepto por los adolescentes guiados por un adulto.
- Inspeccione la unidad antes de utilizarla. Cambie las partes dañadas. Verifique si existen pérdidas de combustible. Asegúrese de que los sujetadores estén bien colocados y asegurados. Cambie las partes accesorias de corte que estén quebradas, cascadas o dañadas de cualquier forma. Asegúrese de que el accesorio de corte está bien instalado y ajustado con firmeza. Asegúrese de que la protección accesorio de corte esté bien conectada y colocada según se recomienda.
- Use sólo línea de repuesto fabricante del equipo original. Nunca use línea con refuerzo de metal, cable, sogas, etc. Estas pueden desprenderse y convertirse en un proyectil peligroso.
- Tenga en cuenta el riesgo de lesiones en la cabeza, manos y pies.

- Oprima el control del regulador y verifique que regrese automáticamente a la posición de mínima. Haga todos los ajustes o reparaciones antes de usar la unidad.
- Esta unidad no fue diseñada para ser usada como cortamalezas. No conecte ni opere esta unidad con ningún tipo de cuchilla ni accesorio para cortar malezas.
- Limpie el área de corte antes de cada uso. Retire todos los objetos como rocas, vidrios rotos, clavos, alambre o cuerda los cuales pueden ser despedidos o enredarse en el accesorio de corte. Aleje a todos los niños, espectadores y animales domésticos. Mantenga todos los niños, espectadores y animales domésticos a un radio de por lo menos 15 m (50 pies); aún así puede existir un riesgo de objetos despedidos contra los espectadores. Debe sugerir a los espectadores que usen protección ocular. Si alguien se le acerca, pare el motor y el accesorio de corte de inmediato.

ADVERTENCIAS DE SEGURIDAD PARA LOS RECORTADORES A GASOLINA



ADVERTENCIA: La gasolina es muy inflamable y sus gases pueden explotar si se encienden. Tome las siguientes precauciones:

- Guarde el combustible en envases que hayan sido diseñados y aprobados para el almacenamiento de dichos materiales.
- Antes de llenar el tanque de combustible, apague siempre el motor y espere que se enfríe. No retire nunca la tapa del tanque de combustible ni cargue combustible mientras el motor esté caliente. No opere nunca la unidad sin la tapa del combustible colocada firmemente en su lugar. Afloje la tapa del combustible lentamente para disipar la presión del tanque.

NORMAS PARA UNA OPERACIÓN SEGURA

- Mezcle y cargue el combustible en un área exterior bien ventilada donde no haya chispas ni llamas. Quite lentamente la tapa del combustible sólo después de apagar el motor. No fume mientras carga o mezcla el combustible. Limpie de inmediato todo el combustible que se haya derramado.
- Evite crear una fuente de encendido por combustible derramado. No arranque el motor hasta que se hayan disipado los vapores del combustible.
- Aleje la unidad a por lo menos 9,1 m (30 pies) del lugar de carga de combustible antes de arrancar el motor. No fume, mantenga las chispas y las llamas abiertas lejos del área mientras carga el combustible u opera la unidad.

DURANTE LA OPERACION

- No arranque ni opere la unidad en una sala o edificio cerrado. Los gases de escape de monóxido de carbono pueden ser letales en un área cerrada. Opere esta unidad sólo en un área exterior bien ventilada.
- Use lentes o gafas de protección que cumplan con las normas ANSI Z87.1-1989, y protección para sus oídos/audición mientras opere esta unidad. Use siempre una máscara facial o para protegerse contra el polvo si la operación levanta polvo.
- Use pantalones largos y gruesos y guantes. No vista ropa holgada, alhajas, pantalones cortos, sandalias ni esté descalzo. Asegure su cabello sobre el nivel de los hombros.
- La protección accesorio de corte debe estar siempre colocada en su lugar mientras opere la unidad. No opere la unidad con las dos líneas de corte extendidas, y la línea correcta instalada. No extienda la línea de corte más allá de la longitud de la protección.
- Ajuste la manija de acuerdo a su medida para lograr el mejor agarre.
- Asegúrese de que el accesorio de corte no está en contacto con ningún objeto antes de arrancar la unidad.
- Use la unidad únicamente con la luz del día o con buena luz artificial.
- Evite arrancar la unidad accidentalmente. Colóquese en posición de inicio siempre que tire de la cuerda de arranque. El operador y la unidad deben estar en una posición estable al comenzar. Lea las *instrucciones de Arranque y Apagado*.
- Use la herramienta adecuada. No use esta unidad para ninguna tarea para la cual no ha sido diseñada.
- No se estire demasiado. Mantenga siempre una posición y equilibrio adecuados.
- Sostenga siempre la unidad con ambas manos mientras esté en funcionamiento. Sostenga con firmeza tanto el mango como la manija auxiliar.
- Mantenga las manos, la cara y los pies lejos de todas las partes móviles. No intente tocar ni detener el accesorio de corte mientras gira.
- No toque el silenciador ni el cilindro. Estas partes se calientan mucho con la operación. Luego de apagarlas permanecen calientes durante un corto tiempo.
- No opere el motor a una velocidad mayor que la necesaria para cortar, recortar o recortar los bordes. No haga funcionar el motor a alta velocidad mientras no está cortando.
- Apague siempre el motor cuando demore el corte o mientras camina entre zonas de corte.
- Si golpea o se enreda con algún objeto extraño, apague el motor de inmediato y verifique si hay daños. Repare todos los daños antes de volver a intentar operar la unidad. No opere la unidad si tiene piezas flojas o dañadas.
- Apague el motor para realizar todo el mantenimiento, reparaciones o cambio del accesorio de corte u otros accesorios.
- Use sólo piezas y accesorios de repuesto fabricante del equipo original para esta unidad. Estas piezas están disponibles en su distribuidor autorizado. No use piezas, accesorios ni auxiliares que no hayan sido diseñados para esta unidad. Su uso puede conducir a que el usuario sufra graves lesiones o al daño de la unidad y a la invalidación de su garantía.
- Mantenga la unidad libre de vegetación y otros materiales. Pueden alojarse entre el accesorio de corte y la protección.
- Para reducir el riesgo de incendio, cambie los silenciadores y amortiguadores de chispas defectuosos, mantenga el motor y el silenciador libre de pasto, hojas, grasa excesiva o acumulaciones de carbono.
- Apague el motor DE INMEDIATO si siente una vibración excesiva. La vibración es un signo de que hay problemas. Inspeccione bien si hay tuercas o pernos flojos o si hay daños antes de continuar. Repare o cambie las piezas afectadas según sea necesario.
- No levante la cabeza de hilo arriba del nivel del piso mientras esté operando la unidad.

OTRAS ADVERTENCIAS DE SEGURIDAD

- No guarde nunca la unidad con combustible en el tanque en un edificio donde los gases puedan llegar a una llama abierta o a una chispa.
- Espere que el motor se enfríe antes de guardar o transportar la unidad. Asegúrese de que la unidad esté segura al transportarla.
- Guarde la unidad bajo llave en un lugar adecuado y seco para evitar que sea usada por personas no autorizadas y se dañe, fuera del alcance de los niños.
- Nunca moje ni rocíe la unidad con agua ni con ningún otro líquido. Mantenga las manijas secas, limpias y sin residuos. Limpie la unidad luego de cada uso, lea las instrucciones de *Limpieza y Almacenamiento*.
- Guarde estas instrucciones. Consúltelas con frecuencia y utilícelas para enseñar a otros usuarios. Si le presta esta unidad a alguien, préstele también estas instrucciones.

CONSERVE ESTAS INSTRUCCIONES

NORMAS PARA UNA OPERACIÓN SEGURA

SIMBOLOS DE SEGURIDAD E INTERNACIONALES

Este manual del operador describe los símbolos y figuras de seguridad e internacionales que pueden aparecer en este producto. Lea el manual del operador para obtener información completa acerca de la seguridad, ensamble, operación y mantenimiento y reparación.

SIMBOLO

SIGNIFICADO



- **SIMBOLO DE ALERTA DE SEGURIDAD**

Indica peligro, advertencia o precaución. Puede ser utilizado junto con otros símbolos o figuras.



- **ADVERTENCIA - LEA EL MANUAL DEL OPERADOR**

Lea el manual del operador y siga todas las advertencias e instrucciones de seguridad. De no hacerlo, el operador y/o los espectadores pueden sufrir graves lesiones.



- **USE PROTECCION OCULAR, AUDITIVA Y EN SU CABEZA**

ADVERTENCIA : Los objetos arrojados por la unidad y el ruido fuerte pueden causar graves lesiones oculares y pérdida auditiva. Utilice protección ocular que cumpla con las normas ANSI Z87.1 y protección auditiva cuando opere esta unidad. Los objetos que caen pueden causar graves lesiones en su cabeza. Use protección en su cabeza mientras opere esta unidad. Use una careta completa cuando la necesite.



- **USE GUANTES**



- **USE CARGADORES**

SIMBOLO

SIGNIFICADO



- **LOS OBJETOS DESPEDIDOS Y LA CUCHILLA ROTATIVA PUEDEN CAUSAR GRAVES LESIONES**

ADVERTENCIA: No opere esta unidad si la protección plástica de línea no está colocada en su lugar. Manténgase alejado del accesorio de corte giratorio.



- **MANTENGA ALEJADOS A LOS ESPECTADORES**

ADVERTENCIA: Mantenga a todos los espectadores, en especial a niños y animales domésticos a por lo menos 15 m (50 pies) del área de corte.



- **CONTROL DEL OBTURADOR**

- 1 • Posición de **OBTURACIÓN COMPLETA**
- 2 • Posición de **OBTURACIÓN PARCIAL**
- 3 • Posición de **MARCHA**



- **ADVERTENCIA DE SUPERFICIE CALIENTE**

No toque un silenciador ni un cilindro caliente. Puede quemarse. Estas partes se calientan mucho con el uso. Luego de apagarse permanecen calientes durante un corto tiempo.



- **NO UTILICE LAS CUCHILLAS**

NORMAS PARA UNA OPERACIÓN SEGURA

CONOZCA SU UNIDAD

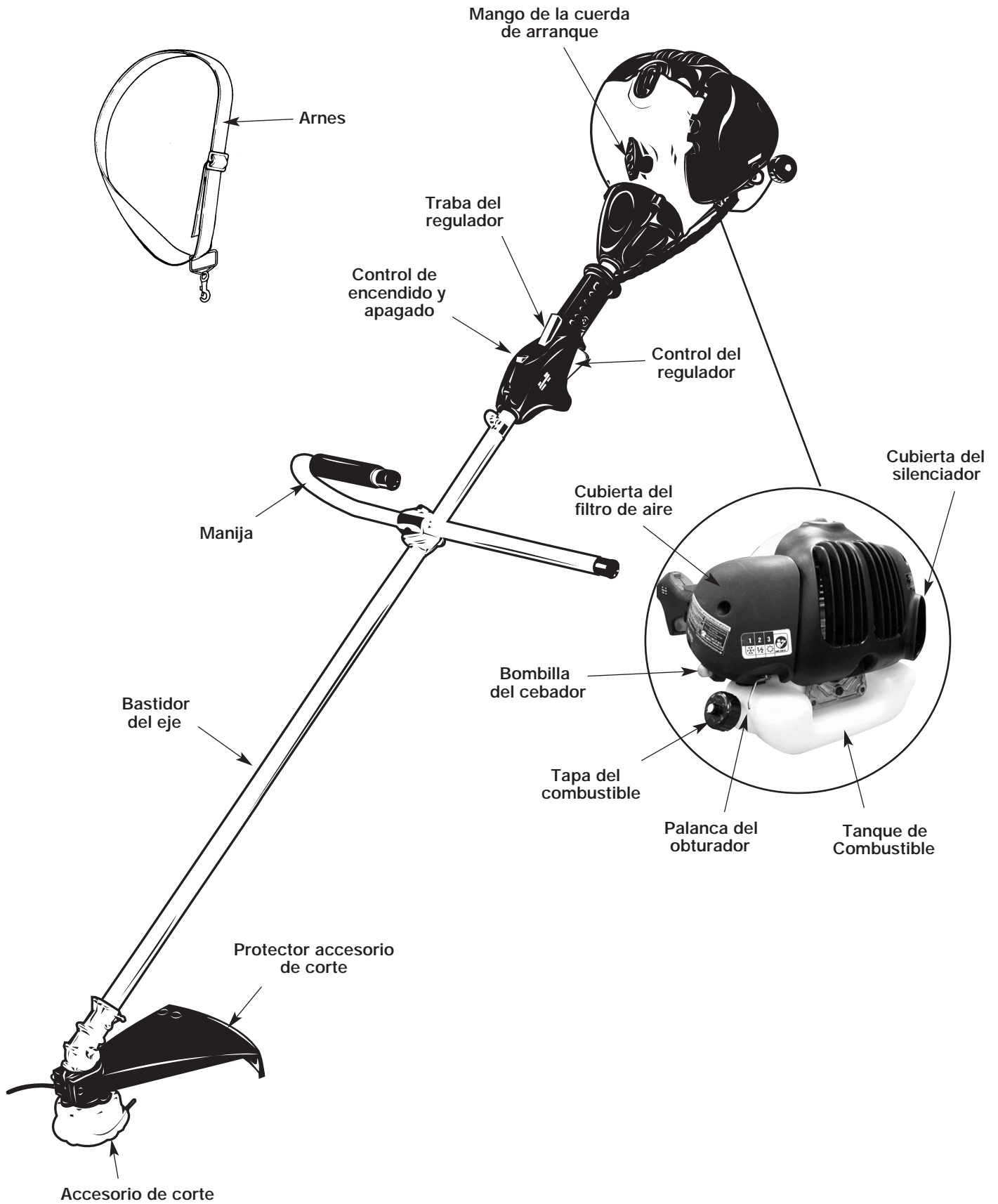

INSTRUCCIONES DE OPERACIÓN

INSTALACIÓN Y AJUSTE DE LA MANIJA

1. Instale la abrazadera intermedia en el eje cerca de la parte estrecha del adhesivo (Etiqueta de advertencia).
2. Coloque la abrazadera inferior sobre el eje y apriete los dos tornillos (Fig. 1).
3. Instale la manija en la abrazadera intermedia y coloque la abrazadera superior sobre la manija y apriete los otros dos tornillos.

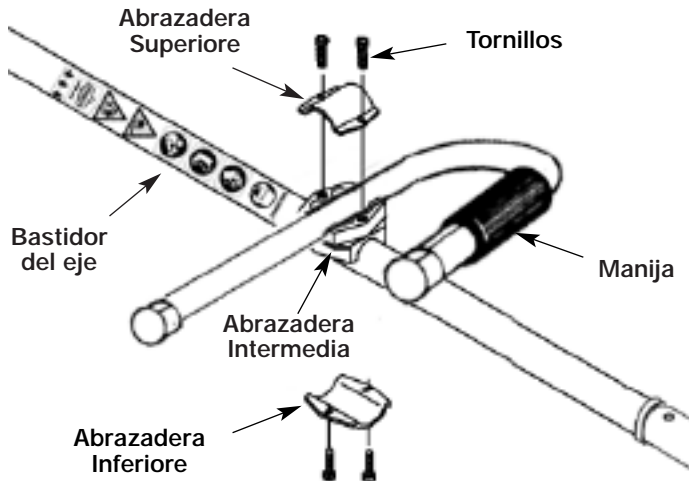

Fig. 1

INSTALACION DEL PROTECTOR ACCESORIO DE CORTE

NOTA: El protector de desechos debe instalarse de tal forma que elimine la línea de la cortadora y proteja al operador.

El protector encaja perfecto en el eje. Puede necesitarse algo de fuerza.

1. Fije el protector en las ménsulas del eje (Fig. 1).



ADVERTENCIA: No opere nunca la recortadora sin el protector accesorio de corte colocado en su lugar para evitar graves lesiones personales.

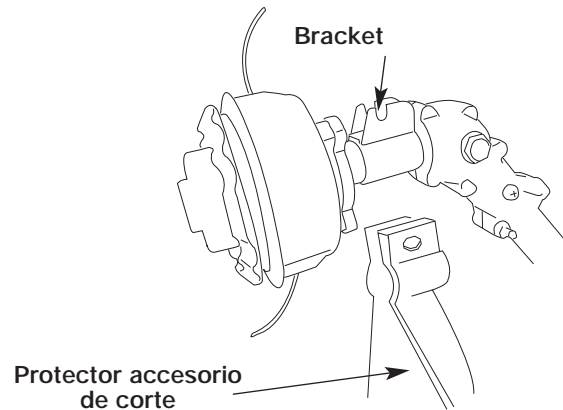

Fig. 2

2. Insterte el tornillo, la tuerca, la arandela y la arandela de seguridad y apriete firmemente (Fig. 2).

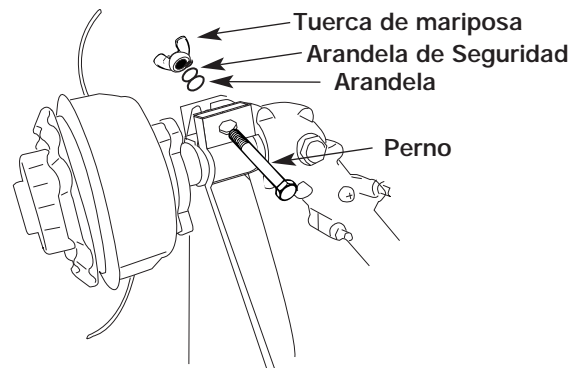

Fig. 3

INFORMACION DEL ACEITE Y DEL COMBUSTIBLE

INSTRUCCIONES PARA MEZCLAR EL ACEITE Y EL COMBUSTIBLE

El combustible viejo o mal mezclado son los motivos principales del mal funcionamiento de la unidad. Asegúrese de usar combustible nuevo, limpio y sin plomo. Siga las instrucciones en detalle para mezclar correctamente el aceite y el combustible.

Definición de los combustibles de mezcla

Los combustibles actuales con frecuencia son una mezcla de gasolina y oxigenantes como por ejemplo etanol, metanol o MTBE (éter). El combustible mezclado con alcohol absorbe agua. Una cantidad tan pequeña como el 1% de agua en el combustible puede causar la separación del combustible y el aceite. Forma ácidos cuando está almacenado. Cuando use combustible mezclado con alcohol, use combustible nuevo (de menos de 60 días).

Uso de combustibles de mezcla

Si usted opta por usar un combustible de mezcla o si su uso es inevitable, tome las precauciones recomendadas.

- Use siempre una mezcla fresca de combustible según lo indica su manual del operador.
- Agite siempre la mezcla de combustible antes de cargarlo en la unidad.
- Drene el tanque y haga funcionar el motor en seco antes de guardar la unidad.

Uso de aditivos en el combustible

La botella de aceite de 2 ciclos que vino con su unidad contiene un aditivo en el combustible que ayudará a inhibir la corrosión y a reducir la formación de depósitos de goma. Se recomienda que use sólo el aceite de 2 ciclos con esta unidad.



Si es inevitable, use un buen aceite de 2 ciclos elaborado para motores enfriados por aire junto con un aditivo para el combustible como por ejemplo el estabilizador de gasolina STA-BIL® o similar. Agregue 23 mL (0,8 onzas) de aditivo de combustible por galón de combustible de acuerdo con las instrucciones del envase. NUNCA agregue aditivos directamente en el tanque de combustible de la unidad.

	PRECAUCION: Para que el motor funcione correctamente y con la mayor fiabilidad, preste mucha atención a las instrucciones de mezcla de aceite y combustible del envase de aceite de 2 ciclos. El uso de combustible mezclado en forma incorrecta puede dañar seriamente el motor.
------------------------------------------------------------------------------------	------------------------------------------------------------------------------------------------------------------------------------------------------------------------------------------------------------------------------------------------------------------------------------------

NOTA: La falta de lubricación invalida la garantía del motor. Nunca utilizar gasolina pura en la unidad.

Mezcle bien la proporción correcta de aceite para motor de 2 ciclos y gasolina sin plomo en una lata de combustible por separado. Use una proporción de 40:1 de combustible y aceite. No los mezcle directamente en el tanque de combustible de la unidad. Consulte las proporciones específicas de mezcla de gasolina y aceite en la tabla siguiente.

NOTA: 3,8 litros (un galón) de gasolina sin plomo mezclada con una botella de 95 mL (3,2 onzas) de aceite de 2 ciclos es una proporción de 40:1 de combustible y aceite.

	+	
GASOLINA SIN PLOMO		ACEITE DE 2 CICLOS
3,8 LITROS (1 GALON de EE.UU.)		95 mL (3,2 ONZAS FLUIDAS)
1 LITRO		25 mL

PROPORCION DE LA MEZCLA = 40 : 1

	ADVERTENCIA: La gasolina es muy inflamable. Los gases pueden explotar si se encienden. Apague siempre el motor y espere que se enfríe antes de cargar el tanque de combustible. No fume mientras llena el tanque. Mantenga las chispas y las llamas lejos del área.
-------------------------------------------------------------------------------------	----------------------------------------------------------------------------------------------------------------------------------------------------------------------------------------------------------------------------------------------------------------------------

	ADVERTENCIA: Saque la tapa del combustible lentamente para evitar lesionarse con el rociado del combustible. No opere nunca la unidad sin la tapa del combustible firmemente colocada en su lugar.
-------------------------------------------------------------------------------------	-----------------------------------------------------------------------------------------------------------------------------------------------------------------------------------------------------------

	ADVERTENCIA: Cargue el combustible en un área exterior limpia y bien ventilada. Limpie de inmediato todo combustible que se haya derramado. Evite crear una fuente de encendido con el combustible derramado. No arranque el motor hasta que se hayan evaporado los gases del combustible.
-------------------------------------------------------------------------------------	---------------------------------------------------------------------------------------------------------------------------------------------------------------------------------------------------------------------------------------------------------------------------------------------------

NOTA: Elimine la mezcla vieja de aceite y combustible de acuerdo con los reglamentos federales, estatales y locales.

INSTRUCCIONES DE ARRANQUE Y APAGADO

ARRANQUE DEL MOTOR FRIO



ADVERTENCIA: Use esta unidad sólo en un área exterior bien ventilada. Los gases de escape de monóxido de carbono pueden ser letales en un área cerrada.

NOTA: Para minimizar la carga del motor durante el arranque y el calentamiento, ajustar la línea excéntrica de la cortadora a 13cm (5 pulg.) (Fig. 4).

1. Mezcle la gasolina con el aceite. Llene el tanque de combustible con la mezcla de combustible/aceite. Vea Mezclar el Aceite y el Combustible.
2. Colocar el interruptor de ignición en la posición Marcha (Fig. 5).
3. Coloque la palanca del obturador en Posición 1 (Fig. 6).
4. Ceba el carburador; el bulbo de cebado 10 veces (Fig. 7).
5. Tome la manija firmement - presione el gatillo de seguridad y estrangule el obturador hasta la posición de Estrangulación Total (Fig. 5).
6. Jale la cuerda del mecanismo de arranque un poco hasta que se sienta la resistencia, (aprox. 10.5 cm). Se requiere un jalón rápido y suave para un encendido potente de bujías. Jale la cuerda del mecanismo de arranque enérgicamente 4 veces (Fig. 8).
7. Coloque la palanca del obturador en Posición 2.
8. Jale otra vez la cuerda del mecanismo de arranque 4 veces.
9. Una vez que el motor haya arrancado, deje el ahogador en la posición de Arranque durante 10 segundos.
9. Coloque la palanca del obturador en Posición 3. The trimmer is ready for use.

Si el motor no arranca, repita los pasos 2 al 10.

NOTA: La cuerda del mecanismo de arranque siempre se debe jalar hacia arriba. Si el mecanismo de arranque se jala en ángulo, se provocará que la cuerda haga fricción contra el ohillo. Esta fricción hará que la cuerda se desgaste y se rompa con más rapidez. Sustener siempre el mango del mecanismo de arranque cuando la cuerda se contraiga. No dejar nunca que la cuerda se regrese bruscamente de la posición extendida. Esto podría ocasionar que la cuerda se enrede y se desgaste y también puede dañar el ensamble del mecanismo de arranque.

NOTA: En ciertos casos, por condiciones de operación (altura, temperatura etc.), su sierra de cadena necesitará un poco de ajuste para lograr la velocidad de parada. Si el aparato no queda parado luego de reiniciar 2 veces, siga Ajuste del tornillo de marcha lenta.

ARRANQUE DEL MOTOR CALIENTE

1. Colocar el interruptor de ignición en la posición Marcha (Fig. 5).
2. Coloque la palanca del obturador en Posición 1 (Fig. 6).
3. Tomar con firmeza el mango de la aceleración, oprimir el gatillo de aceleración a la posición Total.
4. Jalar la cuerda del mecanismo de arranque con fuerza hasta que arranque el motor, pero no más de 6 veces. Mantener la aceleración en la posición Total hasta que el motor opere suavemente.

NOTA: Si el motor no arranca, colocar el ahogador en la posición Correr y jalar la cuerda del mecanismo de arranque 5 veces más. Si el motor sigue sin arrancar, quizás está ahogado. Esperar 5 minutos y repetir el procedimiento con el ahogador en la posición de Correr con la aceleración totalmente abierta.

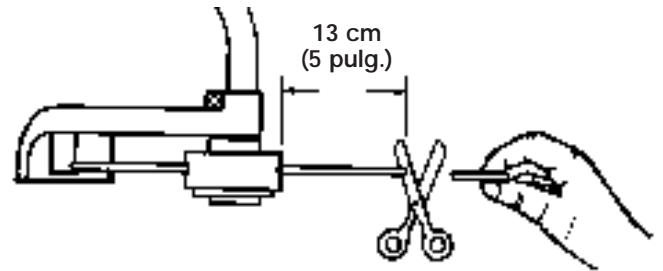

Fig. 4

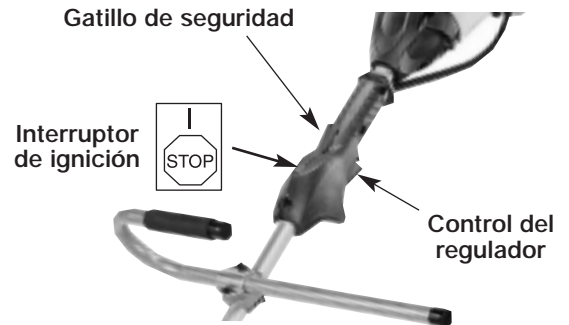

Fig. 5

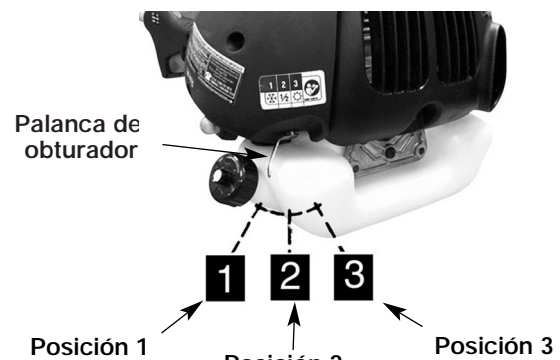

Fig. 6



Fig. 7



Fig. 8

INSTRUCCIONES DE APAGADO

Soltar el gatillo de admisión. Dejar que el motor regrese a la marcha en neutral. Mueva el interruptor de encendido a la posición "STOP"  para detener el motor.

INSTRUCCIONES DE OPERACION

AJUSTE DE LA LONGITUD DE LA LINEA DE CORTE

Para liberar la línea nueva, operar el motor en aceleración total y "golpear" la cabeza de hilo contra el césped. La línea se liberará en forma automática. La cuchilla del protector de desechos cortará la línea excedente (Fig. 9).

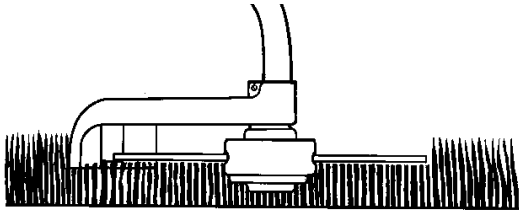

Fig. 9



ADVERTENCIA: NO utilizar alambre de acero ni alambre de acero recubierto con plástico de ninguna clase con su cabeza de hilo. Se pueden provocar serias heridas al operador.



PRECAUCION: Quitar periódicamente la capa de maleza para evitar el sobrecalentamiento del eje impulsor. La capa de maleza se forma cuando las hebras de la maleza se enredan alrededor del eje por abajo del protector de desechos (Fig. 10). Esta condición evita que el eje se enfríe en forma adecuada. Quitar la capa de maleza con un desarmador o un instrumento simila.

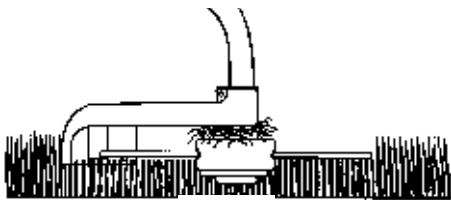

Fig. 10

PROCEDIMIENTOS DE PODA

NOTA: Incluso haciéndolo con cuidado, la poda alrededor de cimientos, paredes de piedra o ladrillos, etc. provocará un desgaste en las cuerdas fuera de lo normal.

Podar / Segar

Balancear la recortadora con un movimiento en forma de hoz de lado a lado. No inclinar la cabeza de hilo durante el procedimiento. Probar el área que se va a podar para la altura adecuada del corte. Mantener la cabeza de hilo al mismo nivel para una profundidad nivelada del corte (Fig. 11).

Podar Mas Minuciosa

Colocar la recortadora hacia adelante con una ligera inclinación de tal forma que la parte inferior de la cabeza de hilo se encuentre sobre el terreno y el contacto de la cabeza se dé en un punto adecuado del corte. Cortar siempre lejos del operador. No jalar la recortadora hacia el operador.

Podar en Bardas / Cimientos

Acercar la recortadora alrededor de las bardas con eslabones de cadena, bardas de estacas, paredes de piedra y cimientos poco a poco para cortar lo más posible sin golpear la cabeza de hilo contra la barrera. Si hace contacto con piedras, paredes de ladrillo, o cimientos se romperá o se desgastará. El hilo se romperá si se rasga con la barda.

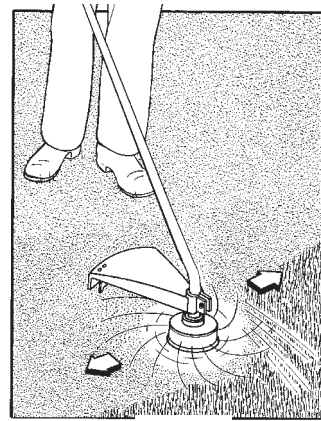

Fig. 11

Podar Alrededor de Arboles

Podar alrededor de los troncos de los árboles con un ligero acercamiento de tal forma que el hilo no haga contacto con la corteza del árbol. Avanzar alrededor del árbol podando de izquierda a derecha. Acercarse al césped o maleza con la punta del hilo e incline la cabeza de hilo ligeramente hacia adelante.

Cortar de Raiz



ADVERTENCIA: Tener bastante precaución al *cortar de raíz*. Mantener una distancia de 30 metros (100 pies) entre el operador, la gente y los animales durante estas operaciones.

Cortar de raíz significa eliminar toda la vegetación del terreno. Para hacer esto, se debe inclinar la cabeza de hilo a un ángulo de aproximadamente 30 grados hacia la izquierda. Si se ajusta el manubrio se tendrá un mejor control durante esta operación. No intentar este procedimiento si existe la mínima posibilidad de herir a otras personas o causar daños a la propiedad



ADVERTENCIA: No barrer con al recortadora. Barrer significa ladear la cabeza de hilo para quitar del camino desechos, etc. La recortadora es una herramienta potente y puede lanzar pequeñas piedras u otros desechos similares a 15 metros (50 pies) o más, provocando heridas o daños a la propiedad cercana como automóviles, casas y ventanas.



Fig. 12

INSTRUCCIONES DE MANTENIMIENTO Y REPARACION



ADVERTENCIA: Para evitar lesiones personales graves, nunca realice mantenimiento ni reparaciones con la unidad funcionando. Realice siempre el mantenimiento y las reparaciones con la unidad fría. Desconecte el cable de la bujía de encendido para cerciorarse de que la unidad no arrancará.



ADVERTENCIA: No use nunca línea reforzada con metal, alambre, cadena ni sogas, etc. Estos elementos pueden desprenderse y convertirse en un proyectil peligroso.

CAMBIO DE LA CABEZA DE CARGA FÁCIL DEL HILO DE CORTE

1. Utilice un pequeño destornillador un objeto de punta redonda para soltar el hilo de los retenes de bloqueo (Fig. 13).



Fig. 13

2. Retire el resto del hilo de la cabeza.
3. Alinee las flechas de la parte interior y exterior (Fig. 14).



Fig. 14

4. Corte un trozo de hilo de corte de, aproximadamente, 5 metros.



Fig. 15

5. Cuando empuje la parte interna, introduzca los dos extremos del hilo por los orificios en la entrada de alimentación del divisor de reserva. Asegúrese de que el hilo entra por los orificios de entrada. Empuje el hilo hasta que unos cinco centímetros aparezcan por el botón giratorio (Fig. 15).
6. Introduzca ambos extremos en las pestañas de bloqueo empujando el extremo del hilo por el orificio inferior de la pestaña y pasando el extremo de nuevo por el orificio superior de la pestaña. Tire del hilo por el ojal para tensarlo (Fig. 16).



Fig. 16

7. Una vez quedan bloqueados ambos hilos en su lugar gire la reserva interior en sentido contrario a las agujas del reloj en la dirección de las flechas para cargar el hilo (Fig. 17).
8. Enrolle la reserva hasta que quede visible un bucle de 25cm. Corte el bucle por la mitad para crear dos extremos en el hilo de corte. Asegúrese de que cada porción de hilo no es superior a 13cm. Esto reducirá la carga del motor durante el arranque.



Fig. 17



Fig. 18

INSTRUCCIONES DE MANTENIMIENTO Y REPARACION

FILTRO DE AIRE



PRECAUCION: NUNCA opere la recortadora sin el filtro de aire. El filtro de aire debe siempre mantenerse limpio. Si se daña, instale un filtro nuevo.

Para Limpiar el Filtro de Aire:

1. Retire 2 tornillos que sostienen la cubierta del filtro de aire en su lugar (Fig. 19).
2. quite la cubierta y levante el filtro de la caja de aire (Fig. 20).
3. Lave el filtro con agua y jabón. ¡NO USE GASOLINA!
4. Seque el filtro al aire.
5. Reinstale el filtro.

NOTA: Reemplace el filtro si está roto, desgastado, dañado o incapaz de limpiarse.

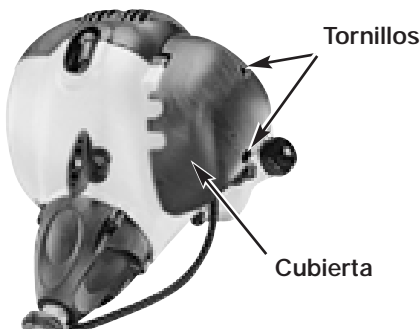

Fig. 19



Fig. 20

TAPA DE COMBUSTIBLE / FILTRO DE COMBUSTIBLE



PRECAUCION: Vaciar el combustible de la unidad y almacenarlo en un recipiente aprobado antes de iniciar este procedimiento. Abrir la tapa del combustible poco a poco para liberar cualquier presión que se pudiera haber formado en el tanque del combustible.

NOTA: Mantenga el conducto de ventilación en la tapa del combustible, limpio y libre de obstrucciones (Fig. 21).

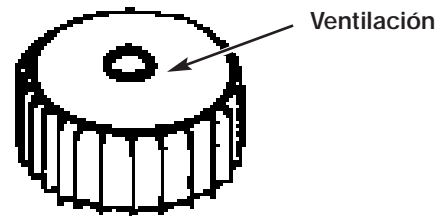

Fig. 21

Filtro de combustible:

1. Levante la línea de combustible y filtro (B) fuera del tanque. Un alambre de acero (C) con gancho sirve bien (Fig. 22).
2. Jalar hacia afuera con un movimiento giratorio (Fig. 23).
3. Reemplazar el filtro del combustible.

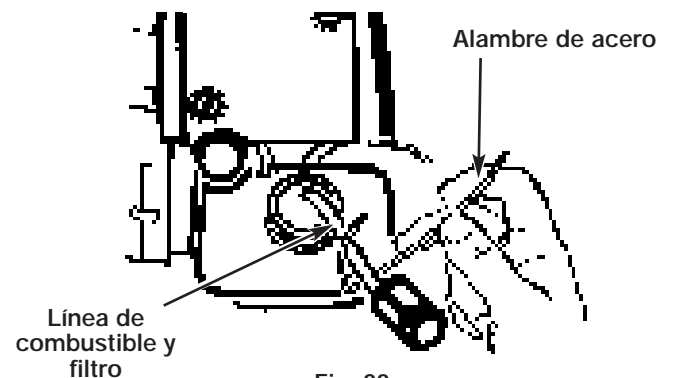

Fig. 22

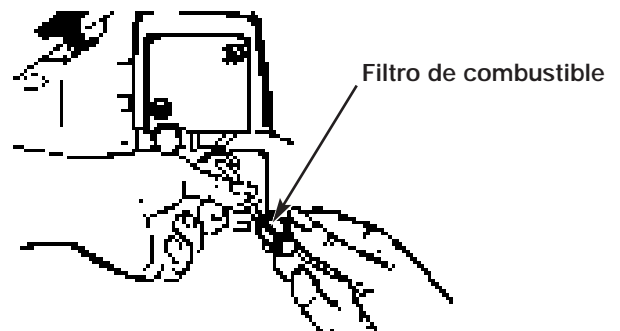

Fig. 23



PRECAUCION: Nunca operar la recortadora sin el filtro del combustible. Se podrían provocar daños internos al motor.

INSTRUCCIONES DE MANTENIMIENTO Y REPARACION

AJUSTE DEL CARBURADOR

El carburador fué pre-ajustado en la fabrica para un desempeño óptimo. Si ajustes posteriores son necesarios lleve su unidad a su Centro de Servicio Autorizado mas cercano anunciado en las Páginas Amarillas.

BUJIA

Abertura de bujia = 0,635mm (0,025 pulg) (Fig. 24).
Ajústela de 105 a 130 libras de torque por pulgada (12 a 15 N•m). Conecte la cubierta de la bujía.

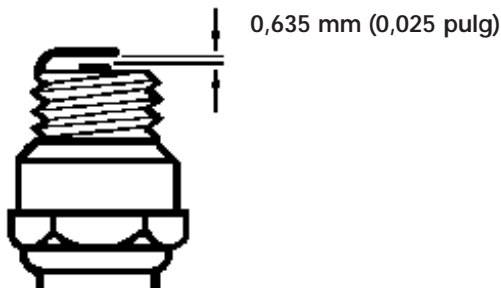

Fig. 24

PARACHISPAS

NOTA: No es necesario quitar el protector del mofle para reemplazar o instalar una pantalla nueva del parachispas (Fig. 25).

Para reemplazar la pantalla del parachispas, quitar el tornillo de retención y la cubierta de la pantalla. Desechar la pantalla vieja. Instalar la pantalla nueva (Fig. 26).

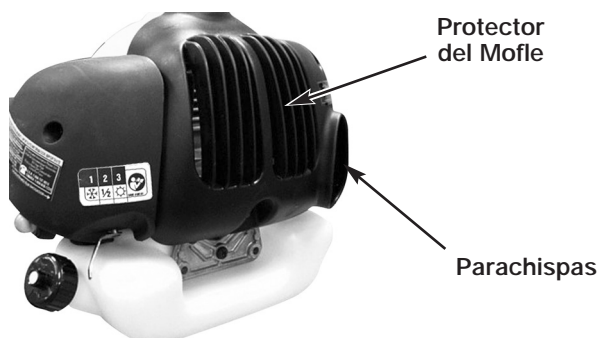

Fig. 25

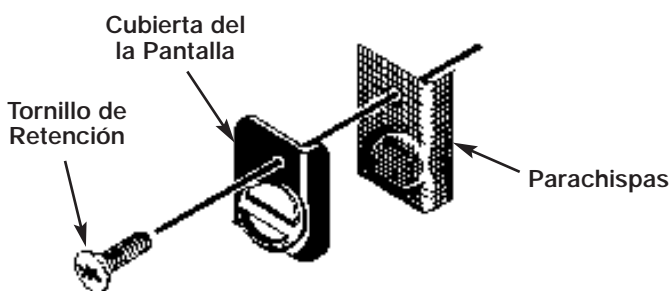

Fig. 26

AFILADO DE LA NAVAJA DEL PROTECTOR DE DESECHOS

1. Desmontar la navaja de la cortadora del protector de desechos (Fig. 27).
2. Colocar la navaja en una prensa de tornillo. Afilar la cuchilla utilizando una lima plana, asegurándose de mantener el ángulo del borde del corte. Afilar sólo en una dirección.

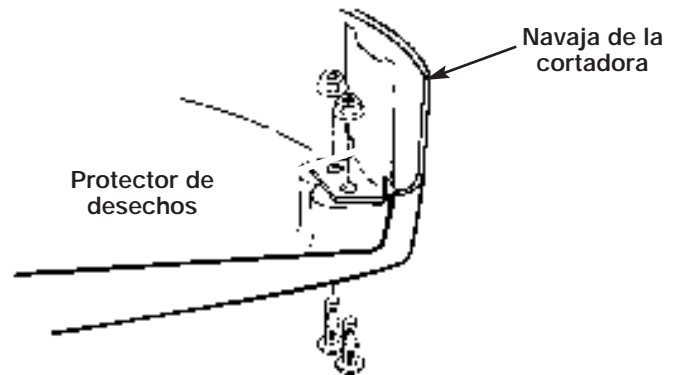

Fig. 27

AJUSTE DEL TORNILLO DE MARCHA LENTA

1. Encuentre el tornillo de marcha lenta en el carburador (Fig. 28).
2. Use un atornillador - le da 1/4 vuelta a 1/2 vuelta al tornillo en el sentido del reloj (hacia la derecha). El aparato debe quedar parado correctamente.

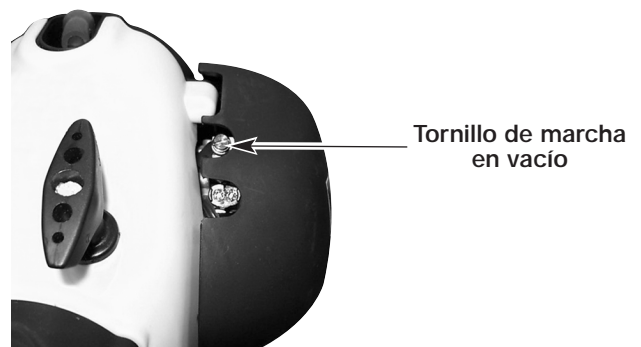

Fig. 28

INSTRUCCIONES DE MANTENIMIENTO Y REPARACION

ALMACENANDO UNA UNIDAD



ADVERTENCIA: Si no sigue éstos pasos puede causar que se acumule sarro en el carburador y ocasionar encendido difícil o daño permanente a su unidad despues del almacenaje.

1. Realice todo el mantenimiento general recomendado en la Sección de Mantenimiento de su Manual del Usuario.
2. Limpie el exterior del motor, ensamble del mango impulsor, el protector de desechos y la cabeza de hilo.
3. Extraiga todo el combustible del tanque.
4. Después de drenar el combustible, encienda el motor.
5. Trabaje el motor en neutral hasta que se apague. Esto purgará el carburador de combustible.
6. Deje que el motor se enfríe, (aprox. 5 minutos).

7. Usando una llave para bujías, quite la bujía.
8. Vacíe 1 cucharadita de aceite limpio de 2 ciclos en la cámara de combustión. Jale el hilo de arranque lentamente varias veces para cubrir los componentes internos. Reemplace la bujía.
9. Almacene la unidad en un lugar fresco, seco y lejos de cualquier fuente de encendido tal como quemador de aceite, calentador de agua etc.

RETIRANDO UNA UNIDAD EL ALMACENAJE

1. Quite la bujía.
2. Jale el hilo de arranque rápidamente para aclarar el exceso de aceite de la cámara de combustión.
3. Limpie y calibre la bujía, o instale una nueva con calibración adecuada.
4. Prepare la unidad para operación.
5. Llene el tanque de combustible con la mezcla correcta de aceite y combustible. Vea la Sección de Combustible y Lubricación.

ESPECIFICACIONES

MOTOR*

Tipo de motor.....	Enfriado por aire, de 2 ciclos
Desplazamiento.....	32 cc (1.95 pulg. cúbicas)
Tipo de encendido.....	Electrónico
Separación de la bujía de encendido.....	0.635 mm (0.025 pulg.)
Lubricación.....	Mezcla de combustible y aceite
Proporción de combustible - aceite.....	40:1
Carburador.....	Diafragma, multiposicional
Impulsor.....	Directo
Capacidad del tanque de combustible.....	23.3onzas (689.7 ml)

EJE IMPULSOR Y ACCESORIO DE CORTE*

Bastidor del eje impulsor.....	132 cm (52 pulg.)
Peso de la unidad (Sin combustible).....	5.1 kg (11.2 libras)
Diámetro de la trayectoria de corte.....	43.18 cm (17 pulg.)

*Toda las especificaciones contenidas en este manual se basan en la información más reciente disponible en el momento de impresión del manual. Nos reservamos el derecho de hacer cambios en cualquier momento sin aviso previo.

RESOLUCION DE PROBLEMAS

EL MOTOR NO ARRANCA

CAUSA

El tanque de combustible está vacío
Procedimientos incorrecte de arranque
El combustible es viejo o está mal mezclado

La bujía de encendido está arruinada
Parachispas obstruido
Filtro obstruido del combustible

ACCIÓN

Llene el tanque con combustible bien mezclado
Seguir las instrucciones del Manual del Usuario
Drene el tanque de gasolina / Agregue mezcla de combustible nueva
Cambie o limpie la bujía de encendido
Limpie o cambie el parachispas
Reemplazar el filtro del combustible

LA UNIDAD ARRANCA, PERO EL MOTOR TIENE POCA POTENCIA.

CAUSA

El filtro de aire está obstruido
El combustible es viejo o está mal mezclado

El carburador no está ajustado en forma correcta
Posición incorrecta de la palanca del ahogador

ACCIÓN

Cambie o limpie el filtro de aire
Drene el tanque de gasolina / Agregue mezcla de combustible nueva
Ajuste según las instrucciones
Coloque la palanca del obturador en Posición 3

EL MOTOR TITUBEA

CAUSA

El carburador no está ajustado en forma correcta

ACCIÓN

Lleve la unidad a un proveedor de servicio autorizado para hacer un ajuste de carburador

NO HAY POTENCIA CON CARGA

CAUSA

El carburador no está ajustado en forma correcta

ACCIÓN

Lleve la unidad a un proveedor de servicio autorizado para hacer un ajuste de carburador

OPERA EN FORMA ERRÁTICA

CAUSA

Bujía de encendido mal dividida

ACCIÓN

Limpiar / separar o reemplazar la bujía

GENERA HUMO EXCESSIVO

CAUSA

El carburador no está ajustado en forma correcta

El combustible es viejo o está mal mezclado

ACCIÓN

Lleve la unidad a un proveedor de servicio autorizado para hacer un ajuste de carburador
Drene el tanque de gasolina / Agregue mezcla de combustible nueva

LA CABEZA DE CORTE NO HACE AVANZAR LINEA

CAUSA

El accesorio de corte está atascado de hierba
El accesorio de corte no tiene línea
La cabeza de corte está sucia
La línea se retorció al reponerla

ACCIÓN

Pare el motor y limpie el accesorio de corte
Coloque una línea nueva
Limpie el carrete interior y la bobina exterior
Desarme y rebobine la línea

Si necesita asistencia adicional, comuníquese con su proveedor de servicio autorizado.

NOTAS

NOTAS

PARTS LIST

ENGINE PARTS - MODEL MCT333707 2-CYCLE GAS TRIMMER

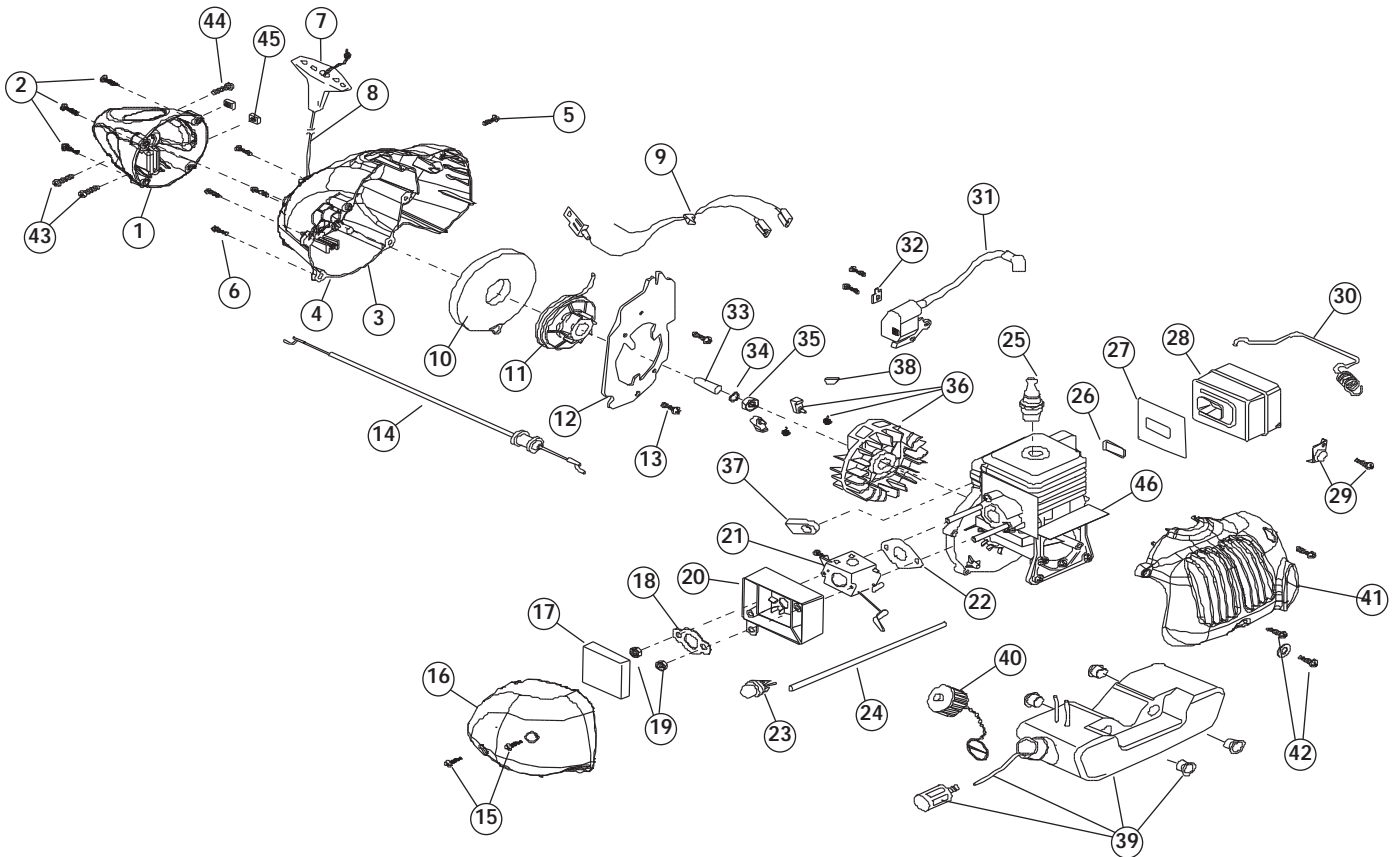

Item	Part No.	Description
1	753-04714	Clutch Housing (includes 2 & 43-45)
2	753-04715	Screw
3	753-04716	Starter Housing Assembly (includes 4-13)
4	MC-9017-332604	Starter Housing
5	753-04717	Screw
6	753-04718	Screw
7	MC-9068-320002	Starter Handle
8	MC-9194-320001	Starter Rope
9	MC-9010-330301	Switch & Wire Assembly
10	MC-9228-310111	Spring
11	MC-9299-330301	Starter Pulley
12	MC-9187-332601	Pulley Retainer
13	753-04719	Screw
14	MC-9010-332601	Throttle Cable
15	753-04720	Screw
16	MC-9017-332603	Air Cleaner Cover
17	MC-9252-320001	Air Filter
18	MC-9014-330101	Gasket
19	MC-9NHZ-10/24	Nut
20	MC-9081-330301	Air Box
21	MC-9287-330302	Carburetor Assembly
22	MC-9014-320004	Carburetor Gasket

Item	Part No.	Description
23	MC-9142-310002	Primer
24	MC-9129-320002	Hose
25	MC-9295-320001	Spark Plug
26	MC-9014-330303	Gasket
27	MC-9014-330304	Muffler Gasket
28	MC-9200-330301	Muffler
29	MC-9104-330301	Spark Arrestor
30	MC-9024-330301	Muffler Mount Spring
31	MC-9288-310001	Mod Assembly w/Hardware
32	MC-9041-330301	Terminal Tab
33	MC-9124-330301	Spacer
34	MC-9WFB-0.37	Washer
35	MC-9NC-7/16	Nut
36	753-04721	Flywheel Assembly
37	MC-9012-330301	Grommet
38	MC-9221-310001	Flywheel Key
39	MC-9228-330309	Fuel Tank Assembly (includes 40)
40	MC-9228-320006	Fuel Cap
41	MC-9038-332601	Engine Cover
42	753-04722	Engine Cover Hardware
43	MC-6SDAB-05-02	Screw
44	MC-6SDABB05-14	Screw
45	MC-6NDB-05	Nut
46	753-04727	Short Block (includes 25 & 38)

PARTS LIST

BOOM & TRIMMER PARTS - MODEL MCT333707 2-CYCLE GAS TRIMMER

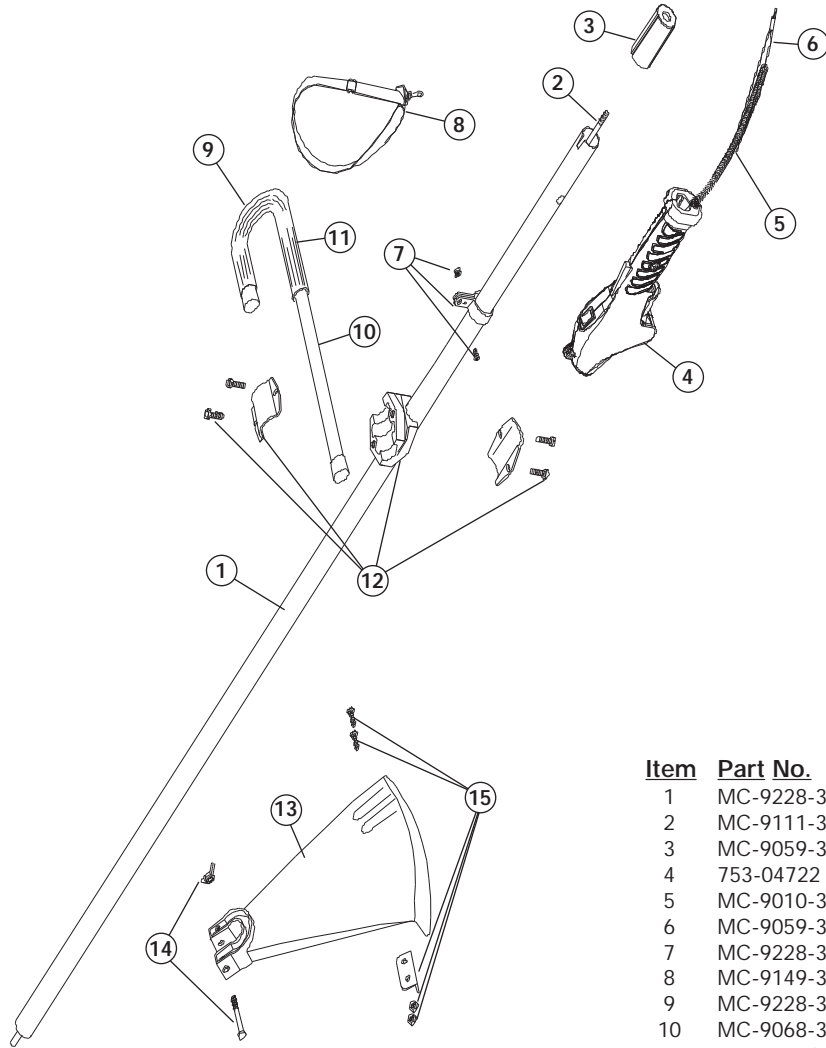

Item	Part No.	Description
1	MC-9228-332617	Shaft Assembly (includes 2)
2	MC-9111-332606	Flex Shaft
3	MC-9059-332601	Rubber Grip
4	753-04722	Grip Assembly
5	MC-9010-332602	Lead Wires
6	MC-9059-332602	Wire Cover
7	MC-9228-330346	Harness Clamp
8	MC-9149-330301	Harness
9	MC-9228-330345	J-Handle Assembly (includes 10-12)
10	MC-9068-330309	J-Handle
11	753-04728	Sponge Handle & Plugs
12	753-04729	J-Handle Hardware
13	MC-9228-A10110	Shield Assembly (includes 14 & 15)
14	MC-9125-331001	Shield Hardware
15	753-04725	Blade w/Hardware
16	MC-9110-A10801	Gearbox
17	MC-9228-330109	StringHead Kit (includes 18 & 19)
18	MC-9072-330101	Spool
19	MC-9024-330101	Spring
20	MC-9228-330110	Bump Knob Assembly (includes 21)
21	MC-9134-330101	Knob Cap

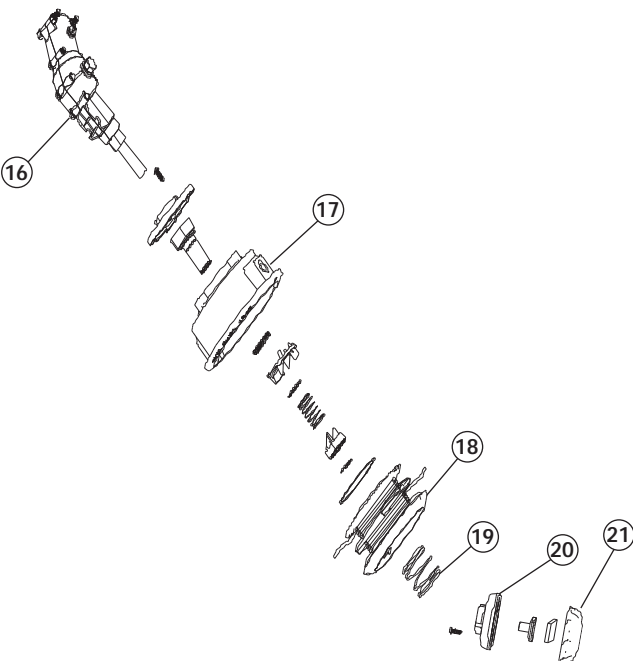

GARANTÍA LIMITADA DEL FABRICANTE PARA:



La garantía limitada establecida a continuación es dada por MTD LLC ("MTD") con respecto a mercancía nueva que sea comprada y usada en los Estados Unidos, sus posesiones y territorios.

MTD garantiza este producto contra defectos en el material y la mano de obra durante un periodo de dos (2) años, a partir de la fecha de compra original y a su entera opción, arreglará o substituirá, sin costo alguno, cualquier pieza cuyo material o mano de obra se considere defectuoso. Esta garantía limitada se deberá aplicar únicamente si este producto ha sido manejado y mantenido de acuerdo al Manual del Operador incluido con el producto y, si no ha sido sometido a mal uso, abuso, uso comercial, accidente, mantenimiento inapropiado, alteración, vandalismo, hurto, fuego, agua o daños debidos a otros riesgos o desastre natural. Los daños ocasionados por la instalación o el uso de cualquier accesorio o aditamento que no esté aprobado por MTD para que sea usado con el (los) producto(s) contemplados en este manual, anularán la garantía con respecto a cualquier daño resultante. Esta garantía está limitada a noventa (90) días a partir de la fecha de compra original de cualquier producto MTD que se use para alquiler o para propósitos comerciales, o cualquier otro propósito que genere ingreso.

CÓMO OBTENER SERVICIO: El servicio de garantía se encuentra disponible A TRAVÉS DE SU DISTRIBUIDOR LOCAL AUTORIZADO, AL PRESENTAR UN COMPROBANTE DE COMPRA. Para ubicar al distribuidor de su área, por favor consulte las Páginas Amarillas o contacte al Departamento de Servicio al Consumidor de MTD LLC llame al 1-800-345-8746 o, escriba a P.O. Box 361131, Cleveland OH 44136-0019. Si está en Canadá, llame al 1-800-668-1238. No se aceptará ningún producto que sea enviado directamente a la fábrica, a menos que haya recibido autorización previa por escrito por parte del Departamento de Servicio al Consumidor de MTD LLC.

Esta garantía limitada no ofrece cobertura en los siguientes casos:

- A. Sincronizaciones — Bujías, ajustes de carburadores, filtros.
- B. Artículos de desgaste — Botón de tope, carretes externos, línea de corte, carretes internos, polea de arranque, cuerdas de arranque, correas motoras.
- C. MTD no le ofrece ninguna garantía a productos que sean vendidos o exportados fuera de los Estados Unidos de Norteamérica, sus posesiones y territorios, excepto aquellos que se vendan a través de los canales de distribución para exportación autorizados por MTD.

MTD se reserva el derecho a cambiar o mejorar el diseño de cualquier producto MTD, sin asumir ninguna obligación para modificar ningún producto fabricado con anterioridad.

Ninguna garantía implícita es aplicable, incluyendo cualquier garantía implícita de comerciabilidad o idoneidad para un propósito particular, después del periodo de la garantía expresa escrita con anterioridad, con respecto a las piezas identificadas. Ninguna otra garantía expresa dada por cualquier persona o entidad, incluyendo a los distribuidores o minoristas, bien sea escrita u oral, deberá comprometer a MTD con respecto a cualquier producto. Durante el periodo de la Garantía, la solución exclusiva es arreglar o cambiar el producto de la manera establecida anteriormente. (Algunos estados no permiten limitaciones en cuanto al periodo de duración de una garantía implícita, de manera que puede que la limitación anterior no sea aplicable para usted.)

Las estipulaciones establecidas en esta Garantía ofrecen la solución única y exclusiva que resulte de las ventas. MTD no deberá ser responsable de pérdidas o daños incidentales o consecuentes que incluyen, sin limitación, erogación de gastos debido a la sustitución de servicios de mantenimiento de prados, transporte o gastos relacionados, o gastos de alquiler para reemplazar temporalmente un producto bajo garantía. (Algunos estados no permiten limitaciones en cuanto al periodo de duración de una garantía implícita, de manera que puede que la limitación anterior no sea aplicable para usted.)

La recuperación de cualquier tipo no deberá ser superior al precio de compra del producto vendido en ningún caso. La alteración de las características de seguridad del producto deberá anular la garantía. Usted asume el riesgo y la obligación de la pérdida, daño o lesión en su persona o a su propiedad y / o la de otras personas y sus propiedades, que se origine a raíz del uso o mal uso, o la falta de capacidad para usar el producto.

Esta garantía limitada no deberá cubrir a ninguna otra persona distinta al comprador original, arrendatario original, o la persona para la que se compró en calidad de regalo.

Relación de las leyes estatales con esta Garantía: Esta garantía le confiere derechos legales específicos, y puede que usted también tenga otros derechos, los cuales varían en cada estado.

Para ubicar a su distribuidor de servicio más cercano, llame al 1-800-345-8746 en los Estados Unidos o al 1-800-668-1238 en Canadá.

MTD LLC
P.O. Box 361131
Cleveland, OH 44136-0019