

I 01  
FORM NO. 770-1820 A

1

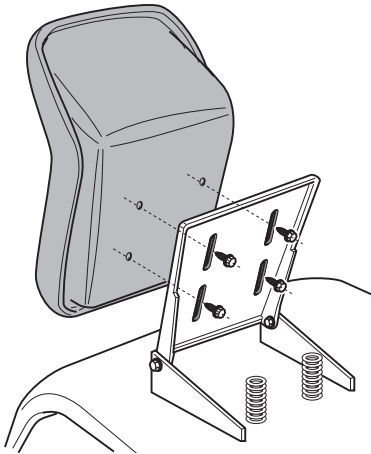

2

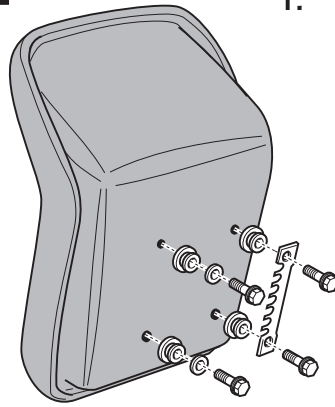

2.

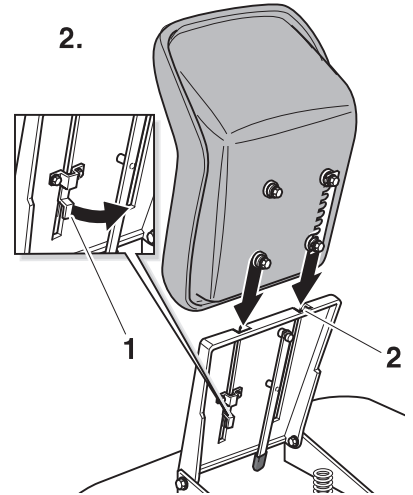

3

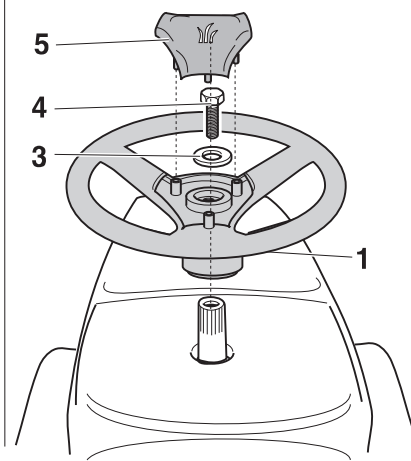
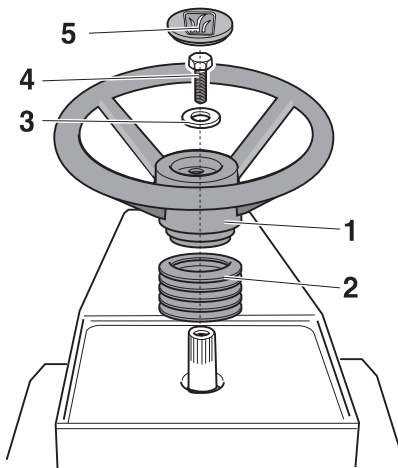

4a

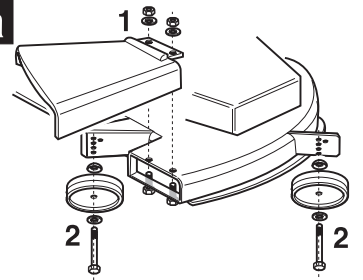

4b

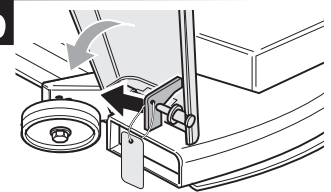

5

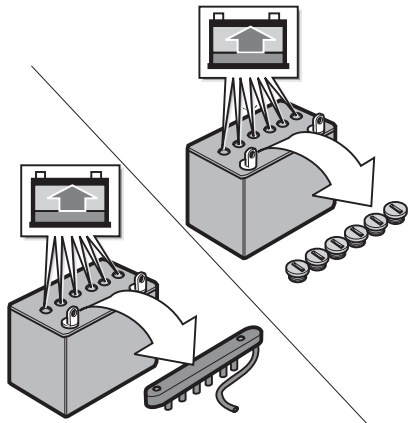

6

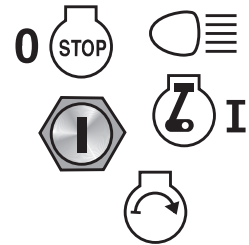
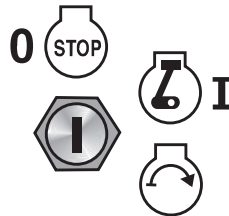

7a



7b

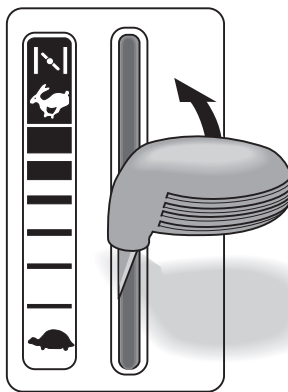

8

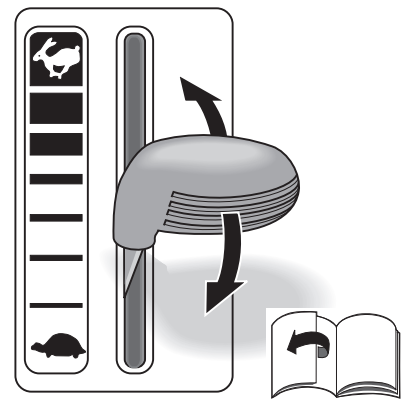

9

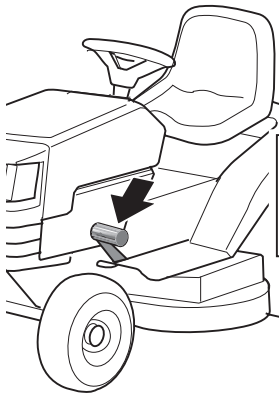

10

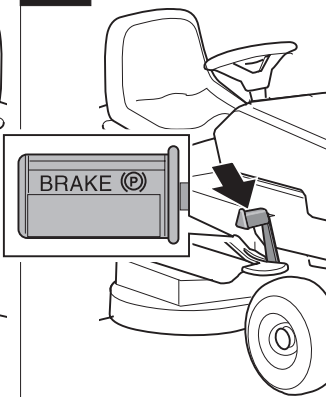

11

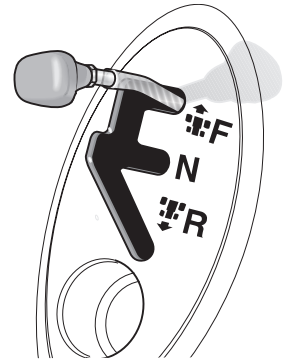

12

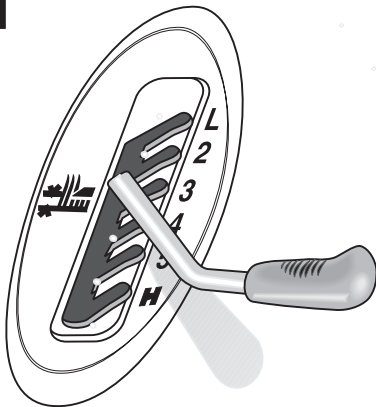

13a

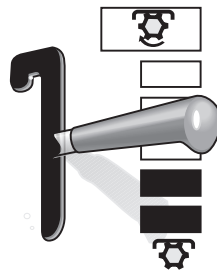

13b

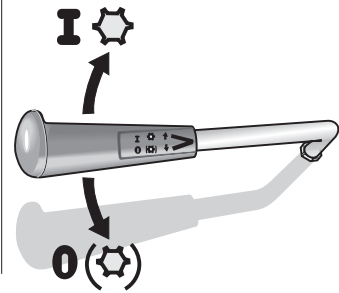

14

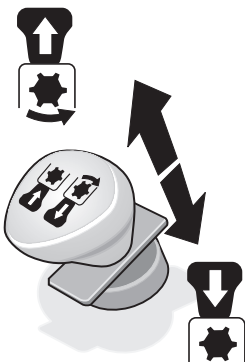

15a

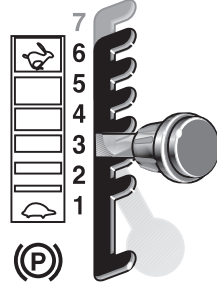

15b

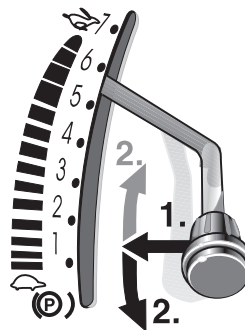

16



17

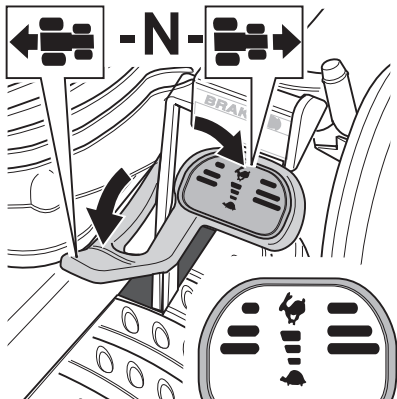

18

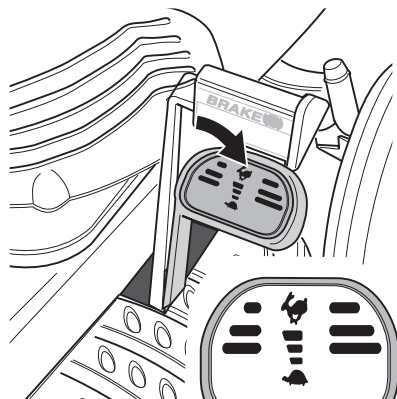

19

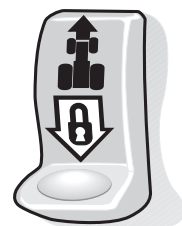

20

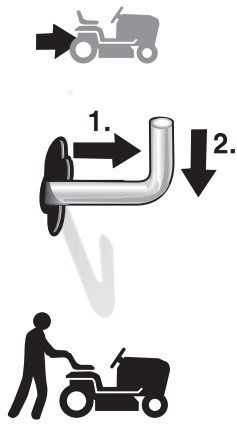

21

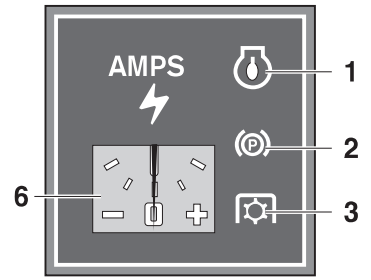
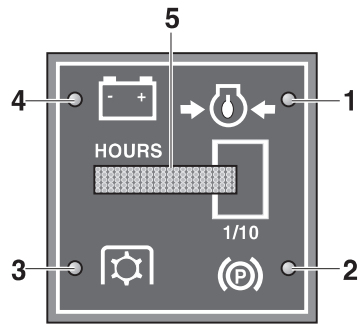

22

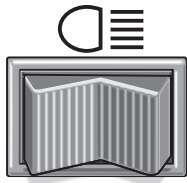

23

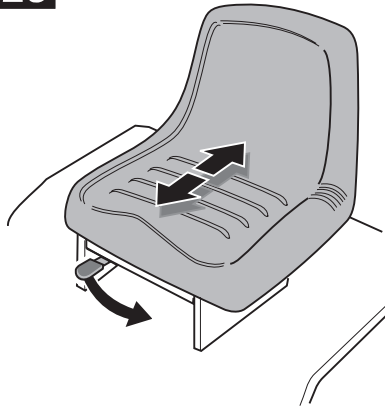

24

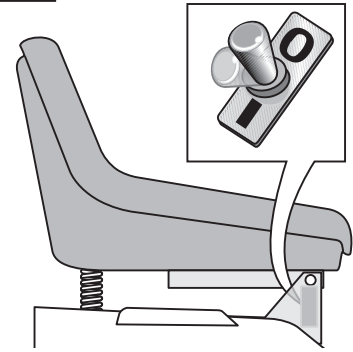

25

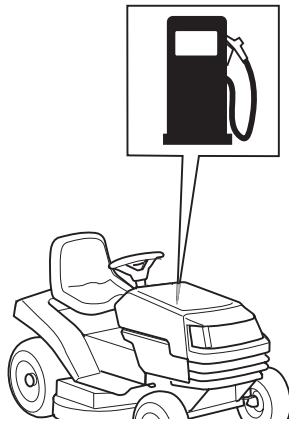

26

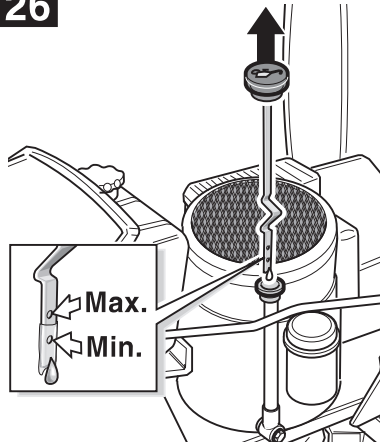

27

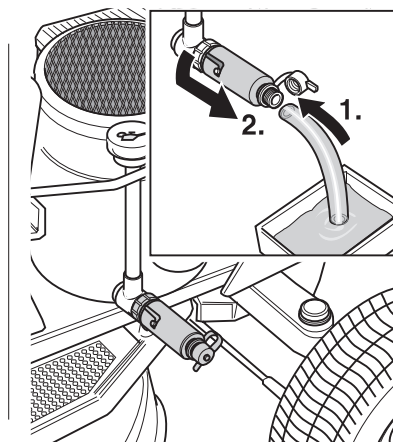
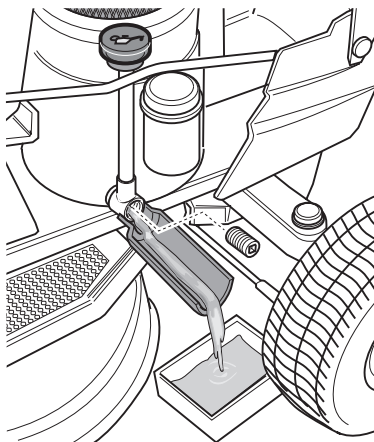

28

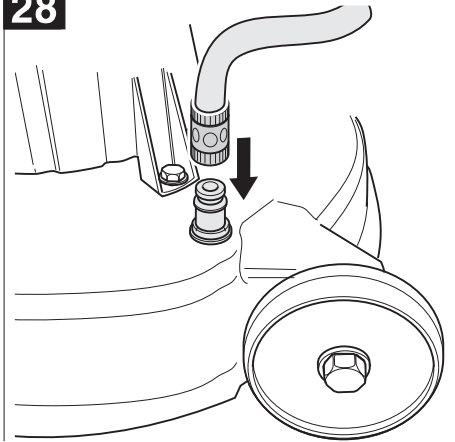

## Indications sur la plaquette signalétique

Ces indications sont très importantes car elle permettront ultérieurement d'identifier et de commander les pièces de rechange de l'appareil. Le service après-vente a également besoin de ces indications.

Vous trouverez la plaquette signalétique sous le siège du conducteur.

Reportez dans l'encadré ci-dessous toutes les indications figurant sur la plaquette signalétique de votre appareil.

## Identification de l'appareil par le numéro-modèle

Vous pourrez déterminer le numéro de série de votre appareil au moyen du cinquième caractère. Exemple :  
Modèle n° 13AB518E678  
= L'appareil appartient à la série 500.

## Dépollution et environnement



### **Attention** **L'huile moteur pollue l'environnement.**

Après une vidange, rappez l'huile à un centre de collecte des huiles usées ou à une entreprise de dépollution.

### **Les batteries polluent l'environnement.**

Ne jetez jamais les batteries usées tout simplement aux ordures ménagères. Rappez-les à votre revendeur ou à une entreprise de dépollution.

Avant de mettre le tracteur de pelouse à la casse, démontez la batterie.

## **La faune du jardin est menacée.**

*Les hérissons et autres petits animaux ont besoin de votre protection. Avant de tondre la pelouse, examinez-la pour savoir s'il n'y en a pas sur le chemin du tracteur.*

## Pour votre sécurité

### Utilisation conforme de l'appareil

Cet appareil est exclusivement destiné à servir

- De tracteur de pelouse pour tondre les surfaces gazonnées d'un jardin domestique et d'agrément.
- Conformément aux descriptions et consignes de sécurité énoncées dans la présente notice.

Toute utilisation sortant de ce cadre sera réputée non conforme. Le fabricant décline toute responsabilité des dommages qui en résulteraient. Le risque est entièrement à la charge de l'utilisateur.

Toute modification volontaire de la machine exclut toute responsabilité du fabricant envers les dommages qui pourraient en résulter.

Cet appareil n'est pas homologué pour circuler sur la voie publique ni pour transporter des passagers.

### Consignes de sécurité générales

Avant d'utiliser l'appareil pour la première fois, veuillez lire cette notice attentivement et de bout en bout et respecter toutes les consignes qu'elle contient.

Informez tous les autres utilisateurs sur la conduite correcte de l'appareil. Ne faites fonctionner l'appareil que dans l'état prescrit par le fabricant et dans l'état technique dans lequel il a été livré.

Rangez soigneusement cette notice et tenez-la disponible lors de chaque utilisation de l'appareil.

Si l'appareil doit un jour changer de propriétaire, remettez-lui la notice d'instructions.

Les pièces de rechange doivent satisfaire aux exigences fixées par le fabricant. Pour cette raison, n'utilisez que des pièces de rechange d'origine ou des pièces homologuées par le fabricant.

Ne confiez les réparations de l'appareil qu'exclusivement à un atelier spécialisé.

### Avant de travailler avec l'appareil

Les personnes utilisant l'appareil ne doivent pas être sous l'empire d'alcool, de la drogue ou de médicaments.

L'utilisation de cet appareil est interdite aux adolescents de moins de 16 ans.

Avant de commencer le travail, familiarisez-vous avec tous les organes de l'appareil et leurs fonctions.

Ne stockez du carburant que dans des bidons homologués et jamais à proximité de sources de chaleur (poêles de chauffage ou chauffe-eau à accumulation par ex.).

Remplacez le pot d'échappement, le réservoir et son bouchon s'ils sont abîmés.

Accrochez réglementairement la remorque ou les appareils rapportés. Ces derniers, la remorque ou les poids de ballast ainsi que les bacs de ramassage pleins influencent la conduite de l'appareil, en particulier sa maniabilité, sa puissance de freinage et sa propension au renversement.

### Pendant les travaux avec l'appareil

Pendant les travaux avec ou sur l'appareil, portez une tenue de travail appropriée telle que par exemple des chaussures de sécurité, vêtements moulants, paire de lunettes enveloppantes.

N'utilisez le tracteur que s'il est techniquement en parfait état.

Ne faites jamais le plein moteur en train de tourner ou encore très chaud. Ne remplissez le réservoir qu'en plein air.

Évitez toute flamme nue, de produire et des étincelles et de fumer.

Assurez-vous en permanence qu'aucune personne (les enfants en particulier) ni aucun animal ne séjournent dans la zone de travail. Examinez le terrain sur lequel doit passer le tracteur et retirez-en tous les objets susceptibles d'être happés puis catapultés. Vous éviterez ainsi de blesser des personnes ou d'endommager l'appareil.

Il est interdit de tondre avec l'appareil des surfaces dont la pente dépasse 20 %. La tonte en pente est dangereuse car elle déstabilise le tracteur, risque de le faire déraiper ou se renverser. Pendant les travaux en pente, démarrez et freinez toujours en douceur, laissez le moteur embrayé dans les descentes et roulez lentement. Ne roulez jamais transversalement à la pente, toujours dans le sens de la montée et de la descente.

Ne travaillez que de jour ou avec un éclairage artificiel suffisant. Ce tracteur n'est pas homologué pour transporter des personnes. Ne prenez aucun passager.

**Avant d'effectuer tous travaux avec l'appareil**

Protégez-vous des risques de blessure. Avant d'effectuer tous travaux sur cet appareil,

- Arrêtez le moteur.
- Débranchez la clé de contact.
- Attendez que toutes les pièces mobiles se soient entièrement immobilisées et que le moteur ait refroidi.
- Débranchez la cosse de la bougie-moteur pour empêcher un démarrage intempestif du moteur.

**Après les travaux avec l'appareil**

Ne descendez du tracteur qu'une fois son moteur arrêté, le frein de stationnement serré et la clé de contact retirée.

**Dispositifs de sécurité**

Les dispositifs de sécurité sont destinés à assurer votre protection et doivent toujours être en bon état de fonctionnement.

Il est interdit d'apporter quelque modification que ce soit aux dispositifs de sécurité et d'en empêcher le fonctionnement.

Les dispositifs de sécurité sont les suivants :

**Clapet d'éjection / Bac de ramassage de l'herbe**

Le clapet d'éjection / bac de ramassage de l'herbe vous protège des risques de blessures engendrés par les lames ou par les objets qu'elles catapultent. Ne faites jamais fonctionner l'appareil sans son clapet d'éjection / son bac de ramassage de l'herbe.

**Système de coupure de sécurité**

Ce système de sécurité ne permet le démarrage du moteur que dans les conditions suivantes :

- Une fois que le conducteur a pris place sur le siège ;
- Qu'il a enfoncé complètement la pédale d'embrayage / de frein ou que, sur les appareil sans pédale d'embrayage / de frein, il amené le frein de stationnement sur la position de parking.
- Que le levier inverseur du sens de roulage ou la pédale de roulage se trouve sur «N».
- Que le plateau de coupe est désactivé, c.-à-d. : Commutateur PTO ou levier PTO sur la position «Arrêt/Off» (PTO = Power-Take-Off).

Le système de coupure de sécurité éteint le moteur dès que le conducteur quitte son siège sans avoir activé le frein de stationnement ou sans avoir désactivé le plateau de coupe.

Sur les appareils à éjection arrière, le système de coupure de sécurité empêche de tondre sans le clapet d'éjection/le bac de ramassage monté (coupure automatique du moteur ou du plateau de coupe).

En marche arrière avec le plateau de coupe enclenché, un signal d'alarme retentit (suivant la version) ou le système de coupure de sécurité empêche le tracteur, en désactivant automatiquement le moteur et le plateau de coupe, de

partir en marche arrière. Pour cette raison, avant de partir en marche arrière avec un appareil équipé du commutateur PTO ou du levier PTO, actionnez l'un ou l'autre pour désactiver le plateau de coupe.

**Symboles sur l'appareil**

L'appareil comporte des autocollants à symboles. Voici l'exploitation de ces symboles.



Risque de blessure ou risque de dégâts matériels.

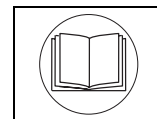

Avant d'utiliser l'appareil, veuillez lire et respecter le contenu de la présente notice et en particulier son chapitre «Pour votre sécurité».

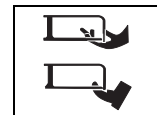

Risque de blessure par les lames ou pièces en rotation.



Risque de blessure par l'herbe ou par des objets durs éjectés.

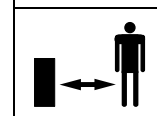

Les personnes (enfants en particulier) ni les animaux ne doivent séjournier dans la zone de travail.

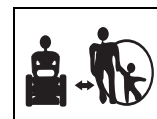

Le travail sur des surfaces en pente peut être dangereux.



Attention, risque d'explosion.



Acide de batterie/ Risque de brûlures.

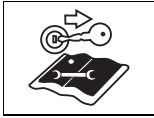

Avant d'effectuer tout travail sur l'appareil, retirer la clé de contact et respecter les instructions figurant dans la présente notice.

Veillez à ce que ces symboles restent toujours bien lisibles sur l'appareil.

## Symboles utilisés dans la notice

Cette notice fait appel aux symboles suivants :

### **Danger**

Ce symbole désigne des risques liés aux activités décrites et qui posent une menace pour les personnes.

### **Attention**

Ce symbole désigne des risques liés aux activités décrites et qui peuvent entraîner un endommagement de l'appareil.

## Indications de position

Toutes les positions indiquées (par ex. à gauche, à droite) s'entendent toujours vues de la position du conducteur assis sur son siège.

## Montage

La présente notice d'instructions vaut pour divers modèles. Les appareils qui y sont représentés peuvent différer légèrement du modèle que vous venez d'acheter.



## Montage du siège

### Siège fixe :

Fig. 1

- Maintenez le siège en position sur les trous oblongs.
- Montez le siège avec les vis auto-taraudeuses (1) comprises dans les fournitures.

### Siège réglable :

Fig. 2

- Effectuez un montage préliminaire du siège.
- Maintenez le siège contre les guides (1).
- Tirez l'agrafe (2) puis rentrez le siège par le haut.

## Montage du volant

Fig. 3

- Enfoncez la manchette (2) (si présente) et le volant (1) sur l'arbre de direction.
- Posez la rondelle intercalaire (3), convexité vers le haut, puis bloquez le volant au moyen de la vis (4).
- Posez le capuchon (5) puis enfoncez-le.

## Montage du clapet d'éjection

(Appareils à éjection latérale)

Fig. 4a

- Sur l'orifice d'éjection, démontez les vis, rondelles intercalaires et écrous.
- Montez le clapet d'éjection (1) au moyen des vis, rondelles intercalaires et écrous.
- Fixez les roulettes (2) du plateau de coupe au moyen des vis, rondelles et écrous présents.

Fig. 4b

Le clapet d'éjection et les roulettes du plateau de coupe sont déjà montés.

- Poussez le clapet d'éjection légèrement vers l'arrière puis retirez la cale de transport en tôle. Le clapet d'éjection se referme automatiquement.

## Montage du bac de ramassage de l'herbe

- Voir la notice d'instructions à part intitulée «Bac de ramassage de l'herbe».

## Mise en service de la batterie

### **Danger**

#### **Risque d'intoxication et de blessure avec l'acide de batterie.**

Portez des lunettes enveloppantes et des gants de protection. Évitez tout contact cutané avec l'acide de batterie.

Si de l'acide de batterie a atteint le visage ou les yeux, rincez-les immédiatement avec de l'eau froide puis rendez-vous chez un médecin.

Si vous avez avalé de l'acide par inadvertance, buvez beaucoup d'eau puis rendez-vous immédiatement chez un médecin.

Rangez les batteries hors de portée des enfants.

Ne renversez jamais la batterie, son acide risque de couler.

Rapportez la batterie usagée à votre revendeur ou à une entreprise de dépollution.

### **Attention**

#### **Risque d'incendie, d'explosion, de corrosion par l'acide et les gaz de batterie.**

Nettoyez immédiatement les pièces de l'appareil sur lequel a été projeté de l'acide de batterie car il a un effet corrosif.

Ne fumez pas, éloignez tous les objets brûlants ou très chauds.

Ne mettez les batteries en charge que dans des locaux bien aérés et secs.

#### **Risque de court-circuit lors de travaux sur la batterie.**

Ne posez jamais d'outils ou d'objets métalliques sur une batterie.

Lors du (dé)branchement des cosses sur les bornes de la batterie, respectez la chronologie des opérations.

- Débranchez d'abord le câble noir (-) et ensuite le câble rouge (+).
- Extrayez la batterie de l'appareil.

Fig. 5



- Enlevez la barrette obturatrice / le bouchon obturateur du/des compartiment(s) de la batterie.

- Dans chaque cellule, versez lentement de l'acide à batterie jusqu'à ce que son niveau arrive 1 cm en-dessous de l'orifice de remplissage.
- Laissez la batterie reposer une demi-heure pour que le plomb puisse absorber l'acide.
- Vérifiez le niveau d'acide dans les cellules de la batterie, rajoutez de l'acide si nécessaire.
- Avant la première mise en service, chargez la batterie avec un chargeur pendant 2 à 6 heures (courant maxi. de charge : 12 volts 6 ampères). Après la charge, débranchez d'abord la fiche mâle du chargeur et ensuite seulement débranchez la batterie du chargeur (voir également la notice d'instructions accompagnant le chargeur).
- Posez la barrette obturatrice, le bouchon obturateur sur le(s) compartiment(s) de la batterie.
- Incorporez la batterie dans l'appareil.
- Montez le flexible de dégazage et faites le passer par le bas.
- Branchez en premier le câble rouge (+) et ensuite le câble noir (-).
- Par la suite, ne rajoutez plus que de l'eau distillée dans la batterie.

## Eléments de commande et d'affichage

### Serrure d'allumage

Fig. 6

Démarrage : tournez la clé à droite  jusqu'à ce que le moteur démarre, puis relâchez la clé. La clé se trouve sur /I. Pour arrêter le moteur, amenez la clé sur la position /0.

### Starter (suivant la version)

Fig. 7

Pour démarrer à froid, tirez le starter du moteur (fig. 7a) ou amenez la manette des gaz sur la position  (fig. 7b).

### Manette des gaz

Fig. 8

Réglez la vitesse du moteur en continu.

Vitesse élevée = .

Vitesse lente = .

### Pédale d'embrayage / de frein (seulement sur les modèles avec transmission Transmatic)

Fig. 9

Pour embrayer = appuyez à moitié sur la pédale.

Pour freiner = appuyez à fond sur la pédale.

### Pédale de frein

Fig. 10

La pédale de frein permet de freiner rapidement, d'activer et désactiver le frein de stationnement ou de désactiver le Tempomat.

### Manette du sens de roulage

Fig. 11

N'inversez le sens de roulage que tracteur à l'arrêt.

Marche avant = manette sur «F/»

Point mort = manette sur «N»

Marche arrière = manette sur «R/»

### Manette de réglage de la hauteur de coupe

Fig. 12

Hauteur de coupe maximum – Plateau en haut = Manette sur «H».

Hauteur de coupe minimum – Plateau en bas = Manette sur «L».

### Levier PTO (option)

Fig. 13

Le levier PTO permet d'activer et désactiver mécaniquement le plateau de coupe.

Fig. 13a

Désactivation du plateau de coupe  = Abaissez le levier.



Activation du plateau de coupe  = Remontez le levier.

Fig. 13b

Désactivation du plateau de coupe  = Tirez le levier, poussez-le vers le bas puis ramenez-le lentement en avant.

Activation du plateau de coupe  = Tirez le levier vers l'arrière et simultanément vers le haut jusqu'à ce qu'il encrante.

### Commutateur PTO (option)

Fig. 14

Le commutateur PTO permet d'activer et désactiver le plateau de coupe par le biais d'un embrayage électromécanique / mécanique.

Activation = tirez le commutateur  
Désactivation = appuyez sur le commutateur.

Remarque :

Si le système de coupure de sécurité a provoqué une coupure automatique (si par ex. vous avez tenté d'enclencher le plateau de coupe pendant une marche arrière), vous devrez d'abord ramener le commutateur en position éteinte, puis le réenclencher pour supprimer le verrouillage de l'embrayage.

### Manette de réglage de la vitesse (seulement sur les modèles équipés de la transmission Transmatic)

Fig. 15

Basse vitesse = Manette sur «1».

Haute vitesse = Manette sur «6» ou «7» (option).

Pour hausser la vitesse = changez les vitesses sans actionner la pédale d'embrayage / de frein.

Pour réduire la vitesse = changez les vitesses en actionnant la pédale d'embrayage / de frein (appuyez à moitié).

Serrez le frein de stationnement : appuyez à fond sur la pédale d'embrayage / de frein, poussez la manette de réglage de la vitesse jusque sur la position .

Desserrez le frein de stationnement : appuyez à fond sur la pédale d'embrayage / de frein, poussez la manette sur une vitesse.



### Frein de stationnement sur les appareils avec Auto-Drive et moteur hydrostatique

Fig. 16

Pour serrer le frein de stationnement : appuyez à fond sur la pédale de frein puis appuyez sur le commutateur. Pour desserrer le frein de stationnement : appuyez à fond sur la pédale de frein, ce geste dégage le commutateur.

### Pédale de roulage pour appareils équipés d'un moteur hydrostatique

Fig. 17

Réglez la vitesse en continu et changez de sens au moyen de la pédale de roulage :



Marche avant = enfoncez la pédale en avant (dans le sens du roulage ). Plus vous l'enfoncez et plus l'appareil roule vite.

Arrêt (pour vous arrêter et changer de sens) = relâchez la pédale (position N).

Marche arrière = amenez la pédale en arrière (en sens inverse du roulage ); plus vous amenez la pédale en arrière et plus l'appareil roule vite.

### Pédale de roulage sur les appareils équipés de l'Auto-Drive

Fig. 18

Réglez la vitesse en continu au moyen de la pédale de roulage : Manette de sens de roulage sur F = marche avant () ou sur R = marche arrière () puis poussez la pédale de roulage en avant ; plus vous poussez la pédale et plus l'appareil roule vite.

### Tempomat (option)

Fig. 19

Appuyez sur le commutateur. La vitesse de marche avant choisie à ce stade demeure ; vous pouvez retirer le pied de la pédale. Le fait d'appuyer sur la pédale de roulage, sur la pédale de frein ou la pédale d'embrayage/frein sur les modèles équipés de la transmission Transmatic désactive automatiquement le Tempomat.

### Déverrouillage du réducteur du moteur hydrostatique

Fig. 20

Pour pousser l'appareil moteur éteint, appuyez sur la manette puis poussez-la vers le haut. Pour rouler, poussez le levier vers le bas ; le levier se dégage automatiquement.

### Affichage combiné (option)

Fig. 21

Suivant la version de l'appareil, l'affichage combiné peut se composer des éléments suivants :

Pression de l'huile (1) :

Si le témoin s'allume pendant que le moteur tourne, arrêtez immédiatement ce dernier puis vérifiez le niveau d'huile. Si nécessaire, confiez l'appareil à un atelier spécialisé.

Embrayage (2) :

Le témoin s'allume lorsque, au démarrage du moteur, vous n'appuyez pas sur la pédale d'embrayage/frein, ou si le frein de stationnement n'est pas verrouillé.

Plateau de coupe (3) :

Le témoin s'allume lorsque, au démarrage du moteur, le plateau de coupe n'est pas débrayé.

Témoin de charge de la batterie (4) : Si ce témoin s'allume pendant que le moteur tourne, cela signifie que la batterie ne se recharge pas suffisamment. Si nécessaire, confiez l'appareil à un atelier spécialisé.

Compteur d'heures de marche (5) : Lorsque le circuit d'allumage est enclenché, ce compteur indique le nombre d'heures pendant lesquelles l'appareil a déjà marché.

Ampèremètre (6) :

Cet appareil renseigne sur l'intensité du courant de charge envoyé par la génératrice à la batterie.

Vitesse moteur lente = Aiguille au milieu.

Vitesse moteur élevée = Aiguille à droite (+).

### Interrupteur des phares (option)

Fig. 22

Allumez les phares. Amenez l'interrupteur sur la position «ON».

Certains modèles ne comportent pas d'interrupteur de phares. Les phares restent allumés tant que le moteur tourne.

### Siège réglable (option)

Fig. 23

Tirez le levier puis réglez la position du siège.

### Indicateur de remplissage (option) du bac de ramassage d'herbe

Fig. 24

Sur les appareils sans interrupteur Marche/Arrêt affecté à l'indicateur de remplissage, ce dernier est toujours actif.

Convention sur les appareils équipés de cet interrupteur :

Indicateur de niveau de remplissage activé

= Interrupteur sur la position «I».

Indicateur de niveau de remplissage désactivé

= Interrupteur sur la position «0».

a: Version à signal sonore :

Un signal sonore retentit une fois le bac de ramassage plein. Vous devez vider le bac.

b: Version à désactivation automatique du plateau de coupe :

Une fois le bac de ramassage plein, le plateau de coupe se désactive automatiquement.

Avant de remettre le plateau de coupe en service, vous devez vider le bac de ramassage.

Ensuite, pour remettre le plateau de coupe en service, actionnez le commutateur PTO (fig. 14).

1ère étape :

coupez l'interrupteur PTO.

2ème étape :

réenclenchez cet interrupteur.

## Commande

### **Danger**

#### **Risque de blessure.**

De la zone de travail, éloignez les personnes (les enfants en particuliers) et les animaux. Des pierres ou assimilées catapultées risquent de les blesser. L'utilisation de cet appareil par les enfants est interdite.

Lors de la vidange du bac de ramassage de l'herbe, vous risquez de vous blesser ou de blesser des tiers avec les végétaux tondus. Le plateau de coupe doit toujours être à l'arrêt lorsque vous videz le bac de ramassage.

Lors de la tonte sur des surfaces en pente, l'appareil risque de se renverser et de vous blesser. Ne roulez jamais transversalement à la pente, seulement dans le sens de la montée ou descente. Ne tondez jamais les pentes d'une déclivité supérieure à 20 %. Ne virez jamais sur la surface en pente.

Lorsque vous tondez de l'herbe humide, l'appareil peut déraper par suite d'une baisse d'adhérence et vous risquez de chuter. Ne tondez que de l'herbe sèche.

Une vitesse excessive peut accroître le risque d'accident.

Pendant la tonte, maintenez une distance suffisante avec les zones-limites, par ex. à proximité de pentes abruptes ou sous les arbres, près des buissons et des haies.

Soyez particulièrement prudent pendant la tonte en marche arrière. Examinez le terrain sur lequel doit passer le tracteur et retirez-en tous les objets susceptibles d'être happés puis catapultés. Vous éviterez ainsi de blesser des personnes ou d'endommager l'appareil.

Si un corps étranger (une pierre par exemple) a été saisi par l'outil de coupe : arrêtez immédiatement le moteur. Vérifiez si l'appareil n'est pas endommagé. S'il l'est, confiez-le à un atelier spécialisé.

### **Risque d'asphyxie par le monoxyde de carbone.**

Ne faites marcher le moteur thermique du tracteur que dans des locaux bien aéré ou en plein air.

### **Risque d'explosion et d'incendie.**

Les vapeurs de carburant/d'essence sont explosives, le carburant est hautement inflammable.

Avant de faire démarrer le moteur, faites le plein de carburant. Moteur en train de tourner ou encore très chaud, n'ouvrez pas le réservoir de carburant.

Ne rajoutez du carburant que moteur éteint et refroidi. Evitez toute flamme nue, de produire des étincelles. Interdiction de fumer. Ne remplissez le réservoir qu'en plein air.

Ne faites pas démarrer le moteur si du carburant à débordé. Eloignez l'appareil de la surface souillée par le carburant et attendez que les vapeurs de carburant se soient volatilisées.

Pour éviter tout risque d'incendie, veillez à ce que les pièces suivantes ne soient pas obstruées par de l'herbe ou de l'huile moteur : moteur, pot d'échappement, batterie, réservoir de carburant.

### **Danger**

#### **Risque de blessure si l'appareil est défectueux.**

Servez-vous de l'appareil uniquement s'il est dans un état impeccable. Avant de le faire fonctionner, effectuez chaque fois un contrôle visuel.

Contrôlez en particulier les dispositifs de sécurité, les outils de coupe avec leur fixation. Vérifiez que les éléments de commande et les liaisons par vis ne sont pas endommagés et bien fixés.

Avant d'utiliser l'appareil, remplacez les pièces endommagées.





### **Horaires d'utilisation**

Veillez respecter la réglementation nationale / les arrêtés municipaux / préfectoraux visant les horaires d'utilisation (consultez le cas échéant les pouvoirs publics compétents).



## Faire le plein et vérifier le niveau d'huile

- Remplissez le réservoir avec de l'essence «normale sans plomb» (fig. 25).
- Remplissez le réservoir en veillant à ce que le niveau d'essence maximum arrive 1 cm en-dessous du bord inférieur de l'orifice de remplissage.
- Refermez bien le réservoir de carburant.
- Vérifiez le niveau d'huile (fig. 26). Ce niveau doit se trouver entre les repères «Full/Max.» et «Add/Min.» (consultez également le manuel du moteur).

## Démarrage du moteur

- Prenez place sur le siège du tracteur
- Désactivez le plateau de coupe : sur les appareils équipés du PTO (fig. 13 ou fig. 14) : ramenez le PTO en position éteinte puis remontez le plateau de coupe.
- Appuyez à fond sur la pédale de frein ou la pédale d'embrayage / de frein sur les modèles équipés de la transmission Transmatic (fig. 10 ou fig. 9), puis retenez ou verrouillez le frein de stationnement (fig. 16).
- Amenez la manette de roulage (fig. 11) sur «N». Les appareils à moteur hydrostatique se trouvent en position «N» lorsque vous n'appuyez pas sur la pédale de roulage (fig. 17).
- Amenez la manette des gaz (fig. 8) sur la position .
- Si le moteur est froid, tirez la manette de starter ou amenez la manette des gaz sur  (fig. 7).
- Amenez la clé de contact (fig. 6) sur  jusqu'à ce que le moteur tourne (ne la maintenez pas plus de 5 secondes dans cette position. Attendez 10 secondes avant de faire un deuxième essai). Une fois que le moteur a démarré, ramenez la clé de contact sur /I.
- Ramenez lentement le starter en position d'origine (fig. 7).
- Ramenez la manette des gaz (fig. 8) en position d'origine, jusqu'à ce que le moteur tourne silencieusement.

## Arrêter le moteur

- Ramenez la manette des gaz (fig. 8) sur .
- Laissez le moteur tourner pendant 20 secondes env.
- Ramenez la clé de contact (fig. 6) sur /0.
- Retirez la clé de contact.
- Serrez le frein de stationnement avant de quitter le siège du conducteur.

## Conduite

### Remarque :

Soyez particulièrement pendant les marches arrière. N'inversez pas le sens de roulage de l'appareil sans l'avoir préalablement immobilisé.

### Conduite avec le moteur hydrostatique ou l'Auto-Drive

- Faites démarrer le moteur comme indiqué plus haut.
- Desserrez le frein de stationnement : Appuyez à fond sur la pédale de frein puis relâchez-la.
- Amenez la manette de sens de roulage (transmission Auto-Drive uniquement), dans la position correspondante.
- Actionnez lentement la pédale de roulage jusqu'à ce que la vitesse désirée soit atteinte.

### Conduite avec la transmission Transmatic

- Faites démarrer le moteur comme indiqué plus haut.
- Desserrez le frein de stationnement : Appuyez à fond sur la pédale d'embrayage / de frein puis maintenez-la dans cette position.
- Amenez la manette de sens de roulage sur la position correspondante.
- Réglez la vitesse à l'aide de la manette.
- Relâchez lentement la pédale d'embrayage / de frein jusqu'à ce que l'appareil se mette à rouler.

### Immobiliser l'appareil

- Relâchez la pédale de roulage (suivant la version).
- Appuyez sur la pédale de frein ou la pédale d'embrayage / freinage, jusqu'à ce que l'appareil s'immobilise.

## Tondre

Avant de partir en marche arrière, désactivez le plateau de coupe et remontez-le.

N'inversez pas le sens de roulage pendant que l'appareil roule en roue libre ou avec son moteur.

### Remarque :

Sur les appareils à éjection arrière, la tonte n'est autorisée que bac de ramassage de l'herbe ou clapet d'éjection en place.

### Appareils à transmission Transmatic

- Faites démarrer le moteur comme indiqué plus haut.
- Réglez la manette des gaz sur  pour que l'appareil débite une puissance suffisante.
- Desserrez le frein de stationnement : appuyez à fond sur la pédale d'embrayage/frein puis maintenez-la enfoncée.
- Amenez la manette du sens de roulage sur la position «F»/Marche avant.
- A l'aide de la manette réglez la vitesse de l'appareil.
- Enclenchez le plateau de coupe.
- Abaissez le plateau de coupe.
- Relâchez lentement la pédale d'embrayage/de frein. L'appareil se met à rouler.

### Appareils à moteur hydrostatique

- Faites démarrer le moteur comme indiqué plus haut.
- Amenez la manette des gaz sur  pour que le moteur développe une puissance suffisante.
- Enclenchez le plateau de coupe.
- Abaissez le plateau de coupe.
- Desserrez le frein de stationnement : appuyez à fond sur la pédale de frein puis relâchez-la.
- A l'aide de la pédale de roulage, choisissez la marche avant et la vitesse (actionnez la pédale lentement). L'appareil se met à rouler.



## Appareils à Auto-Drive

- Faites démarrer le moteur comme indiqué plus haut.
- Amenez la manette des gaz sur  pour que le moteur développe une puissance suffisante.
- Enclenchez le plateau de coupe.
- Abaissez le plateau de coupe.
- Amenez le levier de sens de roulage sur «F»/Marche avant.
- Desserrez le frein de stationnement : appuyez à fond sur la pédale de frein puis relâchez-la.
- A l'aide de la pédale de roulage, choisissez la marche avant (actionnez la pédale lentement). L'appareil se met à rouler.

## Généralités

Lors du réglage de la hauteur de coupe et de la vitesse de marche, veillez à ce que l'appareil ne soit pas surchargé. Il faut régler la hauteur de coupe et la vitesse de marche en fonction de la longueur des végétaux à tondre, de leur nature et de leur humidité, pour que les végétaux soient collectés correctement dans le bac de ramassage. En cas d'obstruction, réduisez la vitesse et haussez la hauteur de coupe.

## Arrêter le moteur de l'appareil

- Immobilisez l'appareil : appuyez sur la pédale d'embrayage / de frein ou amenez la pédale de roulage sur la position «N».
- Désactivez le plateau de coupe.
- Ramenez la manette des gaz sur .
- Remontez le plateau de coupe.
- 20 secondes plus tard, ramenez la clé de contact sur /0.
- Avant de quitter l'appareil, verrouillez le frein de stationnement.
- Pour ce faire, appuyez sur la pédale de frein, ou sur la pédale d'embrayage / de frein sur les modèles à transmission Transmatic puis, suivant la version de l'appareil
  - Amenez le levier (fig. 15) sur  ou
  - Appuyez sur l'interrupteur (fig. 16).

## Pousser les appareils à moteur hydrostatique

Ne poussez l'appareil qu'après avoir éteint son moteur.

- Desserrez le frein de stationnement.
- Déverrouillez le réducteur (fig. 20) :  
Appuyez sur le levier puis poussez-le vers le haut.

Avant de faire démarrer le moteur, ramenez le levier de déverrouillage du réducteur en position d'origine.

## Mulching

Le mulching est possible à condition d'équiper des divers appareils avec les accessoires voulus. Demandez-les à votre revendeur.

## Vider le bac de ramassage de l'herbe

Voir la notice d'instructions à part intitulée «Bac de ramassage de l'herbe».

## Conseils pour entretenir le gazon

Voici quelques conseils pour que votre gazon pousse sainement et régulièrement.

### Tondre

Un gazon se compose de divers types d'herbes. Si vous tondez fréquemment, les herbes tendant à prendre fortement racine et à former une couche herbeuse ferme pousseront plus. Si vous tondez plus rarement, ce sont les herbes à croissance en hauteur et d'autres herbes sauvages qui pousseront plus (par ex. le trèfle, les pâquerettes ...).

La hauteur normale d'un gazon se situe autour de 4 à 5 cm. Lors de la tonte, il ne faudrait tondre qu'un tiers de la hauteur totale pour le ramener à la hauteur normale s'il mesurait 7 à 8 cm. Évitez autant que possible de le couper en-dessous de 4 cm car cela endommage la couche d'herbe en cas de sécheresse. Si l'herbe a beaucoup poussé pendant que vous étiez en vacances, ramenez-la par étapes à la hauteur normale.

## Mulching (avec accessoire)

Lors de la tonte, l'appareil coupe l'herbe en petits morceaux longs d'un centimètre environ puis les laisse sur le sol. Le gazon conserve ainsi de nombreuses substances nutritives.

Pour que le résultat soit optimal, maintenez toujours le gazon court, voir également la section intitulée «Tondre».

## Engrais

Le gazon puise constamment des éléments nutritifs dans le sol, qu'il faut lui restituer sous forme d'engrais. N'épandez de l'engrais que pendant la période de croissance, soit d'avril à septembre. Suivez les recommandations des fabricants d'engrais.

## Scarification

Le scarificateur effectue une coupe verticale dans le terrain herbeux. Ceci enlève la mousse, les mauvaises herbes, l'herbe et les racines mortes. Le gazon s'aère, absorbe mieux la pluie et les éléments nutritifs, sa croissance s'en trouve stimulée. La meilleure époque pour scarifier le gazon se situe en avril et en mai.

## Irrigation

Le gazon a besoin de beaucoup d'eau. En période de sécheresse, mieux vaut inonder carrément le gazon 1 à 2 fois par semaine que l'arroser plusieurs fois à jets très fins. Utiliser des appareils d'arrosage qui répartissent l'eau uniformément sur toute la surface gazonnée.

## Transport

Pour changer de lieu d'affectation, ne conduisez le tracteur que sur de courtes distances. Pour franchir de grandes distances, utilisez un véhicule de transport.

Remarque : cet appareil n'est pas homologué pour circuler sur la voie publique.

## Courtes distances

### Danger

*Des objets peuvent être percutés et catapultés par le plateau de coupe et causer des dégâts.*

- Arrêtez le plateau de coupe avant de faire rouler l'appareil.

## Grandes distances

### Attention

#### **Risque de dégâts pendant le transport**

*Les moyens de transport utilisés (véhicule transporteur, rampe d'accès) doivent être appropriés à cette opération (voir leurs notices d'utilisation respectives). Arrimez le tracteur sur le véhicule pour l'empêcher de glisser.*

#### **Le carburant qui fuit pollue l'environnement**

*Ne transportez jamais l'appareil en position renversée.*

- Préparez le véhicule de transport.
- Fixez la rampe d'accès contre le véhicule.
- A la main, poussez l'appareil jusque sur le plateau de chargement (l'appareil doit se trouver au point mort ; sur les appareils à moteur hydrostatique, débrayer la boîte de vitesse).
- Serrez le frein de stationnement.
- Arrimez le véhicule pour qu'il ne puisse pas glisser.

## Nettoyage

### Danger

#### **Risque de blessure imputable à un démarrage intempestif du moteur**

*Protégez-vous des risques de blessure. Avant d'effectuer tout travail sur cet appareil*

- Arrêtez le moteur.
- Retirez la clé de contact.
- Attendez que toutes les pièces mobiles se soient complètement immobilisées.
- Débranchez la cosse de la bougie pour empêcher tout démarrage intempestif du moteur

## Nettoyage de l'appareil

### **Attention**

Ne nettoyez jamais l'appareil avec un nettoyeur haute pression.

- Nettoyez-le de préférence après la tonte.
- Immobilisez l'appareil sur une surface dure et plane.
- Réglez la manette du sens de marche sur «F» ou «R» (selon le modèle).
- Serrez le frein de stationnement.

## Nettoyage du plateau de coupe

### **Danger**

**Risque de blessure par les lames très coupantes.**

Veillez enfiler des gants de travail. Sur les appareils équipés de plusieurs outils de coupe, la rotation d'un outil de coupe peut faire aussi tourner les autres. Soyez prudent lorsque vous nettoyez les outils de coupe.

### **Attention**

**Risque d'endommager le moteur**

N'inclinez pas l'appareil à plus de 30°. Le carburant risque de couler dans la chambre de combustion et d'endommager le moteur si une étincelle se forme.

- Ramenez le plateau de coupe sur la position la plus haute.
- Nettoyez le compartiment de coupe avec une brosse, une balayette ou un chiffon.

## Nettoyer le bac de ramassage de l'herbe

- Retirez le bac de ramassage d'herbe, puis videz-le.
- Le bac de ramassage d'herbe est nettoyable avec un jet d'eau puissant débité par un tuyau d'arrosage de jardin.
- Faites bien sécher le bac de ramassage avant de le réutiliser.
- Voir la notice d'instructions à part du «Bac de ramassage de l'herbe

## Entretien

### **Danger**

**Risque de blessure dû à un démarrage intempestif du moteur**

Protégez-vous des blessures.

Avant d'effectuer tout travail sur cet appareil,

- Arrêtez le moteur
- Retirez la clé de contact
- Attendez que toutes les pièces mobiles se soient complètement immobilisées et que le moteur ait complètement refroidi
- Débranchez la cosse de la bougie pour empêcher tout démarrage intempestif du moteur

### Au bout de 5 heures de service

- Premier changement de l'huile moteur. Autres intervalles de changement : consultez le manuel du moteur. Pour vidanger l'huile, utilisez une rigole à huile ou le dispositif de vidange rapide (fig. 27) (option).

### Toutes les 10 heures de service

- Nettoyez le filtre à air ou changez-le. Voir le manuel du moteur.

### Tous les 2 mois

- Remplissez les compartiments de la batterie. Le niveau du liquide doit arriver 1 cm en-dessous de l'orifice de remplissage. N'utilisez que de l'eau distillée.
- Gonflez les pneumatiques en respectant les indications figurant sur leurs flancs. En l'absence de telles indication, gonflez les pneumatiques à 0,9 bar.

### Une fois par saison

- Graissez les dents de l'engrenage de direction avec une graisse polyvalente.
- Graissez les paliers des roues avant par les nipples, avec une graisse polyvalente.
- Huilez les articulations de la direction avec quelques gouttes d'huile légère.

- Huilez tous les points de rotation et paliers (manettes de commande, mécanisme de réglage en hauteur du plateau de coupe ...) avec quelques gouttes d'huile légère.
- Nettoyez la bougie puis réglez l'écart des électrodes ou changez la bougie. Voir le manuel du moteur.
- Faites affûter les lames dans un atelier spécialisé ou faites-les remplacer.

Une fois par saison, faites vérifier l'appareil par un atelier spécialisé et faites effectuer les opérations d'entretien.

## Remisage

### **Attention**

**Dégâts matériels sur l'appareil.**

Une fois que le moteur a refroidi, ne rangez l'appareil que dans des locaux propres et secs. Si l'appareil doit rester remisé assez longtemps, pendant tout l'hiver par exemple, protégez-le dans tous les cas de la rouille.

En fin de saison ou si l'appareil doit rester plus d'un mois sans servir :

- Nettoyez l'appareil et le bac de ramassage de l'herbe.
- Pour protéger toutes les pièces métalliques de la rouille, essuyez-les avec un chiffon imbibé d'huile ou pulvérisez de l'huile en bombe aérosol.
- Chargez la batterie avec un chargeur.
- Ne vidangez le carburant qu'en plein air et préparez le moteur au remisage comme indiqué dans son manuel.
- Gonflez les pneumatiques en respectant les indications figurant sur leurs flancs. En l'absence de telles indication, gonflez les pneumatiques à 0,9 bar.
- Rangez l'appareil dans un local propre et sec.

## Garantie

Dans chaque pays, les conditions de garantie en vigueur sont celles publiées par notre société ou par notre importateur.

Si pendant la durée de la garantie votre appareil présente des vices de matière ou de fabrication, la réparation est gratuite. En cas de garantie, veuillez vous adresser à votre revendeur ou à notre succursale la plus proche.

## Dérangements et remèdes



**Danger**

**Risque de blessure dû à un démarrage intempestif du moteur**

*Protégez-vous des blessures.*

*Avant d'effectuer tout travail sur cet appareil,*

– Arrêtez le moteur.

– Retirez la clé de contact.

– Attendez que toutes les pièces mobiles se soient complètement immobilisées et que le moteur ait complètement refroidi.

– Débranchez la cosse de la bougie pour empêcher tout démarrage intempestif du moteur.

Les dérangements de votre appareil pendant son utilisation ont souvent des raisons simples qu'il vous faut connaître et que vous pourrez pour certaines supprimer vous-même. En cas de doute, votre atelier spécialisé vous viendra volontiers en aide.

Dérangement	Cause(s) possible(s)	Remède
Le démarreur ne tourne pas.	Le système de verrouillage de sécurité a disjoncté.	Pour faire démarrer le moteur, asseyez-vous sur le siège, appuyez à fond sur la pédale de frein et verrouillez le frein de stationnement. Sur les appareils équipés du commutateur ou levier PTO, désactivez le plateau de coupe. Sur les appareils équipés de l'éjection arrière, montez le bac de ramassage d'herbe ou le clapet d'éjection.
	Batterie incorrectement branchée.	Brancher le câble rouge au pôle (+) de la batterie et le câble noir au pôle (-) de la batterie.
	Batterie déchargée ou usée.	Contrôler le niveau de liquide dans la batterie. Si nécessaire, rajouter de l'eau distillée dont le niveau doit arriver 1 cm en-dessous de l'orifice de remplissage. Recharger ensuite la batterie.
	Fusible grillé.	Changer le fusible. Si le fusible grille à nouveau, en rechercher la cause (un court-circuit la plupart du temps).
	Câble de masse mal branché entre le moteur et le châssis.	Brancher le câble de masse correctement.
Le démarreur tourne mais le moteur ne démarre pas.	Manette de starter et manette des gaz pas dans la bonne position.	Actionnez la manette du starter. Amenez la manette des gaz sur  .
	L'essence n'arrive pas au carburateur, réservoir d'essence vide.	Refaire le plein de carburant.
	Bougie défectueuse ou encrassée.	Vérifier la bougie-moteur. Voir le manuel du moteur.
	Absence d'étincelle à la bougie.	Faire vérifier l'allumage dans un atelier spécialisé.

<b>Dérangement</b>	<b>Cause(s) possible(s)</b>	<b>Remède</b>
Le moteur fume.	Trop d'huile dans le moteur.	Eteindre immédiatement le moteur. Vérifier le niveau d'huile moteur.
	Moteur défectueux.	Eteindre immédiatement le moteur. Le faire vérifier dans un atelier spécialisé.
Fortes vibrations.	Arbre de coupe endommagé ou lame défectueuse.	Eteindre immédiatement le moteur. Faire changer les pièces défectueuses dans un atelier spécialisé.
Le plateau de coupe n'éjecte pas d'herbe ou la coupe n'est pas régulière.	Le moteur tourne trop lentement.	Faire accélérer le moteur.
	Le tracteur roule trop vite.	Régler le moteur sur une plus basse vitesse.
	Lames de coupe émoussées.	Faire réaffûter ou remplacer les lames par un atelier spécialisé.
Le moteur tourne mais le plateau ne coupe pas l'herbe.	Câble gainé mal réglé ou cassé.	Faire régler ou remplacer le câble gainé par un atelier spécialisé.
	Courroie trapézoïdale déchirée.	Faire remplacer la courroie trapézoïdale par un atelier spécialisé.