

## **APRILIA WOULD LIKE TO THANK YOU**

for choosing one of its products. We have drawn up this booklet to provide a comprehensive overview of your vehicle's quality features. Please read it carefully before riding the vehicle for the first time. It contains information, tips and precautions for using your vehicle. It also describes features, details and devices to assure you that you have made the right choice. We believe that if you follow our suggestions, you will soon get to know your new vehicle well and will use it for a long time at full satisfaction. This booklet is an integral part of the vehicle, and should the vehicle be sold, it must be transferred to the new owner.

## **APRILIA WIL U BEDANKEN**

omdat u één van haar producten heeft gekozen. Wij hebben deze handleiding opgesteld opdat u de kwaliteiten ervan ten volle kan waarderen. Wij raden aan om deze handleiding geheel door te lezen, voordat u met het voertuig gaat rijden. Het bevat informatie, raadgevingen en waarschuwingen in verband met het gebruik van uw voertuig; daarnaast zal u eigenschappen, bijzonderheden en handigheidjes ontdekken die u ervan zullen overtuigen dat u een juiste keuze heeft gemaakt. Wij zijn er zeker van dat indien u hier rekening mee zal houden, u makkelijk zal wennen aan uw nieuw voertuig, waar u lang naar volle tevredenheid gebruik van zal kunnen maken. Deze uitgave is een integrerend deel van het voertuig, en bij verkoop van dit laatste moet het worden overhandigd aan de nieuwe eigenaar.

# **SCARABEO 125 i.e - 200 i.e.**

The Aprilia logo consists of the word "aprilia" in a white, lowercase, sans-serif font, centered within a solid red rectangular background.

The instructions in this booklet have been compiled primarily to offer a simple and clear guide to using the vehicle; it also describes routine maintenance procedures and regular checks that should be carried out on the vehicle at an **Aprilia Dealer or Authorised Workshop**. This booklet also contains instructions for simple repairs. Any operations not specifically described in this booklet require the use of special tools and/or particular technical knowledge; for these operations, please take your vehicle to an **Aprilia Dealer or Authorised Workshop**.

De instructies in deze handleiding zijn voorbereid om vooral een eenvoudige en duidelijke leidraad te zijn voor het gebruik; men vindt eveneens de handelingen van het klein onderhoud en van de periodieke controles die bij een **Dealer of Erkende Aprilia Garage** moeten uitgevoerd worden. De handleiding bevat tevens instructies voor een aantal eenvoudige herstellingen. De herstellingen die niet uitgebreid in deze uitgave zijn beschreven, vereisen dat men over speciale gereedschappen en/of specifieke technische kennis beschikt; voor het uitvoeren van deze herstellingen raadt men aan om zich te wenden tot een **Dealer of Erkende Aprilia Garage**.



### Personal safety

Failure to completely observe these instructions will result in serious risk of personal injury.



### Safeguarding the environment

Sections marked with this symbol indicate the correct use of the vehicle to prevent damaging the environment.



### Vehicle intactness

The incomplete or non-observance of these regulations leads to the risk of serious damage to the vehicle and sometimes even the invalidity of the guarantee.

*The symbols illustrated above are very important. They are used to highlight parts of the booklet that should be read with particular care. The different symbols are used to make each topic in the manual simple and quick to locate. Before starting the engine, read this booklet carefully, particularly the "SAFE RIDING" section. Your safety as well as other's does not only depend on the quickness of your reflexes and agility, but also on how well you know your vehicle, the state of maintenance of the vehicle itself and your knowledge of the rules for SAFE RIDING. For your safety, get to know your vehicle well so as to safely ride and master it given any riding condition. IMPORTANT This booklet is an integral part of the vehicle, and must be handed to the new owner in the event of sale.*

### Persoonlijke veiligheid

Indien deze voorschriften niet of niet volledig worden opgevolgd, kan dit ernstig letsel aan personen tot gevolg hebben.

### Bescherming van

Geef het juiste gedrag aan dat u aan moet houden zodat het gebruik van het voertuig geen schade aangericht aan de natuur.

### Staat van het voertuig

Indien deze voorschriften niet of niet volledig worden opgevolgd kan dit ernstige schade aan het voertuig, en eventueel het vervallen van deze garantie tot gevolg hebben.

*Bovengenoemde signalen zijn erg belangrijk. Ze hebben namelijk tot doel om de delen van het boekje aan te geven die u aandachtig door moet lezen. Zoals u ziet, bestaat ieder teken uit een ander grafisch symbool, zodat de bijbehorende onderwerpen meteen duidelijk kunnen gevonden in de verschillende delen. Vooraleer men de motor start, leest men aandachtig deze handleiding, en vooral de paragraaf "VEILIG RIJDEN". Uw veiligheid en die van anderen hangt niet enkel af van uw reflexen en vlugheid, maar ook van de kennis en de efficiëntie van het voertuig, en van de kennis van de fundamentele regels voor het VEILIG RIJDEN. We raden daarom aan om vertrouwd te raken met het voertuig, zodat u zich in alle situaties veilig en beheersd kan bewegen. BELANGRIJK Deze handleiding moet beschouwd worden als integrerend deel van het voertuig, en moet worden overhandigd bij de verkoop ervan.*



# INDEX

## INDEX

<b>VEHICLE</b> .....	7	<b>VOERTUIG</b> .....	7
Arrangement of the main components.....	10	Plaats van de hoofdcomponenten.....	10
Dashboard.....	11	Legenda.....	11
Analogue instrument panel.....	13	Analoog instrumentenpaneel.....	13
Digital lcd display.....	19	Digitaal display.....	19
"MODE" button.....	21	MODE- toets.....	21
Key switch.....	21	Sleutelschakelaar.....	21
Locking the steering wheel.....	22	Inschakeling van het stuurslot.....	22
Switch direction indicators.....	23	Schakelaar richtingaanwijzers.....	23
Horn button.....	24	Drukknop claxon.....	24
Light switch.....	24	Koplampschakelaar.....	24
Start-up button.....	25	Startknop.....	25
Mapping selection.....	25	Selectie lokalisaties.....	25
Power supply socket.....	26	Stopcontact.....	26
Opening the saddle.....	27	Opening van het zadel.....	27
Identification.....	27	Identificatie.....	27
Rear top box opening.....	29	Penen van de koffer voor.....	29
Bag clip.....	29	Tassenhaak.....	29
<b>USE</b> .....	31	<b>GEBRUIK</b> .....	31
Checks.....	32	Controles.....	32
Refuelling.....	34	Tanken.....	34
Shock absorber adjustment.....	37	Regeling van de schokdempers.....	37
Running in.....	38	Inrijden.....	38
Starting up the engine.....	41	Starten des motors.....	41
Precautions.....	45	Voorzorgsmaatregelen.....	45
Difficult start up.....	50	Moeilijke start.....	50
Stopping the engine.....	50	Het stilleggen van de motor.....	50
Catalytic silencer.....	53	Katalysator.....	53
Stand.....	54	Standaard.....	54
Suggestions to prevent theft.....	54	Tips tegen diefstal.....	54
Safe driving.....	55	Het veilig rijden.....	55

<b>MAINTENANCE</b> .....	63	<b>ONDERHOUD</b> .....	63
Engine oil level.....	64	Peil van de motorolie.....	64
Engine oil level check.....	65	Controle van het peil van de motorolie.....	65
Engine oil top-up.....	68	Het bijvullen van motorolie.....	68
Warning light (insufficient oil pressure).....	69	Signaleringslampje (onvoldoende oliedruk).....	69
Engine oil change.....	69	Vervanging van de motorolie.....	69
Hub oil level.....	70	Oliepeil van de naaf.....	70
Tyres.....	71	Banden.....	71
Spark plug dismantlement.....	74	Demonteren van de bougie.....	74
Removing the air filter.....	78	Demonteren van het luchtfilter.....	78
Air filter cleaning.....	79	Reiniging van de luchtfilter.....	79
Cooling fluid level.....	81	Peil van de koelvloeistof.....	81
Checking the brake oil level.....	87	Controle van het oliepeil van de remmen.....	87
Battery.....	90	Accu.....	90
Use of a new battery.....	97	Inwerkingstelling van een nieuwe accu.....	97
Long periods of inactivity.....	98	Lange stilstand.....	98
Fuses.....	99	Zekeringen.....	99
Lamps.....	103	Lampen.....	103
Front light group.....	105	Voorste optische groep.....	105
Headlight adjustment.....	108	Regeling van de koplamp.....	108
Front direction indicators.....	109	Voorste richtingaanwijzers.....	109
Rear optical unit.....	111	Achterste optische groep.....	111
Number plate light.....	113	Nummerplaatlicht.....	113
Rear-view mirrors.....	113	Achteruitkijkspiegels.....	113
Front and rear disc brake.....	114	Schijfrem vooraan en achteraan.....	114
Periods of inactivity.....	117	Stilstand van het voertuig.....	117
Cleaning the vehicle.....	119	Reinigen van het voertuig.....	119
Transport.....	123	Vervoer.....	123
<b>TECHNICAL DATA</b> .....	125	<b>TECHNISCHE GEGEVENS</b> .....	125
Kit equipment.....	130	Bijgeleverde gereedschappen.....	130
<b>PROGRAMMED MAINTENANCE</b> .....	133	<b>GEPLAND ONDERHOUD</b> .....	133
Scheduled maintenance table.....	134	Tabel van het geprogrammeerd onderhoud.....	134
<b>SPECIAL FITTINGS</b> .....	143	<b>SPECIALE UITRUSTINGEN</b> .....	143
Sidestand.....	144	Laterale standaard.....	144
Luggage rack.....	144	Bagagedrager.....	144
Windscreen.....	145	Windscherm.....	145

# SCARABEO 125 i.e - 200 i.e.

**aprilia**



**Chap. 01**  
**Vehicle**  
**Hst. 01**  
**Voertuing**

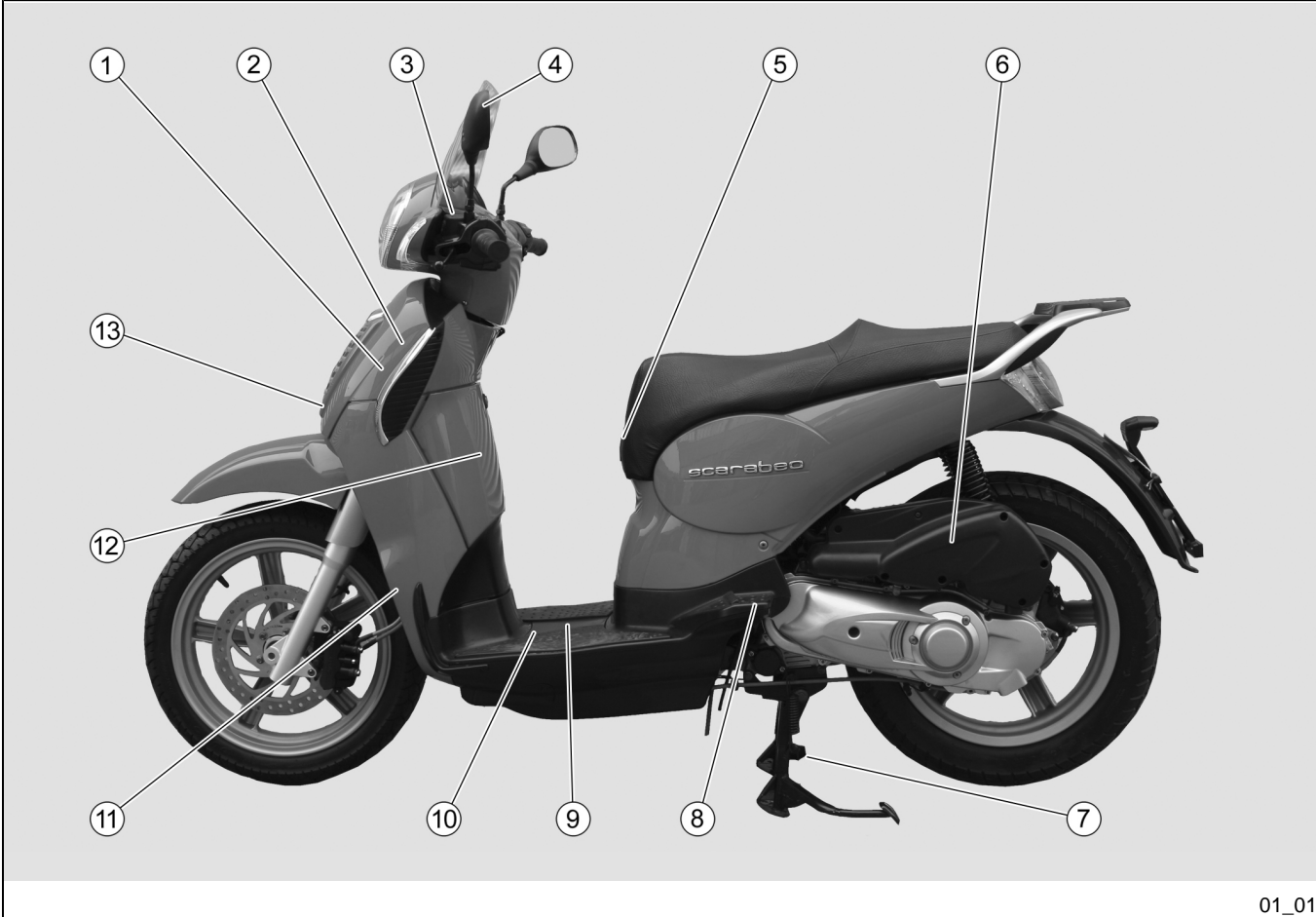



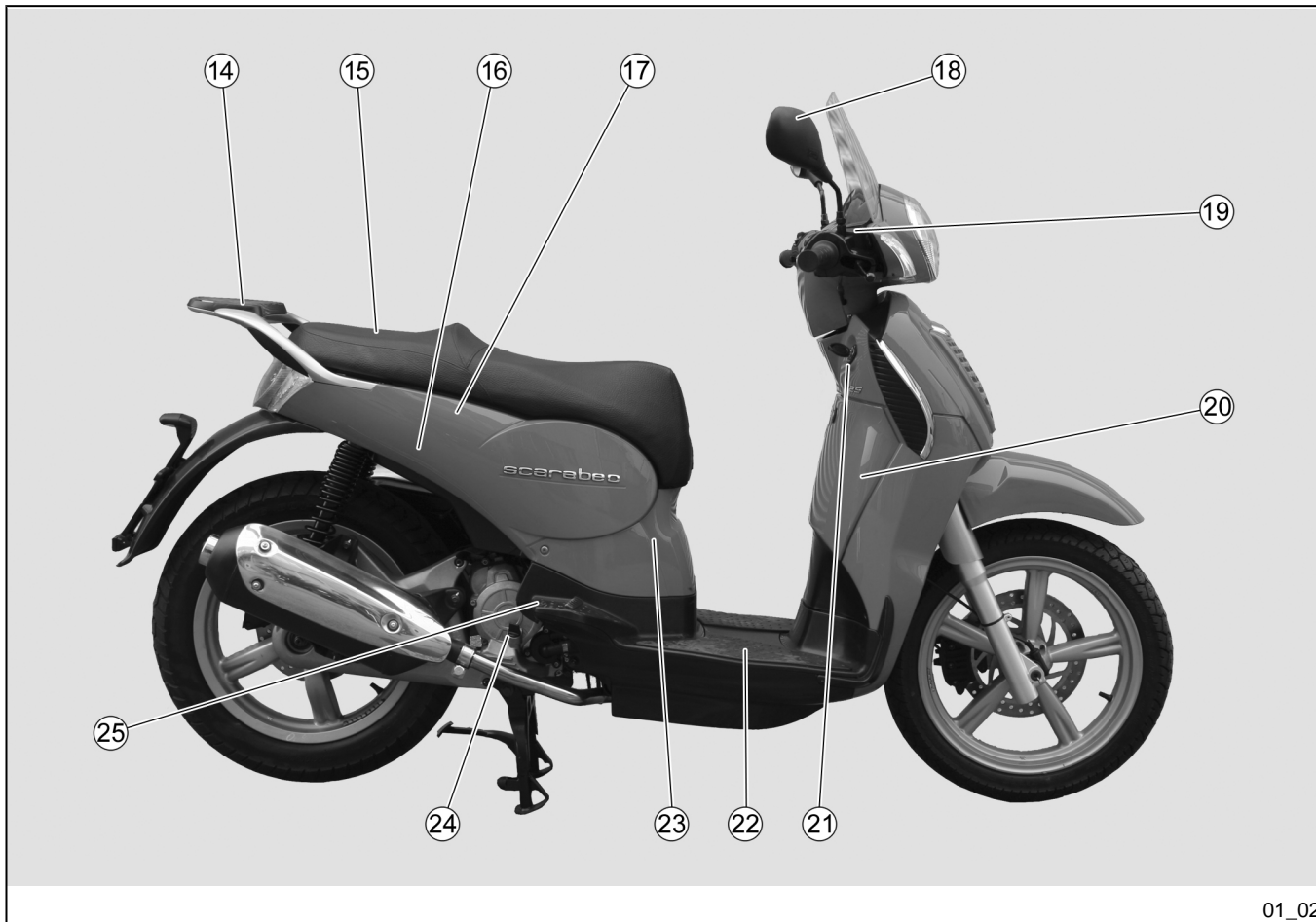

01\_02

## Arrangement of the main components (01\_02)

### KEY:

1. Expansion tank
2. Coolant expansion tank cap
3. Rear brake fluid reservoir
4. Left rear-view mirror
5. Bag hook
6. Air filter
7. Centre stand
8. Left passenger footrest
9. Battery
10. Main and secondary fuse boxes
11. Horn
12. Chassis number
13. Front case
14. Passenger handgrip
15. Saddle
16. Fuel tank
17. Fuel tank cap
18. Right rear-view mirror
19. Front brake fluid reservoir
20. Glove compartment

## Plaats van de hoofdcomponenten (01\_02)

### LEGENDE:

1. Expansievat
2. Dop van het expansievat van de koelvloeistof
3. Vloeistoftank van de achterrem
4. Linker achteruitkijkspiegeltje
5. Lasthaak
6. Luchtfilter
7. Centrale standaard
8. Linker voetensteun van de passagier
9. Accu
10. Hoofdzakelijke en secundaire zekeringenhouder
11. Akoestische melder
12. Framenummer
13. Voorste motorkap
14. Handgreep van de passagier
15. Zadel
16. Brandstoftank
17. Dop van de brandstoftank
18. Rechter achteruitkijkspiegeltje
19. Vloeistoftank van de voorrem
20. Opbergruimte

- |   |  |
|---|--|
| <b>21.</b> Ignition switch/ steering lock/ saddle opening | <b>21.</b> Schakelaar ontsteking/ stuurslot/ opening van het zadel |
| <b>22.</b> Battery compartment cover                      | <b>22.</b> Deksel van de accuimte                                  |
| <b>23.</b> Spark plug                                     | <b>23.</b> Bougie  |
| <b>24.</b> Engine oil filler cap                          | <b>24.</b> Vuldop voor de motorolie                                |
| <b>25.</b> Right passenger footrest                       | <b>25.</b> Rechter voetensteun van de passagier                    |

**Dashboard (01\_03)****Legenda (01\_03)**

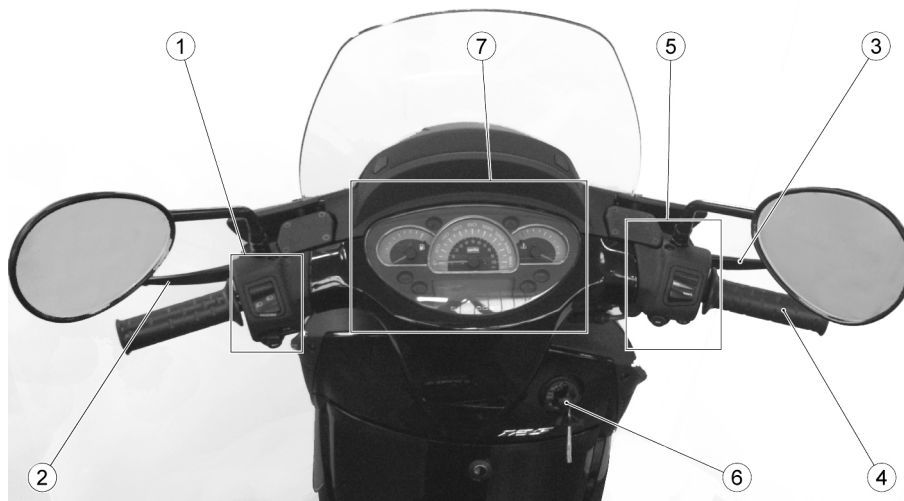

01\_03

**KEY**

- 1. Electrical controls on the left-hand side of the handlebar
- 2. Rear brake lever
- 3. Front brake lever
- 4. Throttle grip
- 5. Electrical controls on the right-hand side of the handlebar
- 6. Ignition switch / steering lock (**ON - OFF - LOCK**) / saddle opening

**Legende**

- 1. Elektrische commando's op de linker kant van het stuur
- 2. Hendel van de achterrem
- 3. Hendel van de voorrem
- 4. Gashandvat
- 5. Elektrische commando's op de rechter kant van het stuur
- 6. Schakelaar van de ontsteking / stuurslot (**ON - OFF - LOCK**) / opening zadel

**Analogue instrument panel  
(01\_04)**

**Analoog instrumentenpaneel  
(01\_04)**



01\_04

**KEY**

1. Blue high-beam warning light

**Legende**

1. Blauwe controlelamp van het groot licht

2. Green turn indicator warning light
3. Fuel gauge
4. Orange low fuel warning light
5. Speedometer
6. Coolant temperature warning light
7. Coolant temperature gauge
8. Red oil pressure warning light
9. Multifunction indicator: total odometer (ODO) / two trip odometers (ODO I - ODO II) / battery voltage / external temperature with ice indication (ice icon illuminates at temperatures below 4°C (39.2°F))
10. Service indicator
11. Digital clock
12. Electronic fuel injection check warning light (red)

#### **INSTRUMENT AND GAUGE DESCRIPTION**

##### **NOTE**

**WITH THE KEY SET TO «ON», ALL THE PRE-INSTALLED WARNING LIGHTS, INSTRUMENT PANEL LIGHTING AND ALL THE INDICATORS IN**

2. Groene controlelamp van de richting-aanwijzers
3. Indicator van het brandstofpeil
4. Oranje controlelamp van de brandstof-reserve
5. Snelheidsmeter
6. Controlelamp van de hoge temperatuur van de koelvloeistof
7. Indicator van de temperatuur van de koelvloeistof
8. Rode controlelamp van de oliedruk
9. Multifunctionele indicator: kilometerteller totaal (ODO) / twee kilometertellers partieel (ODO I - ODO II) / accuspanning / externe temperatuur met ijsaanduiding (oplichting van de ijsicoon bij temperaturen van minder dan 4°C (39.2°F))
10. Indicator servicebeurt
11. Digitale klok
12. Controlelamp van de elektronische benzineinjectie (rood)

#### **BESCHRIJVING VAN DE INSTRUMENTEN EN DE INDICATOREN**

##### **N.B.**

**MET DE SLEUTEL IN DE «ON» POSITIE, LICHTEN ALLE VOORZIENE CONTROLELAMPEN, DE VERLICHTING VAN HET DASHBOARD EN DE**

**DIGITAL DISPLAY TURN ON FOR THE FIRST THREE SECONDS FOR AN INITIAL INSTRUMENT CHECK.**

**INDICATOREN VAN HET DIGITAAL DISPLAY OP VOOR DRIE SECONDEN, VOOR EEN BEGINCHECK VAN HET INSTRUMENT.**

**High-beam warning light «1»**

Turns on when the front headlamp high-beam bulb is activated or when the high-beam light is flashed (PASSING).

**Controlelamp van het groot licht «1»**

Deze licht op wanneer het lampje van het groot licht van het voorlicht geactiveerd is, of wanneer men het groot licht doet knipperen (PASSING).

**Turn indicator warning light «2»**

Flashes when in right or left turning mode.

If the turn indicator breaks down, the warning light flashing frequency doubles. Replace light bulb if this occurs.

**Controlelamp van de richtingaanwijzers «2»**

Knippert wanneer het signaal voor het rechts of links afslaan in functie is.

Wanneer een richtingaanwijzer stukgaat, verdubbelt de snelheid van het knipperen van de controlelamp. In dit geval moet het lampje vervangen worden.

**Fuel gauge «3»**

Shows the approximate fuel level in the tank.

**Indicator van het brandstofpeil «3»**

Duidt bij benadering het brandstofpeil in de tank aan.

**Low fuel warning light «4»**

Turns on when there is a 2-litre fuel reserve in the tank.

**Controlelamp van de brandstofreserve «4»**

Deze licht op wanneer er in de brandstoftank ongeveer 2 liter brandstof overblijft.

**If this occurs, refill the tank as soon as possible.**

**In dit geval moet men zo vlug mogelijk tanken.**

**Speedometer «5»**

Shows riding speed.

**Snelheidsmeter «5»**

Duidt de rijnsnelheid aan.

**Coolant high temperature warning light «6»**

Turns on when the coolant temperature indicator reaches very high values. Stop the engine at once and check the coolant level.

**Controlelamp van de hoge temperatuur van de koelvloeistof «6»**

Deze licht op wanneer de indicator van de temperatuur van de koelvloeistof te hoge waarden bereikt. Leg onmiddellijk de motor stil en controleer het peil van de koelvloeistof.

**Coolant temperature gauge «7»**

Shows the approximate temperature of the coolant in the engine. The normal operating temperature is reached when the needle is at central area of the scale. If it is not at the central area, do not over demand the scooter. If the needle reaches the last segment, stop the engine and check the coolant level.

**Indicator van de temperatuur van de koelvloeistof «7»**

Duidt bij benadering de temperatuur aan van de koelvloeistof in de motor. Wanneer het wijzertje zich in de centrale zone van de schaal bevindt, is de werkingstemperatuur normaal. Wanneer de streep zich niet in de centrale positie bevindt, mag het voertuig niet excessief belast worden. Wanneer de wijzer de laatste streep bereikt, legt men de motor stil en controleert men het peil van de koelvloeistof.

**CAUTION**



**IF THE TEMPERATURE EXCEEDS THE MAXIMUM ALLOWED FOR A**



**LONG TIME, THE ENGINE CAN BE SERIOUSLY DAMAGED.**

## LET OP



**WANNEER DE MAXIMUM TOEGESTANE TEMPERATUUR VOOR EEN LANGE PERIODE WORDT OVERSCHREDDEN, KAN DE MOTOR ERNSTIG WORDEN BESCHADIGD.**

### **Engine oil pressure warning light «8»**

Displayed to indicate low engine oil pressure. If this occurs, stop the engine at once and contact an Official **aprilia** Dealer.

With engine off, the warning light is always on. If it turns off, there is a failure in the sensor or the connections.

The warning light must go off after the engine starts.

### **Controlelamp van de druk van de motorolie «8»**

Deze verschijnt om te melden dat de druk van de motorolie onvoldoende is. In dit geval legt men onmiddellijk de motor stil, en wendt men zich tot een Officiële **aprilia** Dealer.

Wanneer de motor uitstaat is de controlelamp steeds aan; wanneer ze uit blijkt, is er een onregelmatigheid aanwezig aan de sensor of aan de verbindingen.

De controlelamp moet uitgaan nadat de motor wordt gestart.

### **Multifunction indicator «9»**

It displays the total odometer (ODO) or the two trip odometers (ODO I - ODO II), the battery voltage or the ambient temperature.

### **Multifunctionele indicator «9»**

Geeft de totaal afgelegde afstand (ODO) of de twee partiële hodogrammen (ODO I-ODO II) of de accuspanning of de omgevingstemperatuur weer.

**Service icon «10»**

When the vehicle is started and right after the initial check, there are less than 300 km (186mi) left to the next service, the specific icon flashes for 5 seconds and turns off.

The icon illuminates at 1,000 km (621 mi); 10,000 km (6,215 mi); 20,000 km (12,430 mi) and afterwards at multiples of 10,000 km (6,215 mi).

Once the service mileage has been reached, the icon remains steadily on until it is reset.

**Icoon service «10»**

Wanneer het voertuig wordt gestart, na de ontstekingscheck en wanneer minder dan 300 Km (186 mijl) ontbreekt tot de volgende servicebeurt, begint de relatieve icoon onmiddellijk te knipperen voor 5 seconden, en moet ze daarna uitgaan.

De icoon licht op bij 1.000 Km (621 mi), 10.000 Km (6,215 mi), 20.000 Km (12,430 mi) en bij de volgende veelvoud van 10.000 Km (6,215 mi).

Wanneer de kilometerstand van de servicebeurt wordt bereikt, blijft de icoon vast oplichten tot de nulstelling ervan wordt uitgevoerd.

**Digital clock «11»**

Shows current hours and minutes.

**Digitale klok «11»**

Geeft de uren en de minuten weer.

**Electronic fuel injection check warning light «12»**

Turns on for about three seconds every time the ignition switch is set to «ON» and the engine does not start; this tests the injection system operation. The warning light should turn off as soon as the engine is started.

**Controlelamp van de elektronische benzine-injectie «12»**

Deze licht op voor ongeveer drie seconden, elke keer de ontstekingschakelaar op «ON» geplaatst wordt en de motor niet gestart heeft, om zo een test uit te voeren van de werking van het injectiesysteem. De controlelamp moet uitgaan wanneer de motor wordt gestart.

**CAUTION**

IF THE WARNING LIGHT TURNS ON WHILE THE ENGINE IS WORKING PROPERLY, THIS MEANS THAT THERE IS A FAILURE IN THE ELECTRONIC FUEL INJECTION SYSTEM. IF THIS OCCURS, STOP THE ENGINE AT ONCE AND CONTACT AN aprilia Official Dealer.

**LET OP**

WANNEER DE CONTROLELAMP OP- LICHT TIJDENS DE NORMALE WERK- ING VAN DE MOTOR, DUIDT DIT OP EEN PROBLEEM VAN HET ELEKTRO- NISCH INJECTIESYSTEEM VAN DE BENZINE. IN DIT GEVAL LEGT MEN ONMIDDELLIJK DE MOTOR STIL, EN WENDT MEN ZICH TOT EEN Officiële aprilia Dealer.



01\_05

**Digital lcd display (01\_05, 01\_06)****Clock adjustment****NOTE**

FOR SAFETY REASONS, ADJUST THE CLOCK ONLY WHEN YOUR VE- HICLE IS STOPPED.

**Digitaal display (01\_05, 01\_06)****Regeling van de klok****N.B.**

VOOR VEILIGHEIDSREDELEN IS HET ENKEL MOGELIJK OM DEZE HANDE- LING UIT TE VOEREN WANNEER HET VOERTUIG STILSTAAT.

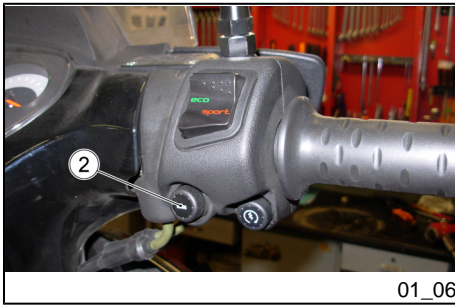

01\_06

When the total odometer (ODO) is shown on the multifunction display «1», press the MODE button «2» for more than three seconds. The colon dividing hours-minutes starts flashing.

Each time the MODE button «2» is pressed, the hour value is increased for adjustment.

Pressing the MODE button «2» again longer than three seconds activates the minutes adjustment. The value displayed increases each time the MODE button «2» is pressed.

Press the MODE button «2» longer than three seconds to go back to the hour adjustment.

If no button is pressed within three seconds, the displays automatically exits the clock adjustment function.

Wanneer op het multifunctioneel display «1» de functie van de kilometers totaal (ODO) wordt weergegeven, moet voor langer dan drie seconden op de toets MODE «2» gedrukt worden. De twee puntjes die de uren en de minuten scheiden, beginnen te knipperen.

Voer de regeling van de uren uit door de aangeduide waarde te verhogen bij elke druk op de toets MODE «2».

Druk weer op de toets MODE «2» voor langer dan drie seconden om over te gaan naar de regeling van de minuten. De aangeduide waarde wordt verhoogd bij elke druk op de toets MODE «2».

Door op de toets MODE «2» te drukken voor langer dan drie seconden, wordt teruggekeerd naar de regeling van de uren.

Wanneer geen enkele toets wordt geactiveerd voor drie seconden, verlaat het display automatisch de functie van de regeling van de klok.



01\_07

### “MODE” button (01\_07)

Press the MODE button «2» to shift the instrument panel display.

#### NOTE

**ELECTRICAL COMPONENTS FUNCTION ONLY WHEN THE IGNITION KEY IS SET TO "ON"**

### MODE- toets (01\_07)

Door de drukknop MODE «2» te drukken, wordt de switch van het dashboard uitgevoerd.

#### N.B.

**DE ELEKTRISCHE ONDERDELEN WERKEN ENKEL WANNEER DE ONTSTEKINGSSCHAKELAAR ZICH IN POSITIE «ON» BEVINDT**

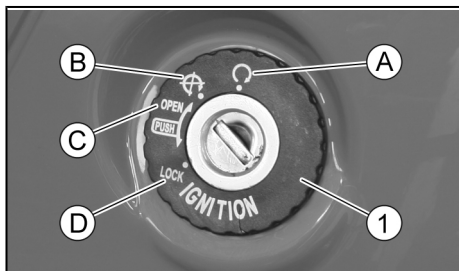

01\_08

### Key switch (01\_08, 01\_09)

The ignition switch «1» is located on the right-hand side, near the headstock.

#### NOTE

**KEY «2» ACTIVATES THE IGNITION SWITCH / STEERING LOCK AND THE SADDLE LOCK. TWO KEYS ARE SUPPLIED WITH THE VEHICLE (ONE IS A SPARE KEY).**

#### NOTE

**KEEP THE SPARE KEY IN DIFFERENT PLACE, NOT WITH THE VEHICLE.**

### Sleutelschakelaar (01\_08, 01\_09)

De ontstekingschakelaar «1» bevindt zich op de rechter kant, nabij de kop van de stuurinrichting.

#### N.B.

**DE SLEUTEL «2» ACTIVEERT DE SCHAKELAAR VAN DE ONTSTEKING / HET STUURSLOT EN HET SLOT VAN HET ZADEL. BIJ HET VOERTUIG WORDEN TWEE SLEUTELS GELEVERD (ÉÉN RESERVE-SLEUTEL).**

#### N.B.

**BEWAAR DE RESERVESLEUTEL NIET OP HET VOERTUIG.**

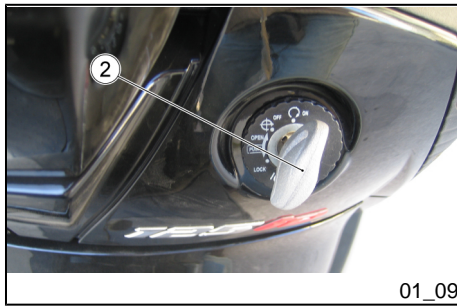

01\_09

## SWITCH POSITIONS

**ON «A»:** The engine and lights can be set to work. The key cannot be extracted.

**OFF «B»:** The engine and lights cannot be set to work. The key can be extracted.

**OPEN «C»:** The engine and lights cannot be set to work. The helmet compartment can be opened.

**LOCK «D»:** The steering is locked. It is not possible to start the engine or switch on the lights. The key can be extracted.

## Locking the steering wheel (01\_10)

### CAUTION

**AVOIDING LOSING CONTROL OF THE VEHICLE - NEVER TURN THE KEY TO «LOCK» WHILE RIDING.**

To lock the steering:

- Turn the handlebar fully leftwards.
- Turn and set the key «2» to «OFF»

## POSITIE VAN DE SCHAKELAAR

**ON «A»:** De motor en de lichten kunnen in werking worden gesteld. Het is niet mogelijk om de sleutel te verwijderen.

**OFF «B»:** De motor en de lichten kunnen niet in werking worden gesteld. Het is mogelijk om de sleutel te verwijderen.

**OPEN «C»:** De motor en de lichten kunnen niet in werking gesteld worden. De helmruimte kan geopend worden.

**LOCK «D»:** Het stuur is geblokkeerd. Het is niet mogelijk om de motor te starten en om de lichten te activeren. Het is mogelijk om de sleutel te verwijderen.

## Inschakeling van het stuurslot (01\_10)

### LET OP

**DRAAI DE SLEUTEL NOOIT IN POSITIE «LOCK» TIJDENS HET RIJDEN, ZODAT MEN DE CONTROLE OVER HET VOERTUIG NIET VERLIEST.**

Om de stuurinrichting te blokkeren:

- Draai het stuur volledig naar links.
- Draai de sleutel «2» in positie «OFF»

**NOTE**

**TURN THE KEY AND MOVE THE HANDLEBAR AT THE SAME TIME.**

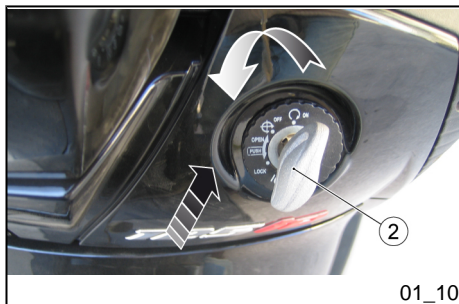

01\_10

- Press and turn the key «2» anticlockwise (to the left), move the handlebar slowly until the key «2» is set to «LOCK».
- Extract the key.

**N.B.**

**DRAAI DE SLEUTEL EN DRAAI TEGLIJKERTIJD AAN HET STUUR.**

- Druk op de sleutel «2» en draai hem in tegenwijzerszin (naar links), draai traag aan het stuur tot de sleutel «2» op «LOCK» wordt geplaatst.
- Verwijder de sleutel.

### Switch direction indicators (01\_11)

Move the switch «3» to the left, to indicate a left turn; move the switch «3» to the right, to indicate a right turn. Press the central part of the switch 3 to deactivate the turn indicator.

**NOTE**

**ELECTRICAL COMPONENTS FUNCTION ONLY WHEN THE IGNITION KEY IS SET TO "ON"**

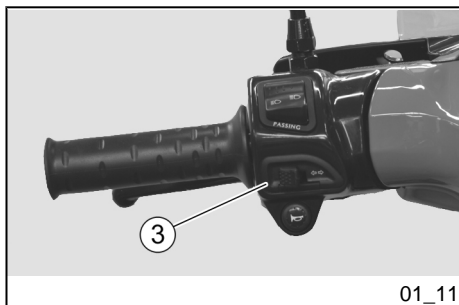

01\_11

### Schakelaar richtingaanwijzers (01\_11)

Verplaats schakelaar «3» naar links, om aan te duiden dat men naar links draait; verplaats schakelaar «3» naar rechts, om aan te duiden dat men naar rechts draait; Druk centraal op de schakelaar «3» om de richtingaanwijzer te desactiveren.

**N.B.**

**DE ELEKTRISCHE ONDERDELEN WERKEN ENKEL WANNEER DE ONTSTEKINGSSCHAKELAAR ZICH IN POSITIE «ON» BEVINDT**

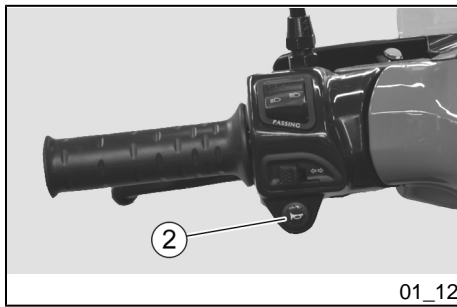

01\_12

## Horn button (01\_12)

To action the horn, press button «2».

### NOTE

**ELECTRICAL COMPONENTS FUNCTION ONLY WHEN THE IGNITION KEY IS SET TO "ON"**

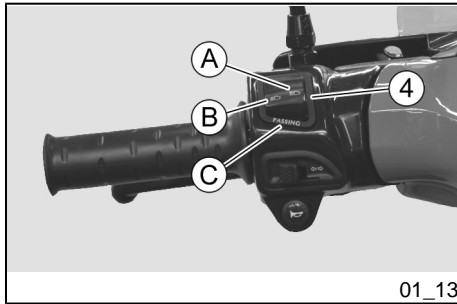

01\_13

## Light switch (01\_13)

If the light switch «4» is set to «A», the high-beam light is activated; if it is set to «B», the low-beam light is activated.

### NOTE

**ELECTRICAL COMPONENTS FUNCTION ONLY WHEN THE IGNITION KEY IS SET TO "ON"**

## PASSING button «C»

Press the PASSING button and the high-beam light is flashed.

### NOTE

**RELEASING THE BUTTON «C» DEACTIVATES THE HIGH-BEAM FLASH.**

## Drukknop claxon (01\_12)

Door op drukknoop «2» te drukken, activeert men de akoestische melder.

### N.B.

**DE ELEKTRISCHE ONDERDELEN WERKEN ENKEL WANNEER DE ONTSTEKINGSSCHAKELAAR ZICH IN POSITIE «ON» BEVINDT**

## Koplampschakelaar (01\_13)

Wanneer de omleider van de lichten «4» zich in positie «A» bevindt, wordt het groot licht geactiveerd; in positie «B» wordt het dimlicht geactiveerd.

### N.B.

**DE ELEKTRISCHE ONDERDELEN WERKEN ENKEL WANNEER DE ONTSTEKINGSSCHAKELAAR ZICH IN POSITIE «ON» BEVINDT**

## Drukknop PASSING «C»

Door op de drukknoop PASSING te drukken, wordt de knippering van het groot licht geactiveerd.

### N.B.

**WANNEER DE DRUKKNOP «C» WORDT LOSGELATEN, WORDT HET**



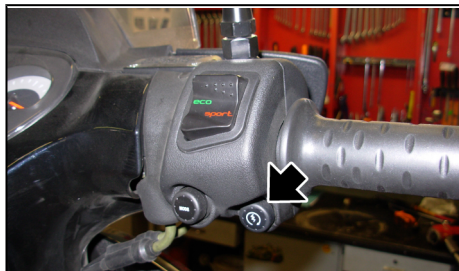

01\_14

### Start-up button (01\_14)

Press the button and the starter motor spins the engine.

#### NOTE

**ELECTRICAL COMPONENTS FUNCTION ONLY WHEN THE IGNITION KEY IS SET TO "ON"**

### Startknop (01\_14)

Door op de drukknop te drukken doet de startmotor de motor draaien.

#### N.B.

**DE ELEKTRISCHE ONDERDELEN WERKEN ENKEL WANNEER DE ONTSTEKINGSSCHAKELAAR ZICH IN POSITIE «ON» BEVINDT**

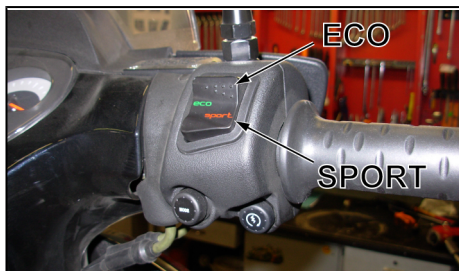

01\_15

### Mapping selection (01\_15)

The control unit may have two different "mappings":

- **ECO** is for a low engine performance mapping to obtain low fuel consumption.
- **SPORT** is for a maximum engine performance mapping to the detriment of fuel consumption.

Mapping can be changed at any time.

#### CAUTION

**DO NOT CHANGE MAPPING WHILE YOU ARE RIDING ALONG VERY BUSY**

### Selectie lokalisaties (01\_15)

De centrale heeft twee verschillende "lokalisaties":

- **ECO** is een lokalisatie met mindere prestaties van de motor om het brandstofverbruik te beperken.
- **SPORT** is een lokalisatie met maximale prestaties van de motor ten koste van het brandstofverbruik.

De omschakeling van een lokalisatie naar de andere kan op elk ogenblik uitgevoerd worden.

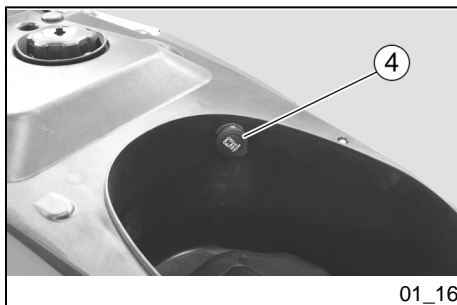

01\_16

**STREETS OR WHEN GRIP CONDITIONS ARE NOT OPTIMUM.**

### Power supply socket (01\_16)

- There is a 12V socket «4» inside the helmet compartment.
- The socket can be used to feed appliances with power below 180 W (mobile phones, hand lamp, etc.).

#### CAUTION



**USING THIS SOCKET FOR A LONG PERIOD CAN RESULT IN A FULLY DISCHARGED BATTERY.**

#### LET OP

**WIJZIG DE LOKALISATIE NIET WANNEER OP DRUKKE WEGEN OF OP WEGEN MET EEN SLECHTE WEGGLIGING WORDT GEREDEN.**

### Stopcontact (01\_16)

- Binnenin de helmruimte is een stroomstopcontact van 12V «4» voorzien.
- Het stroomstopcontact kan gebruikt worden voor het voeden van gebruiksvoorwerpen met een maximum vermogen van 180 W (GSM, inspectielamp, enz.).

#### LET OP



**EEN LANG GEBRUIK VAN HET STOPCONTACT WANNEER DE MOTOR UITSTAAT, KAN DE ACCU VOLLEDIG DOEN ONTLADEN.**

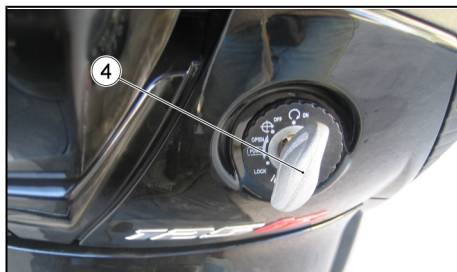

01\_17

## Opening the saddle (01\_17, 01\_18)

### To unlock the saddle:

- Park the vehicle on its centre stand.
- Insert the key in the key switch.
- Turn the key «4» anticlockwise.
- Lift the saddle «5».
- To lock the saddle, lower and press it (without forcing it) to trip the lock.

### CAUTION



**BEFORE RIDING, MAKE SURE THAT THE SADDLE IS CORRECTLY LOCKED INTO POSITION.**



01\_18

## Identification (01\_19, 01\_20)

Write down the chassis and engine numbers in the specific space in this manual.

The chassis number can be used to order spare parts.

## Opening van het zadel (01\_17, 01\_18)

### Om het zadel te blokkeren:

- Plaats het voertuig op de centrale standaard.
- Plaats de sleutel in de sleutelschakelaar.
- Draai de sleutel «4» in tegenwijzerszin.
- Hef het zadel «5» op.
- Om het zadel te blokkeren, doet men het dicht en drukt men er op (zonder te forceren), en laat men het slot klikken.

### LET OP



**VOORALEER MEN GAAT RIJDEN, CONTROLEERT MEN OF HET ZADEL CORRECT GEBLOKKEERD IS.**

## Identificatie (01\_19, 01\_20)

Het is goed om het framenummer en het motornummer op de speciale plaats in dit boekje te schrijven.

Het framenummer kan gebruikt worden voor het aanschaffen van reserveonderdelen.

**NOTE**



ALTERING IDENTIFICATION NUMBERS CAN BE SERIOUSLY PUNISHED BY LAW, PARTICULARLY MODIFYING THE CHASSIS NUMBER WILL IMMEDIATELY INVALIDATE THE WARRANTY.

**N.B.**



HET WIJZIGEN VAN DE IDENTIFICATIENUMMERS KAN LEIDEN TOT ERNSTIGE STRAFRECHTELIJKE EN ADMINISTRATIEVE SANCTIES, VOORAL HET WIJZIGEN VAN HET FRAMENUMMER DOET DE GARANTIE ONMIDDELIJK VERVALLEN.



01\_19

**Chassis number**

The chassis number is stamped on the chassis central bar. Remove the cover indicated to read it.

Chassis

No.: .....

**Framenummer**

Het framenummer is gedrukt op de centrale buis van het frame. Voor de lezing is het nodig om het aangeduide dopje te verwijderen.

Framenum-

mer: .....

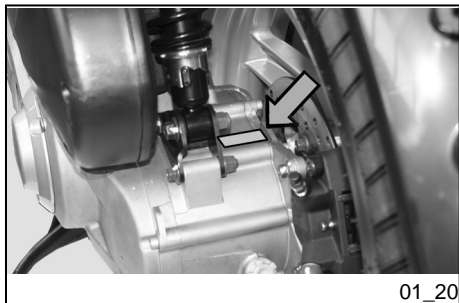

01\_20

**Engine number**

The engine number is stamped near the rear shock absorber lower support.

Engine

No.: .....

**Motornummer**

Het motornummer is gedrukt in de nabijheid van de onderste steun van de achterste schokdemper.

Motornum-

mer: .....

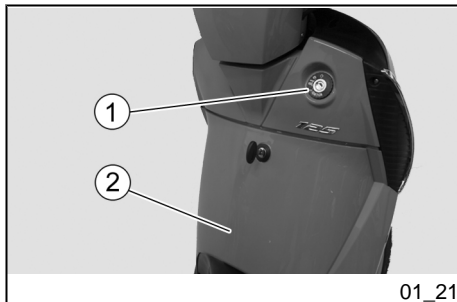

01\_21

## Rear top box opening (01\_21)

Located below the handlebar, in the internal shield; to reach it:

- Insert the key «1» in the lock.
- Turn the key clockwise, pull it and open the cover «2».

### NOTE

**BEFORE LOCKING THE COVER, MAKE SURE THAT THE KEY HAS NOT BEEN LEFT INSIDE THE GLOVE-BOX.**

## Penen van de koffer voor (01\_21)

Dit bevindt zich onder het stuur, intern de beschermingsplaat; Om het te bereiken moet het volgende uitgevoerd worden:

- Plaats de sleutel «1» in het slot.
- Draai de sleutel in wijzerszin, trek er aan, en open het deurtje «2».

### N.B.

**VOORALEER MEN HET DEURTJE BLOKKEERT, CONTROLEERT MEN OF MEN DE SLEUTEL NIET HEEFT VERGETEN IN DE OPBERGRUIMTE.**

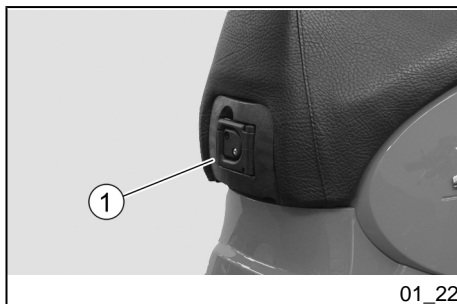

01\_22

## Bag clip (01\_22)

The bag hook «1» is under the saddle in the front part.

### CAUTION



**DO NOT HANG BULKY BAGS OR PACKAGES ON THE HOOK TO AVOID OBSTRUCTING VEHICLE HANDLING AND FEET MOVEMENT.**

### Characteristic

**Maximum weight allowed:**

## Tassenhaak (01\_22)

De lasthaak «1» bevindt zich vooraan onder het zadel.

### LET OP



**HANG GEEN TE GROTE TASSEN OF PAKKEN AAN DE LASTHAAK, OM DAT DE HANDELBAARHEID VAN HET VOERTUIG OF DE BEWEGING VAN DE VOETEN ZOU KUNNEN GEHINDERD WORDEN.**

1.5 kg.

**Technische kenmerken**

**Maximum toegestaan gewicht:**

1,5 kg.

# SCARABEO 125 i.e - 200 i.e.

**aprilia**



**Chap. 02  
Use**

**Hst. 02  
Gebruik**

**Checks****CAUTION**

BEFORE RIDING, ALWAYS PERFORM A PRELIMINARY CHECK OF THE VEHICLE FOR CORRECT AND SAFE OPERATION AS SHOWN IN THE TABLE. FAILURE TO DO SO MAY LEAD TO SEVERE INJURY OR VEHICLE DAMAGE.

DO NOT HESITATE TO CONTACT AN OFFICIAL APRILIA DEALER IF YOU DO NOT UNDERSTAND HOW SOME CONTROLS WORK OR IF MALFUNCTION IS DETECTED OR SUSPECTED. CHECKS DO NOT TAKE LONG AND RESULT IN ENHANCED SAFETY.

**Controles****LET OP**

VÓÓR HET VERTREK VOERT MEN STEEDS EEN VOORBEREIDENDE CONTROLE UIT VAN HET VOERTUIG, VOOR EEN CORRECTE EN VEILIGE WERKING, ZOALS WORDT AANGEGUID IN DE TABEL. HET NIET UITVOEREN VAN DEZE HANDELINGEN KAN ERNSTIGE LETSELS AAN UZELF OF SCHADE AAN HET VOERTUIG VERORZAKEN.

AARZEL NIET OM ZICH TE WENDEN TOT EEN OFFICIËLE APRILIA DEALER WANNEER MEN DE WERKING VAN SOMMIGE COMMANDO'S NIET BEGRIJPT, OF WANNEER MEN ONREGELMATIGHEDEN OPMERKT OF VERONDERSTELT.

DE NODIGE TIJD VOOR EEN CONTROLE IS UITERST BEPERKT, EN DE VEILIGHEID KOMT OP DE EERSTE PLAATS.

**PRE-RIDE CHECKS**

Front and rear disc brake

Check for proper operation. Check brake lever empty travel and brake

**VOORAFGAANDE CONTROLES**

Voorste en achterste schijfrem

Controleer de werking, de lege loop van de commandohendels,



	fluid level. Check for leaks. Check brake pads for wear. If necessary, top-up the brake fluid.
Brake levers	Check they function smoothly. Lubricate the joints if necessary.
Throttle grip	Check that the throttle functions smoothly and can be fully opened and closed in all steering positions.
Wheels/ tyres	Check that tyres are in good condition. Check inflation pressure and check for tyre wear and damage.
Steering	Check that the rotation is uniform, smooth and there are no signs of clearance or slackness.
Centre stand	Check that it works smoothly and it goes back to its normal position when the springs are released.  Lubricate couplings and joints if necessary.
Clamping elements	Check that the clamping elements are not loose.  Adjust or tighten them as required.
Fuel tank	Check the coolant level and refill if necessary.  Check the circuit for leaks or obstructions.

	het peil van de vloeistof en eventuele lekken. Controleer de slijtage van de pastilles. Indien nodig laat men remvloeistof bijvullen.
Remhendels	Controleer of ze zacht werken. Smeer indien nodig de bewegingsplaatsen.
Gashendel	Controleer of hij zacht werkt en of men hem volledig kan openen en sluiten, in alle posities van het stuur.
Wielen/banden	Controleer de conditie van de rijvlakken van de banden, de spanning, de slijtage en eventuele schade.
Stuur	Controleer of het draaien homogeen en vloeiend, en zonder speling of het lossen ervan gebeurt.
Centrale standaard	Controleer of deze zacht werken, en of de spanning van de veren ze in de normale positie terugbrengen.  Smeer indien nodig de koppelingen en de bewegingsplaatsen.

	Check that the tank cap closes correctly.	Bevestigingselementen	Controleer of de bevestigingselementen niet gelost zijn. Stel ze af of sluit ze eventueel.
Coolant	Fluid level inside the expansion tank should be between the «MIN» and «MAX» reference marks.	Brandstoftank	Controleer het peil, en tank indien nodig. Controleer eventuele lekken of afsluitingen van het circuit. Controleer de correcte sluiting van de brandstofdop.
Lights, warning lights, injection telltale light, horn and electrical devices	Check the correct operation of the horn and lights. Replace the bulbs or intervene in case of failure.	Koelvloeistof	Het vloeistofpeil in het expansievat moet zich tussen de «MIN» en «MAX» referenties bevinden. Lichten, controlelampen, controlelamp van de injectie, akoestische melder en elektrische mechanismen
Injection pump	Check that it works properly.	Injectiepomp	Controleer de correcte werking

### Refuelling (02\_01)

#### CAUTION



FUEL USED TO DRIVE EXPLOSION ENGINES IS HIGHLY INFLAMMABLE

### Tanken (02\_01)

#### LET OP



DE BRANDSTOF DIE WORDT GEBRUIKT VOOR DE AANDRIJVING VAN DE ONTPLOFFINGSMOTOR IS UITERST BRANDBAAR EN KAN EXPLO-

**AND CAN BECOME EXPLOSIVE UNDER SPECIFIC CONDITIONS.**

**CARRY OUT REFILLING AND MAINTENANCE PROCEDURES IN A WELL-VENTILATED PLACE AND WITH THE ENGINE OFF.**

**DO NOT SMOKE WHILE REFUELLING OR WHEN CLOSE TO FUEL VAPOURS, AVOID CONTACT WITH NAKED FLAMES, SPARKS OR ANY OTHER SOURCE THAT MAY CAUSE FUEL TO CATCH FIRE OR EXPLODE.**

**AVOID SPILLING FUEL OFF THE FILLER AS IT MAY CATCH FIRE IN CONTACT WITH THE ENGINE HOT SURFACES. IN CASE OF ACCIDENTAL FUEL SPILLS, CHECK THAT THE AREA IS COMPLETELY DRY BEFORE STARTING THE VEHICLE.**

**FUEL EXPANDS WHEN EXPOSED TO HEAT OR SUN RAYS, THEREFORE BE CAREFUL AND DO NOT REFILL THE TANK UP TO THE TOP.**

**CLOSE THE CAP ADEQUATELY AFTER REFUELLING. BE CAREFUL FUEL DOES NOT GET INTO CONTACT WITH YOUR SKIN, DO NOT INHALE VAPOURS OR SWALLOW FUEL. DO NOT TRANSFER FUEL FROM ONE CONTAINER TO ANOTHER USING A HOSE.**

**SIEF WORDEN IN BEPAALDE OMSTANDIGHEDEN.**

**VOER HET TANKEN EN DE ONDERHOUDSHANDELINGEN UIT IN EEN GEVENTILEERDE ZONE EN MET DE MOTOR UIT.**

**ROOK NIET TIJDENS HET TANKEN EN IN DE NABIJHEID VAN BRANDSTOFDAMPEN, EN VERMIJDT ABSOLUUT CONTACT MET VRIJE VLAMMEN, VONKEN EN EENDER WELKE ANDER BRON DIE HET VLAM VATTEN OF EXPLODEREN ERVAN KAN VEROOZAKEN.**

**VERMIJDT BOVENDIEN HET UITSTROMEN VAN BRANDSTOF UIT DE KLEP, OMDAT HIJ KAN VLAM VATTEN IN CONTACT MET DE GLOEIEND HETE OPPERVLAKKEN VAN DE MOTOR. WANNEER ER ONVRIJWILLIG BRANDSTOF WORDT GEMORST, CONTROLEERT MEN OF DE ZONE COMPLEET DROOG IS, VOORDAT MEN HET VOERTUIG START.**

**BRANDSTOF ZET UIT INDIEN BLOOTGESTELD AAN WARMTE EN ZONNESTRALEN, DUS MAG MEN DE TANK NOOIT VULLEN TOT AAN DE RAND.**

**SLUIT ZORGVULDIG DE DOP NA HET TANKEN. VERMIJDT DAT DE BRANDSTOF IN CONTACT KOMT MET DE HUID, VERMIJDT HET INADEMEN VAN DE DAMPEN, HET INSLIKKEN, EN HET OVERGIETEN VAN EEN TANK**

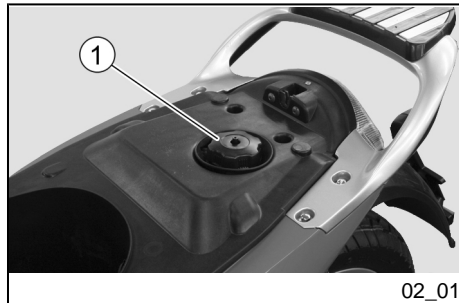

02\_01

**CAUTION**

**DO NOT DISPOSE OF FUEL INTO THE ENVIRONMENT.**

**CAUTION**

**KEEP OUT OF THE REACH OF CHILDREN**

Use premium unleaded petrol with minimum octane rating of 95 (NORM) and 85 (NOMM)

**To refuel:**

- Lift the saddle.
- Unscrew and remove fuel tank cap «1».
- Refuel.
- Refit the cap «1».

**DO NOT ADD ADDITIVES OR ANY OTHER SUBSTANCES TO THE FUEL.**

**WHEN USING A FUNNEL OR ANY OTHER ELEMENT, MAKE SURE IT IS PERFECTLY CLEAN.**

**NAAR EEN ANDERE MET BEHULP VAN EEN BUIS.**

**LET OP**

**LOOS DE BRANDSTOF NIET IN HET MILIEU.**

**LET OP**

**BUITEN BEREIK VAN KINDEREN HOUDEN**

Gebruik loodvrije superbenzine, met een minimum octaangehalte van 95 (N.O.R.M.) en 85 (N.O.M.M.).

**Voor het tanken van brandstof, handelt men als volgt:**

- Hef het zadel op.
- Draai de dop van de brandstoftank «1» los en verwijder hem.
- Voer het tanken van brandstof uit.
- Plaats dop «1» opnieuw.

**VOEG GEEN ADDITIEVEN OF ANDERE STOFFEN AAN DE BRANDSTOF TOE.**

**WANNEER EEN TRECHTER OF IETS ANDERS WORDT GEBRUIKT, MOET DEZE PERFECT SCHOON WORDEN.**

**NOTE**

**AFTER REFUELLING, REFIT THE FUEL TANK CAP «1» ADEQUATELY.**

**Characteristic**

**Fuel tank capacity (including reserve):**

8.5 l

**Fuel tank reserve:**

~ 2 l

**N.B.**

**NA HET TANKEN, PLAATST MEN DOP «1» OPNIEUW OP CORRECTE WIJZE.**

**Technische kenmerken**

**CAPACITEIT VAN DE TANK (inclusief de reserve):**

8,5 l

**RESERVE VAN DE TANK:**

~ 2 l

**Shock absorber adjustment  
(02\_02, 02\_03)**

Check oil and oil seal of front suspension following the instructions on the scheduled maintenance table.

**CAUTION**

**TO HAVE THE FRONT SUSPENSION OIL CHANGED TAKE YOUR SCOOTER TO AN Official aprilia Dealer WHO WILL PROVIDE A PRECISE AND PROMPT SERVICE.**

**Regeling van de  
schokdempers (02\_02, 02\_03)**

Laat de olie en de oliekeerring van de voorste ophanging controleren op basis van de tabel van het geprogrammeerd onderhoud.

**LET OP**

**VOOR DE VERVANGING VAN DE OLIE VAN DE VOORSTE OPHANGING WENDT MEN ZICH TOT EEN Officiële aprilia Dealer, DIE EEN ZORGVULDIGE EN SNELLE SERVICE ZAL GARANDEREN.**

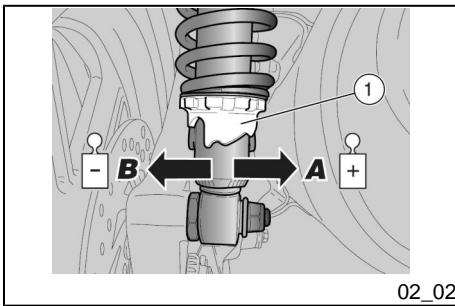

02\_02

- Turn the adjustment ring nut «1» (shock absorber spring pre-loading adjustment).

**NOTE**

**CARRY OUT THE ADJUSTMENT ON BOTH REAR SHOCK ABSORBERS.**

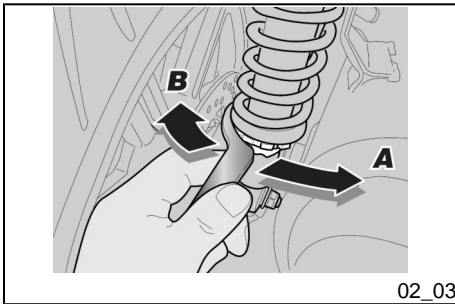

02\_03

Turn the ring nut in direction **A**: Increase spring preloading. The vehicle suspension is very hard. To be used on roads with even or ordinary surfaces and when riding with passenger.

Turn the ring nut in direction **B**: Decrease spring preloading. The vehicle suspension is very soft. To be used on uneven roads and when riding without passenger.

- Handel op de regelmoer «1» (regeling van de voorbelasting van de veer van de schokdemper).

**N.B.**

**VOER DE REGELINGEN UIT VOOR BEIDE ACHTERSTE SCHOKDEMERS.**

Rotatie van de moer naar **A**: de voorbelasting van de veer verhoogt. De inrichting van het voertuig is harder. Te gebruiken op een glad of normaal wegdek, en voor het rijden met passagier.

Rotatie van de moer naar **B**: de voorbelasting van de veer verlaagt. De inrichting van het voertuig is zachter. Te gebruiken op een onverhard wegdek en voor het rijden zonder passagier.

**Running in**

Engine run-in is essential to ensure engine long life and correct operation. If possible, ride on roads with lots of bends and/or slopes to test that the engine, suspensions and brakes perform efficiently.

Follow these indications:

**Inrijden**

De proefperiode van de motor is fundamenteel voor het garanderen van de duur en de correcte werking. Rij indien mogelijk op wegen met veel bochten en/of hellingen, waar de motor, de ophangingen en de remmen worden onderworpen aan een meer efficiëntere proefperiode.

- Do not twist the throttle grip fully at low rpm whether during or after run-in.
- **0-100 km (0-62 miles)** During the first 100 km (62 miles) step carefully on the brakes to avoid rough and long braking. That is to permit the adequate adjustment of the pad friction material to the brake disc.
- **0-500 km (0-312 miles)** During the first 500 km (312 miles) do not ride the scooter over 80% of the predetermined maximum speed.
- AVOID KEEPING A CONSTANT SPEED ALONG LONG SECTIONS OF ROAD.
- **After the first 1000 km (625 miles)**, gradually increase the speed until the maximum performance is reached.

#### CAUTION



ALWAYS SIGNAL CHANGES IN DIRECTION WITH THE APPROPRIATE DEVICES AND WELL IN ADVANCE, AVOID ABRUPT AND DANGEROUS MANOEUVRES. TURN OFF THE DEVICES IMMEDIATELY AFTER THE CHANGE IN DIRECTION. RIDE WITH EXTREME CAUTION WHEN OVERTAKING OR BEING OVERTAKEN BY OTHER VEHICLES. WHEN IT RAINS,

Men moet zich houden aan de volgende indicaties:

- Draai het gashandvat niet helemaal bij lage regimes tijdens het inrijden, en ook niet erna.
- **0-100 km (0-62 mijl)** Tijdens de eerste 100 km (62 mijl) handelt men voorzichtig op de remmen, en vermijdt men om bruusk en lang te remmen. Dit om een correcte stabilisatie van het wrijvingsmateriaal van de pastilles op de remschijf toe te staan.
- **0-500 km (0-312 mi)** Tijdens de eerste 500 km (312 mi) rijdt men niet harder dan 80% van de voorziene maximum snelheid.
- Vermijdt om lang een constante snelheid aan te houden.
- **Na de eerste 1000 km (625 mi)**, verhoogt men geleidelijk de snelheid tot men de maximale prestaties bereikt.

#### LET OP



MELD STEEDS OP VOORHAND WANNEER MEN VAN RIJBAAN OF RIJRICHTING VERANDERT MET DE HIERVOOR VOORZIENE MECHANISMEN, EN VERMIJD BRUUSKE OF GEVAARLIJKE MANOEUVRES. SCHAKEL DE MECHANISMEN ONMIDDELIJK UIT NADAT MEN VAN RIJRICHTING HEEFT VERANDERD. WAN-

SPRAY CAUSED BY LARGE VEHICLES REDUCES VISIBILITY; AIR SHIFTS MAY CAUSE LOSS OF CONTROL ON YOUR VEHICLE.

**CAUTION**



AFTER THE FIRST 1000 KM (625 MILES) IN OPERATION, PERFORM THE CHECKS INDICATED IN THE SCHEDULED MAINTENANCE CHART TO AVOID INJURIES TO YOURSELF, OTHERS AND/OR DAMAGING THE VEHICLE.

**NOTE**

ONLY AFTER THE FIRST RUN-IN 1000 KM (625 MILES) IT IS POSSIBLE TO ATTAIN THE BEST SPEED AND ACCELERATION PERFORMANCE OF YOUR SCOOTER.

NEER MEN INHAALT OF MEN WORDT INGEHAALD DOOR ANDERE VOERTUIGEN, MOET MEN ZEER VOORZICHTIG ZIJN. BIJ REGEN WORDT HET ZICHT VERMINDERD DOOR HET OPSTUIVEN VAN WATER, DAT WORDT VEROORZAAKT DOOR GROTE VOERTUIGEN; DOOR DE LUCHTVERPLAATSING KAN MEN DE CONTROLE OVER HET VOERTUIG VERLIEZEN.

**LET OP**



NA DE EERSTE 1000 KM (625 MIJL) VAN WERKING, VOERT MEN DE CONTROLES UIT DIE VOORZIEN ZIJN IN DE TABEL VAN HET GEPROGRAMMEERD ONDERHOUD, OM LETSELS AAN ZICHZELF OF ANDEREN EN/OF SCHADE AAN HET VOERTUIG TE VOORKOMEN.

**N.B.**

ENKEL NA DE EERSTE 1000 KM (625 MI) VAN HET INRIJDEN, IS HET MOGELIJK OM DE BESTE PRESTATIES VAN HET ACCELERATIEVERMOGEN EN DE SNELHEID VAN HET VOERTUIG TE VERKRIJGEN.



**Starting up the engine (02\_04, 02\_05, 02\_06)****CAUTION**

**EXHAUST FUMES CONTAIN CARBON MONOXIDE, AN EXTREMELY HARMFUL SUBSTANCE IF INHALED. NEVER START THE ENGINE IN CLOSED OR NOT WELL-VENTILATED ROOMS.**

**FAILURE TO OBSERVE THIS WARNING COULD LEAD TO UNCONSCIOUSNESS AND EVEN DEATH CAUSED BY SUFFOCATION.**

**DO NOT CLIMB ON THE VEHICLE TO START IT UP. DO NOT START THE ENGINE WHILE THE VEHICLE RESTS ON ITS SIDE STAND.**

**Starten des motors (02\_04, 02\_05, 02\_06)****LET OP**

**DE UITLAATGASSEN BEVATTEN KOOLMONOXIDE, EEN UITERST SCHADELIJKE STOF WANNEER ZE WORDT INGEADEMD. VERMIJD HET STARTEN VAN DE MOTOR IN GESLOTEN OF ONVOLDOENDE GEVENTILEERDE RUIMTEN.**

**WANNEER MEN DIT ADVIES NIET OPVOLGT, KAN MEN FLAUWVALLEN EN OOK STERVEN DOOR VERSTIKKING.**

**GA NIET OP HET VOERTUIG ZITTEN VOOR HET STARTEN. START DE MOTOR NIET WANNEER HET VOERTUIG OP DE LATERALE STANDAARD IS GEPLAATST.**

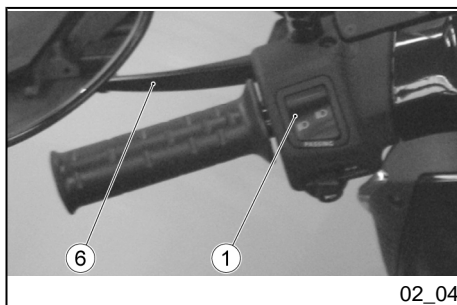

02\_04

- To start-up the engine, rest the vehicle on its centre stand.
- Make sure light switch «1» is set to low-beam.
- Voor de start van de motor moet het voertuig op de centrale standaard geplaatst worden.
- Controleer of de omleider van de lichten «1» zich in de positie van de dimlichten bevindt.

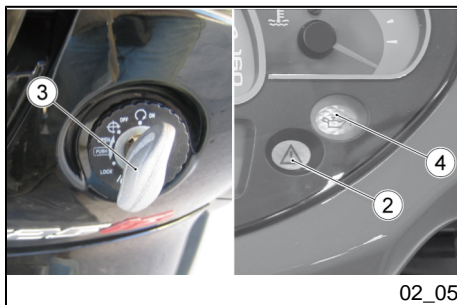

02\_05

- Turn key «3».



**NOW:**

**THE ENGINE OIL PRESSURE WARNING LIGHT "4" TURNS ON THE INSTRUMENT PANEL AND REMAINS SO UNTIL THE ENGINE STARTS UP.**

**THE INJECTION CHECK WARNING LIGHT «2» REMAINS ON FOR THREE SECONDS ON THE INSTRUMENT PANEL AFTER ALL THE OTHER WARNING LIGHTS HAVE TURNED OFF.**

**IF THIS WARNING LIGHT DOES NOT TURN ON OR IF AFTER THREE SECONDS THE WARNING LIGHTS DO NOT TURN OFF, CONTACT AN Official aprilia Dealer.**

- Block at least one wheel, by operating one brake lever "6". If this does not occur, it means there is no current in the ignition relay and the engine does not start. »

- Draai de sleutel «3».



**OP DIT MOMENT GEBEURT HET VOLGENDE:**

**OP HET DASHBOARD LICHT DE CONTROLELAMP VAN DE DRUK VAN DE MOTOROLIE «4» OP, DIE BLIJFT OPLICHTEN TOT DE MOTOR WORDT GESTART.**

**OP HET DASHBOARD BLIJFT ONGEVEER DRIE SECONDEN DE CONTROLELAMP VAN DE INJECTIE «2» OPLICHTEN, NA HET UITGAAN VAN ALLE ANDERE CONTROLELAMPEN.**

**WANNEER DEZE NIET OPLICHT, OF WANNEER NA DRIE SECONDEN BEIDE CONTROLELAMPEN NIET UITGAAN, MOET EEN Officiële aprilia Dealer GECONTACTEERD WORDEN.**

- Blokkeer minstens een wiel, door een remhendel «6» te activeren. Wanneer dit niet gebeurt, bereikt de stroom het startrelais niet, en de motor zal niet starten.



02\_06

#### NOTE

IF THE VEHICLE IS NOT USED FOR A LONG TIME, FOLLOW THE PROCEDURE FOR STARTING THE ENGINE AFTER PROLONGED INACTIVITY.

#### NOTE

TO AVOID EXCESSIVE BATTERY CONSUMPTION, DO NOT HOLD DOWN THE STARTER BUTTON «7» MORE THAN FIVE SECONDS (TEN WHEN STARTING UP AFTER PROLONGED INACTIVITY). IF THE ENGINE FAILS TO START AFTER THIS TIME, WAIT TEN SECONDS AND REPEAT THE PROCEDURE.

#### CAUTION



NEVER PRESS THE STARTER BUTTON «7» WHEN THE ENGINE IS ALREADY RUNNING: DOING SO MAY DAMAGE THE STARTER MOTOR.

#### NOTE

PRESS THE STARTER BUTTON «7» WITHOUT OPENING THE THROTTLE AND RELEASE IT AS SOON AS THE ENGINE STARTS.

#### N.B.

WANNEER HET VOERTUIG VOOR LANGE TIJD INACTIEF IS GEBLEVEN, VOERT MEN DE HANDELINGEN VAN HET STARTEN NA EEN LANGE INACTIVITEIT UIT.

#### N.B.

OM EEN EXCESSIEF VERBRUIK VAN DE ACCU TE VERMIJDEN, HOUDT MEN DE STARTKNOP «7» NIET INGEDRUKT VOOR LANGER DAN VIJF SECONDEN (TIEN SECONDEN IN GEVAL VAN EEN START NA EEN LANGE INACTIVITEIT). WANNEER IN DIT TIJDSINTERVAL DE MOTOR NIET START, WACHT MEN TIEN SECONDEN EN HERHAALT MEN DE PROCEDURE OPNIEUW.

#### LET OP



VERMIJDT OM DE STARTKNOP «7» IN TE DRUKKEN WANNEER DE MOTOR REEDS GESTART IS: HET STARTMOTORJE ZOU BESCHADIGD KUNNEN WORDEN.

#### N.B.

DRUK OP DE STARTKNOP «7» ZONDER GAS TE GEVEN, EN LAAT DEZE LOS WANNEER DE MOTOR GESTART IS.

**CAUTION**

WHEN THE ENGINE IS RUNNING, THE ENGINE OIL PRESSURE WARNING LIGHT "4" SHOULD TURN OFF. IF THE WARNING LIGHT STAYS ON OR TURNS ON WHILE THE ENGINE IS WORKING PROPERLY THIS MEANS THAT THE OIL PRESSURE IN THE CIRCUIT IS NOT ENOUGH. SHOULD THIS OCCUR, STOP THE ENGINE AT ONCE AND CONTACT AN aprilia Official Dealer. NEVER USE THE VEHICLE WITH LOW ENGINE OIL SO AS TO AVOID DAMAGING ENGINE PARTS.

- Keep at least one brake lever operated and accelerate only when setting off.

**CAUTION**

DO NOT SET OFF SUDDENLY WHEN THE ENGINE IS COLD.

TO MINIMISE THE EMISSION OF AIR POLLUTING SUBSTANCES AND FUEL CONSUMPTION, WARM UP THE

**LET OP**

WANNEER DE MOTOR IS GESTART, MOET DE CONTROLELAMP VAN DE DRUK VAN DE MOTOROLIE «4» UITGAAN. WANNEER DE CONTROLELAMP AANBLIJFT OF OPLICHT TIJDENS DE NORMALE WERKING VAN DE MOTOR, IS DE DRUK VAN DE MOTOROLIE IN HET CIRCUIT ONVOLDOENDE. IN DIT GEVAL LEGT MEN ONMIDDELLIJK DE MOTOR STIL, EN WENDT MEN ZICH TOT EEN Officiële aprilia Dealer. GEBRUIK HET VOERTUIG NIET MET EEN ONVOLDOENDE HOEVEELHEID MOTOROLIE, OM SCHADE TE VERMIJDEN AAN DE ONDERDELEN VAN DE MOTOR.

- Houd minstens één remhendel geactiveerd, en geef geen gas tot het vertrek.

**LET OP**

VERTREK NIET BRUUSK WANNEER DE MOTOR KOUD STAAT.

OM DE EMISSIE VAN VERVUILENDE STOFFEN IN DE LUCHT EN HET BRANDSTOFVERBRUIK TE BEPERKEN, RAADT MEN AAN OM DE MO-

ENGINE BY RIDING THE FIRST KILOMETRES AT A LIMITED SPEED.

TOR OP TE WARMEN, DOOR DE EERSTE KILOMETERS AF TE LEGGEN AAN EEN BEPERKTE SNELHEID.

### Precautions (02\_07, 02\_08, 02\_09)

#### CAUTION

IF THE LOW FUEL WARNING LIGHT «8» ON THE INSTRUMENT PANEL TURNS ON WHILE YOU ARE RIDING THE VEHICLE, THIS MEANS THERE IS STILL SOME FUEL LEFT.

REFUEL AS SOON AS POSSIBLE.

To set off:

- Release the handle grip, operate the rear brake and take the vehicle off the stand.
- Get on the vehicle and, for stability reasons, keep at least one foot on the ground.
- Adjust the rear-view mirror angle correctly.

### Voorzorgsmaatregelen (02\_07, 02\_08, 02\_09)

#### LET OP

ALS, TIJDENS HET RIJDEN, OP HET DASHBOARD DE CONTROLELAMP VAN DE BRANDSTOFRESERVE «8» OPLICHT, WORDT NOG OVER EEN BEPAALDE HOEVEELHEID BRANDSTOF BESCHIKT.

TANK ZO VLUK MOGELIJK BRANDSTOF.

Om te vertrekken:

- Laat het gashandvat los, activeer de achterrem, en laat het voertuig op de standaard rusten.
- Ga op het voertuig zitten, voor de stabiliteit, en hou minstens één voet op de grond.
- Regel de helling van de achteruitkijkspiegeltjes op correcte wijze.



02\_07



02\_08

## CAUTION



WITH THE VEHICLE AT A STANDSTILL, PRACTICE USING THE REARVIEW MIRRORS. THE MIRRORS ARE CONVEX, SO OBJECTS MAY SEEM FARTHER AWAY THAN THEY REALLY ARE. THESE MIRRORS OFFER A WIDE-ANGLE VIEW AND ONLY EXPERIENCE HELPS YOU JUDGE THE DISTANCE SEPARATING YOU AND THE VEHICLE BEHIND.

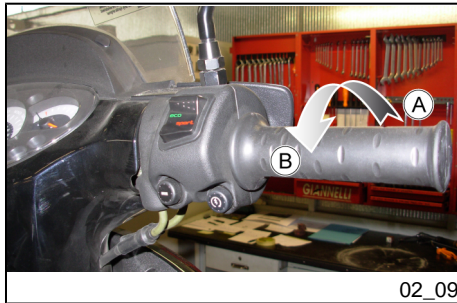

02\_09

## LET OP



WANNEER HET VOERTUIG STILSTAAT, PROBEERT MEN REEDS OM AAN DE ACHTERUITKIJKSPIEGELTJES GEWOON TE RAKEN. HET REFLECTERENDE OPPERVLAK IS ROND, DAAROM LIJKEN DE VOORWERPEN VERDER DAN DAT ZE WERKELIJK ZIJN. DEZE SPIEGELTJES BIEDEN EEN GROOTHOEKIG BEELD, EN ENKEL ERVARING MAAKT HET INSCHATTEN MOGELIJK VAN DE AFSTAND VAN DE VOERTUIGEN DIE VOLGEN.

- Release the brake lever and accelerate, gradually twisting the handle grip (**Pos. B**); the vehicle will start moving forward.
- Laat de remhendel los en geef gas door traag aan het gas-handvat (**Pos. B**) te draaien; het voertuig zal beginnen te rijden.

**CAUTION**

NEVER ACCELERATE AND DECELERATE REPEATEDLY AND CONTINUOUSLY AS YOU MAY INADVERTENTLY LOSE CONTROL OF YOUR VEHICLE.

IF YOU HAVE TO BRAKE, DECELERATE AND OPERATE BOTH BRAKES TO OBTAIN A UNIFORM BRAKING, CAREFULLY ACTIVATING THE BRAKING PARTS IN AN ADEQUATE MANNER.

OPERATING ONLY THE FRONT BRAKE SIGNIFICANTLY DIMINISHES BRAKING POWER. A WHEEL MAY GET BLOCKED RESULTING IN LACK OF GRIP. IN CASE OF STOP IN ASCENT, FULLY DECELERATE AND ONLY USE THE BRAKES TO KEEP THE VEHICLE STOPPED. USING THE ENGINE TO KEEP THE VEHICLE STOPPED MAY CAUSE THE VARIATOR TO OVERHEAT.

**CAUTION**

BEFORE GETTING INTO A BEND, REDUCE SPEED OR BRAKE; WHILE BENDING, RIDE AT THE SAME MODERATE AND CONSTANT SPEED OR SLIGHTLY ACCELERATE; DO NOT

**LET OP**

NIET HERHAALDELIJK EN VOORTDUREND GAS GEVEN EN VERTRAGEN, OMDAT MEN DE CONTROLE OVER HET VOERTUIG ONOPZETTELIJK KAN VERLIEZEN.

WANNEER MEN REMT, VERTRAAGT, OF BEIDE REMMEN ACTIVEERT OM UNIFORM TE VERTRAGEN, DOSEERT MEN OP GESCHIKTE WIJZE DE DRUK OP DE REMMEN.

WANNEER MEN ENKEL DE VOORREM ACTIVEERT, VERMINDERT MEN DE REMKRACHT AANZIENLIJK, EN LOOPT MEN HET RISICO DAT ER EEN WIEL BLOKKEERT, MET GRIPVERLIES ALS GEVOLG. WANNEER MEN MOET STOPPEN OP EEN HELLING, VERTRAAGT MEN VOLLEDIG EN GEBRUIKT MEN ENKEL DE REMMEN OM HET VOERTUIG STIL TE LATEN STAAN. WANNEER ME DE MOTOR GEBRUIKT OM HET VOERTUIG STIL TE LATEN STAAN, KAN DE VARIATOR OVERVERHIT RAKEN.

**LET OP**

VOORALEER MEN EEN BOCHT NEEMT, VERMINDERT MEN Snelheid OF REMT MEN, ZODAT MEN DE

**BRAKE IN EXCESS: THERE IS HIGH RISK OF SKIDDING.**

**BRAKING CONTINUOUSLY WHILE GOING DOWNHILL MAY RESULT IN FRICTION GASKET OVERHEATING AND CONSEQUENTLY IN POOR BRAKING. TAKE ADVANTAGE OF THE ENGINE COMPRESSION USING THE BRAKES ALTERNATIVELY. WHEN GOING DOWNHILL NEVER RIDE WITH THE ENGINE OFF. WHEN RIDING ON WET SURFACES OR WITH POOR GRIP (SNOW, ICE, MUD, ETC.) AT A MODERATE SPEED AVOIDING SUDDEN BRAKING OR MANOEUVRES THAT MAY LEAD TO LACK OF GRIP AND CONSEQUENTLY TO FALLS. PAY ATTENTION TO OBSTACLES ON OR VARIATIONS IN THE ROAD SURFACE. UNEVEN ROADS, RUTS, DRAINS, TRAFFIC SIGNS PAINTED ON THE ROADS, PIPEWORK METAL SHEETS MAY BECOME SLIPPERY WHEN IT RAINS. CROSS OVER THEM WITH EXTREME CAUTION, RIDE CAREFULLY AND INCLINE THE VEHICLE THE LEAST POSSIBLE.**

#### **CAUTION**



**ALWAYS SIGNAL CHANGES IN DIRECTION WITH THE APPROPRIATE DEVICES AND WELL IN ADVANCE,**

**BOCHT MET GEMATIGDE EN CONSTANTE SNELHEID OF LICHT VERTRAAGD INGAAT; VERMIJDT OM HARD TE REMMEN: HET IS GOED MOGELIJK DAT MEN GAAT SCHUIVEN.**

**WANNEER MEN TIJDENS EEN Daling VOORTDUREND REMT, KUNNEN DE WRIJVINGSPAKKINGEN OVERVERHIT RAKEN, ZODAT DE DOELTREFFENDHEID VAN HET REMMEN VERMINDERT. GEBRUIK DE COMPRESSIE VAN DE MOTOR, DOOR PERIODIEK GEBRUIK TE MAKEN VAN BEIDE REMMEN. TIJDENS EEN Daling MAG MEN NIET RIJDEN MET DE MOTOR UIT. OP EEN NATTE ONDERGROND, OF ALLESZINS MET WEINIG GRIP (SNEEUW, IJS, MODDER, ENZ.), RIJDT MEN MET EEN GEMATIGDE SNELHEID, EN VERMIJDT MEN OM BRUUSK TE REMMEN EN OM MANOEUVRES UIT TE VOEREN DIE GRIPVERLIES VEROORZAKEN, EN DUS HET VALLEN TOT GEVOLG HEBBEN. LET OP VOOR EENDER WELK OBSTAKEL OF VERANDERING VAN DE GEOMETRIE VAN HET WEGDEK. ONVERHARDE WEGEN, RAILS, PUTDEKSELS, GESCHILDERDE SIGNALERINGEN OP HET WEGDEK EN METALEN PLATEN VAN WERVEN WORDEN GLAD WANNEER HET REGENT, EN DAAROM MOETEN DEZE ZEER VOORZICHTIG WORDEN BENADERD, EN MAG MEN NIET BRUUSK RIJDEN EN ZO WEINIG MOGELIJK HET VOERTUIG DOEN HELLEN.**



**AVOID ABRUPT AND DANGEROUS MANOEUVRES. TURN OFF THE DEVICES IMMEDIATELY AFTER THE CHANGE IN DIRECTION. RIDE WITH EXTREME CAUTION WHEN OVERTAKING OR BEING OVERTAKEN BY OTHER VEHICLES. WHEN IT RAINS, SPRAY CAUSED BY LARGE VEHICLES REDUCES VISIBILITY; AIR SHIFTS MAY CAUSE LOSS OF CONTROL ON YOUR VEHICLE.**

**LET OP**

**MELD STEEDS OP VOORHAND WANNEER MEN VAN RIJBAAN OF RIJRICHTING VERANDERT MET DE HIERVOOR VOORZIENE MECHANISMEN, EN VERMIJD BRUSKE OF GEVAARLIJKE MANOEUVRES. SCHAKEL DE MECHANISMEN ONMIDDELIJK UIT NADAT MEN VAN RIJRICHTING HEEFT VERANDERD. WANNEER MEN INHAALT OF MEN WORDT INGEHAALD DOOR ANDERE VOERTUIGEN, MOET MEN ZEER VOORZICHTIG ZIJN. BIJ REGEN WORDT HET ZICHT VERMINDERD DOOR HET OPSTUIVEN VAN WATER, DAT WORDT VEROORZAAKT DOOR GROTE VOERTUIGEN; DOOR DE LUCHTVERPLAATSING KAN MEN DE CONTROLE OVER HET VOERTUIG VERLIEZEN.**



02\_10

## Difficult start up (02\_10)

Press the starter button «7» and make the starter motor turn for about five seconds, without accelerating.

If due to particularly low temperatures the engine fails to start at the first attempt, slightly accelerate, press the starter button and release it as soon as the engine starts. Keep engine accelerated for a couple of seconds and afterwards release the handle grip.

### STARTING AFTER PROLONGED INACTIVITY

- If the vehicle has been inactive for a long time, starting may be delayed as the fuel supply circuit may be partially empty.

In this case:

- Press the starter motor «7» for about ten seconds.

## Stopping the engine (02\_11, 02\_12)

### CAUTION

**WHENEVER POSSIBLE, AVOID ROUGH BRAKING, SUDDEN DECELERATION AND BRAKING IN EXCESS.**

## Moeilijke start (02\_10)

Druk op de startknop «7» en laat de startmotor draaien voor ongeveer vijf seconden, zonder gas te geven.

In het geval de scooter bij een zeer lage temperatuur niet bij de eerste poging start, op de startknop drukken en deze direct loslaten wanneer de motor start. Een paar seconden gas geven en dan het gashandvat loslaten.

### START NA EEN LANGE INACTIVITEIT

- Wanneer het voertuig voor lange tijd niet werd gebruikt, is het mogelijk dat de start niet klaar is, omdat het voedingscircuit van de brandstof gedeeltelijk leeg zou kunnen zijn.

In dit geval handelt men als volgt:

- Druk op de startknop «7» voor ongeveer tien seconden.

## Het stilleggen van de motor (02\_11, 02\_12)

### LET OP

**VERMIJDT INDIEN MOGELIJK OM BRUUSK TE STOPPEN, ONVERWACHTS TE VERTRAGEN EN HARD TE REMMEN.**

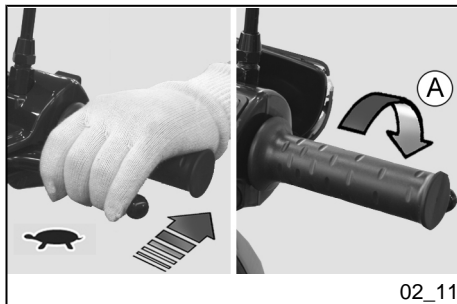

- Release the handle grip (**Pos. A**) and gradually operate the brakes to stop the vehicle.
- While at a temporary halt, keep at least one brake operated. .

- Laat het gashandvat los (**pos. A**) en activeer geleidelijk aan de remmen om de beweging van het voertuig te stoppen.
- Tijdens een momentele pauze houdt men minstens één rem ingetrokken.

## PARKING

### CAUTION



**PARK ON SAFE AND LEVEL GROUND TO PREVENT THE VEHICLE FROM FALLING.**

**DO NOT LEAN THE VEHICLE ON A WALL OR LAY ON THE GROUND.**

**MAKE SURE THE VEHICLE AND SPECIALLY ITS HOT PARTS DO NOT POSE ANY RISK TO PEOPLE OR CHILDREN. DO NOT LEAVE YOUR VEHICLE UNATTENDED WITH THE ENGINE ON OR THE KEY IN THE IGNITION SWITCH.**

**DO NOT SEAT ON THE VEHICLE WHEN THE STAND IS LOWERED.**

## PARKEREN

### LET OP



**PARKEER HET VOERTUIG OP EEN VASTE EN VLAKKE ONDERGROND, ZODAT HET NIET VALT.**

**LAAT HET VOERTUIG NIET STEUNEN TEGEN MUREN, EN LEG HET NIET OP DE GROND.**

**CONTROLEER OF HET VOERTUIG, EN VOORAL DE GLOEIEND HETE DELEN ERVAN, NIET GEVAARLIJK ZIJN VOOR PERSONEN EN KINDEREN. LAAT HET VOERTUIG NIET ONBEWAAKT ACHTER MET DE MOTOR AAN, OF MET DE SLEUTEL IN DE ONTSTEKINGSSCHAKELAAR.**

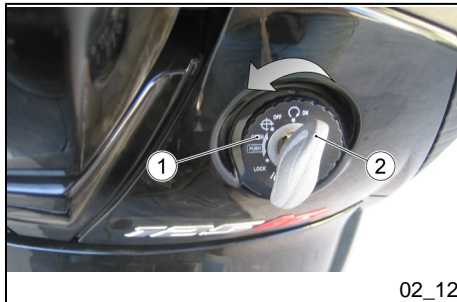

02\_12

- Stop the vehicle.

**CAUTION**

**WITH ENGINE OFF AND THE IGNITION SWITCH SET TO «ON» THE BATTERY MAY GET DISCHARGED.**

- Turn key «2» and set ignition switch «1» to «OFF» .
- Rest the vehicle on its stand.

**CAUTION**

**DO NOT LEAVE THE KEY INSERTED IN THE IGNITION SWITCH.**

- Lock the steering and take out the key «2».

**GA NIET OP HET VOERTUIG ZITTEN WANNEER DE STANDAARD UITGEKLAPT IS.**

- Het voertuig stilleggen.

**LET OP**

**MET DE MOTOR UIT EN DE ONTSTEEKINGSSCHAKELAAR IN POSITIE «ON», KAN DE ACCU ONTLADEN.**

- Draai aan de sleutel «2», plaats de ontstekingschakelaar «1» op «OFF».
- Plaats het voertuig op de standaard.

**LET OP**

**LAAT DE SLEUTEL NIET IN DE ONTSTEEKINGSSCHAKELAAR.**

- Blokkeer de stuurinrichting en verwijder de sleutel «2».

## Catalytic silencer

### CAUTION



**DO NOT TAMPER THE NOISE CONTROL SYSTEM.**

Vehicle owners are warned that the law may prohibit the following:

- the removal of any device or element belonging to a new vehicle or any other action by anyone leading to render it non-operating, if not for maintenance, repair or replacement reasons, in order to control noise emission before the sale or delivery of the vehicle to the ultimate buyer or while it is used; and
- using the vehicle after that device or part has been removed or made non-operating.

Check the muffler/exhaust silencer and the silencer pipes, make sure there are no signs of rust or holes and that the exhaust system works properly. If exhaust noise increases, take your vehicle at once to an **Official Aprilia Dealer**.

## Katalysator

### LET OP



**HET IS VERBODEN OM TE KNOEIEN AAN HET CONTROLESYSTEEM VAN HET LAWAAI.**

Men waarschuwt de eigenaar van het voertuig dat de wet het volgende kan verbieden:

- de verwijdering en elke handeling om eender welk samenstellend element in een nieuw voertuig niet-operationeel te maken, door eender wie, behalve voor het onderhoud, de herstelling of de vervanging, om de lawaai-emissie te controleren vóór de verkoop of levering van het voertuig aan de koper of wanneer het gebruikt wordt; en
- het gebruik van het voertuig nadat dit mechanisme of samenstellend element werd verwijderd of niet-operationeel werd gemaakt.

Controleer de uitlaat/knaldemper van de uitlaat en de buizen van de knaldemper, en controleer of er geen roest of boringen zijn en of het uitlaatsysteem correct werkt. Wanneer het lawaai van het uitlaatsysteem verhoogt, contacteert men onmiddellijk een **Officiële Aprilia Dealer**.



## Stand (02\_13)

### RESTING THE VEHICLE ON ITS STAND

#### CENTRE STAND

- Hold the left hand grip «4» with your left hand and the passenger handgrip «5» with your right hand.
- Push the stand lever «6» with your right foot.

#### CAUTION

**MAKE SURE THE VEHICLE IS STABLE.**

## Suggestions to prevent theft

NEVER leave the ignition key in the lock and always use the steering lock.

Park the scooter in a safe place such as a garage or a place with guards.

Whenever possible, use the aprilia "Body-Guard" armoured cable or an additional antitheft device.

Make sure all vehicle documents are in order and the road tax paid.

Write down your personal details and telephone number on this page to help iden-

## Standaard (02\_13)

### PLAATSING VAN HET VOERTUIG OP DE STANDAARD

#### CENTRALE STANDAARD

- Grijp het linker handvat «4» vast met de linker hand, en de handgreep van de passagier «5» met de rechter hand.
- Duw op de hendel van de standaard «6» met de rechter voet.

#### LET OP

**CONTROLEER DE STABILITEIT VAN HET VOERTUIG.**

## Tips tegen diefstal

Laat de ontstekings sleutel NOOIT achter op het voertuig, en gebruik steeds het stuurslot.

Parkeer het voertuig op een veilige plaats, indien mogelijk in een garage of een bewaakte plaats.

Gebruik wanneer mogelijk de speciale gepantserde kabel "Body-Guard" van aprilia, of een extra antidiestalmecanisme.

Controleer of de documenten en de verkeersbelasting in orde zijn.

tifying the owner in case of vehicle retrieval after a theft.

LAST NAME: .....

NAME: .....

ADDRESS: .....

TELEPHONE No: .....

**IMPORTANT:** In many cases, stolen vehicles can be identified through data indicated in the use and maintenance booklet.

Schrijf uw gegevens en telefoonnummer op deze pagina, om de identificatie van de eigenaar te vergemakkelijken in geval van het terugvinden van het voertuig na diefstal.

NAAM: .....

VOORNAAM: .....

ADRES: .....

TELEFOONNUMMER: .....

**BELANGRIJK:** In veel gevallen worden gestolen voertuigen geïdentificeerd door middel van de gegevens in het gebruiksen onderhoudsboekje.

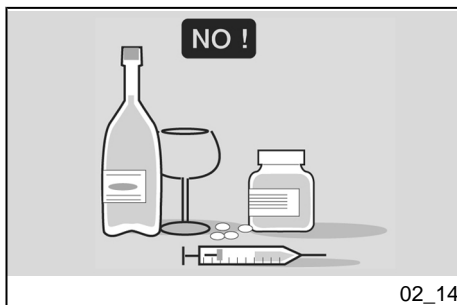

**Safe driving (02\_14, 02\_15, 02\_16, 02\_17, 02\_18, 02\_19, 02\_20, 02\_21, 02\_22, 02\_23, 02\_24, 02\_25)**

#### MAIN SAFETY RULES

To ride the motorcycle it is necessary to comply with all legal requirements (driving license, minimum driving age, psychophysical performance, insurance, taxes and fees, registration, license plate, etc.).

You should practise using the motorcycle in traffic-free areas and/or private property until you have become thoroughly acquainted with the vehicle.

**Het veilig rijden (02\_14, 02\_15, 02\_16, 02\_17, 02\_18, 02\_19, 02\_20, 02\_21, 02\_22, 02\_23, 02\_24, 02\_25)**

#### FUNDAMENTELE VEILIGHEIDSRREGELS

Om met het voertuig te rijden moet men beschikken over alle door de wet voorziene vereisten (rijbewijs, minimum leeftijd, psychofysische geschiktheid, verzekering, overheidsbelasting, registratie, nummerplaat, enz.).

Men raadt aan om het voertuig gewoon te raken in zones met weinig verkeer en/of in private eigendommen.

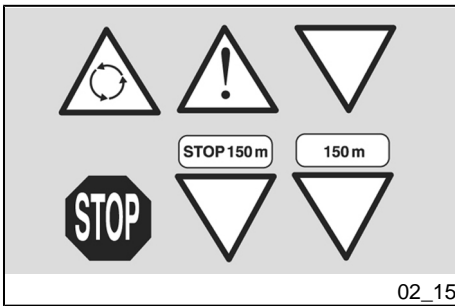

02\_15

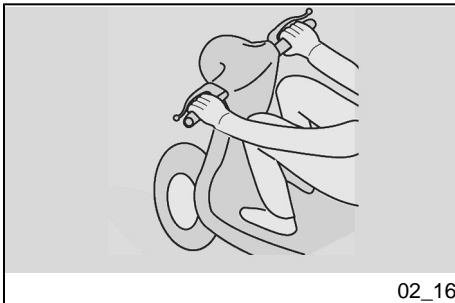

02\_16

Driving under the influence of medication, alcohol and narcotic drugs or psychotropic substances dramatically increases the risk of accidents.

Do not ride your motorcycle if you feel tired or drowsy and always keep safe psychophysical riding conditions.

The main cause of motorcycle accidents is users' inexperience.

NEVER lend the vehicle to beginners and always make sure that the rider complies with all necessary requirements for a safe riding.

Strictly obey all national and local traffic signs and rules.

Avoid any abrupt and dangerous swerves for your own as well as others' safety (for example: rearing up on the back wheel, riding over the speed limit, etc.). Besides, always assess and bear in mind the road surface conditions, visibility, etc.

Do not knock obstacles that can damage the motorcycle or cause loss of control.

Do not ride on the course of the vehicle in front just to improve your own speed.

#### CAUTION



**ALWAYS RIDE WITH BOTH HANDS ON THE HANDLEBAR AND FEET ON**

Rijden onder invloed van medicijnen, alcohol, verdovende of psychotrope middelen verhoogt aanzienlijk het risico op ongevallen.

Men moet er zeker van zijn dat de psychofysische condities geschikt zijn voor het rijden, met vooral aandacht voor fysieke moeheid of slaperigheid.

De meeste ongevallen zijn te wijten aan het gebrek aan ervaring van de bestuurder.

Leen het voertuig NOOIT aan beginners, en controleer in elk geval of de bestuurder in het bezit is van alle vereisten voor het rijden.

Respecteer nauwkeurig de bewegwijzering en het normenstelsel in verband met het nationale en plaatselijk verkeer.

Vermijd bruske en gevaarlijke manoeuvres voor zichzelf en voor anderen (voorbeeld: het steigeren, het niet naleven van de snelheidslimieten, enz.), bovendien moet men steeds rekening houden met de condities van het wegdek, de zichtbaarheid, enz.

Stoot niet tegen obstakels die schade aan het voertuig of controleverlies over het voertuig kunnen veroorzaken.

Blijf niet achter voertuigen rijden om de eigen snelheid te verhogen.



## THE FOOTRESTS (OR THE RIDER'S FOOTRESTS) IN THE ADEQUATE RIDING POSITION.

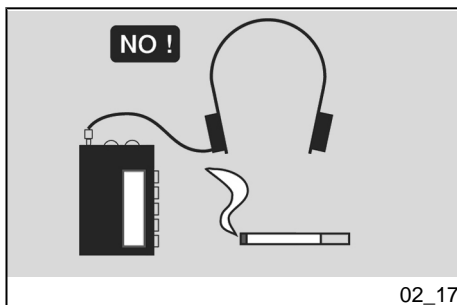

Never stand on your feet or stretch yourself while riding.

The rider should always be attentive, never get distracted or influenced by people, things or actions (never smoke, eat, drink, read, etc.) while riding.

Always use fuel and lubricants specific for the vehicle, of the type recommended in the "LUBRICANTS TABLE". Check fuel, oil and coolant frequently for correct level.

In case of an accident or after the vehicle has fallen down or suffered a sudden bump, make sure the control levers, piping, cables, brake circuit and main parts of the vehicle have not been damaged.

If necessary, take the vehicle to an Official aprilia Dealer to check especially the frame, handlebar, suspensions, safety components and any device the user cannot assess without the aid of a specialist.

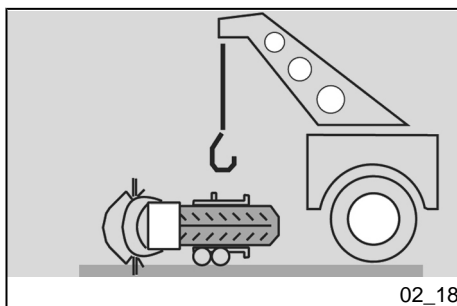

## LET OP



**RIJ STEEDS MET BEIDE HANDEN OP HET STUUR EN DE VOETEN OP HET VOETENVLAK (OF OP DE VOETENSTEUNEN VAN DE BESTUURDER), EN BEHOU EEN CORRECTE RIJPOSITIE.**

Vermijdt absoluut om recht te staan op het voertuig en om zich uit te rekken tijdens het rijden.

De bestuurder mag niet afgeleid zijn, zich niet laten afleiden of niet laten beïnvloeden door personen, voorwerpen, acties (niet eten, roken, drinken, lezen, enz.) wanneer hij met het voertuig rijdt.

Gebruik de brandstof en specifieke smeermiddelen voor het voertuig, van het type dat men vindt in de "TABEL VAN DE SMEERMIDDELEN", controleer herhaaldelijk of de voorgeschreven peilen van brandstof, olie en koelvloeistoffen correct zijn.

Wanneer het voertuig een ongeval heeft gehad, gevallen is of er werd tegen gestoten, controleert men of de commandohendels, de buizen, de kabels, de reminstallatie en de fundamentele delen niet zijn beschadigd.

Laat het voertuig eventueel controleren bij een Officiële aprilia Dealer, door voor-

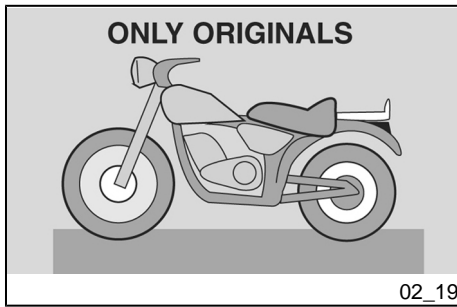

Report any malfunction to the engineers and/or mechanics in order to facilitate their work.

Never ride the vehicle if the damage jeopardises safety.

Do not modify the position, angle or colour of: license plate, turn indicators, lighting devices and horn.

Any changes to the vehicle will void the warranty.

Any change introduced to the vehicle and the removal of original parts may jeopardise the vehicle performance and therefore reduce safety or even render the vehicle inappropriate for legal riding.

Comply with all national and local laws and regulations on vehicle equipment.

In particular do not introduce technical changes leading to improve performance and under no circumstances alter the original specifications of the vehicle.

Never race with vehicles.

al aandacht te schenken voor het frame, het stuur, de ophangingen, de veiligheidsonderdelen en mechanismen waarvoor de gebruiker niet in staat is om hun integriteit vast te stellen.

Meldt eender welke slechte werking om de ingreep van technikers en/of mechaniciens te bevorderen.

Rij absoluut niet met het voertuig wanneer de aangebrachte schade de veiligheid schaadt.

Wijzig absoluut niet de positie, de helling of de kleur van: de nummerplaat, de richtingaanwijzers, de verlichtingsmechanismen en de akoestische melders.

Wanneer men wijzigingen uitvoert aan het voertuig, vervalt de garantie.

Elke eventuele aan het voertuig aangebrachte wijziging en de verwijdering van originele stukken, kan de prestaties van het voertuig schaden, en dus het veiligheidsniveau schaden en het voertuig zelfs illegaal maken.

Men raadt aan om zich steeds te houden aan alle wetsvoorschriften en nationale en plaatselijke reglementen in verband met de uitrusting van het voertuig.

Men moet vooral vermijden om technische wijzigingen aan te brengen voor het verhogen van de prestaties, of die alleszins de originele kenmerken van het voertuig wijzigen.

Never ride off-road.

Vermijdt absoluut om wedstrijden te houden met de voertuigen.

Vermijdt om te crossen.

## CLOTHING

Before riding off, remember to put on the helmet and fasten it correctly. Make sure it is a homologated model, that it is undamaged, of the right size and that the visor is clean.

Wear appropriate protective clothes, preferably light-coloured and/or in reflective material. In this way you will be easily visible to other drivers, thus reducing the risk of being hit, and you will be better protected in case of falling.

Always wear tight-fitting clothes without open cuffs; avoid hanging strings, belts or ties; these or any other objects should not interfere with a safe riding when getting entangled with the riding elements or due to a special movement.

Never carry in your pockets objects that can be potentially dangerous in case of fall, like: pointed objects such as keys, pens, glass containers, etc. (the same rule applies to passengers).

## KLEDING

Vooraleer men gaat rijden denkt men eraan om steeds en correct de helm op te zetten en vast te maken. Controleer of hij gehomologeerd en integer is, of de maat juist is en of het visier rein is.

Draag beschermende kleding, indien mogelijk met een lichte en/of reflecterende kleur. Op deze manier is men goed zichtbaar voor andere weggebruikers en vermindert men aanzienlijk het risico op aanrijdingen, en is men beter beschermd wanneer men valt.

De kleding moet goed aansluiten en de uiteinden moeten gesloten zijn; koorden, ceinturen en dassen mogen niet bengelen; vermijdt dat deze of andere voorwerpen interfereren met het rijden, doordat ze verstrengd raken met bewegende onderdelen of ander delen.

Hou geen voorwerpen bij zich, die mogelijk gevaarlijk zijn wanneer men valt, bijvoorbeeld: puntige voorwerpen zoals sleutels, pennen, glazen voorwerpen, enz. (dit advies geldt eveneens voor de passagier).

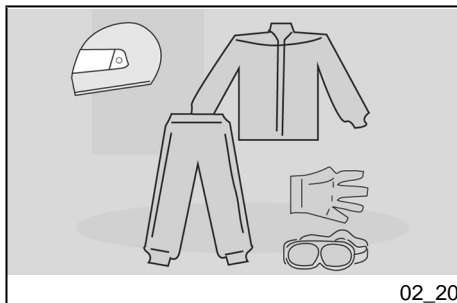

02\_20

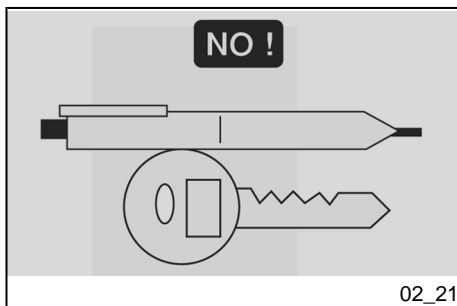

02\_21

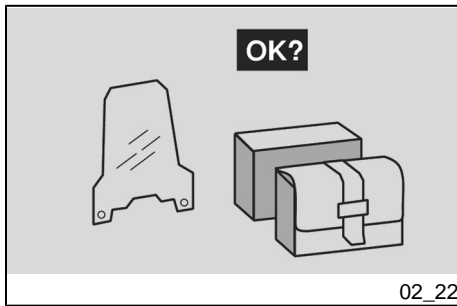

## ACCESSORIES

User is personally responsible for the installation and use of the accessories.

While assembling accessories, make sure that they do not cover the sound or light alarm devices or affect their correct functioning, do not limit the suspension travel or the steering angle, do not obstruct control actuation or reduce the ground clearance and inclination angle at corners.

Do not use accessories that hinder access to the controls as they may increase the reaction time in case of an emergency.

Fairings and large windshields fitted to the vehicle may cause aerodynamic forces that affect the vehicle stability while riding, mainly at high speeds.

Make sure the accessory is firm and secured to the vehicle and that it does not pose any risks while riding the vehicle.

Do not add or modify electrical equipment that exceed the vehicle capacity as this may result in a sudden stop or a dangerous lack of power required to keep the sound and light alarm devices operative.

**aprilia** advises using original accessories (**aprilia** genuine accessories).

## ACCESSOIRES

De gebruiker is verantwoordelijk voor de keuze van de installatie en het gebruik van de accessoires.

Men raadt aan tijdens de montage, dat het accessoire de mechanismen van het akoestisch en visief melden niet bedekt en dus de functionaliteit ervan schaadt, de werking van de ophangingen en de hoek van sturing niet beperkt, de activering van de commando's niet hindert, en de hoogte van de grond en de helhoek in een bocht niet vermindert.

Vermijdt het gebruik van accessoires die de toegang tot de commando's hinderen, en die dus de reactietijden bij nood kunnen verlengen.

De bekledingen en de windschermen met grote afmetingen, die gemonteerd zijn op het voertuig, kunnen aerodynamische krachten veroorzaken die de stabiliteit van het voertuig tijdens het rijden schaden, vooral bij hoge snelheden.

Controleer of het accessoire goed verankerd is op het voertuig en dat het niet gevaarlijk is tijdens het rijden.

Wijzig of voeg geen elektrische apparaten toe die het draagvermogen van het voertuig overschrijden; op deze wijze zou het voertuig onverwacht kunnen stilvallen of zou er een gevaarlijke afwezigheid van stroom kunnen zijn, die nodig is voor de

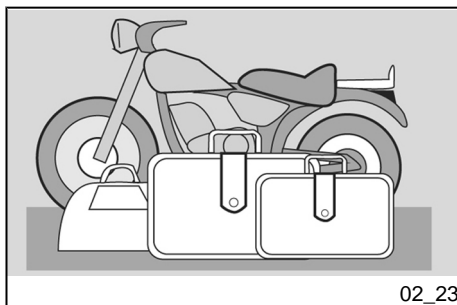

### LOADING

Do not overload your vehicle. Keep packages as close as possible to the vehicle centre of gravity and distribute load evenly on both sides to minimise imbalance. Check also that the load is firm and secured to the vehicle, mainly for long trips.

Do not hang anything from your vehicle's handlebars, mudguards or forks, such as protruding, bulky, heavy and/or dangerous objects: this will slow the vehicle performance when turning and will upset the handling of your vehicle.

Do not carry packages that protrude from vehicle sides as this may hit people or objects and result in loss of control of your vehicle.

Never carry packages that are not securely fastened to the vehicle.

Do not carry packages that protrude from the luggage rack or which cover any of the sound and light alarm devices.

Never carry animals or small children on the glove-box or the luggage rack.

Never exceed the maximum weight allowed for each luggage rack.

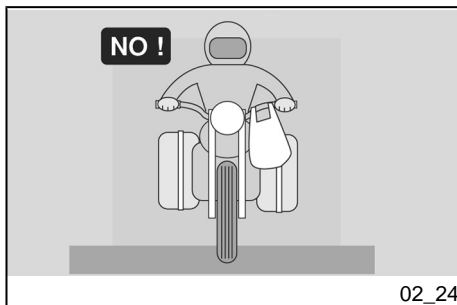

werking van de akoestische en visieve meldingsmechanismen.

**aprilia** raadt het gebruik aan van originele accessoires (**aprilia** genuine accessories).

### BELASTING

Wees voorzichtig en matig bij het laden van bagage. Men moet de bagage zo dicht mogelijk bij het zwaartepunt van het voertuig laden en uniform verdelen op de twee kanten, om elke onbalans zo klein mogelijk te houden. Controleer bovendien of de lading goed is verankerd op het voertuig, vooral tijdens lange reizen.

Bevestig absoluut geen plaatsinnemende, volumineuze, zware en/of gevaarlijke voorwerpen aan het stuur, de spatborden en de vorken: dit kan het voertuig vertragen in bochten, en dus de handelbaarheid ervan schaden.

Plaats op de kanten van het voertuig geen plaatsinnemende bagage, omdat dit personen of obstakels zou kunnen aanstoten, en dus controleverlies over het voertuig zou kunnen veroorzaken.

Vervoer geen bagage die niet stevig is bevestigd aan het voertuig.

Vervoer geen bagage die ver uit de bagagedrager steekt, of die de akoestische en visieve verlichtingsmechanismen bedekt.

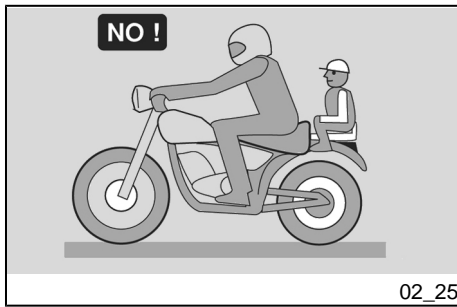

Overloading the vehicle may result in lack of stability and poor handling.

Vervoer geen dieren of kinderen op de documentenhouder of bagagedrager.

Overschrijdt de maximum limiet van het vervoerbare gewicht niet voor elke bagagedrager.

De overbelasting van het voertuig schaadt de stabiliteit en de handelbaarheid.

# SCARABEO 125 i.e - 200 i.e.

**aprilia**



**Chap. 03  
Maintenance**

**Hst. 03  
Onderhoud**

## Engine oil level

Check engine oil level frequently according to the indications in the scheduled maintenance table.

### CAUTION



**HANDLING OIL FOR PROLONGED PERIODS AND ON A REGULAR BASIS CAN CAUSE SERIOUS SKIN DAMAGE.**

**WASH YOUR HANDS CAREFULLY AFTER HANDLING OIL.**

**WHEN CARRYING OUT MAINTENANCE OPERATIONS, IT IS ADVISABLE TO WEAR LATEX GLOVES.**

**KEEP OUT OF THE REACH OF CHILDREN**

**DO NOT DISPOSE OF OIL INTO THE ENVIRONMENT.**

### CAUTION



**PROCEED WITH CAUTION.**

**DO NOT SPILL OIL.**

**BE CAREFUL NOT TO DIRTY COMPONENTS, THE WORKING OR SURROUNDING AREA.**

## Peil van de motorolie

Controleer regelmatig het peil van de motorolie op basis van de tabel van het geprogrammeerd onderhoud.

### LET OP



**DE OLIE KAN ERNSTIGE SCHADE VEROORZAKEN AAN DE HUID, INDIEN LANG EN DAGELIJKS GEHANTEERD.**

**MEN RAADT AAN OM DE HANDEN ZORGVULDIG TE WASSEN NA HET HANTEREN VAN OLIE.**

**BIJ ONDERHOUDSHANDELINGEN RAADT MEN AAN OM LATEX HANDSCHOENEN TE GEBRUIKEN.**

**BUITEN BEREIK VAN KINDEREN HOUDEN**

**LOOS DE OLIE NIET IN HET MILIEU.**

### LET OP



**WEES VOORZICHTIG BIJ HET GEBRUIK.**

**GIET DE OLIE NIET UIT.**

**DRAAG ZORG OM GEEN ENKEL ONDERDEEL, OM DE ZONE WAARIN**



**THOROUGHLY WASH OUT ANY OIL TRACE.**

**IN THE EVENT OF OIL LEAKS OR MALFUNCTIONING, TAKE YOUR VEHICLE TO AN Official aprilia Dealer.**

**NOTE**

**USE OIL WITH THE SPECIFICATIONS DETAILED IN THE RECOMMENDED PRODUCTS TABLE.**

**NOTE**

**DO NOT EXCEED THE "MAX" MARK WHEN TOPPING-UP ENGINE OIL.**

**MEN WERKT, EN OM OMLIGGENDE ZONES NIET TE BESMEUREN.**

**REINIG ZORGVULDIG ELK EVENTUEEL OLIESPOOR.**

**BIJ OLIELEKKEN OF EEN SLECHTE WERKING WENDT MEN ZICH TOT EEN Officiële aprilia Dealer.**

**N.B.**

**GEBRUIK OLIE MET DE SPECIFIEKEN DIE WORDEN AANGEDUID IN DE TABEL MET AANBEVOLEN PRODUCTEN.**

**N.B.**

**BIJ HET BIJVULLEN VAN MOTOROLIE RAADT MEN AAN OM HET "MAX" PEIL NIET TE OVERSCHRIJDEN.**

Take your vehicle to an Official **aprilia** Dealer to carry out the replacement.

Voor de vervanging wendt men zich tot een Officiële **aprilia** Dealer.

**Engine oil level check (03\_01, 03\_02)**

- Rest the vehicle on its centre stand.

**Controle van het peil van de motorolie (03\_01, 03\_02)**

- Plaats het voertuig op de centrale standaard.

**CAUTION**

**PARK THE MOTORCYCLE ON SAFE AND LEVEL GROUND.**

**CAUTION**

**THE ENGINE AND THE EXHAUST SYSTEM COMPONENTS CAN GET VERY HOT AND REMAIN SO FOR SOME TIME EVEN AFTER THE ENGINE IS TURNED OFF. WEAR INSULATING GLOVES BEFORE HANDLING THESE PARTS OR WAIT UNTIL THE ENGINE AND THE EXHAUST SYSTEM COOL DOWN.**

- Stop the engine and let it cool down. This will allow the oil to settle into the crankcase and cool down.

**NOTE**

**FAILURE TO FOLLOW THESE OPERATIONS MAY RESULT IN AN INCORRECT READING OF THE ENGINE OIL LEVEL.**

**LET OP**

**PLAATS HET VOERTUIG OP EEN VASTE EN VLAKKE ONDERGROND.**

**LET OP**

**DE MOTOR EN DE ONDERDELEN VAN DE UITLAATINSTALLATIE WORDEN ZEER WARM EN BLIJVEN WARM VOOR EEN ZEKERE PERIODE, OOK NADAT DE MOTOR WORDT UITGEZET. VOORALEER MEN DEZE ONDERDELEN HANTEERT, DRAAGT MEN ISOLERENDE HANDSCHOENEN, OF WACHT MEN TOT DE MOTOR EN DE UITLAATINSTALLATIE AFGEKOELD ZIJN.**

- Leg de motor stil en laat hem afkoelen, om de drainage van de olie in de carter en de afkoeling van de olie zelf toe te staan.

**N.B.**

**WANNEER MEN VOORAFGAANDE HANDELINGEN NIET UITVOERT, KAN HET ZIJN DAT MEN EEN FOUTE OPMETING UITVOERT VAN HET PEIL VAN DE MOTOROLIE.**

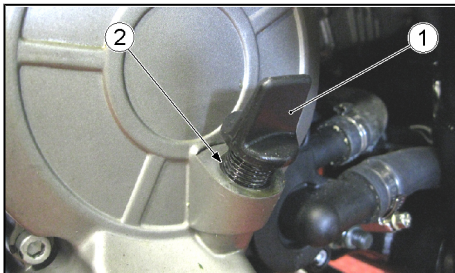

03\_01

- Unscrew and pull out the measuring cap-dipstick «1».
- Clean the area in contact with oil with a clean cloth.
- Place without screwing the cap-dipstick «1» into its tube «2».
- Remove the cap-dipstick «1» again and read the level the oil reaches on the dipstick.
- The level is correct when it is close to the **MAX** level marked on the measuring dipstick.

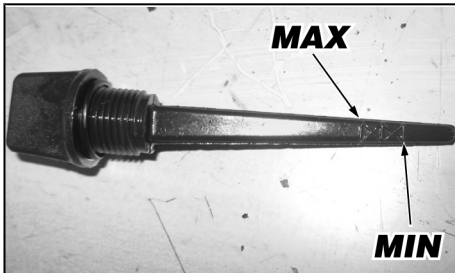

03\_02

- Draai de dop/mmeetstaaf «1» los en verwijder deze.
- Reinig het deel dat in contact staat met de olie met een rein doek.
- Plaats de dop-staaf «1» zonder vast te draaien in de invoerboring «2».
- Verwijder opnieuw de dop-staaf «1» en lees het oliepeil af op de staaf:
- Het peil is correct wanneer het ongeveer het **MAX** peil bereikt, dat wordt aangegeven op de meetstaaf.

- Top-up if necessary.

- Indien nodig vult men bij.

#### CAUTION



**IN ORDER TO AVOID DAMAGING THE ENGINE, OIL LEVEL MUST NEVER EXCEED THE «MAX» MARK OR FALL BELOW THE «MIN» MARK.**

#### LET OP



**OVERSCHRIJDT DE MARKERING «MAX» NIET EN LAAT HET NIET ONDER DE MARKERING «MIN» KOMEN, OM GEEN ERNSTIGE SCHADE AAN DE MOTOR TE VEROORZAKEN.**

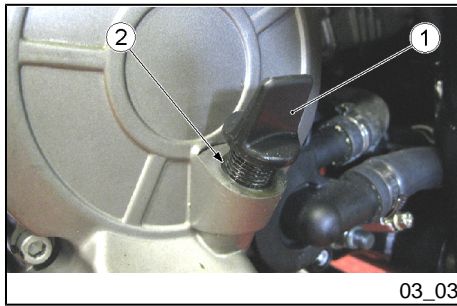

03\_03

## Engine oil top-up (03\_03)

- Pour a little oil through the dipstick tube "2" and wait one minute so that the oil flows uniformly into the crankcase.
- Check oil level and top-up if necessary.
- Do so with small quantities of oil at a time until the specified level is reached.
- After finishing this operation, screw and tighten the tap/dipstick "1".

### CAUTION



**DO NOT RIDE THE VEHICLE WITH INSUFFICIENT LUBRICATION OR WITH CONTAMINATED OR INCORRECT LUBRICANTS AS THIS ACCELERATES THE WEAR AND TEAR OF THE MOVING PARTS AND CAN CAUSE IRRETRIEVABLE DAMAGE.**

## Het bijvullen van motorolie (03\_03)

- Giet een kleine hoeveelheid olie in de inlaatboring «2» en wacht ongeveer een minuut tot de olie uniform binnenin de carter vloeit.
- Voer de controle van het oliepeil uit, en vul eventueel bij.
- Voer het bijvullen uit met kleine hoeveelheden olie, tot het voorgeschreven peil wordt bereikt.
- Op het einde van de handeling draait men de dop/staaf «1» vast en sluit men hem.

### LET OP



**GEBRUIK HET VOERTUIG NIET MET ONVOLDOENDE SMERING OF MET VERONTREINIGDE OF ONGESCHIKTE SMEERMIDDELEN, OMDAT DE BEWEGENDE DELEN ERVAN SNELLER ZULLEN VERSLIJTEN EN DUS ERNSTIGE SCHADE KAN TOEBRENGEN.**

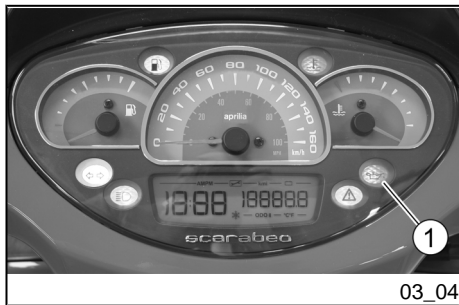

03\_04

## Warning light (insufficient oil pressure) (03\_04)

The vehicle is fitted with a telltale light «1» that turns on when the key is set to «ON».

This light should however turn off once the engine is started.

### CAUTION



**IN CASE THIS LIGHT TURNS ON WHEN BRAKING, AT IDLE SPEED OR ON A BEND, IT IS NECESSARY TO CHECK THE LEVEL AND TOP-UP IF NECESSARY. IF AFTER TOPPING-UP THE LIGHT STILL TURNS ON WHEN BRAKING, AT IDLE SPEED OR ON A BEND, IT WILL BE NECESSARY TO TAKE YOUR VEHICLE TO AN AUTHORISED SERVICE CENTRE.**

## Engine oil change

Take your vehicle to an Official **apria** Dealer to carry out the replacement.

## Signaleringslampje (onvoldoende oliedruk) (03\_04)

Het voertuig is voorzien van een controlelamp voor de melding «1», die aangaat wanneer de sleutel in positie «ON» wordt gedraaid.

Deze controlelamp moet echter uitgaan wanneer de motor wordt gestart.

### LET OP



**WANNEER DE CONTROLELAMP OP LICHT TIJDENS HET REMMEN, AAN HET MINIMUM TOERENTAL OF IN EEN BOCHT, MOET EEN CONTROLE VAN HET PEIL UITGEVOERD WORDEN, EN EVENTUEEL BIJGEVULD WORDEN. WANNEER NA HET BIJVULLEN DE CONTROLELAMP NOG OPLICHT TIJDENS HET REMMEN, AAN HET MINIMUM TOERENTAL OF IN EEN BOCHT, MOET MEN ZICH WENDEN TOT EEN ERKEND APRILIA SERVICECENTRUM.**

## Vervanging van de motorolie

Voor de vervanging wendt men zich tot een Officiële **apria** Dealer.

## Hub oil level

Check following the instructions in the scheduled maintenance table and according to the engine capacity.

Take your vehicle to an Official **aprilia** Dealer to have the oil checked and changed.

### CAUTION



**HANDLING OIL FOR PROLONGED PERIODS AND ON A REGULAR BASIS CAN CAUSE SERIOUS SKIN DAMAGE.**

**WASH YOUR HANDS CAREFULLY AFTER HANDLING OIL.**

**WHEN CARRYING OUT MAINTENANCE OPERATIONS, IT IS ADVISABLE TO WEAR LATEX GLOVES.**

**KEEP OUT OF THE REACH OF CHILDREN**

**DO NOT DISPOSE OF OIL INTO THE ENVIRONMENT.**

### CAUTION



**PROCEED WITH CAUTION.**

**DO NOT SPILL OIL.**

## Oliepeil van de naaf

Controleer op basis van de gegevens in de tabel van het geprogrammeerd onderhoud, naargelang de cilinderinhoud.

Voor de controle en de vervanging wendt men zich tot een Officiële **aprilia** Dealer.

### LET OP



**DE OLIE KAN ERNSTIGE SCHADE VEROORZAKEN AAN DE HUID, INDIEN LANG EN DAGELIJKS GEHANTEERD.**

**MEN RAADT AAN OM DE HANDEN ZORGVULDIG TE WASSEN NA HET HANTEREN VAN OLIE.**

**BIJ ONDERHOUDSHANDELINGEN RAADT MEN AAN OM LATEX HANDSCHOENEN TE GEBRUIKEN.**

**BUITEN BEREIK VAN KINDEREN HOUDEN**

**LOOS DE OLIE NIET IN HET MILIEU.**

### LET OP



**WEES VOORZICHTIG BIJ HET GEBRUIK.**

**GIET DE OLIE NIET UIT.**

BE CAREFUL NOT TO DIRTY COMPONENTS, THE WORKING OR SURROUNDING AREA.

THOROUGHLY WASH OUT ANY OIL TRACE.

IN THE EVENT OF OIL LEAKS OR MALFUNCTIONING, TAKE YOUR VEHICLE TO AN Official aprilia Dealer.

DRAAG ZORG OM GEEN ENKEL ONDERDEEL, OM DE ZONE WAARIN MEN WERKT, EN OM OMLIGGENDE ZONES NIET TE BESMEUREN.

REINIG ZORGVULDIG ELK EVENTUEEL OLIESPOOR.

BIJ OLIELEKKEN OF EEN SLECHTE WERKING WENDT MEN ZICH TOT EEN Officiële aprilia Dealer.

### Tyres (03\_05, 03\_06)

This vehicle is fitted with tyres without inner tubes (Tubeless).

#### CAUTION



FREQUENTLY CHECK TYRE PRESSURE, WITH TYRES AT AMBIENT TEMPERATURE.

THE MEASUREMENT MAY BE INCORRECT IF TYRES ARE WARM. CHECK TYRE PRESSURE MAINLY BEFORE AND AFTER A LONG TRIP. IF TYRE PRESSURE IS TOO HIGH, THE SURFACE UNEVENNESS IS NOT CUSHIONED AND IS SENT TO THE HANDLEBAR, THUS REDUCING COMFORT, GRIP AND STABILITY SPECIALLY WHEN CORNERING.

### Banden (03\_05, 03\_06)

Dit voertuig is voorzien van banden zonder binnenband (tubeless).

#### LET OP



CONTROLEER PERIODIEK DE SPANNING VAN DE BANDEN BIJ DE OMGEVINGSTEMPERAATUUR.

WANNEER DE BANDEN WARM ZIJN, IS DE METING NIET CORRECT. VOOR DE METING UIT VOORAL VÓÓR EN NA EEN LANGE REIS. WANNEER DE SPANNING TE HOOG IS, WORDT DE ONEFFENHEID VAN HET TERREIN NIET GEDEMPD, EN DUS NAAR DE STUURINRICHTING VERSTUURT, ZODAT HET RIJCOMFORT VERMINDERT EN DE WEGLIJGING IN BOCHTEN VERSLECHTERT.

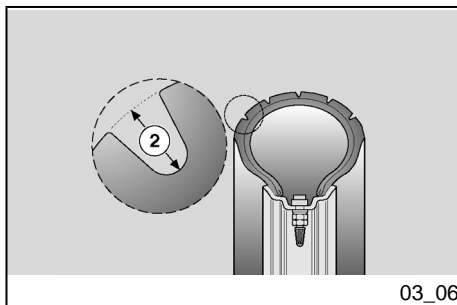
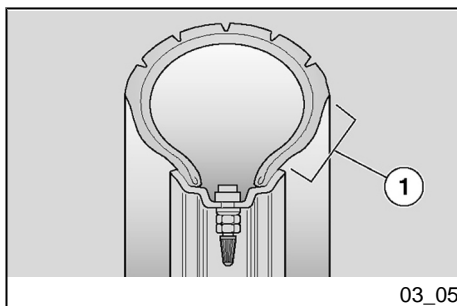

CONVERSELY, WITH INADEQUATE TYRE PRESSURE, TYRE SIDES «1» BEAR MORE STRESS AND THE TYRE CAN SLIDE ON THE RIM OR EVEN GET DETACHED RESULTING IN LOSS OF CONTROL OVER THE VEHICLE. THE TYRE MIGHT EVEN JUMP OFF THE RIM UNDER HARD BRAKING. EVENTUALLY THE VEHICLE MIGHT SKID IN A BEND. INSPECT TREAD SURFACE AND CHECK IT FOR WEAR. BADLY WORN TYRES ADVERSELY AFFECT TRACTION AND HANDLING. SOME TYRE TYPES HOMOLOGATED FOR THIS VEHICLE FEATURE WEAR INDICATORS. THERE ARE SEVERAL TYPES OF WEAR INDICATORS. CONSULT YOUR DEALER ON METHODS TO CHECK WEAR. CARRY OUT A VISUAL INSPECTION FOR TYRE CONSUMPTION. REPLACE TYRES IF WORN.

WHEN TYRES ARE OLD, THE MATERIAL MAY HARDEN AND NOT PROVIDE ADEQUATE GRIP, EVEN IF TYRES ARE STILL WITHIN THE WEAR LIMIT. REPLACE TYRES IF THIS OCCURS. REPLACE TYRES WHEN WORN OR IF THE TREAD HAS A HOLE BIGGER THAN 5 MM. BALANCE THE WHEELS AFTER A TYRE IS MENDED.. USE ONLY TYRE SIZES INDICATED BY THE MANUFACTURER. DO NOT FIT TYRES WITH INNER TUBES ON RIMS FOR TUBELESS TYRES OR VICE VERSA. CHECK THAT THE IN-

WANNEER VICEVERSA DE BANDEN-SPANNING ONVOLDOENDE IS, WERKEN DE ZIJKANTEN «1» VAN DE BANDEN MEER, EN KAN HET ZIJN DAT DE BAND OP DE VELG SLIPT OF LOSKOMT, MET ALS GEVOLG DAT MEN DE CONTROLE OVER HET VOERTUIG VERLIEST. WANNEER MEN BRUUSK REMT KUNNEN DE BANDEN UIT DE VELGEN KOMEN. IN BOCHTEN KAN HET VOERTUIG GAAN SLIPPEN. CONTROLEER DE STAAT VAN HET RIJOPPERVLAK EN DE SLIJTAGE, OMDAT SLECHTE BANDENCONDITIES DE WEGLIJGING EN DE MANOEUVREERBAARHEID VAN HET VOERTUIG KUNNEN SCHADEN. ENKELE BANDENTYPES, DIE GEHOMOLOGEERD ZIJN VOOR DIT VOERTUIG, HEBBEN EEN SLIJTAGE-INDICATOR. ER BESTAAN VERSCHILLENDE TYPES VAN SLIJTAGE-INDICATORS. VOOR INFORMATIE IN VERBAND MET DE CONTROLE VAN DE SLIJTAGE, WENDT MEN ZICH TOT DE VERKOPER. CONTROLEER VISIEF DE SLIJTAGE VAN DE BANDEN, EN VERVANG ZE INDIEN ZE VERSLETEN ZIJN.

WANNEER DE BANDEN OUD ZIJN, EN OOKAL ZIJN ZE NIET VERSLETEN, KUNNEN ZE VERHARDEN EN DUS DE WEGLIJGING SCHADEN. IN DIT GEVAL VERVANGT MEN DE BANDEN VERVANG DE BANDEN WANNEER ZE VERSLETEN ZIJN, OF WANNEER ER



**FLATION VALVES HAVE THEIR CAPS FITTED IN ORDER TO AVOID UNEXPECTED FLAT TYRES.**

**REPLACEMENT, REPAIR, MAINTENANCE AND BALANCING OPERATIONS ARE HIGHLY IMPORTANT AND SO THEY SHOULD BE CARRIED OUT USING THE SPECIFIC TOOLS AND WITH THE ADEQUATE KNOWLEDGE. HAVE YOUR TYRES AND WHEELS SERVICED AT AN Official aprilia Dealer, OR A SPECIALISED TYRE WORKSHOP. NEW TYRES CAN BE COVERED BY A SLIPPERY COAT: RIDE WITH CAUTION DURING THE FIRST KILOMETRES. DO NOT APPLY UNSUITABLE LIQUIDS ON TYRES.**

**EEN EVENTUEEL GAT IS IN DE ZONE VAN HET RIJVLAK DAT GROTER IS DAN 5 MM. NADAT MEN DE BAND HEEFT LATEN HERSTELLEN, LAAT MEN DE WIELEN BALANCEREN. GEBRUIK UITSLUITEND DE MAAT VAN BANDEN DIE WORDT AANGEDUID DOOR HET HUIS. PLAATS GEEN BANDEN VAN HET TYPE MET BINNENBAND OP VELGEN VOOR TUBELESS BANDEN, EN VICEVERSA. CONTROLEER OF DE KLEPPEN VOOR HET OPBLAZEN STEEDS HUN DOPJES HEBBEN, OM HET PLOTSELING LEEGLOPEN VAN DE BANDEN TE VERMIJDEN.**

**DE HANDELINGEN VAN HET VERVANGEN, HERSTELLEN, ONDERHOUD EN BALANCEREN ZIJN ZEER BELANGRIJK, EN MOETEN DUS UITGEVOERD WORDEN MET GESCHIKTE GEREEDSCHAPPEN EN MET DE NODIGE ERVARING. VOOR DEZE REDEN WORDT AANGERADEN OM ZICH TE WENDEN TOT EEN Officiële aprilia Dealer OF EEN BANDENSPECIALIST VOOR HET UITVOEREN VAN DE VORIGE HANDELINGEN. WANNEER DE BANDEN NIEUW ZIJN, KUNNEN ZE BEDEKT ZIJN MET EEN GLADDE LAAG: DE EERSTE KILOMETERS MOET MEN VOORZICHTIG RIJDEN. SMEER DE BANDEN NIET IN MET ONGESCHIKTE VLOEISTOFFEN.**

### TREAD DEPTH MINIMUM THRESHOLD «2»

Front:	2 mm
Rear	2 mm

### MINIMUM DIEPTELIMIET VAN HET RIJVLAK «2»

Vooraan:	2 mm
Achteraan	2 mm

### **Spark plug dismantlement (03\_07, 03\_08, 03\_09)**

Check the spark plug following the instructions on the scheduled maintenance table and according to the engine capacity. Remove the spark plug regularly, clean off carbon scales, and replace spark plug if necessary.

To reach the spark plug:

### **Demonteren van de bougie (03\_07, 03\_08, 03\_09)**

Controleer de bougie op basis van de tabel van het geprogrammeerd onderhoud, naargelang de cilinderinhoud. Demonteer periodiek de bougie, reinig ze van koolstofafzettingen, en vervang ze indien nodig.

Om de bougie te bereiken, handelt men als volgt:



- Lift the saddle.
- Unscrew and remove the two screws «3» (one at each side).
- Unscrew and remove the two screws «4» (one at each side).

- Hef het zadel op.
- Draai de twee bouten «3» los, en verwijder ze (één per kant).
- Draai de twee bouten «4» los, en verwijder ze (één per kant).

**CAUTION**

**PROCEED WITH CAUTION.**

**DO NOT DAMAGE THE TABS AND/OR THEIR CORRESPONDING SLOTS.**

**HANDLE PLASTIC AND PAINTED COMPONENTS WITH CARE, DO NOT SCRATCH OR SPOIL THEM.**

- Pull and slide off the front inspection cover «5».

**NOTE**

**UPON REFITTING, INSERT THE FITTING TABS CORRECTLY IN THEIR SLOTS.**

For removal and cleaning:

**LET OP**

**WEES VOORZICHTIG BIJ HET GEBRUIK.**

**BESCHADIG DE LIPJES EN/OF DE RELATIEVE KLEMVERBINDINGSZITTEN NIET.**

**HANTEER VOORZICHTIG DE PLASTIC ONDERDELEN EN DE GELAKTE DELEN, EN KRAS OF BESCHADIG ZE NIET.**

- Verwijder het inspectiedeksel «5» langs voor.

**N.B.**

**BIJ DE HERMONTAGE PLAATST MEN HET KLEMLIPJE CORRECT IN DE SPECIALE ZITTEN.**

Voor de verwijdering en de reiniging handelt men als volgt:

## CAUTION



BEFORE CARRYING OUT THE FOLLOWING OPERATIONS AND IN ORDER TO AVOID BURNS, LEAVE ENGINE AND SILENCER TO COOL OFF TO AMBIENT TEMPERATURE.



03\_08

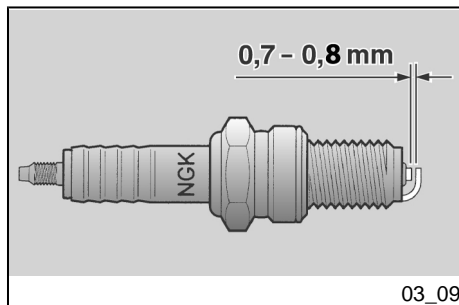

03\_09

- Remove the tube «1» of the spark plug «2».
- Clean off any trace of dirt from the spark plug base. Then unscrew it using the spanner supplied in the toolkit and remove it from its fitting, being careful not to let dust or any other substance come into the cylinder.
- Check that the spark plug electrode and centre porcelain are free of carbon deposits or signs of corrosion. If necessary, clean using suitable spark plug cleaners, a wire and/or metal brush.
- Blow with a strong air blast to avoid removed dirt getting into the engine. Replace the spark plug if there are cracks on the spark plug insulating material, corroded electrodes or several deposits.
- Check the electrode gap with a thickness gauge. This gap should be **0.7 - 0.8 mm**; adjust it

## LET OP



VOORALEER MEN DE VOLGENDE HANDELINGEN UITVOERT, LAAT MEN DE MOTOR EN DE UITLAAT AFKOELEN TOT DEZE DE OMGEVINGSTEMPERATUUR HEBBEN BEREIKT, OM MOGELIJKE BRANDWONDEN TE VERMIJDEN.

- Verwijder de pipet «1» van de bougie «2».
- Verwijder alle vuilresten van de basis van de bougie, draai ze daarna los met de in de gereedschapskit bijgevoegde sleutel en verwijder ze uit haar zit, door te zorgen dat er geen stof of andere stoffen binnenin de cilinder terecht komt.
- Controleer of de elektrode en het centrale porcelein van de bougie geen koolstofafzettingen of corrosietekens heeft, en reinig eventueel met speciale reinigingsmiddelen voor bougies, met een ijzerdraad en/of met een metalen borsteltje.
- Blaas goed uit met een luchtstraal, om te vermijden dat de verwijderde resten in de motor terecht komen. Wanneer de bougie scheuren op de isolering, verroeste elektroden of ex-

- if necessary by carefully bending the earth electrode.
- Make sure the washer is in good conditions. Once the washer is fitted, manually screw the spark plug to avoid damaging the thread.
  - Tighten using the spanner supplied in the toolkit, make the spark plug complete 1/2 of a turn to press the washer.

### CAUTION

**TIGHTEN THE SPARK PLUG CORRECTLY. OTHERWISE, THE ENGINE MAY OVERHEAT AND GET IRRETRIEVABLE DAMAGED.**

**USE ONLY THE RECOMMENDED TYPE OF SPARK PLUG, OTHERWISE, THE ENGINE DURATION AND PERFORMANCE COULD BE COMPROMISED.**

### Characteristic

**Spark plug electrode gap**

0.7 - 0.8 mm

**Spark plug**

NGK PMR9B

### Locking torques (N\*m)

**Spark plug tightening torque**

10 Nm (1.02 kg)

- cessieve afzettingen vertoont, moet ze worden vervangen.
- Controleer de afstand tussen de elektroden met een diktemeter. Deze moet **0,7 - 0,8 mm** bedragen; regel de afstand eventueel, door voorzichtig de massa-elektrode te buigen.
  - Controleer of de rondel zich in goede condities bevindt. Met gemonteerde rondel, draait men de bougie manueel vast om te vermijden dat de schroefdraad wordt beschadigd.
  - Sluit de bougie met behulp van de in de gereedschapskit bijgevoegde sleutel, door ze een 1/2 draai vast te draaien om de rondel vast te drukken.

### LET OP

**DE BOUGIE MOET GOED WORDEN VASTGEDRAAID, OMDAT ANDERS DE MOTOR KAN OVERVERHITTEN, EN DUS ERNSTIG WORDT BESCHADIGD.**

**GEBRUIK ENKEL BOUGIES VAN HET AANBEVOLEN TYPE, ANDERS Zouden de prestaties en de duur van de motor geschaad kunnen worden.**

### Technische kenmerken

**Afstand van de elektroden van de bougie**

0,7 - 0,8 mm

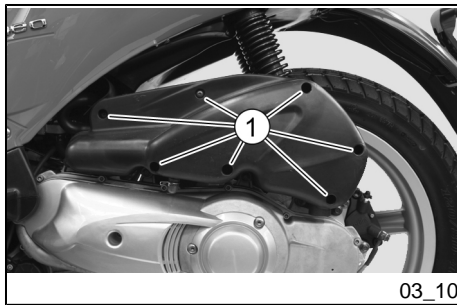

- Refit the spark plug tube «1» securely, so that it will not get detached when exposed to engine vibrations.
- Refit the central inspection cover «5».

### Removing the air filter (03\_10, 03\_11)

Clean the air filter and check it is in good conditions following the instructions in the scheduled maintenance table and according to the engine capacity. This will depend on use conditions.

If the vehicle is used in dusty or wet roads, cleaning operations should be carried out more frequently.

Remove the filtering element from the vehicle for cleaning.

- Unscrew and remove the seven screws «1».
- Open the filter housing.

### Bougie

NGK PMR9B

### **Aandraaikoppels (N\*m)**

#### **Sluitkoppel van de bougie**

*10 Nm (1,02 Kgm)*

- Plaats correct de pipet van de bougie «1», zodat ze niet losraakt door de vibraties van de motor.
- Hermonteer het centrale inspectiedeksel «5».

### Demonteren van het luchtfilter (03\_10, 03\_11)

De reiniging en de controle van de staat van de luchtfilter moeten uitgevoerd worden op basis van de tabel van het geprogrammeerd onderhoud, naargelang de cilinderinhoud; dit zal afhangen van de gebruiksomstandigheden.

Wanneer het voertuig wordt gebruikt op natte of stoffige wegen, moeten de handelingen van de reiniging vlugger worden uitgevoerd.

Voor de reiniging van het filterend element, moet men het van het voertuig verwijderen.

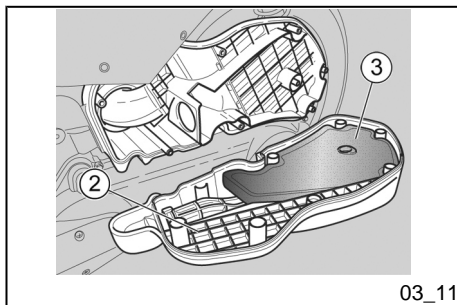

- Remove the filtering element «3» from the filter housing cover «2».

- Draai de zeven bouten «1» los, en verwijder ze.
- Open de filterdoos.
- Verwijder het filterend element «3» van het deksel van de filterdoos «2».

### Air filter cleaning (03\_12, 03\_13)

#### CAUTION



TO AVOID RISK OF FIRE OR EXPLOSION DO NOT USE PETROL OR INFLAMMABLE SOLVENTS TO CLEAN THE FILTERING ELEMENT.

### Reiniging van de luchtfilter (03\_12, 03\_13)

#### LET OP



GEBRUIK GEEN BENZINE OF BRANDBARE OPLOSMIDDELEN VOOR HET WASSEN VAN HET FILTEREND ELEMENT, OM HET RISICO OP BRAND EN EXPLOSIES TE VERMIJDEN.

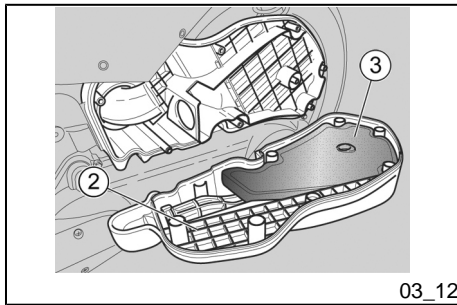

- Wash the filtering element «3» with clean non-inflammable or high-volatility solvents and let it dry it thoroughly.
- Apply filter oil over the surface.
- Check that the bottom of the bleed pipe «4» is not dirty.

#### NOTE

**REMOVE ANY DEPOSIT THAT MAY HAVE FORMED IN THE BLEED PIPE, COMING FROM THE FILTER HOUSING. PROCEED AS FOLLOWS:**

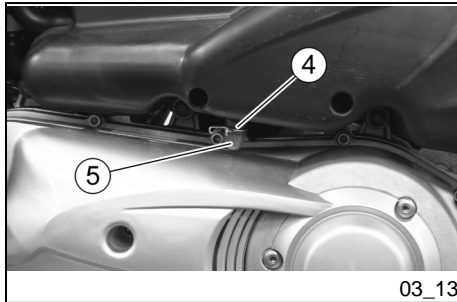

- Remove the cap «5».
- Drain off the content in a bowl; then, send it to a recycling bank.

- Was het filterend element «3» met reine oplosmiddelen, die niet ontvlambaar zijn en die geen hoog verdampingspunt hebben, en laat het zorgvuldig drogen.
- Breng op de volledige oppervlakte olie voor filters aan.
- Controleer de aanwezigheid van onzuiverheden in het onderste deel van de ontluftingsbuis «4».

#### N.B.

**WANNEER BINNENIN AFZETTINGEN AANWEZIG ZIJN, AFKOMSTIG VAN DE FILTERKAST, MOETEN DEZE ALS VOLGT VERWIJDERD WORDEN.**

- Verwijder het dopje «5».
- Laat de inhoud in een recipiënt stromen; overhandig het daarna aan een inzamelcentrum.



### Cooling fluid level (03\_14, 03\_15, 03\_16, 03\_17)

#### CAUTION



**DO NOT USE YOUR VEHICLE IF THE COOLANT LEVEL IS BELOW THE MINIMUM LEVEL MARKED "MIN".**

Check the coolant level following the instructions in the scheduled maintenance table and according to the engine capacity.

#### CAUTION



**COOLANT IS TOXIC IF INGESTED; CONTACT WITH EYES OR SKIN MAY CAUSE IRRITATION. IF THE FLUID GETS IN CONTACT WITH THE EYES OR SKIN, RINSE REPEATEDLY WITH PLENTY OF WATER AND SEEK MEDICAL ADVICE. IF SWALLOWED, INDUCE VOMITING, RINSE MOUTH AND THROAT WITH PLENTY OF WATER AND SEEK MEDICAL ADVICE IMMEDIATELY.**

### Peil van de koelvloeistof (03\_14, 03\_15, 03\_16, 03\_17)

#### LET OP



**GEBRUIK HET VOERTUIG NIET WANNEER DE KOELVLOEISTOF ZICH ONDER HET MINIMUM "MIN" PEIL BEVINDT.**

Controleer het peil van de koelvloeistof volgens de tabel van het geprogrammeerd onderhoud, naargelang de cilinderinhoud.

#### LET OP



**DE KOELVLOEISTOF IS SCHADELIJK WANNEER HIJ WORDT INGESLIKT; HET CONTACT MET DE HUID EN DE OGEN KAN IRRITATIES VEROORZAKEN. WANNEER DE VLOEISTOF IN CONTACT ZOU KOMEN MET DE HUID EN DE OGEN, SPOELT MEN LANG MET VEEL WATER, EN RAADPLEEGT MEN EEN ARTS. WANNEER HET WORDT INGESLIKT, MOET MEN OVERGEVEN, DE MOND EN DE KEEL SPOELEN MET VEEL WATER, EN ONMIDDELIJK EEN ARTS RAADPLEGEN.**

**CAUTION**

**DO NOT DISPOSE OF THE FLUID INTO THE ENVIRONMENT.**

**CAUTION**

**KEEP OUT OF THE REACH OF CHILDREN**

**CAUTION**

**PAY ATTENTION NOT TO POUR COOLANT ONTO THE ENGINE HOT COMPONENTS; IT MAY CATCH FIRE PRODUCING INVISIBLE FLAMES. WHEN CARRYING OUT MAINTENANCE OPERATIONS, IT IS ADVISABLE TO WEAR LATEX GLOVES. CONTACT AN Official aprilia Dealer FOR REPLACEMENT.**

Coolant solution is 50% water and 50% antifreeze fluid. This is the ideal mixture for most operating temperatures and provides good corrosion protection. It is advisable to use the same mixture even in hot weather as this minimises loss due to evaporation and the need of frequent top-ups. Thus, mineral salt deposits formed in the radiator by evaporated water are also minimised and the efficiency of the cooling system is not affected. When the

**LET OP**

**LOOS DE VLOEISTOF NIET IN HET MILIEU.**

**LET OP**

**BUITEN BEREIK VAN KINDEREN HOUDEN**

**LET OP**

**GIET DE KOELVLOEISTOF NIET OP DE GLOEIEND HETE DELEN VAN DE MOTOR; DEZE ZOU BRAND KUNNEN VATTEN MET ONZICHTBARE VLAMMEN. BIJ ONDERHOUDSHANDELINGEN RAADT MEN AAN OM LATEX HANDSCHOENEN TE GEBRUIKEN. VOOR DE VERVANGING WENDT MEN ZICH TOT EEN Officiële aprilia Dealer.**

De oplossing van de koelvloeistof bestaat uit 50% water en 50% antivries. Dit mengsel is ideaal voor de meeste werkingstemperaturen, en garandeert een goede bescherming tegen corrosie. Het is een goede gewoonte om hetzelfde mengsel ook tijdens het warme seizoen te gebruiken, omdat op deze manier verliezen door verdamping en het frequent bijvullen wordt vermeden. Op deze manier verminderen de bezinksels van mineraal-

temperature drops below zero degrees centigrade, check the cooling system frequently and add more antifreeze (up to 60% max.) if required.

zouten die in de radiator van het verdampde water werden gelaten, en verandert de efficiëntie van de koelinstallatie niet. Wanneer de buitentemperatuur zich onder het vriespunt bevindt, moet men het koelcircuit frequent controleren, en voegt men indien nodig een hogere concentratie antivries toe (tot een maximum van 60%).

Use distilled water in the coolant mixture to avoid damaging the engine.

Voor de koeloplossing gebruikt men gedistilleerd water, om de motor niet te beschadigen.

#### CAUTION

**DO NOT REMOVE THE EXPANSION TANK CAP «1» WHEN THE ENGINE IS HOT, SINCE COOLANT IS VERY HOT. CONTACT WITH SKIN OR CLOTHES MAY CAUSE SEVERE BURNS AND/OR INJURIES.**

#### LET OP

**VERWIJDER DOP «1» NIET VAN HET EXPANSIEVAT WANNEER DE MOTOR WARM STAAT, OMDAT DE KOELVLOEISTOF EEN HOGE TEMPERA-TUUR HEEFT. BIJ CONTACT MET DE HUID OF DE KLEDING KAN HET ERNSTIGE LETSELS/SCHADE VEROORZAKEN.**

#### CHECK

#### CAUTION



**WAIT FOR THE ENGINE TO COOL DOWN BEFORE CHECKING OR TOPPING-UP THE COOLANT LEVEL.**

#### CONTROLE

#### LET OP



**VOER DE HANDELINGEN VAN DE CONTROLE EN HET BIJVVULLEN VAN DE KOELVLOEISTOF UIT WANNEER DE MOTOR KOUD STAAT.**

- Shut off the engine and wait until it cools off.

**CAUTION**

**PARK THE MOTORCYCLE ON SAFE AND LEVEL GROUND.**

- Open the glove-box.
- Make sure that the coolant level in the expansion tank «2» is between the «MIN» and «MAX» reference marks.

**MIN** = minimum level.

**MAX** = maximum level.

Otherwise, top-up.

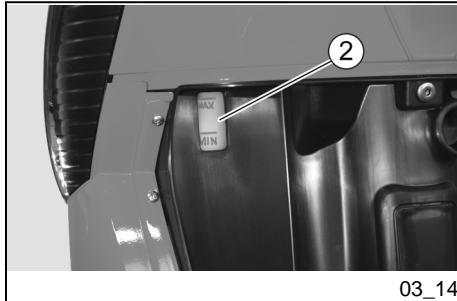

03\_14

**TOPPING-UP**

- Remove the front case «3» by undoing the two screws «4» located at the back and the four screws «5» located in the shield back plate.
- Remove the filler cap «1».

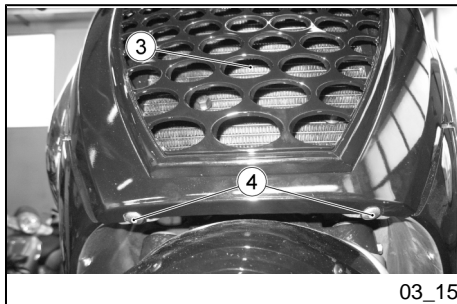

03\_15

- Leg de motor stil en wacht tot hij afgekoeld is.

**LET OP**

**PLAATS HET VOERTUIG OP EEN VASTE EN VLAKKE ONDERGROND.**

- Open de opbergruimte.
- Controleer of het vloeistofpeil in het expansievat «2» zich tussen de referenties «MIN» en «MAX» bevindt.

**MIN** = minimum peil.

**MAX** = maximum peil.

In het omgekeerde geval moet het bijgevuld worden.

**BIJVULLING**

- Verwijder de voorste motorkap «3» door de twee bouten «4» die zich op de voorkant bevinden los te draaien, en door de vier bouten «5» die zich op de tegenbeschermingsplaat bevinden los te draaien.
- Verwijder de vuldop «1».

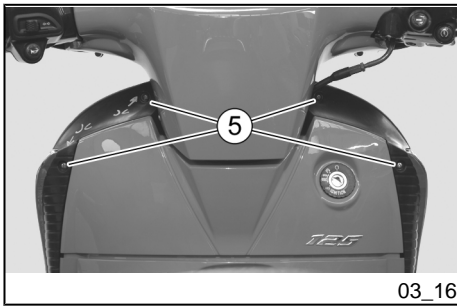

#### CAUTION



PROCEED WITH CAUTION.

DO NOT DAMAGE THE TABS AND/OR THEIR CORRESPONDING SLOTS.

HANDLE PLASTIC AND PAINTED COMPONENTS WITH CARE, DO NOT SCRATCH OR SPOIL THEM.

#### NOTE



UPON REFITTING, INSERT THE FITTING TABS CORRECTLY IN THEIR SLOTS.

#### CAUTION



COOLANT IS TOXIC IF INGESTED; CONTACT WITH EYES OR SKIN MAY CAUSE IRRITATION. DO NOT INTRODUCE YOUR FINGERS OR ANY OTHER OBJECT TO CHECK IF THERE IS COOLANT OR NOT.

#### LET OP



WEES VOORZICHTIG BIJ HET GEBRUIK.

BESCHADIG DE LIPJES EN/OF DE RELATIEVE KLEMVERBINDINGSZITTEN NIET.

HANTEER VOORZICHTIG DE PLASTIC ONDERDELEN EN DE GELAKTE DELEN, EN KRAS OF BESCHADIG ZE NIET.

N.B.



BIJ DE HERMONTAGE PLAATST MEN HET KLEMLIPJE CORRECT IN DE SPECIALE ZITTEN.

#### LET OP

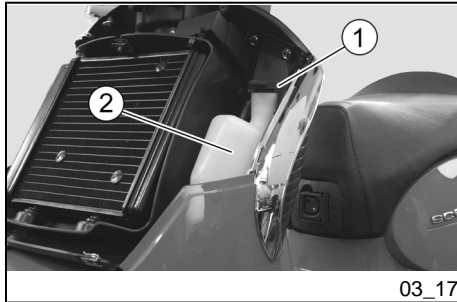

DE KOELVLOEISTOF IS SCHADELIJK WANNEER HET WORDT INGESLIKT; HET CONTACT MET DE HUID EN DE OGEN KAN IRRITATIES VEROORZAKEN. VOEL NIET MET DE VINGERS OF GEBRUIK GEEN ANDERE VOORWERPEN OM TE CONTROLEREN OF ER KOELVLOEISTOF AANWEZIG IS.

**CAUTION**

**WHEN TOPPING-UP, DO NOT EXCEED THE «MAX» LEVEL OR THE FLUID WILL FLOW OUT WHEN THE ENGINE IS RUNNING.**

- Top-up with coolant until the fluid level is close to the «MAX» mark.
- Refit the filler cap «1».

**CAUTION**

**IF THERE IS AN EXCESSIVE CONSUMPTION OF COOLANT OR THE RESERVOIR REMAINS EMPTY, CHECK THAT THERE ARE NO LEAKS IN THE CIRCUIT. FOR REPAIRS, TAKE YOUR VEHICLE TO AN OFFICIAL APRILIA DEALER.**

- Refit the front case.

**LET OP**

**BIJ HET BIJVULLEN MAG MEN HET «MAX» PEIL NIET OVERSCHRIJDEN, ANDERS ZAL DE VLOEISTOF TIJDENS DE WERKING VAN DE MOTOR UITSTROMEN.**

- Vul bij met koelvloeistof tot de vloeistof ongeveer het «MAX» peil bereikt.
- Plaats de vuldop «1» weer.

**LET OP**

**WANNEER HET VERBRUIK VAN KOELVLOEISTOF EXCESSIEF IS, EN WANNEER HET EXPANSIEVAT LEEG BLIJFT, CONTROLEERT MEN OF ER GEEN LEKKEN ZIJN IN HET CIRCUIT. VOOR DE HERSTELLING, WENDT MEN ZICH TOT EEN OFFICIËLE APRILIA DEALER.**

- Hermonteer de voorste motor-kap.

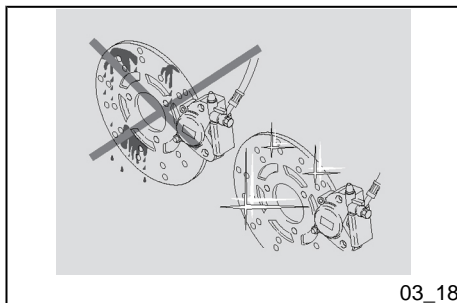

03\_18

## Checking the brake oil level (03\_18, 03\_19)

This vehicle is fitted with a braking system made up of:

- A front disc brake;
- A rear disc brake;

Operating the right (front) brake lever exerts pressure on the front brake calliper. Operating the left (rear) brake lever exerts pressure on the front and rear brake callipers.

### NOTE

**THIS VEHICLE IS FITTED WITH AN INTEGRAL BRAKING SYSTEM.**

### CAUTION



**UNEXPECTED CLEARANCE VARIATIONS OR ELASTIC RESISTANCE IN THE BRAKE LEVER ARE DUE TO FAILURE IN THE HYDRAULIC CIRCUIT. CONTACT AN Official aprilia Dealer IN CASE OF DOUBTS ON THE CORRECT OPERATION OF THE BRAKING SYSTEM OR WHEN UNABLE TO CARRY OUT ROUTINE CHECK PROCEDURES.**

### CAUTION

**PAY SPECIAL ATTENTION TO THE BRAKE DISC AND THE FRICTION GASKETS AND CHECK THAT THEY ARE NOT OILY OR GREASY, SPE-**

## Controle van het oliepeil van de remmen (03\_18, 03\_19)

Dit voertuig is voorzien van een remsysteem, dat bestaat uit:

- Een schijfrem vooraan;
- Een schijfrem achteraan;

Een handeling op de rechter remhendel (voorrem) produceert een druk op de voorste remtang. Een handeling op de linker remhendel (achterrem) produceert een druk op de voorste remtang en op de achterste remtang.

### N.B.

**DIT VOERTUIG IS VOORZIEN VAN EEN INTEGRAAL REMSYSTEEM.**

### LET OP



**HET PLOTSELING WIJZIGEN VAN DE SPELING OF EEN ELASTISCHE WEERSTAND VAN DE REM, ZIJN TE WIJTEN AAN PROBLEMEN MET DE HYDRAULISCHE INSTALLATIE. IN GEVAL VAN TWIJFELS IN VERBAND MET DE PERFECTE WERKING VAN DE REMINSTALLATIE EN IN GEVAL MEN NIET IN STAAT IS OM DE NORMALE CONTROLEHANDELINGEN UIT TE VOEREN, WENDT MEN ZICH TOT EEN Officiële aprilia Dealer.**

**CIALLY AFTER MAINTENANCE OPERATIONS OR CHECKS. CHECK THAT THE BRAKE PIPE IS NOT TWISTED OR WORN.**

**KEEP OUT OF THE REACH OF CHILDREN**

**DO NOT DISPOSE OF THE FLUID INTO THE ENVIRONMENT.**

When the friction pads wear out, the brake fluid level in the reservoir goes down to automatically compensate for that wear.

The brake fluid reservoirs are located on the handlebar, near the brake lever attachments.

Check frequently the brake fluid level in the reservoirs and the brake pad wear.

**CAUTION**



**DO NOT USE YOUR VEHICLE IF A FLUID LEAK IN THE BRAKING CIRCUIT IS DETECTED.**

**LET OP**

**LET VOORAL OP VOOR DE SCHIJFREM EN VOOR DE WRIJVINGSPAKKINGEN, EN CONTROLEER OF ZE NIET VERBONDEN ZIJN OF INGEVET ZIJN, VOORAL NA HET UITVOEREN VAN DE ONDERHOUDS OF CONTROLEHANDELINGEN. CONTROLEER OF DE REMBUIJ NIET IN ELKAAR IS GE-DRAAID OF VERSLETEN IS.**

**BUITEN BEREIK VAN KINDEREN HOUDEN**

**LOOS DE VLOEISTOF NIET IN HET MILIEU.**

Met het verbruik van de wrijvingspastilles vermindert het peil van de remvloeistof in de tank, om automatisch de slijtage te compenseren.

De tanks van de remvloeistof vindt men onder de stuurbedekking, in de nabijheid van de koppelingen van de remhendels.

Controleer regelmatig het peil van de remvloeistof in de tanks, en de slijtage van de pastilles.



**Checking**

To check level:

**CAUTION**

**PARK THE MOTORCYCLE ON SAFE AND LEVEL GROUND.**

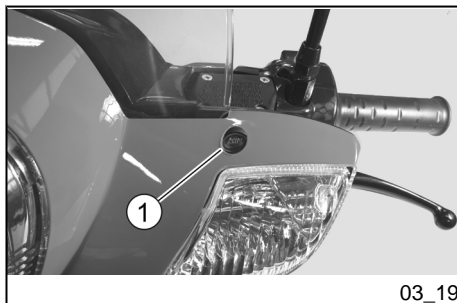

03\_19

- Rest the vehicle on its centre stand.
- Rotate the handlebar so that the fluid in the brake fluid reservoir is parallel to the «**MIN**» reference mark on the sight glass «1».
- Check that the fluid in the reservoir is above the «**MIN**» reference mark on the sight glass «1».

**MIN** = minimum level.

**LET OP**

**GEBRUIK HET VOERTUIG NOOIT WANNEER MEN EEN LEK OPMERKT VAN DE REMINSTALLATIE.**

**Controle**

Voor de controle van het peil handelt men als volgt:

**LET OP**

**PLAATS HET VOERTUIG OP EEN VASTE EN VLAkke ONDERGROND.**

- Plaats het voertuig op de centrale standaard.
- Draai het stuur zodat de vloeistof in de tank van de remvloeistof zich parallel aan de «**MIN**» referentie op het glasje «1» bevindt.
- Controleer of de vloeistof in de tank de referentie «**MIN**» op het glasje «1» overschrijdt.

**MIN** = minimum peil.

Wanneer de vloeistof minstens de "**MIN**" referentie niet bereikt:

If the fluid does not reach at least the «MIN» reference mark:

#### CAUTION

**BRAKE LEVEL DECREASES GRADUALLY AS BRAKE PADS WEAR DOWN.**

- Check the brake pads and discs for wear

If pads and/or the disc need not to be replaced:

- Take your vehicle to an **Official aprilia Dealer** to carry out the replacement.

#### CAUTION

**CHECK BRAKING EFFICIENCY. IN THE EVENT OF EXCESSIVE TRAVEL OF THE BRAKE LEVER OR POOR PERFORMANCE OF THE BRAKING CIRCUIT, TAKE YOUR VEHICLE TO AN OFFICIAL APRILIA DEALER AS IT MAY BE NECESSARY TO PURGE AIR IN THE SYSTEM.**

#### **Battery (03\_20, 03\_21, 03\_22, 03\_23)**

Check that the leads are tightened following the instructions on the scheduled

#### LET OP

**HET PEIL VAN DE VLOEISTOF VERMINDERT PROGRESSIEF MET DE SLIJTAGE VAN DE PASTILLES.**

- Controleer de slijtage van de rempastilles en van de schijf.

Wanneer de pastilles en/of de schijf niet aan vervanging toe zijn:

- Zich wenden tot een **Officiële aprilia Dealer**, die zal zorgen voor het bijvullen.

#### LET OP

**CONTROLEER DE REMEFFICIËNTIE. IN GEVAL VAN EEN EXCESSIEVE LOOP VAN DE REMHENDEL OF VAN VERLIES VAN EFFICIËNTIE VAN DE REMINSTALLATIE, WENDT MEN ZICH TOT EEN OFFICIËLE APRILIA DEALER, OMDAT HET NODIG KAN ZIJN OM EEN ONTLUCHTING UIT TE VOEREN VAN DE INSTALLATIE.**

#### **Accu (03\_20, 03\_21, 03\_22, 03\_23)**

Controleer de sluiting van de klemmen op basis van de tabel van het geprogrammeerd onderhoud, naargelang de cilinderinhoud.

maintenance table and according to the engine capacity.

#### **CAUTION**

**FIRE HAZARD. FUEL OR ANY OTHER FLAMMABLE SUBSTANCES MUST NOT BE CLOSE TO ELECTRICAL COMPONENTS.**

**THE BATTERY ELECTROLYTE IS TOXIC, CORROSIVE AND AS IT CONTAINS SULPHURIC ACID, IT CAN CAUSE BURNS WHEN IN CONTACT WITH THE SKIN. WEAR PROTECTION CLOTHES, A FACE MASK AND/OR SAFETY GOGGLES WHEN CARRYING OUT MAINTENANCE OPERATIONS. IF THE ELECTROLYTIC FLUID GETS INTO CONTACT WITH THE SKIN, WASH WITH ABUNDANT COOL WATER.**

**IF THE FLUID GETS INTO CONTACT WITH THE EYES, WASH WITH ABUNDANT WATER FOR FIFTEEN MINUTES AND CONSULT AN EYE SPECIALIST IMMEDIATELY.**

**IF IT IS ACCIDENTALLY SWALLOWED, DRINK A LOT OF WATER OR MILK, THEN MILK OF MAGNESIA OR VEGETAL OIL, AND SEEK MEDICAL ADVICE IMMEDIATELY.**

**THE BATTERY RELEASES EXPLOSIVE GASES. KEEP IT AWAY OF FLAMES, SPARKS, CIGARETTES OR ANY OTHER HEAT SOURCE.**

#### **LET OP**

**BRANDGEVAAR. HOU BRANDSTOF EN ANDERE ONTVLAMBARE STOFFEN VER WEG VAN ELEKTRISCHE ONDERDELEN.**

**DE ELEKTROLYT VAN DE ACCU IS GIFTIG EN BIJTEND, EN IN CONTACT MET DE HUID KAN HET BRANDWONDEN VOORZAKEN OMDAT HET ZWAVELZUUR BEVAT. DRAAG BESCHERMENDE KLEDING, EEN MASKER VOOR HET GEZICHT EN/OF EEN BESCHERMENDE BRIL WANNEER MEN ONDERHOUD UITVOERT. WANNEER DE ELEKTROLYTVLOEISTOF IN CONTACT ZOU KOMEN MET DE HUID, MOET MEN OVERVLOEDIG WASSEN MET KOUD WATER.**

**WANNEER HET IN CONTACT ZOU KOMEN MET DE OGEN, MOET MEN OVERVLOEDIG WASSEN MET WATER VOOR ONGEVEER VIJFTIEN MINUTEN, EN ONMIDDELLIJK EEN OOGARTS RAADPLEGEN.**

**WANNEER HET TOEVALLIG ZOU WORDEN INGESLIKT, MOET MEN VEEL WATER OF MELK DRINKEN, DAARAAN MAGNESIUMMELK OF VEGETALE OLIE DRINKEN, EN ONMIDDELLIJK EEN ARTS RAADPLEGEN.**

**DE ACCU VERSPREIDT EXPLOSIEVE GASSEN, EN HET MOET DUS UIT DE BUURT WORDEN GEHOUDEN VAN VRIJE VLAMMEN, VONKEN, SIGA-**

WHEN RECHARGING OR USING THE BATTERY, BE CAREFUL TO HAVE THE ROOM ADEQUATELY AIRED. DO NOT BREATHE GASES RELEASED WHEN THE BATTERY IS BEING RECHARGED.

KEEP OUT OF THE REACH OF CHILDREN

PAY ATTENTION NOT TO TILT THE VEHICLE EXCESSIVELY TO AVOID DANGEROUS SPILLS OF BATTERY FLUID.

#### CAUTION

DO NOT INVERT THE CONNEXIONS OF THE BATTERY LEADS.

CONNECT AND DISCONNECT THE BATTERY WITH THE IGNITION SWITCH SET TO «OFF» OR THIS MAY DAMAGE SOME COMPONENTS. CONNECT THE POSITIVE LEAD (+) FIRST AND THEN THE NEGATIVE ONE (-). DISCONNECT IN THE REVERSE ORDER.

BATTERY FLUID IS CORROSIVE.

DO NOT POUR OR SPREAD IT ESPECIALLY ON PLASTIC PARTS.

WHEN RECHARGING A "MAINTENANCE FREE" BATTERY INSTALLED USE A SPECIFIC BATTERY CHARGER (VOLTAGE/CONSTANT AMPERAGE OR CONSTANT VOLTAGE TYPE).

RETEN EN EENDER WELKE ANDERE WARMTEBRON.

TIJDENS HET LADEN OF HET GEBRUIK, VOORZIET MEN HET LOKAAL VAN EEN GESCHIKTE VENTILATIE EN VERMIJDT MEN HET INADEMEN VAN DE GASSEN DIE VRIJKOMEN TIJDENS HET OPLADEN VAN DE ACCU.

BUITEN BEREIK VAN KINDEREN HOUDEN

LET OP OM HET VOERTUIG NIET TE VEEL TE HELLEN, OM GEVAARLIJKE UITSTROMINGEN VAN VLOEISTOF UIT DE ACCU TE VERMIJDEN.

#### LET OP

DRAAI DE VERBINDINGEN VAN DE KABELS VAN DE ACCU NOOIT OM.

VERBINDT EN MAAK DE ACCU LOS MET DE ONTSTEKINGSSCHAKELAAR IN POSITIE «OFF», ANDERS Zouden SOMMIGE ONDERDELEN SCHADE KUNNEN OPLOPEN. VERBINDT EERST DE POSITIEVE KABEL (+) EN DAARNA DE NEGATIEVE (-). MAAK ZE LOS IN DE OMGEKEERDE VOLGORDE.

DE VLOEISTOF VAN DE ACCU IS CORROSIEF.

GIET ZE NIET UIT EN VERSPREIDT ZE NIET, VOORAL NIET OP DE PLASTIC DELEN.

**USING A CONVENTIONAL BATTERY CHARGER MAY DAMAGE THE BATTERY.**

**WANNEER MEN EEN ACCU INSTALLEERT VAN HET TYPE "ZONDER ONDERHOUD", GEBRUIKT MEN VOOR HET OPLADEN EEN SPECIFIEKE ACCULADER (VAN HET TYPE MET CONSTATE VOLTAGE/ELEKTRISCHE STROOMSTERKTE OF CONSTATE VOLTAGE).**

**WANNEER MEN EEN ACCULADER VAN HET CONVENTIONELE TYPE GEBRUIKT, KAN DE ACCU BESCHADIGD WORDEN.**

### Battery removal

### Verwijdering van de accu



- Park the vehicle on its centre stand.
- Remove the mats «1».
- Undo and remove the two screws «2».

- Plaats het voertuig op de centrale standaard.
- Verwijder de matjes «1».
- Draai de twee bouten «2» los en verwijder ze.

#### CAUTION



**PROCEED WITH CAUTION.**

**DO NOT DAMAGE THE TABS AND/OR THEIR CORRESPONDING SLOTS.**

#### LET OP



**WEES VOORZICHTIG BIJ HET GEBRUIK.**

**BESCHADIG DE LIPJES EN/OF DE RELATIEVE KLEMVERBINDINGSZITTEN NIET.**

**HANTEER VOORZICHTIG DE PLASTIC ONDERDELEN EN DE GELAKTE**

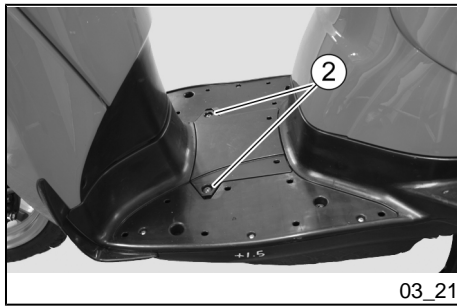

**HANDLE PLASTIC AND PAINTED COMPONENTS WITH CARE, DO NOT SCRATCH OR SPOIL THEM.**

**DELEN, EN KRAS OF BESCHADIG ZE NIET.**

- Remove the battery compartment cover.

- Verwijder het accudeksel.

#### NOTE



**UPON REFITTING, INSERT THE FITTING TABS CORRECTLY IN THEIR SLOTS.**



**BIJ DE HERMONTAGE PLAATST MEN HET KLEMLIPJE CORRECT IN DE SPECIALE ZITTEN.**

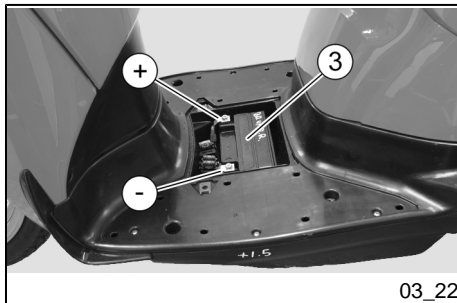

- Disconnect the negative lead (-) first and then the positive one (+).
- Remove the battery «3» from its housing and put it away in a cool and dry place.

- Maak eerste de negatieve (-) kabel en daarna de positieve (+) kabel los.
- Verwijder de accu «3» uit haar plaats, en plaats ze op een vlakke ondergrond, in een droge en koele plaats.

**CAUTION**

ONCE REMOVED, THE BATTERY MUST BE PUT AWAY IN A SAFE PLACE OUT OF THE REACH OF CHILDREN.

**LET OP**

DE VERWIJDERDE ACCU MOET WORDEN OPGEBORGEN OP EEN VEILIGE PLAATS EN UIT DE BUURT VAN KINDEREN.

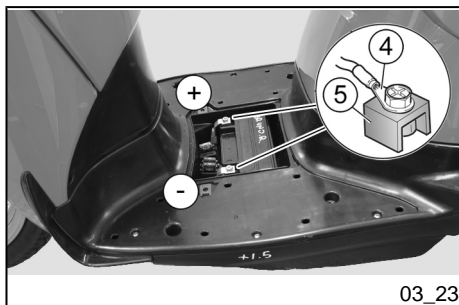
**Checking and cleaning terminals and leads**

- Check that the terminals «4» of the cables and the battery leads «5» are:

- in good conditions (not corroded or covered by deposits);

- covered by neutral grease or petroleum jelly.

If necessary:

- Disconnect the negative lead (-) first and then the positive one (+).
- Brush with a metal bristle brush to eliminate any sign of corrosion.
- Connect again the positive lead (+) first and then the negative one (-).
- Cover the terminals and leads with neutral grease or petroleum jelly.

**Controle en reiniging van de terminals en de klemmen**

- Controleer of de terminals «4» van de kabels en de klemmen «5» van de accu:

- zich in goede condities bevinden (en niet verroest zijn of bedekt zijn met afzettingen);

- bedekt zijn met neutraal vet of vaseline.

Indien nodig:

- Maak eerste de negatieve kabel (-) en daarna de positieve kabel (+) los.
- Gebruik een metalen borstel om alle corrosie te verwijderen.
- Maak eerst de positieve kabel (+) en daarna de negatieve kabel (-) weer vast.
- Bedek de terminals en de klemmen met neutraal vet of vaseline.

**Battery recharge****CAUTION**

**DO NOT REMOVE THE BATTERY CELL CAPS OR THE BATTERY MAY BE DAMAGED.**

- Remove the battery.
- Get an adequate battery charger.
- Set the battery charger for slow recharge.
- Connect the battery to the battery charger.

**CAUTION**

**WHEN RECHARGING OR USING THE BATTERY, BE CAREFUL TO HAVE THE ROOM ADEQUATELY AIRED. DO NOT BREATHE GASES RELEASED WHEN THE BATTERY IS RECHARGING.**

- Switch on the battery charger.

**Het opladen van de accu****LET OP**

**VERWIJDER DE DOPPEN VAN DE ACCU NIET; WANNEER ZE VERWIJDERD WORDEN ZOU DE ACCU KUNNEN BESCHADIGD WORDEN.**

- Verwijder de accu.
- Voorzie een geschikte acculader.
- Voorzie de acculader voor een trage lading.
- Verbindt de accu aan de acculader.

**LET OP**

**TIJDENS HET LADEN OF HET GEBRUIK, VOORZIET MEN HET LOKAAL VAN EEN GESCHIKTE VENTILATIE EN VERMIJDT MEN HET INADEMEN VAN DE GASSEN DIE VRIJKOMEN TIJDENS HET OPLADEN VAN DE ACCU.**

- Schakel de acculader aan.





03\_24

### Use of a new battery (03\_24, 03\_25, 03\_26)

- Park the vehicle on its centre stand.
- Remove the mats «1».
- Undo and remove the two screws «2».

#### CAUTION



PROCEED WITH CAUTION.

DO NOT DAMAGE THE TABS AND/OR THEIR CORRESPONDING SLOTS.

HANDLE PLASTIC AND PAINTED COMPONENTS WITH CARE, DO NOT SCRATCH OR SPOIL THEM.

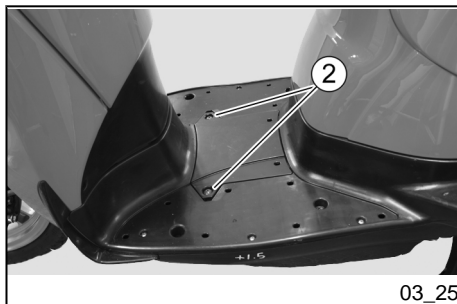

03\_25

- Remove the battery compartment cover.

#### NOTE



UPON REFITTING, INSERT

### Inwerkingstelling van een nieuwe accu (03\_24, 03\_25, 03\_26)

- Plaats het voertuig op de centrale standaard.
- Verwijder de matjes «1».
- Draai de twee bouten «2» los en verwijder ze.

#### LET OP



WEES VOORZICHTIG BIJ HET GEBRUIK.

BESCHADIG DE LIPJES EN/OF DE RELATIEVE KLEMVERBINDINGSZITTEN NIET.

HANTEER VOORZICHTIG DE PLASTIC ONDERDELEN EN DE GELAKTE DELEN, EN KRAS OF BESCHADIG ZE NIET.

- Verwijder het accudeksel.

#### N.B.



BIJ DE HERMONTAGE PLAATST MEN HET KLEMLIPJE CORRECT IN DE SPECIALE ZITTEN.

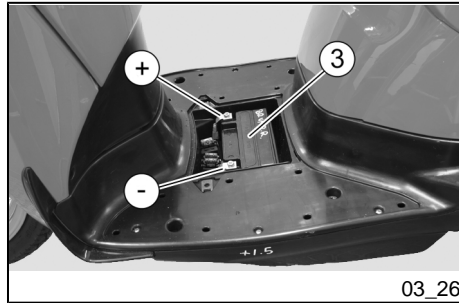

### THE FITTING TABS CORRECTLY IN THEIR SLOTS.

- Place the battery «3» in its housing.
  - Connect the positive lead (+) first and then the negative one (-).
  - Cover the leads and terminals with neutral grease or petroleum jelly.
  - Refit the battery compartment cover and tighten the two screws «2».
  - Refit the two mats «1» making sure the clamps fit in their fittings,
- Plaats de accu «3» op zijn plaats.
  - Verbindt eerst de positieve kabel (+) en daarna de negatieve kabel (-).
  - Bedek de terminals en de klemmen met neutraal vet of vaseline.
  - Herplaats het accudeksel en sluit de twee bouten «2».
  - Herplaats de twee matjes «1» en let op dat de bevestigingen goed in hun zit geplaatst worden,

### Long periods of inactivity

If the vehicle is inactive longer than fifteen days, it is necessary to recharge the battery to avoid sulphation:

- Remove the battery and put it away in a cool and dry place.

In winter or when the vehicle remains stopped, check the charge frequently (about once a month) to avoid deterioration.

- Fully recharge with an ordinary charge.

### Lange stilstand

Wanneer het voertuig inactief blijft voor langer dan vijftien dagen, moet men de accu opladen om sulfatatie te vermijden:

- Verwijder de accu en plaats ze op een koele en droge plaats.

Tijdens de winter of wanneer het voertuig stilstaat, controleert men periodiek de lading (ongeveer eens per maand) om het verval ervan te vermijden.

- Laadt ze volledig op door gebruik te maken van een normale lading.

If the battery is still on the vehicle, disconnect the cables from the terminals.

Wanneer de accu op het voertuig blijft, maakt men de kabels los van de klemmen.

### **Fuses (03\_27, 03\_28, 03\_29, 03\_30)**

### **Zekeringen (03\_27, 03\_28, 03\_29, 03\_30)**

#### **CAUTION**



**DO NOT REPAIR FAULTY FUSES.**

**NEVER USE A FUSE THAT IS DIFFERENT THAN WHAT IS SPECIFIED TO PREVENT DAMAGES TO THE ELECTRICAL SYSTEM OR SHORT CIRCUITS, WITH THE RISK OF FIRE.**

#### **NOTE**

**A FUSE THAT BLOWS FREQUENTLY MAY INDICATE A SHORT CIRCUIT OR OVERLOAD. IF THIS OCCURS, CONSULT AN Aprilia Official Dealer.**

#### **LET OP**



**HERSTEL GEEN DEFECTE ZEKERINGEN.**

**GEBRUIK NOOIT EEN ANDERE VERMOGENSZEKERING DAN DIEGENE DIE GESPECIFICEERD WORDT OM SCHADE AAN DE ELEKTRISCHE INSTALLATIE OF EEN KORTSLUITING MET RISICO OP BRAND TE VERMIJDEN.**

#### **N.B.**

**WANNEER EEN ZEKERING FREQUENT WORDT BESCHADIGD, IS ER WAARSCHIJNLIJK EEN KORTSLUITING OF EEN OVERBELASTING. IN DIT GEVAL RAADPLEEGT MEN EEN Officiële Aprilia Dealer.**

Checking the fuses is necessary whenever an electrical component fails to op-

Wanneer men het niet of onregelmatig werken van een elektrisch onderdeel of

erate or is not working properly or when the engine does not start.

Check the 15A fuses first and then the 20A fuse.

het niet starten van de motor opmerkt, moet men de zekeringen controleren.

Controleer eerst de zekeringen van 15 A, en vervolgens de zekering van 20 A.

#### To check:

- Park the vehicle on its centre stand.
- Remove the mats «1».
- Undo and remove the two screws «2».

#### CAUTION



**PROCEED WITH CAUTION.**

**DO NOT DAMAGE THE TABS AND/OR THEIR CORRESPONDING SLOTS.**

**HANDLE PLASTIC AND PAINTED COMPONENTS WITH CARE, DO NOT SCRATCH OR SPOIL THEM.**

#### Voor de controle:

- Plaats het voertuig op de centrale standaard.
- Verwijder de matjes «1».
- Draai de twee bouten «2» los en verwijder ze.

#### LET OP



**WEES VOORZICHTIG BIJ HET GEBRUIK.**

**BESCHADIG DE LIPJES EN/OF DE RELATIEVE KLEMVERBINDINGSZITTEN NIET.**

**HANTEER VOORZICHTIG DE PLASTIC ONDERDELEN EN DE GELAKTE DELEN, EN KRAS OF BESCHADIG ZE NIET.**



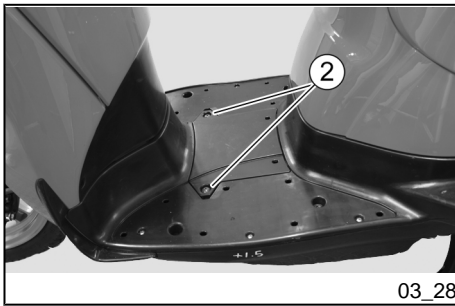

- Remove the battery compartment cover.

**NOTE**



**UPON REFITTING, INSERT THE FITTING TABS CORRECTLY IN THEIR SLOTS.**

- Extract one fuse at a time and check if filament «3 » is broken.
- Before replacing the fuse, find and solve, if possible, the reason that caused the problem.
- If the fuse is damaged, replace it with one of the same current rating.

**NOTE**

**IF THE SPARE FUSE IS USED, REPLACE IT WITH ONE OF THE SAME TYPE IN THE CORRESPONDING FITTING.**

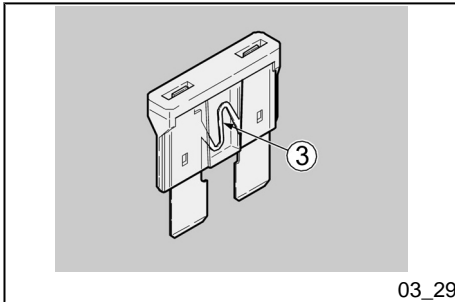

- Verwijder het accudeksel.

**N.B.**



**BIJ DE HERMONTAGE PLAATST MEN HET KLEMLIPJE CORRECT IN DE SPECIALE ZITTEN.**

- Verwijder de zekeringen één voor één, en controleer of de draad «3» onderbroken is.
- Vooral eer men de zekering vangt, zoekt men indien mogelijk de oorzaak van het probleem.
- Vervang de zekering, indien beschadigd, met een andere met dezelfde elektrische stroomsterkte.

**N.B.**

**WANNEER MEN EEN RESERVEZEKERING GEBRUIKT, PLAATST MEN EEN GELIJKE IN DE SPECIALE ZITTING.**

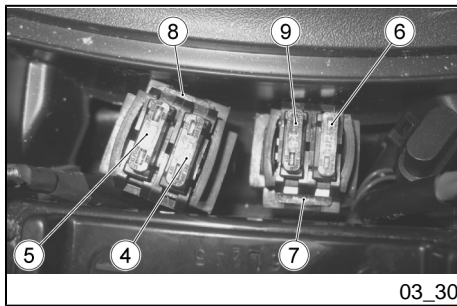

- Refit the battery compartment cover and tighten the two screws «2».
- Refit the two mats «1» making sure the clamps fit in their fittings.
- Herplaats het accudeksel en sluit de twee bouten «2».
- Herplaats de matjes «1» en let op dat de bevestigingen goed in hun zit geplaatst worden.

### MAIN FUSES DISTRIBUTION

20A Fuse «6»	Direct positive (voltage regulator, instrument panel, ignition switch and plug socket fuse)
15A Fuse «9»	Plug socket power supply
20 A Fuse «7»	Spare Parts

### SCHIKKING VAN DE HOOFDZEKERINGEN

Zekering van 20 A «6»	Positief direct (spanningsregelaar, dashboard, ontstekingschakelaar en zekering stopcontact)
Zekering van 15 A «9»	Voeding stopcontact
Zekering van 20 A «7»	Reserve

### SECONDARY FUSES DISTRIBUTION

15 A Fuse «4»	From ignition switch to all light loads, license plate light, intermittence and horn.
15A Fuse «5»	Ignition /injection and start-up power supply
15 A Fuse «8»	Spare Parts

### SCHIKKING VAN DE SECUNDAIRE ZEKERINGEN

Zekering van 15 A «4»	Vanaf de ontstekingschakelaar naar alle ladingen van het licht, het nummerplaatlicht, knippering en akoestische melder.
Zekering van 15 A «5»	Voeding ontsteking/injectie en start
Zekering van 15 A «8»	Reserve

## Lamps

### CAUTION



**FIRE HAZARD. FUEL OR ANY OTHER FLAMMABLE SUBSTANCES MUST NOT BE CLOSE TO ELECTRICAL COMPONENTS.**

### CAUTION



**BEFORE REPLACING A BULB, TURN THE IGNITION SWITCH TO «KEY OFF» AND WAIT A FEW MINUTES FOR THE BULB TO COOL OFF.**

**WEAR CLEAN GLOVES OR USE A CLEAN DRY CLOTH TO REPLACE THE BULB.**

**DO NOT LEAVE PRINTS ON THE BULB AS THIS MAY CAUSE IT TO OVERHEAT OR EVEN BLOW OUT. IF YOU TOUCH THE BULB WITHOUT WEARING GLOVES, CLEAN OFF PRINTS WITH ALCOHOL TO AVOID DAMAGING THE BULB.**

**DO NOT FORCE ELECTRICAL CABLES.**

## Lampen

### LET OP



**BRANDGEVAAR. HOU BRANDSTOF EN ANDERE ONTVLAMBARE STOFFEN VER WEG VAN ELEKTRISCHE ONDERDELEN.**

### LET OP



**VOORALEER MEN EEN LAMPJE VERVANGT, PLAATST MEN DE ONTSTEEKINGSSCHAKELAAR IN POSITIE «OFF», EN WACHT MEN ENKELE MINUTEN ZODAT DEZE KAN AFKOELEN.**

**WANNEER MEN HET LAMPJE VERVANGT, DRAAGT MEN REINE HANDSCHOENEN OF GEBRUIKT MEN EEN REIN EN DROOG DOEK.**

**LAAD GEEN AFDRUKKEN ACHTER OP HET LAMPJE, OMDAT HET KAN OVERVERHITTEN EN DUS STUK KAN GAAN. WANNEER MEN HET LAMPJE MET DE BLOTE HANDEN AANRAAKT, REINIGT MEN DE EVENTUELE AFDRUKKEN MET ALCOHOL, OM TE VERMIJDEN DAT HET WORDT BESCHADIGD.**

**NOTE**

**BEFORE REPLACING A BULB,  
CHECK THE FUSES.**

**FORCEER DE ELEKTRISCHE KA-  
BELS NIET.**

**N.B.**

**VOORALEER MEN EEN LAMPJE VER-  
VANGT, CONTROLEERT MEN DE ZE-  
KERINGEN.**

**BULBS/WARNING LIGHTS**

*(\*) Cannot be replaced*

High-/low-beam bulb	12 V 60/55 W H4
Tail light bulb	12V - 5W
Front and rear turn indicator bulbs	12V - 10 W (RY amber bulb)
License plate light bulb	12V - 5W
Rear daylight running light /stop light bulb	12V - 5/21W
Instrument panel lighting bulb (*)	LED
Turn indicator warning light (*)	LED
High-beam warning light (*)	LED
Low fuel warning light (*)	LED
Engine oil pressure warning light (*)	LED
Electronic fuel injection check warning light (*)	LED

**LAMPEN/CONTROLELAMPEN**

*(\*) Niet vervangbaar*

Lamp van het dimlicht / groot licht	12 V 60/55 W H4
Lamp van het positielicht	12V - 5W
Lamp van het licht van de voorste en achterste richtingaanwijzers	12 V - 10 W (amberkleurige lamp RY)
Lamp van het nummerplaatlicht	12V - 5W
Lamp van het achterste positielicht/stoplicht	12V - 5/21W
Lamp van de verlichting van het dashboard (*)	LED
Controlelamp van de richtingaanwijzers (*)	LED
Controlelamp van het groot licht (*)	LED
Controlelamp van de brandstofreserve (*)	LED



Controlelamp van de druk van de LED  
motorolie (\*)

Controlelamp van de elektronische LED  
benzine-injectie (\*)

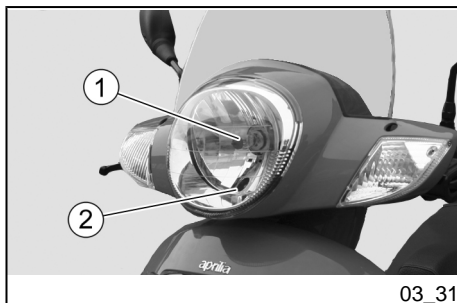

03\_31

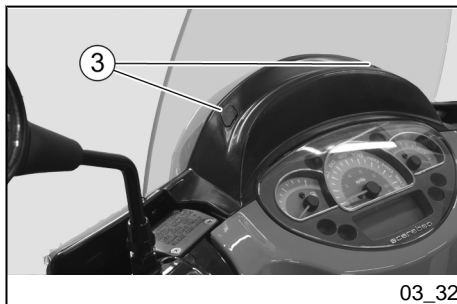

03\_32

### Front light group (03\_31, 03\_32, 03\_33, 03\_34, 03\_35, 03\_36, 03\_37, 03\_38)

In the headlamp there are:

- One low-/high-beam light bulb «1»;
- One tail light bulb «2»;

For replacement:

- Use a screwdriver to remove the caps «3»;
- Undo the two screws «4» and remove the upper frame «5»;
- Undo the three screws «6» and remove the windshield;
- Undo the eight screws «7» and remove the rear handlebar cover;

#### CAUTION



**PROCEED WITH CAUTION.**

**DO NOT DAMAGE THE TABS AND/OR THEIR CORRESPONDING SLOTS.**

### Voorste optische groep (03\_31, 03\_32, 03\_33, 03\_34, 03\_35, 03\_36, 03\_37, 03\_38)

In het licht vindt men:

- Eén lamp van het dimlicht/groot licht «1»;
- Eén lamp van het positielicht «2».

Voor de vervanging:

- Verwijder de dopjes «3» met een schroevendraaier;
- Draai de twee bouten «4» los en verwijder de bovenste omlijsting «5»;
- Draai de drie bouten «6» los en verwijder het windscherm;
- Draai de acht bouten «7» los en verwijder de achterste stuurbedekking;

#### LET OP



**WEES VOORZICHTIG BIJ HET GEBRUIK.**

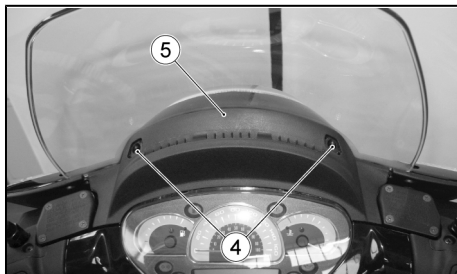

03\_33

**HANDLE PLASTIC AND PAINTED COMPONENTS WITH CARE, DO NOT SCRATCH OR SPOIL THEM.**

**CAUTION**

**UPON REFITTING, INSERT THE FITTING TABS CORRECTLY IN THEIR SLOTS.**

**BESCHADIG DE LIPJES EN/OF DE RELATIEVE KLEMVERBINDINGSZITTEN NIET.**

**HANTEER VOORZICHTIG DE PLASTIC ONDERDELEN EN DE GELAKTE DELEN, EN KRAS OF BESCHADIG ZE NIET.**

**LET OP**

**BIJ DE HERMONTAGE PLAATST MEN HET KLEMLIPJE CORRECT IN DE SPECIALE ZITTEN.**

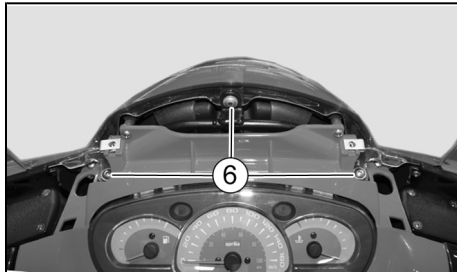

03\_34

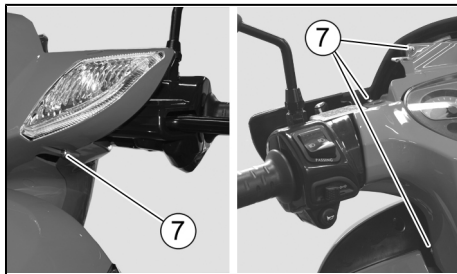

03\_35

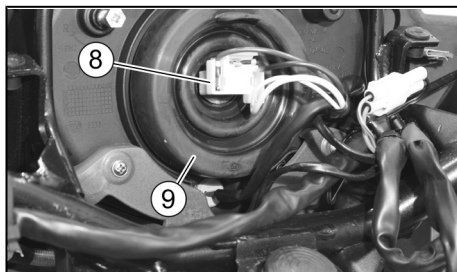

03\_36

**LOW-/HIGH-BEAM LIGHT BULB**

- Hold the electric connector «8» and unhook it from the bulb holder;

**CAUTION**

**DO NOT PULL THE ELECTRICAL CABLES WHEN TAKING OUT THE BULB ELECTRICAL CONNECTOR.**

**LAMP VAN HET DIMLICHT/GROOT LICHT**

- Grijp de elektrische connector «8» vast, en koppel hem los van de lamphouder;

**LET OP**

**OM DE ELEKTRISCHE CONNECTOR VAN DE LAMP TE VERWIJDEREN, MAG NIET AAN DE ELEKTRISCHE KABELS GETROKKEN WORDEN.**

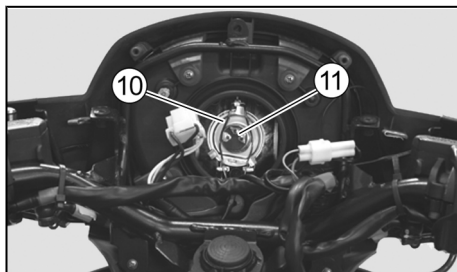

03\_37

- Remove the plastic gasket «9»;
- Release the clip «10»;
- Take out the bulb holder «11» and replace it with another one of the same type;

- Verwijder de rubberen pakking «9»;
- Koppel het veertje «10» los;
- Verwijder de lamphouder «11», en vervang hem met één van hetzelfde type;

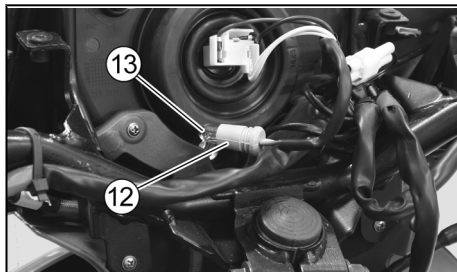

03\_38

**TAIL LIGHT BULB**

Hold the bulb holder «12» and take it out of its fitting;

**CAUTION**

**DO NOT PULL THE ELECTRICAL CABLES WHEN TAKING OUT THE BULB HOLDER.**

**POSITIELAMP**

Grijp de lamphouder «12» vast, en verwijder hem uit de zit;

**LET OP**

**TREK NIET AAN DE ELEKTRISCHE KABELS OM DE LAMPENHOUDER TE VERWIJDEREN.**

- Take out the tail light bulb «13» and replace it with another one of the same type;

- Verwijder het positielicht «13», en vervang het met één van hetzelfde type;

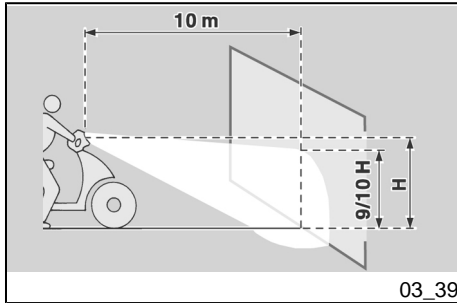

### Headlight adjustment (03\_39, 03\_40)

For a quick check of the correct direction of the front light beams, place the vehicle ten metres from a vertical wall and make sure the ground is level.

Turn on the low-beam light, sit on the vehicle and check that the light beam projected to the wall is a little below the headlight horizontal straight line (about 9/10 of the total height).

### Regeling van de koplamp (03\_39, 03\_40)

Voor een snelle controle van de correcte richting van de lichtbundel vooraan, plaats men het voertuig op tien meter afstand van een verticale wand, en controleert men of het terrein vlak is.

Ontsteek het dimlicht, ga op het voertuig zitten en controleer of de lichtbundel die op de wand wordt geprojecteerd zich iets onder de horizontale lijn van de koplamp bevindt (ongeveer 9/10 van de totale hoogte).

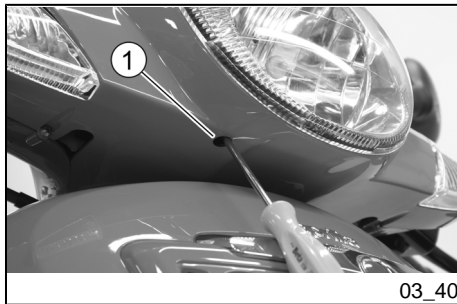

To adjust the light beam:

- Use a screwdriver to operate on the specific screw «1» located below the rear handlebar cover.

**TIGHTEN** the screw (clockwise) to raise the light beam.

**UNDO** the screw (anticlockwise) to lower the light beam.

Voor het regelen van de lichtbundel:

- Handel met een schroevendraaier op de speciale bout «1» die zich onder de voorste stuurbedekking bevindt.

Door haar **VAST TE DRAAIEN** (in wijzerszin) wordt de lichtbundel verhoogd.

Door haar **LOS TE DRAAIEN** (in tegenwijzerszin) wordt de lichtbundel verlaagd.

## Front direction indicators (03\_41, 03\_42, 03\_43)

For replacement:

### NOTE

THE FOLLOWING INFORMATION REFERS TO ONLY ONE INDICATOR BUT IT APPLIES TO BOTH.

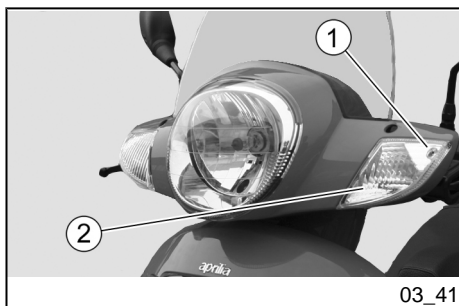

03\_41

- Unscrew and remove the screw «1» in order to take out the turn indicator from its fitting.

### CAUTION

PROCEED WITH CAUTION.

DO NOT DAMAGE THE TABS AND/OR THEIR CORRESPONDING SLOTS.

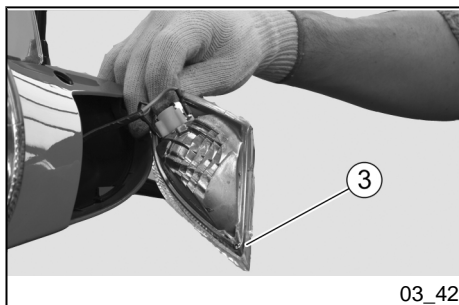

03\_42

- Remove the protective glass «2» by undoing the screw «3».
- Press the bulb «4» moderately and turn it anticlockwise.

## Voorste richtingaanwijzers (03\_41, 03\_42, 03\_43)

Voor de vervanging:

### N.B.

DE VOLGENDE INFORMATIE BETREFT ÉÉN RICHTINGAANWIJZER, MAAR IS GELDIG VOOR BEIDE RICHTINGAANWIJZERS.

- Draai de bout «1» los en verwijder hem, zodat de richtingaanwijzer uit de zit kan verwijderd worden.

### LET OP

WEES VOORZICHTIG BIJ HET GEBRUIK.

BESCHADIG DE LIPJES EN/OF DE RELATIEVE KLEMVERBINDINGSZITTEN NIET.

- Verwijder het beschermend scherm «2», door de bout «3» los te draaien.
- Druk gematigd op het lampje «4» en draai het in tegenwijzerszin.

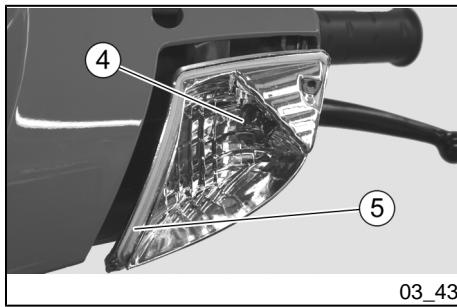

03\_43

**NOTE**

IF THE BULB HOLDER «5» STICKS OUT ITS FITTING, INSERT IT AGAIN CORRECTLY.

**N.B.**

WANNEER DE LAMPHOUDER «5» UIT HAAR ZIT KOMT, MOET HIJ WEER CORRECT GEPLAATST WORDEN.

- Take out the bulb from its fitting.

- Verwijder het lampje uit de zit.

**NOTE**

INSERT THE BULB IN THE BULB HOLDER SO THAT THE TWO GUIDING PINS COINCIDE WITH THEIR GUIDES ON THE BULB HOLDER.

**N.B.**

PLAATS HET LAMPJE IN DE LAMPENHOUDER, DOOR DE TWEE GELEIDERPINNETJES TE DOEN OVEREENKOMEN MET DE RESPECTIEVELIJKE GELEIDERS OP DE LAMPENHOUDER.

- Install a bulb of the same type adequately.

- Installeer op correcte wijze een nieuw lampje van hetzelfde type.

**When refitting the bulb:****Bij de hermontage:****NOTE**

POSITION THE PROTECTIVE GLASS «2» CORRECTLY IN ITS FITTING.

**N.B.**

PLAATS HET BESCHERMENDE SCHERM «2» CORRECT IN ZIJN ZIT.

**NOTE**

TIGHTEN THE SCREWS «1» AND «3» CAREFULLY AND SLIGHTLY TO

**N.B.**

SLUIT VOORZICHTIG EN GEMATIGD BOUT «1» EN BOUT «3», ZODAT HET

**AVOID DAMAGING THE PROTECTIVE GLASS «2».**

**BESCHERMEND SCHERM «2» NIET WORDT BESCHADIGD.**

### Rear optical unit (03\_44, 03\_45)

In the rear light there are:

- one tail light/stop light bulb «1»;
- two rear turn indicator bulbs «2».

#### To replace the bulbs:

- Remove the tail light glass «3» by undoing the four screws «4».

#### TAIL LIGHT / STOP LIGHT BULB

- Press the bulb «1» slightly and turn it anticlockwise.
- Take out the bulb from its fitting.

#### NOTE

**INSERT THE BULB IN THE BULB HOLDER SO THAT THE TWO GUIDING PINS COINCIDE WITH THEIR GUIDES ON THE BULB HOLDER.**

### Achterste optische groep (03\_44, 03\_45)

Op het achterlicht vindt men:

- één lampje van het positielicht/stoplicht «1»;
- twee lampen van de richtingaanwijzers «2».

#### Voor de vervanging van de lampen:

- Verwijder de lens van de achterste koplamp «3», door de vier bouten «4» los te draaien.

#### LAMP VAN HET POSITIELICHT / STOPLICHT

- Druk gematigd op de lamp «1» en draai ze in tegenwijzerszin.
- Verwijder de lamp uit de zit.

#### N.B.

**PLAATS HET LAMPJE IN DE LAMPENHOUDER, DOOR DE TWEE GELEIDERPINNETJES TE DOEN OVEREENKOMEN MET DE RESPECTIEVELIJKE**

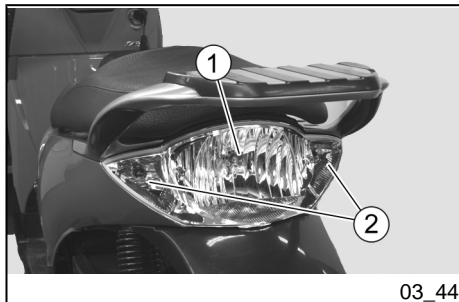

- Install a bulb of the same type adequately.

#### **REAR TURN INDICATOR BULB**

- To take out the bulbs of the turn indicator, turn:
  - the left bulb CLOCKWISE;
  - the right bulb ANTICLOCKWISE.

#### **NOTE**

**UPON REFITTING, PLACE THE FAIRING OF THE REAR LIGHT «3» CORRECTLY INTO PLACE.**

#### **CAUTION**

**TIGHTEN THE SCREWS «4» CAREFULLY AND SLIGHTLY TO AVOID DAMAGING THE TAIL LIGHT GLASS «3».**

#### **GELEIDERS OP DE LAMPENHOU- DER.**

- Installeer op correcte wijze een nieuw lampje van hetzelfde type.

#### **LAMP VAN DE ACHTERSTE RICH- TINGAANWIJZERS**

- Om de lampen uit de richtingaanwijzer te verwijderen, draait men:

- de linker lamp IN WIJZERSZIN;

- de rechter lamp IN TEGENWIJZERSZIN.

#### **N.B.**

**BIJ DE HERASSEMBLAGE MOET DE BEKLEDING VAN DE ACHTERSTE KOPLAMP «3» CORRECT IN HAAR ZIT GEPLAATST WORDEN.**

#### **LET OP**

**SLUIT VOORZICHTIG EN GEMATIGD DE BOUTEN «4», ZODAT DE LENS VAN DE ACHTERSTE KOPLAMP «3» NIET WORDT BESCHADIGD.**



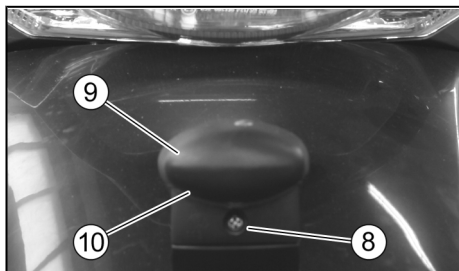

03\_46

### Number plate light (03\_46)

To remove the bulb:

- Undo and remove the screw «8».
- Undo and remove the license plate bulb support «9».
- Slide off the bulb «10» and replace it with one of the same type.

### Nummerplaatlicht (03\_46)

Om de lamp te verwijderen:

- Draai de bout «8» los en verwijder ze.
- Verwijder de steun van de lamp van het nummerplaatlicht «9».
- Verwijder en vervang de lamp «10» met een andere van hetzelfde type.



03\_47

### Rear-view mirrors (03\_47)

To remove the mirrors:

- Unscrew the lock nut «1»;
- Slide off the rear-view mirror «2».

To adjust the mirror, hold it and turn until it is adjusted to the adequate angle.

### Achteruitkijkspiegels (03\_47)

Voor het verwijderen van de spiegels:

- Draai de tegenmoer «1» los;
- Verwijder de achteruitkijkspiegel «2».

Voor de regeling moet de spiegel vastgegrepen worden, en gedraaid worden tot de optimale positie wordt verkregen.

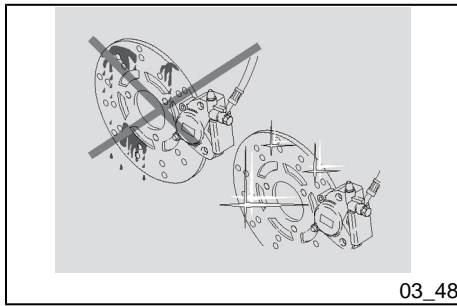

### Front and rear disc brake (03\_48, 03\_49, 03\_50, 03\_51)

#### NOTE

THIS VEHICLE IS FITTED WITH FRONT AND REAR DISC BRAKES, WITH DISTRIBUTION VALVE, THAT INTERCONNECTS THE SYSTEM WHEN THE LEFT HAND LEVER IS ACTIVATED TO THE HANDLEBAR. THE FOLLOWING INFORMATION REFERS TO ONE BRAKING CIRCUIT BUT IT APPLIES TO BOTH.

#### CAUTION

BRAKES ARE THE MOST IMPORTANT COMPONENTS TO ENSURE SAFETY AND THEREFORE THEY HAVE TO BE ALWAYS IN PERFECT CONDITIONS; CHECK THEM BEFORE EVERY RIDE.

A DIRTY DISC SMEARS THE PADS RESULTING IN POOR BRAKING. REPLACE DIRTY PADS AND CLEAN A DIRTY DISC USING A TOP-QUALITY DEGREASING PRODUCT.

### Schijfrem vooraan en achteraan (03\_48, 03\_49, 03\_50, 03\_51)

#### N.B.

DIT VOERTUIG IS VOORZIEN VAN SCHIJFREMMEN VOORAAN EN ACHTERAAN, MET VERDEELKLEP DIE, WANNEER DE LINKER REMHENDEL OP HET STUUR WORDT GEACTIVEERD, DE INSTALLATIES ONDERLING VERBINDT. DE VOLGENDE INFORMATIE BETREFT EEN ENKELE REMINSTALLATIE, MAAR IS GELDIG VOOR BEIDE.

#### LET OP

DE REMMEN ZIJN DE ONDERDELEN DIE HET MEEST DE VEILIGHEID GARANDEREN, EN MOETEN DUS STEEDS PERFECT EFFICIËNT WORDEN GEHOUDEN; CONTROLEER ZE VÓÓR ELKE REIS.

EEN VUILE SCHIJF BESMEURT DE PASTILLES, EN VERMINDERT DUS DE DOELTREFFENDHEID VAN HET REMMEN. VUILE PASTILLES MOETEN WORDEN VERVANGEN, TERWIJL DE VUILE SCHIJF MOET GEREINIGD WORDEN MET EEN ONTVETTEND PRODUCT VAN HOGE KWALITEIT.

### Pad wear check

Check brake pad wear following the instructions on the scheduled maintenance table and according to the engine capacity. Disc brake pad wear depend on the use, the riding style and the roads.

#### CAUTION



**CHECK BRAKE PADS FOR WEAR MAINLY BEFORE EACH RIDE.**

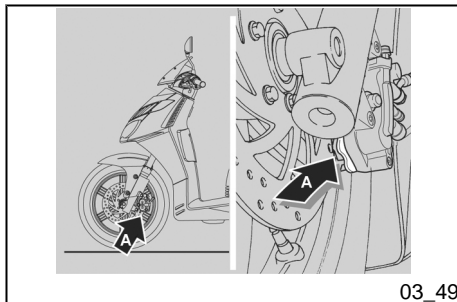

To carry out a quick pad check:

- Park the vehicle on its centre stand.
- Carry out a visual inspection of brake disc and pads.

With a lamp and a mirror, proceed:

#### Front brake calliper

- From the front bottom side for the left pad «**A**»;
- From the front top side for the right pad «**B**»

#### Rear brake calliper

### Controle van de slijtage van de pastilles

Controleer de slijtage van de rempastilles op basis van de tabel van het geprogrammeerd onderhoud, naargelang de cilinderinhoud. De slijtage van de pastilles van de remschijf hangt af van het gebruik, van het rijgedrag en van het wegtype.

#### LET OP



**CONTROLEER DE SLIJTAGE VAN DE REMPASTILLES VOORAL VÓÓR ELKE REIS.**

Voor het uitvoeren van een snelle controle van de slijtage van de pastilles:

- Plaats het voertuig op de centrale standaard.
- Voer een visieve controle uit tussen de remschijf en de pastilles.

Gebruik een lamp en een spiegeltje voor de controle:

#### Tang van de voorrem

- Van onder vooraan voor de linker pastille «**A**»;
- Langs boven vooraan voor de rechter pastille «**B**».

#### Achterste remtang

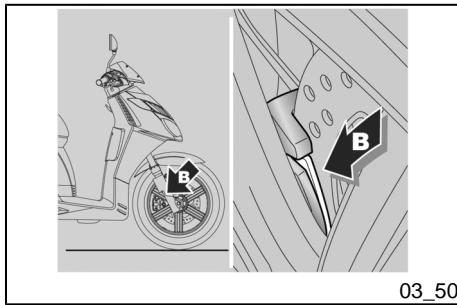

03\_50

- From the back top side for both pads «C».

- Achteraan langs boven voor beide pastilles «C».

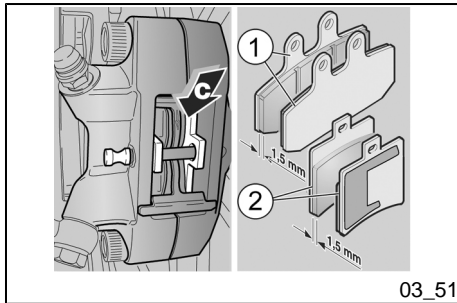

03\_51

Replace both brake pads when the friction material is worn (even if it is only one brake pad) to about 1.5 mm.

Wanneer de dikte van het wrijvingsmateriaal (ook van slechts één pastille) verminderd is tot ongeveer 1,5 mm, moeten beide pastilles vervangen worden.

#### CAUTION

**EXCESSIVE WEAR OF THE FRICTION MATERIAL MAKES THE PAD METAL SUPPORT GET INTO CONTACT WITH THE DISC, WHICH RESULTS IN A METALLIC NOISE AND SPARKS IN THE CALLIPER; THEREFORE, BRAKING EFFICIENCY AND DISC SAFETY AND INTEGRITY ARE AT RISK.**

#### LET OP

**EEN VERDER VERBRUIK VAN HET WRIJVINGSMATERIAAL KAN HET CONTACT VEROORZAKEN MET DE METALEN STEUN VAN DE PASTILLES MET DE SCHIJF, MET ALS GEVOLG LAWAAI VAN METAAL EN DE TANG DIE VONKEN MAAKT; DE DOELTREFFENDHEID VAN HET REMMEN, DE VEILIGHEID EN DE INTEGRITEIT VAN DE SCHIJF WORDEN OP DEZE MANIER GESCHAAD.**

#### CAUTION



**TO CHANGE THE BRAKE PADS, PLEASE CONTACT AN Official Aprilia Dealer. IF YOU ARE ADEQUATELY TRAINED AND EXPERIENCED, REFER TO THE INSTRUCTIONS IN THE**

#### LET OP



**VOOR DE VERVANGING VAN DE REMPASTILLES WENDT MEN ZICH TOT EEN Officiële aprilia Dealer, OF**

**WORKSHOP BOOKLET AVAILABLE ALSO AT ANY Official Aprilia Dealer.**

**INDIEN U EEN EXPERT OF GEKWALIFICEERD BENT, KUNNEN DE AAN-  
DUIDINGEN IN DE HANDLEIDING VAN  
DE GARAGE ALS REFERENTIE GE-  
BRUIKT WORDEN, DIE U KAN KOPEN  
BIJ EEN Officiële aprilia Dealer.**

### Periods of inactivity (03\_52)

Take some measures to avoid the side effects of not using the vehicle.

Also, carry out general maintenance and checks before garaging the vehicle as one can forget to do so afterwards.

Proceed as follows:

- Empty the fuel tank and the carburettor completely.
- Remove the spark plug.
- Pour a teaspoonful (5 - 10 cm<sup>3</sup>) of engine oil into the cylinder.

#### NOTE



**PLACE A CLEAN CLOTH ON THE CYLINDER NEXT TO THE SPARK PLUG SEAT TO PROTECT IT FROM POTENTIAL OIL SPLASHES.**

### Stilstand van het voertuig (03\_52)

Men moet enkele voorzorgsmaatregelen treffen om de effecten van het niet gebruiken van het voertuig tegen te gaan.

Bovendien moet men de herstellingen en de algemene controle vóór het opbergen uitvoeren, anders kan men vergeten om dit vervolgens uit te voeren.

Handel als volgt:

- Maak de brandstoftank en de carburator volledig leeg.
- Verwijder de bougie.
- Giet in de cilinder een lepeltje (5 - 10 cm<sup>3</sup>) motorolie.

#### N.B.



**PLAATS EEN REIN DOEK OP DE CILINDER, NABIJ DE ZIT VAN DE BOUGIE, TER BESCHERMING TEGEN EVENTUELE OLIESPATTEN.**

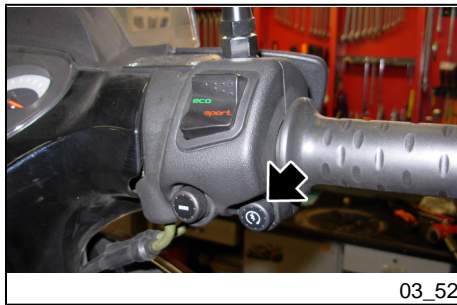

03\_52

- Press the starter button for some seconds to distribute the oil evenly on the cylinder surfaces.
- Remove the protection cloth.
- Refit the spark plug.
- Remove the battery.
- Wash and dry the scooter.
- Polish the painted surfaces.
- Inflate tyres.
- Place the scooter so that both tyres do not touch the ground using a specific support.
- Store the scooter in a cool, dry place, not exposed to sun rays and with minimum temperature variations.
- Wrap and tie a plastic bag around the exhaust pipe openings to keep moisture out.
- Do not use plastic or waterproof materials to cover the vehicle.

#### After storage

- Uncover and clean the vehicle.
- Check that the battery charge is OK and install the battery.
- Refill the fuel tank.
- Carry out the pre-ride checks.

#### CAUTION



**TEST RIDE THE VEHICLE AT MODERATE SPEED FOR A FEW KILOMETRES IN AN AREA AWAY FROM TRAFFIC.**

- Druk enkele seconden op de startknop van de motor zodat de olie uniform over de oppervlakken van de cilinder wordt verdeeld.
- Verwijder het beschermende doek.
- Hermonteer de bougie.
- Verwijder de accu.
- Was en droog het voertuig.
- Breng was aan op de gelakte oppervlakken.
- Blaas de banden op.
- Plaats het voertuig zodanig dat beide banden van de grond zijn, door gebruik te maken van een speciale steun.
- Plaats het voertuig in een niet verwarmd lokaal, zonder vochtigheid, beschermd tegen zonnestralen, en waar temperatuursverschillen miniem zijn.
- Plaats een plastic zakje op de uitlaat en bindt dit vast, zodat er geen vochtigheid in kan komen.
- Bedek het voertuig, maar gebruik geen plastic of ondoordringbaar materiaal.

#### NA HET OPBERGEN

- Verwijder de bedekking en reinig het voertuig.
- Controleer de staat van lading van de accu, en installeer ze.
- Tank brandstof.
- Voer de voorbereidende controles uit.

## LET OP



**VOER EEN TESTRONDE VAN ENKELE KILOMETERS UIT AAN EEN GEMATIGDE SNELHEID IN EEN VERKEERSVRIJE ZONE.**

### Cleaning the vehicle

Clean the vehicle frequently when it is exposed to adverse conditions, such as:

- Air pollution (cities and industrial areas)
- Salinity and humidity in the atmosphere (seashore areas, hot and wet weather).
- Special ambient/seasonal conditions (use of salt, anti-icing chemical products on roads in winter).
- Make sure to clean off any industrial residue or polluting dirt as well as remove tar stains, dead insects, bird droppings, etc.
- Avoid parking your vehicle under trees; during some seasons, some residues, resin, fruits or leaves containing chemical substances which damage the paint fall from trees.

### Reinigen van het voertuig

Reinig het voertuig regelmatig wanneer het wordt gebruikt in de volgende zones of condities:

- Atmosferische vervuiling (in de stad of in industriële zones)
- Zoutgehalte en vochtigheid van de atmosfeer (zeegebieden, warm en vochtig klimaat).
- Speciale milieu/seizoenscondities (het gebruik van zout, chemische anti-ijsproducten op wegen in de winterperiode).
- Let vooral op dat op de carrosserie geen afzettingsresten blijven van industriële en vervuilde stoffen, teervlekken, dode insecten, uitwerpselen van vogels, enz.
- Vermijdt om het voertuig onder bomen te parkeren; In sommige seizoenen kan er uit de bomen hars, fruit of bladeren vallen die chemische stoffen bevatten die schadelijk zijn voor de lak.

**CAUTION**

**AFTER CLEANING YOUR VEHICLE, BRAKING EFFICIENCY MAY BE TEMPORARILY AFFECTED DUE TO THE PRESENCE OF WATER ON THE FRICTION SURFACES OF THE BRAKING CIRCUIT. CALCULATE A LONGER BRAKING DISTANCE IN ORDER TO AVOID ACCIDENTS. BRAKE REPEATEDLY TO RESTORE NORMAL OPERATION. CARRY OUT THE PRE-RIDE CHECKS.**

To clean off dirt and mud deposited from painted surfaces, soften caked dirt with a low-pressure water jet. Sponge off using a car body sponge soaked in a car body shampoo and water solution (2 ÷ 4% parts of shampoo in water).

Then rinse with plenty of water, and dry with a chamois leather. To clean the engine outer parts, use degreasing detergent, brushes and old cloths.

**CAUTION**

**TO CLEAN THE HEADLIGHTS USE A SPONGE SOAKED IN WATER AND MILD DETERGENT, RUBBING THE SURFACE GENTLY AND RINSING**

**LET OP**

**NADAT MEN HET VOERTUIG HEEFT GEWASSEN, KAN DE REMDOELTREFFENDHEID TIJDELIJK MINDER ZIJN DOOR DE AANWEZIGHEID VAN WATER OP DE WRIJVINGSOPPERVLAKKEN VAN DE REMINSTALLATIE. VOORZIE EEN LANGE REMAFSTAND OM ONGELUKKEN TE VERMIJDEN. ACTIVEER HERHAALDELIJK DE REMMEN, OM DE NORMALE REMCONDITIES TE HERSTELLEN. VOER DE VOORBEREIDENDE CONTROLES UIT.**

Om het vuil en de modder te verwijderen die zich hebben afgezet op de gelakte oppervlakken, moet men een waterstraal onder lage druk gebruiken, de vuile delen zorgvuldig nat maken, de modder en het vuil verwijderen met een zachte spons, voor carrosseries, die doordrenkt is met veel water en shampoo (2 - 4% delen shampoo in water).

Spoel vervolgens overvloedig met water en droog af met een zeemvel. Om de externe delen van de motor te reinigen, gebruikt men een ontvettend reinigingsmiddel, kwasten en doeken.



**FREQUENTLY WITH PLENTY OF WATER.**

**REMEMBER TO CLEAN THE VEHICLE CAREFULLY BEFORE ANY POLISHING WITH SILICON WAX.**

**DO NOT USE ABRASIVE PASTES TO POLISH MATT FINISH PAINTWORK.**

**THE VEHICLE SHOULD NEVER BE WASHED IN DIRECT SUNLIGHT, ESPECIALLY DURING SUMMER, WITH THE BODYWORK STILL HOT, AS THE SHAMPOO CAN DAMAGE THE PAINTWORK IF IT DRIES BEFORE BEING RINSED OFF.**

**DO NOT USE LIQUIDS AT TEMPERATURES OVER 40 °C WHEN CLEANING PLASTIC PARTS OF THE VEHICLE.**

**DO NOT AIM HIGH PRESSURE AIR/WATER JETS OR STEAM JETS DIRECTLY TO THE FOLLOWING PARTS: WHEEL HUBS, CONTROLS ON THE RIGHT AND LEFT SIDES OF THE HANDLEBAR, BEARINGS, BRAKE PUMPS, INSTRUMENTS AND GAUGES, MUFFLER EXHAUST, GLOVE-BOX/TOOL KIT COMPARTMENT, IGNITION SWITCH /STEERING LOCK, RADIATOR FINS, FUEL TANK CAP, HEADLAMPS AND ELECTRICAL CONNECTIONS.**

**DO NOT USE ALCOHOL, PETROL OR SOLVENTS TO CLEAN RUBBER AND PLASTIC PARTS. USE ONLY WATER**

## **LET OP**

**VOOR DE REINIGING VAN DE LICHTEN GEBRUIKT MEN EEN SPONS DIE WERD ONDERGEDOMPELD IN WATER EN EEN NEUTRAAL REINIGINGSMIDDEL, DOOR ZACHTJES OP DE OPPERVLAKKEN TE WRIJVEN EN FREQUENT MET VEEL WATER TE SPOELN.**

**MEN HERINNERT DAT HET OPPOETSEN MET SILICONENWAS UITGEVOERD MOET WORDEN NADAT MEN HET VOERTUIG ZORGVULDIG HEEFT GEWASSEN.**

**POETS MATTE LAKKEN NIET OP MET SCHURENDE PASTA'S.**

**HET WASSEN MAG NOOIT WORDEN UITGEVOERD IN DE ZON, VOORAL NIET IN DE ZOMER WANNEER DE CARROSSERIE NOG WARM IS, OMDAT DE SHAMPOO DIE VÓÓR HET SPOELN OPDROOGT DE LAK KAN BESCHADIGEN.**

**GEBRUIK GEEN VLOEISTOFFEN MET EEN TEMPERATUUR VAN MEER DAN 40°C VOOR HET REINIGEN VAN DE PLASTIC DELEN VAN HET VOERTUIG.**

**RICHT DE WATERSTRALEN OF PERSLUCHT OF DAMP NIET OP DE VOLGENDE DELEN: DE NAVEN VAN DE WIELEN, DE COMMANDO'S OP DE LINKER EN RECHTER KANT VAN HET STUUR, DE KUSSENTJES, DE REM-**

AND NEUTRAL SOAP INSTEAD. DO NOT USE SOLVENTS OR PETROL BY-PRODUCTS (ACETONE, TRICHLOROETHYLENE, TURPENTINE, PETROL, THINNERS) TO CLEAN THE SADDLE. USE INSTEAD DETERGENTS WITH SURFACE ACTIVE AGENTS NOT EXCEEDING 5% (NEUTRAL SOAP, DEGREASING DETERGENTS) OR ALCOHOL. DRY THE SADDLE WELL AFTER CLEANING.

#### CAUTION

DO NOT APPLY ANY PROTECTIVE WAX ON THE SADDLE OR IT MAY BECOME SLIPPERY.

POMPEN, DE INSTRUMENTEN EN DE INDICATORS, DE UITLAAT VAN DE KNALDEMPER, DE DOCUMENTENRUIMTE / DE GEREEDSCHAPSKIT, DE ONTSTEKINGSSCHAKELAAR / HET STUURSLOT, DE RADIATORVINNEN, DE BRANDSTOFDOP, DE LICHTEN EN DE ELEKTRISCHE VERBINDINGEN.

VOOR DE REINIGING VAN DE RUBBEREN EN PLASTIC DELEN MAG MEN GEEN ALCOHOL OF BENZINE OF OPLOSMIDDELEN, MAAR ENKEL WATER EN NEUTRALE ZEEP GEBRUIKEN. VOOR DE REINIGING VAN HET ZADEL MAG MEN GEEN OPLOSMIDDELEN OF PETROLEUMDERIVATEN GEBRUIKEN (ACETON, TRICHOORETHYLEEN, TERMENTIJD, BENZINE, OPLOSMIDDELEN). MEN MAG REINIGINGSMIDDELEN GEBRUIKEN DIE MAXIMUM 5% CAPILLAIR ACTIEVE DELEN BEVATTEN (NEUTRALE ZEEP, ONTVETTENDE REINIGINGSMIDDELEN OF ALCOHOL). DROOG HET ZADEL ZORGVULDIG NA DE REINIGING.

#### LET OP

GEBRUIK OP HET ZADEL GEEN BESCHERMENDE WAS, OM TE VERMIJDEN DAT HET GAAT SCHUIVEN.

**Transport****CAUTION**

BEFORE TRANSPORTING THE VEHICLE, EMPTY THE FUEL TANK WELL AND MAKE SURE IT IS PERFECTLY DRY.

DURING TRANSPORT, THE VEHICLE SHOULD BE AT ALL TIMES UPRIGHT AND WELL ANCHORED SO AS TO AVOID FUEL, OIL OR COOLANT LEAKS.

IN CASE OF FAILURE, DO NOT HAVE THE VEHICLE TOWED. ASK FOR ROAD ASSISTANCE SERVICE.

**EMPTYING THE FUEL TANK****CAUTION**

FIRE HAZARD.

WAIT UNTIL THE ENGINE AND THE MUFFLER ARE COLD.

FUEL VAPOURS ARE HARMFUL TO HEALTH.

BEFORE ANY OPERATION, MAKE SURE THAT THE ROOM WHERE YOU ARE HAS ADEQUATE AIR VENTILATION.

**Vervoer****LET OP**

VOORALEER MEN HET VOERTUIG VERVOERT, MOET MEN DE BRANDSTOFTANK ZORGVULDIG LEDIGEN, EN CONTROLLEREN OF DEZE GOED DROOG IS.

TIJDENS DE VERPLAATSING MOET HET VOERTUIG HORIZONTAAL BLIJVEN EN GOED VERANKERD ZIJN; OP DEZE MANIER WORDEN BRANDSTOF-, OLIE- EN KOELVLOEISTOFLEKKEN VERMEDEDEN.

IN GEVAL VAN EEN DEFECT MAG MEN HET VOERTUIG NIET SLEPEN, MAAR MOET MEN EEN HULPDIENST CONTACTEREN.

**HET LEDIGEN VAN DE BRANDSTOFTANK****LET OP**

BRANDGEVAAR.

WACHT TOT DE MOTOR EN DE UITLAAT VOLLEDIG AFGEKOELD ZIJN.

DE BRANDSTOFDAMPEN ZIJN SCHADELIJK VOOR DE GEZONDHEID.

CONTROLEER EERST OF HET LOKAAL WAAR MEN HANDELT GOED VERLUCHT IS.

**DO NOT INHALE FUEL VAPOURS.**

**DO NOT DISPOSE OF FUEL INTO THE ENVIRONMENT.**

- Rest the vehicle on its centre stand.
- Shut off the engine and wait until it cools off.
- Take a container with more capacity than the amount of fuel in the tank and place it on the vehicle left hand side.
- Remove the fuel tank cap.
- To drain the fuel off the tank use a hand-operated pump or a similar system. Take care not to damage the pump unit (probe checking fuel level in the tank).

#### **CAUTION**

**AFTER EMPTYING THE TANK, REFIT THE FUEL TANK CAP.**

**ADEM DE BRANDSTOFDAMPEN NIET IN.**

**LOOS DE BRANDSTOF NIET IN HET MILIEU.**

- Plaats het voertuig op de centrale standaard
- Leg de motor stil en wacht tot hij afkoelt.
- Voorzie een recipiënt die alle brandstof kan opvangen die aanwezig is in de tank, en plaats het op de grond, links van het voertuig.
- Verwijder de dop van de brandstoftank.
- Voor het ledigen van de brandstof uit de tank, gebruikt men een handpomp of een gelijksoortig systeem. Let op om de pompgroep niet te beschadigen (peilsonde van de brandstof in de tank).

#### **LET OP**

**NA HET LEDIGEN, MOET DE DOP VAN DE TANK GESLOTEN WORDEN.**

# SCARABEO 125 i.e - 200 i.e.

**aprilia**



**Chap. 04**  
**Technical data**

**Hst. 04**  
**Technische**  
**gegevens**

**TECHNICAL DATA**

Max. length	2040 mm
Max. width	720 mm
Max. height (to windshield)	1372 mm
Saddle height	810 mm
Wheelbase	1391 mm
Minimum ground clearance	145 mm
Weight in running order (kerb weight)	154 kg
Engine oil (Engine oil change and engine oil filter replacement)	1000 cm <sup>3</sup>
Transmission oil	200 cm <sup>3</sup>
Coolant	1.15 l (50% water + 50% ethylene glycol antifreeze fluid)
Seats	2
Vehicle max. load (rider + passenger + luggage)	210 kg
Gearbox	automatic continuous variator
Transmission	V-belt and gear reduction unit.
Chassis type	High-strength steel tubular chassis, single spar at the front, superimposed double cradle at the rear.

**TECHNISCHE GEGEVENS VAN HET VOERTUIG**

Max lengte	2040 mm
Max breedte	720 mm
Max hoogte (tot de kap)	1372 mm
Hoogte tot het zadel	810 mm
Asafstand	1391 mm
Minimum vrije hoogte vanaf de grond	145 mm
Gewicht per versnellingsorde (leeg)	154 Kg
Motorolie (Vervanging van de motorolie en de filter van de motorolie)	1000 cm <sup>3</sup>
Olie van de transmissie	200 cc
Koelvloeistof	1,15 l (50% water + 50% antivries met ethyleenglycol)
Plaatsen	2
Max belasting van het voertuig (bestuurder + passagier + bagage)	210 kg
Versnellingsbak	automatische continu variator
Transmissie	Met trapeziumvormige riem en reductor met tandwielen.
Type van frame	Monoligger vooraan met dubbele overlappende motorsteun

Steering inclination angle	26.5°
Front suspension	Hydraulic action telescopic fork
Front suspension travel	104 mm
Rear suspension	hydraulic double-acting shock absorber and adjustable preloading
Rear suspension travel	80 mm
Front brake	Ø 260 mm disc brake with hydraulic transmission
Rear brake	Ø 220-mm disc brake with hydraulic transmission
Wheel rims	made of light alloy
Front wheel rim	2.50 x 16"
Rear wheel rim	3.00 x 16"
Tyre type	Without inner tube (Tubeless)
Front tyre	100/80 - 16" 50 P
Rear tyre	120/80 - 16" 60 P
Front tyre standard inflation pressure	200 kPa (2.0 bar)
Rear tyre standard inflation pressure	200 kPa (2.0 bar)
Front tyre standard inflation pressure with passenger	210 kPa (2.1 bar)
Rear tyre standard inflation pressure with passenger	220 kPa (2.2 bar)

	achteraan, in stalen buizen met hoge extrusielimiet
Hellingshoek van het stuur	26,5°
Voorste ophanging	Telescoopvork met hydraulische werking
Verplaatsing van de voorste ophanging	104 mm
Achterste ophanging	hydraulische schokdemper met dubbele effect, met regeling van de voorbelasting
Verplaatsing van de achterste ophanging	80 mm
Voorrem	Met schijf - Ø 260 mm - met hydraulische transmissie
Achterrem	Met schijf - Ø 220 mm - met hydraulische transmissie
Wielvelgen	Lichtmetalen velgen
Velg van het voorwiel	2,50 x 16"
Velg van het achterwiel	3,00 x 16"
Type van band	Zonder binnenband (tubeless)
Voorband	100/80 - 16" 50 P
Achterband	120/80 - 16" 60 P
Standaardspanning van de voorband	200 kPa (2,0 bar)
Standaardspanning van de achterband	200 kPa (2,0 bar)

Battery	12V - 10 Ah
fuses	20 - 15 - 15 - 15 A
(Permanent-magnet) Alternator	12 V - 330W at 8000 rpm

Spanning van de voorband met passagier	210 KPa (2,1 bar)
Spanning van de achterband met passagier	220 KPa (2,2 bar)
Accu	12V - 10 Ah
Zekeringen	20 - 15 - 15 - 15 A
Generator (met permanente magneet)	12V - 330W bij 8000 toeren/min

### **ENGINE TECHNICAL DATA**

Engine model	BB01 (125) CB01 (200)
Engine type	Single-cylinder, 4-stroke, 4 valves, wet sump forced lubrication system, double overhead camshaft.
Overall engine capacity	124.2 cm <sup>3</sup> (125) 180.8 cm <sup>3</sup> (200)
Bore/stroke	58 mm x 47 mm (125) 63 mm x 58 mm (200)
Compression ratio	12.0 ± 0.5 : 1 (125) 11.6 ± 0.5 : 1 (200)
Ignition	starter

### **TECHNISCHE GEGEVENS VAN DE MOTOR**

Model van de motor	BB01 (125) CB01 (200)
Type van motor	Monocilindrisch 4-takt met 4 kleppen, geforceerde smering met vochtige carter, dubbele as met nokken in de kop.
Compleessieve cilinderinhoud	124,2 cc (125) 180,8 cc (200)
Boring/loop	58 mm x 47 mm (125) 63 mm x 58 mm (200)
Compressieverhouding	12,0 ± 0,5 : 1 (125) 11,6 ± 0,5 : 1 (200)
Start	Elektrisch



Idle speed	1900 ± 100 rpm (125) 1800 ± 100 rpm (200)
Clutch	Automatic centrifugal dry clutch
Gearbox	automatic
Cooling	Forced-circulation air cooling driven by a centrifugal pump
Fuel system	Electronic injection.
Throttle body diffuser	Ø 32 mm
Fuel	Premium unleaded petrol, minimum octane rating of 95 (NORM) and 85 (NOMM)
Ignition type	Electronic
Spark plug	NGK PMR9B

Toerental van de motor bij het minimumtoerental	1900 ± 100 toeren/min (125) 1800 ± 100 toeren/min (200)
Koppeling	Automatisch, droge centrifugekoppeling
Versnellingsbak	Automatisch
Koeling	Met geforceerde vloeistofcirculatie, door een centrifugepomp
VOEDING	Met elektronisch injectie.
Diffusor van de vlinderromp	Ø 32 mm
Brandstof	Loodvrije superbenezine, met een minimum octaangehalte van 95 (N.O.R.M.) en 85 (N.O.M.M.).
Type van ontsteking	Elektronisch
Bougie	NGK PMR9B

### **BULBS/WARNING LIGHTS**

(\*) *Cannot be replaced*

High-/low-beam bulb	12 V 60/55 W H4
Tail light bulb	12V - 5W
Front and rear turn indicator bulbs	12V - 10 W (RY amber bulb)

### **LAMPEN/CONTROLELAMPEN**

(\*) *Niet vervangbaar*

Lamp van het dimlicht / groot licht	12 V 60/55 W H4
Lamp van het positielicht	12V - 5W

License plate light bulb	12V - 5W
Rear daylight running light /stop light bulb	12V - 5/21W
Instrument panel lighting bulb (*)	LED
Turn indicator warning light (*)	LED
High-beam warning light (*)	LED
Low fuel warning light (*)	LED
Engine oil pressure warning light (*)	LED
Electronic fuel injection check warning light (*)	LED

Lamp van het licht van de voorste en achterste richtingaanwijzers	12 V - 10 W (amberkleurige lamp RY)
Lamp van het nummerplaatlicht	12V - 5W
Lamp van het achterste positielicht/stoplicht	12V - 5/21W
Lamp van de verlichting van het dashboard (*)	LED
Controlelamp van de richtingaanwijzers (*)	LED
Controlelamp van het groot licht (*)	LED
Controlelamp van de brandstofreserve (*)	LED
Controlelamp van de druk van de motorolie (*)	LED
Controlelamp van de elektronische benzine-injectie (*)	LED



### Kit equipment (04\_01)

The tool kit «3» is located in the specific housing, in the glove-box.

Open the glove-box.

The tools supplied are:

- toolkit pouch;
- multiple screwdriver (crosshead and plain slot);
- 16 mm box-spanner;
- shock absorber adjustment wrench;

### Bijgeleverde gereedschappen (04\_01)

De gereedschapskit «3» is bevestigd in de speciale plaats in de opbergruimte.

Open de opbergruimte.

De bijgevoegde gereedschappen zijn:

- gereedschapstas;
- meervoudige schroevendraaier (met stervormige en sneevormige punt);
- buissleutel van 16 mm;

- a 3 mm Allen wrench.
- sleutel voor de regeling van de schokdemper;
- inbussleutel van 4 mm.



# SCARABEO 125 i.e - 200 i.e.

**aprilia**



**Chap. 05  
Programmed  
maintenance**

**Hst. 05  
Gepland  
onderhoud**

## Scheduled maintenance table

### CAUTION



**FIRE HAZARD.**

**FUEL OR ANY OTHER INFLAMMABLE SUBSTANCES MUST NOT BE CLOSE TO ELECTRICAL COMPONENTS.**

**BEFORE ANY MAINTENANCE OPERATION OR INSPECTION ON THE MOTORCYCLE, SHUT OFF THE ENGINE AND REMOVE THE KEY. WAIT UNTIL THE ENGINE AND THE EXHAUST SYSTEM ARE COLD, IF POSSIBLE LIFT THE SCOOTER WITH A SPECIFIC TOOL ON A FIRM AND LEVEL GROUND.**

**BEFORE ANY OPERATION, MAKE SURE THAT THE ROOM WHERE YOU ARE IS ADEQUATELY VENTILATED.**

**TO AVOID BURNS BE SPECIALLY CAREFUL WITH HOT ENGINE AND EXHAUST SYSTEM PARTS.**

**DO NOT HOLD ANY MECHANICAL OR OTHER MOTORCYCLE PARTS WITH YOUR MOUTH: MOTORCYCLE COMPONENT ARE NOT EDIBLE, ON THE CONTRARY SOME OF THEM ARE HARMFUL AND EVEN TOXIC.**

## Tabel van het geprogrammeerd onderhoud

### LET OP



**BRANDGEVAAR.**

**HOU BRANDSTOF EN ANDERE ONTVLAMBARE STOFFEN VER WEG VAN ELEKTRISCHE ONDERDELEN.**

**VOORALEER MEN EENDER WELKE ONDERHOUDSHANDELING OF INSPECTIE UITVOERT OP HET VOERTUIG, LEGT MEN DE MOTOR STIL EN VERWIJDEERT MEN DE SLEUTEL. WACHT TOT DE MOTOR EN DE UITLAATINSTALATIE AFGEKOELD ZIJN, EN HEF INDIEN MOGELIJK HET VOERTUIG OP MET DE SPECIALE APPARATUUR OP EEN VASTE EN VLAKE ONDERGROND.**

**CONTROLEER EERST OF HET LOKAAL WAAR MEN HANDELT GOED VERLUCHT IS.**

**SCHENK VOORAL AANDACHT AAN DE DELEN VAN DE MOTOR EN DE UITLAATINSTALATIE DIE NOG WARM ZIJN, OM BRANDWONDEN TE VERMIJDEN.**

**HOU NOOIT MECHANISCHE OF ANDERE DELEN VAN HET VOERTUIG IN DE MOND: GEEN ENKEL ONDERDEEL IS EETBAAR, ENKELE DELEN**

**NOTE**

UNLESS OTHERWISE INDICATED, REFIT THE UNITS FOLLOWING THE REMOVAL STEPS BUT IN REVERSE ORDER.

WHEN CARRYING OUT MAINTENANCE OPERATIONS, IT IS ADVISABLE TO WEAR LATEX GLOVES.

In general terms, routine maintenance operations can be carried out by the owner; in some cases it is necessary to use specific tools and have some technical knowledge.

For servicing or technical advice, consult an **Official aprilia Dealer** for prompt and accurate service.

Ask your **Official aprilia Dealer** to test the vehicle on the road after a repair but nonetheless, personally carry out the Pre-ride Checks after a maintenance operation.

ZIJN INTEGENDEEL SCHADELIJK OF ZELFS GIFTIG.

**N.B.**

WANNEER HET NIET UITDRUKKELIJK IS BESCHREVEN, WORDT DE HERMONTAGE VAN DE GROEPEN IN OMGEKEERDE ZIN VAN DE MONTAGEHANDELINGEN UITGEVOERD.

BIJ ONDERHOUDSHANDELINGEN RAADT MEN AAN OM LATEX HANDSCHOENEN TE GEBRUIKEN.

Normaalgezien kunnen de handelingen van het gewoon onderhoud door de gebruiker worden uitgevoerd; in enkele gevallen kan men specifieke gereedschappen nodig hebben en moet men technisch voorbereid zijn.

Wanneer men assistentie of technisch advies nodig heeft, wendt men zich tot een **Officiële aprilia Dealer**, die een zorgvuldige en bekommerde service garandeert.

Men raadt aan om aan de **Officiële aprilia Dealer** te vragen om een testrit uit te voeren na een herstelling, of om alleszins persoonlijk de Voorbereidende Controles uit te voeren na een onderhoudshandeling.

**PERIODIC MAINTENANCE CHART**

Adequate maintenance is fundamental to ensuring long-lasting, optimum operation and performance of your vehicle.

For this purpose, aprilia offers a set of checks and maintenance services (at the owner's expense), which are included in the summary table shown on the following page. Any minor faults should be reported without delay to any **Official aprilia Dealer** without waiting until the next scheduled service to solve it.

Carrying out scheduled services on time is essential for your warranty validity. For further information concerning Warranty procedures and Scheduled Maintenance, please refer to the Warranty Booklet.

**Kaart van het periodiek onderhoud**

Een aangepast onderhoud is van doorslaggevend belang voor een langere levensduur van het voertuig in optimale werkcondities met optimale prestaties.

Daarom heeft aprilia een serie van controles en onderhoudshandelingen tegen betaling voorzien, die men vindt in het samenvattend kader op de volgende pagina. Het is goed om eventuele kleine onregelmatigheden bij de werking onmiddellijk mee te delen aan de **Officiële aprilia Dealer**, zonder te wachten, om ze te verhelpen, tot het uitvoeren van de volgende servicebeurt.

Een stipte uitvoering van de servicebeurten is noodzakelijk voor het correcte gebruik van de garantie. Voor alle andere informatie in verband met de toepassingswijzen van de Garantie en de uitvoering van het Geprogrammeerd Onderhoud, raadpleegt men het Garantieboekje.

**ROUTINE MAINTENANCE TABLE**

km x 1,000	1	6	12	18	24	30	36	42	48	54	60
Driven pulley roller casing			L		L		L		L		L
Safety fasteners	I		I		I		I		I		I
Plastic bushing in variator cover			R		R		R		R		R
Clutch bell		C	C	C	C	C	C	C	C	C	C



<b>km x 1,000</b>	<b>1</b>	<b>6</b>	<b>12</b>	<b>18</b>	<b>24</b>	<b>30</b>	<b>36</b>	<b>42</b>	<b>48</b>	<b>54</b>	<b>60</b>
Spark plug			R		R		R		R		R
Driving belt			R		R		R		R		R
Throttle control	A		A		A		A		A		A
Air filter		C	C	C	C	C	C	C	C	C	C
Transmission cover air duct filter			I		I		I		I		I
Engine oil filter	R		R		R		R		R		R
Valve clearance			A		A		A		A		A
Braking systems	I	I	I	I	I	I	I	I	I	I	I
Electrical system and battery	I		I		I		I		I		I
Brake fluid **	I		I		I		I		I		I
Coolant level**	I		I		I		I		I		I
Hub oil	R		I		R		I		R		I
Engine oil*	R	I	R	I	R	I	R	I	R	I	R
Headlight aiming adjustment			A		A		A		A		A
Sliding blocks / variable speed rollers			R		R		R		R		R
Vehicle road test	I		I		I		I		I		I
Variator front movable half-pulley			I		I		I		I		I
Radiator			C				C				C
Wheels/tyres	I	I	I	I	I	I	I	I	I	I	I
Suspension			I		I		I		I		I
Steering	I		I		I		I		I		I
Transmission			L		L		L		L		L

<b>km x 1,000</b>	<b>1</b>	<b>6</b>	<b>12</b>	<b>18</b>	<b>24</b>	<b>30</b>	<b>36</b>	<b>42</b>	<b>48</b>	<b>54</b>	<b>60</b>
Fuel pipes ***	I		I		I		I		I		I

*I: INSPECT AND CLEAN, ADJUST, LUBRICATE OR REPLACE IF NECESSARY*

*C: CLEAN, R: REPLACE, A: ADJUST, L: LUBRICATE*

*\* Check level every 3,000 km*

*\*\* Replace every 2 years*

*\*\*\* Replace every 4 years*

#### TABEL VAN HET PERIODIEK ONDERHOUD

<b>Km x 1.000</b>	<b>1</b>	<b>6</b>	<b>12</b>	<b>18</b>	<b>24</b>	<b>30</b>	<b>36</b>	<b>42</b>	<b>48</b>	<b>54</b>	<b>60</b>
Rollenkoker van de geconduceerde poelie			L		L		L		L		L
Veiligheidsblokkeringen	I		I		I		I		I		I
Plastic beslagring in het variatordeksel			R		R		R		R		R
Koppelingsblok		C	C	C	C	C	C	C	C	C	C
Bougie			R		R		R		R		R
Transmissieriem			R		R		R		R		R
Gascommando	A		A		A		A		A		A
Luchtfilter		C	C	C	C	C	C	C	C	C	C
Filter luchtkanaal transmissiedeksel			I		I		I		I		I
Filter van de motorolie	R		R		R		R		R		R
Kleppenspel			A		A		A		A		A
Reminstallaties	I	I	I	I	I	I	I	I	I	I	I
Elektrische installatie en accu	I		I		I		I		I		I

<b>Km x 1.000</b>	<b>1</b>	<b>6</b>	<b>12</b>	<b>18</b>	<b>24</b>	<b>30</b>	<b>36</b>	<b>42</b>	<b>48</b>	<b>54</b>	<b>60</b>
Remvloeistof **	I		I		I		I		I		I
Koelvloeistof **	I		I		I		I		I		I
Naafolie	R		I		R		I		R		I
Motorolie*	R	I	R	I	R	I	R	I	R	I	R
Richting van de koplamp			A		A		A		A		A
Schuifleden / variatorrollen			R		R		R		R		R
Proefrit	I		I		I		I		I		I
halve beweegbare voorste schijf snelheidsregelaar			I		I		I		I		I
Radiator			C				C				C
Wielen/banden	I	I	I	I	I	I	I	I	I	I	I
ophangingen			I		I		I		I		I
Stuur	I		I		I		I		I		I
Transmissies			L		L		L		L		L
Brandstofbezuiging***	I		I		I		I		I		I

*I: CONTROLEREN EN REINIGEN, REGELEN, SMEREN OF VERVANGEN INDIEN NODIG*

*C: REINIGEN, R: VERVANGEN, A: REGELEN, L: SMEREN*

*\* Controleer het peil elke 3.000 km*

*\*\* Vervang elke 2 jaar*

*\*\* Vervang elke 4 jaar*

**RECOMMENDED PRODUCTS TABLE**

<b>Product</b>	<b>Description</b>	<b>Specifications</b>
AGIP TEC 4T, SAE 10W-40	Engine oil	10W-40
AGIP GEAR SYNTH SAE 75W-90	Gearbox oil	API GL4, GL5
AGIP FORK 7.5W	Fork oil	
AGIP GREASE SM2	Lithium grease with molybdenum for bearings and other points needing lubrication	NLGI 2
AGIP BRAKE 4	Brake fluid	FMVSS DOT4+
AGIP PERMANENT SPEZIAL	Coolant	Biodegradable coolant, ready for use, with "long life" technology and characteristics (pink). Freezing protection up to -40°C. According to CUNA 956-16 standard.
AGIP FILTER OIL	Oil for air filter sponge	-
NEUTRAL GREASE OR PETROLEUM JELLY	BATTERY POLES	-

**TABEL VAN DE AANBEVOLEN PRODUCTEN**

<b>Product</b>	<b>Beschrijving</b>	<b>Kenmerken</b>
AGIP TEC 4T SAE 10W-40	Motorolie	10W-40
AGIP GEAR SYNTH SAE 75W-90	Olie voor de versnellingsbak	API GL4, GL5
AGIP FORK 7.5W	Olie van de vork	
AGIP GREASE SM2	Lithiumvet met molybdeen voor lagers en andere te smeren punten	NLGI 2

<b>Product</b>	<b>Beschrijving</b>	<b>Kenmerken</b>
AGIP BRAKE 4	remvloeistof	FMVSS DOT4+
AGIP PERMANENT SPEZIAL	Koelvloeistof	Biologisch afbreekbare koelvloeistof, gebruiksklaar, met "long life" technologie en kenmerken (rood). Verzekert een bescherming tegen vriestemperaturen tot -40°. Beantwoordt aan de norm CUNA 956-16.
AGIP FILTER OIL	Olie voor filters in spons	-
NEUTRAAL VET OF VASELINE	POLEN VAN DE ACCU	-



# SCARABEO 125 i.e - 200 i.e.

**aprilia**



**Chap. 06  
Special fittings**

**Hst. 06  
Speciale  
uitrustingen**

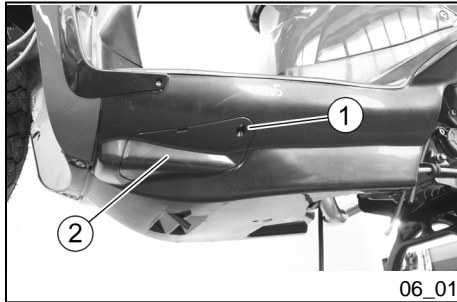

06\_01

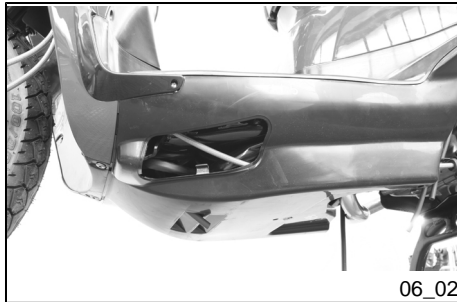

06\_02

## Sidestand (06\_01, 06\_02)

The side stand is optional.  
To access the fitting point:

- Undo the screw «1» of the cap «2» of the spoiler on the left of the vehicle;
- Remove the cap «2».

## Laterale standaard (06\_01, 06\_02)

De laterale standaard is optioneel.  
Om het montagepunt te bereiken:

- Draai de bout «1» van de dop «2» van de spoiler aan de linker kant van het voertuig los;
- Verwijder de dop «2».

## Luggage rack

The case plate and three different case models are optional:

- New Concept;
- City;
- Ovetto;

## Bagagedrager

De kofferplaat en de drie verschillende model van koffer zijn optioneel:

- New Concept;
- City;
- Ovetto;



### Windscreen (06\_03)

The windshield is supplied as optional.

- If replacing the glass of the optional high windshield is required, first fit the high instrument panel frame supplied with the vehicle in the place of the instrument panel upper frame.



### Windscherm (06\_03)

Het windscherm is optioneel.

- Als het glas van de kap met het windscherm hoog, geleverd als optioneel, moet vervangen worden, moet de bijgeleverde hoge omlijsting van het dashboard geïnstalleerd worden in plaats van de bovenste omlijsting van het dashboard.



# TABLE OF CONTENTS

## A

Air filter: 78, 79

## B

Battery: 90, 97

Brake: 87, 114

## D

Disc brake: 114

Display: 19

## E

Engine oil: 64, 65, 68, 69

## F

Fuses: 99

## H

Headlight: 108

Horn: 24

Hub oil: 70

## I

Identification: 27

Instrument panel: 13

## K

Key switch: 21

## L

Light switch: 24

Luggage rack: 144

## M

Maintenance: 63, 133, 134

Mirrors: 113

## S

Saddle: 27

Scheduled maintenance:  
134

Shock absorber: 37

Spark plug: 74

Stand: 54

Start-up: 25

## T

Technical data: 125

Tyres: 71



# TREFWOORDENREGISTER

## A

ACCU: 90, 97

## B

Bagagedrager: 144

Banden: 71

BIJGELEVERDE

GEREEDSCHAPPEN: 130

BOUGIE: 74

## C

Claxon: 24

## D

Display: 19

## G

Geprogrammeerd  
onderhoud: 134

## H

Het stilleggen van de motor:  
50

## I

Identificatie: 27

## K

Koelvloeistof: 81

Koplamp: 108

## L

Lampen: 103

Laterale standaard: 144

Luchtfilter: 78, 79

## M

Motorolie: 64, 65, 68, 69

## O

Onderhoud: 63, 133, 134

Optische groep: 105, 111

## R

Richtingaanwijzers: 23, 109

## S

Schijfrem: 114

Schokdempers: 37

Sleutelschakelaar: 21

Standaard: 54, 144

Start: 50

Stuurslot: 22

## T

Technische gegevens: 125

## W

Windscherm: 145

## Z

Zadel: 27

Zekeringen: 99



## THE VALUE OF SERVICE

As a result of continuous technical updates and specific mechanic training programs for Aprilia products, only **Aprilia Official Network** mechanics know this vehicle fully and have the special tools necessary to carry out maintenance and repair operations correctly.

The reliability of the vehicle also depends on its mechanical state. Checking the vehicle before riding, its regular maintenance and using only **Original Aprilia Spare Parts** are essential!

For information about the nearest **Official Dealer and/or Service Centre**, consult the Yellow Pages or search directly on the inset map in our Official Website:

**[www.aprilia.com](http://www.aprilia.com)**

Only by requesting Aprilia Original Spare Parts can you be sure of purchasing products that were developed and tested during the actual vehicle design stage. All Aprilia Original Spare Parts undergo quality control procedures to guarantee reliability and durability.

The descriptions and illustrations given in this publication are not binding; While the basic characteristics as described and illustrated in this booklet remain unchanged, Aprilia reserves the right, at any time and without being required to update this publication beforehand, to make any changes to components, parts or accessories, which it considers necessary to improve the product or which are required for manufacturing or construction reasons.

Not all versions/models shown in this publication are available in all Countries. The availability of individual versions/models should be confirmed with the official Aprilia sales network.

© Copyright 2009- Aprilia. All rights reserved. Reproduction of this publication in whole or in part is prohibited. Aprilia - After sales service.

The Aprilia trademark is the property of Piaggio & C. S.p.A.

## DE WAARDE VAN DE ASSISTENTIE

Dankzij de voortdurende technische actualisering en de specifieke trainingsprogramma's van de Aprilia producten, kennen enkel de onderhoudsmonteurs van het **Officiële Netwerk van Aprilia** grondig dit voertuig, en beschikken ze over de nodige speciale uitrusting voor een correcte uitvoering van de handelingen van het onderhoud en de herstellingen.

De betrouwbaarheid van het voertuig hangt ook af van de mechanische condities van het voertuig. De controle vóór het rijden, het regelmatig onderhoud en het exclusief gebruik van de **Originele Reserveonderdelen van Aprilia** zijn essentiële factoren!

Voor informatie in verband met de dichtstbijzijnde **Officiële dealer en/of Assistentiedienst**, raadpleegt men de Gouden Gids of zoekt men rechtstreeks op de geografische kaart op onze Officiële Website:

**[www.aprilia.com](http://www.aprilia.com)**

Enkel wanneer men Originele Aprilia Reserveonderdelen aanvraagt, zal men een product krijgen dat reeds bestudeerd en getest werd tijdens de ontwerpfase van het voertuig. De Originele Aprilia Reserveonderdelen worden systematisch onderworpen aan kwaliteitscontroleprocedures om de volledige betrouwbaarheid en de duur ervan te garanderen.

De beschrijvingen en de illustraties in deze uitgave zijn niet bindend; Aprilia houdt zich derhalve het recht voor om, met behoud van de essentiële eigenschappen van het model dat hierin is beschreven en geïllustreerd, op elk moment wijzigingen aan te brengen aan de organen, de onderdelen of de levering van accessoires naar gelang zij dit nodig acht om het product te verbeteren, of om te voldoen aan vereisten van constructieve of commerciële aard, zonder verplicht te zijn om tijdig deze uitgave bij te werken.

Niet alle versies in deze uitgave zijn in alle landen beschikbaar. De beschikbaarheid van de afzonderlijke versies moet gecontroleerd worden via het officiële verkoopsnetwerk van Aprilia.

© Copyright 2009 - Aprilia. Alle rechten voorbehouden. Het reproduceren van de inhoud, ook van delen hiervan, is verboden. Aprilia - Dienst na verkoop.

Het merk Aprilia is eigendom van Piaggio & C. S.p.A.





## **Η Aprilia ΕΠΙΘΥΜΕΙ ΝΑ ΣΑΣ ΕΥΧΑΡΙΣΤΗΣΕΙ**

που επιλέξατε ένα από τα προϊόντα της. Ετοιμάσαμε το παρόν εγχειρίδιο προκειμένου να μπορέσετε να εκτιμήσετε πλήρως την ποιότητα. Σας προτείνουμε να διαβάσετε όλα τα μέρη του πριν ασχοληθείτε για πρώτη φορά με τον οδηγό. Το εγχειρίδιο περιέχει πληροφορίες, συμβουλές και προειδοποιήσεις που σχετίζονται με τη χρήση του οχήματός σας, θα ανακαλύψετε κι άλλα χαρακτηριστικά, που θα σας πείσουν για την ορθότητα της επιλογής σας. Είμαστε βέβαιοι ότι εάν τις λάβετε υπόψη σας, θα αποκτήσετε σύντομα οικειότητα με το νέο σας όχημα, το οποίο θα μπορείτε να χρησιμοποιήσετε για πολύ καιρό με πλήρη ικανοποίηση. Η παρούσα έκδοση αποτελεί αναπόσπαστο μέρος του οχήματος και σε περίπτωση πώλησής του, θα πρέπει να παραδοθεί στο νέο ιδιοκτήτη.

### **APRILIA VIL GERNE TAKKE DIG**

for at have købt et af sine produkter. Vi har udarbejdet denne håndbog, så du kan udnytte produktet fuldt ud. Vi anbefaler at du læser den fuldstændigt igennem, før du begynder at benytte køretøjet. Håndbogen indeholder oplysninger, råd og advarsler vedrørende anvendelsen af køretøjet. Du vil ligeledes opdage egenskaber, detaljer og foranstaltninger, som vil overbevise dig om, at du har gjort et godt valg. Vi er overbeviste om, at anvisningerne vil gøre det let for dig straks at vænne dig til dit nye køretøj, som du vil få stor glæde af i lang tid. Denne udgivelse udgør en integrerende del af køretøjet og skal, i tilfælde af videresalg, overdrages til den nye ejer.

# **SCARABEO 125 i.e - 200 i.e.**

The Aprilia logo consists of the word "aprilia" in a white, lowercase, sans-serif font, centered within a solid red rectangular background.

Οι οδηγίες αυτού του εγχειριδίου ετοιμάστηκαν για να προσφέρουν πάνω απ'όλα έναν απλό και σαφή οδηγό χρήσης. Αναφέρονται επίσης ενέργειες απλής συντήρησης και περιοδικοί έλεγχοι που πρέπει να εκτελούνται στο όχημα από τους **Αντιπροσώπους ή τα Εξουσιοδοτημένα συνεργεία Aprilia**. Το βιβλιαράκι περιέχει επίσης οδηγίες για ορισμένες απλές επισκευές. Εργασίες που δεν περιγράφονται σ' αυτό το έντυπο, απαιτούν ειδικό εξοπλισμό ή/και ειδικές τεχνικές γνώσεις. Για την εκτέλεσή τους σας συνιστούμε να απευθύνεστε στους **Αντιπροσώπους ή στα Εξουσιοδοτημένα συνεργεία Aprilia**.

Hovedformålet med anvisningerne i denne håndbog er at give en enkel og klar brugsvejledning; Heri findes ligeledes de mindre vedligeholdelsesarbejder og periodiske kontroleftersyn, som køretøjet bør undergå hos **forhandleren eller et autoriseret Aprilia-serviceværksted**. Der formidles derudover anvisninger om visse nemme reparationer. De opgaver, der ikke udtrykkeligt beskrives i disse anvisninger, kræver særligt udstyr og/eller særlig teknisk viden. og det anbefales derfor at rette henvendelse til en **forhandler eller et autoriseret Aprilia-serviceværksted**.



### Ασφαλεία προσωπων

Η μερική ή ολική μη τήρηση αυτών των οδηγιών μπορεί να επιφέρει σοβαρό κίνδυνο για τη σωματική ακεραιότητα των ατόμων.



### Προστασία περιβαλλοντος

Υποδεικνύει τη σωστή συμπεριφορά που πρέπει να τηρείται, προκειμένου η χρήση του οχήματος να μην είναι επιζήμια για το φυσικό περιβάλλον.



### Ασφαλεία οχηματος

Η μερική ή ολική μη τήρηση αυτών των οδηγιών συν-επάγεται κίνδυνο σοβαρών ζημιών για το όχημα και σε ορισμένες περιπτώσεις τη λήξη της εγγύησης

*Τα σύμβολα που αναφέρονται πιο πάνω είναι πολύ σημαντικά. Χρησιμοποιούνται πράγματι για να τονίσουν μέρη του εγχειριδίου στα οποία είναι απαραίτητο να σταματήσετε για λίγο προσεκτικότερα. Όπως βλέπετε, κάθε σήμα αποτελείται από διαφορετικό γραφικό σύμβολο για μεγαλύτερη ευκολία στην ανεύρεση των διαφόρων τμημάτων. Πριν εκκινήσετε τον κινητήρα, διαβάστε προσεκτικά το παρόν εγχειρίδιο και ιδιαίτερα την παράγραφο "ΑΣΦΑΛΗΣ ΟΔΗΓΗΣΗ". Η ασφάλειά σας καθώς και η ασφάλεια των άλλων δεν εξαρτάται μόνο από την ετοιμότητα των αντανakλαστικών και την ικανότητά σας, αλλά και από τη γνώση του οχήματος, από την καλή κατάστασή του και από τη γνώση των βασικών κανόνων ΑΣΦΑΛΟΥΣ ΟΔΗΓΗΣΗΣ. Σας συμβουλευόμαστε να εξοικειωθείτε με το όχημα έτσι ώστε να μπορείτε να κινείστε σε όλες τις συνθήκες οδήγησης με απόλυτο έλεγχο και ασφάλεια. ΣΗΜΑΝΤΙΚΟ Αυτό το εγχειρίδιο πρέπει να θεωρείται αναπόσπαστο τμήμα του οχήματος και πρέπει πάντα να το συνοδεύει ακόμα και σε περίπτωση μεταπώλησης.*

### Personlig sikkerhed

Hel eller delvis tilsidesættelse af disse forskrifter kan sætte personernes sikkerhed alvorligt på spil.

### Miljøhensyn

Angiver den korrekte brug af køretøjet for at hindre skader for miljøet.

### Køretøjets integritet

Køretøjet kan beskadiges eller ødelægges og garantien kan i visse tilfælde frafalde, hvis disse regler ikke overholdes til punkt og prikke.

*Overnævnte signaler er meget vigtige. De fremhæver de steder i vejledningen, som man skal være særlig opmærksom på. Hvert signal består af forskellige grafiske symboler, der gør det nemt og overskueligt at finde frem til de forskellige afsnit. Inden motoren startes, skal man læse denne håndbog omhyggeligt, og især afsnittet "SIKKER KØRSEL". Din og andres sikkerhed afhænger ikke kun din reaktionsevne og årvågenhed, men også af et godt kendskab til køretøjet, køretøjets tilstand og et kendskab til de grundlæggende regler for SIKKER KØRSEL. Det tilrådes derfor, at man gør sig bekendt med køretøjet, så man kan begå sig i alle køresituationer på en sikker måde med fuld kontrol over køretøjet. VIGTIGT Denne håndbog skal betragtes som en integreret del af køretøjet, og den skal altid følge med i tilfælde af videresalg.*



# Περιεχομενα

## INDHOLDSFORTEGNELSE

<b>ΟΧΗΜΑ.....</b>	7	<b>ΚΩΡΕΤΟΪ.....</b>	7
Θέση βασικών τμημάτων.....	10	Hovedkomponenternes placering.....	10
Ταμπλό.....	11	Instrumentpanelet.....	11
Αναλογικός πίνακας οργάνων.....	13	Analogt instrumentbræt.....	13
Ψηφιακή οθόνη.....	19	Digitalt display.....	19
Πλήκτρο MODE.....	21	"MODE" tast.....	21
Κεντρικός διακόπτης (κλειδιού).....	21	Tændingslås med nøgle.....	21
Κλειδωμα τιμονιού.....	22	Tilkobling af spærreanordning.....	22
Διακόπτης φλας.....	23	Afbryder for blinkrelæ.....	23
Διακόπτης κόρνας.....	24	Knap til horn.....	24
Εκτροπέας φώτων.....	24	Omskifter til lys.....	24
Διακόπτης εκκίνησης.....	25	Startknap.....	25
Επιλογή χαρτογραφήσεων.....	25	Valg af mapping.....	25
Πρίζα ρεύματος.....	26	Elstik.....	26
Κλειδαριά σέλας.....	27	Åbning af sadlen.....	27
Τα στοιχεία ταυτότητας.....	27	Identifikation.....	27
Άνοιγμα εμπρόσθιου ντουλαπιού.....	29	Åbning af forreste bagagerum.....	29
Άγκιστρο για τσάντες.....	29	Bagagekrog.....	29
<b>Η ΧΡΗΣΗ.....</b>	31	<b>BRUG.....</b>	31
Έλεγχοι.....	32	Kontroller.....	32
Ανεφοδιασμοί.....	34	Påfyldninger.....	34
Ρύθμιση αμορτισέρ.....	37	Regulering af støddæmpere.....	37
Στρώσιμο κινητήρα.....	38	Tilkøring.....	38
Θέση σε λειτουργία κινητήρα.....	41	Start af motor.....	41
Προληπτικά μέτρα.....	45	Forholdsregler.....	45
Δύσκολη εκκίνηση.....	50	Vanskelig start.....	50
Στάση κινητήρα.....	51	Stop af motor.....	51
Καταλυτικό σιλανσιέ.....	53	Udstødningsrør.....	53
Σταντ.....	54	Støtteben.....	54
Συμβουλές ενάντια στην κλοπή.....	55	Tips til forebyggelse af tyveri.....	55
Η ασφαλής οδήγηση.....	56	En sikker kørsel.....	56

<b>Η ΣΥΝΤΗΡΗΣΗ.....</b>	<b>65</b>	<b>VEDLIGEHOLDELSEN.....</b>	<b>65</b>
Στάθμη λαδιού κινητήρα.....	66	Motoroliestand.....	66
Έλεγχος στάθμης λαδιού στον κινητήρα.....	67	Kontrol af motorolieniveau.....	67
Προσθήκη λαδιού στον κινητήρα.....	70	Efterfyldning af motorolie.....	70
Ενδεικτική λυχνία (ανεπαρκής πίεση λαδιού).....	71	Kontrollampe (utilstrækkeligt olietryk).....	71
Αντικατάσταση λαδιού κινητήρα.....	71	Udskiftning af motorolie.....	71
Στάθμη λαδιού στο μπουαγέ.....	72	Oliestand i nav.....	72
Ελαστικά.....	73	Dæk.....	73
Αφαίρεση μπουζί.....	76	Afmontering af tændrør.....	76
Αφαίρεση φίλτρου αέρα.....	80	Afmontering af luftfilter.....	80
Καθαρισμός φίλτρου αέρα.....	81	Rengøring af luftfilter.....	81
Στάθμη ψυκτικού υγρού.....	83	Kølevæskestand.....	83
Έλεγχος στάθμης υγρού φρένων.....	89	Kontrol af bremseoliestanden.....	89
Μπαταρία.....	93	Batteri.....	93
Εγκατάσταση μιας καινούριας μπαταρίας.....	99	Indkøring af et nyt batteri.....	99
Μακροχρόνια αδράνεια.....	100	Længere tids stilstand.....	100
Ασφάλεια.....	101	Sikringer.....	101
Λαμπτήρες.....	105	Pærer.....	105
Εμπρόσθιο συγκρότημα φωτισμού.....	107	Forreste lygtegruppe.....	107
Ρύθμιση προβολέα.....	110	Regulering af forlygten.....	110
Εμπρόσθια φλας.....	111	Forreste blinklys.....	111
Οπίσθιο συγκρότημα φωτισμού.....	113	Baglygteenhed.....	113
Φως πινακίδας.....	115	Nummerpladelygte.....	115
Καθρέφτες.....	115	Bakspejl.....	115
Εμπρόσθιο και οπίσθιο δισκόφρενο.....	116	Forreste og bageste bremseskive.....	116
Αδράνεια οχήματος.....	119	Henstilling af køretøjet.....	119
Καθαριότητα οχήματος.....	121	Rengøring af køretøjet.....	121
Μεταφορά.....	125	Transport.....	125
<b>ΤΕΧΝΙΚΑ ΧΑΡΑΚΤΗΡΙΣΤΙΚΑ.....</b>	<b>129</b>	<b>TEKNISKE SPECIFIKATIONER.....</b>	<b>129</b>
Εργαλεία οχήματος.....	134	Tilbehør.....	134
<b>ΠΡΟΓΡΑΜΜΑΤΙΣΜΕΝΗ ΣΥΝΤΗΡΗΣΗ.....</b>	<b>135</b>	<b>RUTINEVEDLIGEHOLDELSE.....</b>	<b>135</b>
Πίνακας προγραμματισμένης συντήρησης.....	136	Oversigt over planlagt vedligeholdelse.....	136
<b>ΕΙΔΙΚΟΪ ΕΞΟΠΛΙΣΜΟΪ.....</b>	<b>145</b>	<b>SPECIALUDSTYR.....</b>	<b>145</b>
Πλευρικό σταντ.....	146	Sidestøtteben.....	146
Σχάρα αποσκευών.....	146	Bagagebæreren.....	146
Παρμπρίζ.....	147	Vindskærm.....	147

# SCARABEO 125 i.e - 200 i.e.

**aprilia**



**Κεφ. 01**  
**Όχημα**  
**Καρ. 01**  
**Κατοχή**

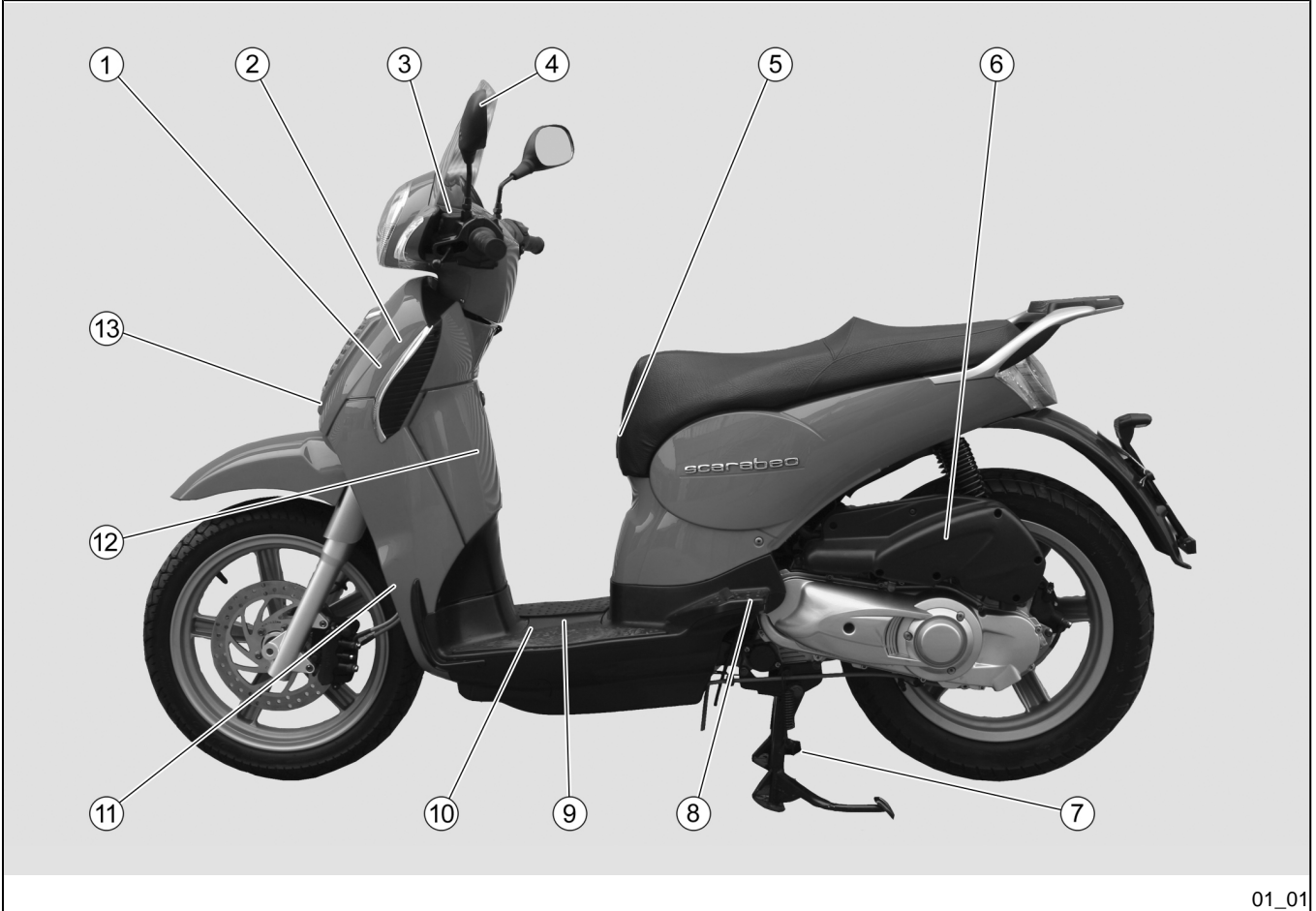



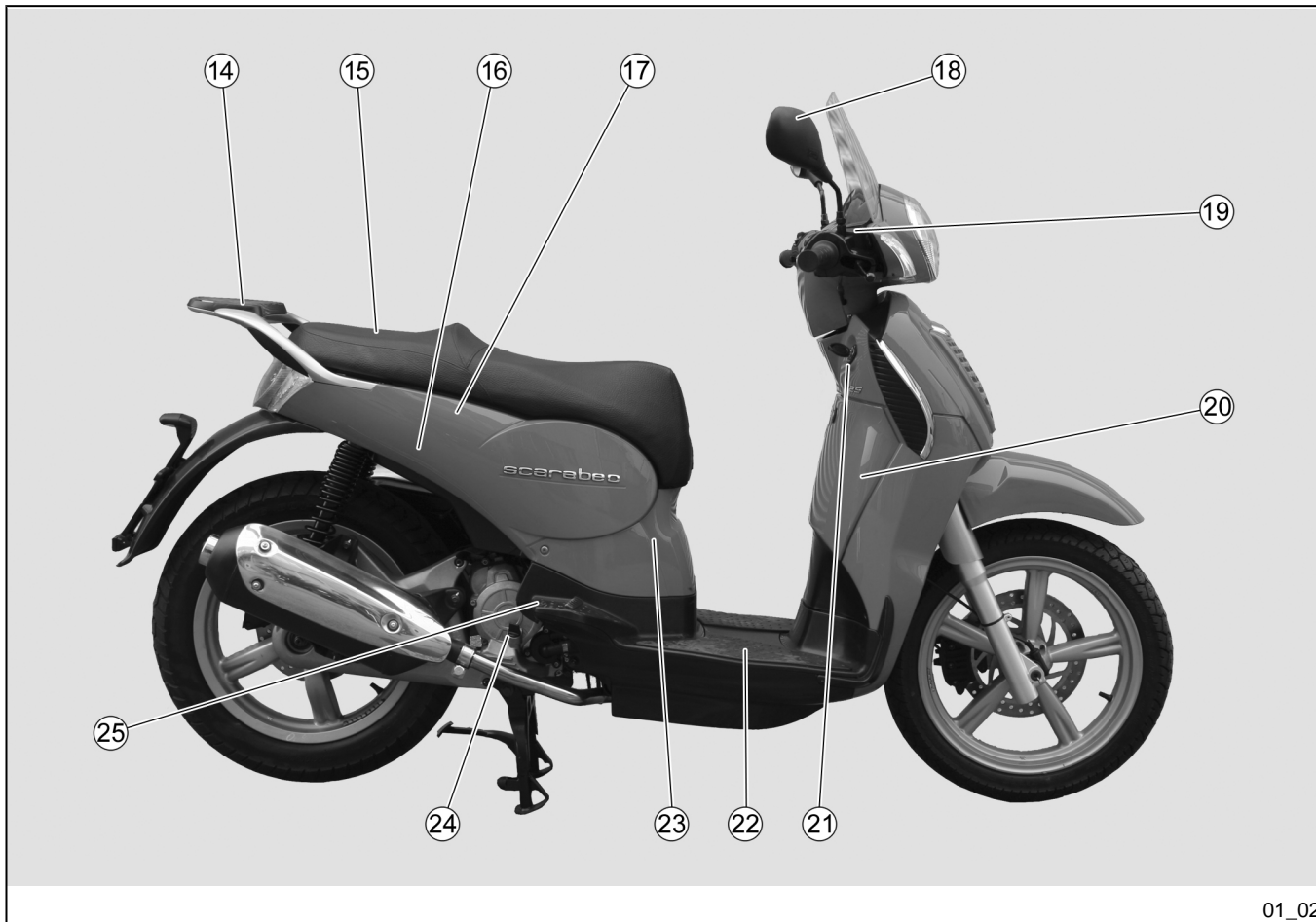

01\_02

## Θέση βασικών τμημάτων (01\_02)

### ΥΠΟΜΝΗΜΑ:

1. Δοχείο διαστολής
2. Τάπα δοχείου διαστολής ψυκτικού υγρού
3. Ρεζερβουάρ υγρού πίσω φρένου
4. Αριστερός καθρέφτης
5. Γάντζος μεταφοράς τσαντών
6. Φίλτρο αέρα
7. Κεντρικό σταντ
8. Αριστερό μαρσπιέ συνεπιβάτη
- 9.Μπαταρία
10. Κύρια και δευτερεύουσα ασφαλειοθήκη
11. Κόρνα
12. Αριθμός πλαισίου
13. Εμπρόσθιο καπό
14. Χειρολαβή συνεπιβάτη
15. Σέλα
16. Ρεζερβουάρ καυσίμου
17. Τάπα ρεζερβουάρ καυσίμου
18. Δεξιός καθρέφτης

## Hovedkomponenternes placering (01\_02)

### FORKLARING:

1. Ekspansionsbeholder
2. Dæksel til ekspansionsbeholder med kølevæske
3. Baghjulsbremsens væskebeholder
4. Venstre sidespejl
5. Bagagekrog
6. Luftfilter
7. Midterste støtteben
8. Venstre fodstøtte til passager
9. Batteri
10. Primær og sekundær sikringsholder
11. Horn
12. Stelnummer
13. Forreste motorhjelms
14. Greb til passager
15. Sadel
16. Brændstoftank
17. Tankdæksel
18. Højre sidespejl
19. Forhjulsbremsens væskebeholder
20. Handskerum

- |   |  |
|---|--|
| 19. Ρεζερβουάρ εμπρόσθιου υγρού φρένων                        | 21. Tændingskontakt/ratlås/sadelåbning |
| 20. Θήκη μικροαντικειμένων                                    | 22. Batterirumsdæksel                  |
| 21. Διακόπτης εκκίνησης/κλειδώματος τιμονιού/ανοίγματος σέλας | 23. Tændrør                            |
| 22. Καπάκι θήκης μπαταρίας                                    | 24. Motoroliepåfyldningsdæksel         |
| 23. Μπουζί  | 25. Højre fodstøtte til passager       |
| 24. Τάπα πλήρωσης λαδιού κινητήρα                             |  |
| 25. Δεξί μαρσπιέ συνεπιβάτη                                   |  |

**Ταμπλό (01\_03)****Instrumentpanelet (01\_03)**

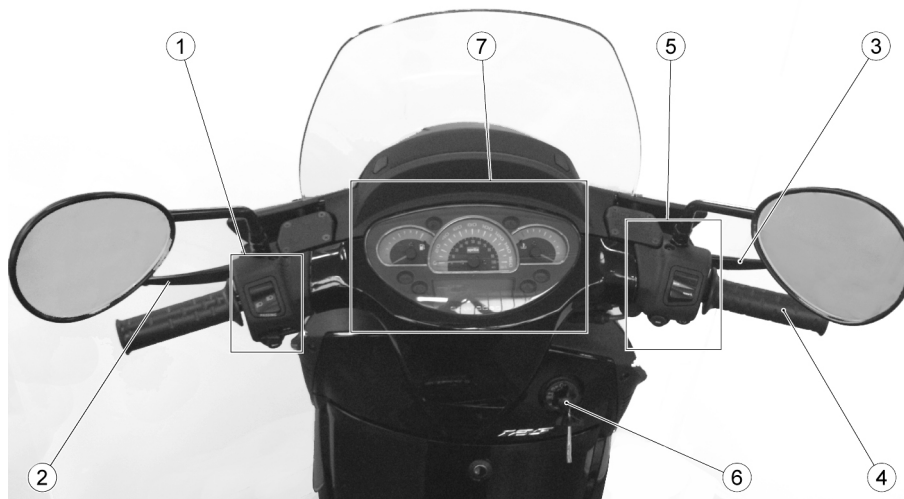

01\_03

#### ΥΠΟΜΝΗΜΑ

1. Ηλεκτρικά χειριστήρια στην αριστερή πλευρά του τιμονιού
- 2 - Μανέτα πίσω φρένου
3. Μανέτα εμπρός φρένου
4. Μανέτα γκαζιού
5. Ηλεκτρικά χειριστήρια στη δεξιά πλευρά του τιμονιού

#### OVERSIGT

1. Betjeningsanordninger på venstre side af styret
2. Bagbremsegreb
3. Forbremsegreb
4. Gashåndtag
5. Betjeningsanordninger på højre side af styret
6. Tændingskontakt / ratlås (**ON - OFF - LOCK**) / sadelåbning

6. Διακόπτης εκκίνησης / κλειδώματος τιμονιού (ON - OFF - LOCK) / ανοίγματος σέλας

7. Instrumenter og indikatorer

7. Όργανα και δείκτες

**Αναλογικός πίνακας οργάνων (01\_04)**

**Analogt instrumentbræt (01\_04)**



01\_04

**ΥΠΟΜΝΗΜΑ**

1. Ενδεικτική λυχνία μεγάλης σκάλας φωτών χρώματος μπλε
2. Ενδεικτική λυχνία φλας πράσινου χρώματος
3. Δείκτης στάθμης καυσίμου
4. Ενδεικτική λυχνία ρεζέρβας καυσίμου πορτοκαλί χρώματος
5. Ταχύμετρο
6. Δείκτης υψηλής θερμοκρασίας υγρού ψύξης
7. Δείκτης θερμοκρασίας υγρού ψύξης
8. Ενδεικτική λυχνία πίεσης λαδιού κόκκινου χρώματος
9. Δείκτης πολλαπλών λειτουργιών: ολικός χιλιομετρητής (ODO) / δύο μερικοί χιλιομετρητές (ODO I - ODO II) / τάση μπαταρίας / εξωτερική θερμοκρασία με ένδειξη πάγου (ανάβει το εικονίδιο του πάγου όταν η θερμοκρασία είναι χαμηλότερη από 4°C (39.2°F))
10. Δείκτης σέρβις
11. Ψηφιακό ρολόι
12. Ενδεικτική λυχνία ηλεκτρονικού ψεκασμού βενζίνης (κόκκινου χρώματος)

**ΠΕΡΙΓΡΑΦΗ ΟΡΓΑΝΩΝ ΚΑΙ ΔΕΙΚΤΩΝ****OVERSIGT**

1. Blå kontrollampe for fjernlys
2. Grøn kontrollampe for blinklys
3. Indikator for brændstofniveau
4. Kontrollampe for brændstofreserve, orange
5. Speedometer
6. Kontrollampe for høj kølevæsketemperatur
7. Kølevæske-temperaturindikator
8. Rød kontrollampe for olietryk
9. Multifunktionsindikator: samlet kilometertæller (ODO) / to triptællere (ODO I - ODO II) / batterispænding / udvendig temperatur med angivelse af islag (isikonet tænder ved temperaturer under 4°C (39.2°F))
10. Indikator for rutineeftersyn
11. Digitalt ur
12. Kontrollampe for elektronisk brændstofindsprøjtning (rød)

**BESKRIVELSE AF INSTRUMENTER OG INDIKATORER**

**ΣΗΜΕΙΩΣΗ**

ΜΕ ΤΟ ΚΛΕΙΔΙ ΣΤΗ ΘΕΣΗ «ON» ΤΑ ΠΡΩΤΑ ΤΡΙΑ ΔΕΥΤΕΡΟΛΕΠΤΑ ΑΝΑΒΟΥΝ ΟΛΕΣ ΟΙ ΕΝΔΕΙΚΤΙΚΕΣ ΛΥΧΝΙΕΣ, Ο ΦΩΤΙΣΜΟΣ ΤΟΥ ΤΑΜΠΛΟ ΚΑΙ ΟΛΟΙ ΟΙ ΔΕΙΚΤΕΣ ΤΗΣ ΨΗΦΙΑΚΗΣ ΟΘΟΝΗΣ, ΕΚΤΕΛΩΝΤΑΣ ΕΤΣΙ ΕΝΑΝ ΑΡΧΙΚΟ ΕΛΕΓΧΟ ΤΟΥ ΟΡΓΑΝΟΥ.

**ΒΕΜÆRK**

ALLE DE FORUDSETE KONTROLLAMPER, INSTRUMENTBRÆTBE-  
LYSNINGEN OG DET DIGITALE DIS-  
PLAYS INDIKATORER TÆNDER DE  
FØRSTE TRE SEKUNDER EFTER AT  
NØGLEN PLACERES PÅ «ON» OG AF-  
VIKLER EN INDLEDENDE KONTROL  
AF INSTRUMENTET.

**Ενδεικτική λυχνία μεγάλης σκάλας φώτων «1»**

Ανάβει όταν είναι ενεργοποιημένη η μεγάλη σκάλα του εμπρόσθιου φανού ή όταν ενεργοποιείται το σιναίο με τη μεγάλη σκάλα φώτων (PASSING).

**Kontrollampe for fjernlys «1»**

Denne lampe tænder, når fjernlyset på forlygterne tændes eller når det blinkende fjernlys tændes (PASSING).

**Ενδεικτική λυχνία φλας «2»**

Αναβοσβήνει όταν είναι σε λειτουργία το δεξί ή το αριστερό φλας

Το σπάσιμο ενός φλας προκαλεί τον διπλασιασμό της συχνότητας με την οποία αναβοσβήνει η ενδεικτική λυχνία. Στην περίπτωση αυτή αντικαταστήστε το λαμπτήρα.

**Kontrollampe for blinklys «2»**

Blinker, når signaleringen af højre- eller venstresving er i funktion.

Hvis et af blinklysene går i stykker, vil blinklys-kontrollampen blinke ved dobbelthastighed. I sådanne tilfælde skal man udskifte pæren.

**Δείκτης στάθμης καυσίμου «3»**

Δείχνει την κατά προσέγγιση στάθμη καυσίμου στο ρεζερβουάρ.

**Indikator for brændstofniveau «3»**

Giver en tilnærmelsesvis indikation om brændstofniveauet i tanken.

**Ενδεικτική λυχνία ρεζέρβας καυσίμου «4»**

Ανάβει όταν στο ρεζερβουάρ καυσίμου απομένουν περίπου 2 λίτρα βενζίνης.

**Σε αυτήν την περίπτωση προνοήστε για τον ανεφοδιασμό το συντομότερο δυνατό.**

**Kontrollampe for brændstofreserve «4»**

Kontrollampen tænder, når der kun er en benzinreserve på 2 liter i tanken.

**Påfyld brændstof hurtigt muligt.**

**Ταχύμετρο «5»**

Δείχνει την ταχύτητα οδήγησης

**Speedometer «5»**

Angiver kørehastigheden

**Ενδεικτική λυχνία υψηλής θερμοκρασίας ψυκτικού υγρού «6»**

Ανάβει όταν ο δείκτης θερμοκρασίας υγρού ψύξης φτάνει σε πολύ υψηλές τιμές. Σταματήστε αμέσως τον κινητήρα και ελέγξτε τη στάθμη υγρού ψύξης.

**Indikator for høj kølevæsketemperatur «6»**

Denne lampe lyser, hvis temperaturindikatoren for kølevæsketemperatur når en for høj værdi. Stands straks motoren, og kontrollér kølevæskestanden.

**Δείκτης θερμοκρασία ψυκτικού υγρού «7»**

Δείχνει την κατά προσέγγιση θερμοκρασία ψυκτικού υγρού στον κινητήρα Έχουμε κανονική θερμοκρασία λειτουργίας όταν βρίσκεται στην κεντρική ζώνη της κλίμακας. Όταν η εγκοπή δεν βρίσκεται στην κεντρική περιοχή μην απαιτείται από το όχημα υπερβολικές επιδόσεις. Αν ο δείκτης φτάσει στην τελευταία εγκοπή,

**Indikator for kølevæsketemperatur «7»**

Angiver en omtrentlig temperatur på kølevæsken i motoren. Normal driftstemperatur er i den midterste del af skalaen. Når hakket ikke befinder sig i midten, skal man ikke presse køretøjet op på for høje omdrejningstal. Hvis indikatoren når sidste hak, skal man standse motoren og kontrollere kølevæskenniveauet.



σταματήστε τον κινητήρα και ελέγξτε τη στάθμη υγρού ψύξης.

#### ΠΡΟΣΟΧΗ



**ΕΑΝ ΞΕΠΕΡΑΣΤΕΙ Η ΜΕΓΙΣΤΗ ΑΠΟΔΕΚΤΗ ΘΕΡΜΟΚΡΑΣΙΑ ΓΙΑ ΜΕΓΑΛΟ ΔΙΑΣΤΗΜΑ, ΕΝΔΕΧΕΤΑΙ ΝΑ ΠΡΟΚΛΗΘΕΙ ΣΟΒΑΡΗ ΖΗΜΙΑ ΣΤΟΝ ΚΙΝΗΤΗΡΑ.**

#### Ενδεικτική λυχνία πίεσης λαδιού κινητήρα «8»

Εμφανίζεται υποδεικνύοντας ότι η πίεση λαδιού στον κινητήρα είναι ανεπαρκής. Στην περίπτωση αυτή σταματήστε αμέσως τον κινητήρα και απευθυνθείτε σε έναν Επίσημο Αντιπρόσωπο **aprilia**.

Με τον κινητήρα σβηστό η ενδεικτική λυχνία είναι πάντα αναμμένη, αν είναι σβηστή υπάρχει κάποιο πρόβλημα στον αισθητήρα ή στις συνδέσεις.

Η ενδεικτική λυχνία πρέπει να σβήνει όταν τίθεται σε λειτουργία ο κινητήρας.

#### Δείκτης πολλαπλών λειτουργιών «9»

Εμφανίζει τη συνολική διαδρομή (ODO) ή τους δύο μερικούς χιλιομετρητές (ODO

#### ADVARSEL



**HVIS DEN MAKS. TILLADTE TEMPERATUR OVERSTIGES I LÆNGERE TID, KAN MOTOREN TAGE ALVORLIG SKADE.**

#### Kontrollampe for motorolietryk «8»

Fremkommer for at advare mod for lavt motorolietryk. Så skal man straks standse motoren og rette henvendelse til en autoriseret **aprilia-forhandler**.

Når motoren er slukket, lyser lampen altid. Hvis den slukker, er der fejl i føleren eller i forbindelserne.

Kontrollampen skal slukke, når motoren startes.

#### Multifunktionsindikator «9»

Viser det samlede kilometertal (ODO) eller de to triptællere (ODO I-ODO II) eller batterispænding eller den omgivende temperatur.

I-ODO II) ή την τάση της μπαταρίας ή την εξωτερική θερμοκρασία.

#### **Εικονίδιο σέρβις «10»**

Μόλις τεθεί σε λειτουργία το όχημα, αμέσως μετά τον έλεγχο ανάφλεξης, αν υπολείπονται 300 km (186 mi) έως το επόμενο σέρβις, αναβοσβήνει για 5 δευτερόλεπτα το σχετικό εικονίδιο που στη συνέχεια πρέπει να σβήσει.

Το εικονίδιο ανάβει στα 1.000 Km (621 mi), στα 10.000 Km (6,215 mi), στα 20.000 Km (12,430 mi) και στα επόμενα πολλαπλάσια των 10.000 Km (6,215 mi).

Μόλις φτάσει το όχημα στα χιλιόμετρα του σέρβις, το εικονίδιο παραμένει αναμμένο σταθερά μέχρι τον μηδενισμό του.

#### **Ψηφιακό ρολόι «11»**

Εμφανίζει την τρέχουσα ώρα και τα λεπτά.

#### **Ενδεικτική λυχνία ελέγχου ηλεκτρονικού ψεκασμού βενζίνης «12»**

Ανάβει, για περίπου τρία δευτερόλεπτα, κάθε φορά που ο κεντρικός διακόπτης μπαίνει στη θέση «ON» και ο κινητήρας δεν λειτουργεί, εκτελώντας έτσι έλεγχο λειτουργίας του συστήματος ψεκασμού.

#### **Ikon for rutineeftersyn «10»**

Når køretøjet tændes, lige efter den indledende kontrol og hvis der mangler mindre end 300 km (186 mi) til næste rutineeftersyn, blinker ikonet i 5 sekunder, hvorefter det slukker igen.

Ikonet begynder at lyse ved 1.000 km (621 mi), 10.000 km (6,215 mi), 20.000 km (12,430 mi) og efterfølgende for hver 10.000 km (6,215 mi).

Når kilometertallet for rutineeftersynet nås, forbliver ikonet tændt, indtil det nulstilles.

#### **Digitalt ur «11»**

Viser time- og minuttal.

#### **Kontrollampe for elektronisk brændstofindsprøjtning «12»**

Lampen tænder, i cirka tre sekunder, hver gang tændingskontakten stilles på «ON» og motoren ikke er tændt og udfører på denne måde en funktionstest på indsprøjtningssystemet. Kontrollampen skal slukke igen, når motoren startes.

Η ενδεικτική λυχνία σβήνει μόλις τεθεί σε λειτουργία ο κινητήρας.

#### ΠΡΟΣΟΧΗ



ΕΑΝ Η ΛΥΧΝΙΑ ΑΝΑΨΕΙ ΚΑΤΑ ΤΗ ΣΥΝΗΘΙΣΜΕΝΗ ΛΕΙΤΟΥΡΓΙΑ ΤΟΥ ΚΙΝΗΤΗΡΑ, ΑΥΤΟ ΣΗΜΑΙΝΕΙ ΟΤΙ ΠΑΡΟΥΣΙΑΣΤΗΚΕ ΠΡΟΒΛΗΜΑ ΣΤΟ ΗΛΕΚΤΡΟΝΙΚΟ ΣΥΣΤΗΜΑ ΨΕΚΑΣΜΟΥ ΒΕΝΖΙΝΗΣ. ΣΤΗΝ ΠΕΡΙΠΤΩΣΗ ΑΥΤΗ ΣΤΑΜΑΤΗΣΤΕ ΑΜΕΣΩΣ ΤΟΝ ΚΙΝΗΤΗΡΑ ΚΑΙ ΑΠΕΥΘΥΝΘΕΙΤΕ ΣΕ ΕΝΑΝ Επίσημο Αντιπρόσωπο aprilia.

#### ADVARSEL



HVIS KONTROLLAMPEN TÆNDER UNDER NORMAL MOTORFUNKTION, BETYDER DET, AT DER ER OPSTÅET EN FEJL I DET ELEKTRONISKE BRÆNDSTOFINDSPRØJTNINGSSYSTEM. SÅ SKAL MAN STRAKS STANDSE MOTOREN OG RETTE HENVENDELSE TIL EN AUTORISERET APRILIA-FORHANDLER.



01\_05

#### Ψηφιακή οθόνη (01\_05, 01\_06)

Ρύθμιση ρολογιού

#### ΣΗΜΕΙΩΣΗ

ΓΙΑ ΛΟΓΟΥΣ ΑΣΦΑΛΕΙΑΣ Η ΕΝΕΡΓΕΙΑ ΑΥΤΗ ΜΠΟΡΕΙ ΝΑ ΕΚΤΕΛΕΣΤΕΙ ΜΟΝΟ ΜΕ ΤΟ ΟΧΗΜΑ ΣΤΑΜΑΤΗΜΕΝΟ.

#### Digitalt display (01\_05, 01\_06)

Indstilling af ur

#### BEMÆRK

AF SIKKERHEDSMÆSSIGE ÅRSAGER KAN URET KUN INDSTILLES, NÅR KØRETØJET HOLDER STILLE.



01\_06

Όταν στην οθόνη πολλαπλών λειτουργιών «1» εμφανίζεται η λειτουργία ολικού χιλιομετρική (ODO) κρατήστε πατημένο το κουμπί MODE «2» για περισσότερο από τρία δευτερόλεπτα. Οι δύο τελείες διαχωρισμού της ώρας από τα λεπτά αναβοσβήνουν.

Ρυθμίστε τις ώρες αυξάνοντας την τιμή της ένδειξης με κάθε πάτημα του κουμπιού MODE «2».

Πιέστε ξανά το πλήκτρο MODE «2» για περισσότερο από τρία δευτερόλεπτα προκειμένου να περάσετε στη ρύθμιση των λεπτών. Η τιμή της ένδειξης αυξάνεται με κάθε πίεση του κουμπιού MODE «2».

Πιέζοντας το κουμπί MODE «2» για περισσότερο από τρία δευτερόλεπτα επιστρέφετε στη ρύθμιση των ωρών.

Αν δεν ενεργοποιηθεί αυτόματα μετά από τρία δευτερόλεπτα κανένα κουμπί, αυτόματα η οθόνη βγαίνει από τη λειτουργία ρύθμισης του ρολογιού.

Når funktionen samlet kilometertal (ODO) vises på multifunktionsdisplayet «1», skal man holde tasten MODE «2» nede i mere end tre sekunder. De to felter for time- og minuttal begynder at blinke.

Udfør indstillingen af timetallet ved at øge værdien for hvert tryk på tasten MODE «2».

Tryk igen på tasten MODE «2» og hold den nede i mere end tre sekunder for at gå til indstilling af minuttallet. Den viste værdi øges ved at trykke på tasten MODE «2».

Ved at trykke på tasten MODE «2» i mere end tre sekunder vendes tilbage til indstilling af timetallet.

Hvis der i tre sekunder ikke trykkes på nogle taster, afslutter displayet automatisk funktionen for indstilling af uret.



01\_07

## Πλήκτρο MODE (01\_07)

Πιέζοντας το κουμπί MODE «2» γίνεται η αλλαγή του πίνακα.

### ΣΗΜΕΙΩΣΗ

ΤΑ ΗΛΕΚΤΡΙΚΑ ΕΞΑΡΤΗΜΑΤΑ ΛΕΙΤΟΥΡΓΟΥΝ ΜΟΝΟ ΟΤΑΝ Ο ΔΙΑΚΟΠΤΗΣ ΑΝΑΦΛΕΞΗΣ ΒΡΙΣΚΕΤΑΙ ΣΤΗ ΘΕΣΗ «ON»

## “MODE” tast (01\_07)

Ved at trykke på tasten MODE «2» udføres et skift af instrumentbrættet.

### BEMÆRK

DE ELEKTRISKE KOMPONENTER FUNGERER KUN MED TÆNDINGSKONTAKTEN I «ON» POSITION

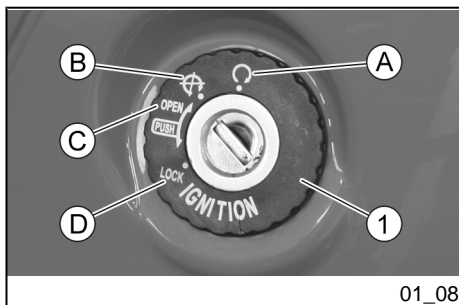

01\_08

## Κεντρικός διακόπτης (κλειδιού) (01\_08, 01\_09)

Ο διακόπτης εκκίνησης «1» βρίσκεται στη δεξιά πλευρά, κοντά στην κολόνα του τιμονιού.

### ΣΗΜΕΙΩΣΗ

ΤΟ ΚΛΕΙΔΙ «2» ΕΝΕΡΓΟΠΟΙΕΙ ΤΟ ΔΙΑΚΟΠΤΗ ΕΚΚΙΝΗΣΗΣ/ΚΛΕΙΔΩΜΑΤΟΣ ΤΙΜΟΝΙΟΥ ΚΑΙ ΤΗΝ ΚΛΕΙΔΑΡΙΑ ΤΗΣ ΣΕΛΑΣ. ΜΕ ΤΟ ΟΧΗΜΑ ΠΑΡΑΔΙΔΟΝΤΑΙ ΔΥΟ ΚΛΕΙΔΙΑ (ΕΝΑ ΕΦΕΔΡΙΚΟ).

### ΣΗΜΕΙΩΣΗ

ΦΥΛΑΞΤΕ ΤΟ ΕΦΕΔΡΙΚΟ ΚΛΕΙΔΙ ΣΕ ΔΙΑΦΟΡΕΤΙΚΟ ΧΩΡΟ ΕΚΤΟΣ ΤΟΥ ΟΧΗΜΑΤΟΣ.

## Tændingslås med nøgle (01\_08, 01\_09)

Tændingskontakten «1» sidder på højre side i nærheden af styregafflen.

### BEMÆRK

NØGLEN «2» AKTIVERER TÆNDINGSKONTAKTEN / RATLÅSEN OG SADELLÅSEN. DER FØLGER TO NØGLER MED KØRETØJET (ÉN EKSTRANØGLE).

### BEMÆRK

OPBEVAR EKSTRANØGLEN ET ANDET STED END PÅ KØRETØJET.

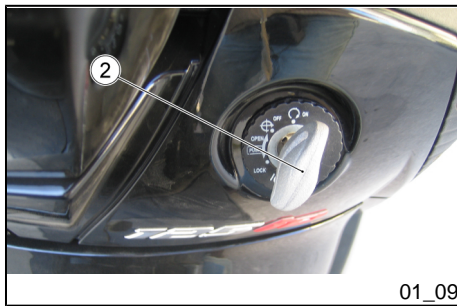

## ΘΕΣΕΙΣ ΔΙΑΚΟΠΤΗ

**ON «A»:** Ο κινητήρας και τα φώτα μπορούν να τεθούν σε λειτουργία. Δεν μπορείτε να βγάλετε το κλειδί.

**OFF «B»:** Ο κινητήρας και τα φώτα δεν μπορούν να τεθούν σε λειτουργία. Μπορείτε να βγάλετε το κλειδί.

**OPEN «C»:** Ο κινητήρας και τα φώτα δεν μπορούν να τεθούν σε λειτουργία. Μπορείτε να ανοίξετε τη θήκη του κράνους.

**LOCK «D»:** Το τιμόνι είναι κλειδωμένο. Δεν μπορείτε να εκκινήσετε τον κινητήρα και να ανάψετε τα φώτα. Μπορείτε να βγάλετε το κλειδί.

## Κλειδωμα τιμονιού (01\_10)

### ΠΡΟΣΟΧΗ

**ΠΟΤΕ ΜΗΝ ΓΥΡΙΖΕΤΕ ΤΟ ΚΛΕΙΔΙ ΣΤΗ ΘΕΣΗ «LOCK» ΚΑΤΑ ΤΗΝ ΚΙΝΗΣΗ, ΠΡΟΚΕΙΜΕΝΟΥ ΝΑ ΑΠΟΦΥΓΕΤΕ ΤΗΝ ΑΠΩΛΕΙΑ ΕΛΕΓΧΟΥ ΤΟΥ ΟΧΗΜΑΤΟΣ.**

Για κλειδωμα του τιμονιού:

- Γυρίστε το τιμόνι εντελώς αριστερά.
- Γυρίστε το κλειδί «2» στη θέση «OFF», και πιέστε το.

## PLACERING AF KOMMUTATOR

**ON «A»:** Motoren og lygterne kan tændes. Nøglen kan ikke tages ud.

**OFF «B»:** Motoren og lygterne kan ikke tændes. Nøglen kan tages ud.

**OPEN «C»:** Motoren og lygterne kan ikke tændes. Styrthjelmrummet kan åbnes.

**LOCK «D»:** Styret er låst. Det er ikke muligt at starte motoren og aktivere lyset. Nøglen kan tages ud.

## Tilkobling af spærreanordning (01\_10)

### ADVARSEL

**DREJ ALDRIG NØGLEN I «LOCK» POSITION UNDER KØRSEL, FOR IKKE AT MISTE KONTROLLEN OVER KØRETØJET**

Sådan aktiveres ratlåsen:

- Drej styret helt over mod venstre.
- Drej nøglen «2» på «OFF»

**ΣΗΜΕΙΩΣΗ**

**ΓΥΡΙΣΤΕ ΤΟ ΚΛΕΙΔΙ ΚΑΙ ΤΑΥΤΟΧΡΟΝΑ ΣΤΡΙΨΤΕ ΤΟ ΤΙΜΟΝΙ**

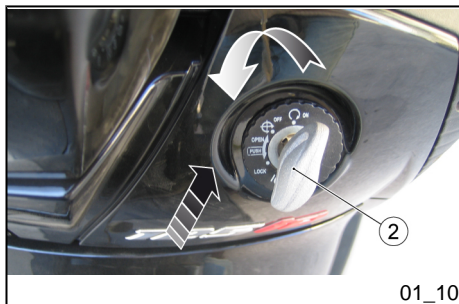

01\_10

- Γυρίστε το κλειδί «2» αριστερόστροφα (προς τα αριστερά), γυρίστε αργά το τιμόνι μέχρι το κλειδί «2» να φτάσει στη θέση «LOCK». Βγάλτε το κλειδί.

**BEMÆRK**

**DREJ NØGLEN OG DREJ SAMTIDIGT STYRET.**

- Tryk og drej nøglen «2» mod uret (venstre om), drej langsomt på styret indtil nøglen «2» kan drejes på «LOCK».
- Tag nøglen ud.

**Διακόπτης φλας (01\_11)**

Μετακινήστε το διακόπτη «3» προς τα αριστερά για να ειδοποιήσετε ότι στρίβετε αριστερά, μετακινήστε το διακόπτη «3» προς τα δεξιά για να ειδοποιήσετε ότι στρίβετε δεξιά. Πιέστε το διακόπτη «3» στο κέντρο για να απενεργοποιήσετε το φλας.

**ΣΗΜΕΙΩΣΗ**

**ΤΑ ΗΛΕΚΤΡΙΚΑ ΕΞΑΡΤΗΜΑΤΑ ΛΕΙΤΟΥΡΓΟΥΝ ΜΟΝΟ ΟΤΑΝ Ο ΔΙΑΚΟΠΤΗΣ ΑΝΑΦΛΕΞΗΣ ΒΡΙΣΚΕΤΑΙ ΣΤΗ ΘΕΣΗ «ON»**

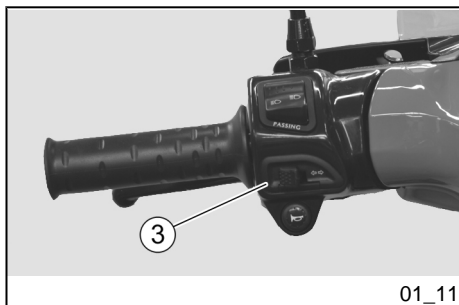

01\_11

**Afbryder for blinkrelæ (01\_11)**

Skub kontaktarmen «3» mod venstre for at vise af til venstre; Skub kontaktarmen «3» mod højre for at vise af til højre. Flyt kontaktarmen «3» i midterstilling for at slå blinklyset fra.

**BEMÆRK**

**DE ELEKTRISKE KOMPONENTER FUNGERER KUN MED TÆNDINGSKONTAKTEN I «ON» POSITION**

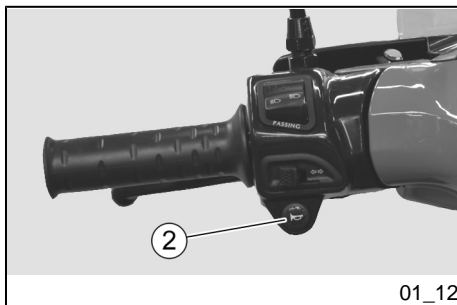

01\_12

## Διακόπτης κόρνας (01\_12)

Πιέζοντας το κουμπί «2» ενεργοποιείται η κόρνα.

### ΣΗΜΕΙΩΣΗ

ΤΑ ΗΛΕΚΤΡΙΚΑ ΕΞΑΡΤΗΜΑΤΑ ΛΕΙΤΟΥΡΓΟΥΝ ΜΟΝΟ ΟΤΑΝ Ο ΔΙΑΚΟΠΤΗΣ ΑΝΑΦΛΕΞΗΣ ΒΡΙΣΚΕΤΑΙ ΣΤΗ ΘΕΣΗ «ON»

## Knop til horn (01\_12)

Ved tryk på knappen «2» aktiveres hornet.

### BEMÆRK

DE ELEKTRISKE KOMPONENTER FUNGERER KUN MED TÆNDINGSKONTAKTEN I «ON» POSITION

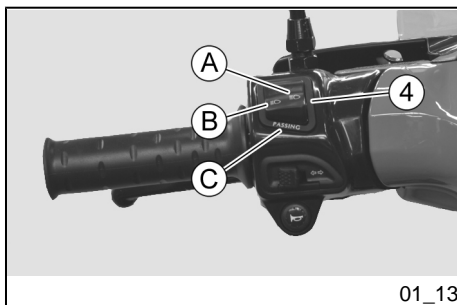

01\_13

## Εκτροπέας φώτων (01\_13)

Αν ο διακόπτης φώτων «4» βρίσκεται στη θέση «Α», ενεργοποιείται η μεγάλη σκάλα φώτων, αν βρίσκεται στη θέση «Β», ενεργοποιείται η μεσαία σκάλα φώτων.

### ΣΗΜΕΙΩΣΗ

ΤΑ ΗΛΕΚΤΡΙΚΑ ΕΞΑΡΤΗΜΑΤΑ ΛΕΙΤΟΥΡΓΟΥΝ ΜΟΝΟ ΟΤΑΝ Ο ΔΙΑΚΟΠΤΗΣ ΑΝΑΦΛΕΞΗΣ ΒΡΙΣΚΕΤΑΙ ΣΤΗ ΘΕΣΗ «ON»

## Omskifter til lys (01\_13)

Hvis lyskontakten «4» står i positionen «A» aktiveres fjernlyset. I positionen «B» aktiveres nærlyset.

### BEMÆRK

DE ELEKTRISKE KOMPONENTER FUNGERER KUN MED TÆNDINGSKONTAKTEN I «ON» POSITION

### Κουμπί PASSING «C»

Πιέζοντας το κουμπί PASSING ενεργοποιείται το σινιάλο με τη μεγάλη σκάλα φώτων.

### Knappen PASSING «C»

Ved tryk på tasten PASSING begynder fjernlyset at blinke.

### BEMÆRK

VED SLIP AF KNAPPEN «C» SLUKKES FJERNLYSETS BLINK.



**ΣΗΜΕΙΩΣΗ**

**ΑΦΗΝΟΝΤΑΣ ΤΟ ΚΟΥΜΠΙ «C» ΤΟ ΣΙΝΙΑΛΟ ΜΕ ΤΗ ΜΕΓΑΛΗ ΣΚΑΛΑ ΦΩΤΩΝ ΑΠΕΝΕΡΓΟΠΟΙΕΙΤΑΙ.**

**Διακόπτης εκκίνησης (01\_14)**

Πιέζοντας το κουμπί, η μίζα θέτει σε λειτουργία τον κινητήρα.

**ΣΗΜΕΙΩΣΗ**

**ΤΑ ΗΛΕΚΤΡΙΚΑ ΕΞΑΡΤΗΜΑΤΑ ΛΕΙΤΟΥΡΓΟΥΝ ΜΟΝΟ ΟΤΑΝ Ο ΔΙΑΚΟΠΤΗΣ ΑΝΑΦΛΕΞΗΣ ΒΡΙΣΚΕΤΑΙ ΣΤΗ ΘΕΣΗ «ON»**

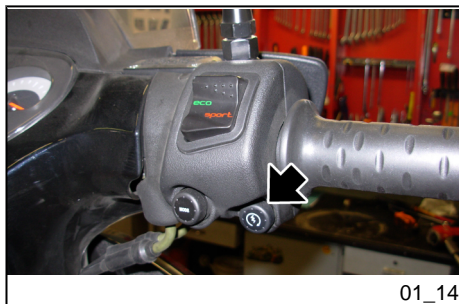

01\_14

**Startknap (01\_14)**

Ved tryk på knappen sætter startmotoren motoren i omdrejninger.

**BEMÆRK**

**DE ELEKTRISKE KOMPONENTER FUNGERER KUN MED TÆNDINGSKONTAKTEN I «ON» POSITION**

**Επιλογή χαρτογραφίσεων (01\_15)**

Ο εγκέφαλος προβλέπει δύο είδους "χαρτογραφίσεις":

- **ECO** που αντιστοιχεί σε μία χαρτογράφηση με χαμηλότερες επιδόσεις του κινητήρα προκειμένου να μειωθεί η κατανάλωση καυσίμου.

- **SPORT** που αντιστοιχεί σε χαρτογράφηση για μέγιστες επιδόσεις του κινητήρα με μεγαλύτερη κατανάλωση καυσίμου.

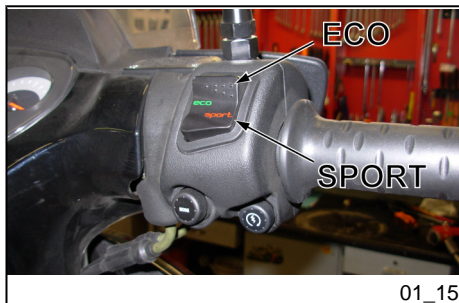

01\_15

**Valg af mapping (01\_15)**

Styreenheden har to forskellige "mapping":

- **ECO** svarer til en indstilling med lav motorydelse for at opnå brændstofbesparelse.

- **SPORT** svarer til en indstilling med maksimale motorydelse uden hensyn til brændstofforbruget.

Man kan når som helst ændre mapping-indstillingerne.

Η αλλαγή της χαρτογράφησης μπορεί να γίνει οποιαδήποτε στιγμή.

#### ΠΡΟΣΟΧΗ

**ΑΠΟΦΥΓΕΤΕ ΤΗΝ ΑΛΛΑΓΗ ΧΑΡΤΟΓΡΑΦΗΣΗΣ ΚΑΤΑ ΤΗ ΔΙΑΡΚΕΙΑ ΟΔΗΓΗΣΗΣ ΣΕ ΔΡΟΜΟΥΣ ΜΕ ΠΟΛΥ ΚΙΝΗΣΗ Ή ΣΕ ΚΑΤΑΣΤΑΣΗ ΜΕΙΩΜΕΝΗΣ ΠΡΟΣΦΥΣΗΣ.**

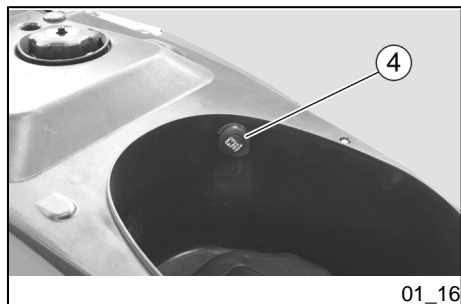

#### Πρίζα ρεύματος (01\_16)

- Μέσα στη θήκη κράνους προβλέπεται ένας ρευματοδότης 12V «4».
- Ο ρευματοδότης μπορεί να χρησιμοποιηθεί για την τροφοδοσία συσκευών με ισχύ όχι μεγαλύτερη από 180 W (κινητό τηλέφωνο, μπαλαντέζα, κλπ.).

#### ΠΡΟΣΟΧΗ



**Η ΕΚΤΕΤΑΜΕΝΗ ΧΡΗΣΗ ΤΗΣ ΠΡΙΖΑΣ ΜΕ ΤΟΝ ΚΙΝΗΤΗΡΑ ΣΒΗΣΤΟ, ΕΝΔΕΧΕΤΑΙ ΝΑ ΠΡΟΚΑΛΕΣΕΙ ΤΗΝ ΠΛΗΡΗ ΑΠΟΦΟΡΤΙΣΗ ΤΗΣ ΜΠΑΤΑΡΙΑΣ.**

#### ADVARSEL

**UNDGÅ AT SKIFTE MAPPING UNDER KØRSEL PÅ MEGET TRAFIKEREDE VEJE ELLER I FORHOLD MED DÅRLIGT VEJGREB.**

#### Elstik (01\_16)

- Inden i styrhjælmsrummet sidder der et 12V-strømodtag «4».
- Strømodtaget kan bruges til apparater med en effekt på maks. 180 W (mobiltelefon, inspektionslampe osv.).

#### ADVARSEL



**LÆNGERE TIDS BRUG AF STRØMUDTAGET MED SLUKKET MOTOR KAN MEDFØRE AT BATTERIET AFLADES HELT.**

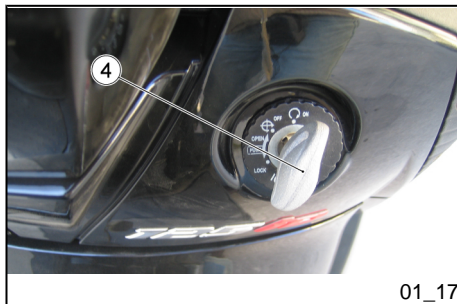

01\_17

## Κλειδαριά σέλας (01\_17, 01\_18)

- Για την απεμπλοκή της σέλας:

- Τοποθετήστε το όχημα στο κεντρικό στάντ.
- Βάλτε το κλειδί στο διακόπτη.
- Περιστρέψτε αριστερόστροφα το κλειδί «4».
- Σηκώστε τη σέλα «5».
- Για εμπλοκή της σέλας, κατεβάστε την και πιέστε (χωρίς υπερβολική δύναμη), μέχρι να ακούσετε το χαρακτηριστικό κλικ της κλειδαριάς.

### ΠΡΟΣΟΧΗ



**ΠΡΙΝ ΞΕΚΙΝΗΣΕΤΕ, ΒΕΒΑΙΩΘΕΙΤΕ ΟΤΙ Η ΣΕΛΑ ΕΙΝΑΙ ΚΑΛΑ ΜΠΛΟΚΑΡΙΣΜΕΝΗ.**

## Τα στοιχεία ταυτότητας (01\_19, 01\_20)

Είναι καλός κανόνας να γράψετε τους αριθμούς του πλαισίου και του κινητήρα στον ειδικό χώρο που υπάρχει στο παρόν βιβλιαράκι.

Ο αριθμός πλαισίου μπορεί να χρησιμοποιηθεί για την αγορά ανταλλακτικών.

## Åbning af sadlen (01\_17, 01\_18)

Sådan åbnes sadlen:

- Placér køretøjet på det midterste støtteben.
- Sæt nøglen i tændingslåsen.
- Drej nøglen «4» venstre om.
- Løft sadlen «5».
- Sadlen låses igen ved at sænke den og trykke den ned (ikke for hårdt), så låses klikker på plads.

### ADVARSEL



**INDEN KØRSEL, SKAL MAN KONTROLLERE, AT SADLEN ER KORREKT FASTLÅST.**

## Identifikation (01\_19, 01\_20)

Det er en god ide at skrive stelnummer og motornummer ned i det dertil indrettede felt i denne håndbog.

Stelnummeret kan anvendes ved køb af reservedele.



01\_18

## ΣΗΜΕΙΩΣΗ



Η ΑΛΛΟΙΩΣΗ ΤΩΝ ΑΡΙΘΜΩΝ ΑΝΑΓΝΩΡΙΣΗΣ ΜΠΟΡΕΙ ΝΑ ΕΠΙΦΕΡΕΙ ΣΟΒΑΡΕΣ ΠΟΙΝΙΚΕΣ ΚΑΙ ΔΙΟΙΚΗΤΙΚΕΣ ΚΥΡΩΣΕΙΣ, ΕΙΔΙΚΟΤΕΡΑ, Η ΑΛΛΟΙΩΣΗ ΤΟΥ ΑΡΙΘΜΟΥ ΤΟΥ ΠΛΑΙΣΙΟΥ ΕΠΙΦΕΡΕΙ ΤΗΝ ΑΜΕΣΗ ΑΚΥΡΩΣΗ ΤΗΣ ΕΓΓΥΗΣΗΣ.



01\_19

## Αριθμός πλαισίου

Ο αριθμός πλαισίου είναι χαραγμένος στον κεντρικό σωλήνα του πλαισίου. Για την ανάγνωσή του αρκεί να αφαιρέσετε το υποδεικνυόμενο καπάκι.

Αρ. πλαισίου: .....

## ΒΕΜÆRK



ÆNDRING AF IDENTIFIKATIONS-DATAENE KAN MEDFØRE STRAFFERETLIGE FORANSTALTNINGER. ÆNDRING AF STELNUMMERET MEDFØRER UMIDDELBAR BORTFALD AF GARANTIEEN.

## Stelnummer

Stelnummeret er påtrykt det midterste rør på stellet. Når det skal aflæses, er man nødt til at fjerne det viste dæksel.

Stelnummer: .....

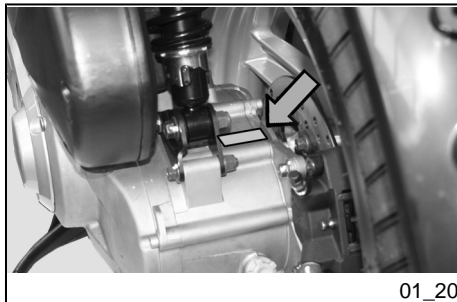

01\_20

## Αριθμός κινητήρα

Ο αριθμός κινητήρα είναι χαραγμένος κοντά στο κάτω στήριγμα του πίσω αμορτισέρ.

Αρ. κινητήρα: .....

## Motorserienummer

Motorserienummeret er påtrykt i nærheden af det nederste ophæng på bagstøddæmperen.

Motornummer: .....

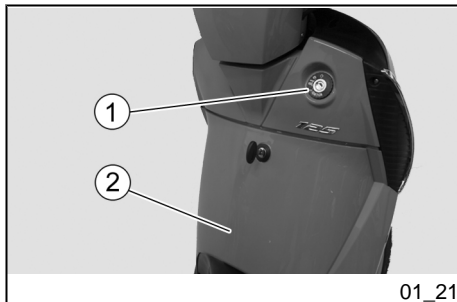

01\_21

## Άνοιγμα εμπρόσθιου ντουλαπιού (01\_21)

Βρίσκεται κάτω από το τιμόνι, στην εσωτερική πλευρά της εμπρόσθιας ποδιάς. Για πρόσβαση:

- Βάλτε το κλειδί «1» στην κλειδαριά.
- Γυρίστε το κλειδί δεξιόστροφα, τραβήξτε το και ανοίξτε τη θυρίδα «2».

### ΣΗΜΕΙΩΣΗ

**ΠΡΙΝ ΜΠΛΟΚΑΡΕΤΕ ΤΗ ΘΥΡΙΔΑ ΒΕΒΑΙΩΘΕΙΤΕ ΟΤΙ ΔΕΝ ΞΕΧΑΣΑΤΕ ΤΑ ΚΛΕΙΔΙΑ ΜΕΣΑ ΣΤΗ ΘΗΚΗ ΜΙΚΡΟΑΝΤΙΚΕΙΜΕΝΩΝ.**

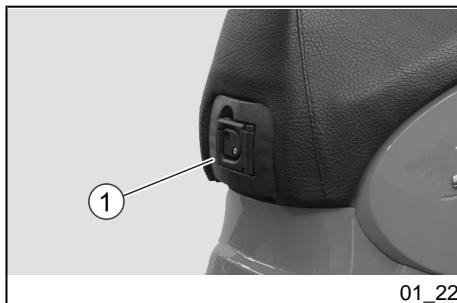

01\_22

## Άγκιστρο για τσάντες (01\_22)

Ο γάντζος μεταφοράς τσαντών «1» βρίσκεται στην μπροστινή πλευρά κάτω από τη σέλα.

### ΠΡΟΣΟΧΗ



**ΜΗΝ ΚΡΕΜΑΤΕ ΣΤΟ ΓΑΝΤΖΟ ΤΣΑΝΤΕΣ Ή ΝΑΪΛΟΝ ΣΑΚΟΥΛΕΣ ΜΕΓΑΛΟΥ ΟΓΚΟΥ ΓΙΑΤΙ ΕΝΔΕΧΕΤΑΙ ΝΑ ΜΕΙΩΣΟΥΝ ΑΙΣΘΗΤΑ ΤΗΝ ΕΥΚΟΛΙΑ**

## Åbning af forreste bagagerum (01\_21)

Det er placeret under styret i det interne skjold. Sådan åbnes op til udstyret:

- Sæt nøglen «1» i låsen.
- Drej nøglen med uret, træk i den og åbn beskyttelsesdækslet «2».

### BEMÆRK

**KONTROLLÉR AT NØGLEN IKKE ER BLEVET EFTERLADT I OPBEVARINGSRUMMET, INDEN LÅGET LÅSES.**

## Bagagekrog (01\_22)

Taskecrogen «1» befinder sig under sadlen foran.

### ADVARSEL



**UNDLAD AT HÆNGE FOR TUNGE TASKER ELLER POSER FAST I KROGEN, DA DE KAN GØRE DET MEGET SVÆRT AT STYRE KØRETØJET OG VÆRE I VEJEN FOR FØDDERNE.**

ΧΕΙΡΙΣΜΟΥ ΤΟΥ ΟΧΗΜΑΤΟΣ Ή ΤΙΣ  
ΚΙΝΗΣΕΙΣ ΤΩΝ ΠΟΔΙΩΝ.

**Τεχνικά χαρακτηριστικά**

**Μέγιστο επιτρεπόμενο βάρος:**

1,5 Kg.

**Tekniske specifikationer**

**Maksimal, tilladt vægt:**

1,5 kg.

# SCARABEO 125 i.e - 200 i.e.

**aprilia**



**Κεφ. 02**  
**Η χρήση**  
**Καρ. 02**  
**Brug**

**Έλεγχοι****ΠΡΟΣΟΧΗ**

**ΠΡΙΝ ΞΕΚΙΝΗΣΕΤΕ, ΚΑΝΕΤΕ ΠΑΝΤΑ ΕΝΑΝ ΠΡΟΚΑΤΑΡΚΤΙΚΟ ΕΛΕΓΧΟ ΤΟΥ ΟΧΗΜΑΤΟΣ, ΟΣΟΝ ΑΦΟΡΑ ΤΗ ΣΩΣΤΗ ΚΑΙ ΑΣΦΑΛΗ ΛΕΙΤΟΥΡΓΙΑ ΤΟΥ, ΟΠΩΣ ΑΝΑΦΕΡΕΤΑΙ ΣΤΟΝ ΠΙΝΑΚΑ. Η ΜΗ ΕΚΤΕΛΕΣΗ ΑΥΤΩΝ ΤΩΝ ΕΝΕΡΓΕΙΩΝ ΕΝΔΕΧΕΤΑΙ ΝΑ ΠΡΟΚΑΛΕΣΕΙ ΣΟΒΑΡΟ ΑΤΟΜΙΚΟ ΤΡΑΥΜΑΤΙΣΜΟ Ή ΣΟΒΑΡΗ ΖΗΜΙΑ ΣΤΟ ΟΧΗΜΑ. ΜΗ ΔΙΣΤΑΞΕΤΕ ΝΑ ΑΠΕΥΘΥΝΘΕΙΤΕ ΣΕ ΕΝΑΝ ΕΠΙΣΗΜΟ ΑΝΤΙΠΡΟΣΩΠΟ APRILIA, ΕΑΝ ΔΕΝ ΚΑΤΑΝΟΕΙΤΕ ΤΗ ΛΕΙΤΟΥΡΓΙΑ ΟΡΙΣΜΕΝΩΝ ΧΕΙΡΙΣΤΗΡΙΩΝ Ή ΕΑΝ ΣΥΝΑΝΤΗΣΕΤΕ/ΥΠΟΨΙΑΞΕΣΤΕ ΑΝΩΜΑΛΙΕΣ ΣΤΗ ΛΕΙΤΟΥΡΓΙΑ ΤΟΥ**

**, Ο ΧΡΟΝΟΣ ΠΟΥ ΑΠΑΙΤΕΙΤΑΙ ΓΙΑ ΕΛΕΓΧΟ ΕΙΝΑΙ ΕΞΑΙΡΕΤΙΚΑ ΜΙΚΡΟΣ ΚΑΙ ΤΑ ΠΛΕΟΝΕΚΤΗΜΑΤΑ ΟΣΟΝ ΑΦΟΡΑ ΤΗΝ ΑΣΦΑΛΕΙΑ ΠΟΛΥ ΜΕΓΑΛΑ.**

**Kontroller****ADVARSEL**

**INDEN KØRSEL SKAL MAN ALTID FORETAGE EN INDLEDENDE KONTROL AF KØRETØJET, FOR AT SIKRE SIG, AT DET FUNGERER SIKKERT OG KORREKT, SOM ANGIVET I SKEMAET. UNDLADER MAN AT UDFØRE EN SÅDAN KONTROL, KAN DET MEDFØRE ALVORLIGE PERSONKVÆSTELSER OG BESKADIGELSE AF KØRETØJET.**

**TØV ALDRIG MED AT TAGE KONTAKT TIL EN AUTORISERET APRILIA-FORHANDLER, HVIS DER ER TVIVL OM HVORDAN VISSE BETJENINGSANORDNINGER FUNGERER ELLER HVIS DER OPSTÅR ELLER FORMODES ANOMALI.**

**DEN TID DET TAGER AT UDFØRE ET EFTERSYN ER MINIMAL OG ØGER SIKKERHEDEN I BETYDELIGT OMFANG.**

**ΠΡΟΚΑΤΑΡΚΤΙΚΟΙ ΕΛΕΓΧΟΙ**

Εμπρόςθιο και οπίσθιο  
δισκόφρενο

Ελέγξτε τη λειτουργία, την κενή  
διαδρομή των μανετών χειρισμού,

**INDLEDENDE KONTROL**

Forreste og bageste skivebremser

Kontrollér funktion,  
betjeningshåndtagenes vanding,



	τη στάθμη του υγρού και τυχόν διαρροές. Ελέγξτε τη φθορά στα τακάκια. Εάν είναι απαραίτητο, συμπληρώστε με υγρό φρένων.		væskeniveauet og eventuelle utætheder. Kontrollér for slid på bremseklodsene. Lad, om nødvendigt, fylde mere bremsevæske på.
Μανέτες φρένων	Ελέγξτε ώστε να λειτουργούν ομαλά. Εάν είναι απαραίτητο λιπάνετε τις αρθρώσεις.	Bremsehåndtag	Kontrollér at håndtagene kan trykkes ned. Smør ledforbindelserne efter behov.
Γκάζι	Ελέγξτε ώστε να λειτουργεί ομαλά και να μπορεί να ανοίγει και να κλείνει εντελώς, σε όλες τις θέσεις τους τιμονιού.	Gashåndtag	Kontrollér at gashåndtaget nemt kan trykkes ned og kan åbnes og lukkes helt i alle styrets stillinger.
Τροχοί/Λάστιχα	Ελέγξτε την κατάσταση της επιφάνειας των ελαστικών, την πίεση, τη φθορά και τυχόν ζημιές.	Hjul/dæk	Kontrollér dækkenes overflade, dæktryk samt for slitage og evt. beskadigelse.
Τιμόνι	Ελέγξτε ώστε η περιστροφή τους να είναι ομοιογενής, ομαλή και χωρίς τζόγο ή επιβραδύνσεις.	Styretøj	Kontrollér at styrets drejning er ensartet, glidende og at der ikke er slør eller slæk.
Κεντρικό σταντ	Ελέγξτε ώστε να λειτουργεί ομαλά και ότι τα ελατήρια τα επαναφέρουν στην κανονική τους θέση. Εάν είναι απαραίτητο, λιπάνετε τους συνδέσμους και τις αρθρώσεις.	Midterste støtteben	Kontrollér at støttebenene er nemme at slå ned og at fjederspændingen bringer dem tilbage i udgangsstilling. Smør om nødvendigt samlinger og ledforbindelser.
Στοιχεία στερέωσης	Ελέγξτε ώστε τα στοιχεία στερέωσης να μην είναι ξεσφιγμένα.	Bolte og møtrikker	Kontrollér at bolte og møtrikker er korrekt fastspændte. Foretag eventuelt en justering eller efterspænding.

	Ενδεχομένως, φροντίστε να τα ρεγουλάρετε και να τα σφίξετε.	Brændstoftank	Kontrollér brændstofstanden og påfyld om nødvendigt brændstof.
Ρεξερβουάρ καυσίμου	Ελέγξτε τη στάθμη και εάν είναι απαραίτητο κάντε ανεφοδιασμό.  Ελέγξτε για τυχόν διαρροές ή εμφράξεις του κυκλώματος.  Ελέγξτε αν κλείνει καλά η τάπα καυσίμου.		Se efter eventuelle utætheder eller tilstopninger.  Kontrollér at tankdækslet slutter tæt.
Ψυκτικό υγρό	Η στάθμη του υγρού στο δοχείο διαστολής πρέπει να βρίσκεται ανάμεσα στις ενδείξεις «MIN» και «MAX».	Kølevæske	Kølevæskenniveauet i ekspansionsbeholderen skal være mellem «MIN» og «MAX».
Φώτα, ενδεικτικές λυχνίες, ενδεικτική λυχνία ψεκασμού, κόρνα και ηλεκτρικά συστήματα.	Ελέγξτε ώστε να λειτουργούν σωστά τα συστήματα ήχου και τα οπτικά συστήματα. Αντικαταστήστε τους λαμπτήρες ή κάντε τις απαραίτητες επεμβάσεις σε περίπτωση βλάβης.	Lygter, kontrollamper, kontrollampe for brændstofindsprøjtning, horn og elektriske komponenter	Kontrollér at alle signal- og advarselsanordninger fungerer korrekt. Udsift pærerne eller sørg for at udbedre eventuelle fejl.
Αντλία ψεκασμού	Ελέγξτε ώστε να λειτουργεί σωστά.	Indsprøjtningpumpe	Kontrollér for korrekt funktion.

## Ανεφοδιασμοί (02\_01)

### ΠΡΟΣΟΧΗ



ΤΟ ΧΡΗΣΙΜΟΠΟΙΟΥΜΕΝΟ ΚΑΥΣΙΜΟ ΓΙΑ ΤΗΝ ΠΡΟΩΣΗ ΤΩΝ ΚΙΝΗΤΗΡΩΝ ΚΑΥΣΗΣ ΕΙΝΑΙ ΕΞΑΙΡΕΤΙΚΑ ΕΥΦΛΕΚΤΟ ΚΑΙ ΣΕ ΣΥΓΚΕΚΡΙΜΕΝΕΣ ΣΥΝ-

## Påfyldninger (02\_01)

### ADVARSEL



DET ANVENDTE BRÆNDSTOF TIL FREMDRIFT AF FORBRÆNDINGSMOTORER ER YDERST BRANDFARLIGT

**ΘΗΚΕΣ ΜΠΟΡΕΙ ΝΑ ΓΙΝΕΙ ΕΚΡΗΚΤΙΚΟ**

**ΚΑΛΟ ΘΑ ΕΙΝΑΙ Ο ΑΝΕΦΟΔΙΑΣΜΟΣ ΚΑΙ ΟΙ ΕΠΕΜΒΑΣΕΙΣ ΣΥΝΤΗΡΗΣΗΣ ΝΑ ΓΙΝΟΝΤΑΙ ΣΕ ΑΕΡΙΖΟΜΕΝΟ ΧΩΡΟ ΚΑΙ ΜΕ ΤΟΝ ΚΙΝΗΤΗΡΑ ΣΒΗΣΤΟ.**

**ΜΗΝ ΚΑΠΝΙΖΕΤΕ ΚΑΤΑ ΤΗ ΔΙΑΡΚΕΙΑ ΑΝΕΦΟΔΙΑΣΜΟΥ ΚΑΙ ΣΕ ΣΗΜΕΙΑ ΟΠΟΥ ΥΠΑΡΧΟΥΝ ΑΤΜΟΙ ΚΑΥΣΙΜΟΥ, ΑΠΟΦΕΥΓΟΝΤΑΣ ΣΕ ΚΑΘΕ ΠΕΡΙΠΤΩΣΗ ΤΗΝ ΕΠΑΦΗ ΜΕ ΕΛΕΥΘΕΡΕΣ ΦΛΟΓΕΣ, ΣΠΙΝΘΗΡΕΣ ΚΑΙ ΟΠΟΙΑΔΗΠΟΤΕ ΑΛΛΗ ΠΗΓΗ ΠΟΥ ΘΑ ΜΠΟΡΟΥΣΕ ΝΑ ΠΡΟΚΑΛΕΣΕΙ ΤΗΝ ΑΝΑΦΛΕΞΗ Ή ΤΗΝ ΕΚΡΗΞΗ.**

**ΑΠΟΦΕΥΓΕΤΕ ΕΠΙΣΗΣ ΤΗ ΔΙΑΡΡΟΗ ΚΑΥΣΙΜΟΥ ΑΠΟ ΤΟ ΣΤΟΜΙΟ ΑΝΕΦΟΔΙΑΣΜΟΥ, ΔΙΟΤΙ ΕΑΝ ΤΟ ΚΑΥΣΙΜΟ ΕΡΘΕΙ ΣΕ ΕΠΑΦΗ ΜΕ ΚΑΥΤΑ ΣΗΜΕΙΑ ΤΟΥ ΚΙΝΗΤΗΡΑ ΕΝΔΕΧΕΤΑΙ ΝΑ ΑΝΑΦΛΕΓΕΙ. ΣΤΗΝ ΠΕΡΙΠΤΩΣΗ ΠΟΥ ΘΑ ΧΥΘΕΙ ΚΑΤΑ ΛΑΘΟΣ ΚΑΥΣΙΜΟ, ΠΡΙΝ ΘΕΣΕΤΕ ΣΕ ΛΕΙΤΟΥΡΓΙΑ ΤΟΝ ΚΙΝΗΤΗΡΑ, ΕΛΕΓΞΕΤΕ ΩΣΤΕ ΤΟ ΣΗΜΕΙΟ ΝΑ ΕΙΝΑΙ ΕΝΤΕΛΩΣ ΣΤΕΓΝΟ.**

**ΤΟ ΚΑΥΣΙΜΟ ΔΙΑΣΤΕΛΛΕΤΑΙ ΜΕ ΤΗΝ ΗΛΙΑΚΗ ΘΕΡΜΟΤΗΤΑ ΓΙΑΥΤΟ ΜΗΝ ΓΕΜΙΖΕΤΕ ΠΟΤΕ ΤΟ ΡΕΖΕΡΒΟΥΑΡ ΕΝΤΕΛΩΣ.**

**ΚΛΕΙΝΕΤΕ ΠΡΟΣΕΚΤΙΚΑ ΤΗΝ ΤΑΠΑ ΜΕΤΑ ΤΟΝ ΑΝΕΦΟΔΙΑΣΜΟ. ΑΠΟΦΕΥΓΕΤΕ ΤΗΝ ΕΠΑΦΗ ΤΟΥ ΚΑΥΣΙΜΟΥ ΜΕ ΤΟ ΔΕΡΜΑ, ΤΗΝ ΕΙΣΠΝΟΗ ΤΩΝ ΑΤΜΩΝ, ΤΗΝ ΚΑΤΑΠΟΣΗ ΚΑΙ**

**OG KAN FORÅRSAGE EKSPLOSION UNDER VISSE OMSTÆNDIGHEDER.**

**DET TILRÅDES, AT BRÆNDSTOFFÅFYLDNING OG VEDLIGEHOLDELSES-INDGREB UDFØRES PÅ ET OMRÅDE MED GOD VENTILATION OG MED SLUKKET MOTOR.**

**UNDGÅ RYGNING UNDER BRÆNDSTOFFÅFYLDNING OG I NÆRHEDEN AF BENZINDAMPE, OG UNDGÅ TIL ENHVER TID KONTAKT MED ÅBEN ILD, GNISTER OG ALLE ANDRE KILDER, SOM KAN FORÅRSAGE ANTÆNDELSE AF BRÆNDSTOFFET ELLER EKSPLOSION.**

**UNDGÅ OGSÅ AT SPILDE BRÆNDSTOF FRA PÅFYLDNINGSSTUDSEN, IDET DET KAN ANTÆNDE VED KONTAKT MED MOTORENS VARME OVERFLADER. HVIS DER SPILDES BRÆNDSTOF VED ET UHELD, SKAL MAN KONTROLLERE, AT OMRÅDET ER HELT TØRT, INDEN KØRETØJET STARTES OP.**

**BRÆNDSTOF UDVIDER SIG UNDER OPVARMNING, F.EKS. AF SOLENS STRÅLER, DERFOR SKAL MAN UNDGÅ AT FYLDE TANKEN HELT OP TIL STUDSEN.**

**SØRG FOR AT LUKKE TANKDÆKSLET OMHYGGELIGT EFTER PÅFYLDNING AF BRÆNDSTOF. UNDGÅ AT BRÆNDSTOFFET KOMMER I KONTAKT MED HUDEN, INDÅNDING AF**

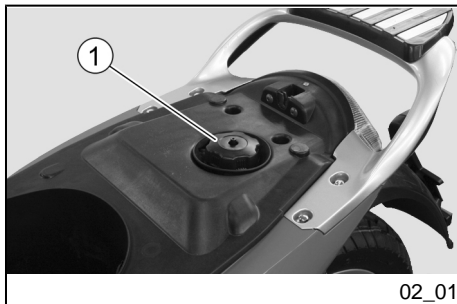

02\_01

ΤΗΝ ΜΕΤΑΓΓΙΣΗ ΑΠΟ ΕΝΑ ΔΟΧΕΙΟ ΣΕ ΑΛΛΟ ΜΕ ΣΩΛΗΝΑ.

**ΠΡΟΣΟΧΗ**



**ΜΗ ΔΙΑΣΚΟΡΠΙΖΕΤΕ ΤΟ ΚΑΥΣΙΜΟ ΣΤΟ ΠΕΡΙΒΑΛΛΟΝ**

**ΠΡΟΣΟΧΗ**



**ΚΡΑΤΗΣΤΕ ΜΑΚΡΙΑ ΑΠΟ ΤΑ ΠΑΙΔΙΑ.**

Χρησιμοποιείτε αποκλειστικά και μόνο βενζίνη super αμόλυβδη, με ελάχιστο αριθμό οκτανίων 95 (N.O.R.M.) και 85 (N.O.M.M.).

**Για να κάνετε ανεφοδιασμό καυσίμου:**

- Σηκώστε τη σέλα.
- Ξεβιδώστε και αφαιρέστε την τάπα του ρεζερβουάρ καυσίμου «1».
- Κάντε ανεφοδιασμό καυσίμου.
- Επανατοποθετήστε το καπάκι «1».

**ΜΗΝ ΡΙΧΝΕΤΕ ΠΡΟΣΘΕΤΙΚΑ Ή ΑΛΛΕΣ ΟΥΣΙΕΣ ΣΤΟ ΚΑΥΣΙΜΟ.**

**BENZINDAMPE, INDTAGELSE OG HÆLD IKKE BRÆNDSTOF FRA EN BEHOLDER OVER PÅ EN ANDEN VED HJÆLP AF EN SLANGE.**

**ADVARSEL**



**HÆLD IKKE BRÆNDSTOF UD I NATUREN.**

**ADVARSEL**



**SKAL HOLDES UDEN FOR BØRNS RÆKKEVIDDE.**

Anvend blyfri benzin med et oktantal på min. 95 (N.O.R.M.) og 85 (N.O.M.M.).

**Hvordan optankningen udføres:**

- Løft sadlen.
- Skru brændstoftankdækslet «1» af, og fjern det.
- Tank op.
- Sæt dækslet «1» på plads igen.

**BRÆNDSTOFFET MÅ IKKE BLENDES MED TILSÆTNINGSSTOFFER ELLER ANDRE STOFFER.**

**SØRG FOR AT EN EVENTUEL TRAGT ELLER ANDET ER FULDSTÆNDIGT RENT.**

ΕΑΝ ΧΡΗΣΙΜΟΠΟΙΗΣΕΤΕ ΧΩΝΙ Ή ΚΑΤΙ ΠΑΡΟΜΟΙΟ, ΒΕΒΑΙΩΘΕΙΤΕ ΟΤΙ ΕΙΝΑΙ ΑΠΟΛΥΤΑ ΚΑΘΑΡΟ.

#### ΣΗΜΕΙΩΣΗ

ΑΦΟΥ ΚΑΝΕΤΕ ΑΝΕΦΟΔΙΑΣΜΟ, ΕΠΑΝΑΤΟΠΟΘΕΤΗΣΤΕ ΣΩΣΤΑ ΤΗΝ ΤΑΠΑ «1».

#### Τεχνικά χαρακτηριστικά

Χωρητικότητα ρεζερβουάρ (μαζί με τη ρεζέρβα).

8,5 l

Ρεζέρβα ρεζερβουάρ

~ 2 λίτρο

#### Ρύθμιση αμορτισέρ (02\_02, 02\_03)

Κάντε έλεγχο στο λάδι και στην τσιμούχα λαδιού της πίσω ανάρτησης σύμφωνα με τις υποδείξεις στον πίνακα προγραμματισμένης συντήρησης.

#### ΠΡΟΣΟΧΗ



ΓΙΑ ΤΗΝ ΑΝΤΙΚΑΤΑΣΤΑΣΗ ΤΟΥ ΛΑΔΙΟΥ ΤΗΣ ΕΜΠΡΟΣΘΙΑΣ ΑΝΑΡΤΗΣΗΣ ΑΠΕΥΘΥΝΘΕΙΤΕ ΣΕ ΕΝΑΝ ΕΠΙΣΗΜΟ ΑΝΤΙΠΡΟΣΩΠΟ APRILIA, Ο ΟΠΟΙΟΣ

#### ΒΕΜÆRK

EFTER OPTANKNINGEN SKAL DÆKSLET «1» SÆTTES PÅ PLADS IGEN.

#### Tekniske specifikationer

Tankumfang (inklusive reservetank):

8,5 l

Tankreserve:

~ 2 l

#### Regulering af støddæmpere (02\_02, 02\_03)

Lad olien og forhjulsophængets oliepakninger efterse i henhold til tabellen over den planlagte vedligeholdelse.

#### ADVARSEL



TAG KONTAKT TIL EN AUTORISERET APRILIA-FORHANDLER, DER GIVER SIKKERHED FOR OMHYGGELIGE OG HURTIGE INDGREB, VED BEHOV FOR

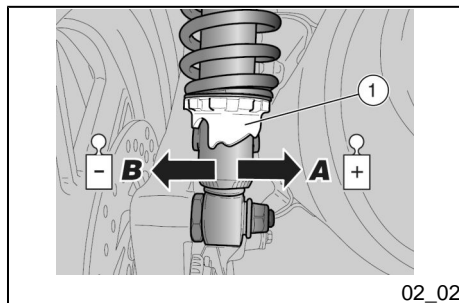

02\_02

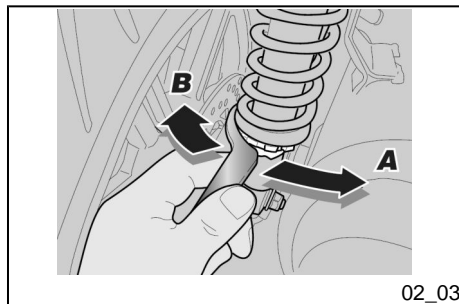

02\_03

## ΘΑ ΕΞΑΣΦΑΛΙΣΕΙ ΠΡΟΣΕΚΤΙΚΗ ΚΑΙ ΑΜΕΣΗ ΕΞΥΠΗΡΕΤΗΣΗ.

- Ρυθμίστε μέσω του δακτυλίου «1» (ρύθμιση προφόρτισης ελατηρίου αμορτισέρ).

### ΣΗΜΕΙΩΣΗ

**ΚΑΝΤΕ ΤΙΣ ΡΥΘΜΙΣΕΙΣ ΚΑΙ ΓΙΑ ΤΑ ΔΥΟ ΠΙΣΩ ΑΜΟΡΤΙΣΕΡ.**

Περιστροφή δακτυλίου προς το **A**: Αύξηση της προφόρτισης του ελατηρίου. Η ρύθμιση του οχήματος είναι σκληρή. Για χρήση σε δρόμους με επίπεδο ή κανονικό οδόστρωμα και για οδήγηση με συνεπιβάτη.

Περιστροφή δακτυλίου προς το **B**: Μείωση της προφόρτισης του ελατηρίου. Η ρύθμιση του οχήματος είναι πιο μαλακή. Για χρήση με ανώμαλο οδόστρωμα και για οδήγηση χωρίς συνεπιβάτη.

## Στρώσιμο κινητήρα

Το στρώσιμο του κινητήρα είναι βασικό προκειμένου να εξασφαλιστεί η διάρκεια και η σωστή λειτουργία. Κινηθείτε, κατά

## AT LADE FORHJULSORHÆNGETS OLIE UDSKIFTE.

- Skru på justeringsmøtrikken «1» (justering af støddæmperens fjederforspænding).

### BEMÆRK

**UDFØR JUSTERINGEN PÅ BEGGE BAGHJULETS STØDDÆMPERE.**

Rotation af metalring i retning **A**: fjederforspændingen øges. Køretøjets aksel er hårdere. Skal benyttes på glatte eller normale vejbelægninger samt ved kørsel med passager.

Rotation af metalring i retning **B**: fjederforspændingen mindskes. Køretøjets aksel gøres blødere. Skal benyttes på ujævne vejbelægninger samt ved kørsel uden passager.

## Tilkøring

Det er vigtigt, at motoren tilkøres, for at kunne sikre en lang levetid og korrekt funktion. Kør om muligt på veje med man-

το δυνατό, σε δρόμους με πολλές στροφές και/ή σε βουνό όπου ο κινητήρας, οι αναρτήσεις και τα φρένα θα στρώσουν καλά και αποτελεσματικά.

Ακολουθήστε τις παρακάτω υποδείξεις:

- Μην γυρίζετε εντελώς τη μανέτα του γκαζιού στα χαμηλά επίπεδα στροφών, τόσο κατά τη διάρκεια όσο και μετά το στρώσιμο.
- **0-100 km (0-62 mi)** Κατά τα πρώτα 100 km (62 mi) χρησιμοποιήστε προσεκτικά τα φρένα και αποφύγετε απότομα και εκτεταμένα φρεναρίσματα. Αυτό πρέπει να γίνει προκειμένου να επιτραπεί η σωστή προσαρμογή του υλικού τριβής των τακτικών στους δίσκους του φρένου.
- **0-500 km (0-312 mi)** Κατά τα πρώτα 500 km (312 mi) μην οδηγείτε το όχημα πέραν του 80% της μέγιστης προβλεπόμενης ταχύτητας.
- Αποφύγετε τη διατήρηση σταθερής ταχύτητας για μεγάλα διαστήματα.
- **Μετά τα πρώτα 1000 km (625 mi)**, αυξήστε προοδευτικά την ταχύτητα μέχρι να φτάσετε στις μέγιστες επιδόσεις.

ge sving og/eller i bakkelandskab, hvor motoren, ophænget og bremsene udsættes for en effektiv tilkørsel.

Overhold følgende anvisninger:

- Undgå at dreje gashåndtaget helt ved lave omdrejninger, både under og efter tilkørsel.
- **0-100 km (0-62 mil)** I løbet af de første 100 km (62 mil) skal man være forsigtig med brug af bremsene og undgå bratte eller længerevarende opbremsninger. På denne måde sikrer man, at friktionsmaterialet på bremse-skoene sætter sig korrekt
- .
- **0-500 km (0-312 mi)** Under de første 500 km (312 mi) skal man undgå at køre ved hastigheder over 80 % af køretøjets maks. hastighed.
- Undgå at holde en konstant fart over længere afstande.
- **Efter de første 1000 km (625 mi)**, skal man langsomt øge hastigheden, indtil man når op på maks. hastighed.

#### ADVARSEL



**GIV ALTID SIGNAL VED VEJBANE-  
ELLER RETNINGSSKIFTE VED  
HJÆLP AF BLINKLYSENE OG I GOD  
TID I FORVEJEN, OG UNDGÅ BRATTE**

**ΠΡΟΣΟΧΗ**

ΕΙΔΟΠΟΙΕΙΤΕ ΠΑΝΤΑ ΟΤΑΝ ΣΚΟΠΕΥΕΤΕ ΝΑ ΑΛΛΑΞΕΤΕ ΛΩΡΙΔΑ ΚΥΚΛΟΦΟΡΙΑΣ Ή ΚΑΤΕΥΘΥΝΣΗ ΜΕ ΤΑ ΚΑΤΑΜΛΗΛΑ ΜΕΣΑ ΚΑΙ ΕΓΚΑΙΡΩΣ, ΑΠΟΦΕΥΓΟΝΤΑΣ ΤΟΥ ΑΠΟΤΟΜΟΥΣ ΚΑΙ ΕΠΙΚΙΝΔΥΝΟΥΣ ΕΛΙΓΜΟΥΣ. ΑΠΕΝΕΡΓΟΠΟΙΗΣΤΕ ΤΑ ΜΕΣΑ ΠΡΟΕΙΔΟΠΟΙΗΣΗΣ ΑΜΕΣΩΣ ΜΕΤΑ ΤΗΝ ΑΛΛΑΓΗ ΚΑΤΕΥΘΥΝΣΗΣ. ΟΤΑΝ ΠΡΟΣΠΕΡΝΑΤΕ Ή ΟΤΑΝ ΣΑΣ ΠΡΟΣΠΕΡΝΑΝΕ ΑΛΛΑ ΟΧΗΜΑΤΑ ΔΩΣΤΕ ΤΗ ΜΕΓΙΣΤΗ ΠΡΟΣΟΧΗ. ΣΕ ΠΕΡΙΠΤΩΣΗ ΒΡΟΧΗΣ, ΤΟ ΣΥΝΝΕΦΟ ΝΕΡΟΥ ΠΟΥ ΠΡΟΚΑΛΕΙΤΑΙ ΑΠΟ ΤΑ ΜΕΓΑΛΑ ΟΧΗΜΑΤΑ ΜΕΙΩΝΕΙ ΤΗΝ ΟΡΑΤΟΤΗΤΑ, Η ΜΕΤΑΚΙΝΗΣΗ ΑΕΡΑ ΜΠΟΡΕΙ ΝΑ ΠΡΟΚΑΛΕΣΕΙ ΑΠΩΛΕΙΑ ΕΛΕΓΧΟΥ ΤΟΥ ΟΧΗΜΑΤΟΣ.

**ΠΡΟΣΟΧΗ**

ΜΕΤΑ ΤΑ ΠΡΩΤΑ 1000 ΚΜ (625 ΜΙ) ΛΕΙΤΟΥΡΓΙΑΣ, ΚΑΝΤΕ ΤΟΥΣ ΕΛΕΓΧΟΥΣ ΠΟΥ ΠΡΟΒΛΕΠΟΝΤΑΙ ΣΤΗΝ ΚΟΛΟΝΑ "ΤΕΛΟΣ ΣΤΡΩΣΙΜΑΤΟΣ" ΣΤΗΝ ΚΑΡΤΑ ΠΕΡΙΟΔΙΚΗΣ ΣΥΝΤΗΡΗΣΗΣ, ΠΡΟΚΕΙΜΕΝΟΥ ΝΑ ΑΠΟΦΥΓΕΤΕ ΑΤΟΜΙΚΟ ΤΡΑΥΜΑΤΙΣΜΟ, ΤΡΑΥΜΑΤΙΣΜΟ ΑΛΛΩΝ ΚΑΙ/Η ΖΗΜΙΑ ΣΤΟ ΟΧΗΜΑ

ELLER FARLIGE MANØVRER. SLÅ STRAKS BLINKLYSENE FRA IGEN EFTER RETNINGSSKIFTE. HVIS MAN OVERHALER ANDRE ELLER SELV BLIVER OVERHALET, SKAL MAN UDVISE STOR FORSİGTİGHED. I REGNVEJR KAN VANDSPRØJT FRA STØRRE KØRETØJER MINDSKE UDSYNET. VINDSTØD KAN MEDFØRE, AT MAN MISTER KONTROLLEN OVER KØRETØJET.

**ADVARSEL**

UDFØR DE EFTERSYN, DER ER FORUDSET I TABELLEN OVER PLANLAGT VEDLİGEHOLDELSE, EFTER DE FØRSTE 1000 ΚΜ (625 ΜΙ), MED HENBLİK PÅ AT FOREBYGGE SKADER DER INVOLVERER FØRER, ANDRE OG/ELLER PÅ KØRETØJET.

**BEMÆRK**

FØRST EFTER DE FØRSTE 1000 ΚΜ (625 ΜΙ) TILKØRSEL ER DET MULİGT AT OPNÅ HØJESTE ACCELERATI-ONSYDEEVNE OG HASTİGHED.



**ΣΗΜΕΙΩΣΗ**

**ΜΟΝΟ ΜΕΤΑ ΤΑ ΠΡΩΤΑ 1000 ΚΜ (625 ΜΙ) ΣΤΡΩΣΙΜΑΤΟΣ ΜΠΟΡΕΙΤΕ ΝΑ ΕΠΙΤΥΧΕΤΕ ΤΙΣ ΚΑΛΥΤΕΡΕΣ ΕΠΙΔΟΣΕΙΣ ΕΠΙΤΑΧΥΝΣΗΣ ΚΑΙ ΤΑΧΥΤΗΤΑΣ ΤΟΥ ΟΧΗΜΑΤΟΣ.**

**Θέση σε λειτουργία κινητήρα (02\_04, 02\_05, 02\_06)**

**Start af motor (02\_04, 02\_05, 02\_06)**

**ΠΡΟΣΟΧΗ**

**ΤΑ ΚΑΥΣΑΕΡΙΑ ΠΕΡΙΕΧΟΥΝ ΜΟΝΟΞΕΙΔΙΟ ΤΟΥ ΑΝΘΡΑΚΑ, ΟΥΣΙΑ ΕΞΑΙΡΕΤΙΚΑ ΒΛΑΒΕΡΗ ΕΑΝ ΓΙΝΕΙ ΕΙΣΠΝΟΗ ΣΤΟΝ ΟΡΓΑΝΙΣΜΟ ΑΠΟΦΥΓΕΤΕ ΤΗΝ ΕΚΚΙΝΗΣΗ ΤΟΥ ΚΙΝΗΤΗΡΑ ΣΕ ΚΛΕΙΣΤΟΥΣ ΚΑΙ ΟΧΙ ΚΑΛΑ ΑΕΡΙΖΟΜΕΝΟΥΣ ΧΩΡΟΥΣ.**

**Η ΜΗ ΤΗΡΗΣΗ ΑΥΤΩΝ ΤΩΝ ΣΥΣΤΑΣΕΩΝ ΕΝΔΕΧΕΤΑΙ ΝΑ ΕΠΙΦΕΡΕΙ ΑΠΩΛΕΙΑ ΤΩΝ ΑΙΣΘΗΣΕΩΝ ΚΑΙ ΑΚΟΜΑ ΚΑΙ ΤΟ ΘΑΝΑΤΟ ΛΟΓΩ ΑΣΦΥΞΙΑΣ.**

**ΜΗΝ ΑΝΕΒΑΙΝΕΤΕ ΣΤΟ ΟΧΗΜΑ ΟΤΑΝ ΠΡΟΚΕΙΤΑΙ ΝΑ ΤΟ ΕΚΚΙΝΗΣΕΤΕ. ΜΗΝ ΘΕΤΕΤΕ ΣΕ ΛΕΙΤΟΥΡΓΙΑ ΤΟΝ ΚΙΝΗΤΗΡΑ ΜΕ ΤΟ ΟΧΗΜΑ ΝΑ ΣΤΗΡΙΖΕΤΑΙ ΣΤΟ ΠΛΕΥΡΙΚΟ ΣΤΑΝΤ**

**ADVARSEL**

**UDSTØDNINGSGASSERNE INDEHOLDER KULILTE, SOM ER YDERST GIFTIGT, HVIS DET INDÅNDES. UNDGÅ AT STARTE MOTOREN OP I LUKKEDE OMGIVELSER ELLER RUM UDEN TILSTRÆKkelig VENTILATION.**

**MANGLENDE OVERHOLDELSE AF DISSE REGLER KAN MEDFØRE TAB AF BEVIDSTHED OG DØDSFALD PGA. KVÆLNING.**

**STIG IKKE OP PÅ KØRETØJET, NÅR DET SKAL STARTES. START IKKE MOTOREN MED KØRETØJET HVILENDE PÅ SIDESTØTTEBENET.**

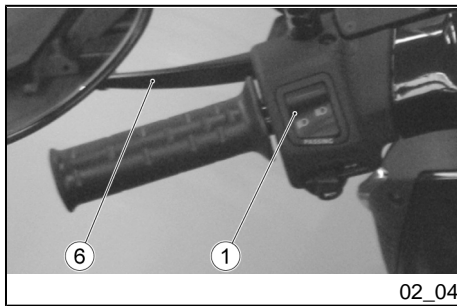

02\_04

- Για την εκκίνηση του κινητήρα, τοποθετήστε το όχημα στο κεντρικό στάντ.
- Βεβαιωθείτε ότι ο διακόπτης φώτων «1» βρίσκεται στη θέση της μεσαίας σκάλας.

- Ved start af motoren skal køretøjet placeres på det midterste støtteben.
- Tjek, om lyskontakten «1» står på nærlys.

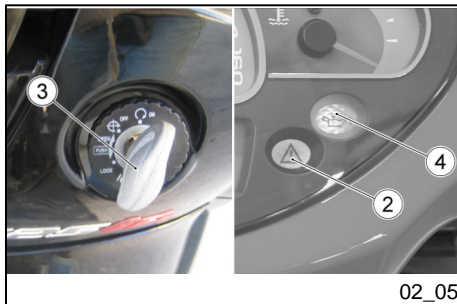

02\_05

- Γυρίστε το κλειδί «3».



#### ΣΤΟ ΣΗΜΕΙΟ ΑΥΤΟ

ΣΤΟ ΤΑΜΠΛΟ ΑΝΑΒΕΙ Η ΕΝΔΕΙΚΤΙΚΗ ΛΥΧΝΙΑ ΠΙΕΣΗΣ ΛΑΔΙΟΥ ΣΤΟΝ ΚΙΝΗΤΗΡΑ «4» ΚΑΙ ΠΑΡΑΜΕΝΕΙ ΑΝΑΜΜΕΝΗ ΕΩΣ ΤΗΝ ΕΚΚΙΝΗΣΗ ΤΟΥ ΚΙΝΗΤΗΡΑ.

ΣΤΟ ΤΑΜΠΛΟ ΠΑΡΑΜΕΝΕΙ ΑΝΑΜΜΕΝΗ ΓΙΑ ΠΕΡΙΠΟΥ ΤΡΙΑ ΔΕΥΤΕΡΟΛΕΠΤΑ Η ΕΝΔΕΙΚΤΙΚΗ ΛΥΧΝΙΑ ΕΛΕΓΧΟΥ ΨΕΚΑΣΜΟΥ «2», ΜΕΤΑ ΤΟ ΣΒΗΣΙΜΟ ΟΛΩΝ ΤΩΝ ΑΛΛΩΝ ΛΥΧΝΙΩΝ.

ΑΝ ΔΕΝ ΓΙΝΕΙ ΑΝΑΦΛΕΞΗ Ή ΕΑΝ ΠΕΡΑΣΟΥΝ ΤΡΙΑ ΔΕΥΤΕΡΟΛΕΠΤΑ ΧΩΡΙΣ ΝΑ ΣΒΗΣΟΥΝ ΚΑΙ ΟΙ ΔΥΟ ΕΝΔΕΙΚΤΙΚΕΣ ΛΥΧΝΙΕΣ, ΑΠΕΥΘΥΝΘΕΙΤΕ ΣΕ ΕΝΑΝ ΕΠΙΣΗΜΟ ΑΝΤΙΠΡΟΣΩΠΟ APRILIA.

- Drej nøglen «3».



#### HEREFTER SKAL MAN GØRE FØLGENDE:

PÅ INSTRUMENTBRÆTTET TÆNDER KONTROLLAMPEN FOR MOTORLIVSTRYK «4», OG DEN BLIVER VED MED AT LYSE, INDTIL MOTOREN STARTES.

KONTROLLAMPEN PÅ INSTRUMENTBRÆTTET «2» PÅ INSTRUMENTBRÆTTET LYSER I CA. TRE SEKUNDER, EFTER AT ALLE ANDRE LAMPER ER SLUKKET..

HVIS LAMPERNE IKKE LYSER, ELLER HVIS ALLE KONTROLLAMPER IKKE SLUKKER EFTER TRE SEKUNDER, SKAL MAN KONTAKTE EN AUTORISERET APRILIA FORHANDLER.

- Μπλοκάρτε τουλάχιστον έναν τροχό, ενεργοποιώντας μία μανέτα φρένου **6**». Αν δεν γίνει αυτό δεν φτάνει ρεύμα στο ρελέ εκκίνησης, συνεπώς η μίζα δεν περιστρέφεται.
- Blokér mindst ét hjul ved at trække bremsegrebet **«6»**. Hvis dette ikke er muligt, er der ikke strøm fra startrelæet, og motoren starter ikke.

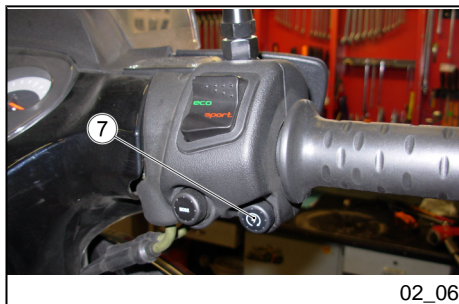

02\_06

#### ΣΗΜΕΙΩΣΗ

ΕΑΝ ΤΟ ΟΧΗΜΑ ΠΑΡΕΜΕΙΝΕ ΣΕ ΑΚΙΝΗΣΙΑ ΓΙΑ ΜΕΓΑΛΟ ΧΡΟΝΙΚΟ ΔΙΑΣΤΗΜΑ, ΚΑΝΤΕ ΤΙΣ ΕΝΕΡΓΕΙΕΣ ΕΚΚΙΝΗΣΗΣ ΜΕΤΑ ΑΠΟ ΜΕΓΑΛΗΣ ΔΙΑΡΚΕΙΑΣ ΑΚΙΝΗΣΙΑ.

#### ΣΗΜΕΙΩΣΗ

ΠΡΟΚΕΙΜΕΝΟΥ ΥΠΕΡΒΟΛΙΚΗ ΚΑΤΑΝΑΛΩΣΗ ΤΗΣ ΜΠΑΤΑΡΙΑΣ, ΜΗΝ ΚΡΑΤΑΤΕ ΠΑΘΗΜΕΝΟ ΤΟ ΚΟΥΜΠΙ ΕΚΚΙΝΗΣΗΣ «7» ΓΙΑ ΠΕΡΙΣΣΟΤΕΡΟ ΑΠΟ ΠΕΝΤΕ ΔΕΥΤΕΡΟΛΕΠΤΑ (ΔΕΚΑ ΣΤΗΝ ΠΕΡΙΠΤΩΣΗ ΕΚΚΙΝΗΣΗΣ ΜΕΤΑ ΑΠΟ ΜΕΓΑΛΟ ΔΙΑΣΤΗΜΑ ΑΚΙΝΗΣΙΑΣ). ΕΑΝ ΣΕ ΑΥΤΟ ΤΟ ΔΙΑΣΤΗΜΑ ΔΕΝ ΠΑΡΕΙ ΜΠΡΟΣΤΑ Ο ΚΙΝΗΤΗΡΑΣ, ΠΕΡΙΜΕΝΕΤΕ ΔΕΚΑ ΔΕΥΤΕΡΟΛΕΠΤΑ ΚΑΙ ΕΠΑΝΑΛΑΒΕΤΕ ΞΑΝΑ ΤΗΝ ΙΔΙΑ ΔΙΑΔΙΚΑΣΙΑ.

#### BEMÆRK

HVIS KØRETØJET HAR STÅET STILLE I LÆNGERE TID, SKAL MAN UDFØRE ALLE STARTHANDLINGER EFTER LÆNGERE TIDS STILSTAND.

#### BEMÆRK

FOR AT UNDGÅ AT BATTERIET AFLADES, SKAL MAN UNDGÅ AT HOLDE STARTKNAPPEN «7» NEDE I MERE END FEM SEKUNDER (ELLER TI, VED START EFTER LÆNGERE TIDS STILSTAND). HVIS MOTOREN IKKE STARTER, SKAL MAN VENTE TI SEKUNDER OG DEREFTER GENTAGE STARTPROCEDUREN.

**ΠΡΟΣΟΧΗ**

**ΑΠΟΦΥΓΕΤΕ ΝΑ ΠΑΤΑΤΕ ΤΟ ΚΟΥΜΠΙ ΕΚΚΙΝΗΣΗΣ «7» ΜΕ ΤΟΝ ΚΙΝΗΤΗΡΑ ΣΕ ΛΕΙΤΟΥΡΓΙΑ, ΜΠΟΡΕΙ ΝΑ ΠΡΟΚΛΗΘΕΙ ΖΗΜΙΑ ΣΤΗ ΜΙΖΑ.**

**ΣΗΜΕΙΩΣΗ**

**ΠΙΕΣΤΕ ΤΟ ΚΟΥΜΠΙ ΕΚΚΙΝΗΣΗΣ «7» ΧΩΡΙΣ ΝΑ ΑΝΟΙΞΕΤΕ ΤΟ ΓΚΑΖΙ ΚΑΙ ΜΕΤΑ ΑΦΗΣΤΕ ΤΟ ΜΟΛΙΣ ΕΚΚΙΝΗΘΕΙ Ο ΚΙΝΗΤΗΡΑΣ.**

**ΠΡΟΣΟΧΗ**

**ΜΕ ΤΟΝ ΚΙΝΗΤΗΡΑ ΣΕ ΛΕΙΤΟΥΡΓΙΑ, Η ΕΝΔΕΙΚΤΙΚΗ ΛΥΧΝΙΑ ΠΙΕΣΗΣ ΛΑΔΙΟΥ ΣΤΟΝ ΚΙΝΗΤΗΡΑ «4» ΠΡΕΠΕΙ ΝΑ ΣΒΗΣΕΙ. ΕΑΝ Η ΕΝΔΕΙΚΤΙΚΗ ΛΥΧΝΙΑ ΑΝΑΨΕΙ ΚΑΤΑ ΤΗ ΔΙΑΡΚΕΙΑ ΤΗΣ ΣΥΝΗΘΙΣΜΕΝΗΣ ΛΕΙΤΟΥΡΓΙΑΣ ΑΥΤΟ ΣΗΜΑΙΝΕΙ ΟΤΙ Η ΠΙΕΣΗ ΤΟΥ ΛΑΔΙΟΥ ΤΟΥ ΚΙΝΗΤΗΡΑ ΣΤΟ ΚΥΚΛΩΜΑ ΕΙΝΑΙ ΑΝΕΠΑΡΚΗΣ ΣΤΗΝ ΠΕΡΙΠΤΩΣΗ ΑΥΤΗ ΣΤΑΜΑΤΗΣΤΕ ΑΜΕΣΩΣ ΤΟΝ ΚΙΝΗΤΗΡΑ ΚΑΙ ΑΠΕΥΘΥΝΘΕΙΤΕ ΣΕ ΕΝΑΝ Επίσημο Αντιπρόσωπο aprilia. ΜΗ ΧΡΗΣΙΜΟΠΟΙΕΙΤΕ ΤΟ ΟΧΗΜΑ ΜΕ ΑΝΕΠΑΡΚΗ ΠΟΣΟΤΗΤΑ ΛΑΔΙΟΥ ΣΤΟΝ ΚΙΝΗΤΗΡΑ, ΓΙΑ ΝΑ ΑΠΟΦΥΓΕΤΕ ΝΑ ΠΡΟΚΛΗΘΟΥΝ ΖΗΜΙΕΣ ΣΤΑ ΟΡΓΑΝΑ ΤΟΥ ΚΙΝΗΤΗΡΑ.**

**ADVARSEL**

**UNDGÅ AT TRYKKE PÅ STARTKNAPPEN «7», NÅR MOTOREN ER I GANG. DET KAN BESKADIGE STARTMOTOREN.**

**BEMÆRK**

**TRYK PÅ STARTKNAPPEN «7» UDEN AT GIVE GAS, OG SLIP DEN, SÅ SNART MOTOREN GÅR I GANG.**

**ADVARSEL**

**NÅR MOTOREN ER I GANG, SKAL KONTROLLAMPEN FOR MOTOROLIE TRYK «4» SLUKKE. HVIS KONTROLLAMPEN BLIVER VED MED AT LYSE UNDER NORMAL MOTORFUNKTION, BETYDER DET, AT MOTOROLIE TRYKKET ER FOR LAVT. STOP ØJEBLIKKELT MOTOREN OG TAG KONTAKT TIL EN AUTORISERET APRILIA-FORHANDLER I SÅDANNE TILFÆLDE. UNDGÅ BRUG AF KØRETØJET MED EN UTILSTRÆKKELIG MÆNGDE MOTOROLIE, SÅ MOTOREN IKKE BESKADIGES.**

- Ενεργοποιήστε τουλάχιστον μια μανέτα φρένου και μην επιταχύνετε μέχρι να ξεκινήσετε.

- Hold mindst ét bremsepedal nede og undgå at give gas før kørsel.

**ΠΡΟΣΟΧΗ**

**ΜΗΝ ΚΑΝΕΤΕ ΑΠΟΤΟΜΕΣ ΕΚΚΙΝΗΣΕΙΣ ΜΕ ΤΟΝ ΚΙΝΗΤΗΡΑ ΚΡΥΟ.**

ΓΙΑ ΝΑ ΠΕΡΙΟΡΙΣΕΤΕ ΤΗΝ ΕΚΠΟΜΠΗ ΡΥΠΩΝ ΣΤΟΝ ΑΕΡΑ ΚΑΙ ΤΗΝ ΚΑΤΑΝΑΛΩΣΗ ΚΑΥΣΙΜΟΥ, ΣΥΝΙΣΤΑΤΑΙ ΝΑ ΖΕΣΤΑΙΝΕΤΕ ΤΟΝ ΚΙΝΗΤΗΡΑ ΠΗΓΑΙΝΟΝΤΑΣ ΜΕ ΜΙΚΡΗ ΤΑΧΥΤΗΤΑ ΣΤΑ ΠΡΩΤΑ ΧΙΛΙΟΜΕΤΡΑ ΤΗΣ ΔΙΑΔΡΟΜΗΣ.

**ADVARSEL**

**UNDGÅ PLUDSELIGE ACCELERATIONER MED KOLD MOTOR.**

FOR AT BEGRÆNSE UDSØDNINGEN AF FORURENENDE STOFFER I LUFTEN OG BRÆNDSTOFFORBRUGET, TILRÅDES DET AT OPVARME MOTOREN VED AT HOLDE EN BEGRÆNSET FART I DE FØRSTE KILOMETER.

**Προληπτικά μέτρα (02\_07, 02\_08, 02\_09)****ΠΡΟΣΟΧΗ**

ΑΝ ΚΑΤΑ ΤΗ ΔΙΑΡΚΕΙΑ ΤΗΣ ΟΔΗΓΗΣΗΣ ΑΝΑΨΕΙ Η ΕΝΔΕΙΚΤΙΚΗ ΛΥΧΝΙΑ ΚΑΥΣΙΜΟΥ «8», ΑΥΤΟ ΣΗΜΑΙΝΕΙ ΟΤΙ ΕΧΕΤΕ ΑΚΟΜΑ ΣΤΗ ΔΙΑΘΕΣΗ ΣΑΣ ΜΙΑ ΣΧΕΤΙΚΗ ΠΟΣΟΤΗΤΑ ΚΑΥΣΙΜΟΥ.

**ΦΡΟΝΤΙΣΤΕ ΤΟ ΣΥΝΤΟΜΟΤΕΡΟ ΔΥΝΑΤΟ ΝΑ ΚΑΝΕΤΕ ΑΝΕΦΟΔΙΑΣΜΟ**

**Forholdsregler (02\_07, 02\_08, 02\_09)****ADVARSEL**

HVIS BRÆNDSTOFRESERVELAMPEN «8» TÆNDER UNDER KØRSEL, BETYDER DET, AT MAN STADIG HAR EN VIS MÆNGDE BRÆNDSTOF TIL RÅDIGHED.

**SØRG FOR AT FYLDE BRÆNDSTOF PÅ SÅ HURTIGT SOM MULIGT.**



02\_07



02\_08

Για να ξεκινήσετε:

- Αφήστε τη χειρολαβή γκαζιού, πατήστε το πίσω φρένο και κατεβάστε το όχημα από το σταντ.
- Ανεβείτε στο όχημα και, για λόγους σταθερότητας, διατηρήστε τουλάχιστον το ένα πόδι ακουμπισμένο στο έδαφος.
- Ρυθμίστε σωστά την κλίση των καθρεφτών.

Sådan starter man kørslen:

- Slip gashåndtaget, aktivér bagbremsen og skub køretøjet ned fra støttebenet.
- Stig op på køretøjet, og bliv stående med mindst én fod på jorden for at sikre god stabilitet.
- Indstil sidespejlene rigtigt.

#### ΠΡΟΣΟΧΗ



**ΜΕ ΤΟ ΟΧΗΜΑ ΣΤΑΜΑΤΗΜΕΝΟ ΕΞΟΙΚΕΙΩΘΕΙΤΕ ΜΕ ΤΗ ΧΡΗΣΗ ΤΩΝ ΚΑΘΡΕΦΤΩΝ. Η ΑΝΤΑΝΑΚΛΑΣΤΙΚΗ ΕΠΙΦΑΝΕΙΑ ΕΙΝΑΙ ΚΥΡΤΗ, ΕΤΣΙ ΤΑ ΑΝΤΙΚΕΙΜΕΝΑ ΦΑΙΝΟΝΤΑΙ ΠΙΟ ΜΑΚΡΙΑ ΑΠΟ ΟΤΙ ΕΙΝΑΙ ΣΤΗΝ ΠΡΑΓΜΑΤΙΚΟΤΗΤΑ. ΤΑ ΚΑΘΡΕΦΤΑΚΙΑ ΑΥΤΑ ΠΑΡΕΧΟΥΝ ΕΥΡΥΓΩΝΙΟ ΟΠΤΙΚΟ ΠΕΔΙΟ ΚΑΙ ΜΟΝΟ Η ΕΜΠΕΙΡΙΑ ΘΑ ΣΑΣ ΕΠΙΤΡΕΨΕΙ ΝΑ ΕΚΤΙΜΗΣΕΤΕ ΤΗΝ ΑΠΟΣΤΑΣΗ ΤΩΝ ΟΧΗΜΑΤΩΝ ΠΟΥ ΑΚΟΛΟΥΘΟΥΝ.**

#### ADVARSEL



**MENS KØRETØJET STÅR STILLE, SKAL MAN GØRE SIG BEKENDT MED BRUGEN AF SPEJLENE. SPEJLENES OVERFLADE ER BUET, OG DERFOR VIL TINGENE VIRKE LÆNGERE VÆK END DE I VIRKELIGHEDEN ER. SPEJLENE GIVER ET UDSYN I EN BRED VINKEL, OG DERFOR SKAL MAN VÆNNE SIG TIL DEM, FOR AT KUNNE VURDERE AFSTANDEN TIL BAGVEDKØRENDE.**

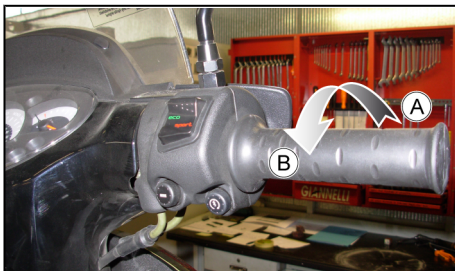

02\_09

- Για να ξεκινήσετε, αφήστε τη μανέτα φρένου, επιταχύνετε περιστρέφοντας ελαφρά (Θέση B) τη χειρολαβή γκαζιού, το όχημα θα αρχίσει να προχωράει.
- Slip bremsegrebet og giv gas ved at dreje moderat (**Pos. B**) på gashåndtaget. Køretøjet vil sætte i gang.

#### ΠΡΟΣΟΧΗ



**ΜΗΝ ΕΠΙΤΑΧΥΝΕΤΕ ΚΑΙ ΕΠΙΒΡΑΔΥΝΕΤΕ ΕΠΑΝΕΙΛΗΜΜΕΝΑ ΚΑΙ ΣΥΝΕΧΕΙΑ, ΓΙΑΤΙ ΥΠΑΡΧΕΙ ΚΙΝΔΥΝΟΣ ΝΑ ΧΑΣΕΤΕ ΧΩΡΙΣ ΝΑ ΤΟ ΚΑΤΑΛΑΒΕΤΕ ΤΟΝ ΕΛΕΓΧΟ ΤΟΥ ΟΧΗΜΑΤΟΣ.**

**ΣΕ ΠΕΡΙΠΤΩΣΗ ΦΡΕΝΑΡΙΣΜΑΤΟΣ, ΕΠΙΒΡΑΔΥΝΕΤΕ ΚΑΙ ΕΝΕΡΓΟΠΟΙΗΣΤΕ ΚΑΙ ΤΑ ΔΥΟ ΦΡΕΝΑ ΠΡΟΚΕΙΜΕΝΟΥ Η ΕΠΙΒΡΑΔΥΝΣΗ ΝΑ ΕΙΝΑΙ ΟΜΟΙΟΜΟΡΦΗ, ΚΑΤΑΝΕΜΟΝΤΑΣ ΤΗΝ ΠΙΕΣΗ ΣΤΑ ΟΡΓΑΝΑ ΦΡΕΝΑΡΙΣΜΑΤΟΣ ΜΕ ΤΟΝ ΚΑΤΑΛΛΗΛΟ ΤΡΟΠΟ.**

**ΕΝΕΡΓΟΠΟΙΩΝΤΑΣ ΜΟΝΟ ΤΟ ΕΜΠΡΟΣΘΙΟ ΦΡΕΝΟ, ΜΕΙΩΝΕΤΑΙ ΚΑΤΑ ΠΟΛΥ Η ΙΣΧΥΣ ΦΡΕΝΑΡΙΣΜΑΤΟΣ ΚΑΙ ΥΠΑΡΧΕΙ ΚΙΝΔΥΝΟΣ ΝΑ ΜΠΛΟΚΑΡΕΙ ΕΝΑΣ ΑΠΟ ΤΟΥΣ ΤΡΟΧΟΥΣ ΜΕ ΕΠΑΚΟΛΟΥΘΗ ΑΠΩΛΕΙΑ ΠΡΟΣΦΥΣΗΣ.**

#### ADVARSEL



**UNDGÅ KØRSEL MED MANGE ACCELERATIONER OG OPBREMSNINGER, IDET MAN PLUDSELIG KAN MISTE HERREDØMMET OVER KØRETØJET.**

**VED OPBREMSNING SKAL MAN TAGE FARTEN AF OG BRUGE BEGGE BREMSEGREB FOR AT OPNÅ EN ENSARTET BREMSNING OG PÅ DENNE MÅDE FORDELE TRYKKET PÅ BREMSEKOMPONENTERNE PÅ KORREKT VIS.**

**HVIS MAN KUN BRUGER FORBREMSEN, MINDSKES BREMSEKRAFTEN BETYDELIGT OG MAN RISIKERER, AT ET HJUL BLOKERER MED EFTERFØLGENDE TAB AF VEJGREB. VED STANDSNING PÅ STIGNINGER SKAL MAN TAGE FARTEN HELT AF OG KUN BRUGE BREMSERNE TIL AT HOLDE**

ΣΤΗΝ ΠΕΡΙΠΤΩΣΗ ΦΡΕΝΑΡΙΣΜΑΤΟΣ ΣΕ ΑΝΗΦΟΡΑ, ΑΦΗΣΤΕ ΕΝΤΕΛΩΣ ΤΟ ΓΚΑΖΙ ΚΑΙ ΧΡΗΣΙΜΟΠΟΙΗΣΤΕ ΜΟΝΟ ΤΑ ΦΡΕΝΑ ΓΙΑ ΝΑ ΣΤΑΜΑΤΗΣΕΤΕ ΤΟ ΟΧΗΜΑ. Η ΧΡΗΣΗ ΤΟΥ ΚΙΝΗΤΗΡΑ ΓΙΑ ΝΑ ΔΙΑΤΗΡΗΣΕΤΕ ΣΤΑΜΑΤΗΜΕΝΟ ΤΟ ΟΧΗΜΑ ΜΠΟΡΕΙ ΝΑ ΠΡΟΚΑΛΕΣΕΙ ΥΠΕΡΘΕΡΜΑΝΣΗ ΤΟΥ ΒΑΡΙΑΤΟΡ.

#### ΠΡΟΣΟΧΗ



ΠΡΙΝ ΤΗΝ ΕΙΣΟΔΟ ΣΕ ΣΤΡΟΦΗ, ΜΕΙΩΣΤΕ ΤΑΧΥΤΗΤΑ Ή ΦΡΕΝΑΡΕΤΕ ΚΑΙ ΚΙΝΗΘΕΙΤΕ ΜΕ ΜΕΙΩΜΕΝΗ ΚΑΙ ΣΤΑΘΕΡΗ ΤΑΧΥΤΗΤΑ Ή ΜΕ ΜΙΚΡΗ ΕΠΙΤΑΧΥΝΣΗ. ΑΠΟΦΥΓΕΤΕ ΤΟ ΟΡΙΑΚΟ ΦΡΕΝΑΡΙΣΜΑ. ΥΠΑΡΧΟΥΝ ΠΟΛΛΕΣ ΠΙΘΑΝΟΤΗΤΕΣ ΝΑ ΓΛΙΣΤΡΗΣΕΤΕ.

Η ΣΥΝΕΧΗΣ ΧΡΗΣΗ ΤΩΝ ΦΡΕΝΩΝ ΣΤΙΣ ΚΑΤΗΦΟΡΕΣ ΕΝΔΕΧΕΤΑΙ ΝΑ ΠΡΟΚΑΛΕΣΕΙ ΥΠΕΡΘΕΡΜΑΝΣΗ ΤΟΥ ΥΛΙΚΟΥ ΤΡΙΒΗΣ ΜΕ ΕΠΑΚΟΛΟΥΘΗ ΜΕΙΩΣΗ ΤΗΣ ΑΠΟΤΕΛΕΣΜΑΤΙΚΟΤΗΤΑΣ ΤΟΥ ΦΡΕΝΑΡΙΣΜΑΤΟΣ. ΕΚΜΕΤΑΛΛΕΥΤΕΙΤΕ ΤΗΝ ΣΥΜΠΙΕΣΗ ΤΟΥ ΚΙΝΗΤΗΡΑ ΜΕ ΕΝΑΛΛΑΣΣΟΜΕΝΗ ΧΡΗΣΗ ΚΑΙ ΤΩΝ ΔΥΟ ΦΡΕΝΩΝ. ΣΤΙΣ ΚΑΤΗΦΟΡΕΣ ΜΗΝ ΟΔΗΓΕΙΤΕ ΜΕ ΤΟΝ ΚΙΝΗΤΗΡΑ ΣΒΗΣΤΟ. ΣΕ ΒΡΕΓΜΕΝΟ ΟΔΟΣΤΡΩΜΑ Ή ΜΕ ΧΑΜΗΛΗ ΠΡΟΣΦΥΣΗ (ΧΙΟΝΙ, ΠΑΓΟΣ, ΛΑΣΠΗ, ΚΛΠ.), ΟΔΗΓΕΙΤΕ ΜΕ ΜΕΙΩΜΕΝΗ ΤΑΧΥΤΗΤΑ, ΑΠΟΦΕΥΓΟΝΤΑΣ ΑΠΟΤΟΜΑ ΦΡΕΝΑΡΙΣΜΑΤΑ Ή ΕΛΙΓΜΟΥΣ

KØRETØJET. BRUGER MAN MOTOREN TIL AT HOLDE KØRETØJET STILLE, KAN VARIATOREN BLIVE OVEROPHEDET.

#### ADVARSEL



INDEN MAN KØRER IND I SVING, SKAL MAN SÆNKE HASTIGHEDEN ELLER BREMSE OP OG KØRE MED EN MODERAT OG KONSTANT HASTIGHED ELLER EVT. GIVE EN SMULE GAS. UNDGÅ OPBREMSNINGER, HVOR GREBET PRESSES HELT I BUND. DERMED ØGES FAREN FOR, AT MAN GLIDER UD.

VED VEDVARENDE BRUG AF BREMSERNE NED AD BAKKE, KAN FRIKTIONSPAKNINGERNE BLIVE OVEROPHEDET MED EFTERFØLGENDE MINDSKNING AF BREMSEEFFEKTEN. UDNYT MOTORKOMPRIMERINGEN VED SKIFTEVIS AT BRUGE BEGGE BREMSER. KØR IKKE MED SLUKKET MOTOR NED AD BAKKE. PÅ GLATTE VEJE ELLER PÅ VEJE MED DÅRLIGT VEJGREB (SNE, IS, MUDDER OSV.), SKAL MAN HOLDE EN MODERAT HASTIGHED OG UNDGÅ BRATTE OPBREMSNINGER ELLER MANØVRER, SOM KAN MEDFØRE, AT MAN HELT MISTER VEJGREBET OG EVT. STYRTER. VÆR OPMÆRKSOM PÅ ALLE FORHIN-



ΠΟΥ ΘΑ ΜΠΟΡΟΥΣΑΝ ΝΑ ΠΡΟΚΑΛΕΣΟΥΝ ΤΗΝ ΑΠΩΛΕΙΑ ΠΡΟΣΦΥΣΗΣ ΚΑΙ, ΚΑΤΑ ΣΥΝΕΠΕΙΑ, ΤΗΝ ΠΤΩΣΗ. ΔΩΣΤΕ ΠΡΟΣΟΧΗ ΣΕ ΚΑΘΕ ΕΜΠΟΔΙΟ Ή ΜΕΤΑΒΟΛΗ ΤΗΣ ΓΕΩΜΕΤΡΙΑΣ ΤΟΥ ΟΔΟΣΤΡΩΜΑΤΟΣ. ΟΙ ΚΑΤΕΣΤΡΑΜΜΕΝΟΙ ΔΡΟΜΟΙ, ΟΙ ΓΡΑΜΜΕΣ ΤΟΥ ΤΡΕΝΟΥ, ΤΑ ΚΑΠΑΚΙΑ ΤΩΝ ΥΠΟΝΟΜΩΝ, ΤΑ ΣΗΜΑΤΑ ΠΟΥ ΕΙΝΑΙ ΒΑΜΜΕΝΑ ΣΤΗΝ ΕΠΙΦΑΝΕΙΑ ΤΟΥ ΟΔΟΣΤΡΩΜΑΤΟΣ, ΟΙ ΜΕΤΑΛΛΙΚΕΣ ΠΛΑΚΕΣ ΤΩΝ ΕΡΓΟΤΑΞΙΩΝ, ΓΙΝΟΝΤΑΙ ΟΛΙΣΘΗΡΑ ΟΤΑΝ ΒΡΕΧΕΙ ΚΑΙ ΓΙΑΥΤΟ ΘΑ ΠΡΕΠΕΙ ΝΑ ΠΕΡΝΑΤΕ ΑΠΟ ΠΑΝΩ ΤΟΥΣ ΜΕ ΜΕΓΑΛΗ ΠΡΟΣΟΧΗ, ΟΔΗΓΩΝΤΑΣ ΟΧΙ ΑΠΟΤΟΜΑ ΚΑΙ ΜΕ ΤΗΝ ΜΙΚΡΟΤΕΡΗ ΔΥΝΑΤΗ ΚΛΙΣΗ ΤΟΥ ΟΧΗΜΑΤΟΣ.

#### ΠΡΟΣΟΧΗ



ΕΙΔΟΠΟΙΕΙΤΕ ΠΑΝΤΑ ΟΤΑΝ ΣΚΟΠΕΥΕΤΕ ΝΑ ΑΛΛΑΞΕΤΕ ΛΩΡΙΔΑ ΚΥΚΛΟΦΟΡΙΑΣ Ή ΚΑΤΕΥΘΥΝΣΗ ΜΕ ΤΑ ΚΑΤΑΛΛΗΛΑ ΜΕΣΑ ΚΑΙ ΕΓΚΑΙΡΩΣ, ΑΠΟΦΕΥΓΟΝΤΑΣ ΤΟΥ ΑΠΟΤΟΜΟΥΣ ΚΑΙ ΕΠΙΚΙΝΔΥΝΟΥΣ ΕΛΙΓΜΟΥΣ. ΑΠΕΝΕΡΓΟΠΟΙΗΣΤΕ ΤΑ ΜΕΣΑ ΠΡΟΕΙΔΟΠΟΙΗΣΗΣ ΑΜΕΣΩΣ ΜΕΤΑ ΤΗΝ ΑΛΛΑΓΗ ΚΑΤΕΥΘΥΝΣΗΣ. ΟΤΑΝ ΠΡΟΣΠΕΡΝΑΤΕ Ή ΟΤΑΝ ΣΑΣ ΠΡΟΣΠΕΡΝΑΝΕ ΑΛΛΑ ΟΧΗΜΑΤΑ ΔΩΣΤΕ ΤΗ ΜΕΓΙΣΤΗ ΠΡΟΣΟΧΗ. ΣΕ ΠΕΡΙΠΤΩΣΗ ΒΡΟΧΗΣ, ΤΟ ΣΥΝΝΕΦΟ ΝΕΡΟΥ ΠΟΥ ΠΡΟΚΑΛΕΙΤΑΙ ΑΠΟ ΤΑ ΜΕΓΑΛΑ ΟΧΗΜΑΤΑ

DRINGER ELLER ÆNDRINGER I VEJSTRUKTUREN. FORSKEL I VEJNIVEAU, HJULSPOR, VANDAFLØB, VEJANVISNINGER PÅ SELVE VEJENS OVERFLADE, METALPLADER VED VEJARBEJDE MM. KAN BLIVE GLATTE, NÅR DET REGNER. KØR DERFOR FORSIGTIGT PÅ SÅDANNE STEDER OG UNDGÅ BRATTE MANØVRER OG BEGRÆNS HÆLDNINGEN AF KØRETØJET.

#### ADVARSEL



GIV ALTID SIGNAL VED VEJBANE-ELLER RETNINGSSKIFTE VED HJÆLP AF BLINKLYSENE OG I GOD TID I FORVEJEN, OG UNDGÅ BRATTE ELLER FARLIGE MANØVRER. SLÅ STRAKS BLINKLYSENE FRA IGEN EFTER RETNINGSSKIFTE. HVIS MAN OVERHALER ANDRE ELLER SELV BLIVER OVERHALET, SKAL MAN UDVISE STOR FORSIGTIGHED. I REGNVEJR KAN VANDSPRØJT FRA STØRRE KØRETØJER MINDSKE UDSYNET. VINDSTØD KAN MEDFØRE, AT MAN MISTER KONTROLLEN OVER KØRETØJET.

## ΜΕΙΩΝΕΙ ΤΗΝ ΟΡΑΤΟΤΗΤΑ, Η ΜΕΤΑΚΙΝΗΣΗ ΑΕΡΑ ΜΠΟΡΕΙ ΝΑ ΠΡΟΚΑΛΕΣΕΙ ΑΠΩΛΕΙΑ ΕΛΕΓΧΟΥ ΤΟΥ ΟΧΗΜΑΤΟΣ.

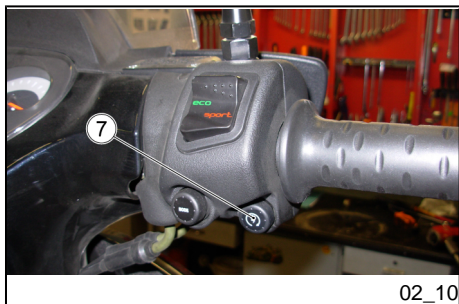

02\_10

### Δύσκολη εκκίνηση (02\_10)

Πιέστε το κουμπί εκκίνησης «7» και αφήστε να γυρίζει η μίζα για περίπου πέντε δευτερόλεπτα, χωρίς να ανοίγετε το γκάζι.

Σε πολύ χαμηλές θερμοκρασίες, σε περίπτωση που δεν παίρνει μπροστά με την πρώτη, ανοίξτε ελαφρά το γκάζι, πιέστε το κουμπί μίζας και αφήστε το μόλις πάρει μπροστά η μηχανή. Κρατήστε το γκάζι ανοιχτό για μερικά δευτερόλεπτα και μετά αφήστε τη χειρολαβή γκαζιού.

### ΕΚΚΙΝΗΣΗ ΜΕΤΑ ΑΠΟ ΜΕΓΑΛΟ ΔΙΑΣΤΗΜΑ ΑΚΙΝΗΣΙΑΣ

- Εάν το όχημα παρέμεινε ακίνητο για μεγάλο χρονικό διάστημα, ενδέχεται να μην είναι έτοιμο για εκκίνηση δεδομένου ότι το κύκλωμα τροφοδοσίας καυσίμου μπορεί να είναι εν μέρει άδειο.

Στην περίπτωση αυτή:

- Πιέστε το κουμπί εκκίνησης «7» για περίπου δέκα δευτερόλεπτα.

### Vanskelig start (02\_10)

Tryk på startknappen «7» og lad startmotoren dreje i cirka fem sekunder, uden at speede op.

Ved meget lave temperaturer, hvis motoren ikke starter i første forsøg, skal man give en smule gas, trykke på startknappen og slippe den igen, så snart motoren starter. Giv en smule gas i et par sekunder og slip så gashåndtaget.

### START EFTER LÆNGERE TIDS STILL- STAND

- Hvis køretøjet har aprilia stille i længere tid, er startsystemet muligvis ikke klart, idet brændstofforsyningskredsen kan være delvist tømt.

I dette tilfælde:

- Tryk på startknappen «7» i ca. ti sekunder.

**Στάση κινητήρα (02\_11, 02\_12)****ΠΡΟΣΟΧΗ**

**ΑΠΟΦΥΓΕΤΕ ΚΑΤΑ ΤΟ ΔΥΝΑΤΟΝ, ΤΟ ΑΠΟΤΟΜΟ ΣΤΑΜΑΤΗΜΑ, ΤΗΝ ΑΠΟΤΟΜΗ ΕΠΙΒΡΑΔΥΝΣΗ ΤΟΥ ΟΧΗΜΑΤΟΣ ΚΑΙ ΤΑ ΟΡΙΑΚΑ ΦΡΕΝΑΡΙΣΜΑΤΑ.**

- Αφήστε τη μανέτα γκαζιού (**θέση Α**) και ενεργοποιήστε βαθμιαία τα φρένα προκειμένου να σταματήσετε την κίνηση του οχήματος.
- Κατά την προσωρινή στάση κρατήστε πατημένο τουλάχιστον το φρένο.

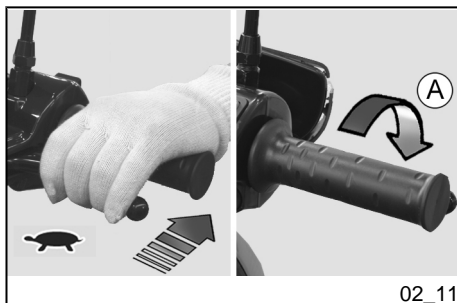
**Stop af motor (02\_11, 02\_12)****ADVARSEL**

**UNDGÅ OM MULIGT BRATTE OPSTANDSNINGER, PLUDSELIG NEDSÆTTELSE AF HASTIGHEDEN ELLER FULD BREMSEEFFEKT MED GREBET HELT I BUND.**

- Slip gashåndtaget (**Pos. A**), og tryk gradvist bremsegrebene ned for at standse køretøjet.
- Aktivér mindst én bremse under midlertidige opstandsninger.

**ΣΤΑΘΜΕΥΣΗ****ΠΡΟΣΟΧΗ**

**ΣΤΑΘΜΕΥΣΤΕ ΤΟ ΟΧΗΜΑ ΣΕ ΣΤΑΘΕΡΟ ΚΑΙ ΕΠΙΠΕΔΟ ΕΔΑΦΟΣ ΓΙΑ ΝΑ ΑΠΟΦΥΓΕΤΕ ΤΗΝ ΠΤΩΣΗ.**

**ΜΗΝ ΑΚΟΥΜΠΑΤΕ ΤΟ ΟΧΗΜΑ ΣΤΟΥΣ ΤΟΙΧΟΥΣ ΚΑΙ ΜΗΝ ΤΟ "ΞΑΠΛΩΝΕΤΕ" ΣΤΟ ΕΔΑΦΟΣ.**

**PARKERING****ADVARSEL**

**PARKÉR KØRETØJET PÅ ET FAST OG JÆVNT UNDERLAG, SÅ DET IKKE VÆLTER.**

**LÆN IKKE KØRETØJET MOD EN MUR OG LÆG DET IKKE PÅ JORDEN.**

**KONTROLLÉR, AT KØRETØJET, OG ISÆR DE VARME FLADER, IKKE UD-**

**ΒΕΒΑΙΩΘΕΙΤΕ ΟΤΙ ΤΟ ΟΧΗΜΑ, ΚΑΙ ΕΙΔΙΚΟΤΕΡΑ ΤΑ ΤΜΗΜΑΤΑ ΤΟΥ ΠΟΥ ΚΑΙΝΕ, ΔΕΝ ΑΠΟΤΕΛΟΥΝ ΚΙΝΔΥΝΟ ΓΙΑ ΑΤΟΜΑ Ή ΓΙΑ ΠΑΙΔΙΑ. ΜΗΝ ΑΦΗΝΕΤΕ ΤΟ ΟΧΗΜΑ ΑΦΥΛΑΚΤΟ ΜΕ ΤΟΝ ΚΙΝΗΤΗΡΑ ΑΝΑΜΜΕΝΟ Ή ΜΕ ΤΟ ΚΛΕΙΔΙ ΣΤΟ ΔΙΑΚΟΠΤΗ ΑΝΑΦΛΕΞΗΣ.**

**ΜΗΝ ΚΑΘΕΣΤΕ ΣΤΟ ΟΧΗΜΑ ΜΕ ΤΟ ΣΤΑΝΤ ΚΑΤΕΒΑΣΜΕΝΟ.**

- Σταματήστε το όχημα.

#### ΠΡΟΣΟΧΗ



**ΜΕ ΤΟΝ ΚΙΝΗΤΗΡΑ ΣΤΑΜΑΤΗΜΕΝΟ ΚΑΙ ΤΟ ΔΙΑΚΟΠΤΗ ΑΝΑΦΛΕΞΗΣ ΜΕ ΤΟ ΚΛΕΙΔΙ ΣΤΗ ΘΕΣΗ «ON» ΕΝΔΕΧΕΤΑΙ ΝΑ ΑΠΟΦΟΡΤΙΣΤΕΙ Η ΜΠΑΤΑΡΙΑ.**

- Γυρίστε το κλειδί «2» και βάλτε στη θέση «OFF» το διακόπτη ανάφλεξης «1».
- Τοποθετήστε το όχημα στο σταντ.

#### ΠΡΟΣΟΧΗ

**ΜΗΝ ΑΦΗΝΕΤΕ ΤΟ ΚΛΕΙΔΙ ΜΕΣΑ ΣΤΟ ΔΙΑΚΟΠΤΗ ΑΝΑΦΛΕΞΗΣ.**

**GØR EN FARE FOR ANDRE PERSONER OG BØRN. EFTERLAD IKKE KØRETØJET UDEN OPSYN MED TÆNDINGSMOTOR OG MED NØGLEN I TÆNDINGSKONTAKTEN.**

**UNDGÅ AT SIDDE PÅ KØRETØJET HVIS STØTTEBENET ER SLÅET UD.**

- Stands køretøjet.

#### ADVARSEL



**NÅR MOTOREN ER STANDSET OG TÆNDINGSKONTAKTEN ER PÅ «ON» POSITION, KAN BATTERIET BLIVE AFLADET.**

- Drej nøglen «2» i tændingskontakten på «OFF» «1».
- Placer køretøjet på støttebenet.

#### ADVARSEL

**LAD ALDRIG NØGLEN SIDDE I TÆNDINGSKONTAKTEN.**



02\_12

- Μπλοκάρετε το τιμόνι και βγάλετε το κλειδί «2».
- Lås styret og tag nøglen «2» ud.

## Καταλυτικό σιλανσιέ

### ΠΡΟΣΟΧΗ



**ΑΠΑΓΟΡΕΥΕΤΑΙ ΟΠΟΙΟΔΗΠΟΤΕ ΜΕΤΑΤΡΟΠΗ ΣΤΟ ΣΥΣΤΗΜΑ ΕΛΕΓΧΟΥ ΘΟΡΥΒΟΥ**

Προειδοποιούμε τον ιδιοκτήτη του οχήματος ότι ο νόμος μπορεί να απαγορεύει τα ακόλουθα:

- αφαίρεση, καθώς και κάθε ενέργεια με σκοπό να καταστεί μη ενεργό, από πλευράς οποιουδήποτε, εκτός εάν πρόκειται για επεμβάσεις συντήρησης, επισκευής ή αντικατάστασης οποιουδήποτε εξαρτήματος ή συστατικού στοιχείου που είναι ενσωματωμένο στο νέο όχημα, με σκοπό τον έλεγχο εκπομπής θορύβου πριν από την πώληση ή την παράδοση του οχήματος από τον τελικό αγοραστή ή κατά τη διάρκεια χρήσης του. και

- χρήση του οχήματος μετά την αφαίρεση ή απενεργοποίηση αυτής της διάταξης ή συστατικού στοιχείου.

## Udstødningsrør

### ADVARSEL



**DET ER FORBUDT AT PILLE VED LYDDÆMPNINGSSYSTEMET.**

Bemærk venligst, at loven kan forbyde følgende:

- fjernelse af anordninger eller konstruktionsmæssige dele på et nyt køretøj, eller indgreb med henblik på at sætte disse dele ud af funktion, udført af hvem som helst, medmindre det drejer sig om vedligeholdelsesindgreb, reparationer eller udskiftninger, med det formål at ændre støjemissionen inden salg eller levering til slutbrugeren eller under brug; og

- brug af køretøjet efter fjernelse af sådanne anordninger eller indbyggede elementer, eller efter at disse er gjort ufunktionsdygtige.

Kontrollér lydpotten/lyddæmperen og lyddæmperens slangeforbindelser, og se efter, at der ikke er tegn på rust eller rev-

Ελέγξτε την εξάτμιση/σιλανσιέ και του σωλήνες του σιλανσιέ, διασφαλίζοντας ότι δεν υπάρχουν σημάδια σκουριάς ή οπές και ότι το σύστημα εξαγωγής καυσαερίων λειτουργεί σωστά. Στην περίπτωση που ο θόρυβος που παράγεται από το σύστημα εξαγωγής αυξάνεται, επικοινωνήστε αμέσως με έναν **Επίσημο Αντιπρόσωπο aprilia**.

ner og at udstødningssystemet fungerer optimalt. Hvis støjen øges, skal man straks kontakte en **Autoriseret aprilia-Forhandler**.



### Σταντ (02\_13)

#### ΤΟΠΟΘΕΤΗΣΗ ΟΧΗΜΑΤΟΣ ΣΤΟ ΣΤΑΝΤ

##### ΚΕΝΤΡΙΚΟ ΣΤΑΝΤ

- Πιάστε την αριστερή μανέτα «4» με το αριστερό χέρι και τη χειρολαβή συνεπιβάτη «5» με το δεξί χέρι.
- Πατήστε και πιέστε το μοχλό του σταντ «6» με το δεξί πόδι.

##### ΠΡΟΣΟΧΗ

**ΒΕΒΑΙΩΘΕΙΤΕ ΓΙΑ ΤΗ ΣΤΑΘΕΡΟΤΗΤΑ ΤΟΥ ΟΧΗΜΑΤΟΣ**

### Støtteben (02\_13)

#### PLACERING AF KØRETØJET PÅ STØTTEBENET

##### DET MIDTERSTE STØTTEBEN

- Grib fat om venstre håndtag «4» med venstre hånd og om passagergrebet «5» med højre hånd.
- Skub på støttebenet «6» med højre fod.

##### ADVARSEL

**KONTROLLÉR KØRETØJETS STABILITET.**

## Συμβουλές ενάντια στην κλοπή

ΠΟΤΕ μην αφήνετε το κλειδί ανάφλεξης στο διακόπτη και κάνετε χρήση του κλειδώματος του τιμονιού.

Σταθμεύστε το όχημα σε ασφαλές μέρος, κατά προτίμηση σε ένα γκαράζ ή σε ένα χώρο που φυλάγεται.

Χρησιμοποιήστε, όσο αυτό είναι δυνατό, το ειδικό θωρακισμένο καλώδιο "Body-Guard" aprilia ή μια πρόσθετη αντικλεπτική συσκευή.

Ελέγξτε ώστε τα έγγραφα του οχήματος είναι εντάξει και τα τέλη κυκλοφορίας είναι πληρωμένα.

Γράψτε τα στοιχεία σας και τον αριθμό τηλεφώνου σε αυτήν τη σελίδα προκειμένου να διευκολυνθεί η αναγνώριση του ιδιοκτήτη σε περίπτωση που θα βρεθεί το όχημα μετά από κλοπή.

ΕΠΩΝΥΜΟ: .....

ΟΝΟΜΑ: .....

ΔΙΕΥΘΥΝΣΗ: .....

ΤΗΛΕΦΩΝΟ: .....

**ΣΗΜΑΝΤΙΚΟ:** Σε πολλές περιπτώσεις τα κλεμμένα οχήματα αναγνωρίζονται από τα στοιχεία που αναγράφονται στο βιβλιαράκι χρήσης και συντήρησης.

## Tips til forebyggelse af tyveri

Lad ALDRIG nøglen sidde i tændingskontakten, og slå altid ratlåsen til.

Parkér køretøjet et sikkert sted, helst i en garage eller et sted med opsyn.

Brug om muligt en Aprilia "Body-Guard" lås eller en ekstra tyverisikringsanordning.

Kontrollér, at registreringspapirer og andre dokumenter er i orden.

Skriv dine personlige data på denne side, så det er muligt at finde frem til ejeren i tilfælde af tyveri.

EFTERNAVN: .....

NAVN: .....

ADRESSE: .....

TELEFONNUMMER: .....

**VIGTIGT:** Stjålne køretøjer identificeres ofte gennem data, der er indført i brugs- og vedligeholdelsesvejledningen.

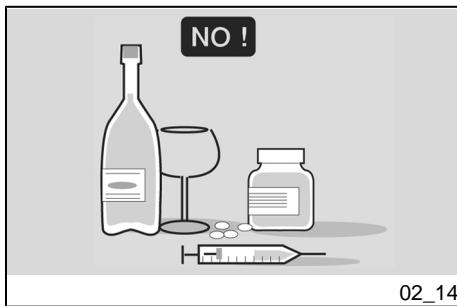

02\_14

**Η ασφαλής οδήγηση (02\_14, 02\_15, 02\_16, 02\_17, 02\_18, 02\_19, 02\_20, 02\_21, 02\_22, 02\_23, 02\_24, 02\_25)**

### ΒΑΣΙΚΟΙ ΚΑΝΟΝΕΣ ΑΣΦΑΛΕΙΑΣ

Για την οδήγηση του οχήματος είναι απαραίτητο να πληρούνται όλες οι απαιτήσεις που προβλέπονται από τον νόμο (δίπλωμα, όριο ηλικίας, ψυχοσωματική καταλληλότητα, ασφάλεια, τέλη κυκλοφορίας, ταξινόμηση, πινακίδα, κλπ.).

Συνιστάται να εξοικειωθείτε με το όχημα σε περιοχή περιορισμένης κυκλοφορίας και/ή σε ιδιωτικούς χώρους.

Η χρήση ορισμένων φαρμάκων, οινόπνευματος και ναρκωτικών ουσιών ή ψυχοφαρμάκων, αυξάνει σημαντικά τον κίνδυνο ατυχήματος.

Δώστε μεγάλη σημασία στην ψυχοσωματική σας κατάσταση που πρέπει να είναι κατάλληλη για οδήγηση, με ιδιαίτερη προσοχή στην σωματική κόπωση και στην υπνηλία.

Ο μεγαλύτερος αριθμός ατυχημάτων οφείλεται στην έλλειψη εμπειρίας του οδηγού.

ΠΟΤΕ μην δανείτε το όχημα σε αρχάριους και, σε κάθε περίπτωση, να βεβαιώνετε ότι ο οδηγός πληροί τις προϋποθέσεις για οδήγηση.

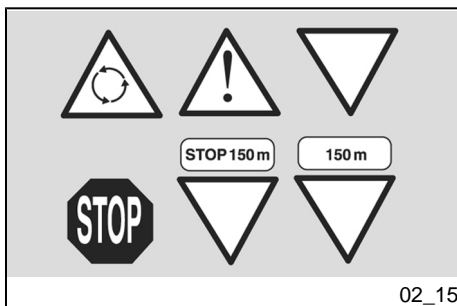

02\_15

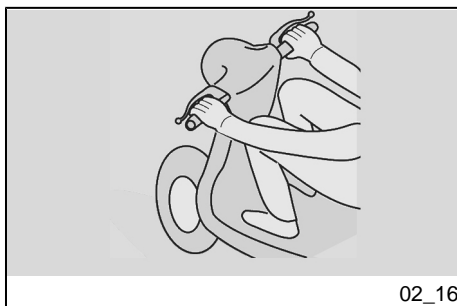

02\_16

**En sikker kørsel (02\_14, 02\_15, 02\_16, 02\_17, 02\_18, 02\_19, 02\_20, 02\_21, 02\_22, 02\_23, 02\_24, 02\_25)**

### GRUNDLÆGENDE SIKKERHEDS-REGLER

For at køre dette køretøj skal man opfylde alle krav i loven med hensyn til kørekort, minimumsalder, psykisk-fysisk egnethed, forsikring, afgifter, registreringsnummer, nummerplade osv.).

Det anbefales, at man gør sig bekendt med køretøjet på et område med begrænset trafik og/eller på en privat vej.

Risikoen for uheld øges, hvis man er under påvirkning af medicin, alkohol eller narkotiske eller psykotrope stoffer.

Man skal altid være psykisk og fysisk i form til kørsel - og bør undgå at køre, hvis man er fysisk udmattet eller træt.

Størstedelen af alle ulykker skyldes manglende erfaring hos føreren.

Lån ALDRIG køretøjet ud til nybegyndere. Gør man det, skal man sikre sig, at føreren har de nødvendige evner til at køre køretøjet.

Overhold altid reglerne om signalering og de gældende nationale og lokale trafikregler.

Undgå bratte manøvrer, der er farlige for dig selv og andre (for eksempel: stejling, overskridelse af hastighedsgrænserne



Τηρείτε αυστηρά την οδική σήμανση και τους κανόνες σχετικά με την κυκλοφορία στο εθνικό και τοπικό οδικό δίκτυο.

Αποφεύγετε απότομους και επικίνδυνους ελιγμούς για σας και για τους άλλους (π.χ.: σούζες, υπέρβαση των ορίων ταχύτητας, κλπ.), επίσης να αξιολογείτε και να παίρνετε πάντα υπόψη σας την κατάσταση του οδοστρώματος, την ορατότητα, κλπ.

Μην περνάτε από εμπόδια όταν υπάρχει κίνδυνος να προκαλέσουν ζημιά στο όχημα ή να οδηγήσουν στην απώλεια ελέγχου του ίδιου.

Μην ακολουθείτε άλλα οχήματα μόνο για να αυξήσετε την ταχύτητά σας.

#### ΠΡΟΣΟΧΗ



**ΟΔΗΓΕΙΤΕ ΠΑΝΤΑ ΚΑΙ ΜΕ ΤΑ ΔΥΟ ΧΕΡΙΑ ΣΤΟ ΤΙΜΟΝΙ ΚΑΙ ΤΑ ΠΟΔΙΑ ΣΤΟ ΜΑΡΣΠΙΕ (Ή ΣΤΑ ΜΑΡΣΠΙΕ ΤΟΥ ΟΔΗΓΟΥ), ΣΤΗ ΣΩΣΤΗ ΘΕΣΗ ΟΔΗΓΗΣΗΣ.**

osv.), og tag altid højde for vejens beskaffenhed, udsyn mm.

Undgå forhindringer, der kan beskadige køretøjet eller medføre tab af herredømmet.

Læg dig aldrig lige bag forankørende køretøjer for at øge hastigheden.

#### ADVARSEL



**KØR ALTID MED BEGGE HÆNDER PÅ STYRET OG FØDDERNE PÅ FODSTØTTEN (ELLER PÅ FØRERTRINBRÆTTET) OG I KORREKT KØRESTILLING.**

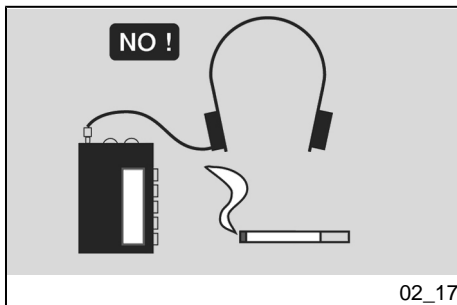

02\_17

Αποφύγετε σε οποιαδήποτε περίπτωση να σηκωθείτε όρθιος ή να τεντωθείτε κατά την οδήγηση.

Δεν πρέπει να αποσπάται η προσοχή του οδηγού από άτομα, αντικείμενα ή να επηρεάζεται από άλλα άτομα, αντικείμενα, ενέργειες (να μην καπνίζει, τρώει, πίνει, διαβάζει, κλπ.) όταν οδηγεί το όχημα.

Χρησιμοποιείτε πάντα καύσιμο και λιπαντικά ειδικά για το συγκεκριμένο όχημα, των οποίων ο τύπος αναφέρεται στον "ΠΙΝΑΚΑ ΛΙΠΑΝΤΙΚΩΝ", ελέγχετε τακτικά ώστε να υπάρχει η προδιαγραφόμενη στάθμη καυσίμου, λαδιού και ψυκτικού υγρού.

Αν το όχημα έχει εμπλακεί σε ατύχημα ή χτυπήθηκε ή έπεσε, βεβαιωθείτε ότι οι μανέτες, οι σωλήνες, τα καλώδια, το σύστημα φρένων και τα ζωτικά μέρη του δεν έχουν υποστεί ζημιά.

Πηγαίνετε για έλεγχο του οχήματος σε έναν Άριστο Αντιπρόσωπο Aprilia, δίνοντας ιδιαίτερη προσοχή στο πλαίσιο, το τιμόνι, τις αναρτήσεις, τα όργανα ασφαλείας και τα συστήματα για τα οποία ο χρήστης δεν είναι σε θέση να αξιολογήσει την ακεραιότητά τους.

Πληροφορήστε τους τεχνικούς και/ή τους μηχανικούς για οποιαδήποτε δυσλειτούργια προκειμένου να διευκολύνετε τις επεμβάσεις που πρόκειται να κάνουν.

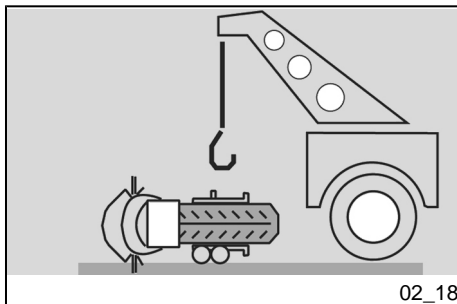

02\_18

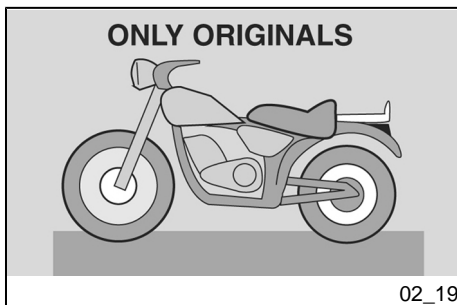

02\_19

Rejs dig aldrig op og stræk dig ikke under kørsel.

Føreren må ikke blive distraheret af andre personer, ting eller handlinger (ryge, spise, drikke, læse osv.) under kørslen.

Brug den bestemte type brændstof og smøremidler til køretøjet, som angivet i "SMØRETABELLEN" og kontrollér ofte, at brændstof-, olie- og kølevæskenniveau passer med foreskrevet niveau.

Hvis køretøjet har været indblandet i en ulykke eller er blevet udsat for stød eller væltning, skal man sikre sig, at betjeningsgreb, slanger, ledninger, bremseanlæg og andre vigtige komponenter ikke er blevet beskadiget.

Bring evt. køretøjet til eftersyn hos en autoriseret Aprilia forhandler, så denne kan kontrollere stel, styr, ophæng, sikkerhedsanordninger og andre komponenter, som brugeren ikke selv kan efterse.

Oplys om alle uregelmæssigheder, så teknikerne / mekanikerne nemmere kan finde fejlen.

Kør aldrig med køretøjet, hvis sikkerheden ikke er optimal.

Foretag aldrig ændringer af placering, hældning eller farve på følgende dele: nummerplade, blinklys, lygter og horn.

Ændringer på køretøjet medfører bortfald af garantien.

Σε καμία περίπτωση μην οδηγείτε το όχημα εάν η ζημιά που έχει υποστεί μειώνει την ασφάλειά του.

Μην τροποποιείτε σε καμία περίπτωση τη θέση, την κλίση ή το χρώμα: της πινακίδας, των φλας, των συστημάτων φωτισμού και της κόρνας.

Τυχόν τροποποιήσεις στο όχημα επιφέρουν την ακύρωση της εγγύησης.

Κάθε ενδεχόμενη τροποποίηση του οχήματος καθώς επίσης και η αφαίρεση των γνήσιων ανταλλακτικών, ενδέχεται να μειώσουν τις επιδόσεις του, συνεπώς να μειωθεί το επίπεδο ασφάλεια ή ακόμα και να καταστεί παράνομο.

Συνιστάται να ακολουθείτε πάντα τις διατάξεις του νόμου και τους εθνικούς και τοπικούς κανονισμούς σε θέματα εξοπλισμού του οχήματος.

Ειδικότερα, πρέπει να αποφεύγονται τεχνικές μετατροπές που στοχεύουν στην αύξηση των επιδόσεων ή στην αλλαγή των αρχικών χαρακτηριστικών του οχήματος.

Αποφύγετε σε οποιαδήποτε περίπτωση τις κόντρες με άλλα οχήματα.

Αποφύγετε την οδήγηση σε εκτός δρόμου χώρο.

Enhver ændring på køretøjet eller fjernelse af originaldele kan forringe ydeevnen og mindske sikkerheden eller ligefrem gøre køretøjet ulovligt.

Det anbefales, at man altid overholder bestemmelserne i loven, hvad angår køretøjets udstyr.

Foretag aldrig nogen form for ændringer for at øge køretøjets præstation eller som ændrer på køretøjets oprindelige egenskaber.

Undgå under alle omstændigheder at køre om kap med andre køretøjer.

Undgå kørsel uden for vejen.

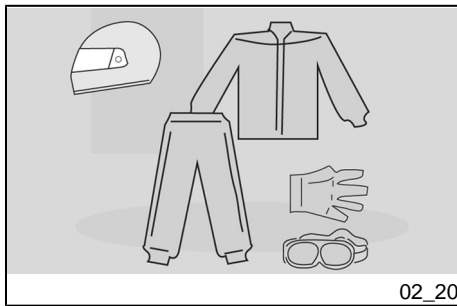

02\_20

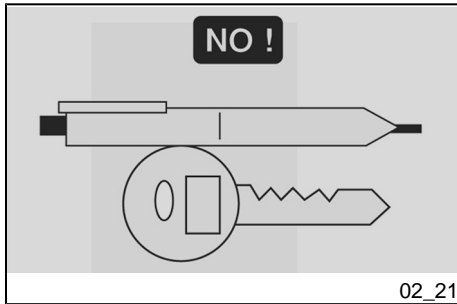

02\_21

## ΕΝΔΥΣΗ

Πριν ξεκινήσετε, θυμηθείτε να βάλετε το κράνος και να το δέσετε σωστά. Βεβαιωθείτε ότι διαθέτει την απαιτούμενη έγκριση, ότι είναι ακέραιο, κατάλληλου μεγέθους και ότι η ζελατίνα είναι καθαρή.

Φοράτε πάντα προστατευτική ένδυση, κατά προτίμηση ανοιχτού και/ή ανακλαστικού χρώματος. Με τον τρόπο αυτό θα είστε πάντα ορατοί από τους άλλους οδηγούς, μειώνοντας σημαντικά τον κίνδυνο να πέσουν επάνω σας και προστατεύετε περισσότερο στην περίπτωση πτώσης.

Οι φόρμες πρέπει να εφαρμόζουν καλά και να κλείνουν στα άκρα. Τα κορδόνια, οι ζώνες και οι γραβάτες δεν πρέπει να είναι ελεύθερα, αποφύγετε αυτά και άλλα αντικείμενα να εμποδίζουν την οδήγησή σας και να μπλεχτούν σε κινούμενα εξαρτήματα ή όργανα κατά την οδήγηση.

Μην αφήνετε στις τσέπες σας αντικείμενα που σε περίπτωση πτώσης μπορεί να γίνουν επικίνδυνα, όπως για παράδειγμα: μυτερά αντικείμενα όπως κλειδιά, στυλό, γυάλινα δοχεία, κλπ. (οι ίδιες συστάσεις ισχύουν και για τον συνεπιβάτη, εάν υπάρχει).

## BEKLÆDNING

Husk altid at anvende styrthjelmene og fastspænde dem korrekt inden køretøjet sættes i bevægelse. Hjelmen skal være godkendt, intakt og den rette størrelse, og der skal være godt udsyn.

Bær beskyttende beklædning, helst i lyse og/eller reflekterende farver. På denne måde er man godt synlig for andre trafikanter, hvilket mindsker risikoen for påkørsel, og man er samtidig bedre beskyttet i tilfælde af styrt.

Beklædningen skal slutte tæt til kroppen og være lukket i alle ender. Snore, spænder og lign. må ikke flagre frit. Undgå at alle løsthængende genstande kan forstyrre kørslen og sætte sig fast i bevægelige dele eller andre komponenter.

Undgå at have løse genstande i lommerne, der kan udgøre en fare ved styrt, f.eks. skarpe genstande såsom nøgler, kuglepenn, glasbeholdere, osv. (det samme gælder for passagerer).

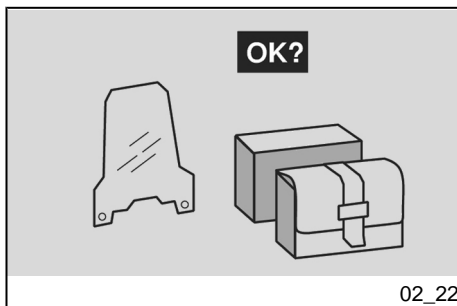

## ΑΞΕΣΟΥΑΡ

Ο χρήστης είναι προσωπικά υπεύθυνος για την επιλογή της εγκατάστασης και τη χρήση των αξεσουάρ.

Συνιστάται, κατά τη διάρκεια συναρμολόγησης, το αξεσουάρ να μην καλύπτει την κόρνα και τα φωτιστικά σώματα ή να μην εμποδίζει τη λειτουργία τους, να μην περιορίζει τη διαδρομή των αναρτήσεων και τη γωνία στροφής του τιμονιού, να μην εμποδίζει την ενεργοποίηση των χειριστηρίων και να μην μειώνει το ύψος από το έδαφος και τη γωνία κλίσης στις στροφές.

Αποφύγετε τη χρήση αξεσουάρ που εμποδίζουν την πρόσβαση στα χειριστήρια, δεδομένου ότι ενδέχεται να επεκτείνουν τους χρόνους αντίδρασης σε περίπτωση έκτακτης ανάγκης.

Τα φέρινγκ και το παρμπρίζ μεγάλων διαστάσεων, που τοποθετούνται στο όχημα, ενδέχεται να δημιουργήσουν αεροδυναμικές δυνάμεις οι οποίες να μειώσουν τη σταθερότητα του οχήματος κατά τη διάρκεια πορείας, κυρίως στις υψηλές ταχύτητες.

Βεβαιωθείτε ότι το αξεσουάρ είναι σταθερά στερεωμένο στο όχημα και δεν είναι επικίνδυνο κατά την οδήγηση.

Μην προσθέτετε ή τροποποιείτε ηλεκτρικές συσκευές που ξεπερνούν την παροχή του οχήματος, με τον τρόπο αυτό μπορεί να σταματήσει ξαφνικά το όχημα ή να παρουσιαστεί απότομη και επικίν-

## UDSTYR

Brugeren er selv ansvarlig for montering og brug af ekstraudstyr.

Ved montering af ekstraudstyr, skal man sørge for, at det ikke dækker over horn eller blinklys eller ændrer disse deles funktion, at det ikke begrænser ophængets og styretøjets bevægelse samt at det ikke forhindrer betjening af håndtag og ikke mindsker højden fra jorden og hældningsvinklen i sving.

Undgå brug af udstyr, som forhindrer adgang til betjeningshåndtag, idet det kan forlænge reaktionstiden i nødsituationer.

Større vindskærme og andre skærme monteret på køretøjet kan påføre køretøjet en aerodynamisk kraft, som gør det ustabilt under kørsel, især ved kørsel med høj hastighed.

Sørg for at fastgøre udstyret omhyggeligt til køretøjet, så det ikke udgør en fare under kørsel.

Monter ikke og foretag ikke ændringer på elektrisk udstyr, som overstiger køretøjets effekt, da det kan medføre standsning af køretøjet eller mangel på strøm til blinklys og horn.

**aprilia** anbefaler, at man bruger original-udstyret (**aprilia** originalreserverede).

δυνα έλλειψη ρεύματος που είναι απαραίτητη για τη λειτουργία των διατάξεων ηχητικής και φωτιστικής προειδοποίησης.

Η **aprilia** συνιστά τη χρήση γνήσιων αξεσουάρ (**aprilia genuine accessories**).

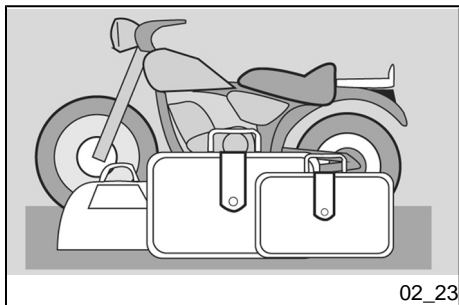

02\_23

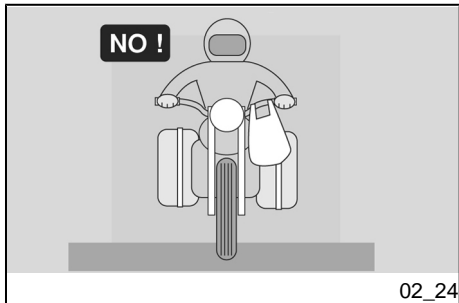

02\_24

## ΦΟΡΤΙΟ

Δείξτε προσοχή και μετρίότητα κατά τη φόρτωση των αποσκευών. Οι αποσκευές πρέπει να διατηρηθούν όσο αυτό είναι δυνατό κοντά στο κέντρο βάρους του οχήματος και να κατανεμηθεί το φορτίο ομοιόμορφα και στις δύο πλευρές προκειμένου να μειωθεί στο ελάχιστο κάθε διαφορά. Ελέγξτε επίσης ώστε το φορτίο να είναι καλά στερεωμένο στο όχημα, κυρίως όταν πρέπει να κάνετε μεγάλα ταξίδια.

Μην στερεώνετε σε καμία περίπτωση βαριά, ογκώδη και/ή επικίνδυνα αντικείμενα στο τιμόνι, στα φτερά και στα πιρουνία: αυτό προκαλεί την καθυστερημένη απόκριση του οχήματος στις στροφές και μειώνει αναπόφευκτα την ευκολία χειρισμού του.

Μην τοποθετείτε στα πλαϊνά του οχήματος πολύ μεγάλες αποσκευές, γιατί ενδέχεται να χτυπήσουν σε άτομα ή σε εμπόδια προκαλώντας την απώλεια ελέγχου του οχήματος.

Μην μεταφέρετε καμία αποσκευή εάν δεν είναι καλά στερεωμένη στο όχημα.

## KØRSEL MED BAGAGE

Eventuel bagage skal pakkes omhyggeligt. Anbring bagagen så tæt som muligt på køretøjets tyngdepunkt og fordel vægten ligeligt på de to sider, så man undgår uligevægt. Kontrollér også, at bagagen er omhyggeligt fastgjort til køretøjet, især ved længere rejser.

Fastgør under ingen omstændigheder uformelige, store, tunge og/eller farlige genstande til styr, skærme og gaffler. I modsat fald vil køretøjet reagere langsommere i sving, og det bliver sværere at manøvrere.

Anbring aldrig uformelig bagage på siden af køretøjet, da det kan støde andre personer eller forhindringer og medføre, at man mister herredømmet over køretøjet.

Kør ikke med bagage, som ikke er omhyggeligt fastgjort til køretøjet.

Kør ikke med bagage, som rager meget ud over bagagebæreret eller som dækker for blinklys, lygter eller horn.

Kør aldrig med dyr eller børn på opbevaringsrummet eller bagagerummet.

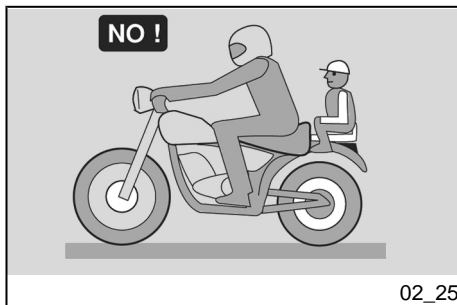

Μην μεταφέρετε αποσκευές που προεξέχουν υπερβολικά από τη σχάρα ή που καλύπτουν τα συστήματα φωτισμού και ήχου.

Μην μεταφέρετε ζώα ή μικρά παιδάκια στη θήκη εγγράφων ή στη σχάρα.

Μην ξεπερνάτε το μέγιστο όριο μεταφερόμενου βάρους για κάθε μπαγαζιέρα ή σχάρα.

Η υπερφόρτωση του οχήματος μειώνει τη σταθερότητα και την ευκολία χειρισμού.

Overskrid ikke den maksimale grænse for transportabel vægt for hvert bagagebærer.

Overvægt gør køretøjet ustabilt og forringer manøvreringsdygtigheden.





# SCARABEO 125 i.e - 200 i.e.

**aprilia**



**Κεφ. 03**  
**Η συντήρηση**  
**Καπ. 03**  
**Vedligeholdelse**  
**n**

## Στάθμη λαδιού κινητήρα

Ελέγχετε περιοδικά τη στάθμη λαδιού στον κινητήρα, με βάση τον πίνακα προγραμματισμένης συντήρησης.

### ΠΡΟΣΟΧΗ



**ΤΟ ΛΑΔΙ ΜΠΟΡΕΙ ΝΑ ΠΡΟΚΑΛΕΣΕΙ ΣΟΒΑΡΟ ΤΡΑΥΜΑΤΙΣΜΟ ΣΤΟ ΔΕΡΜΑ ΕΑΝ ΧΡΗΣΙΜΟΠΟΙΕΙΤΑΙ ΓΙΑ ΜΕΓΑΛΟ ΧΡΟΝΙΚΟ ΔΙΑΣΤΗΜΑ ΚΑΘΗΜΕΡΙΝΑ**

**ΣΥΝΙΣΤΑΤΑΙ ΝΑ ΠΛΕΝΕΤΕ ΠΡΟΣΕΚΤΙΚΑ ΤΑ ΧΕΡΙΑ ΣΑΣ ΜΕΤΑ ΑΠΟ ΤΗ ΧΡΗΣΗ ΤΟΥ.**

**ΣΤΗΝ ΠΕΡΙΠΤΩΣΗ ΕΠΕΜΒΑΣΕΩΝ ΣΥΝΤΗΡΗΣΗΣ, ΣΥΝΙΣΤΑΤΑΙ ΝΑ ΦΟΡΑΤΕ ΛΑΣΤΙΧΕΝΙΑ ΓΑΝΤΙΑ.**

**ΚΡΑΤΗΣΤΕ ΜΑΚΡΙΑ ΑΠΟ ΤΑ ΠΑΙΔΙΑ.**

**ΜΗ ΔΙΑΣΚΟΡΠΙΖΕΤΕ ΤΟ ΛΑΔΙ ΣΤΟ ΠΕΡΙΒΑΛΛΟΝ**

### ΠΡΟΣΟΧΗ



**ΕΝΕΡΓΗΣΤΕ ΠΡΟΣΕΚΤΙΚΑ.**

**ΜΗΝ ΔΙΑΣΚΟΡΠΙΖΕΤΕ ΤΟ ΛΑΔΙ**

**ΦΡΟΝΤΙΣΤΕ ΝΑ ΜΗΝ ΛΕΡΩΣΕΤΕ ΚΑΝΕΝΑ ΕΞΑΡΤΗΜΑ, ΤΗΝ ΠΕΡΙΟΧΗ**

## Motoroliestand

Kontrollér jævnligt motoroliestanden i henhold til skemaet over den programmerede vedligeholdelse.

### ADVARSEL



**OLIEEN KAN FORÅRSAGE SKADE PÅ HUD VED LÆNGEREVARENDE OG DAGLIG KONTAKT.**

**DET TILRÅDES ALTID AT VASKE HÆNDERNE OMHYGGELIGT EFTER HÅNDBLING AF OLIE.**

**VED VEDLIGEHOLDELSESINDGREB TILRÅDES DET AT BRUGE LATEX-HANDSKER.**

**SKAL HOLDES UDEN FOR BØRNS RÆKKEVIDDE.**

**HÆLD IKKE OLIEEN UD I NATUREN.**

### ADVARSEL



**SKAL HÅNDBLERES MED FORSIGTIGHED.**

**SPRED IKKE OLIEEN.**

**PAS PÅ IKKE AT SPILDE OLIE PÅ ANDRE KOMPONENTER ELLER PÅ DET OMKRINGLIGGENDE OMRÅDE.**

ΟΠΟΥ ΒΡΙΣΚΕΣΤΕ ΚΑΙ ΤΟΝ ΓΥΡΩ ΧΩΡΟ.

ΚΑΘΑΡΙΣΤΕ ΠΡΟΣΕΚΤΙΚΑ ΚΑΘΕ ΙΧΝΟΣ ΛΑΔΙΟΥ.

ΣΕ ΠΕΡΙΠΤΩΣΗ ΔΙΑΡΡΟΗΣ Ή ΔΥΣΛΕΙΤΟΥΡΓΙΑΣ, ΑΠΕΥΘΥΝΘΕΙΤΕ ΣΕ ΕΝΑΝ Επίσημο Αντιπρόσωπο *aprilia*.

#### ΣΗΜΕΙΩΣΗ

ΧΡΗΣΙΜΟΠΟΙΗΣΤΕ ΛΑΔΙ ΜΕ ΤΑ ΧΑΡΑΚΤΗΡΙΣΤΙΚΑ ΠΟΥ ΑΝΑΦΕΡΟΝΤΑΙ ΣΤΟΝ ΠΙΝΑΚΑ ΠΡΟΤΕΙΝΟΜΕΝΩΝ ΠΡΟΪΟΝΤΩΝ.

#### ΣΗΜΕΙΩΣΗ

ΣΕ ΠΕΡΙΠΤΩΣΗ ΠΛΗΡΩΣΗΣ ΛΑΔΙΟΥ ΚΙΝΗΤΗΡΑ, ΣΥΝΙΣΤΑΤΑΙ ΝΑ ΜΗΝ ΞΕΠΕΡΝΑΤΕ ΤΗ ΣΤΑΘΜΗ "MAX".

TØR OMHYGGELIGT OP EFTER EVT. OLIESPILD.

VED OLIESPILD ELLER UREGELMÆSSIGHEDER SKAL MAN KONTAKTE EN AUTORISERET APRILIA-FORHANDLER.

#### ΒΕΜÆRK

BRUG OLIE MED DE SPECIFIKATIONER, DER ER ANGIVET I TABELLEN OVER ANBEFALEDE PRODUKTER.

#### ΒΕΜÆRK

VED EFTERFYLDNING AF OLIE ANBEFALES DET IKKE AT OVERSTIGE "MAKS." NIVEAUET.

Για την αντικατάσταση απευθυνθείτε σε έναν επίσημο αντιπρόσωπο *aprilia*

Lad udskiftningen foretage hos en autoriseret *Aprilia-forhandler*.

### Έλεγχος στάθμης λαδιού στον κινητήρα (03\_01, 03\_02)

- Τοποθετήστε το όχημα στο κεντρικό σταντ.

### Kontrol af motorolieniveau (03\_01, 03\_02)

- Placer køretøjet på det midterste støtteben.

**ΠΡΟΣΟΧΗ**

**ΤΟΠΟΘΕΤΗΣΤΕ ΤΟ ΟΧΗΜΑ ΣΕ ΣΤΑΘΕΡΟ ΚΑΙ ΕΠΙΠΕΔΟ ΕΔΑΦΟΣ.**

**ΠΡΟΣΟΧΗ**

**Ο ΚΙΝΗΤΗΡΑΣ ΚΑΙ ΤΑ ΕΞΑΡΤΗΜΑΤΑ ΤΟΥ ΣΥΣΤΗΜΑΤΟΣ ΕΞΑΓΩΓΗΣ ΚΑΥΣΑΕΡΙΩΝ ΑΝΑΠΤΥΣΣΟΥΝ ΥΨΗΛΕΣ ΘΕΡΜΟΚΡΑΣΙΕΣ ΚΑΙ ΠΑΡΑΜΕΝΟΥΝ ΖΕΣΤΑ ΚΑΙ ΜΕΤΑ ΤΟ ΣΒΗΣΙΜΟ ΤΟΥ ΚΙΝΗΤΗΡΑ. ΠΡΙΝ ΧΕΙΡΙΣΤΕΙΤΕ ΑΥΤΑ ΤΑ ΤΜΗΜΑΤΑ, ΦΟΡΕΣΤΕ ΜΟΝΩΤΙΚΑ ΓΑΝΤΙΑ Ή ΠΕΡΙΜΕΝΕΤΕ ΜΕΧΡΙ ΝΑ ΚΡΥΩΣΕΙ Ο ΚΙΝΗΤΗΡΑΣ ΚΑΙ ΤΟ ΣΥΣΤΗΜΑ ΕΞΑΓΩΓΗΣ ΚΑΥΣΑΕΡΙΩΝ.**

- Σταματήστε τον κινητήρα και αφήστε τον να κρυώσει προκειμένου να επιτραπεί η αποστράγγιση του λαδιού από το κάρτερ και η ψύξη του.

**ΣΗΜΕΙΩΣΗ**

**ΕΑΝ ΔΕΝ ΓΙΝΟΥΝ ΟΙ ΠΙΟ ΠΑΝΩ ΕΝΕΡΓΕΙΕΣ, ΥΠΑΡΧΕΙ ΚΙΝΔΥΝΟΣ Η ΜΕΤΡΗΣΗ ΤΗΣ ΣΤΑΘΜΗΣ ΛΑΔΙΟΥ ΣΤΟΝ ΚΙΝΗΤΗΡΑ ΝΑ ΕΙΝΑΙ ΛΑΝΘΑΣΜΕΝΗ.**

**ADVARSEL**

**ANBRING KØRETØJET PÅ ET FAST OG JÆVN T UNDERLAG.**

**ADVARSEL**

**MOTOREN OG UDS TØDNINGENS KOMPONENTER BLIVER MEGET VARME OG VIL STADIG VÆRE VARME ET STYKKE TID EFTER AT MOTOREN ER SLUKKET. INDEN DER RØRES VED DISSE KOMPONENTER, SKAL MAN PÅFØRE SIG ISOLERENDE HANDSKER ELLER VEN TE IND TIL MOTOREN OG UDS TØDNINGSKOMPONENTERNE ER KØLET NED.**

- Stands motoren og lad den køle ned for at tillade, at olien løber ned i oliesumpen, hvor den kan køle ned.

**BEMÆRK**

**UNDLADER MAN AT GØRE DETTE, RISIKERER MAN AT EN MÅLING AF OLIESTANDEN BLIVER MISVISENDE.**

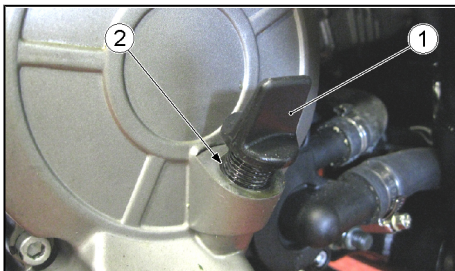

03\_01

- Ξεβιδώστε και αφαιρέστε την τάπα με τη βέργα μέτρησης «1».
- Καθαρίστε το τμήμα που έρχεται σε επαφή με το λάδι με ένα καθαρό πανί.
- Τοποθετήστε χωρίς να βιδώσετε την τάπα-βέργα μέτρησης «1» στο στόμιο εισαγωγής «2».
- Βγάλτε ξανά την τάπα με τη βέργα «1» και διαβάστε τη στάθμη όπου έφτασε το λάδι στη βέργα «1» και διαβάστε τη στάθμη όπου έφτασε το λάδι στη βέργα «1» και διαβάστε τη στάθμη όπου έφτασε το λάδι στη βέργα «1».
- Η στάθμη είναι σωστή εάν φτάνει περίπου στο σημείο **MAX**, που σημειώνεται στη βέργα μέτρησης.

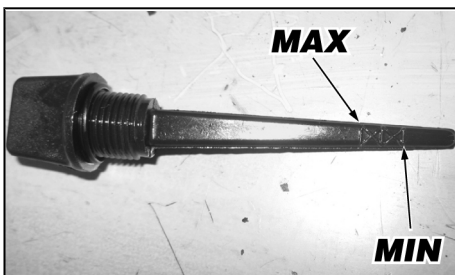

03\_02

- Skru dæksel-målepinden «1» af og træk den ud.
- Rens den del af pinden, der kommer i kontakt med olien, med en ren klud.
- Sæt hættens-pinden «1» i påfyldningshullet «2» uden at skruet til.
- Træk dæksel-pinden «1» ud igen og aflæs hvilket niveau olien når på oliepinden:
- Niveauet er korrekt hvis det cirka når op til niveauangivelsen **MAX**, på selve målepinden.

- εάν είναι απαραίτητο προνοήστε για την προσθήκη.

- Påfyld om nødvendigt olie.

#### ADVARSEL

#### ΠΡΟΣΟΧΗ



**ΜΗΝ ΞΕΠΕΡΝΑΤΕ ΤΗΝ ΕΝΔΕΙΞΗ «MAX» ΚΑΙ ΜΗΝ ΦΤΑΝΕΤΕ ΚΑΤΩ ΑΠΟ ΤΗΝ ΕΝΔΕΙΞΗ «MIN», ΓΙΑ ΝΑ ΜΗΝ ΠΡΟΚΛΗΘΕΙ ΣΟΒΑΡΗ ΖΗΜΙΑ ΣΤΟΝ ΚΙΝΗΤΗΡΑ.**



**OLIESTANDEN MÅ IKKE LIGGE OVER «MAX» MÆRKNINGEN OG HELLER IKKE UNDER «MIN» MÆRKNINGEN, SÅ MOTOREN IKKE BLIVER BESKADIGET.**

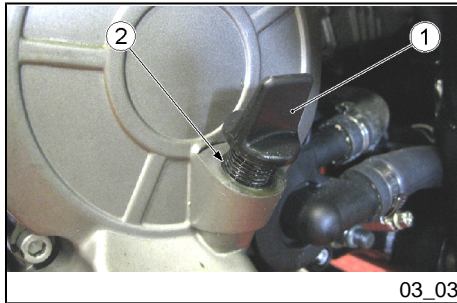

## Προσθήκη λαδιού στον κινητήρα (03\_03)

- Ρίξτε μια μικρή ποσότητα λαδιού στο στόμιο εισαγωγής «2» και περιμένετε περίπου ένα λεπτό μέχρι να διαχυθεί το λάδι μέσα στο κάρτερ.
- Ελέγξτε τη στάθμη του λαδιού και ενδεχομένως συμπληρώστε.
- Προσθέστε λάδι σε μικρές ποσότητες μέχρι η στάθμη να φτάσει στο προδιαγραφόμενο σημείο.
- Στο τέλος αυτής της ενέργειας βιδώστε και σφίξτε την τάπα/βέργα «1».

### ΠΡΟΣΟΧΗ



**ΜΗ ΧΡΗΣΙΜΟΠΟΙΕΙΤΕ ΤΟ ΟΧΗΜΑ ΜΕ ΕΛΛΙΠΗ ΛΙΠΑΝΣΗ Ή ΜΕ ΜΟΛΥΣΜΕΝΑ Ή ΑΚΑΤΑΛΛΗΛΑ ΛΙΠΑΝΤΙΚΑ ΓΙΑΤΙ ΕΠΙΤΑΧΥΝΟΥΝ ΤΗ ΦΘΟΡΑ ΤΩΝ ΚΙΝΟΥΜΕΝΩΝ ΤΜΗΜΑΤΩΝ ΚΑΙ ΜΠΟΡΕΙ ΝΑ ΠΡΟΚΑΛΕΣΟΥΝ ΑΝΕΠΑΝΟΡΘΩΤΗ ΖΗΜΙΑ.**

## Efterfyldning af motorolie (03\_03)

- Hæld en lille mængde olie i påfyldningsstudsens «2» og vent ca. et minut, så olien kan løbe ned i bundkarret.
- Mål olieniveauet, og påfyld om nødvendigt olie.
- Påfyld olien i små mængder, indtil det foreskrevne niveau er nået.
- Skru herefter oliepinden «1» fast igen.

### ADVARSEL



**DE BEVÆGELIGE DELE SLIDES HURTIGERE OG DER KAN OPSTÅ UOPRETTelige SKADER, HVIS KØRETØJET ANVENDES MED UTILSTRÆKKELIGT SMØREMIDDEL ELLER FORURENEDE ELLER FORKERTE SMØREMIDLER.**



03\_04

## Ενδεικτική λυχνία (ανεπαρκής πίεση λαδιού) (03\_04)

Το όχημα είναι εφοδιασμένο με προειδοποιητική λυχνία «1» που ανάβει όταν γυρίζει το κλειδί στη θέση «ON».

Η λυχνία αυτή όμως πρέπει να σβήσει όταν ο κινητήρας τίθεται σε λειτουργία.

### ΠΡΟΣΟΧΗ



**ΣΤΗΝ ΠΕΡΙΠΤΩΣΗ ΠΟΥ Η ΕΝΔΕΙΚΤΙΚΗ ΛΥΧΝΙΑ ΑΝΑΒΕΙ ΚΑΤΑ ΤΟ ΦΡΕΝΑΡΙΣΜΑ, ΣΤΟ ΡΕΛΑΝΤΙ Ή ΠΑΝΩ ΣΕ ΣΤΡΟΦΗ, ΠΡΕΠΕΙ ΝΑ ΕΛΕΓΞΕΤΕ ΤΗ ΣΤΑΘΜΗ ΚΑΙ ΕΝΔΕΧΟΜΕΝΩΣ ΝΑ ΚΑΝΕΤΕ ΠΡΟΣΘΗΚΗ. ΕΑΝ, ΑΦΟΥ ΚΑΝΕΤΕ ΠΡΟΣΘΗΚΗ ΛΑΔΙΟΥ, Η ΛΥΧΝΙΑ ΑΝΑΒΕΙ ΚΑΤΑ ΤΟ ΦΡΕΝΑΡΙΣΜΑ, ΣΤΟ ΡΕΛΑΝΤΙ Ή ΠΑΝΩ ΣΕ ΣΤΡΟΦΗ, ΠΡΕΠΕΙ ΝΑ ΑΠΕΥΘΥΝΘΕΙΤΕ ΣΕ ΕΝΑ ΕΞΟΥΣΙΟΔΟΤΗΜΕΝΟ ΣΗΜΕΙΟ ΤΕΧΝΙΚΗΣ ΥΠΟΣΤΗΡΙΞΗΣ APRILIA.**

## Αντικατάσταση λαδιού κινητήρα

Για την αντικατάσταση απευθυνθείτε σε έναν επίσημο αντιπρόσωπο **aprilia**

## Kontrollampe (utilstrækkeligt olietryk) (03\_04)

Køretøjet er udstyret med en signaleringslampe «1», der tænder, når nøglen drejes i stillingen «ON».

Lampen skal slukke, når motoren går i gang.

### ADVARSEL



**HVIS KONTROLLAMPEN TÆNDER, NÅR DER BREMSSES, I TOMGANG ELLER I SVING, SKAL MAN KONTROLLERE OLIESTANDEN, OG EVENTUEL T FYLDE OP. EFTER PÅFYLDNING AF OLIE, OG HVIS LAMPEN STADIG TÆNDER, NÅR DER BREMSSES, I TOMGANG ELLER I SVING, SKAL MAN HENVENDE SIG TIL ET AUTORISERET APRILIA-SERVICECENTER.**

## Udskiftning af motorolie

Lad udskiftningen foretage hos en autoriseret **Aprilia-forhandler**.

## Στάθμη λαδιού στο μπουαγέ

Ελέγξτε με βάση όσα αναφέρονται στον πίνακα προγραμματισμένης συντήρησης, ανάλογα με τον κυβισμό.

Για τον έλεγχο και την αντικατάσταση απευθυνθείτε σε έναν Επίσημο Αντιπρόσωπο **aprilia**.

### ΠΡΟΣΟΧΗ



**ΤΟ ΛΑΔΙ ΜΠΟΡΕΙ ΝΑ ΠΡΟΚΑΛΕΣΕΙ ΣΟΒΑΡΟ ΤΡΑΥΜΑΤΙΣΜΟ ΣΤΟ ΔΕΡΜΑ ΕΑΝ ΧΡΗΣΙΜΟΠΟΙΕΙΤΑΙ ΓΙΑ ΜΕΓΑΛΟ ΧΡΟΝΙΚΟ ΔΙΑΣΤΗΜΑ ΚΑΘΗΜΕΡΙΝΑ**

**ΣΥΝΙΣΤΑΤΑΙ ΝΑ ΠΛΕΝΕΤΕ ΠΡΟΣΕΚΤΙΚΑ ΤΑ ΧΕΡΙΑ ΣΑΣ ΜΕΤΑ ΑΠΟ ΤΗ ΧΡΗΣΗ ΤΟΥ.**

**ΣΤΗΝ ΠΕΡΙΠΤΩΣΗ ΕΠΕΜΒΑΣΕΩΝ ΣΥΝΤΗΡΗΣΗΣ, ΣΥΝΙΣΤΑΤΑΙ ΝΑ ΦΟΡΑΤΕ ΛΑΣΤΙΧΕΝΙΑ ΓΑΝΤΙΑ.**

**ΚΡΑΤΗΣΤΕ ΜΑΚΡΙΑ ΑΠΟ ΤΑ ΠΑΙΔΙΑ.**

**ΜΗ ΔΙΑΣΚΟΡΠΙΖΕΤΕ ΤΟ ΛΑΔΙ ΣΤΟ ΠΕΡΙΒΑΛΛΟΝ**

### ΠΡΟΣΟΧΗ



**ΕΝΕΡΓΗΣΤΕ ΠΡΟΣΕΚΤΙΚΑ.**

**ΜΗΝ ΔΙΑΣΚΟΡΠΙΖΕΤΕ ΤΟ ΛΑΔΙ**

## Oliestand i nav

Kontrollér olienavet i henhold til skemaet over planlagt vedligeholdelse og i overensstemmelse med slagvolumenen.

For måling og skift af olie skal man kontakte en autoriseret Aprilia forhandler.

### ADVARSEL



**OLIEN KAN FORÅRSAGE SKADE PÅ HUD VED LÆNGEREVARENDE OG DAGLIG KONTAKT.**

**DET TILRÅDES ALTID AT VASKE HÆNDERNE OMHYGGELIGT EFTER HÅNDBTERING AF OLIE.**

**VED VEDLIGEHOLDELSSESINDGREB TILRÅDES DET AT BRUGE LATEX-HANDSKER.**

**SKAL HOLDES UDEN FOR BØRNS RÆKKEVIDDE.**

**HÆLD IKKE OLIE UD I NATUREN.**

### ADVARSEL



**SKAL HÅNDBTERES MED FORSIGTIGHED.**

**SPRED IKKE OLIE.**



**ΦΡΟΝΤΙΣΤΕ ΝΑ ΜΗΝ ΛΕΡΩΣΕΤΕ ΚΑΝΕΝΑ ΕΞΑΡΤΗΜΑ, ΤΗΝ ΠΕΡΙΟΧΗ ΟΠΟΥ ΒΡΙΣΚΕΣΤΕ ΚΑΙ ΤΟΝ ΓΥΡΩ ΧΩΡΟ.**

**ΚΑΘΑΡΙΣΤΕ ΠΡΟΣΕΚΤΙΚΑ ΚΑΘΕ ΙΧΝΟΣ ΛΑΔΙΟΥ.**

**ΣΕ ΠΕΡΙΠΤΩΣΗ ΔΙΑΡΡΟΗΣ Ή ΔΥΣΛΕΙΤΟΥΡΓΙΑΣ, ΑΠΕΥΘΥΝΘΕΙΤΕ ΣΕ ΕΝΑΝ Επίσημο Αντιπρόσωπο aprilia.**

**PAS PÅ IKKE AT SPILDE OLIE PÅ ANDRE KOMPONENTER ELLER PÅ DET OMKRINGLIGGENDE OMRÅDE.**

**TØR OMHYGGELIGT OP EFTER EVT. OLIESPILD.**

**VED OLIESPILD ELLER UREGELMÆSSIGHEDER SKAL MAN KONTAKTE EN AUTORISERET APRILIA-FORHANDLER.**

### Ελαστικά (03\_05, 03\_06)

Το παρόν όχημα εξοπλίζεται με λάστιχα χωρίς αεροθάλαμο (tubeless).

#### ΠΡΟΣΟΧΗ



**ΕΛΕΓΧΤΕ ΚΑΤΑ ΔΙΑΣΤΗΜΑΤΑ ΤΗΝ ΠΙΕΣΗ ΣΤΑ ΛΑΣΤΙΧΑ ΣΕ ΘΕΡΜΟΚΡΑΣΙΑ ΠΕΡΙΒΑΛΛΟΝΤΟΣ.**

**ΑΝ ΤΑ ΛΑΣΤΙΧΑ ΕΙΝΑΙ ΖΕΣΤΑ, Η ΜΕΤΡΗΣΗ ΔΕΝ ΕΙΝΑΙ ΣΩΣΤΗ. ΜΕΤΡΗΣΤΕ ΤΗΝ ΠΙΕΣΗ ΣΤΑ ΛΑΣΤΙΧΑ ΚΥΡΙΩΣ ΠΡΙΝ ΚΑΙ ΜΕΤΑ ΑΠΟ ΕΝΑ ΜΑΚΡΙΝΟ ΤΑΞΙΔΙ. ΕΑΝ Η ΠΙΕΣΗ ΕΙΝΑΙ ΥΨΗΛΗ, ΟΙ ΑΝΩΜΑΛΙΕΣ ΤΟΥ ΟΔΟΣΤΡΩΜΑΤΟΣ ΔΕΝ ΑΠΟΡΡΟΦΩΝΤΑΙ ΚΑΙ ΜΕΤΑΔΙΔΟΝΤΑΙ ΣΤΟ ΤΙΜΟΝΙ ΜΕΙΩΝΟΝΤΑΣ ΕΤΣΙ ΤΗΝ ΑΝΕΣΗ ΣΤΗΝ**

### Δæk (03\_05, 03\_06)

Δette køretøj er udstyret med dæk uden luftkammer (tubeless).

#### ADVARSEL



**UDFØR EN PERIODISK KONTROL AF DÆKTRYKKET I OMGIVELSESTEMPERATUR.**

**HVIS DÆKKENE ER VARME, BLIVER MÅLINGEN IKKE KORREKT. UDFØR MÅLINGEN FØR OG EFTER EN LÆNGERE KØRETUR. HVIS DÆKTRYKKET ER FOR HØJT, VIL VEJENS UJÆVNHEDER IKKE BLIVE DÆMPET, MEN DERIMOD OVERFØRT TIL STYRET OG MINDSKE BÅDE KOMFORTEN OG VEJGREBET I SVING.**

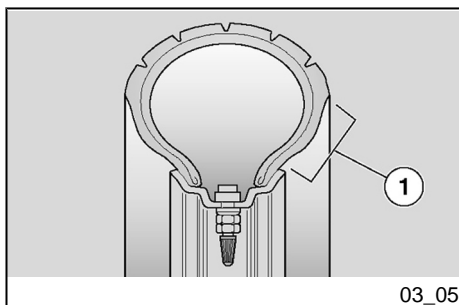

03\_05

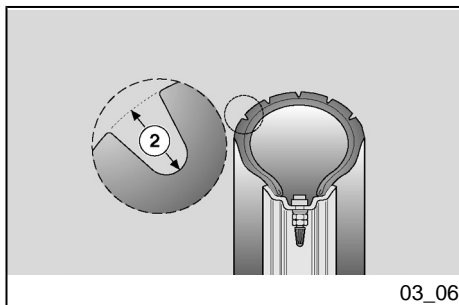

03\_06

**ΟΔΗΓΗΣΗ ΚΑΙ ΤΟ ΚΡΑΤΗΜΑ ΤΟΥ ΔΡΟΜΟΥ ΣΤΙΣ ΣΤΡΟΦΕΣ.**

ΕΑΝ, ΑΝΤΙΘΕΤΑ, Η ΠΙΕΣΗ ΕΙΝΑΙ ΜΕΙΩΜΕΝΗ, ΤΑ ΠΛΑΪΝΑ ΤΩΝ ΕΛΑΣΤΙΚΩΝ «1» ΚΑΤΑΠΟΝΟΥΝΤΑΙ ΠΕΡΙΣΣΟΤΕΡΟ ΚΑΙ ΕΝΔΕΧΕΤΑΙ ΝΑ ΓΛΙΣΤΡΗΣΕΙ ΤΟ ΛΑΣΤΙΧΟ ΣΤΗ ΖΑΝΤΑ Ή ΚΑΙ Η ΑΠΟΚΟΛΛΗΣΗ ΤΟΥ ΜΕ ΕΠΑΚΟΛΟΥΘΟ ΤΗΝ ΑΠΩΛΕΙΑ ΤΟΥ ΕΛΕΓΧΟΥ ΤΟΥ ΟΧΗΜΑΤΟΣ. ΣΕ ΠΕΡΙΠΤΩΣΗ ΑΠΟΤΟΜΟΥ ΦΡΕΝΑΡΙΣΜΑΤΟΣ, ΤΑ ΛΑΣΤΙΧΑ ΕΝΔΕΧΕΤΑΙ ΝΑ ΒΓΟΥΝ ΑΠΟ ΤΙΣ ΖΑΝΤΕΣ. ΤΕΛΟΣ, ΣΤΙΣ ΣΤΡΟΦΕΣ, ΕΝΔΕΧΕΤΑΙ ΝΑ ΕΚΤΡΑΠΕΙ ΤΟ ΟΧΗΜΑ ΑΠΟ ΤΗΝ ΠΟΡΕΙΑ ΤΟΥ ΕΛΕΓΧΕΤΕ ΤΗΝ ΕΠΙΦΑΝΕΙΑΚΗ ΦΘΟΡΑ ΔΙΟΤΙ Η ΚΑΚΗ ΚΑΤΑΣΤΑΣΗ ΤΩΝ ΕΛΑΣΤΙΚΩΝ ΜΕΙΩΝΕΙ ΤΗΝ ΠΡΟΣΦΥΣΗ ΣΤΟ ΟΔΟΣΤΡΩΜΑ ΚΑΙ ΤΗΝ ΕΥΚΟΛΙΑ ΧΕΙΡΙΣΜΟΥ ΤΟΥ ΟΧΗΜΑΤΟΣ. ΟΡΙΣΜΕΝΟΙ ΤΥΠΟΙ ΕΛΑΣΤΙΚΩΝ, ΠΟΥ ΕΧΟΥΝ ΕΓΚΡΙΘΕΙ ΓΙΑ ΤΟ ΟΧΗΜΑ, ΔΙΑΘΕΤΟΥΝ ΔΕΙΚΤΕΣ ΦΘΟΡΑΣ. ΥΠΑΡΧΟΥΝ ΠΟΛΛΟΙ ΤΥΠΟΙ ΔΕΙΚΤΩΝ ΦΘΟΡΑΣ. ΖΗΤΗΣΤΕ ΠΛΗΡΟΦΟΡΙΕΣ ΑΠΟ ΤΟ ΚΑΤΑΣΤΗΜΑ ΠΩΛΗΣΗΣ ΣΧΕΤΙΚΑ ΜΕ ΤΟΝ ΕΛΕΓΧΟ ΤΗΣ ΦΘΟΡΑΣ. ΕΛΕΓΞΤΕ ΟΠΤΙΚΑ ΤΗ ΦΘΟΡΑ ΤΩΝ ΕΛΑΣΤΙΚΩΝ ΚΑΙ ΕΑΝ ΕΙΝΑΙ ΑΠΑΡΑΙΤΗΤΟ ΑΝΤΙΚΑΤΑΣΤΗΣΤΕ ΤΑ.

ΕΑΝ ΤΑ ΛΑΣΤΙΧΑ ΕΙΝΑΙ ΠΑΛΙΑ, ΑΚΟΜΑ ΚΑΙ ΑΝ ΔΕΝ ΕΧΟΥΝ ΦΘΑΡΕΙ ΕΝΤΕΛΩΣ, ΕΝΔΕΧΕΤΑΙ ΝΑ ΣΚΛΗΡΥΝΟΥΝ ΚΑΙ ΝΑ ΜΗΝ ΠΑΡΕΧΟΥΝ ΤΟ ΑΠΑΙΤΟΥΜΕΝΟ ΚΡΑΤΗΜΑ ΤΟΥ ΔΡΟ-

ΟΓ ΟΜVENDT HVIS DÆKTRYKKET ER FOR LAVT, VIL SIDEN AF DÆKKENE «1» ARBEJDE MERE OG DER KAN OPSTÅ SLITAGE PÅ GUMMIET PÅ HJULKRANSEN ELLER DEN KAN RIVE SIG LØS, HVILKET VIL MEDFØRE, AT MAN MISTER KONTROLLEN OVER KØRETØJET. DÆKKENE VIL KUNNE SLIDE SIG FRI AF FÆLGENE I TILFÆLDE AF HÅRDE OPBREMSNINGER. I SVING KAN KØRETØJET END OG SKRIDE UD. KONTROLLÉR DÆKKENES FLADER FOR SLITAGE, IDET VEJGREBET OG KØRETØJETS MANØVRERINGSDYGTIGHED KAN BLIVE FORRINGET, HVIS DÆKKENE ER SLIDTE. NOGLE DÆKTYPER, SOM ER GODKENDT TIL DETTE KØRETØJ, ER UDSKYRET MED SLIDINDIKATORER. DER FINDES FORSKELLIGE TYPER SLIDINDIKATORER. YDERLIGERE OPLYSNINGER OM KONTROL AF DÆKSLITAGE FÅS HOS FORHANDLEREN. SE EFTER, OM DÆKKENE ER SLIDTE, OG UDSKIFT DEM, HVIS DET ER TILFÆLDET.

HVIS DÆKKENE ER GAMLE, OGSÅ SELVOM DE IKKE ER SLIDT HELT NED, KAN DE BLIVE MEGET HÅRDE HVILKET REDUCERER DERES VEJGREB. ER DET TILFÆLDET, SKAL DÆKKENE UDSKIFTES. FÅ SKIFTET DÆKKET, HVIS DET ER SLIDT ELLER HVIS DER ER REVNER I SLIDBANERNE, DER ER STØRRE END 5 MM. EFTER UDSKIFTNING AF ET DÆK, SKAL

ΜΟΥ. ΣΤΗΝ ΠΕΡΙΠΤΩΣΗ ΑΥΤΗ ΑΛΛΑΞΤΕ ΛΑΣΤΙΧΑ. ΑΝΤΙΚΑΤΑΣΤΗΣΤΕ ΤΟ ΛΑΣΤΙΧΟ ΕΑΝ ΕΧΕΙ ΦΘΑΡΕΙ Ή ΕΑΝ ΤΡΥΠΗΣΕΙ ΣΤΟ ΠΕΛΜΑ ΚΑΙ Η ΤΡΥΠΑ ΕΙΝΑΙ ΜΕΓΑΛΥΤΕΡΗ ΑΠΟ 5 ΜΜ. ΑΦΟΥ ΕΠΙΣΚΕΥΑΣΤΕ ΤΟ ΛΑΣΤΙΧΟ, ΚΑΝΤΕ ΖΥΓΟΣΤΑΘΜΙΣΗ ΤΩΝ ΤΡΟΧΩΝ. ΧΡΗΣΙΜΟΠΟΙΕΙΤΕ ΑΠΟΚΛΕΙΣΤΙΚΑ ΚΑΙ ΜΟΝΟ ΛΑΣΤΙΧΑ ΣΤΙΣ ΥΠΟΔΕΙΚΝΥΟΜΕΝΕΣ ΔΙΑΣΤΑΣΕΙΣ ΑΠΟ ΤΟΝ ΟΙΚΟ ΚΑΤΑΣΚΕΥΗΣ. ΜΗΝ ΤΟΠΟΘΕΤΕΙΤΕ ΛΑΣΤΙΧΑ ΜΕ ΑΕΡΟΘΑΛΑΜΟ ΣΕ ΖΑΝΤΕΣ ΓΙΑ ΛΑΣΤΙΧΑ ΧΩΡΙΣ ΑΕΡΟΘΑΛΑΜΟ ΚΑΙ ΑΝΤΙΣΤΡΟΦΑ. ΕΛΕΓΧΤΕ ΩΣΤΕ ΟΙ ΒΑΛΒΙΔΕΣ ΦΟΥΣΚΩΜΑΤΟΣ ΝΑ ΕΧΟΥΝ ΠΑΝΤΑ ΤΑ ΚΑΠΑΚΙΑ ΤΟΥ ΠΡΟΚΕΙΜΕΝΟΥ ΝΑ ΑΠΟΦΥΓΕΤΕ ΤΟ ΑΠΟΤΟΜΟ ΞΕΦΟΥΣΚΩΜΑ ΤΩΝ ΕΛΑΣΤΙΚΩΝ.

ΟΙ ΕΡΓΑΣΙΕΣ ΑΝΤΙΚΑΤΑΣΤΑΣΗ, ΕΠΙΣΚΕΥΗΣ, ΣΥΝΤΗΡΗΣΗΣ ΚΑΙ ΖΥΓΟΣΤΑΘΜΙΣΗΣ, ΕΙΝΑΙ ΠΟΛΥ ΣΗΜΑΝΤΙΚΕΣ ΚΑΙ ΠΡΕΠΕΙ ΝΑ ΕΚΤΕΛΟΥΝΤΑΙ ΜΕ ΤΑ ΚΑΤΑΛΛΗΛΑ ΕΡΓΑΛΕΙΑ ΚΑΙ ΜΕ ΤΗΝ ΑΠΑΙΤΟΥΜΕΝΗ ΕΜΠΕΙΡΙΑ. ΓΙΑ ΤΟ ΛΟΓΟ ΑΥΤΟ ΣΥΝΙΣΤΑΤΑΙ ΝΑ ΑΠΕΥΘΥΝΕΣΤΕ ΣΕ ΕΝΑΝ Επίσημο Αντιπρόσωπο Aprilia. Ή ΣΕ ΕΝΑΝ ΤΕΧΝΗΤΗ ΓΙΑ ΤΗΝ ΕΚΤΕΛΕΣΗ ΤΩΝ ΠΙΟ ΠΑΝΩ ΕΡΓΑΣΙΩΝ. ΑΝ ΤΑ ΛΑΣΤΙΧΑ ΕΙΝΑΙ ΚΑΙΝΟΥΡΓΙΑ, ΕΝΔΕΧΕΤΑΙ ΝΑ ΕΙΝΑΙ ΕΠΙΚΑΛΥΜΜΕΝΑ ΜΕ ΜΙΑ ΟΛΙΣΘΗΡΗΣ ΕΠΙΣΤΡΩΣΗ. ΟΔΗΓΕΙΤΕ ΠΡΟΣΕΚΤΙΚΑ ΚΑΤΑ ΤΑ ΠΡΩΤΑ ΧΙΛΙΟΜΕΤΡΑ. ΜΗΝ ΑΛΟΙΦΕΤΕ ΜΕ ΑΚΑΤΑΛΛΗΛΟ ΥΓΡΟ ΤΑ ΛΑΣΤΙΧΑ.

HJULENE AFBALANCERES. ANVEND UDELUKKENDE DÆK I DE MÅL, SOM PRODUCENTEN ANGIVER. MONTÉR IKKE DÆK MED LUFTKAMMER PÅ HJULKRANSENE TIL SLANGELØSE DÆK (TUBELESS), OG OMVENDT. KONTROLLÉR, AT DÆKVENTILERNE ALTID ER Udstyret med hætter, for at undgå at de pludselig taber luft.

UDSKIFTNING, REPARATION, VEDLIGEHOLDELSE OG AFBALANCERING ER VIGTIGE SERVICEINDGREB OG SKAL UDFØRES MED DET RETTE Udstyr og af fagfolk. Derfor anbefales det at kontakte en autoriseret Aprilia forhandler. Eller en dækspecialist for ovennævnte serviceindgreb. Hvis dækkene er nye, kan de være dækket af en glat belægning: Kør derfor forsigtigt de første kilometer. Smør ikke dækkene med ikke-egneede væsker.

## ΕΛΑΧΙΣΤΟ ΟΡΙΟ ΒΑΘΟΥΣ ΠΕΛΜΑΤΟΣ ΕΛΑΣΤΙΚΟΥ

«2»

Εμπρός:	2 mm
Πίσω	2 mm

## MIN. DYBDE FOR SLIDBANE «2»

Forhjul:	2 mm
Baghjul	2 mm

### Αφαίρεση μπουζί (03\_07, 03\_08, 03\_09)

Ελέγξτε το μπουζί με βάση τον πίνακα προγραμματισμένης συντήρησης, ανάλογα με τον κυβισμό. Βγάξτε κατά διαστήματα το μπουζί, καθαρίστε τα υπολείμματα καύσης και εάν είναι αναγκαίο αντικαταστήστε το.

Για πρόσβαση στο μπουζί:

### Afmontering af tændrør (03\_07, 03\_08, 03\_09)

Kontrollér tændrøret i henhold til skemaet over planlagt vedligeholdelse og i overensstemmelse med slagvolumenen. Afmonter ind imellem tændrøret og rens det for kulrester, og udskift det om nødvendigt.

Sådan får man adgang til tændrøret:



- Σηκώστε τη σέλα.
- Ξεβιδώστε και αφαιρέστε τις δύο βίδες «3» (μία από κάθε πλευρά).
- Ξεβιδώστε και αφαιρέστε τις δύο βίδες «4» (μία από κάθε πλευρά).

- Hæv sadlen.
- Løsn de to skruer «3» og tag dem ud (en på hver side).
- Løsn de to skruer «4» og tag dem ud (en på hver side).

**ΠΡΟΣΟΧΗ**

**ΕΝΕΡΓΗΣΤΕ ΠΡΟΣΕΚΤΙΚΑ.**

**ΜΗΝ ΚΑΤΑΣΤΡΕΦΕΤΕ ΤΑ ΓΛΩΣΣΙΔΙΑ ΚΑΙ/Η ΤΙΣ ΣΧΕΤΙΚΕΣ ΥΠΟΔΟΧΕΣ ΚΟΥΜΠΩΜΑΤΟΣ.**

**ΧΕΙΡΙΣΤΕΙΤΕ ΠΡΟΣΕΚΤΙΚΑ ΤΑ ΠΛΑΣΤΙΚΑ ΤΜΗΜΑΤΑ ΚΑΙ ΤΑ ΒΑΜΜΕΝΑ, ΔΕΝ ΠΡΕΠΕΙ ΝΑ ΧΑΡΑΖΟΝΤΑΙ Ή ΝΑ ΚΑΤΑΣΤΡΕΦΟΝΤΑΙ.**

- Αφαιρέστε το καπάκι ελέγχου του κινητήρα «5» σύροντας προς τα εμπρός.

**ΣΗΜΕΙΩΣΗ**

**ΚΑΤΑ ΤΗΝ ΕΠΑΝΑΣΥΝΑΡΜΟΛΟΓΗΣΗ ΤΟΠΟΘΕΤΗΣΤΕ**

**ΣΩΣΤΑ ΣΤΙΣ ΕΙΔΙΚΕΣ ΥΠΟΔΟΧΕΣ ΤΑ ΓΛΩΣΣΙΔΙΑ ΚΟΥΜΠΩΜΑΤΟΣ.**

Για την αφαίρεση και τον καθαρισμό:

**ADVARSEL**

**SKAL HÅNTERES MED FORSIGTIGHED.**

**PAS PÅ IKKE AT BESKADIGE TAPPERNE OG/ELLER INDHAKKENE.**

**VÆR FORSIGTIG UNDER HÅNDRING AF PLASTIKDELE OG LAKEREDDELE, OG UNDGÅ AT STØDE DEM ELLER ØDELÆGGE DEM.**

- Fjern inspektionsdækslet på motoren «5» ved at tage det ud forfra.

**BEMÆRK**

**SØRG ALTID FOR AT SÆTTE FASTSÆTNINGSTUNGERNE KORREKT I DE RELEVANTE SÆDER.**

Afmontering og rengøring:

## ΠΡΟΣΟΧΗ



ΠΡΙΝ ΚΑΝΕΤΕ ΤΙΣ ΕΝΕΡΓΕΙΕΣ ΠΟΥ ΑΚΟΛΟΥΘΟΥΝ, ΑΦΗΣΤΕ ΤΟΝ ΚΙΝΗΤΗΡΑ ΚΑΙ ΤΗΝ ΕΞΑΤΜΙΣΗ ΝΑ ΚΡΥΩΣΟΥΝ ΜΕΧΡΙ ΝΑ ΦΤΑΣΟΥΝ ΣΕ ΘΕΡΜΟΚΡΑΣΙΑ ΠΕΡΙΒΑΛΛΟΝΤΟΣ, ΓΙΑ ΝΑ ΑΠΟΦΥΓΕΤΕ ΤΥΧΟΝ ΕΓΚΑΥΜΑΤΑ.



03\_08

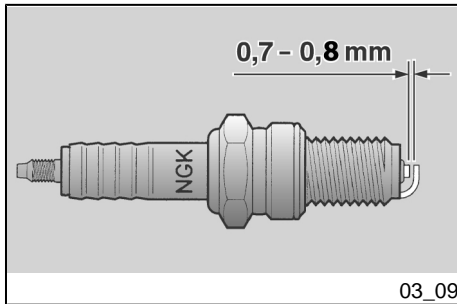

03\_09

- Αφαιρέστε τη μπουζόπιπα «1» από το μπουζί «2».
- Αφαιρέστε κάθε ίχνος βρωμιάς από τη βάση του μπουζί και μετά ξεβιδώστε το με το παρεχόμενο μπουζόκλειδο στο κιτ εργαλείων και βγάλτε το από τη θέση του φροντίζοντας να μην μπει σκόνη ή άλλες ουσίες στο εσωτερικό του κυλίνδρου.
- Ελέγξτε ώστε το ηλεκτρόδιο και η πορσελάνη του μπουζί να μην έχουν υπολείμματα καύσης ή σημάδια φθοράς, ενδεχομένως καθαρίστε με το κατάλληλο καθαριστικό για μπουζί, με ένα σύρμα και/ή ένα μεταλλικό βουρτσάκι.
- Με αέρα υπό πίεση φυσήξτε δυνατά ώστε να αποφύγετε να μπουν υπολείμματα στον κινητήρα. Αν το μπουζί παρουσιάζει ραγίσματα του μονωτικού υλικού, διαβρωμένα ηλεκτρόδια ή υπερβολική ποσότητα υπολειμ-

## ADVARSEL



INDEN DE FØLGENDE HANDLINGER UDFØRES SKAL MAN LADE MOTOREN OG LYDPOTTEN KØLE AF TIL OMGIVELSESTEMPERATUREN FOR AT UNDGÅ AT BRÆNDE SIG.

- Fjern pipetten «1» på tændrøret «2».
- Tør evt. snavs af tændrørets sokkel, og skru tændrøret af med den medfølgende nøgle og tag det ud af holderen, idet man skal være opmærksom på at undgå, at der ikke trænger støv eller andet ind i cylinderen.
- Kontrollér, at elektroden og tændrørets midterste del ikke har kulaflejringer eller tegn på rust. Rengør eventuelt med egnet renseudstyr til tændrør, en jerntråd og/eller en metalbørste.
- Blæs med en trykluft for at undgå, at materialeresterne trænger ind i motoren. Hvis der er revner i tændrørets isolering, rustne elektroder eller mere omfattende aflejringer, skal tændrøret udskiftes.
- Kontrollér afstanden mellem elektroderne med en følelære. Den skal være mellem **0,7 - 0,8 mm**; justér eventuelt afstanden

- μάτων καύσης, πρέπει να αντικατασταθεί.
- Ελέγξτε την απόσταση ανάμεσα στα ηλεκτρόδια με ένα παχύμετρο. Πρέπει να είναι περίπου **0,7 - 0,8 mm**, ενδεχομένως ρυθμίστε την λυγίζοντας προσεκτικά το ηλεκτρόδιο γείωσης.
  - Βεβαιωθείτε ότι η ροδέλα είναι σε καλή κατάσταση. Με τη ροδέλα τοποθετημένη, βιδώστε με το χέρι το μπουζί για να αποφύγετε να καταστραφεί το σπείρωμα.
  - Με το παρεχόμενο κλειδί στο κιτ εργαλείων σφίξτε το μπουζί κατά 1/2 της στροφής για να πιεστεί η ροδέλα.

#### ΠΡΟΣΟΧΗ

**ΤΟ ΜΠΟΥΖΙ ΠΡΕΠΕΙ ΝΑ ΕΙΝΑΙ ΚΑΛΑ ΒΙΔΩΜΕΝΟ, ΔΙΑΦΟΡΕΤΙΚΑ Ο ΚΙΝΗΤΗΡΑΣ ΜΠΟΡΕΙ ΝΑ ΥΠΕΡΘΕΡΜΑΝΘΕΙ ΚΑΙ ΝΑ ΠΑΘΕΙ ΣΟΒΑΡΗ ΖΗΜΙΑ.**

**ΧΡΗΣΙΜΟΠΟΙΕΙΤΕ ΜΟΝΟ ΜΠΟΥΖΙ ΤΟΥ ΣΥΝΙΣΤΩΜΕΝΟΥ ΤΥΠΟΥ, ΔΙΑΦΟΡΕΤΙΚΑ ΕΝΔΕΧΕΤΑΙ ΝΑ ΜΕΙΩΘΟΥΝ ΟΙ ΕΠΙΔΟΣΕΙΣ ΚΑΙ Η ΔΙΑΡΚΕΙΑ ΤΟΥ ΚΙΝΗΤΗΡΑ.**

#### Τεχνικά χαρακτηριστικά

Απόσταση ηλεκτροδίων στο μπουζί

0,7 - 0,8 mm

Μπουζί

NGK PMR9B

ved forsigtigt at bøjе jordforbindelselektroden.

- Se efter, at spændskiven er i god stand. Med spændskiven monteret skal man med håndkraft spænde tændrøret for at undgå at beskadige gevindet .
- Spænd efter med den medfølgende nøgle, og spænd tændrøret 1/2 omgang for at trykke sammen om skiven.

#### ADVARSEL

**TÆNDRØRET SKAL SPÆNDES ORDENTLIGT FAST, ELLERS KAN MOTOREN OVEROPHEDE OG TAGE ALVORLIGT SKADE.**

**DER MÅ KUN ANVENDES TÆNDRØR AF DEN ANBEFALEDE TYPE, DA MOTORENS PRÆSTATIONER OG LEVETID ELLERS FORMINDSKES.**

#### Tekniske specifikationer

Afstand mellem tændrørets elektroder

0,7 - 0,8 mm

Tændrør

NGK PMR9B

#### Fastspændingsmoment (N\*m)

Tændrørets tilspændingsmoment:

10 Nm (1,02 Kgm)

## Ροπές σύσφιξης (N\*m)

### Ροπή στρέψης μπουζί

10 Nm (1,02 Kgm)

- Τοποθετήστε σωστά τη μπουζόπιπα στο μπουζί «1», με τρόπο ώστε να μην υπάρχει κίνδυνος να βγει με τους κραδασμούς του κινητήρα.
- Επανασυναρμολογήστε το κεντρικό καπάκι ελέγχου «5».
- Placér tændrørets pipette «1» korrekt, så den ikke skubbes løs af motorens vibrationer.
- Sæt det centrale inspektionsdæksel på «5».



### Αφαίρεση φίλτρου αέρα (03\_10, 03\_11)

Ο καθαρισμός και ο έλεγχος της κατάστασης του φίλτρου αέρα πρέπει να γίνονται με βάση τον πίνακα προγραμματισμένης συντήρησης, ανάλογα με τον κυβισμό, αυτό θα εξαρτηθεί από τις συνθήκες χρήσης.

Εάν το όχημα χρησιμοποιείται σε δρόμο με σκόνη ή βρεγμένους, οι ενέργειες καθαρισμού πρέπει να εκτελούνται συχνότερα.

Για να καθαρίσετε το στοιχείο φιλτραρίσματος είναι απαραίτητο να το αφαιρέσετε από το όχημα.

- Ξεβιδώστε και αφαιρέστε τις επτά βίδες «1».
- Ανοίξτε το κουτί του φίλτρου.

### Afmontering af luftfilter (03\_10, 03\_11)

Rengøring og kontrol af luftfilterets stand skal udføres i henhold til skemaet over planlagt vedligeholdelse og i overensstemmelse med slagvolumenen. Det afhænger af brugsforholdene.

Rengøringen skal udføres oftere, hvis køretøjet benyttes på støvholdige eller våde vejforhold.

For at rengøre luftfilteret skal det først afmonteres.

- Løsn og tag de syv skruer «1» ud.
- Åbn filterkassen.



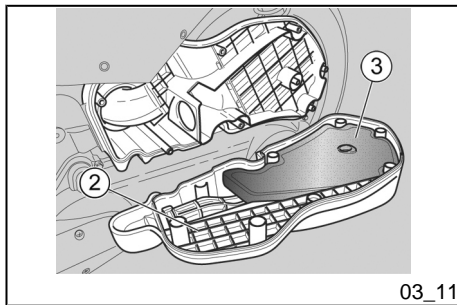

- Τραβήξτε έξω από το καπάκι του φίλτρου αέρα «2» το στοιχείο φιλτραρίσματος «3».

- Tag dækslet af filterkassen «2», og tag filterelementet «3» ud.

### Καθαρισμός φίλτρου αέρα (03\_12, 03\_13)

#### ΠΡΟΣΟΧΗ



ΓΙΑ ΤΟ ΠΛΥΣΙΜΟ ΤΟΥ ΣΤΟΙΧΕΙΟΥ ΦΙΛΤΡΑΡΙΣΜΑΤΟΣ ΜΗΝ ΚΑΝΕΤΕ ΧΡΗΣΗ ΒΕΝΖΙΝΗΣ Ή ΕΥΦΛΕΚΤΩΝ ΔΙΑΛΥΤΩΝ ΠΡΟΚΕΙΜΕΝΟΥ ΝΑ ΑΠΟΦΥΓΕΤΕ ΤΟΝ ΚΙΝΔΥΝΟ ΠΥΡΚΑΓΙΑΣ Ή ΕΚΡΗΞΗΣ.

### Rengøring af luftfilter (03\_12, 03\_13)

#### ADVARSEL



BRUG ALDRIG BENZIN ELLER BRANDBARE OPLØSNINGER TIL RENGØRING AF FILTERLEGGEMET FOR AT UNDGÅ FARE FOR BRAND ELLER EKSPLOSION.

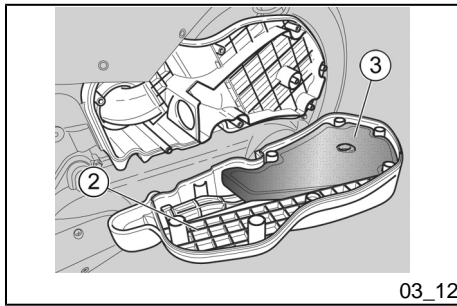

- Πλύνετε το στοιχείο φιλτραρίσματος «3» με καθαρούς διαλύτες, μη εύφλεκτους ή με υψηλό σημείο πηκτικότητας και αφήστε το να στεγνώσει καλά.
- Επαλείψτε όλη την επιφάνεια με λάδι για φίλτρα.
- Ελέγξτε αν υπάρχουν ακαθαρσίες στο κάτω τμήμα του σωλήνα εξαέρωσης «4».

#### ΣΗΜΕΙΩΣΗ

**ΑΝ ΣΤΟ ΕΣΩΤΕΡΙΚΟ ΥΠΑΡΧΟΥΝ ΥΠΟΛΕΙΜΜΑΤΑ ΠΟΥ ΠΡΟΕΡΧΟΝΤΑΙ ΑΠΟ ΤΟ ΚΟΥΤΙ ΤΟΥ ΦΙΛΤΡΟΥ, ΚΑΘΑΡΙΣΤΕ ΤΑ ΠΡΟΧΩΡΩΝΤΑΣ ΩΣ ΕΞΗΣ.:**

- Αφαιρέστε την τάπα «5».
- Αδειάστε το περιεχόμενο σε ένα δοχείο, παραδώστε το στη συνέχεια σε ένα κέντρο συλλογής.

- Vask det filtrerende element «3» med rene opløsningsmidler, der ikke er brandfarlige eller har et højt flygtigheds punkt, og lad det tørre omhyggeligt.
- Benyt en olie til filtre på hele overfladen.
- Kontrollér det nederste afsnit af afløbsslangen «4» for smudstilstedeværelse.

#### ΒΕΜÆΡΚ

**HVIS DER FINDES RESTER FRA FILTERBOKSEN SLANGEN, SKAL DE FJERNES PÅ FØLGENDE MÅDE.**

- Fjern dækslet «5».
- Lad indholdet løbe ud i en beholder. Overdrag indholdet til et indsamlingscenter.

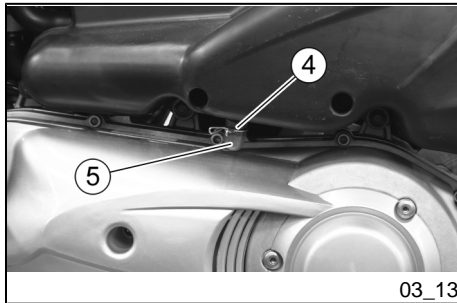

### Στάθμη ψυκτικού υγρού (03\_14, 03\_15, 03\_16, 03\_17)

#### ΠΡΟΣΟΧΗ



**ΜΗ ΧΡΗΣΙΜΟΠΟΙΕΙΤΕ ΤΟ ΟΧΗΜΑ ΕΑΝ Η ΣΤΑΘΜΗ ΥΓΡΟΥ ΨΥΞΗΣ ΕΙΝΑΙ ΚΑΤΩ ΑΠΟ ΤΟ ΕΛΑΧΙΣΤΟ ΟΡΙΟ «MIN».**

Ελέγξτε τη στάθμη του υγρού ψύξης με βάση όσα αναφέρονται στον πίνακα προγραμματισμένης συντήρησης, ανάλογα με τον κυβισμό.

#### ΠΡΟΣΟΧΗ



**ΤΟ ΨΥΚΤΙΚΟ ΥΓΡΟ ΕΙΝΑΙ ΒΛΑΒΕΡΟ ΕΑΝ ΚΑΤΑΠΟΘΕΙ, Η ΕΠΑΦΗ ΜΕ ΤΟ ΔΕΡΜΑ ΚΑΙ ΤΑ ΜΑΤΙΑ ΕΝΔΕΧΕΤΑΙ ΝΑ ΠΡΟΚΑΛΕΣΕΙ ΕΡΕΘΙΣΜΟΥΣ. ΕΑΝ ΕΡΘΕΙ ΣΕ ΕΠΑΦΗ ΤΟ ΥΓΡΟ ΜΕ ΤΟ ΔΕΡΜΑ Ή ΤΑ ΜΑΤΙΑ, ΞΕΠΛΥΝΕΤΕ ΚΑΛΑ ΜΕ ΑΦΘΟΝΟ ΝΕΡΟ ΚΑΙ ΣΥΜΒΟΥΛΕΥΘΕΙΤΕ ΕΝΑ ΓΙΑΤΡΟ. ΕΑΝ ΚΑΤΑΠΟΘΕΙ, ΠΡΕΠΕΙ ΝΑ ΠΡΟΚΑΛΕΣΕΤΕ ΕΜΕΤΟ, ΝΑ ΞΕΠΛΥΝΕΤΕ ΤΟ ΣΤΟΜΑ ΚΑΙ ΤΟ ΛΑΙΜΟ ΜΕ ΑΦΘΟΝΟ ΝΕΡΟ ΚΑΙ ΝΑ ΣΥΜΒΟΥΛΕΥΘΕΙΤΕ ΑΜΕΣΩΣ ΕΝΑ ΓΙΑΤΡΟ.**

### Kølevæskestand (03\_14, 03\_15, 03\_16, 03\_17)

#### ADVARSEL



**UNDGÅ BRUG AF KØRETØJET, HVIS KØLEVÆSKENIVEAUET ER UNDER "MIN"-NIVEAU**

Kontrollér kølevæskestanden i henhold til skemaet over planlagt vedligeholdelse og i overensstemmelse med slagvolumenen.

#### ADVARSEL



**KØLEVÆSKE ER GIFTIG VED INDTAGELSE. KONTAKT MED HUD OG ØJNE KAN FORÅRSAGE IRRITATIONER. HVIS VÆSKEN KOMMER I KONTAKT MED HUD ELLER ØJNE, SKAL MAN SKYLLE LÆNGE MED RIGELIGE MÆNGDER VAND OG SØGE LÆGE. HVIS DET INDTAGES, SKAL MAN FREMPROVOKERE ØPKAST OG DRIKKE RIGELIGE MÆNGDER VAND OG STRAKS SØGE LÆGE.**

**ΠΡΟΣΟΧΗ**

**ΜΗ ΔΙΑΣΚΟΡΠΙΖΕΤΕ ΤΟ ΥΓΡΟ ΣΤΟ ΠΕΡΙΒΑΛΛΟΝ**

**ΠΡΟΣΟΧΗ**

**ΚΡΑΤΗΣΤΕ ΜΑΚΡΙΑ ΑΠΟ ΤΑ ΠΑΙΔΙΑ.**

**ΠΡΟΣΟΧΗ**

**ΔΩΣΤΕ ΠΡΟΣΟΧΗ ΝΑ ΜΗΝ ΧΥΘΕΙ ΨΥΚΤΙΚΟ ΥΓΡΟ ΣΤΑ ΖΕΣΤΑ ΜΕΡΗ ΤΟΥ ΚΙΝΗΤΗΡΑ, ΥΠΑΡΧΕΙ ΚΙΝΔΥΝΟΣ ΝΑ ΠΑΡΕΙ ΦΩΤΙΑ. ΣΤΗΝ ΠΕΡΙΠΤΩΣΗ ΕΠΕΜΒΑΣΕΩΝ ΣΥΝΤΗΡΗΣΗΣ, ΣΥΝΙΣΤΑΤΑΙ ΝΑ ΦΟΡΑΤΕ ΛΑΣΤΙΧΕΝΙΑ ΓΑΝΤΙΑ. ΓΙΑ ΤΗΝ ΑΝΤΙΚΑΤΑΣΤΑΣΗ ΑΠΕΥΘΥΝΘΕΙΤΕ ΣΕ ΕΝΑΝ ΕΠΙΣΗΜΟ ΑΝΤΙΠΡΟΣΩΠΟ APRILIA**

Το διάλυμα ψυκτικού υγρού αποτελείται κατά 50% από νερό και κατά 50% από αντιψυκτικό. Το μίγμα αυτό είναι ιδανικό για τις περισσότερες θερμοκρασίες λειτουργίας και εξασφαλίζει καλή προστασία από τη διάβρωση. Καλό θα είναι να διατηρηθεί το ίδιο μείγμα και για τις ζεστές εποχές γιατί έτσι μειώνονται κατά πολύ οι απώλειες λόγω εξάτμισης και η ανάγκη να γίνεται συχνά προσθήκη. Με τον τρόπο αυτό μειώνονται τα υπολείμματα ορυ-

**ADVARSEL**

**UNDGÅ VÆSKEUDSLIP I DET OMLIGGENDE MILJØ.**

**ADVARSEL**

**SKAL HOLDES UDEN FOR BØRNS RÆKKEVIDDE.**

**ADVARSEL**

**UNDGÅ AT HÆLDE KØLEVÆSKE PÅ MOTORENS VARME DELE. DEN KAN ANTÆNDE OG DANNE USYNLIGE FLAMMER. VED VEDLIGEHOLDELSERINDGREB TILRÅDES DET AT BRUGE LATEXHANDSKER. FOR UDSKIFTNING SKAL MAN KONTAKTE EN AUTORISERET APRILIA-FORHANDLER.**

Kølevæskeopløsningen består af 50 % vand og 50 % frostvæske. Denne blanding er ideel ved de fleste driftstemperaturer og sikrer en god rustbeskyttelse. Det er hensigtsmæssigt også at benytte samme blanding i sommerhalvåret, da man herved reducerer fordampning og behov for ofte efterfyldninger. På denne måde reduceres også aflejring af mineralske salte i køleren på grund af fordampet vand, og kølesystemets ydeevne

κτών αλάτων που κατακάθονται στο ψυγείο από το νερό που εξατμίζεται και διατηρείται αναλλοίωτη η αποτελεσματικότητα του κυκλώματος ψύξης. Στην περίπτωση που η εξωτερική θερμοκρασία είναι κάτω από τους μηδέν βαθμούς Κελσίου, ελέγχετε συχνότερα το κύκλωμα ψύξης προσθέτοντας, εάν είναι απαραίτητο, μείγμα με μεγαλύτερη συγκέντρωση αντιψυκτικού (έως το πολύ 60%).

bevares. Hvis den udvendige temperatur er under frysepunktet, skal man foretage hyppige eftersyn af kølekredsløbet og om nødvendigt tilføje en større koncentration af frostvæske (op til maks. 60 %).

Για το διάλυμα ψυκτικού χρησιμοποιήστε αποσταγμένο νερό προκειμένου να μην καταστρέφεται ο κινητήρας.

Brug destilleret vand til kølevæskeopløsningen for at undgå at ødelægge motoren.

#### ΠΡΟΣΟΧΗ

**ΜΗΝ ΑΦΑΙΡΕΙΤΕ ΤΗΝ ΤΑΠΑ «1» ΤΟΥ ΔΟΧΕΙΟΥ ΔΙΑΣΤΟΛΗΣ ΜΕ ΤΟΝ ΚΙΝΗΤΗΡΑ ΖΕΣΤΟ, ΓΙΑΤΙ ΤΟ ΨΥΚΤΙΚΟ ΒΡΙΣΚΕΤΑΙ ΣΕ ΥΨΗΛΗ ΘΕΡΜΟΚΡΑΣΙΑ. ΕΑΝ ΕΡΘΕΙ ΣΕ ΕΠΑΦΗ ΜΕ ΤΟ ΔΕΡΜΑ Ή ΤΑ ΡΟΥΧΑ ΜΠΟΡΕΙ ΝΑ ΠΡΟΚΑΛΕΣΕΙ ΣΟΒΑΡΑ ΕΓΚΑΥΜΑΤΑ ΚΑΙ/Η ΒΛΑΒΕΣ.**

#### ADVARSEL

**TAG IKKE DÆKSLET «1» PÅ EKSPANSIONSTANKEN AF VED VARM MOTOR, DA KØLEVÆSKEN ER MEGET VARM. KONTAKT MED HUD ELLER TØJ KAN FORÅRSAGE ALVORLIGE FORBRÆNDINGER OG/ELLER PERSONSKADE**

#### ΕΛΕΓΧΟΣ

#### KONTROL

#### ADVARSEL



**KONTROL OG EFTERFYLDNING AF KØLEVÆSKE SKAL SKE VED KOLD MOTOR.**

**ΠΡΟΣΟΧΗ**

**ΜΕ ΤΟΝ ΚΙΝΗΤΗΡΑ ΚΡΥΟ ΚΑΝΤΕ ΤΟΥΣ ΕΛΕΓΧΟΥΣ ΚΑΙ ΤΗΝ ΠΡΟΣΘΗΚΗ ΨΥΚΤΙΚΟΥ ΥΓΡΟΥ.**

- Σταματήστε τον κινητήρα και περιμένετε να κρυώσει.

**ΠΡΟΣΟΧΗ**

**ΤΟΠΟΘΕΤΗΣΤΕ ΤΟ ΟΧΗΜΑ ΣΕ ΣΤΑΘΕΡΟ ΚΑΙ ΕΠΙΠΕΔΟ ΕΔΑΦΟΣ.**

- Ανοίξτε τη θήκη μικροαντικειμένων.
- Βεβαιωθείτε ότι η στάθμη του υγρού, που περιέχεται στο δοχείο διαστολής «2», βρίσκεται ανάμεσα στις ενδείξεις «**MIN**» και «**MAX**».

**MIN** = ελάχιστη στάθμη.

**MAX** = μέγιστη στάθμη,

Σε αντίθετη περίπτωση κάντε προσθήκη υγρού.

- Stands motoren, og vent på, at den køler af.

**ADVARSEL**

**ANBRING KØRETØJET PÅ ET FAST OG JÆVNT UNDERLAG.**

- Åbn opbevaringsrummet.
- Kontrollér at kølevæskniveauet i ekspansionsbeholderen «2» står mellem referencemærkerne «**MIN**» og «**MAX**».

**MIN** = minimumsniveau

**MAX** = maksimumsniveau

I modsat fald skal der påfyldes kølevæske.

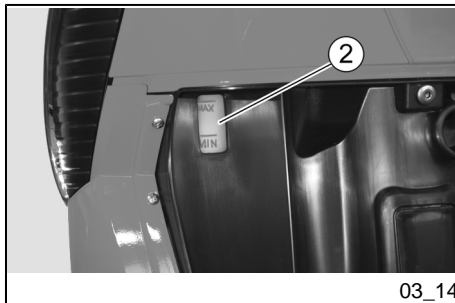

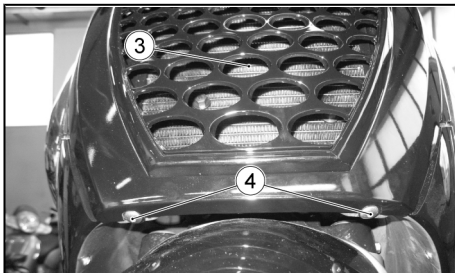

03\_15

### ΠΡΟΣΘΗΚΗ

- Αφαιρέστε το εμπρόσθιο καπό «3» ξεβιδώνοντας τις δύο βίδες «4» που υπάρχουν στην μπροστινή πλευρά και τις τέσσερις βίδες «5» που υπάρχουν στην προέκταση της μάσκας.
- Αφαιρέστε την τάπα γέμισης «1».

### ΠΡΟΣΟΧΗ



#### ΕΝΕΡΓΗΣΤΕ ΠΡΟΣΕΚΤΙΚΑ.

**ΜΗΝ ΚΑΤΑΣΤΡΕΦΕΤΕ ΤΑ ΓΛΩΣΣΙΔΙΑ ΚΑΙ/Η ΤΙΣ ΣΧΕΤΙΚΕΣ ΥΠΟΔΟΧΕΣ ΚΟΥΜΠΩΜΑΤΟΣ.**

**ΧΕΙΡΙΣΤΕΙΤΕ ΠΡΟΣΕΚΤΙΚΑ ΤΑ ΠΛΑΣΤΙΚΑ ΤΜΗΜΑΤΑ ΚΑΙ ΤΑ ΒΑΜΜΕΝΑ, ΔΕΝ ΠΡΕΠΕΙ ΝΑ ΧΑΡΑΖΟΝΤΑΙ Ή ΝΑ ΚΑΤΑΣΤΡΕΦΟΝΤΑΙ.**

### ΣΗΜΕΙΩΣΗ



**ΚΑΤΑ ΤΗΝ ΕΠΑΝΑΣΥΝΑΡΜΟΛΟΓΗΣΗ ΤΟΠΟΘΕΤΗΣΤΕ**

**ΣΩΣΤΑ ΣΤΙΣ ΕΙΔΙΚΕΣ ΥΠΟΔΟΧΕΣ ΤΑ ΓΛΩΣΣΙΔΙΑ ΚΟΥΜΠΩΜΑΤΟΣ.**

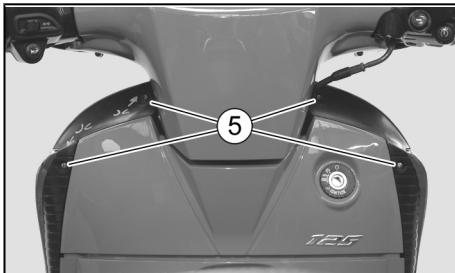

03\_16

### Efterfyldning

- Tag den forreste motorhjelm «3» af ved at løsne de to skruer «4» foran og de fire skruer «5» på skjoldet.
- Tag påfyldningsdækslet «1» af.

### ADVARSEL



**SKAL HÅNÐTERES MED FORSIGTIGHED.**

**PAS PÅ IKKE AT BESKADIGE TAPPERNE OG/ELLER INDHAKKENE.**

**VÆR FORSIGTIG UNDER HÅNÐTERING AF PLASTIKDELE OG LAKEREDE DELE, OG UNDGÅ AT STØDE DEM ELLER ØDELÆGGE DEM.**

### BEMÆRK



**SØRG ALTID FOR AT SÆTTE FASTSÆTNINGSTUNGERNE KORREKT I DE RELEVANTE SÆDER.**

### ADVARSEL



**KØLEVÆSKE ER GIFTIG VED INDTAGELSE. KONTAKT MED HUD OG ØJNE KAN FORÅRSAGE IRRITATIONER.**

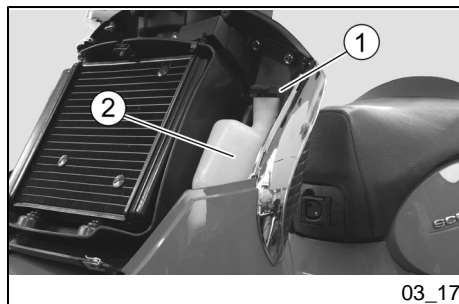

03\_17

**ΠΡΟΣΟΧΗ**

ΤΟ ΨΥΚΤΙΚΟ ΥΓΡΟ ΕΙΝΑΙ ΒΛΑΒΕΡΟ ΕΑΝ ΚΑΤΑΠΟΘΕΙ. Η ΕΠΑΦΗ ΜΕ ΤΟ ΔΕΡΜΑ Ή ΤΑ ΜΑΤΙΑ ΕΝΔΕΧΕΤΑΙ ΝΑ ΠΡΟΚΑΛΕΣΕΙ ΕΡΕΘΙΣΜΟΥΣ. ΜΗΝ ΒΑΖΕΤΕ ΤΑ ΔΑΚΤΥΛΑ ΣΑΣ Ή ΑΛΛΟ ΑΝΤΙΚΕΙΜΕΝΟ ΓΙΑ ΝΑ ΕΛΕΓΞΕΤΕ ΑΝ ΥΠΑΡΧΕΙ ΨΥΚΤΙΚΟ ΥΓΡΟ.

**ΠΡΟΣΟΧΗ**

ΚΑΤΑ ΤΗΝ ΠΡΟΣΘΗΚΗ ΜΗΝ ΞΕΠΕΡΝΑΤΕ ΤΗΝ ΕΝΔΕΙΞΗ «MAX», ΔΙΑΦΟΡΕΤΙΚΑ ΘΑ ΥΠΑΡΞΕΙ ΔΙΑΡΡΟΗ ΥΓΡΟΥ ΚΑΤΑ ΤΗ ΛΕΙΤΟΥΡΓΙΑ ΤΟΥ ΚΙΝΗΤΗΡΑ.

- Προσθέστε υγρό ψύξης μέχρι η στάθμη να φτάσει κατά προσέγγιση στην ένδειξη «MAX».
- Επανατοποθετήστε την τάπα πλήρωσης «1».

**ΠΡΟΣΟΧΗ**

ΣΕ ΠΕΡΙΠΤΩΣΗ ΥΠΕΡΒΟΛΙΚΗΣ ΚΑΤΑΝΑΛΩΣΗΣ ΨΥΚΤΙΚΟΥ ΥΓΡΟΥ ΚΑΙ ΣΕ ΠΕΡΙΠΤΩΣΗ ΠΟΥ ΤΟ ΔΟΧΕΙΟ ΔΙΑΣΤΟΛΗΣ ΠΑΡΑΜΕΙΝΕΙ ΑΔΕΙΟ, ΕΛΕΓΞ-

BRUG ALDRIG FINGRE ELLER ANDRE GENSTANDE TIL AT KONTROLLERE, OM DER ER KØLEVÆSKE I TANKEN.

**ADVARSEL**

VED EFTERFYLDNING SKAL MAN UNDGÅ AT OVERSTIGE «MAX» NIVEAUET, ELLERS VIL VÆSKEN LØBE UD, NÅR MOTOREN ER I GANG.

- Påfyld kølevæske, indtil kølevæskens niveau er omtrent op til niveauet for «MAX».
- Sæt påfyldningsdækslet på igen «1».

**ADVARSEL**

KONTROLLÉR, VED OVERDREVEN FORBRUG AF KØLEVÆSKE OG I TILFÆLDE AF AT TANKEN ER TOM, AT DER IKKE ER LÆKAGE PÅ KREDS-



**ΤΕ ΩΣΤΕ ΝΑ ΜΗΝ ΥΠΑΡΧΟΥΝ ΔΙΑΡΡΟΕΣ ΣΤΟ ΚΥΚΛΩΜΑ. ΓΙΑ ΤΗΝ ΕΠΙΣΚΕΥΗ ΑΠΕΥΘΥΝΘΕΙΤΕ ΣΕ ΕΝΑΝ ΕΠΙΣΗΜΟ ΑΝΤΙΠΡΟΣΩΠΟ APRILIA.**

**LØBET. FOR LAD REPARATIONEN FORETAGE HOS EN AUTORISERET APRILIA-FORHANDLER.**

- Αφαιρέσετε το καπό εμπρός.
- Genmonter forreste motorhjelms.

### Έλεγχος στάθμης υγρού φρένων (03\_18, 03\_19)

Το παρόν όχημα είναι εφοδιασμένο με ένα σύστημα πέδησης που αποτελείται από:

- Ένα δισκόφρενο εμπρός,
- Ένα δισκόφρενο πίσω,

Η πίεση της δεξιάς μανέτας του φρένου (εμπρός) παράγει πίεση στις δαγκάνες του εμπρόσθιου φρένου. Η πίεση της αριστερής μανέτας φρένου (πίσω) παράγει πίεση στη δαγκάνα του φρένου εμπρός και στη δαγκάνα του πίσω φρένου.

#### ΣΗΜΕΙΩΣΗ

**ΤΟ ΠΑΡΟΝ ΟΧΗΜΑ ΕΙΝΑΙ ΕΦΟΔΙΑΣΜΕΝΟ ΜΕ ΕΝΑ ΣΥΣΤΗΜΑ ΕΝΙΑΙΟΥ ΦΡΕΝΑΡΙΣΜΑΤΟΣ.**

### Kontrol af bremseoliestanden (03\_18, 03\_19)

Dette køretøj er udstyret med et bremse-system, der består af:

- En skivebremse på forbremsen.
- En skivebremse på bagbremsen.

Når man klemmer det højre bremsegreb (forbremsen) sammen, udøves et tryk på den forreste bremsekaliber. Når man klemmer det venstre bremsegreb (bagbremsen) sammen, udøves et tryk på den forreste og den bageste bremsekaliber.

#### BEMÆRK

**DETTE KØRETØJ ER UDSTYRET MED ET INTEGRALBREMSESYSTEM.**

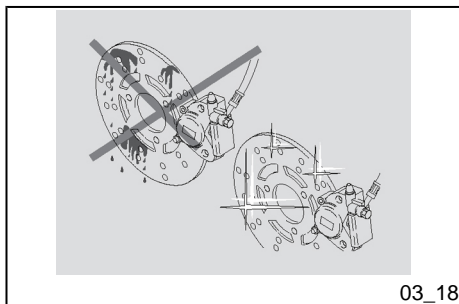

**ΠΡΟΣΟΧΗ**

ΟΙ ΑΠΟΤΟΜΕΣ ΜΕΤΑΒΟΛΕΣ ΣΤΟ ΔΙΑΚΕΝΟ Ή ΤΥΧΟΝ ΕΛΑΣΤΙΚΗ ΑΝΤΙΣΤΑΣΗ ΣΤΗ ΜΑΝΕΤΑ ΤΟΥ ΦΡΕΝΟΥ, ΟΦΕΙΛΟΝΤΑΙ ΣΕ ΠΡΟΒΛΗΜΑΤΑ ΤΟΥ ΥΔΡΑΥΛΙΚΟΥ ΚΥΚΛΩΜΑΤΟΣ. ΑΠΕΥΘΥΝΘΕΙΤΕ ΣΕ ΕΝΑΝ Επίσημο Αντιπρόσωπο Aprilia ΣΤΗΝ ΠΕΡΙΠΤΩΣΗ ΠΟΥ ΘΑ ΕΧΕΤΕ ΑΜΦΙΒΟΛΙΕΣ ΣΧΕΤΙΚΑ ΜΕ ΤΗΝ ΤΕΛΕΙΑ ΛΕΙΤΟΥΡΓΙΑ ΤΟΥ ΣΥΣΤΗΜΑΤΟΣ ΦΡΕΝΩΝ ΚΑΙ ΣΤΗΝ ΠΕΡΙΠΤΩΣΗ ΚΑΤΑ ΤΗΝ ΟΠΟΙΑ ΔΕΝ ΕΙΣΤΕ ΣΕ ΘΕΣΗ ΝΑ ΚΑΝΕΤΕ ΤΙΣ ΣΥΝΗΘΙΣΜΕΝΕΣ ΕΝΕΡΓΕΙΕΣ ΕΛΕΓΧΟΥ.

**ΠΡΟΣΟΧΗ**

ΔΩΣΤΕ ΙΔΙΑΙΤΕΡΗ ΠΡΟΣΟΧΗ ΣΤΟ ΔΙΣΚΟ ΤΟΥ ΦΡΕΝΟΥ ΚΑΙ ΣΤΙΣ ΤΣΙΜΟΥΧΕΣ ΤΡΙΒΗΣ ΕΛΕΓΧΟΝΤΑΣ ΩΣΤΕ ΝΑ ΜΗΝ ΕΙΝΑΙ ΚΑΛΥΠΤΟΝΤΑΙ ΜΕ ΛΑΔΙ Ή ΓΡΑΣΟ, ΕΙΔΙΚΟΤΕΡΑ ΜΕΤΑ ΤΗΝ ΕΚΤΕΛΕΣΗ ΤΩΝ ΕΝΕΡΓΕΙΩΝ ΣΥΝΤΗΡΗΣΗ Ή ΕΛΕΓΧΟΥ. ΕΛΕΓΞΤΕ ΩΣΤΕ Ο ΣΩΛΗΝΑΣ ΤΟΥ ΦΡΕΝΟΥ ΝΑ ΜΗΝ ΕΙΝΑΙ ΣΤΡΕΒΛΩΜΕΝΟΣ Ή ΦΘΑΡΜΕΝΟΣ.

**ΚΡΑΤΗΣΤΕ ΜΑΚΡΙΑ ΑΠΟ ΤΑ ΠΑΙΔΙΑ.**

**ΜΗ ΔΙΑΣΚΟΡΠΙΖΕΤΕ ΤΟ ΥΓΡΟ ΣΤΟ ΠΕΡΙΒΑΛΛΟΝ**

**ADVARSEL**

ÆNDRINGER I SLØR ELLER BREMSSEGREBETS ELASTICITET ER TEGN PÅ FEJL I HYDRAULIKSYSTEMET. KONTAKT EN AUTORISERET APRILIA FORHANDLER, HVIS DER ER MISTANKE OM FEJL I BREMSSESYSTEMETS FUNKTION OG HVIS MAN IKKE SELV KAN UDFØRE DE NORMALE DRIFTSEFTERSYN.

**ADVARSEL**

VÆR SÆRLIG OPMÆRKSOM PÅ BREMSSEKIVEN OG FRIKTIONSPAKNINGERNE, OG KONTROLLÉR, AT DE IKKE ER SNAVSEDE ELLER FEDTEDE, ISÆR EFTER AT MAN HAR UDFØRT VEDLIGEHOLDELSE OG KONTROL. KONTROLLÉR, AT BREMSESLANGEN IKKE ER SNOET ELLER SLIDT.

**SKAL HOLDES UDEN FOR BØRNS RÆKKEVIDDE.**

**HÆLD IKKE VÆSKEN UD I NATUREN.**

Όταν αρχίζουν να φθείρονται τα τακάκια τριβής, η στάθμη υγρού στα φρένα στο δοχείο μειώνεται για να αντισταθμίσει αυτόματα τη φθορά.

Τα δοχεία υγρού φρένων βρίσκονται κάτω από το τιμόνι, κοντά στις συνδέσεις των μανετών φρένου.

Ελέγχετε περιοδικά τη στάθμη του υγρού φρένων στα δοχεία και τη φθορά των τακακιών.

#### ΠΡΟΣΟΧΗ



**ΜΗ ΧΡΗΣΙΜΟΠΟΙΕΙΤΕ ΤΟ ΟΧΗΜΑ ΣΤΗΝ ΠΕΡΙΠΤΩΣΗ ΠΟΥ ΘΑ ΑΝΤΙΛΗΦΘΕΙΤΕ ΔΙΑΡΡΟΗ ΥΓΡΟΥ ΑΠΟ ΤΟ ΚΥΚΛΩΜΑ ΦΡΕΝΩΝ.**

#### Έλεγχος

Για τον έλεγχο της στάθμης:

#### ΠΡΟΣΟΧΗ



**ΤΟΠΟΘΕΤΗΣΤΕ ΤΟ ΟΧΗΜΑ ΣΕ ΣΤΑΘΕΡΟ ΚΑΙ ΕΠΙΠΕΔΟ ΕΔΑΦΟΣ.**

Når friktionsskoene slides, mindskes bremsevæskestanden i beholderen for automatisk at kompensere for slitage.

Bremsevæskebeholderne sidder på styret, i nærheden af bremsegrebene på sætning.

Kontrollér jævnligt bremsevæskeneiveauet i beholderne samt slitage på bremseklodser.

#### ADVARSEL



**UNDGÅ BRUG AF KØRETØJET, HVIS DER KONSTATERES UTÆTHEDER I BREMSESYSTEMET.**

#### Kontrol

Sådan kontrolleres bremsevæskeneiveau:

#### ADVARSEL



**ANBRING KØRETØJET PÅ ET FAST OG JÆVNT UNDERLAG.**

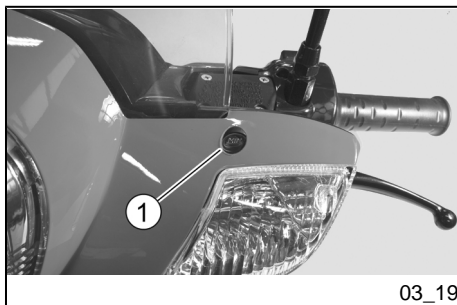

- Τοποθετήστε το όχημα στο κεντρικό στάντ.
- Γυρίστε το τιμόνι με τρόπο ώστε το υγρό που περιέχεται στο δοχείο υγρού φρένων να είναι παράλληλο με την ένδειξη «MIN» στο τζαμάκι «1».
- Ελέγξτε αν το υγρό που περιέχεται στο δοχείο ξεπερνά την ένδειξη «MIN» στο τζαμάκι «1».

**MIN** = ελάχιστη στάθμη.

Εάν το υγρό δεν φτάνει τουλάχιστον στην ένδειξη "MIN":

#### ΠΡΟΣΟΧΗ

**Η ΣΤΑΘΜΗ ΥΓΡΟΥ ΜΕΙΩΝΕΤΑΙ ΠΡΟΟΔΕΥΤΙΚΑ ΜΕ ΤΗ ΦΘΟΡΑ ΤΩΝ ΤΑΚΑΚΙΩΝ.**

- Ελέγξτε τη φθορά στα τακάκια των φρένων και το δίσκο.

Εάν τα τακάκια και/ή ο δίσκος δεν χρειάζονται αντικατάσταση:

- Απευθυνθείτε σε έναν **Επίσημο Αντιπρόσωπο aprilia** που θα προνοήσει για την προσθήκη υγρού.

#### ΠΡΟΣΟΧΗ

**ΕΛΕΓΧΤΕ ΤΗΝ ΑΠΟΤΕΛΕΣΜΑΤΙΚΟΤΗΤΑ ΦΡΕΝΑΡΙΣΜΑΤΟΣ ΣΤΗΝ ΠΕΡΙΠΤΩΣΗ ΥΠΕΡΒΟΛΙΚΗΣ ΔΙΑΔΡΟΜΗΣ ΤΗΣ ΜΑΝΕΤΑΣ ΦΡΕΝΟΥ Ή ΑΠΩ-**

- Placer køretøjet på midterste støtteben.
- Drej styret, således at væsken i bremsevæskebeholderen er parallel med referencemærket «MIN», der er afsat på glasset «1».
- Kontrollér at væsken i beholderen overstiger referencemærket «MIN», der er afsat på glasset «1».

**MIN** = minimumsniveau

Hvis væsken ikke når op til mindst «MIN»:

#### ADVARSEL

**VÆSKENIVEAUET SYNKER I TAKT MED AT BREMSEKLODSERNE SLIDES.**

- Kontrollér bremseklodsernes og bremsekivens slitage.

Hvis bremseklodser og/eller bremsekive ikke kan udskiftes:

- Kontakt en **autoriseret aprilia forhandler**, som kan udføre efterfyldning.

#### ADVARSEL

**KONTROLLÉR, AT BREMSERNE VIRKER KORREKT. HVIS BREMSEGREBETS GANG ER LØS ELLER VED TAB AF BREMSEEVNE, SKAL MAN KONTAKTE EN AUTORISERET APRILIA**

ΛΕΙΑΣ ΤΗΣ ΑΠΟΤΕΛΕΣΜΑΤΙΚΟΤΗΤΑΣ ΤΟΥ ΣΥΣΤΗΜΑΤΟΣ ΦΡΕΝΑΡΙΣΜΑΤΟΣ, ΑΠΕΥΘΥΝΘΕΙΤΕ ΣΕ ΕΝΑΝ Επίσημο Αντιπρόσωπο aprilia, ΓΙΑΤΙ ΜΠΟΡΕΙ ΝΑ ΕΙΝΑΙ ΑΝΑΓΚΑΙΟ ΝΑ ΓΙΝΕΙ ΕΞΑΕΡΩΣΗ ΤΟΥ ΚΥΚΛΩΜΑΤΟΣ.

FORHANDLER, IDET DET KAN VÆRE NØDVENDIGT AT FORETAGE EN UDLUFTNING AF SYSTEMET.

### **Μπαταρία (03\_20, 03\_21, 03\_22, 03\_23)**

Με βάση τον πίνακα προγραμματισμένης συντήρησης, ελέγξτε το σφίξιμο των σφιγκτήρων, ανάλογα με τον κυβισμό..

#### **ΠΡΟΣΟΧΗ**

**ΚΙΝΔΥΝΟΣ ΠΥΡΚΑΓΙΑΣ. ΤΟ ΚΑΥΣΙΜΟ ΚΑΘΩΣ ΚΑΙ ΑΛΛΕΣ ΕΥΦΛΕΚΤΕΣ ΟΥΣΙΕΣ ΔΕΝ ΠΡΕΠΕΙ ΝΑ ΠΛΗΣΙΑΖΟΥΝ ΣΕ ΗΛΕΚΤΡΙΚΑ ΕΞΑΡΤΗΜΑΤΑ.**

**Ο ΗΛΕΚΤΡΟΛΥΤΗΣ ΤΗΣ ΜΠΑΤΑΡΙΑΣ ΕΙΝΑΙ ΤΟΞΙΚΟΣ, ΚΑΥΣΤΙΚΟΣ ΚΑΙ ΕΑΝ ΕΡΘΕΙ ΣΕ ΕΠΑΦΗ ΜΕ ΤΗΝ ΕΠΙΔΕΡΜΙΔΑ ΠΡΟΚΑΛΕΙ ΕΓΚΑΥΜΑΤΑ ΓΙΑΤΙ ΠΕΡΙΕΧΕΙ ΘΕΪΙΚΟ ΟΞΥ. ΦΟΡΑΤΕ ΠΡΟΣΤΑΤΕΥΤΙΚΑ ΡΟΥΧΑ, ΜΙΑ ΜΑΣΚΑ ΓΙΑ ΤΟ ΠΡΟΣΩΠΟ ΚΑΙ/Η ΠΡΟΣΤΑΤΕΥΤΙΚΑ ΓΥΑΛΙΑ ΟΤΑΝ ΚΑΝΕΤΕ ΣΥΝΤΗΡΗΣΗ. ΕΑΝ Ο ΗΛΕΚΤΡΟΛΥΤΗΣ ΕΡΘΕΙ ΣΕ ΕΠΑΦΗ ΜΕ ΤΟ ΔΕΡΜΑ, ΠΛΥΝΕΤΕ ΜΕ ΑΦΘΟΝΟ ΔΡΟΣΕΡΟ ΝΕΡΟ.**

**ΕΑΝ ΕΡΘΕΙ ΣΕ ΕΠΑΦΗ ΜΕ ΤΑ ΜΑΤΙΑ, ΠΛΥΝΕΤΕ ΜΕ ΑΦΘΟΝΟ ΝΕΡΟ ΓΙΑ ΔΕΚΑΠΕΝΤΕ ΛΕΠΤΑ ΚΑΙ ΑΠΕΥΘΥΝΘΕΙ-**

### **Batteri (03\_20, 03\_21, 03\_22, 03\_23)**

Kontrollér klemskruernes stramning ud fra skemaet over planlagt vedligeholdelse og i overensstemmelse med slagvolumen.

#### **ADVARSEL**

**BRANDFARE. BRÆNDSTOF OG ANDRE BRANDBARE STOFFER MÅ IKKE KOMME I NÆRHEDEN AF DE ELEKTRISKE KOMPONENTER.**

**BATTERIVÆSKE ER GIFTIGT, ÆTSENDE OG VED HUDKONTAKT KAN DET FORÅRSAGE FORBRÆNDINGER, IDET DET INDEHOLDER SVOVLSYRE. BÆR BESKYTTENDE KLÆDER, ANSIGTSVÆRN OG/ELLER BESKYTTELSESBRILLER VED HÅNDETERING AF BATTERIET. HVIS BATTERIVÆSKEN KOMMER I KONTAKT MED HUDEN, SKAL MAN SKYLLE MED RIGELIGE MÆNGDER FRISK VAND.**

**VED ØJENKONTAKT SKAL MAN SKYLLE MED RIGELIGE MÆNGDER**

ΤΕ ΤΟ ΣΥΝΤΟΜΟΤΕΡΟ ΔΥΝΑΤΟ ΣΕ ΕΝΑΝ ΟΦΘΑΛΜΙΑΤΡΟ.

ΕΑΝ ΚΑΤΑ ΛΑΘΟΣ ΚΑΤΑΠΟΘΕΙ, ΠΡΕΠΕΙ ΝΑ ΠΙΕΙΤΕ ΜΕΓΑΛΗ ΠΟΣΟΤΗΤΑ ΝΕΡΟΥ Ή ΓΑΛΑΚΤΟΣ ΚΑΙ ΝΑ ΣΥΝΕΧΙΣΕΤΕ ΜΕ ΓΑΛΑ Ή ΜΑΓΝΗΣΙΟ Ή ΦΥΤΙΚΟ ΛΑΔΙ, ΤΕΛΟΣ ΑΠΕΥΘΥΝΘΕΙΤΕ ΣΕ ΕΝΑΝ ΓΙΑΤΡΟ.

Η ΜΠΑΤΑΡΙΑ ΠΑΡΑΓΕΙ ΕΚΡΗΚΤΙΚΑ ΑΕΡΙΑ, ΚΑΛΟ ΘΑ ΕΙΝΑΙ ΝΑ ΤΗΝ ΚΡΑΤΑΤΕ ΜΑΚΡΙΑ ΑΠΟ ΦΛΟΓΕΣ, ΣΠΙΝΘΗΡΕΣ, ΤΣΙΓΑΡΑ ΚΑΙ ΟΠΟΙΑΔΗΠΟΤΕ ΑΛΛΗ ΠΗΓΗ ΘΕΡΜΟΤΗΤΑΣ.

ΚΑΤΑ ΤΗΝ ΕΠΑΝΑΦΟΡΤΙΣΗ Ή ΤΗ ΧΡΗΣΗ, ΠΡΟΝΟΗΣΤΕ ΓΙΑ ΤΟΝ ΚΑΤΑΛΛΗΛΟ ΑΕΡΙΣΜΟ ΤΟΥ ΧΩΡΟΥ, ΑΠΟΦΥΓΕΤΕ ΤΗΝ ΕΙΣΠΝΟΗ ΤΩΝ ΑΕΡΙΩΝ ΠΟΥ ΠΑΡΑΓΟΝΤΑΙ ΚΑΤΑ ΤΗΝ ΕΠΑΝΑΦΟΡΤΙΣΗ ΤΗΣ ΜΠΑΤΑΡΙΑΣ.

ΚΡΑΤΗΣΤΕ ΜΑΚΡΙΑ ΑΠΟ ΤΑ ΠΑΙΔΙΑ.

ΠΡΟΣΕΞΤΕ ΝΑ ΜΗΝ ΓΕΡΝΕΤΕ ΠΑΡΑ ΠΟΛΥ ΤΟ ΟΧΗΜΑ ΓΙΑ ΝΑ ΑΠΟΦΥΓΕΤΕ ΕΠΙΚΙΝΔΥΝΕΣ ΔΙΑΡΡΟΕΣ ΤΟΥ ΗΛΕΚΤΡΟΛΥΤΗ ΤΗΣ ΜΠΑΤΑΡΙΑΣ.

#### ΠΡΟΣΟΧΗ

ΜΗΝ ΑΝΤΙΣΤΡΕΦΕΤΕ ΠΟΤΕ ΤΑ ΚΑΛΩΔΙΑ ΤΗΣ ΜΠΑΤΑΡΙΑΣ.

ΣΥΝΔΕΣΤΕ ΚΑΙ ΑΠΟΣΥΝΔΕΣΤΕ ΤΗ ΜΠΑΤΑΡΙΑ ΜΕ ΤΟ ΔΙΑΚΟΠΤΗ ΑΝΑΦΛΕΞΗΣ ΣΤΗ ΘΕΣΗ «OFF» ΔΙΑΦΟΡΕΤΙΚΑ ΥΠΑΡΧΕΙ ΚΙΝΔΥΝΟΣ ΒΛΑΒΗΣ ΑΛΛΩΝ ΟΡΓΑΝΩΝ. ΣΥΝΔΕΣΤΕ ΠΡΩ-

VAND I MINDST 15 MINUTTER OG SNAREST KONTAKTE EN ØJENLÆGE.

VED INDTAGELSE SKAL MAN DRIKKE STORE MÆNGDER VAND ELLER MÆLK, OG DEREFTER MAGNESIUMMÆLK ELLER VEGETABILSK OLIE. SØG DEREFTER STRAKS LÆGE.

BATTERIET UDSENDER EKSPLOSIVE GASSER OG SKAL HOLDES PÅ AFSTAND AF ÅBENILD, GNISTER, CIGARETTER OG ALLE ANDRE VARMEKILDER.

UNDER OPLADNING ELLER BRUG, SKAL MAN SØRGE FOR TILSTRÆKKELIG VENTILATION AF RUMMET. UNDGÅ AT INHALERE DE GASSER, DER UDSENDES, UNDER OPLADNING AF BATTERIET.

SKAL HOLDES UDEN FOR BØRNS RÆKKEVIDDE.

PAS PÅ IKKE AT HÆLDE KØRETØJET FOR MEGET TIL EN SIDE, FOR AT UNDGÅ FARLIGE UDSLIP AF BATTERIVÆSKE.

#### ADVARSEL

PAS PÅ IKKE AT BYTTE OM PÅ BATTERIPOLERNE.

TIL- OG FRAKOBL BATTERIET MED TÆNDINGSÅFBRYDEREN I POSITIONEN «OFF», DA VISSE KOMPONENTER ELLERS KAN TAGE SKADE. TIL-

ΤΑ ΤΟ ΘΕΤΙΚΟ ΚΑΛΩΔΙΟ (+) ΚΑΙ ΣΤΗ ΣΥΝΕΧΕΙΑ ΤΟ ΑΡΝΗΤΙΚΟ (-). ΑΠΟΣΥΝΔΕΣΤΕ ΑΚΟΛΟΥΘΩΝΤΑΣ ΤΗΝ ΑΝΤΙΣΤΡΟΦΗ ΣΕΙΡΑ.

ΤΟ ΥΓΡΟ ΤΗΣ ΜΠΑΤΑΡΙΑΣ ΕΙΝΑΙ ΔΙΑΒΡΩΤΙΚΟ

ΜΗΝ ΤΟ ΧΥΝΕΤΕ ΟΥΤΕ ΝΑ ΤΟ ΣΚΟΡΠΙΖΕΤΕ, ΕΙΔΙΚΟΤΕΡΑ ΣΤΑ ΠΛΑΣΤΙΚΑ ΜΕΡΗ ΤΟΥ ΟΧΗΜΑΤΟΣ.

ΣΤΗΝ ΠΕΡΙΠΤΩΣΗ ΕΓΚΑΤΑΣΤΑΣΗΣ ΜΙΑΣ ΜΠΑΤΑΡΙΑΣ "ΧΩΡΙΣ ΣΥΝΤΗΡΗΣΗ" ΧΡΗΣΙΜΟΠΟΙΗΣΤΕ ΓΙΑ ΤΗΝ ΕΠΑΝΑΦΟΡΤΙΣΗ ΕΝΑΝ ΕΙΔΙΚΟ ΦΟΡΤΙΣΤΗ ΜΠΑΤΑΡΙΑΣ (ΜΕ ΣΤΑΘΕΡΟ ΒΟΛΤΑΖ/ΑΜΠΕΡΑΖ Ή ΜΕ ΣΤΑΘΕΡΟ ΒΟΛΤΑΖ).

Η ΧΡΗΣΗ ΕΝΟΣ ΣΥΜΒΑΤΙΚΟΥ ΦΟΡΤΙΣΤΗ ΜΠΑΤΑΡΙΑΣ ΜΠΟΡΕΙ ΝΑ ΠΡΟΚΑΛΕΣΕΙ ΖΗΜΙΑ ΣΤΗ ΜΠΑΤΑΡΙΑ.

SLUT FØRST PLUSKABLET (+) OG DEREFTER MINUSKABLET (-). BATTERIET FRAKOBLES I OMVENDT RÆKKEFØLGE.

BATTERIVÆSKE ER ÆTSENDE.

HÆLD IKKE BATTERIVÆSKE PÅ PLASTIKDELE.

HVIS DER MONTERES ET SÅKALDT "VEDLIGEHOELDESESFRI" BATTERI, SKAL MAN VED OPLADNING ANVENDE EN SÆRLIG BATTERIOPLADER (AF TYPEN MED KONSTANT SPÆNDING/STRØMSTYRKE ELLER KONSTANT SPÆNDING).

BRUG AF EN ALMINDELIG BATTERIOPLADER KAN BESKADIGE BATTERIET.

#### αφαίρεση μπαταρίας

- Τοποθετήστε το όχημα στο κεντρικό στάντ.
- Αφαιρέστε τα χαλάκια «1».
- Ξεβιδώστε και αφαιρέστε τις δύο βίδες «2».

#### ΠΡΟΣΟΧΗ



ΕΝΕΡΓΗΣΤΕ ΠΡΟΣΕΚΤΙΚΑ.

#### Afmontering af batteriet

- Placér køretøjet på det midterste støtteben.
- Fjern tappene «1».
- Løsn og tag de to skruer «2» ud.

#### ADVARSEL



SKAL HÅNDBTERES MED FORSIGTIGHED.



03\_20

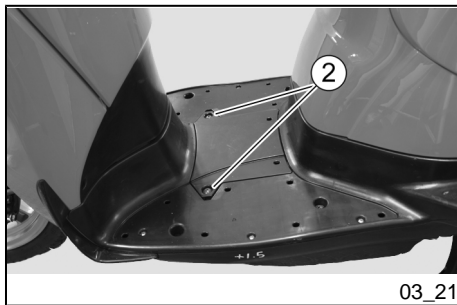

**ΜΗΝ ΚΑΤΑΣΤΡΕΦΕΤΕ ΤΑ ΓΛΩΣΣΙΔΙΑ ΚΑΙ/Η ΤΙΣ ΣΧΕΤΙΚΕΣ ΥΠΟΔΟΧΕΣ ΚΟΥΜΠΩΜΑΤΟΣ.**

**ΧΕΙΡΙΣΤΕΙΤΕ ΠΡΟΣΕΚΤΙΚΑ ΤΑ ΠΛΑΣΤΙΚΑ ΤΜΗΜΑΤΑ ΚΑΙ ΤΑ ΒΑΜΜΕΝΑ, ΔΕΝ ΠΡΕΠΕΙ ΝΑ ΧΑΡΑΖΟΝΤΑΙ Ή ΝΑ ΚΑΤΑΣΤΡΕΦΟΝΤΑΙ.**

**PAS PÅ IKKE AT BESKADIGE TAPPE-NE OG/ELLER INDHAKKENE.**

**VÆR FORSIGTIG UNDER HÅNDTERING AF PLASTIKDELE OG LAKERED-DE DELE, OG UNDGÅ AT STØDE DEM ELLER ØDELÆGGE DEM.**

- Αφαιρέστε το καπάκι της θήκης της μπαταρίας.

#### ΣΗΜΕΙΩΣΗ



**ΚΑΤΑ ΤΗΝ ΕΠΑΝΑΣΥΝΑΡΜΟΛΟΓΗΣΗ ΤΟΠΟΘΕΤΗΣΤΕ**

**ΣΩΣΤΑ ΣΤΙΣ ΕΙΔΙΚΕΣ ΥΠΟΔΟΧΕΣ ΤΑ ΓΛΩΣΣΙΔΙΑ ΚΟΥΜΠΩΜΑΤΟΣ.**

- Tag batterirumsdækslet af.

#### ΒΕΜÆRK



**SØRG ALTID FOR AT**

**SÆTTE FASTSÆTNINGSTUNGERNE KORREKT I DE RELEVANTE SÆDER.**

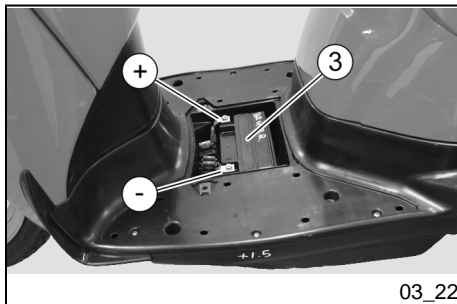

- Αποσυνδέστε με τη σειρά πρώτα το αρνητικό καλώδιο (-) και μετά το θετικό (+).
- Αφαιρέστε τη μπαταρία «3» από τη θήκη της και τακτοποιήστε την σε μια επίπεδη επιφάνεια, σε σκιερό και στεγνό χώρο.

- Frakobl først minuskablet (-) og derefter pluskablet (+).
- Tag batteriet ud «3» af rummet, og anbring det på en plan overflade på et friskt og tørt sted.



## ΠΡΟΣΟΧΗ



Η ΜΠΑΤΑΡΙΑ ΠΟΥ ΘΑ ΑΦΑΙΡΕΣΕΤΕ ΠΡΕΠΕΙ ΝΑ ΦΥΛΑΓΕΤΑΙ ΣΕ ΑΣΦΑΛΕΣ ΜΕΡΟΣ ΜΑΚΡΙΑ ΑΠΟ ΤΑ ΠΑΙΔΙΑ.

## ΕΛΕΓΧΟΣ ΚΑΙ ΚΑΘΑΡΙΣΜΟΣ ΑΚΡΟΔΕΚΤΩΝ ΚΑΙ ΣΦΙΓΚΤΗΡΩΝ

- Ελέγξτε ώστε οι ακροδέκτες «4» των καλωδίων και οι σφιγκτήρες «5» της μπαταρίας να είναι:
  - σε καλή κατάσταση (και όχι διαβρωμένοι ή καλυμμένοι με υπολείμματα),
  - Καλυμμένοι με γράσο ή βαζελίνη.

Εάν είναι απαραίτητο:

- Αποσυνδέστε με τη σειρά πρώτα τον αρνητικό (-) και μετά το θετικό (+).
- Βουρτσίστε με μια μεταλλική βούρτσα προκειμένου να απομακρύνετε κάθε ίχνος διάβρωσης.
- Επανασυνδέστε με τη σειρά πρώτα το θετικό (+) και μετά το αρνητικό (-) καλώδιο.
- Επαλείψτε τους ακροδέκτες και τους σφιγκτήρες με γράσσο ουδέτερο ή βαζελίνη.

## ADVARSEL



DET AFMONTEREDE BATTERI SKAL PLACERES ET SIKKERT STED UDEN FOR BØRNS RÆKKEVIDDE.

## Kontrol og rengøring af terminaler og klemmer

- Kontrollér at batteriterminalerne «4» til kabler og klemmer «5» er:
  - i god stand (ikke rustne eller dækket med aflejringer);
  - dækket er neutral smørefedt eller vaseline.

Gør om nødvendigt følgende:

- Frakobl først minuskablet (-) og derefter pluskablet (+).
- Børst med en metaltrådsbørste, for at eliminere ethvert spor af rust.
- Tilslut derefter først pluskablet (+) og så minuskablet (-).
- Dæk tilslutningspunkterne og klemskrueerne med neutralt smørefedt eller vaseline.

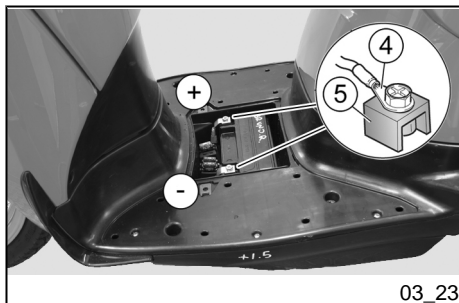

03\_23

**ΦΟΡΤΙΣΗ ΜΠΑΤΑΡΙΑΣ****ΠΡΟΣΟΧΗ**

**ΜΗΝ ΑΦΑΙΡΕΙΤΕ ΤΙΣ ΤΑΠΕΣ ΑΠΟ ΤΗ ΜΠΑΤΑΡΙΑ, ΕΑΝ ΑΦΑΙΡΕΘΟΥΝ, Η ΜΠΑΤΑΡΙΑ ΜΠΟΡΕΙ ΝΑ ΚΑΤΑΣΤΡΑΦΕΙ.**

- Αφαιρέστε τη μπαταρία.
- Φροντίστε να έχετε τον κατάλληλο φορτιστή μπαταρίας.
- Προετοιμάστε το φορτιστή μπαταρίας.
- Συνδέστε τη μπαταρία στο φορτιστή μπαταρίας.

**ΠΡΟΣΟΧΗ**

**ΚΑΤΑ ΤΗΝ ΕΠΑΝΑΦΟΡΤΙΣΗ Ή ΤΗ ΧΡΗΣΗ, ΠΡΟΝΟΗΣΤΕ ΓΙΑ ΤΟΝ ΚΑΤΑΛΛΗΛΟ ΑΕΡΙΣΜΟ ΤΟΥ ΧΩΡΟΥ, ΑΠΟΦΥΓΕΤΕ ΤΗΝ ΕΙΣΠΝΟΗ ΤΩΝ ΑΕΡΙΩΝ ΠΟΥ ΠΑΡΑΓΟΝΤΑΙ ΚΑΤΑ ΤΗΝ ΕΠΑΝΑΦΟΡΤΙΣΗ ΤΗΣ ΜΠΑΤΑΡΙΑΣ.**

- Ανάψτε το φορτιστή μπαταριών.

**Batteriopladning****ADVARSEL**

**FJERN IKKE BATTERIDÆKSLERNE; DET KAN SKADE BATTERIERNE.**

- Fjern batteriet.
- Hav en egnet batterioplader klar.
- Det skal være en batterioplader til langsom opladning.
- Tilslut batteriet til batteriopladeren.

**ADVARSEL**

**SØRG FOR EN PASSENDE VENTILATION AF LOKALET UNDER OPLADNING ELLER BRUG AF BATTERIET OG UNDGÅ AT INHALERE DEN GAS, DER AFGIVES UNDER BATTERIETS GENOPLADNING.**

- Tænd for batteriopladeren.

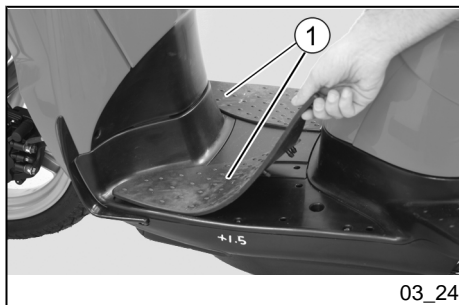

03\_24

## Εγκατάσταση μιας καινούριας μπαταρίας (03\_24, 03\_25, 03\_26)

- Τοποθετήστε το όχημα στο κεντρικό σταντ.
- Αφαιρέστε τα χαλάκια «1».
- Ξεβιδώστε και αφαιρέστε τις δύο βίδες «2».

### ΠΡΟΣΟΧΗ



#### ΕΝΕΡΓΗΣΤΕ ΠΡΟΣΕΚΤΙΚΑ.

**ΜΗΝ ΚΑΤΑΣΤΡΕΦΕΤΕ ΤΑ ΓΛΩΣΣΙΔΙΑ ΚΑΙ/Η ΤΙΣ ΣΧΕΤΙΚΕΣ ΥΠΟΔΟΧΕΣ ΚΟΥΜΠΩΜΑΤΟΣ.**

**ΧΕΙΡΙΣΤΕΙΤΕ ΠΡΟΣΕΚΤΙΚΑ ΤΑ ΠΛΑΣΤΙΚΑ ΤΜΗΜΑΤΑ ΚΑΙ ΤΑ ΒΑΜΜΕΝΑ, ΔΕΝ ΠΡΕΠΕΙ ΝΑ ΧΑΡΑΖΟΝΤΑΙ Ή ΝΑ ΚΑΤΑΣΤΡΕΦΟΝΤΑΙ.**

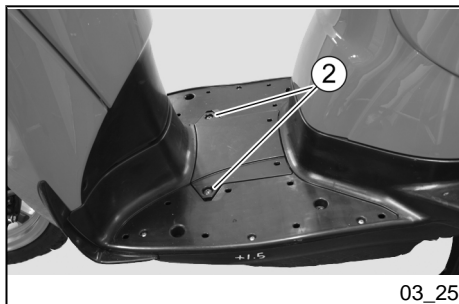

03\_25

- Αφαιρέστε το καπάκι της θήκης της μπαταρίας.

### ΣΗΜΕΙΩΣΗ



**ΚΑΤΑ ΤΗΝ ΕΠΑΝΑΣΥΝΑΡΜΟΛΟΓΗΣΗ ΤΟΠΟΘΕΤΗΣΤΕ**

**ΣΩΣΤΑ ΣΤΙΣ ΕΙΔΙΚΕΣ ΥΠΟΔΟΧΕΣ ΤΑ ΓΛΩΣΣΙΔΙΑ ΚΟΥΜΠΩΜΑΤΟΣ.**

## Indkøring af et nyt batteri (03\_24, 03\_25, 03\_26)

- Placér køretøjet på det midterste støtteben.
- Fjern tappene «1».
- Løsn og tag de to skruer «2» ud.

### ADVARSEL



**SKAL HÅNÐTERES MED FORSIGTIGHED.**

**PAS PÅ IKKE AT BESKADIGE TAPPERNE OG/ELLER INDHAKKENE.**

**VÆR FORSIGTIG UNDER HÅNÐTERING AF PLASTIKDELE OG LAKEREDDE DELE, OG UNÐGÅ AT STØÐE DEM ELLER ØDELÆGGE DEM.**

- Tag batterirumsdækslet af.

### BEMÆRK



**SØRG ALTID FOR AT SÆTTE FASTSÆTNINGSTUNGERNE KORREKT I DE RELEVANTE SÆDER.**

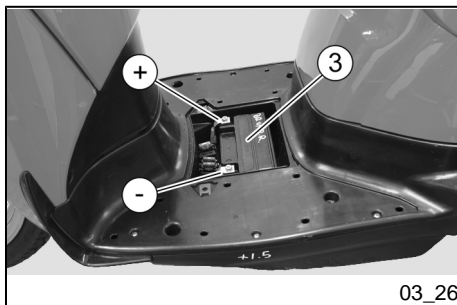

- Τοποθετήστε τη μπαταρία «3» στη θήκη της.
- Συνδέστε με τη σειρά πρώτα τον θετικό (-) και μετά το αρνητικό καλώδιο (+).
- Επικαλύψτε τους ακροδέκτες με ουδέτερο γράσο ή βαζελίνη.
- Επανατοποθετήστε το καπάκι της θήκης της μπαταρίας και σφίξτε τις δύο «2».
- Επανατοποθετήστε τα χαλάρια «1» φροντίζοντας τα στηρικτικά να βρίσκονται στην υποδοχή τους.
- Anbring batteriet «3» i dets sæde.
- Forbind først pluskablet (+) og derefter minuskablet (-).
- Smør terminaler og klemmer med neutral smørefedt eller vasselene .
- Sæt batterirumsdækslet på igen, og spænd de to skruer «2».
- Sæt de to tappe «1» på plads igen, og sørg for, at de sidder korrekt i deres sæder.

## Μακροχρόνια αδράνεια

Στην περίπτωση που το όχημα παραμείνει αδρανές για πάνω από δεκαπέντε ημέρες, είναι απαραίτητο να γίνει επαναφόρτιση της μπαταρίας προκειμένου να αποφευχθεί η θείωση:

- Αφαιρέστε τη μπαταρία και τακτοποιήστε την σε δροσερό και στεγνό χώρο.

Κατά τις χειμερινές περιόδους ή όταν το όχημα παραμένει σταματημένο, για να αποφευχθεί η φθορά, κατά διαστήματα ελέγχετε τη φόρτιση (περίπου μία φορά το μήνα).

- Κάντε πλήρη επαναφόρτιση χρησιμοποιώντας κανονική φόρτιση..

## Længere tids stilstand

Hvis køretøjet forbliver inaktivt i over femten dage skal batteriet genoplades, for at forebygge sulfatering:

- Fjern batteriet og anbring det på et friskt og tørt sted.

Om vinteren eller når køretøjet har stået stille, skal man for at undgå forfald, foretage en kontrol af opladningen (ca. én gang om måneden).

- Oplad batteriet helt ved hjælp af en almindelig batterioplader

Hvis batteriet sidder på køretøjet, skal man frakoble kablerne fra klemmerne.

Εάν η μπαταρία παραμείνει στο όχημα, αποσυνδέστε τα καλώδια από τους σφιγκτήρες.

### **Ασφάλεια (03\_27, 03\_28, 03\_29, 03\_30)**

#### **ΠΡΟΣΟΧΗ**



**ΜΗΝ ΕΠΙΣΚΕΥΑΖΕΤΕ ΕΛΑΤΤΩΜΑΤΙΚΕΣ ΑΣΦΑΛΕΙΕΣ.**

**ΠΟΤΕ ΜΗ ΧΡΗΣΙΜΟΠΟΙΕΙΤΕ ΜΙΑ ΑΣΦΑΛΕΙΑ ΜΕ ΙΣΧΥ ΔΙΑΦΟΡΕΤΙΚΗ ΑΠΟ ΤΗΝ ΠΡΟΔΙΑΓΡΑΦΟΜΕΝΗ ΠΡΟΚΕΙΜΕΝΟΥ ΝΑ ΑΠΟΦΥΓΕΤΕ ΖΗΜΙΑ ΣΤΗΝ ΗΛΕΚΤΡΙΚΗ ΕΓΚΑΤΑΣΤΑΣΗ ΜΕ ΚΙΝΔΥΝΟ ΠΥΡΚΑΓΙΑΣ.**

#### **ΣΗΜΕΙΩΣΗ**

**ΟΤΑΝ ΜΙΑ ΑΣΦΑΛΕΙΑ ΚΑΙΓΕΤΑΙ ΣΥΧΝΑ, ΕΝΔΕΧΕΤΑΙ ΝΑ ΥΠΑΡΧΕΙ ΕΝΑ ΒΡΑΧΥΚΥΚΛΩΜΑ Ή ΥΠΕΡΦΟΡΤΙΣΗ. ΣΕ ΑΥΤΗΝ ΤΗΝ ΠΕΡΙΠΤΩΣΗ ΣΥΜΒΟΥΛΕΥΘΕΙΤΕ ΕΝΑΝ ΕΠΙΣΗΜΟ ΑΝΤΙΠΡΟΣΩΠΟ Aprilia.**

Εάν παρουσιαστεί δυσλειτουργία ή ανώμαλη λειτουργία ενός ηλεκτρικού εξαρτή-

### **Sikringer (03\_27, 03\_28, 03\_29, 03\_30)**

#### **ADVARSEL**



**FORETAG IKKE REPARATIONER AF DEFEKTE SIKRINGER.**

**ANVEND ALDRIG EN SIKRING MED EN ANDEN EFFEKT END DEN ANGIVNE, FOR AT UNDGÅ SKADER PÅ DET ELEKTRISKE ANLÆG ELLER KORTSLUTNING, MED RISIKO FOR BRAND-ANTÆNDELSE.**

#### **BEMÆRK**

**HVIS EN SIKRING OFTE ER FEJLBEHÆFTET, ER DET MULIGT, AT DER ER EN KORTSLUTNING ELLER EN OVERBELASTNING. I SÅDANNE TILFÆLDE SKAL MAN KONTAKTE EN AUTORISERET APRILIA-FORHANDLER.**

Hvis en elektrisk komponent ikke fungerer eller fungerer uregelmæssigt eller

ματος ή εάν ο κινητήρας δεν εκκινείται, πρέπει να ελέγξετε τις κύριες ασφάλειες.

Ελέγξτε πρώτα τις ασφάλειες των 15 A και στη συνέχεια την ασφάλεια 20 A.

hvis motoren ikke kan starte, skal man kontrollere sikringerne.

Kontrollér først sikringerne på 15 A og efterfølgende sikringen på 20 A.

**Για να κάνετε αυτόν τον έλεγχο:**

- Τοποθετήστε το όχημα στο κεντρικό σταντ.
- Αφαιρέστε τα χαλάκια «1».
- Ξεβιδώστε και αφαιρέστε τις δύο βίδες «2».

#### ΠΡΟΣΟΧΗ



**ΕΝΕΡΓΗΣΤΕ ΠΡΟΣΕΚΤΙΚΑ.**

**ΜΗΝ ΚΑΤΑΣΤΡΕΦΕΤΕ ΤΑ ΓΛΩΣΣΙΔΙΑ ΚΑΙ/Η ΤΙΣ ΣΧΕΤΙΚΕΣ ΥΠΟΔΟΧΕΣ ΚΟΥΜΠΩΜΑΤΟΣ.**

**ΧΕΙΡΙΣΤΕΙΤΕ ΠΡΟΣΕΚΤΙΚΑ ΤΑ ΠΛΑΣΤΙΚΑ ΤΜΗΜΑΤΑ ΚΑΙ ΤΑ ΒΑΜΜΕΝΑ, ΔΕΝ ΠΡΕΠΕΙ ΝΑ ΧΑΡΑΖΟΝΤΑΙ Ή ΝΑ ΚΑΤΑΣΤΡΕΦΟΝΤΑΙ.**

**Sådan udføres kontrollen:**

- Placér køretøjet på det midterste støtteben.
- Fjern tappene «1».
- Løsn og tag de to skruer «2» ud.

#### ADVARSEL



**SKAL HÅNTERES MED FORSIGTIGHED.**

**PAS PÅ IKKE AT BESKADIGE TAPPE-NE OG/ELLER INDHAKKENE.**

**VÆR FORSIGTIG UNDER HÅN-TERING AF PLASTIKDELE OG LAKERE-DE DELE, OG UNDGÅ AT STØDE DEM ELLER ØDELÆGGE DEM.**



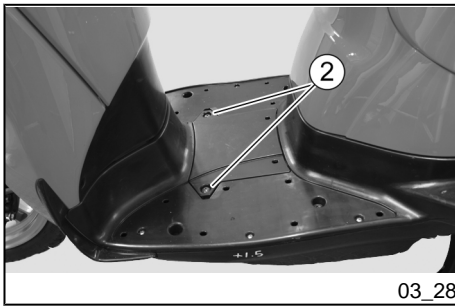

- Αφαιρέστε το καπάκι της θήκης της μπαταρίας.

#### ΣΗΜΕΙΩΣΗ



**ΚΑΤΑ ΤΗΝ ΕΠΑΝΑΣΥΝΑΡΜΟΛΟΓΗΣΗ ΤΟΠΟΘΕΤΗΣΤΕ**

**ΩΣΤΑ ΣΤΙΣ ΕΙΔΙΚΕΣ ΥΠΟΔΟΧΕΣ ΤΑ ΓΛΩΣΣΙΔΙΑ ΚΟΥΜΠΩΜΑΤΟΣ.**

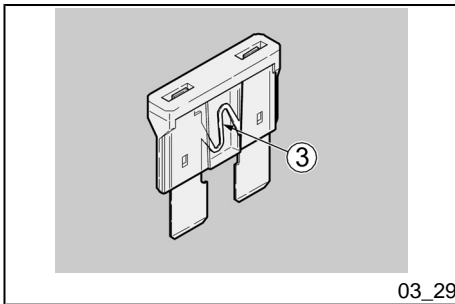

- Βγάλτε μία ασφάλεια κάθε φορά και ελέγξτε αν το νήμα «3» έχει διακοπεί.
- Πριν αντικαταστήσετε τις ασφάλειες, αναζητήστε την πιθανή αιτία που προκάλεσε το πρόβλημα.
- Αντικαταστήστε την ασφάλεια, εάν είναι καμμένη, με μια άλλη με το ίδιο αμπεράζ.

#### ΣΗΜΕΙΩΣΗ

**ΕΑΝ ΧΡΗΣΙΜΟΠΟΙΕΙΤΑΙ ΜΙΑ ΕΦΕΔΡΙΚΗ ΑΣΦΑΛΕΙΑ, ΠΡΟΝΟΗΣΤΕ ΓΙΑ ΤΗΝ ΑΝΤΙΚΑΤΑΣΤΑΣΗ ΤΗΣ ΜΕ ΜΙΑ ΙΔΙΑ ΣΤΗΝ ΕΙΔΙΚΗ ΥΠΟΔΟΧΗ.**

- Tag batterirumsdækslet af.

#### BEMÆRK



**SØRG ALTID FOR AT**

**SÆTTE FASTSÆTNINGSTUNGERNE KORREKT I DE RELEVANTE SÆDER.**

- Tag én sikring ud ad gangen, og kontrollér, om tråden «3» er sprængt.
- Inden sikringen udskiftes, skal man om muligt forsøge at finde årsagen til fejlen.
- Udskift en beskadiget sikring med en af samme strømstyrke.

#### BEMÆRK

**HVIS DER BRUGES EN RESERVESIKRING, SKAL MAN SØRGE FOR AT ERSTATTE DEN MED EN NY RESERVE-SIKRING AF SAMME TYPE I DEN RETTE HOLDER.**

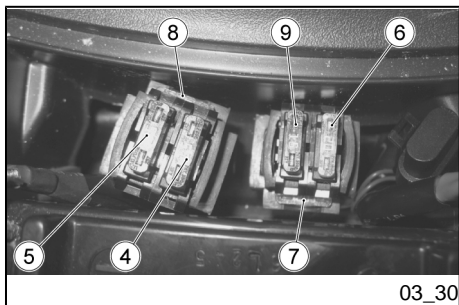

- Επανατοποθετήστε το καπάκι της θήκης της μπαταρίας και σφίξτε τις δύο βίδες «2».
- Επανατοποθετήστε τα χαλάκια «1» φροντίζοντας τα στηρικτικά να βρίσκονται στην υποδοχή τους.
- Sæt batterirumsdækslet på igen, og spænd de to skruer «2».
- Sæt de tappene «1» på plads igen, og sørg for, at de sidder korrekt i deres sæder.

### ΔΙΑΤΑΞΗ ΒΑΣΙΚΩΝ ΑΣΦΑΛΕΙΩΝ

Ασφάλεια 20 A «6»	Θετικό απευθείας (ρυθμιστής τάσης, πίνακας οργάνων, διακόπτης μίζας και ασφάλεια πρίζας ρεύματος)
Ασφάλεια 15 A «9»	Τροφοδοσία ρευματοδότη
Ασφάλεια 20 A «7»	Εφεδρική

### OVERSIGT OVER HOVEDSIKRINGER

Sikring på 20 A «6»	Direkte pluspol (spændingsregulator, instrumentbræt, tændingskontakt og sikring til strømudtag)
Sikring på 15 A «9»	Forsyning til strømudtag
Sikring på 20 A «7»	Reserve

### ΔΙΑΤΑΞΗ ΔΕΥΤΕΡΕΥΟΝΤΩΝ ΑΣΦΑΛΕΙΩΝ

Ασφάλεια 15 A «4»	Από το διακόπτη εκκίνησης σε όλα τα φορτία φώτων, φωτισμού πινακίδας, διακεκομμένης λειτουργίας και κόρνας.
Ασφάλεια 15 A «5»	Τροφοδοσία ανάφλεξης/ ψεκασμού και μίζας

### OVERSIGT OVER RESERVESIKRINGER

Sikring på 15 A «4»	Fra tændingskontakt til alle lysanlæg, nummerpladelys, interval og horn.
Sikring på 15 A «5»	Forsyning til tænding/indsprøjtning og start
Sikring på 15 A «8»	Reserve



**Λαμπτήρες****ΠΡΟΣΟΧΗ**

**ΚΙΝΔΥΝΟΣ ΠΥΡΚΑΓΙΑΣ. ΤΟ ΚΑΥΣΙΜΟ ΚΑΘΩΣ ΚΑΙ ΑΛΛΕΣ ΕΥΦΛΕΚΤΕΣ ΟΥΣΙΕΣ ΔΕΝ ΠΡΕΠΕΙ ΝΑ ΠΛΗΣΙΑΖΟΥΝ ΣΕ ΗΛΕΚΤΡΙΚΑ ΕΞΑΡΤΗΜΑΤΑ.**

**ΠΡΟΣΟΧΗ**

**ΠΡΙΝ ΑΝΤΙΚΑΤΑΣΤΗΣΕΤΕ ΤΟ ΛΑΜΠΤΗΡΑ, ΒΑΛΤΕ ΤΟ ΔΙΑΚΟΠΤΗ ΑΝΑΦΛΕΞΗΣ ΣΤΗ ΘΕΣΗ «OFF» ΚΑΙ ΠΕΡΙΜΕΝΕΤΕ ΜΕΡΙΚΑ ΛΕΠΤΑ ΠΡΟΚΕΙΜΕΝΟΥ ΝΑ ΚΡΥΩΣΕΙ.**

**ΑΝΤΙΚΑΤΑΣΤΗΣΤΕ ΤΟ ΛΑΜΠΤΗΡΑ ΦΟΡΩΝΤΑΣ ΚΑΘΑΡΑ ΓΑΝΤΙΑ Ή ΜΕ ΕΝΑ ΚΑΘΑΡΟ ΚΑΙ ΣΤΕΓΝΟ ΠΑΝΙ.**

**ΜΗΝ ΑΦΗΝΕΤΕ ΣΗΜΑΔΙΑ ΣΤΟ ΛΑΜΠΤΗΡΑ, ΓΙΑΤΙ ΕΝΔΕΧΕΤΑΙ ΝΑ ΠΡΟΚΑΛΕΣΟΥΝ ΥΠΕΡΘΕΡΜΑΝΣΗ ΚΑΙ ΣΥΝΕΠΩΣ ΣΠΑΣΙΜΟ ΤΟΥ ΙΔΙΟΥ ΤΟΥ ΛΑΜΠΤΗΡΑ. ΕΝΑ ΑΓΓΙΞΕΤΕ ΤΟ ΛΑΜΠΤΗΡΑ ΜΕ ΓΥΜΝΑ ΧΕΡΙΑ, ΚΑΘΑΡΙΣΤΕ ΤΟΝ ΜΕ ΟΙΝΟΠΝΕΥΜΑ ΑΠΟ ΤΥΧΟΝ ΑΠΟΤΥΠΩΜΑΤΑ, ΠΡΟΚΕΙΜΕ-**

**Pærer****ADVARSEL**

**BRANDFARE. BRÆNDSTOF OG ANDRE BRANDBARE STOFFER MÅ IKKE KOMME I NÆRHEDEDEN AF DE ELEKTRISKE KOMPONENTER.**

**ADVARSEL**

**INDEN MAN UDSKIFTER EN PÆRE, SKAL MAN DREJE TÆNDINGSKONTAKTEN PÅ «OFF» OG VENDE ET PAR MINUTTER, SÅ PÆREN KAN BLIVE KOLD.**

**VED UDSKIFTNING AF PÆREN SKAL MAN BÆRE RENE HANDSKER OG BRUGE EN REN OG TØR KLUD.**

**EFTERLAD IKKE FINGERAFTRYK PÅ PÆREN, DA DE KAN MEDFØRE, AT PÆREN OVEROPHEDER OG ØDELÆGGES. HVIS MAN RØRER VED PÆREN MED BARE HÆNDER, SKAL MAN TØRRE EVT. FINGERAFTRYK AF MED ALKOHOL, SÅ DEN IKKE TAGER SKADE.**

**ΝΟΥ ΝΑ ΑΠΟΦΥΓΕΤΕ ΝΑ ΠΡΟΚΛΗΘΕΙ ΖΗΜΙΑ.**

**ΜΗΝ ΤΡΑΒΑΤΕ ΤΑ ΗΛΕΚΤΡΙΚΑ ΚΑΛΩΔΙΑ**

**ΣΗΜΕΙΩΣΗ**

**ΠΡΙΝ ΑΝΤΙΚΑΤΑΣΤΗΣΕΤΕ ΤΟ ΛΑΜΠΤΗΡΑ ΕΛΕΓΞΤΕ ΤΙΣ ΑΣΦΑΛΕΙΕΣ.**

**TRÆK IKKE I DE ELEKTRISKE KABLER.**

**BEMÆRK**

**INDEN EN PÆRE UDSKIFTES, SKAL MAN KONTROLLERE SIKRINGERNE.**

### ΛΑΜΠΤΗΡΕΣ/ΕΝΔΕΙΚΤΙΚΕΣ ΛΥΧΝΙΕΣ

(\* ) Δεν απαιτούν αντικατάσταση

Λαμπτήρας μεσαίας σκάλας / μεγάλης σκάλας φώτων	12 V - 60/55 W H4
Λαμπτήρας φωτός θέσης	12 V - 5 W
Λαμπτήρας φλας εμπρός και πίσω	12 V - 10 W (πορτοκαλί λαμπτήρας RY)
Λάμπα φωτός πινακίδας	12 V - 5 W
Λαμπτήρας πίσω φώτων θέσης/στοπ	12V - 5/21W
Λαμπτήρας φωτισμού πίνακα οργάνων (*)	LED
Ενδεικτική λυχνία φλας (*)	LED
Ενδεικτική λυχνία μεγάλης σκάλας φώτων (*)	LED
Ενδεικτική λυχνία ρεζέρβας καυσίμου (*)	LED

### ΡÆΡΕΡ/ΚΟΝΤΡΟΛΛΑΜΠΕΡ

(\* ) Kan ikke udskiftes

Ρære til fjernlys/nærlys	12 V 60/55 W H4
Ρære til positionslys	12V - 5W
Ρære til forreste og bageste blinklys	12 V - 10 W (gul RY pære)
Ρære til nummerpladebelysning	12V - 5W
Ρære til positionslys bagpå/stoplys	12V - 5/21W
Ρære til instrumentbræt-belysning (*)	LED
Κontrollampe til blinklys (*)	LED
Κontrollampen fjernlys (*)	LED
Κontrollampe til brændstofreserve (*)	LED
Κontrollampe til motorolietryk (*)	LED

Ενδεικτική λυχνία πίεσης λαδιού  
κινητήρα (\*)

LED

Kontrollampe for elektronisk  
brændstofindsprøjtning (\*)

LED

Ενδεικτική λυχνία ηλεκτρονικού  
ψεκασμού βενζίνης (\*)

LED

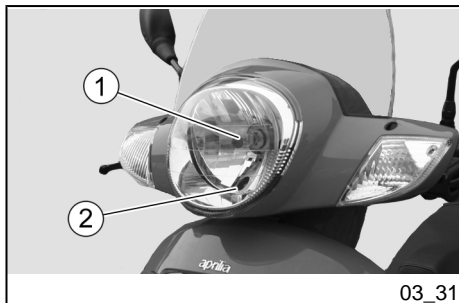

03\_31

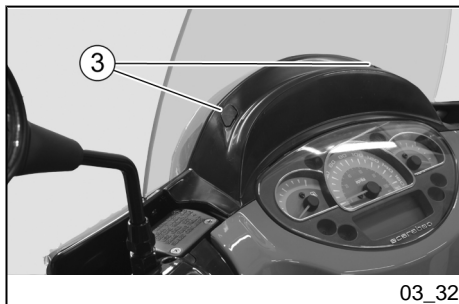

03\_32

### Εμπρόςθιο συγκρότημα φωτισμού (03\_31, 03\_32, 03\_33, 03\_34, 03\_35, 03\_36, 03\_37, 03\_38)

Στον φανό υπάρχουν:

- Ένας λαμπτήρας μεσαίας / μεγάλης σκάλας φώτων «1»,
- Ένας λαμπτήρας για τα φώτα θέσης «2»,

Για την αντικατάσταση:

- Με ένα κατσαβίδι αφαιρέστε τις τάπες «3»;
- Ξεβιδώστε τις δύο βίδες «4» και αφαιρέστε το επάνω πλαίσιο «5»,
- Ξεβιδώστε τις τρεις βίδες «6» και αφαιρέστε το παρμπρίζ.
- Ξεβιδώστε τις οκτώ βίδες «7» και αφαιρέστε το πίσω κάλυμμα του τιμονιού.

### ΠΡΟΣΟΧΗ



ΕΝΕΡΓΗΣΤΕ ΠΡΟΣΕΚΤΙΚΑ.

### Forreste lygtegruppe (03\_31, 03\_32, 03\_33, 03\_34, 03\_35, 03\_36, 03\_37, 03\_38)

I lygten findes følgende:

- En pære til fjern/nærlys «1».
- En pære til positionslys «2».

Udskiftning af pære:

- Brug en skruetrækker til at fjerne de to tappe «3».
- Løsn de to skruer «4», og tag den øverste kant «5» af.
- Løsn de tre skruer «6», og tag vindskærmen af.
- Løsn de otte skruer «7», og fjern bageste styrkåbe.

### ADVARSEL



SKAL HÅNDBTERES MED FORSIGTIGHED.

PAS PÅ IKKE AT BESKADIGE TAPPE-  
NE OG/ELLER INDHAKKENE.

VÆR FORSIGTIG UNDER HÅNDB-  
RING AF PLASTIKDELE OG LAKERE-

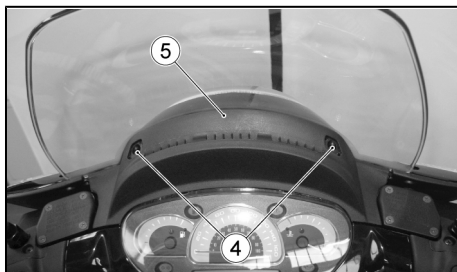

03\_33

**ΜΗΝ ΚΑΤΑΣΤΡΕΦΕΤΕ ΤΑ ΓΛΩΣΣΙΔΙΑ ΚΑΙ/Η ΤΙΣ ΣΧΕΤΙΚΕΣ ΥΠΟΔΟΧΕΣ ΚΟΥΜΠΩΜΑΤΟΣ.**

**ΧΕΙΡΙΣΤΕΙΤΕ ΠΡΟΣΕΚΤΙΚΑ ΤΑ ΠΛΑΣΤΙΚΑ ΤΜΗΜΑΤΑ ΚΑΙ ΤΑ ΒΑΜΜΕΝΑ, ΔΕΝ ΠΡΕΠΕΙ ΝΑ ΧΑΡΑΖΟΝΤΑΙ Ή ΝΑ ΚΑΤΑΣΤΡΕΦΟΝΤΑΙ.**

#### **ΠΡΟΣΟΧΗ**

**ΚΑΤΑ ΤΗΝ ΕΠΑΝΑΣΥΝΑΡΜΟΛΟΓΗΣΗ ΤΟΠΟΘΕΤΗΣΤΕ**

**ΣΩΣΤΑ ΣΤΙΣ ΕΙΔΙΚΕΣ ΥΠΟΔΟΧΕΣ ΤΑ ΓΛΩΣΣΙΔΙΑ ΚΟΥΜΠΩΜΑΤΟΣ.**

**DE DELE, OG UNDGÅ AT STØDE DEM ELLER ØDELÆGGE DEM.**

#### **ADVARSEL**

**SØRG ALTID FOR AT SÆTTE FASTSÆTNINGSTUNGERNE KORREKT I DE RELEVANTE SÆDER.**

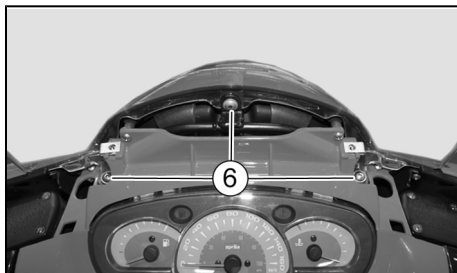

03\_34

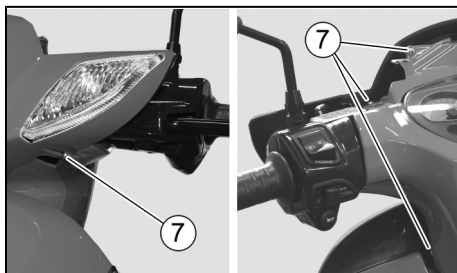

03\_35

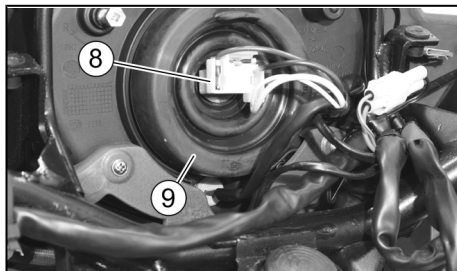

03\_36

### ΛΑΜΠΤΗΡΑΣ ΜΕΣΑΙΑΣ/ΜΕΓΑΛΗΣ ΣΚΑΛΑΣ ΦΩΤΩΝ

- Πιάστε τον ηλεκτρικό συνδετήρα «8» και ξεγαντζώστε το ντουί,

#### ΠΡΟΣΟΧΗ

**ΓΙΑ ΝΑ ΒΓΑΛΕΤΕ ΤΟΝ ΗΛΕΚΤΡΙΚΟ ΣΥΝΔΕΤΗΡΑ ΤΟΥ ΛΑΜΠΤΗΡΑ ΜΗΝ ΤΡΑΒΑΤΕ ΤΑ ΚΑΛΩΔΙΑ.**

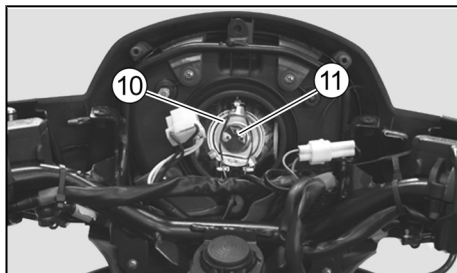

03\_37

- Αφαιρέστε τη λαστιχένια τσιμούχα «9»,
- Ξεγαντζώστε το ελατήριο «10»,
- Αφαιρέστε το ντουί του λαμπτήρα «11» και αντικαταστήστε τον με έναν ίδιου τύπου.

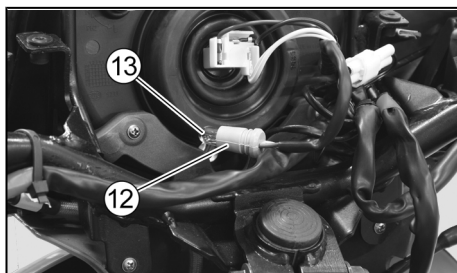

03\_38

### ΛΑΜΠΤΗΡΑΣ ΘΕΣΗΣ

Πιάστε το ντουί «12» και αφαιρέστε το από την έδρα του,

#### ΠΡΟΣΟΧΗ

**ΜΗΝ ΤΡΑΒΑΤΕ ΤΑ ΚΑΛΩΔΙΑ ΟΤΑΝ ΠΡΟΚΕΙΤΑΙ ΝΑ ΒΓΑΛΕΤΕ ΤΟ ΝΤΟΥΙ.**

### ΡÆRE TIL NÆRLYS/FJERNLYS

- Tag fat om det elektriske stik «8» og tag det ud af fatningen.

#### ADVARSEL

**NÅR STIKKET TAGES UD, SKAL MAN UNDGÅ AT TRÆKKE I LEDNINGERNE.**

- Fjern gummipakningen «9».
- Tag fjederen «10» ud.
- Tag fatningen «11» ud, og udskift den med en af samme type.

### ΡÆRE I POSITIONSLYS

Tag fat om fatningen «12», og tag den ud af dens sæde.

#### ADVARSEL

**UNDGÅ AT TRÆKKE I SELVE LEDNINGEN, NÅR FATNINGEN TRÆKKES UD.**

- Αφαιρέστε το λαμπτήρα φώτων θέσης «13» και αντικαταστήστε τον με έναν ίδιου τύπου,

- Tag positionslysets pære «13» ud, og udskift den med en af samme type.

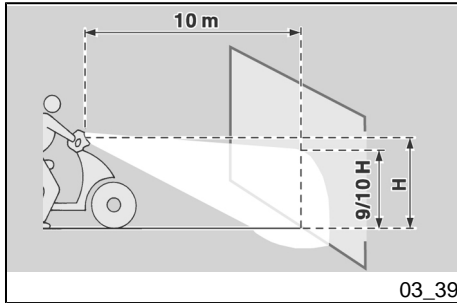

### Ρύθμιση προβολέα (03\_39, 03\_40)

Για γρήγορο έλεγχο του σωστού προσανατολισμού της φωτεινής δεσμίδας εμπρός, τοποθετήστε το όχημα σε απόσταση δέκα μέτρων από έναν κάθετο τοίχο, αφού βεβαιωθείτε ότι το έδαφος είναι επίπεδο.

Ανάψτε τα μεσαία φώτα, καθίστε στο όχημα και ελέγξτε αν η φωτεινή δεσμίδα που προβάλλεται στον τοίχο είναι λίγο κάτω από την οριζόντια ευθεία του προβολέα (περίπου 9/10 του συνολικού ύψους).

### Regulering af forlygten (03\_39, 03\_40)

For at udføre en hurtig kontrol af forlygtens lyskegle, skal man placere køretøjet ti meter fra en lodret væg og sørge for, at den står på en plan overflade.

Tænd for nærlyset, sæt dig på køretøjet, og kontrollér, at lyskeglen på væggen er lige under en vandret linje fra lygten (ca. 9/10 af den samlede højde).

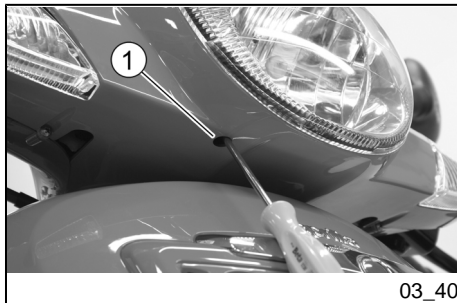

Για να ρυθμίσετε τη δέσμη φωτός:

- Με ένα κατσαβίδι ρυθμίστε μέσω της βίδας «1», που υπάρχει κάτω από το εμπρόσθιο κάλυμμα του τιμονιού.

ΒΙΔΩΝΟΝΤΑΣ (δεξιόστροφα) η φωτεινή δέσμη ανεβαίνει.

ΞΕΒΙΔΩΝΟΝΤΑΣ (αριστερόστροφα) η φωτεινή δέσμη κατεβαίνει.

Justering af lyskeglen:

- Brug en skruetrækker til at justere skruen «1», som sidder under forreste styrkåbe.

Ved STRAMNING (med uret) hæves lyskeglen.

Ved LØSNING (imod uret) sænkes lyskeglen.

**Εμπρόσθια φλας (03\_41,  
03\_42, 03\_43)**

Για την αντικατάσταση:

**ΣΗΜΕΙΩΣΗ**

**ΟΙ ΠΑΡΑΚΑΤΩ ΠΛΗΡΟΦΟΡΙΕΣ ΑΝΑΦΕΡΟΝΤΑΙ ΣΕ ΕΝΑ ΜΟΝΟ ΦΛΑΣ, ΑΛΛΑ ΙΣΧΥΟΥΝ ΚΑΙ ΓΙΑ ΤΑ ΔΥΟ.**

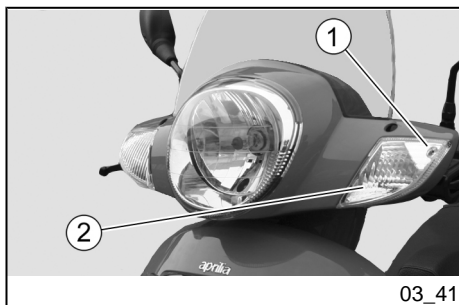

- Ξεβιδώστε και αφαιρέστε τη βίδα «1», προκειμένου να αφαιρέσετε το φλας από την έδρα του.

**ΠΡΟΣΟΧΗ****ΕΝΕΡΓΗΣΤΕ ΠΡΟΣΕΚΤΙΚΑ.**

**ΜΗΝ ΚΑΤΑΣΤΡΕΦΕΤΕ ΤΑ ΓΛΩΣΣΙΔΙΑ ΚΑΙ/Η ΤΙΣ ΣΧΕΤΙΚΕΣ ΥΠΟΔΟΧΕΣ ΚΟΥΜΠΩΜΑΤΟΣ.**

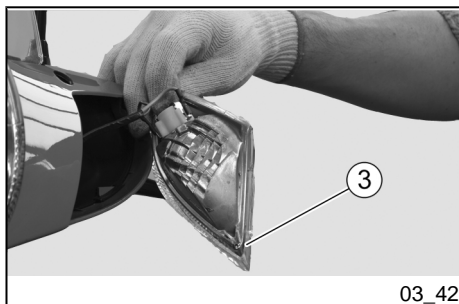

- Αφαιρέστε το προστατευτικό καπάκι «2» ξεβιδώνοντας τη βίδα «3».
- Πιέστε ελαφρά το λαμπτήρα «4» και περιστρέψτε αριστερόστροφα.

**ΣΗΜΕΙΩΣΗ**

**ΑΝ ΤΟ ΝΤΟΥΙ «5» ΠΡΟΕΞΕΧΕΙ ΑΠΟ ΤΗ ΣΧΕΤΙΚΗ ΕΔΡΑ, ΕΠΑΝΑΤΟΠΟΘΕΤΗΣΤΕ ΤΟ ΣΩΣΤΑ.**

**Forreste blinklys (03\_41,  
03\_42, 03\_43)**

Udskiftning af pære:

**BEMÆRK**

**DE NEDENSTÅENDE OPLYSNINGER ANGÅR ÉT ENKELT BLINKLYS, MEN GÆLDER DEM BEGGE.**

- Løsn og skru skruen «1» ud for at tage blinklyset ud af dets sæde.

**ADVARSEL**

**SKAL HÅNDBERES MED FORSIGTIGHED.**

**PAS PÅ IKKE AT BESKADIGE TAPPE-NE OG/ELLER INDHAKKENE.**

- Fjern beskyttelseskærmen «2» ved at løsne skruen «3».
- Tryk let på pæren «4» og drej den imod urets retning.

**BEMÆRK**

**HVIS FATNINGEN «5» RAGER UD OVER SÆDET, SKAL DEN SÆTTES KORREKT I.**

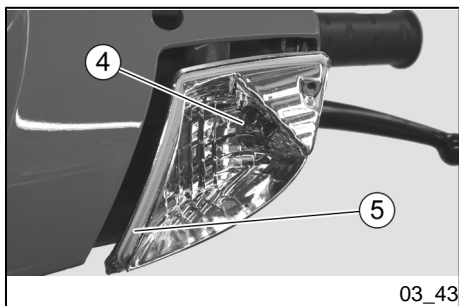

- Αφαιρέστε το λαμπτήρα από τη βάση του.

#### ΣΗΜΕΙΩΣΗ

ΤΟΠΟΘΕΤΗΣΤΕ ΤΟ ΛΑΜΠΤΗΡΑ ΣΤΟ ΝΤΟΥΙ ΠΡΟΣΑΡΜΟΖΟΝΤΑΣ ΤΑ ΔΥΟ ΠΕΙΡΑΚΙΑ ΟΔΗΓΟΥΣ ΜΕ ΤΟΥΣ ΑΝΤΙΣΤΟΙΧΟΥΣ ΟΔΗΓΟΥΣ ΣΤΟ ΝΤΟΥΙ.

- Τοποθετήστε σωστά ένα λαμπτήρα ίδιου τύπου.

Κατά την επανασυναρμολόγηση:

#### ΣΗΜΕΙΩΣΗ

ΤΟΠΟΘΕΤΗΣΤΕ ΣΩΣΤΑ ΤΟΝ ΠΡΟΣΤΑΤΕΥΤΙΚΟ ΘΩΡΑΚΑ «2» ΣΤΗ ΣΧΕΤΙΚΗ ΕΔΡΑ.

#### ΣΗΜΕΙΩΣΗ

ΣΦΙΞΤΕ ΠΡΟΣΕΚΤΙΚΑ ΚΑΙ ΕΛΑΦΡΑ ΤΗ ΒΙΔΑ «1» ΚΑΙ ΤΗ ΒΙΔΑ «3» ΓΙΑ ΝΑ

- Tag pæren ud af dens sæde.

#### BEMÆRK

SÆT PÆREN I FATNINGEN, IDET DE TO SMÅ STIFTER PASSES IND SAMMEN MED SKINNERNE I FATNINGEN.

- Monter en pære af samme type.

Genmontering:

#### BEMÆRK

SÆT BESKYTTELSESSKÆRMEN KORREKT PÅ «2» I DENS SÆDE.

#### BEMÆRK

STRAM FORSIGTIGT OG LET SKRUEEN «1» OG SKRUEEN «3» FOR AT UNDGÅ AT BESKADIGE BESKYTTELSESSKÆRMEN «2».



**ΜΗΝ ΠΡΟΚΛΗΘΕΙ ΖΗΜΙΑ ΣΤΟ ΠΡΟΣΤΑΤΕΥΤΙΚΟ ΚΑΠΑΚΙ «2».**

### Οπίσθιο συγκρότημα φωτισμού (03\_44, 03\_45)

Στον πίσω φανό υπάρχουν:

- ένας λαμπτήρας φώτων θέσης/φώτων στοπ «1»,
- δύο λαμπτήρες φλας «2»

**Για την αντικατάσταση των λαμπτήρων:**

- Αφαιρέστε το φακό του πίσω φανού «3» ξεβιδώνοντας τις τέσσερις βίδες «4».

### ΛΑΜΠΗΡΑΣ ΦΩΤΩΝ ΘΕΣΗΣ/ΦΩΤΩΝ ΣΤΟΠ

- Πιέστε ελαφρά το λαμπτήρα «1» και περιστρέψτε αριστερόστροφα.
- Αφαιρέστε το λαμπτήρα από την έδρα του.

### ΣΗΜΕΙΩΣΗ

ΤΟΠΟΘΕΤΗΣΤΕ ΤΟ ΛΑΜΠΗΡΑ ΣΤΟ ΝΤΟΥΚΙ ΠΡΟΣΑΡΜΟΖΟΝΤΑΣ ΤΑ ΔΥΟ ΠΕΙΡΑΚΙΑ ΟΔΗΓΟΥΣ ΜΕ ΤΟΥΣ ΑΝΤΙΣΤΟΙΧΟΥΣ ΟΔΗΓΟΥΣ ΣΤΟ ΝΤΟΥΚΙ.

### Baglygteenhed (03\_44, 03\_45)

I baglygten findes følgende pærer:

- en pære til positionslys/stoplys «1»;
- to pærer til blinklys «2».

**Udskiftning af pærer:**

- Fjern linsen på baglygten «3» ved at løsne de fire skruer «4».

### ΡΑΕΡΕ ΤΙΛ ΡΟΙΣΙΟΝΣ/ΣΤΟΠΛΥΣ

- Tryk let på pæren «1», og drej den venstre om.
- Tag pæren ud af dens sæde.

### ΒΕΜÆΡΚ

ΣÆΤ ΡΑΕΡΕΝ Ι ΦΑΤΝΙΝΓΕΝ, ΙΔΕΤ ΔΕ ΤΟ ΣΜÅ ΣΤΙΦΤΕΡ ΠΑΣΣΕΣ ΙΝΔ ΣΑΜΜΕΝ ΜΕΔ ΣΚΙΝΝΕΡΝΕ Ι ΦΑΤΝΙΝΓΕΝ.

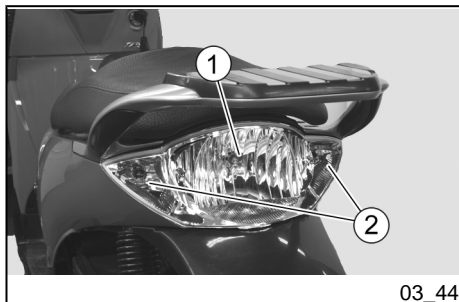

03\_44



03\_45

- Τοποθετήστε σωστά ένα λαμπτήρα ίδιου τύπου.

#### **ΛΑΜΠΤΗΡΑΣ ΠΙΣΩ ΦΛΑΣ**

- Για να αφαιρέσετε το λαμπτήρα από το φλας, περιστρέψτε:

- ΔΕΞΙΟΣΤΡΟΦΑ τον αριστερό λαμπτήρα,

- ΑΡΙΣΤΕΡΟΣΤΡΟΦΑ το δεξιό λαμπτήρα.

#### **ΣΗΜΕΙΩΣΗ**

**ΚΑΤΑ ΤΗΝ ΕΠΑΝΑΣΥΝΑΡΜΟΛΟΓΗΣΗ, ΤΟΠΟΘΕΤΗΣΤΕ ΣΩΣΤΑ ΤΟ ΦΕΡΙΝΓΚ ΤΟΥ ΠΙΣΩ ΦΑΝΟΥ «3» ΣΤΗ ΣΧΕΤΙΚΗ ΕΔΡΑ.**

#### **ΠΡΟΣΟΧΗ**

**ΣΦΙΞΤΕ ΠΡΟΣΕΚΤΙΚΑ ΚΑΙ ΕΛΑΦΡΑ ΤΗ ΒΙΔΑ «4» ΠΡΟΚΕΙΜΕΝΟΥ ΝΑ ΑΠΟΦΥΓΕΤΕ ΝΑ ΠΡΟΚΛΗΘΕΙ ΖΗΜΙΑ ΣΤΟ ΣΤΟ ΦΑΚΟ ΤΟΥ ΠΙΣΩ ΦΑΝΟΥ «3».**

- Montér en pære af samme type korrekt.

#### **PÆRE TIL BAGESTE BLINKLYS**

- For at tage blinklysets pære ud skal man dreje:

- venstre pære HØJRE OM

- højre pære VENSTRE OM.

#### **BEMÆRK**

**VED GENMONTERING SKAL BEKLÆDNINGEN OVER BAGLYGTEN «3» PLACERES KORREKT I SÆDET.**

#### **ADVARSEL**

**SPÆND FORSIGTIGT SKRUE ERNE «4» FOR AT UNDGÅ AT BESKADIGE LINS EN PÅ BAGLYGTEN «3».**

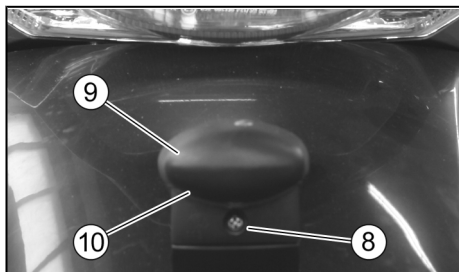

03\_46

### Φως πινακίδας (03\_46)

Για να αφαιρέσετε το λαμπτήρα:

- Ξεβιδώστε και αφαιρέστε τις βίδες «8».
- Αφαιρέστε τη βάση του λαμπτήρα της πινακίδας «9».
- Αφαιρέστε και αντικαταστήστε το λαμπτήρα «10» με έναν ίδιου τύπου.

### Nummerpladelygte (03\_46)

Sådan afmonteres pæren:

- Løsn og fjern skruerne «8».
- Fjern holderen til pæren i nummerpladebelysningen «9».
- Tag den ud og udskift den med en pære «10» af samme type.



03\_47

### Καθρέφτες (03\_47)

Για την αφαίρεση των καθρεφτών:

- Ξεβιδώστε το κόντρα παξιμάδι «1»,
- Αφαιρέστε το καθρεφτάκι «2».

Για τη ρύθμιση πιάστε τον καθρέφτη και περιστρέψτε τον μέχρι να βρείτε την ιδανική θέση.

### Bakspejl (03\_47)

Sådan afmonteres spejlene:

- Løsn kontramøtrikken «1».
- Fjern sidespejlet «2»
- .

For at justere spejlet skal man holde om det og dreje det i den rette stilling.

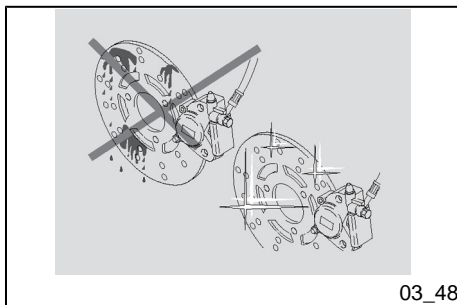

03\_48

## Εμπρόσθιο και οπίσθιο δισκόφρενο (03\_48, 03\_49, 03\_50, 03\_51)

### ΣΗΜΕΙΩΣΗ

ΤΟ ΟΧΗΜΑ ΑΥΤΟ ΕΙΝΑΙ ΕΦΟΔΙΑΣΜΕ-  
ΝΟ ΜΕ ΔΙΣΚΟΦΡΕΝΑ ΕΜΠΡΟΣ ΚΑΙ  
ΠΙΣΩ, ΜΕ ΚΑΤΑΝΕΜΗΤΗ ΠΟΥ ΟΤΑΝ  
ΕΝΕΡΓΟΠΟΙΕΙΤΑΙ Η ΑΡΙΣΤΕΡΗ ΜΑ-  
ΝΕΤΑ ΣΤΟ ΤΙΜΟΝΙ ΔΙΑΣΥΝΔΕΕΙ ΤΑ  
ΔΥΟ ΚΥΚΛΩΜΑΤΑ (ΕΜΠΡΟΣ/ΠΙΣΩ).  
ΟΙ ΠΑΡΑΚΑΤΩ ΠΛΗΡΟΦΟΡΙΕΣ ΑΝΑ-  
ΦΕΡΟΝΤΑΙ ΣΕ ΕΝΑ ΜΟΝΟ ΚΥΚΛΩΜΑ  
ΦΡΕΝΟΥ, ΑΛΛΑ ΙΣΧΥΟΥΝ ΚΑΙ ΓΙΑ ΤΑ  
ΔΥΟ.

### ΠΡΟΣΟΧΗ

ΤΑ ΦΡΕΝΑ ΕΙΝΑΙ ΟΡΓΑΝΑ ΠΟΥ ΕΞΑ-  
ΣΦΑΛΙΖΟΥΝ ΚΑΤΑ ΜΕΙΖΟΝΑ ΤΡΟΠΟ  
ΤΗΝ ΑΣΦΑΛΕΙΑ, ΣΥΝΕΠΩΣ ΠΡΕΠΕΙ  
ΝΑ ΔΙΑΤΗΡΟΥΝΤΑΙ ΠΑΝΤΑ ΣΕ ΤΕ-  
ΛΕΙΑ ΚΑΤΑΣΤΑΣΗ. ΠΡΕΠΕΙ ΝΑ ΕΛΕΓ-  
ΧΟΝΤΑΙ ΠΡΙΝ ΑΠΟ ΚΑΘΕ ΤΑΞΙΔΙ.

ΕΑΝ Ο ΔΙΣΚΟΣ ΕΙΝΑΙ ΛΕΡΩΜΕΝΟΣ  
ΛΕΡΩΝΕΙ ΚΑΙ ΤΑ ΤΑΚΑΚΙΑ ΜΕ ΕΠΑ-  
ΚΟΛΟΥΘΗ ΜΕΙΩΣΗ ΤΗΣ ΑΠΟΤΕΛΕ-  
ΣΜΑΤΙΚΟΤΗΤΑΣ ΤΟΥ ΦΡΕΝΑΡΙΣΜΑ-  
ΤΟΣ. ΤΑ ΛΕΡΩΜΕΝΑ ΤΑΚΑΚΙΑ ΠΡΕ-  
ΠΕΙ ΝΑ ΑΛΛΑΖΟΝΤΑΙ, ΕΝΩ Ο ΔΙΣΚΟΣ  
ΕΑΝ ΕΙΝΑΙ ΛΕΡΩΜΕΝΟΣ ΠΡΕΠΕΙ ΝΑ  
ΚΑΘΑΡΙΖΕΤΑΙ ΜΕ ΕΝΑ ΑΠΟΛΙΠΑΝΤΙ-  
ΚΟ ΠΡΟΪΟΝ ΥΨΗΛΗΣ ΠΟΙΟΤΗΤΑΣ.

## Forreste og bageste bremseskive (03\_48, 03\_49, 03\_50, 03\_51)

### BEMÆRK

DETTE KØRETØJ ER Udstyret med  
skivebremser på for- og bag-  
hjul, med bremsekraftforde-  
lerventil, som, ved aktivering  
af venstre greb på styret,  
sætter anlægene i indbyrdes  
forbindelse. Følgende infor-  
mationer vedrører det enkel-  
te bremsesystem, men gælder  
for begge.

### ADVARSEL

BREMSENE ER DE VIGTIGSTE KOM-  
PONENTER FOR SIKKERHEDEN, OG  
DE SKAL DERFOR ALTID HOLDES I  
PERFEKT FUNKTIONSDYGTIG  
STAND. FORETAG ALTID EN KON-  
TROL AF BREMSENE INDEN DER  
KØRES.

EN SNAVSET SKIVE TILSMUDSER  
BREMSEKLODSENE MED EFTER-  
FØLGENDE FØRNINGET BREMSEEF-  
FEKT. SNAVSEDE BREMSEKLOD-  
SER SKAL UDSKIFTES, MEN EN  
SNAVSET SKIVE KAN RENGØRES  
MED ET AFFEDTNINGSMIDDEL AF  
HØJ KVALITET.

**Έλεγχος φθοράς στα τακάκια**

Ελέγξτε τη φθορά στα τακάκια του φρένου με βάση τον πίνακα προγραμματισμένης συντήρησης, ανάλογα με τον κυβισμό. Η φθορά στα τακάκια των φρένων εξαρτάται από τη χρήση, τον τρόπο οδήγησης και από το δρόμο.

**ΠΡΟΣΟΧΗ**

**ΕΛΕΓΞΤΕ ΤΗ ΦΘΟΡΑ ΣΤΑ ΤΑΚΑΚΙΑ ΤΩΝ ΦΡΕΝΩΝ ΙΔΙΑΙΤΕΡΑ ΠΡΙΝ ΑΠΟ ΚΑΘΕ ΤΑΞΙΔΙ.**

Για να κάνετε ένα γρήγορο έλεγχο της φθοράς στα τακάκια:

- Τοποθετήστε το όχημα στο κεντρικό σταντ.
- Κάντε οπτικό έλεγχο ανάμεσα στο δίσκο φρένου και τα τακάκια.

Χρησιμοποιώντας μία λάμπα και έναν καθρέφτη:

**Δαγκάνα φρένου εμπρός**

- Από μπροστά και από κάτω για το αριστερό τακάκι «**A**»,

- Από μπροστά και επάνω για το δεξί τακάκι «**B**».

**Δαγκάνα πίσω φρένου****Kontrol af slitage på bremseklodser**

Kontrollér slid på bremseklodserne i henhold til skemaet over planlagt vedligeholdelse og i overensstemmelse med slagvolumenen. Slitage på skivebremsens bremseklodser afhænger af brug, kørsel og vejforhold.

**ADVARSEL**

**KONTROLLÉR SLITAGE PÅ BREMSEKLODSE, ISÆR FØR HVER KØRETUR.**

Sådan udføres en hurtig kontrol af slitage på bremseklodserne:

- Placér køretøjet på det midterste støtteben.
- Udfør en visuel kontrol af skivebremsen og bremseklodserne.

Benyt en lygte og et spejl:

**Forreste bremsekaliber**

- Foran nedefra på venstre bremseklods «**A**»;

- Foran ovenfra på højre bremseklods «**B**».

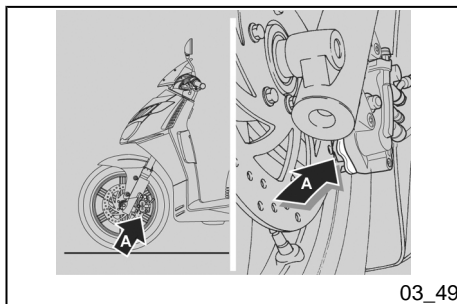
**Bageste bremsekaliber**

03\_49

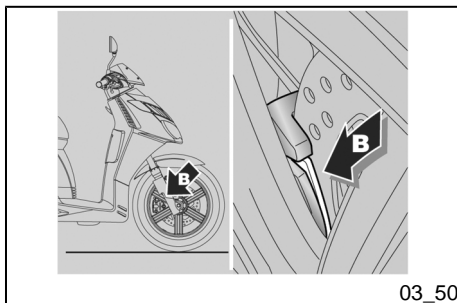

03\_50

- Από πίσω και από πάνω και για τα δύο τακάκια «C».

- Bagpå ovenfra på begge bremseklokker «C».

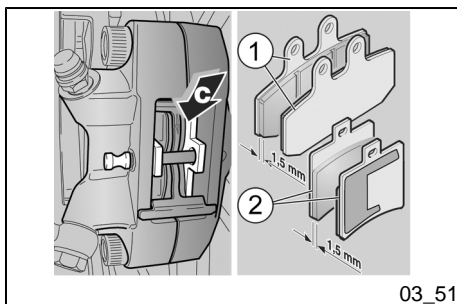

03\_51

Εάν το πάχος του υλικού τριβής (ακόμα και ενός μόνο τακακιού) μειωθεί έως περίπου το 1,5 mm, αντικαταστήστε και τα δύο τακάκια.

Hvis tykkelsen på friktionsmateriale (også kun på én af klodserne) er mindsket til ca. 1,5 mm, skal begge bremseklokker skiftes.

#### ΠΡΟΣΟΧΗ

Η ΥΠΕΡΒΟΛΙΚΗ ΦΘΟΡΑ ΤΟΥ ΥΛΙΚΟΥ ΤΡΙΒΗΣ ΘΑ ΜΠΟΡΟΥΣΕ ΝΑ ΠΡΟΚΑΛΕΣΕΙ ΤΗΝ ΕΠΑΦΗ ΤΗΣ ΜΕΤΑΛΛΙΚΗΣ ΒΑΣΗΣ ΤΟΥ ΤΑΚΑΚΙΟΥ ΜΕ ΤΟ ΔΙΣΚΟ ΚΑΙ ΝΑ ΠΑΡΑΧΘΕΙ ΜΕΤΑΛΛΙΚΟΣ ΘΟΡΥΒΟΣ ΚΑΘΩΣ ΚΑΙ ΠΑΡΑΓΩΓΗ ΣΠΙΝΘΗΡΩΝ ΑΠΟ ΤΗ ΔΑΓΚΑΝΑ. ΜΕΙΩΝΕΤΑΙ ΕΤΣΙ Η ΑΠΟΤΕΛΕΣΜΑΤΙΚΟΤΗΤΑ ΤΟΥ ΦΡΕΝΑΡΙΣΜΑΤΟΣ, Η ΑΣΦΑΛΕΙΑ ΚΑΙ Η ΑΚΕΡΑΙΟΤΗΤΑ ΤΟΥ ΔΙΣΚΟΥ.

#### ADVARSEL

ER KLODSERNE SLIDT NED OVER FRIKTIONSMATERIALET, VIL DER VÆRE KONTAKT MELLEML METALFLADEN PÅ BREMSEKLODSEN OG SELVE SKIVEN - DET VIL FORÅRSAGE EN METALSTØJ OG GNISTDANNELSE FRA BREMSEKALIBEREN. DET KAN FØRREME BREMSEEVNEN, SIKKERHEDEN OG SKIVENS TILSTAND.

#### ΠΡΟΣΟΧΗ



ΓΙΑ ΤΗΝ ΑΛΛΑΓΗ ΤΩΝ ΤΑΚΑΚΙΩΝ ΦΡΕΝΟΥ, ΑΠΕΥΘΥΝΘΕΙΤΕ ΣΕ ΕΝΑΝ Επίσημο Αντιπρόσωπο Aprilia Ή, ΑΝ ΕΧΕΤΕ ΕΜΠΕΙΡΙΑ ΚΑΙ ΚΑΤΑΡΤΙΣΗ,

#### ADVARSEL



FOR UDSKIFTNING AF BREMSEKLODSE SKAL MAN HENVENDE SIG TIL EN AUTORISERET APRILIA-FORHANDLER, ELLER HVIS MAN SELV

**ΜΠΟΡΕΙΤΕ ΝΑ ΧΡΗΣΙΜΟΠΟΙΗΣΕΤΕ ΤΙΣ ΕΝΔΕΙΞΕΙΣ ΠΟΥ ΥΠΑΡΧΟΥΝ ΣΤΟ ΕΓΧΕΙΡΙΔΙΟ ΣΥΝΕΡΓΕΙΟΥ ΠΟΥ ΜΠΟΡΕΙΤΕ ΝΑ ΑΓΟΡΑΣΕΤΕ ΑΠΟ ΤΟΝ ΙΔΙΟ Επίσημο Αντιπρόσωπο Aprilia.**

**ER I STAND TIL AT UDFØRE UDSKIFTNINGEN, KAN MAN FØLGE ANVISNINGERNE I REPARATIONS-HÅNDBOGEN, SOM KAN KØBES HOS AUTORISEREDE APRILIA-FORHANDLERE.**

## Αδράνεια οχήματος (03\_52)

Για να αντιμετωπιστούν τα αποτελέσματα μη χρήσης του οχήματος πρέπει να υιοθετηθούν ορισμένα μέτρα προφύλαξης.

Επίσης, είναι απαραίτητο πριν από τη φύλαξη του οχήματος να γίνονται οι επισκευές και ένας γενικός έλεγχος του οχήματος διότι διαφορετικά ενδέχεται να ξεχάσετε να τα κάνετε μετά.

Συνεχίστε ως εξής:

- Αδειάστε εντελώς το ρεζερβουάρ καυσίμου και το καρμπυρατέρ.
- Αφαιρέστε το μπουζί.
- Ρίξτε στον κύλινδρο ένα κουτάλακι (5 - 10 cm<sup>3</sup>) λαδιού για κινητήρες.

### ΣΗΜΕΙΩΣΗ



**ΒΑΛΤΕ ΕΝΑ ΚΑΘΑΡΟ ΠΑΝΙ ΣΤΟΝ ΚΥΛΙΝΔΡΟ, ΚΟΝΤΑ ΣΤΗΝ ΥΠΟΔΟΧΗ**

## Henstilling af køretøjet (03\_52)

Der skal tages visse forholdsregler for at undgå påvirkningerne, hvis køretøjet står stille i længere tid.

Derudover er det en god ide at foretage evt. reparationer og en generel kontrol inden opmagasinering, idet man kan glemme at udføre det efterfølgende.

Følg denne fremgangsmåde:

- Tøm brændstoftank og karburator.
- Afmontér tændrøret.
- Hæld en teskefuld motorolie (5 - 10 cm<sup>3</sup>) i cylinderen.

### BEMÆRK



**ANBRING EN REN KLUD PÅ CYLINDEREN I NÆRHEDEDEN AF TÆNDRØRETS HOLDER SOM BESKYTTELSE MOD OLIESPRØJT.**

## ΤΟΥ ΜΠΟΥΖΙ, ΩΣ ΠΡΟΣΤΑΣΙΑ ΑΠΟ ΤΥΧΟΝ ΕΚΤΙΝΑΞΕΙΣ ΛΑΔΙΟΥ.

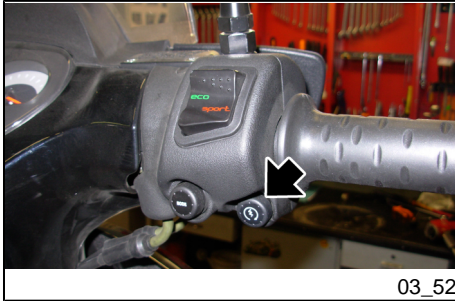

03\_52

- πατήστε για μερικά δευτερόλεπτα το κουμπί μίζας του κινητήρα προκειμένου να διανεμηθεί το λάδι ομοιόμορφα στις επιφάνειες του κυλίνδρου.
- Αφαιρέστε το προστατευτικό πανί.
- Επανατοποθετήστε το μπουζί.
- Αφαιρέστε τη μπαταρία.
- Πλύνετε και στεγνώστε το όχημα.
- Επικαλύψτε με κερί τις βαμμένες επιφάνειες.
- Φουσκώστε τα λάστιχα.
- Τοποθετήστε το όχημα με τρόπο ώστε και τα δύο λάστιχα να είναι υπερωσμένα από το έδαφος, χρησιμοποιώντας το κατάλληλο στήριγμα.
- τακτοποιήστε το όχημα σε χώρο που δεν θερμαίνεται, χωρίς υγρασία, μακριά από τις ηλιακές ακτίνες και σε σημείο όπου υπάρχουν ελάχιστες μεταβολές θερμοκρασίας.
- Τοποθετήστε και δέστε μια πλαστική σακούλα στην απόληξη της εξάτμισης προκειμένου να εμποδίσετε την είσοδο υγρασίας.
- Καλύψτε το όχημα αποφεύγοντας τη χρήση πλαστικών ή αδιάβροχων υλικών.
- Tryk i nogle sekunder på motorstartknappen for at fordele olien på en ensartet måde på cylinderoverfladen.
- Fjern beskyttelseskluden.
- Montér tændrøret.
- Tag batteriet af.
- Vask og tør køretøjet.
- Smør de lakerede flader med voks.
- Pump dækkene op.
- Anbring køretøjet således, at begge dæk er løftet fra jorden, og understøt det på passende vis.
- Køretøjet skal stå i et lokale uden varme og uden fugt, i læ for solstråler og et sted med minimale temperaturændringer.
- Bind en plastikpose rundt om enden på udstødningsen for at undgå, at der trænger fugt ind.
- Overdæk køretøjet og undgå brug af plastikmateriale eller regntæt materiale.

### EFTER OPMAGASINERING

- Pak køretøjet ud og vask det.
- Kontrollér batteriladningen, og montér batteriet.
- Fyld brændstoftanken op.
- Gennemgå de indledende kontrolpunkter.



**ΜΕΤΑ ΤΗΝ ΠΕΡΙΟΔΟ ΑΠΟΘΗΚΕΥΣΗΣ**

- Ξεσκεπάστε και καθαρίστε το όχημα.
- Ελέγξτε τη φόρτιση της μπαταρίας και τοποθετήστε την στο όχημα.
- Γεμίστε το ρεζερβουάρ καυσίμου.
- Κάντε προκαταρκτικούς ελέγχους.

**ΠΡΟΣΟΧΗ**

**ΚΑΝΤΕ ΜΕΡΙΚΑ ΧΙΛΙΟΜΕΤΡΑ ΔΟΚΙΜΑΣΤΙΚΑ ΜΕ ΜΕΤΡΙΑ ΤΑΧΥΤΗΤΑ ΚΑΙ ΣΕ ΠΕΡΙΟΧΗ ΜΑΚΡΙΑ ΑΠΟ ΚΙΝΗΣΗ.**

**ADVARSEL**

**KØR FØRST ET PAR KILOMETER VED MODERAT HASTIGHED PÅ ET STED UDEN TRAFIK.**

**Καθαριότητα οχήματος**

Καθαρίζετε συχνά το όχημα εάν χρησιμοποιείται σε περιοχή ή υπό συνθήκες:

- ατμοσφαιρικής ρύπανσης (πόλεις ή βιομηχανικές ζώνες)
- Ύπαρξη άλατος και υγρασίας στην ατμόσφαιρα (παραθαλάσσιες περιοχές, θερμό και υγρό κλίμα).
- Ιδιαίτερες περιβαλλοντικές/εποχιακές συνθήκες (χρήση αλατιού στους δρόμους, χημικά προϊόντα κατά του πάγου κατά τη χειμερινή περίοδο).

**Rengøring af køretøjet**

Vask jævnligt køretøjet, hvis der køres i følgende områder eller under følgende forhold:

- Forurenede områder (by og industriområder)
- Saltholdige og fugtige vejrforhold (havområder, varme og fugtige områder).
- Særlige vejr- og sæsonmæssige forhold (saltning af veje, kemiske frostprodukter på vejene om vinteren).
- Der skal udvises særlig forsigtighed for at undgå, at rester af

- Πρέπει να δοθεί ιδιαίτερη προσοχή ώστε να μην απομείνουν στο σασί υπολείμματα βιομηχανικής σκόνης και ρύποι, λεκέδες από πίσσα, έντομα, ακαθαρσίες πουλιών, κλπ.
- Αποφύγετε τη στάθμευση του οχήματος κάτω από τα δέντρα. Πράγματι, σε ορισμένες εποχές, πέφτουν από τα δέντρα υπολείμματα, ρητίνη, φρούτα ή φύλλα που περιέχουν βλαβερές χημικές ουσίες για τη βαφή.

#### ΠΡΟΣΟΧΗ



**ΜΕΤΑ ΤΟ ΠΛΥΣΙΜΟ ΤΟΥ ΟΧΗΜΑΤΟΣ, Η ΑΠΟΤΕΛΕΣΜΑΤΙΚΟΤΗΤΑ ΣΤΟ ΦΡΕΝΑΡΙΣΜΑ ΕΝΔΕΧΕΤΑΙ ΝΑ ΜΕΙΩΘΕΙ ΠΡΟΣΩΡΙΝΑ, ΛΟΓΩ ΠΑΡΟΥΣΙΑΣ ΝΕΡΟΥ ΣΤΙΣ ΕΠΙΦΑΝΕΙΕΣ ΤΡΙΒΗΣ ΤΟΥ ΣΥΣΤΗΜΑΤΟΣ ΦΡΕΝΩΝ. ΠΡΕΠΕΙ ΝΑ ΥΠΟΛΟΓΙΖΕΤΕ ΜΕΓΑΛΑ ΔΙΑΣΤΗΜΑΤΑ ΦΡΕΝΑΡΙΣΜΑΤΟΣ ΠΡΟΚΕΙΜΕΝΟΥ ΝΑ ΑΠΟΦΥΓΕΤΕ ΤΥΧΟΝ ΑΤΥΧΗΜΑ. ΕΝΕΡΓΟΠΟΙΗΣΤΕ ΕΠΑΝΕΙΛΗΜΜΕΝΑ ΤΑ ΦΡΕΝΑ ΓΙΑ ΝΑ ΕΠΑΝΕΛΘΟΥΝ ΣΤΙΣ ΚΑΝΟΝΙΚΕΣ ΣΥΝΘΗΚΕΣ ΛΕΙΤΟΥΡΓΙΑΣ. ΚΑΝΤΕ ΠΡΟΚΑΤΑΡΚΤΙΚΟΥΣ ΕΛΕΓΧΟΥΣ.**

Για να αφαιρέσετε την βρωμιά και τη λάσπη που έμειναν στις βαμμένες επιφάνειες, πρέπει να χρησιμοποιήσετε νερό

forurenende støv fra industriprocesser, tøjrepletter, døde insekter, fugleekskrementer osv. bliver siddende på karrosseriet

- Køretøjet bør ikke parkeres under træer; På nogle årstider kan der falde rester, harpiks, frugt eller blade ned fra træerne, som indeholder kemiske stoffer, der kan ødelægge lakken.

#### ADVARSEL



**EFTER VASK AF KØRETØJET KAN BREMSEEVNEN VÆRE MIDLERTIDIG FØRRINGET PÅ GRUND AF VAND PÅ BREMSESYSTEMETS FRIKTIONSLADER. SØRG FOR AT HOLDE EN LANG BREMSEAFSTAND FOR AT UNDGÅ ULYKKER. TRYK BREMSERNE NED FLERE GANGE FOR AT GENOPRETTE NORMALE FORHOLD. GENNEMGÅ DE INDLEDENDE KONTROLPUNKTER.**

Snavs og mudder på de lakerede overflader skal fjernes med en vandstråle med lavt tryk. Skyl omhyggeligt de snavs

με χαμηλή πίεση, να βρέξετε τα λερωμένα τμήματα, να αφαιρέσετε τη λάσπη και τις βρομιές με ένα μαλακό σφουγγάρι από το αμάξωμα εμποτισμένο με πολύ νερό και σαμπουάν (2 - 4% μέρος σαμπουάν σε νερό).

Στη συνέχεια ξεπλύνετε καλά με νερό, και σκουπίστε με δέρμα σαμουά. Για να καθαρίσετε τα εξωτερικά τμήματα του κινητήρα, χρησιμοποιήστε απολιπαντικό απορρυπαντικό, πινέλα και πανιά.

### ΠΡΟΣΟΧΗ

**ΓΙΑ ΤΟΝ ΚΑΘΑΡΙΣΜΟ ΤΩΝ ΦΑΝΩΝ, ΧΡΗΣΙΜΟΠΟΙΗΣΤΕ ΕΝΑ ΣΦΟΥΓΓΑΡΙ ΕΜΠΟΤΙΣΜΕΝΟ ΜΕ ΟΥΔΕΤΕΡΟ ΑΠΟΡΡΥΠΑΝΤΙΚΟ ΚΑΙ ΝΕΡΟ, ΤΡΙΒΟΝΤΑΣ ΧΩΡΙΣ ΜΕΓΑΛΗ ΠΙΕΣΗ ΤΙΣ ΕΠΙΦΑΝΕΙΕΣ ΚΑΙ ΞΕΠΛΕΝΟΝΤΑΣ ΣΥΧΝΑ ΜΕ ΑΦΘΟΝΟ ΝΕΡΟ.**

**ΥΠΕΝΘΥΜΙΖΟΥΜΕ ΟΤΙ ΤΟ ΓΥΑΛΙΣΜΑ ΜΕ ΚΕΡΙΑ ΣΙΛΙΚΟΝΗΣ ΠΡΕΠΕΙ ΝΑ ΓΙΝΕΤΑΙ ΜΕΤΑ ΑΠΟ ΠΡΟΣΕΚΤΙΚΟ ΠΛΥΣΙΜΟ ΤΟΥ ΟΧΗΜΑΤΟΣ.**

**ΜΗ ΓΥΑΛΙΖΕΤΕ ΜΕ ΔΙΑΒΡΩΤΙΚΑ ΠΡΟΪΟΝΤΑ ΤΙΣ ΜΑΤ ΒΑΦΕΣ**

**ΤΟ ΠΛΥΣΙΜΟ ΔΕΝ ΠΡΕΠΕΙ ΝΑ ΓΙΝΕΤΑΙ ΚΑΤΩ ΑΠΟ ΤΟΝ ΗΛΙΟ ΕΙΔΙΚΑ ΤΟ ΚΑΛΟΚΑΙΡΙ ΟΤΑΝ ΤΟ ΑΜΑΞΩΜΑ ΕΙΝΑΙ ΑΚΟΜΗ ΖΕΣΤΟ ΚΑΘΩΣ ΤΟ ΣΑΜΠΟΥΑΝ ΑΝ ΣΤΕΓΝΩΣΕΙ ΠΡΙΝ ΑΠΟ ΤΟ ΞΕΠΛΥΜΑ, ΜΠΟΡΕΙ ΝΑ ΠΡΟΚΑΛΕΣΕΙ ΖΗΜΙΕΣ ΣΤΟ ΒΕΡΝΙΚΙ.**

sede dele, og fjern mudder og andet snavs på karosseriet med en blød svamp vædet med vand og shampoo (2- 4% shampoo i vandet).

Skyl efter med rigeligt vand og tør køretøjet med et vaskeskind. Benyt fedtopløsende rensedmidler, pensler og klude til motorens udvendige rengøring.

### ADVARSEL

**BENYTT EN SVAMP, VÆDET I MILDT SÆBEVAND, GNID LET PÅ OVERFLADERNE OG SKYL EFTER MED RIGELIGT VAND, FOR AT RENGØRE LYGTERNE.**

**DER MÅ FØRST POLERES MED SILIKONEVOKS EFTER EN GRUNDIG VASK AF KØRETØJET.**

**UNDGÅ BRUG AF SLIBEPASTA PÅ MATTE, LAKEREDE OVERFLADER.**

**KØRETØJET MÅ IKKE VASKES I SOLLEN, ISÆR IKKE OM SOMMEREN, NÅR KARROSSERIET STADIG ER VARMT, DA SHAMPOOEN KAN BESKADIGE LAKKEN, HVIS DEN TØRRER INDEN SKYLLNINGEN.**

**BRUG IKKE VÆSKER MED EN HØJERE TEMPERATUR END 40 °C VED RENGØRING AF KØRETØJETS PLASTIKDELE.**

**RET IKKE VAND-, LUFT- ELLER DAMPSTRÅLER DIREKTE MOD FØLGENDE DELE: HJULNAV, BETJENINGSANORDNINGER PÅ HØJRE OG**

ΜΗ ΧΡΗΣΙΜΟΠΟΙΕΙΤΕ ΥΓΡΑ ΣΕ ΘΕΡΜΟΚΡΑΣΙΑ ΥΨΗΛΟΤΕΡΗ ΤΩΝ 40 °C ΓΙΑ ΤΟΝ ΚΑΘΑΡΙΣΜΟ ΤΩΝ ΠΛΑΣΤΙΚΩΝ ΜΕΡΩΝ ΤΟΥ ΟΧΗΜΑΤΟΣ.

ΜΗΝ ΚΑΤΕΥΘΥΝΕΤΕ ΡΙΠΕΣ ΝΕΡΟΥ Ή ΑΕΡΑ ΜΕ ΠΙΕΣΗ Ή ΡΙΠΕΣ ΑΤΜΟΥ ΣΤΑ ΑΚΟΛΟΥΘΑ ΜΕΡΗ: ΜΟΥΑΓΙΕ ΤΡΟΧΩΝ, ΧΕΙΡΙΣΤΗΡΙΑ ΣΤΗ ΔΕΞΙΑ ΚΑΙ ΣΤΗΝ ΑΡΙΣΤΕΡΗ ΠΛΕΥΡΑ ΤΟΥ ΤΙΜΟΝΙΟΥ, ΡΟΥΛΕΜΑΝ, ΑΝΤΛΙΕΣ ΦΡΕΝΩΝ, ΟΡΓΑΝΑ ΚΑΙ ΔΕΙΚΤΕΣ, ΑΠΟΛΗΞΗ ΤΟΥ ΣΙΛΑΝΣΙΕ, ΘΗΚΗ ΜΙΚΡΟΑΝΤΙΚΕΙΜΕΝΩΝ, ΕΡΓΑΛΕΙΑ, ΔΙΑΚΟΠΤΗΣ ΑΝΑΦΛΕΞΗΣ / ΚΛΕΙΔΩΜΑΤΟΣ ΤΙΜΟΝΙΟΥ, ΠΤΕΡΥΓΙΑ ΨΥΓΕΙΟΥ, ΤΑΠΑ ΚΑΥΣΙΜΟΥ, ΦΑΝΟΙ ΚΑΙ ΗΛΕΚΤΡΙΚΕΣ ΣΥΝΔΕΣΕΙΣ.

ΓΙΑ ΤΟΝ ΚΑΘΑΡΙΣΜΟ ΤΩΝ ΛΑΣΤΙΧΕΝΙΩΝ ΚΑΙ ΠΛΑΣΤΙΚΩΝ ΜΕΡΩΝ ΜΗ ΧΡΗΣΙΜΟΠΟΙΕΙΤΕ ΟΙΝΟΠΝΕΥΜΑ Ή ΒΕΝΖΙΝΗ Ή ΔΙΑΛΥΤΕΣ, ΧΡΗΣΙΜΟΠΟΙΗΣΤΕ ΑΝΤΙΘΕΤΑ ΜΟΝΟ ΝΕΡΟ ΚΑΙ ΟΥΔΕΤΕΡΟ ΣΑΠΟΥΝΙ. ΓΙΑ ΤΟΝ ΚΑΘΑΡΙΣΜΟ ΤΗΣ ΣΕΛΑΣ ΜΗ ΧΡΗΣΙΜΟΠΟΙΕΙΤΕ ΔΙΑΛΥΤΕΣ Ή ΠΑΡΑΓΩΓΑ ΠΕΤΡΕΛΑΙΟΥ (ΑΣΕΤΟΝ, ΤΡΙΧΛΩΡΟΑΙΘΥΛΕΝΙΟ, ΤΕΡΕΒΙΝΘΕΛΑΙΟ, ΒΕΝΖΙΝΗ, ΔΙΑΛΥΤΕΣ). ΜΠΟΡΕΙΤΕ ΝΑ ΧΡΗΣΙΜΟΠΟΙΗΣΤΕ ΑΠΟΡΡΥΠΑΝΤΙΚΑ ΠΟΥ ΠΕΡΙΕΧΟΥΝ ΟΥΣΙΕΣ ΕΠΙΦΑΝΕΙΑΚΗΣ ΔΡΑΣΗΣ ΟΧΙ ΠΑΝΩ ΑΠΟ 5% (ΟΥΔΕΤΕΡΟ ΣΑΠΟΥΝΙ, ΑΠΟΛΙΠΑΝΤΙΚΑ ΑΠΟΡΡΥΠΑΝΤΙΚΑ) Ή ΟΙΝΟΠΝΕΥΜΑ). ΣΤΕΓΝΩΣΤΕ ΠΡΟΣΕΚΤΙΚΑ ΤΗ ΣΕΛΑ ΣΤΟ ΤΕΛΟΣ ΤΟΥ ΚΑΘΑΡΙΣΜΟΥ.

VENSTRE SIDE AF STYRET, KUGLELEJER, BREMSEPUMPER, INSTRUMENTER OG INDIKATORER, STØJDÆMPERENS UDSØDNING, HANDESKERUM/REDSKABSRUM, TÆNDINGSKONTAKT/RATLÅS, KØLER-RIBBER, BRÆNDSTOFDÆKSEL, LYGTER OG ELEKTRISKE FORBINDELSER.

VED RENGØRING AF GUMMI- OG PLASTIKDELE SKAL MAN UNDGÅ BRUG AF ALKOHOL ELLER BENZIN ELLER OPLØSNINGSMIDLER; BRUG DERIMOD VAND OG EN NEUTRAL SÆBE. VED RENGØRING AF SADLEN SKAL MAN UNDGÅ BRUG AF OPLØSNINGSMIDLER ELLER OLIEHOLDIGE PRODUKTER (ACETONE, TRIKLO-RÆTYLEN, TERPENTIN, BENZIN, FORTYNDERE). MAN KAN BENYTTRE RENSEMIDLER MED ET INDHOLD AF OVERFLADEAKTIVE STOFFER DER IKKE OVERSTIGER 5% (MILD SÆBE, AFFEDTENDE RENGØRINGSMIDLER) ELLER ALKOHOL. TØR OMHYGGELIGT SADLEN EFTER RENGØRING.

#### ADVARSEL

SMØR IKKE SADLEN MED BESKYTTELSESVOKS, FOR AT UNDGÅ AT GLIDE.

**ΠΡΟΣΟΧΗ**

**ΜΗΝ ΠΕΡΝΑΤΕ ΤΗ ΣΕΛΑ ΜΕ ΠΡΟΣΤΑ-  
ΤΕΥΤΙΚΟ ΚΕΡΙ ΓΙΑ ΝΑ ΑΠΟΦΥΓΕΤΕ  
ΝΑ ΓΛΙΣΤΡΑΕΙ.**

**Μεταφορά****ΠΡΟΣΟΧΗ**

**ΠΡΙΝ ΑΠΟ ΤΗ ΜΕΤΑΦΟΡΑ ΤΟΥ ΟΧΗ-  
ΜΑΤΟΣ, ΠΡΕΠΕΙ ΝΑ ΑΔΕΙΑΣΕΤΕ ΠΡΟ-  
ΣΕΚΤΙΚΑ ΤΟ ΡΕΖΕΡΒΟΥΑΡ ΚΑΥΣΙ-  
ΜΟΥ, ΕΛΕΓΧΟΝΤΑΣ ΩΣΤΕ ΝΑ ΕΙΝΑΙ  
ΣΤΕΓΝΟ.**

**ΚΑΤΑ ΤΗ ΜΕΤΑΚΙΝΗΣΗ, ΤΟ ΟΧΗΜΑ  
ΠΡΕΠΕΙ ΝΑ ΒΡΙΣΚΕΤΑΙ ΣΕ ΚΑΘΕΤΗ  
ΘΕΣΗ ΚΑΙ ΝΑ ΣΤΕΡΕΩΝΕΤΑΙ ΚΑΛΑ,  
ΑΠΟΦΕΥΓΟΝΤΑΣ ΕΤΣΙ ΔΙΑΡΡΟΕΣ  
ΚΑΥΣΙΜΟΥ, ΛΑΔΙ, ΥΓΡΟ ΨΥΞΗΣ.**

**ΣΕ ΠΕΡΙΠΤΩΣΗ ΒΛΑΒΗΣ ΜΗΝ ΡΥ-  
ΜΟΥΛΚΕΙΤΕ ΤΟ ΟΧΗΜΑ ΑΛΛΑ ΖΗΤΗ-  
ΣΤΕ ΤΗΝ ΕΠΕΜΒΑΣΗ ΟΔΙΚΗΣ ΒΟΗ-  
ΘΕΙΑΣ.**

**ΑΔΕΙΑΣΜΑ ΤΟΥ ΡΕΖΕΡΒΟΥΑΡ ΚΑΥ-  
ΣΙΜΟΥ**

**ΠΡΟΣΟΧΗ**

**ΚΙΝΔΥΝΟΣ ΠΥΡΚΑΓΙΑΣ.**

**ΠΕΡΙΜΕΝΕΤΕ ΝΑ ΚΡΥΩΣΕΙ ΕΝΤΕΛΩΣ  
Ο ΚΙΝΗΤΗΡΑΣ ΚΑΙ Η ΕΞΑΤΜΙΣΗ.**

**Transport****ADVARSEL**

**INDEN TRANSPORT AF KØRETØJET  
SKAL MAN TØMME BRÆNDSTOF-  
TANKEN OG KONTROLLERE, AT DEN  
ER HELT TØR.**

**NÅR KØRETØJET FLYTTES, SKAL  
DET HOLDES I LODRET POSITION OG  
VÆRE OMHYGGELIGT FASTGJORT.  
SÅLEDES UNDGÅR MAN SPILD AF  
BRÆNDSTOF, OLIE OG KØLEVÆ-  
SKE.**

**VED MOTORSTOP MÅ MAN IKKE  
BUGSERE KØRETØJET, MEN SKAL  
KONTAKTE ET BUGSERINGSFIRMA.**

**TØMNING AF BRÆNDSTOFTANKEN**

**ADVARSEL**

**BRANDFARE.**

**VENT TIL MOTOREN OG UDS TØDNIN-  
GEN ER KØLET HELT NED.**

**ΟΙ ΑΤΜΟΙ ΚΑΥΣΙΜΟΥ ΒΛΑΠΤΟΥΝ ΣΤΗΝ ΥΓΕΙΑ**

**ΒΕΒΑΙΩΘΕΙΤΕ, ΠΡΙΝ ΠΡΟΧΩΡΗΣΕΤΕ, ΟΤΙ Ο ΧΩΡΟΣ ΟΠΟΥ ΒΡΙΣΚΕΣΤΕ ΑΕΡΙΖΕΤΑΙ ΕΠΑΡΚΩΣ.**

**ΜΗΝ ΕΙΣΠΝΕΕΤΕ ΤΙΣ ΑΝΑΘΥΜΙΑΣΕΙΣ ΤΟΥ ΚΑΥΣΙΜΟΥ.**

**ΜΗ ΔΙΑΣΚΟΡΠΙΖΕΤΕ ΤΟ ΚΑΥΣΙΜΟ ΣΤΟ ΠΕΡΙΒΑΛΛΟΝ**

- Τοποθετήστε το όχημα στο κεντρικό σταντ.
- Σταματήστε τον κινητήρα και περιμένετε να κρυώσει.
- Πάρτε ένα δοχείο με χωρητικότητα μεγαλύτερη από την ποσότητα καυσίμου που υπάρχει στο ρεζερβουάρ και τοποθετήστε το στο έδαφος στην αριστερή πλευρά του οχήματος.
- Αφαιρέστε την τάπα του ρεζερβουάρ καυσίμου.
- Για το άδειασμα του ρεζερβουάρ καυσίμου χρησιμοποιήστε μια χειροκίνητη αντλία ή κάτι παρόμοιο. Δώστε προσοχή ώστε να μην καταστρέψετε το σύστημα της αντλίας (αισθητήρας στάθμης βενζίνης που υπάρχει στο ρεζερβουάρ).

**BRÆNDSTOFDAMPE ER SKADELIGE FOR HELBREDET.**

**INDEN MAN GÅR I GANG, SKAL MAN SØRGE FOR, AT DER ER EN GOD UDLUFTNING I RUMMET.**

**INDÅND IKKE BRÆNDSTOFDAMPENE.**

**HÆLD IKKE BRÆNDSTOF UD I NATUREN.**

- Anbring køretøjet på midterste støtteben.
- Stands motoren og vent på, at den køler ned.
- Hav en beholder med en større kapacitet end brændstofmængden i tanken parat og anbring den på jorden på venstre side af køretøjet.
- Tag brændstofdækslet af.
- Brug en manuel pumpe eller et lignende system til tømning af brændstoftanken. Pas på ikke at beskadige pumpeenheden (sonde til måling af brændstofstand i tanken).

#### **ADVARSEL**

**EFTER FULDSTÆNDIG TØMNING AF TANKEN SÆTTES DÆKSLET PÅ IGEN.**

**ΠΡΟΣΟΧΗ**

**ΑΦΟΥ ΑΔΕΙΑΣΕΙ ΕΝΤΕΛΩΣ ΚΛΕΙΣΤΕ  
ΤΗΝ ΤΑΠΑ ΤΟΥ ΡΕΖΕΡΒΟΥΑΡ**





# SCARABEO 125 i.e - 200 i.e.

**aprilia**



**Κεφ. 04  
Τεχνικά  
χαρακτηριστικά**

**Καρ. 04  
Tekniske  
specifikationer**

**ΤΕΧΝΙΚΑ ΧΑΡΑΚΤΗΡΙΣΤΙΚΑ ΟΧΗΜΑΤΟΣ**

Μέγ. μήκος	2040 mm
Μέγιστο πλάτος	720 mm
Μέγ. ύψος (στη μάσκα)	1372 mm
Ύψος στη σέλα	810 mm
Διαξόνιο	1391 mm
Ελεύθερο ελάχιστο ύψος από το έδαφος	145 mm
Βάρος κατά την πορεία (χωρίς φορτίο)	154 Kg
Λάδι κινητήρα (Αντικατάσταση λαδιού και φίλτρου κινητήρα)	1000 cm <sup>3</sup>
Λάδι συστήματος μετάδοσης	200 cc
Υγρό ψύξης	1,15 λίτρα (50% νερό + 50% αντιψυκτικό με αιθυλενική γλυκόλη)
Θέσεις	2
Μέγιστο φορτίο οχήματος (οδηγός +συνοδηγός+αποσκευές)	210 Kg
Κιβώτιο ταχυτήτων	αυτόματος βαραιόρ συνεχούς μεταβολής
Μετάδοση	Με τραπεζοειδή ιμάντα και μειωτήρα με γρανάζια.

**KØRETØJETS TEKNISKE DATA**

Maks. længde	2040 mm
Maks. bredde	720 mm
Maks. højde (til kåbe)	1372 mm
Højde til sadel	810 mm
Akselafstand	1391 mm
Min. frihøjde over jorden	145 mm
Vægt, klar til start (i tom tilstand)	154 Kg
Motorolie (Skift af motorolie og motoroliefilter)	1000 cm <sup>3</sup>
Transmissionsolie	200 cc
Kølevæske	1,15 l (50% vand + 50% frostvæske med glykolætyl)
Pladser	2
Maks. vægt (fører + passager + bagage)	210 Kg
Gear	automatisk trinløs variator
Transmission	Med kilerem og reduktionsdrev.
Type stel	Enkeltstiver foran med overlappende dobbeltafstivning bagpå, i stålør med høj elasticitetsgrænse

Τύπος πλαισίου	Μονό σωληνωτό εμπρός με διπλή δοκό πίσω, από ασάλινους σωλήνες υψηλού ορίου διαρροής
Γωνία κλίσης τιμονιού	26,5°
Μπροστινή ανάρτηση	Υδραυλικό τηλεσκοπικό πιρούνι
Διαδρομή εμπρόσθιας ανάρτησης	104 mm
πίσω ανάρτηση	υδραυλικό αμορτισέρ διπλής ενέργειας με ρύθμιση της προφόρτισης
Διαδρομή πίσω ανάρτησης	80 mm
Εμπρόσθιο φρένο	με δίσκο - Ø 260 mm - με υδραυλική μετάδοση
Πίσω φρένο	Με δίσκο - Ø 220 mm - με υδραυλική μετάδοση
Ζάντες τροχών	από ελαφρύ κράμα
Ζάντα εμπρόσθιου τροχού	2,50 x 16"
Ζάντα πίσω τροχού	3,00 x 16"
Τύπος ελαστικού	Χωρίς αεροθάλαμο (tubeless)
εμπρόσθιο ελαστικό	100/80 - 16" 50 P
πίσω ελαστικό	120/80 - 16" 60 P
Πίεση στάνταρ ελαστικού εμπρός	200 KPa (2,0 bar)
Πίεση στάνταρ πίσω ελαστικού	200 KPa (2,0 bar)
Πίεση ελαστικού εμπρός με συνεπιβάτη	210 KPa (2,1 bar)

Styrets hældning	26,5°
forhjulsophæng	Hydraulisk teleskopgaffel
Udsvingning forhjulsophæng	104 mm
baghjulsophæng	hydraulisk støddæmper med dobbelteffekt og forspændingsjustering
Udsvingning Baghjulophæng	80 mm
Forhjulsbremse	Skivebremse - Ø 260 mm - med hydraulisk transmission
Baghjulsbremse	Skivebremse - Ø 220 mm - med hydraulisk transmission
Hjulfælge	I letmetal
Forhjulsfælg	2,50 x 16"
Baghjulsfælg	3,00 x 16"
Dæktype	Uden luftkammer (tubeless)
Fordæk	100/80 - 16" 50 P
Bagdæk	120/80 - 16" 60 P
Standardtryk i fordæk	200 kPa (2,0 bar)
Standardtryk i bagdæk	200 kPa (2,0 bar)
Fordækkets tryk med passager	210 KPa (2,1 bar)
Bagdækkets tryk med passager	220 KPa (2,2 bar)
Batteri	12V - 10 Ah
Sikringer	20 - 15 - 15 - 15 A

Πίεση ελαστικού πίσω με συνεπιβάτη	220 KPa (2,2 bar)
μπαταρία	12V - 10 Ah
ΑΣΦΑΛΕΙΕΣ	20 - 15 - 15 - 15 A
Γεννήτρια (με μόνιμο μαγνήτη)	12V - 330W σε 8000 στροφές/λεπτό

Generator (med permanent magnet)	12V - 330W a 8000 omdr./min.
----------------------------------	------------------------------

### **ΤΕΧΝΙΚΑ ΧΑΡΑΚΤΗΡΙΣΤΙΚΑ ΚΙΝΗΤΗΡΑ**

Μοντέλο κινητήρα	BB01 (125) CB01 (200)
Είδος κινητήρα	Μονοκύλινδρος, τετράχρονος με 4 βαλβίδες, λίπανση βεβιασμένη με υγρό κάρτερ και διπλό εκκεντροφόρο επί κεφαλής.
Συνολικός κυβισμός	124,2 cc (125) 180,8 cc (200)
Διάμετρος/διαδρομή	58 mm x 47 mm (125) 63 mm x 58 mm (200)
Σχέση συμπίεσης	12,0 ± 0,5: 1 (125) 11,6 ± 0,5: 1 (200)
Μίζα	Ηλεκτρική
αρ. στροφών κινητήρα στο ρελαντί	1900 ± 100 στροφές/λεπτό (125)

### **ΤΕΚΝΙΣΚΕ ΜΟΤΟΡΔΑΤΑ**

Motorens model	BB01 (125) CB01 (200)
Motortype	Encylindret 4-taktsmotor med 4 ventiler, forceret fugtsumpsmøring og dobbelt overliggende knastaksel.
Samlet slagvolumen	124,2 cc (125) 180,8 cc (200)
Løbebaneboring/løbebane	58 mm x 47 mm (125) 63 mm x 58 mm (200)
Komprimeringsforhold	12,0 ± 0,5 : 1 (125) 11,6 ± 0,5 : 1 (200)
Start	Elektrisk
Motoromdrejningstal i tomgang	1900 ± 100 omdr./min. (125)

	1800 ± 100 στροφές/λεπτό (200)
Συμπλέκτης	Αυτόματος φυγοκεντρικός εν ξηρώ
Κιβώτιο ταχυτήτων	Αυτόματο
Ψύξη	Υγρόψυκτο με βεβιασμένη κυκλοφορία μέσω φυγοκεντρικής αντλίας
<b>ΤΡΟΦΟΔΟΣΙΑ</b>	Με ηλεκτρονικό ψεκασμό.
Ψεκαστήρας πεταλούδας	Ø 32 mm
Καύσιμο	Βενζίνη super αμόλυβδη, με ελάχιστο αριθμό οκτανίων 95 (N.O.R.M.) και 85 (N.O.M.M.).
Τύπος ανάφλεξης	Ηλεκτρονική
Μπουζί	NGK PMR9B

	1800 ± 100 omdr./min. (200)
Kobling	Automatisk centrifugal tørkobling
Gear	Automatisk
Kølesystem	Kølevæske med tvungen cirkulation ved hjælp af centrifugeringspumpe
Forsyning	Med elektronisk indsprøjtning
Spredning spjældenhed	Ø 32 mm
Brændstof	Blyfrit superbenzin, med et oktantal på mindst 95 (N.O.R.M.) og 85 (N.O.M.M.)
Tændingstype	Elektronisk
Tændrør	NGK PMR9B

### **ΛΑΜΠΗΡΕΣ/ΕΝΔΕΙΚΤΙΚΕΣ ΛΥΧΝΙΕΣ**

(\*) Δεν απαιτούν αντικατάσταση

Λαμπτήρας μεσαίας σκάλας / μεγάλης σκάλας φώτων	12 V - 60/55 W H4
Λαμπτήρας φωτός θέσης	12 V - 5 W
Λαμπτήρας φλας εμπρός και πίσω	12 V - 10 W (πορτοκαλί λαμπτήρας RY)
Λάμπα φωτός πινακίδας	12 V - 5 W

### **ΠΑΡΕΡΕ/ΚΟΝΤΡΟΛΛΑΜΠΕΡ**

(\*) Kan ikke udskiftes

Πære til fjernlys/nærlys	12 V 60/55 W H4
Πære til positionslys	12V - 5W
Πære til forreste og bageste blinklys	12 V - 10 W (gul RY pære)
Πære til nummerpladebelysning	12V - 5W

Λαμπτήρας πίσω φώτων θέσης/στοπ	12V - 5/21W	Pære til positionslys bagpå/stoplys	12V - 5/21W
Λαμπτήρας φωτισμού πίνακα οργάνων (*)	LED	Pære til instrumentbrætbelysning (*)	LED
Ενδεικτική λυχνία φλας (*)	LED	Kontrollampe til blinklys (*)	LED
Ενδεικτική λυχνία μεγάλης σκάλας φώτων (*)	LED	Kontrollampen fjernlys (*)	LED
Ενδεικτική λυχνία ρεζέρβας καυσίμου (*)	LED	Kontrollampe til brændstofreserve (*)	LED
Ενδεικτική λυχνία πίεσης λαδιού κινητήρα (*)	LED	Kontrollampe til motorolietryk (*)	LED
Ενδεικτική λυχνία ηλεκτρονικού ψεκασμού βενζίνης (*)	LED	Kontrollampe for elektronisk brændstofindsprøjtning (*)	LED



04\_01

### Εργαλεία οχήματος (04\_01)

Το κιτ εργαλείων «3» είναι στερεωμένο στην ειδική θήκη κάτω από τη θήκη μικροαντικειμένων.

Ανοίξτε τη θήκη μικροαντικειμένων.

Ο εξοπλισμός περιλαμβάνει:

- θήκη,
- κατασβίδι πολλαπλών χρήσεων (σταυρός και επίπεδη μύτη).
- σωληνωτό κλειδί 16 mm;
- κλειδί ρύθμισης αμορτισέρ;
- κλειδί άλεν 4 mm.

### Tilbehør (04\_01)

Udstyrssættet «3» er fastspændt i det relevante sæde, under opbevaringsrummet.

Åbn opbevaringsrummet.

Udstyret omfatter:

- opbevaringspose.
- flerfunktions skruetrækker (stjerne og flad);
- topnøgle 16 mm;
- nøgle til regulering af støddæmper;
- sekskantnøgle på 4 mm.

# SCARABEO 125 i.e - 200 i.e.

**aprilia**



**Κεφ. 05**  
**Προγραμματισμ**  
**ένη συντήρηση**

**Καρ. 05**  
**Rutinevedligeho**  
**Idelse**

## Πίνακας προγραμματισμένης συντήρησης

### ΠΡΟΣΟΧΗ



#### ΚΙΝΔΥΝΟΣ ΠΥΡΚΑΓΙΑΣ.

ΤΟ ΚΑΥΣΙΜΟ ΚΑΘΩΣ ΚΑΙ ΑΛΛΕΣ ΕΥΦΛΕΚΤΕΣ ΟΥΣΙΕΣ ΔΕΝ ΠΡΕΠΕΙ ΝΑ ΠΛΗΣΙΑΖΟΥΝ ΣΕ ΗΛΕΚΤΡΙΚΑ ΕΞΑΡΤΗΜΑΤΑ.

ΠΡΙΝ ΞΕΚΙΝΗΣΕΤΕ ΟΠΟΙΑΔΗΠΟΤΕ ΕΠΕΜΒΑΣΗ ΣΥΝΤΗΡΗΣΗΣ Ή ΕΛΕΓΧΟΥ ΤΟΥ ΟΧΗΜΑΤΟΣ, ΣΤΑΜΑΤΗΣΤΕ ΤΟΝ ΚΙΝΗΤΗΡΑ ΚΑΙ ΒΓΑΛΤΕ ΤΟ ΚΛΕΙΔΙ, ΠΕΡΙΜΕΝΕΤΕ ΝΑ ΚΡΥΩΣΕΙ Ο ΚΙΝΗΤΗΡΑΣ ΚΑΙ Η ΕΞΑΤΜΙΣΗ, ΣΗΚΩΣΤΕ ΕΑΝ ΑΥΤΟ ΕΙΝΑΙ ΕΦΙΚΤΟ ΤΟ ΟΧΗΜΑ ΜΕ ΕΙΔΙΚΟ ΕΞΟΠΛΙΣΜΟ ΣΕ ΕΠΙΠΕΔΟ ΚΑΙ ΣΤΑΘΕΡΟ ΕΔΑΦΟΣ.

ΒΕΒΑΙΩΘΕΙΤΕ, ΠΡΙΝ ΠΡΟΧΩΡΗΣΕΤΕ, ΟΤΙ Ο ΧΩΡΟΣ ΟΠΟΥ ΒΡΙΣΚΕΣΤΕ ΑΕΡΙΖΕΤΑΙ ΕΠΑΡΚΩΣ.

ΔΩΣΤΕ ΙΔΙΑΙΤΕΡΗ ΠΡΟΣΟΧΗ ΣΤΑ ΤΜΗΜΑΤΑ ΤΟΥ ΚΙΝΗΤΗΡΑ ΚΑΙ ΤΗΣ ΕΞΑΤΜΙΣΗΣ ΠΟΥ ΕΙΝΑΙ ΑΚΟΜΗ ΖΕΣΤΑ ΠΡΟΚΕΙΜΕΝΟΥ ΝΑ ΑΠΟΦΥΓΕΤΕ ΤΥΧΟΝ ΕΓΚΑΥΜΑΤΑ.

ΜΗ ΧΡΗΣΙΜΟΠΟΙΕΙΤΕ ΤΟ ΣΤΟΜΑ ΓΙΑ ΤΗ ΣΥΓΚΡΑΤΗΣΗ ΜΗΧΑΝΙΚΩΝ ΜΕΡΩΝ Ή ΑΛΛΟΥ ΤΜΗΜΑΤΟΣ ΤΟΥ ΟΧΗΜΑΤΟΣ: ΚΑΝΕΝΑ ΤΜΗΜΑ ΔΕΝ ΕΙΝΑΙ ΒΡΩΣΙΜΟ, ΑΝΤΙΘΕΤΑ ΟΡΙΣΜΕΝΑ

## Oversigt over planlagt vedligeholdelse

### ADVARSEL



#### BRANDFARE.

BRÆNDSTOF OG ANDRE BRÆNDBARE STOFFER MÅ IKKE KOMME I NÆRHEDEN AF DE ELEKTRISKE KOMPONENTER.

INDEN DER FORETAGES NOGEN FORMER FOR VEDLIGEHOLDELS-INDGREB ELLER INSPEKTION AF KØRETØJET, SKAL MAN STANDSE MOTOREN OG TAGE TÆNDINGSNØGLEN UD OG VENDE PÅ, AT MOTOR OG UDSØDNING ER KØLET NED. LØFT OM MULIGT KØRETØJET OP PÅ ET FAST OG JÆVNT UNDERLAG MED EGNET LØFTEGREJ.

INDEN MAN GÅR I GANG, SKAL MAN SØRGE FOR, AT DER ER EN GOD UDLUFTNING I RUMMET.

VÆR SÆRLIG OPMÆRKSOM PÅ DE DELE, DER STADIG ER VARME PÅ MOTOREN OG PÅ UDSØDNINGSSYSTEMET, SÅ MAN UNDGÅR FORBRÆNDINGER.

BRUG ALDRIG MUNDEN TIL AT UNDERSTØTTE NOGEN MEKANISKE DELE ELLER ANDRE DELE AF KØRETØJET. INGEN AF KØRETØJETS DE-



ΑΠΟ ΑΥΤΑ ΕΙΝΑΙ ΒΛΑΒΕΡΑ ΚΑΙ ΤΟΞΙΚΑ.

#### ΣΗΜΕΙΩΣΗ

ΕΑΝ ΔΕΝ ΠΕΡΙΓΡΑΦΕΤΑΙ ΡΗΤΑ, Η ΕΠΑΝΑΣΥΝΑΡΜΟΛΟΓΗΣΗ ΤΩΝ ΣΥΣΤΗΜΑΤΩΝ ΓΙΝΕΤΑΙ ΜΕ ΑΝΤΙΣΤΡΟΦΗ ΣΕΙΡΑ ΑΠΟ ΟΤΙ ΚΑΤΑ ΤΗΝ ΑΠΟΣΥΝΑΡΜΟΛΟΓΗΣΗ.

ΣΤΗΝ ΠΕΡΙΠΤΩΣΗ ΕΠΕΜΒΑΣΕΩΝ ΣΥΝΤΗΡΗΣΗΣ, ΣΥΝΙΣΤΑΤΑΙ ΝΑ ΦΟΡΑΤΕ ΛΑΣΤΙΧΕΝΙΑ ΓΑΝΤΙΑ.

Συνήθως, οι ενέργειες τακτικής συντήρησης μπορούν να γίνουν από τον ιδιοκτήτη, ωστόσο, σε ορισμένες περιπτώσεις ενδέχεται να απαιτείται η χρήση ειδικού εξοπλισμού και ειδικές τεχνικές γνώσεις.

Στην περίπτωση που θα ήταν απαραίτητη η τεχνική υποστήριξη ή τεχνικές συμβουλές, απευθυνθείτε σε έναν **Επίσημο Αντιπρόσωπο Aprilia**, ο οποίος θα εξασφαλίσει άμεση και άρτια εξυπηρέτηση.

Συνιστάται να ζητήσετε από τον **Επίσημο Αντιπρόσωπο Aprilia** να δοκιμάσει το όχημα στο δρόμο μετά από την επισκευή ή κάντε εσείς οι ίδιοι προσωπικά τους προκαταρκτικούς ελέγχους μετά από επέμβαση συντήρησης.

ΚΑΡΤΑ ΠΕΡΙΟΔΙΚΗΣ ΣΥΝΤΗΡΗΣΗΣ

LE ER EGNET TIL AT KOMME I MUNDEN, NOGLE AF DEM ER SKADELIGE ELLER LIGEFREM GIFTIGE.

#### BEMÆRK

MEDMINDRE ANDET ER UDTRYKKE-LIGT BESKREVET, SKAL MONTERING AF DELE SKE I OMVENDT RÆKKEFØLGE AF AFMONTERING.

VED VEDLIGEHOELDELSESINDGREB TILRÅDES DET AT BRUGE LATEX-HANDSKER.

Almindelige vedligeholdelsesindgreb kan udføres af brugeren. I nogle tilfælde kan der kræves specialudstyr og tekniske kvalifikationer.

Hvis der er brug for serviceindgreb eller teknisk konsulentbistand, kan man altid kontakte en **autoriseret Aprilia-forhandler**, som vil garantere en omhyggelig og hurtig service.

Det anbefales at bede en **autoriseret Aprilia-forhandler** om at teste køretøjet på vejen efter reparation eller selv udføre de indledende kontrolpunkter efter et vedligeholdelsesindgreb.

Skema over planlagt vedligeholdelse

Η κατάλληλη συντήρηση αποτελεί καθοριστικό παράγοντα για μεγαλύτερη διάρκεια ζωής του οχήματος υπό άριστες συνθήκες λειτουργίας και απόδοσης.

Για το σκοπό αυτό η aprilia ετοίμασε μια σειρά από ελέγχους και επεμβάσεις συντήρησης επί πληρωμή, που έχουν συλλεχθεί και αναφέρονται στο συνοπτικό πίνακα στην επόμενη σελίδα. Καλός κανόνας είναι για τις ενδεχόμενες μικροανωμαλίες λειτουργίας να ειδοποιείται ο **Επίσημος Αντιπρόσωπος aprilia** χωρίς να περιμένετε για την αποκατάσταση το επόμενο σέρβις.

Η συνεπής εκτέλεση των κουπονιών είναι απαραίτητη για τη σωστή χρήση της εγγύησης. Για οποιαδήποτε άλλη πληροφορία αναφορικά με την εφαρμογή της εγγύησης και την εκτέλεση της Προγραμματισμένης Συντήρησης σας παραπέμπουμε στο Βιβλιαράκι της Εγγύησης.

Den rigtige vedligeholdelse er en afgørende faktor for køretøjets holdbarhed samt optimale funktion og ydelse.

Til dette formål tilbyder aprilia en række kontroleftersyn og vedligeholdelsesindgreb mod betaling, som er beskrevet på de efterfølgende sider. Det er en god idé straks at kontakte en autoriseret aprilia-forhandler, hvis man bemærker mindre funktionsmæssige uregelmæssigheder og ikke vente på, at det er tid til næste serviceeftersyn.

Alle rutineeftersyn skal overholdes, for at opnå en korrekt udnyttelse af denne garanti. Yderligere oplysninger om håndhævelse af garantien og udførelse af Rutinevedligeholdelse findes i Garanti-vejledningen.

### Πίνακας περιοδικής συντήρησης

Km x 1.000	1	6	12	18	24	30	36	42	48	54	60
Έδρανο κύλησης οδηγούμενης τροχαλίας			L		L		L		L		L
Μπλοκαρίσματα ασφαλείας	I		I		I		I		I		I
Πλαστικός δακτύλιος στο καπάκι του βαριατόρ			R		R		R		R		R
ΚΑΜΠΑΝΑ ΣΥΜΠΛΕΚΤΗ		C	C	C	C	C	C	C	C	C	C
ΜΠΟΥΖΙ			R		R		R		R		R
Ιμάντας μετάδοσης			R		R		R		R		R

<b>Km x 1.000</b>	<b>1</b>	<b>6</b>	<b>12</b>	<b>18</b>	<b>24</b>	<b>30</b>	<b>36</b>	<b>42</b>	<b>48</b>	<b>54</b>	<b>60</b>
Ντίζα γκαζιού	A		A		A		A		A		A
Φίλτρο αέρα		C	C	C	C	C	C	C	C	C	C
Φίλτρο αεραγωγού στο καπάκι μετάδοσης			I		I		I		I		I
Φίλτρο λαδιού κινητήρα	R		R		R		R		R		R
Διάκενο βαλβίδων			A		A		A		A		A
Συστήματα φρένων	I	I	I	I	I	I	I	I	I	I	I
Ηλεκτρική εγκατάσταση και μπαταρία	I		I		I		I		I		I
Υγρό φρένων **	I		I		I		I		I		I
Στάθμη υγρού ψύξης **	I		I		I		I		I		I
Λάδι μουαγιέ	R		I		R		I		R		I
Λάδι κινητήρα *	R	I	R	I	R	I	R	I	R	I	R
Προσανατολισμός προβολέα			A		A		A		A		A
Γλίστρες / Βαρελάκια βαριατόρ			R		R		R		R		R
Δοκιμή οχήματος στο δρόμο	I		I		I		I		I		I
Κινητό τμήμα εμπρός τροχαλίας βαριατόρ			I		I		I		I		I
Ψυγείο			C				C				C
Τροχοί/Λάστιχα	I	I	I	I	I	I	I	I	I	I	I
ΑΝΑΡΤΗΣΕΙΣ			I		I		I		I		I
Τιμόνι	I		I		I		I		I		I
συστήματα μετάδοσης			L		L		L		L		L

Km x 1.000	1	6	12	18	24	30	36	42	48	54	60
Σωληνάκι καυσίμου ***	I		I		I		I		I		I

I: ΕΛΕΓΞΤΕ ΚΑΙ ΚΑΘΑΡΙΣΤΕ, ΡΥΘΜΙΣΤΕ, ΛΙΠΑΝΕΤΕ Ή ΑΝΤΙΚΑΤΑΣΤΗΣΤΕ ΕΑΝ ΕΙΝΑΙ ΑΠΑΡΑΙΤΗΤΟ

C: ΚΑΘΑΡΙΣΤΕ, R: ΑΝΤΙΚΑΤΑΣΤΗΣΤΕ, A: ΡΥΘΜΙΣΤΕ, L: ΛΙΠΑΝΕΤΕ

\* Ελέγχετε τη στάθμη κάθε 3.000 km

\*\* Αντικαταστήστε κάθε 2 χρόνια

\*\*\* Αντικαταστήστε κάθε 4 χρόνια

#### PERIODISK VEDLIGEHOLDELSSESKEMA

Km x 1.000	1	6	12	18	24	30	36	42	48	54	60
Hylster til remskiveruller			L		L		L		L		L
Sikkerhedsspærring	I		I		I		I		I		I
Plastikbøsning i variatordækslet			R		R		R		R		R
Koblingsdæksel		C	C	C	C	C	C	C	C	C	C
Tændrør			R		R		R		R		R
Drivkæde			R		R		R		R		R
Gasregulering	A		A		A		A		A		A
Luftfilter		C	C	C	C	C	C	C	C	C	C
Filter i transmissionsindsugningsdæksel			I		I		I		I		I
Motoroliefilter	R		R		R		R		R		R
Ventilspillerum			A		A		A		A		A
Bremseanlæg	I	I	I	I	I	I	I	I	I	I	I
El-system og batteri	I		I		I		I		I		I

<b>Km x 1.000</b>	<b>1</b>	<b>6</b>	<b>12</b>	<b>18</b>	<b>24</b>	<b>30</b>	<b>36</b>	<b>42</b>	<b>48</b>	<b>54</b>	<b>60</b>
Bremsevæske **	I		I		I		I		I		I
Kølevæskenniveau **	I		I		I		I		I		I
Olie i hjulnav	R		I		R		I		R		I
Motorolie*	R	I	R	I	R	I	R	I	R	I	R
Lygternes retning			A		A		A		A		A
Glidestykker / variatorens ruller			R		R		R		R		R
Afprøvning af køretøj på vej	I		I		I		I		I		I
Forreste variatorskive			I		I		I		I		I
Køler			C				C				C
Hjul/dæk	I	I	I	I	I	I	I	I	I	I	I
Hjulophæng			I		I		I		I		I
Styretøj	I		I		I		I		I		I
transmissioner			L		L		L		L		L
Brændstofrørledninger ***	I		I		I		I		I		I

I: KONTROLLÉR, RENS, JUSTÉR, SMØR ELLER UDSKIFT EFTER BEHOV

C: RENS, R: UDSKIFT, A: JUSTÉR, L: SMØR

\* Kontrollér niveauet efter hver 3.000 km

\*\* Udskift hvert 2. år

\*\* Udskift hvert 4. år

**ΠΙΝΑΚΑΣ ΣΥΝΙΣΤΩΜΕΝΩΝ ΠΡΟΪΟΝΤΩΝ**

Προϊόν	Περιγραφή	Χαρακτηριστικά
AGIP TEC 4T, SAE 10W-40	Λάδι κινητήρα	10W-40
AGIP GEAR SYNTH SAE 75W-90	Λάδι κιβωτίου ταχυτήτων	API GL4, GL5
AGIP FORK 7.5W	Λάδι πιρουνιού	
AGIP GREASE SM2	Γράσο λιθίου με μολυβδαίνιο για κουζινέτα και άλλα σημεία λίπανσης	NLGI 2
AGIP BRAKE 4	Υγρό φρένων	FMVSS DOT4+
AGIP PERMANENT SPEZIAL	Υγρό ψύξης	Βιοδιασπώμενο υγρό ψύξης, έτοιμο για χρήση, με τεχνολογία και χαρακτηριστικά "long life" (κόκκινου χρώματος). Εξασφαλίζει την προστασία από το πάγωμα έως -40°. Ανταποκρίνεται στο πρότυπο CUNA 956-16.
AGIP FILTER OIL	Λάδι για φίλτρα με σφουγγάρι.	-
ΟΥΔΕΤΕΡΟ ΓΡΑΣΟ Ή ΒΑΖΕΛΙΝΗ.	ΠΟΛΟΙ ΜΠΑΤΑΡΙΑΣ	-

**TABEL OVER ANBEFALEDE PRODUKTER**

Produkt	Beskrivelse	Egenskaber
AGIP TEC 4T SAE 10W-40	Motorolie	10W-40
AGIP GEAR SYNTH SAE 75W-90	Gearolie	API GL4, GL5
AGIP FORK 7.5W	Olie i gaffelophæng	
AGIP GREASE SM2	Lithiumfedt med molybdæn til lejer og andre smørepunkter	NLGI 2

Produkto	Beskrivelse	Egenskaber
AGIP BRAKE 4	Bremsevæske	FMVSS DOT4+
AGIP PERMANENT SPEZIAL	Kølevæske	Biologisk nedbrydelig kølevæske, klar til brug, med teknologi og karakteristik til lang levetid (rød). Frostsikring til -40°F. Opfylder kravene i CUNA 956-16 standarden.
AGIP FILTER OIL	Olie til filtre med svamp	-
NEUTRAL SMØREFEDT ELLER VASELINE.	Batteriterminaler	-





# SCARABEO 125 i.e - 200 i.e.

**aprilia**



**Κεφ. 06**  
**Ειδικοί**  
**εξοπλισμοί**  
**Καρ. 06**  
**Specialudstyr**

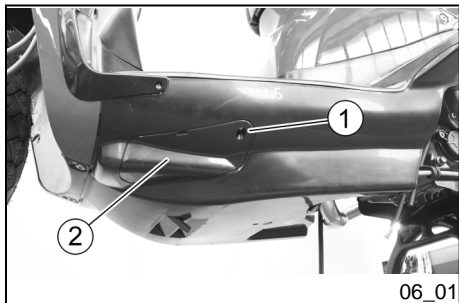

06\_01

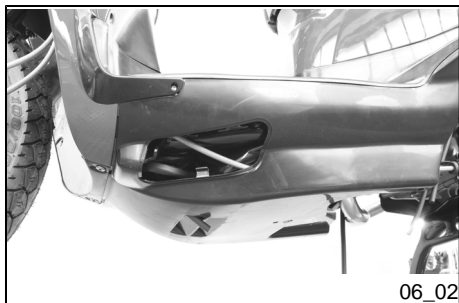

06\_02

## Πλευρικό σταντ (06\_01, 06\_02)

Το πλαϊνό σταντ παρέχεται ως προαιρετικό.

Για πρόσβαση στο σημείο συναρμολόγησης:

- Ξεβιδώστε τη βίδα «1» της τάπας «2» του σπόιλερ στην αριστερή πλευρά του οχήματος,
- Αφαιρέστε την τάπα «2».

## Sidestøtteben (06\_01, 06\_02)

Sidestøttebenet leveres som ekstraudstyr.

Adgang til monteringspunktet:

- Løsn skruen «1» på dækslet «2» på spoileren på venstre side af køretøjet.
- Fjern dækslet «2».

## Σχάρα αποσκευών

Ως προαιρετικός εξοπλισμός παρέχονται η πλάκα της μπαγκαζιέρας και τρία διαφορετικά μοντέλα μπαγκαζιέρας.

- New Concept,
- City,
- Ovetto,

## Bagagebæreren

Som ekstraudstyr fås et bagagerumsplade og tre forskellige modeller af bagagerum:

- New Concept;
- City;
- Ovetto;

## Παρμπρίζ (06\_03)

Το παρμπρίζ παρέχεται ως προαιρετικό.

- Σε περίπτωση αντικατάστασης του τζαμιού της μάσκας με το ψηλό παρμπρίζ που παρέχεται προαιρετικά, πρέπει να τοποθετηθεί στον πίνακα οργάνων η ψηλή κορνίζα που προμηθεύεται στη θέση της επάνω κορνίζας του πίνακα οργάνων.



## Vindskærm (06\_03)

Vindskærmen leveres som ekstraudstyr.

- Hvis kåbeglasset skal udskiftes med den høje vindskærm, der følger med som ekstraudstyr, skal man installere den medfølgende høje instrumentbrættamme i stedet for instrumentbrættets øverste ramme.



## Αναλυτικός πίνακας περιεχομένων

### **A**

Αμορτισέρ: 37

### **Δ**

Διακόπτης φλας: 23

Δισκόφρενο: 116

### **E**

Εκκίνηση: 50

Ελαστικά: 73

### **K**

Καθρέφτες: 115

κλείδωμα τιμονιού: 22

### **Λ**

Λαμπτήρες: 105

### **M**

Μπαταρία: 93

Μπουζί: 76

### **O**

Οθόνη: 19

### **Π**

Πίνακας οργάνων: 13

Παρμπρίζ: 147

Πλευρικό σταντ: 146

Προγραμματισμένη  
συντήρηση: 135

### **Σ**

Σταντ: 54, 146

Συντήρηση: 65, 135

Σχάρα: 146

### **T**

Ταμπλό: 11



# REGISTER

## **B**

Batteri: 93, 99  
Blinklys: 111

## **D**

Display: 19  
DÆK: 73

## **H**

Horn: 24

## **I**

Identifikation: 27  
Instrumentbræt: 13

## **L**

Luftfilter: 80, 81

## **M**

Motorolie: 70, 71

## **P**

Planlagt vedligeholdelse:  
136  
Pærer: 105

## **S**

Sidestøtteben: 146  
Sikringer: 101  
Start: 41, 50  
Støtteben: 54

## **T**

Tilbehør: 134  
Tændingslås: 21  
Tændrør: 76

## **V**

Vedligeholdelse: 136



## Η ΑΞΙΑ ΤΗΣ ΤΕΧΝΙΚΗΣ ΥΠΟΣΤΗΡΙΞΗΣ

Χάρη στη συνεχή τεχνική ενημέρωση και στα ειδικά προγράμματα εκπαίδευσης πάνω στα προϊόντα Aprilia, μόνο οι μηχανικοί του **Επίσημου Δικτύου Aprilia** γνωρίζουν με κάθε λεπτομέρεια αυτό το όχημα και έχουν στη διάθεσή τους τον ειδικό εξοπλισμό που απαιτείται για τη σωστή εκτέλεση των επεμβάσεων συντήρησης και επισκευής.

Η αξιοπιστία του οχήματος εξαρτάται σε μεγάλο βαθμό και από την μηχανική κατάστασή του. Ο έλεγχος πριν από την οδήγηση, η τακτική συντήρηση και η αποκλειστική χρήση **Γνήσιων Ανταλλακτικών Aprilia** αποτελούν βασικούς παράγοντες!

Για πληροφορίες σχετικά με τον πλησιέστερο **Επίσημο Αντιπρόσωπο και/ή Κέντρο** Τεχνικής Υποστήριξης, ανατρέξτε στο Χρυσό Οδηγό ή ψάξτε απευθείας στο γεωγραφικό χάρτη που υπάρχει στον Επίσημο Ιστοχώρο μας στο Διαδίκτυο:

[www.aprilia.com](http://www.aprilia.com)

Μόνο εάν ζητάτε Γνήσια Ανταλλακτικά Aprilia θα έχετε ένα προϊόν μελετημένο και δοκιμασμένο ήδη από τη φάση σχεδίασης του οχήματος. Τα Γνήσια Ανταλλακτικά υπόκεινται συστηματικά σε διαδικασίες ελέγχου ποιότητας προκειμένου να εξασφαλίζουν απόλυτη αξιοπιστία και διάρκεια στο χρόνο.

Οι περιγραφές και οι εικόνες στην παρούσα έκδοση δεν είναι δεσμευτικές, συνεπώς η Aprilia διατηρεί το δικαίωμα να επιφέρει σε οποιαδήποτε στιγμή, χωρίς να δεσμεύεται για την άμεση ενημέρωση αυτής της έκδοσης, ενδεχόμενες τροποποιήσεις σε όργανα, εξαρτήματα ή αξεσουάρ, που θα κρίνει ότι συμβάλλουν στη βελτίωση ή για οποιαδήποτε κατασκευαστική ή εμπορική ανάγκη.

Δεν είναι διαθέσιμες όλες οι εκδόσεις που αναφέρονται στην παρούσα έκδοση σε όλες τις Χώρες. Η διαθεσιμότητα κάθε έκδοσης πρέπει να επαληθεύεται στο επίσημο δίκτυο πώλησης της Aprilia.

© Copyright 2009- Aprilia. Με την επιφύλαξη όλων των δικαιωμάτων. Απαγορεύεται η αναπαραγωγή, ακόμα και μερική. Aprilia - After sales service.

Το σήμα Aprilia είναι ιδιοκτησίας της Piaggio & C. S.p.A.

## ASSISTANCE, EN IBOENDE VÆRDI

Det er kun mekanikere, der arbejder i **Aprilias officielle netværk**, der har grundigt kendskab til dette køretøj, og som råder over det specialudstyr, der kræves for at udføre vedligeholdelse og reparationer korrekt. De modtager nemlig løbende tekniske ajourføringer og kommer på særlige undervisningskurser om Aprilias produkter.

Køretøjets køresikkerhed afhænger blandt andet af dets mekaniske tilstand. Det er af afgørende betydning at kontrollere det, inden kørsel, foretage regelmæssig vedligeholdelse samt udelukkende anvende originale reservedele fra Aprilia!

Man kan finde frem til de officielle forhandlere og/eller det nærmeste kundeassistancecenter på de Gule Sider eller søge direkte på kortet på vores officielle websted:

[www.aprilia.com](http://www.aprilia.com)

Kun ved brug af originale reservedele fra Aprilia får man et produkt, der er udarbejdet og afprøvet allerede under køretøjets udarbejdelsesfase. De originale reservedele fra Aprilia undergår systematisk kvalitetskontroller, men henblik på at sikre deres driftssikkerhed frem i tiden.

Beskrivelser og illustrationer i denne udgivelse skal betragtes som vejledende. Aprilia forbeholder sig derfor rettigheden til når som helst og uden en øjeblikkelig opdatering af denne udgivelse, at foretage ændringer af maskindele, detaljer og levering af tilbehør som anses for at være fordelagtige ud fra et bygningsmæssigt eller forretningsmæssigt synspunkt samt for at forbedre de tekniske aspekter, dog uden følger for de heri beskrevne grundlæggende egenskaber.

Ikke alle modeller i denne udgivelse er tilgængelige i alle lande. Oplysninger om de forskellige disponible modeller kan indhentes hos de officielle Aprilia-forhandlere.



© Copyright 2009 - Aprilia. Alle rettigheder er forbeholdt. Reproduktion, også delvis, er forbudt. Aprilia - After sales service.

Varemærket Aprilia tilhører Piaggio & C. S.p.A.



## **APRILIA HALUAA KIITTÄÄ SINUA**

siitä, että valitsit tuotteemme. Tämä opas on tehty ajoneuvon parhaan mahdollisen käytön takaamiseksi. Lue opas huolellisesti ennen ajoneuvon käyttöönottoa. Opas sisältää ajoneuvon käyttöön liittyviä tietoja, neuvoja ja varoituksia, sekä tietoa sen ominaisuuksista, erityistoiminnoista ja käyttötavoista. Tulet varmasti olemaan tyytyväinen valitsemaasi ajoneuvoon. Olemme myös varmoja, että tämän oppaan tietojen avulla opit helposti käyttämään uutta ajoneuvoasi ja käytät sitä tyytyväisenä pitkään. Tämä opas on osa ajoneuvoa. Mikäli ajoneuvo vaihtaa omistajaa, opas on toimitettava sen mukana.

## **APRILIA SOUHAITE VOUS REMERCIER**

d'avoir choisi un de ses produits. Ce manuel a été conçu et préparé par nos soins afin que vous puissiez en apprécier pleinement la qualité. Nous vous recommandons de bien lire chaque partie avant de vous mettre à la conduite du véhicule. Ce manuel contient des informations, des conseils et des avertissements liés à l'utilisation de votre véhicule ; ainsi, vous découvrirez des caractéristiques, des détails et des solutions qui vous persuaderont de votre excellent choix. Convaincus du fait que vous en tiendrez compte, l'utilisation de votre nouveau véhicule en sera d'autant plus harmonieuse et satisfaisante. Cette publication fait partie intégrante du véhicule et en cas de transfert de propriété de celui-ci, elle doit être remise au nouveau propriétaire.

# **SCARABEO 125 i.e - 200 i.e.**

The Aprilia logo consists of the word "aprilia" in a white, lowercase, sans-serif font, centered within a solid red rectangular background.

Opas on tarkoitettu helppolukuiseksi ja selkeäksi ja se kattaa myös ajoneuvolle säännöllisin väliajoin **Aprilian edustusliikkeissä tai valtuutetuissa huoltoliikkeissä** suoritettavat pienet huoltotyöt ja tarkastukset. Tämän lisäksi oppaassa annetaan yksinkertaisten korjaustoimenpiteiden ohjeet. Ne toimenpiteet, joita tässä oppaassa ei ole kuvailtu, vaativat erityisten välineiden käyttöä ja/tai erityistä ammattitaitoa. Niiden suorittamiseksi suosittelemme kääntymään **aprilian edustusliikkeiden tai valtuutettujen huoltoliikkeiden puoleen**.

Ce manuel d'instructions a été conçu principalement comme un guide d'utilisation simple et clair. Ce manuel aborde également les opérations de petit entretien et les contrôles périodiques auxquels le véhicule doit être soumis chez les **concessionnaires ou garages agréés Aprilia**. Ce livret contient, en outre, les instructions pour effectuer de petites réparations. Les opérations non décrites de manière explicite dans cette publication exigent des outillages particuliers et/ou de connaissances techniques spécifiques ; Pour leur exécution, il est donc conseillé de s'adresser aux **concessionnaires ou garages agréés Aprilia**.



### Henkilöturvallisuus

Näiden määräysten noudattamatta jättäminen joko kokonaan tai osittain voi aiheuttaa vaarallisia henkilöturvallisuusriskejä



### Ympäristönsuojelu

Antaa oikean käyttötavan ohjeet, jotta ajoneuvon käyttäminen ei vahingoita luontoa millään tavalla.



### Ajoneuvon eheys

Näiden määräysten noudattamatta jättäminen joko kokonaan tai osittain aiheuttaa vakavia ajoneuvon vaurioitumisvaaroja ja joissakin tapauksissa myös takuun raukeamisen.

*Yllä olevat merkit ovat tärkeitä. Ne osoittavat sellaiset oppaan kohdat, joihin tulee kiinnittää erityistä huomiota. Jokainen merkki muodostuu erilaisesta graafisesta symbolista, jonka avulla eri alueiden aiheet ovat helposti hahmotettavissa. Lue tämä opas huolellisesti ennen moottorin käynnistämistä. Tutustu erityisen tarkasti lukuun "TURVALLINEN AJO". Sekä henkilökohtaiseen turvallisuuteesi että muiden tiellä liikkujien turvallisuuteen vaikuttaa reaktiokyvyn ja muiden kykyjen lisäksi myös ajoneuvon tuntemus, sen tehokkuus sekä TURVALLISEN AJON keskeisten sääntöjen tunteminen. Suosittelemme tutustumaan ajoneuvoon niin perusteellisesti, että tiellä liikkumisesta tulee hallittua ja turvallista kaikissa ajotilanteissa. TÄRKEÄÄ Tämä opas kuuluu ajoneuvon ja se tulee toimittaa myytäessä sen mukana.*

### Securite des personnes

Le non respect total ou partiel de ces prescriptions peut comporter un danger grave pour la sécurité des personnes.

### Sauvegarde de l'environnement

Il indique les comportements corrects à suivre afin que le véhicule n'entraîne aucune conséquence à la nature.

### Bon etat du vehicule

Le non respect total ou partiel de ces prescriptions provoque de sérieux dégâts au véhicule et dans certains cas l'annulation de la garantie.

*Les signaux indiqués ci-dessus sont très importants. En effet, ils servent à mettre en évidence les parties de ce manuel auxquelles il faut consacrer une plus grande attention. Comme on peut le voir, chaque signal est constitué d'un symbole graphique différent servant à mettre en relief et à faciliter la localisation des sujets dans les diverses parties du manuel. Avant de démarrer le moteur, lire attentivement ce manuel, et en particulier le paragraphe « CONDUITE EN SÉCURITÉ ». Votre sécurité comme celle d'autrui ne dépendent pas uniquement de la rapidité de vos réflexes ni de votre dextérité, mais également de la connaissance du véhicule, de son état d'efficacité et de la connaissance des règles fondamentales pour une CONDUITE EN SÉCURITÉ. Nous vous conseillons donc de vous familiariser avec le véhicule de façon à vous déplacer dans toutes les situations de conduite avec maîtrise et sécurité. IMPORTANT Ce manuel fait partie intégrante du véhicule et doit toujours accompagner ce dernier même en cas de revente.*



# SISÄLLYSLUETTELO

## INDEX

<b>AJONEUVO.....</b>	7	<b>VEHICULE.....</b>	7
Pääosien sijoitus.....	10	Emplacement composants principaux.....	10
Kojelauta.....	11	Les compteurs.....	11
Analoginen mittaritaulu.....	13	Instruments de bord analogiques.....	13
Digitaalinen näyttö.....	19	Display/ecran digital.....	19
MODE-painike.....	21	Touche "MODE".....	21
Avainkytkin.....	21	Commutateur à clé.....	21
Ohjauslukon kytkentä.....	22	Activation verrou de direction.....	22
Vilkkuvalojen kytkin.....	23	Contacteur des clignotants.....	23
Äänimerkin painike.....	24	Poussoir du klaxon.....	24
Valojen ohjain.....	24	Inverseur des feux.....	24
Käynnistys.....	25	Bouton du démarreur.....	25
Viritysten valinta.....	25	Sélection cartographies.....	25
Pistoke.....	26	Prise de courant.....	26
Istuimen avaus.....	27	Ouverture de la selle.....	27
Tunnistus.....	27	L'identification.....	27
Etuluukun avaus.....	29	Ouverture du compartiment de rangement avant.....	29
Laukkukoukku.....	29	Crochet Porte-sac.....	29
<b>KÄYTTÖ.....</b>	31	<b>L'UTILISATION.....</b>	31
Tarkastukset.....	32	Contrôles.....	32
Täytöt.....	34	Ravitaillements.....	34
Iskunvaimentimien säätö.....	37	Reglage des amortisseurs.....	37
Sisäänajo.....	38	Rodage.....	38
Moottorin käynnistys.....	41	Demarrage du moteur.....	41
Varotoimet.....	45	Précautions.....	45
Ongelmallinen käynnistys.....	50	Demarrage difficile.....	50
Moottorin sammutus.....	51	Arrêt du moteur.....	51
Katalysaattori.....	53	Pot d'échappement catalytique.....	53
Tukijalka.....	54	Bequille.....	54
Ohjeita varkauksien estämiseksi.....	55	Conseils contre le vol.....	55
Turvallinen ajo.....	56	Une conduite sûre.....	56

<b>HUOLTO.....</b>	65	<b>L'ENTRETIEN.....</b>	65
Moottoriöljytaso.....	66	Niveau d'huile moteur.....	66
Moottoriöljyn tason tarkastus.....	67	Vérification du niveau d'huile moteur.....	67
Moottoriöljyn täyttö.....	70	Remplissage d'huile moteur.....	70
Merkkivalo (liian alhainen öljynpaine).....	71	Voyant de signalisation (pression d'huile insuffisante).....	71
Moottoriöljyn vaihto.....	71	Vidange d'huile moteur.....	71
Keskiön öljytaso.....	72	Niveau d'huile du moyeu.....	72
Renkaat.....	73	Les pneus.....	73
Hehkutulpan irrotus.....	76	Dépose de la bougie.....	76
Ilmansuodattimen irrotus.....	81	Démontage du filtre à air.....	81
Ilmansuodattimen puhdistus.....	81	Nettoyage du filtre à air.....	81
Jäähdytysnestetaso.....	83	Niveau liquide de refroidissement.....	83
Jarrunestetaso tarkistus.....	89	Contrôle du niveau de l'huile des freins.....	89
Akku.....	93	Batterie.....	93
Uuden akun käyttöönotto.....	99	Mise en service d'une batterie neuve.....	99
Pitkä seisonta-aika.....	100	Longue inactivité.....	100
Varokkeet.....	101	Les fusibles.....	101
Lamput.....	105	Ampoules.....	105
Etuvaloryhmä.....	107	Bloc optique avant.....	107
Valojen säätö.....	110	Réglage du projecteur.....	110
Etu- ja takavilkkut.....	111	Clignotants avant.....	111
Takavaloryhmä.....	113	Groupe optique arrière.....	113
Rekisterikilven valo.....	115	Éclairage de la plaque d'immatriculation.....	115
Peruutuspeilit.....	115	Retroviseurs.....	115
Etu- ja takalevyjarru.....	116	Frein à disque avant et arrière.....	116
Ajoneuvon seisonta-aika.....	119	Inactivité du véhicule.....	119
Ajoneuvon puhdistus.....	121	Nettoyage du véhicule.....	121
Kuljetus.....	125	Transport.....	125
<b>TEKNISET TIEDOT.....</b>	127	<b>DONNEES TECHNIQUES.....</b>	127
Tarvikkeet.....	132	Trousse à outils.....	132
<b>MÄÄRÄAIKAISHUOLTO.....</b>	133	<b>L'ENTRETIEN PROGRAMME.....</b>	133
Määräaikaishuoltotaulukko.....	134	Tableau d'entretien programmé.....	134
<b>ERITYISVARUSTEET.....</b>	143	<b>EQUIPEMENTS SPÉCIAUX.....</b>	143
Sivutukijalka.....	144	Béquille latérale.....	144
Matkatavarateline.....	144	Porte-bagages.....	144
Tuulilasi.....	145	Pare-brise.....	145



# SCARABEO 125 i.e - 200 i.e.

**aprilia**



**Luku 01**  
**Ajoneuvo**  
**Chap. 01**  
**Vehicle**

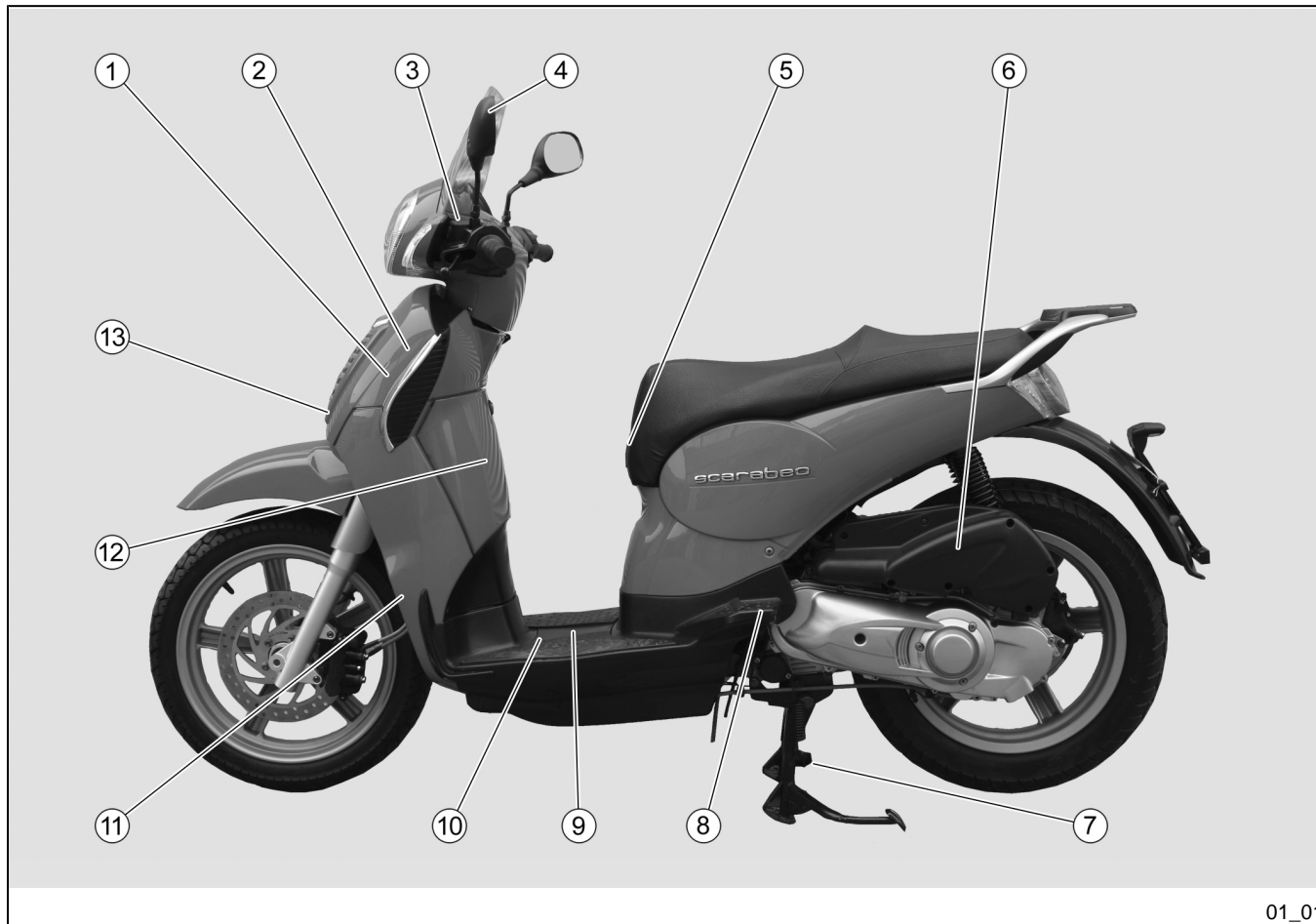

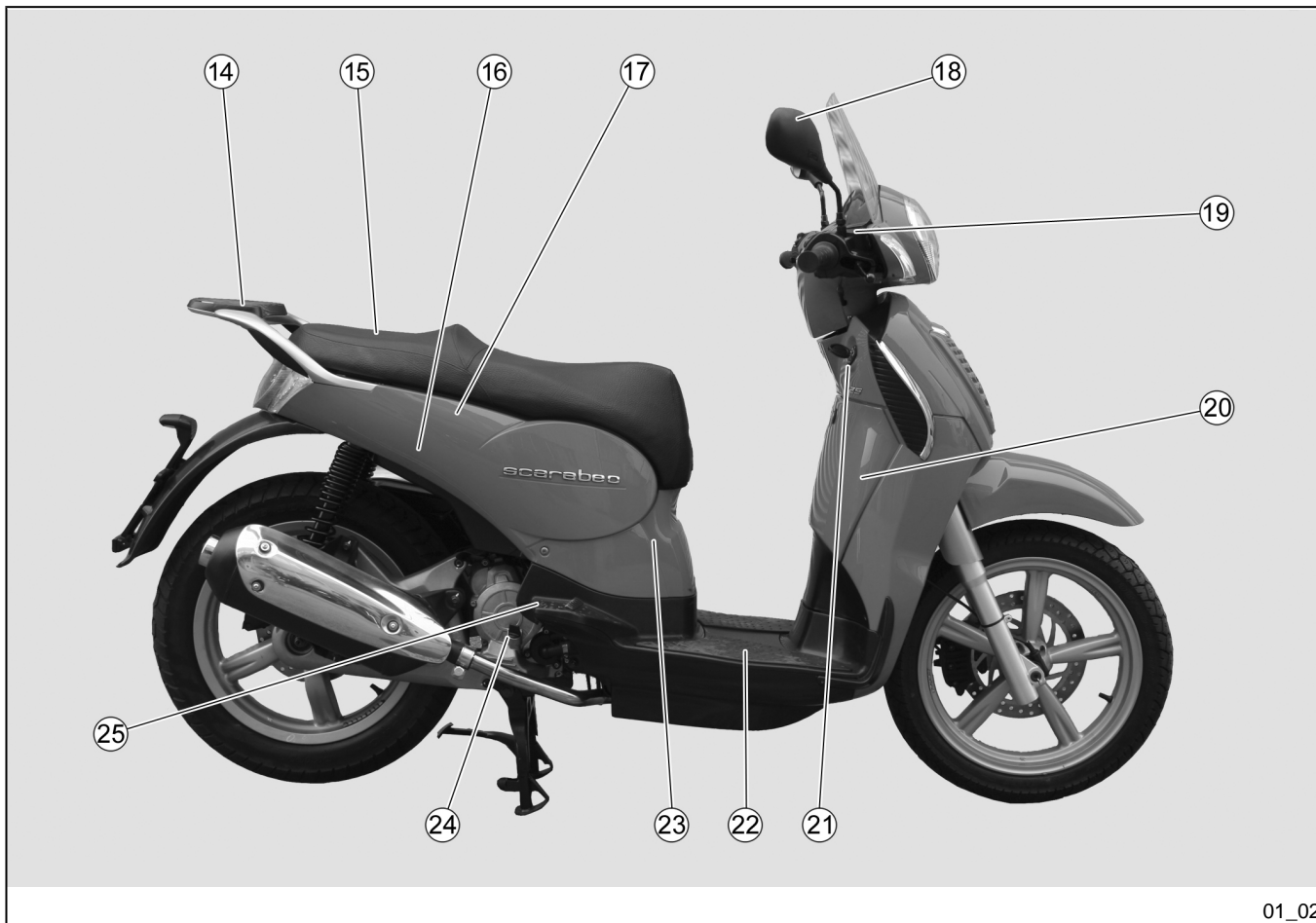

## **Pääosien sijoitus (01\_02)**

### **SELITYKSET:**

1. Jäähdytysnesteen tasaussäiliö
2. Jäähdytysnestesäiliön korkki
3. Takajarrunestesäiliö
4. Vasemmanpuoleinen taustapeili
5. Kassikoukku
6. Ilmansuodatin
7. Keskiseisontatuki
8. Matkustajan vasen jalkatappi
9. Akku
10. Pää- ja apusulakekotelo
11. Äänimerkinantolaite
12. Runkonumero
13. Etukate
14. Matkustajan kahva
15. Satula
16. Polttoainesäiliö
17. Polttoainesäiliön korkki
18. Oikeanpuoleinen taustapeili
19. Etujarrunestesäiliö
20. Tavaratila
21. Virtalukko/ohjauslukko/satulan avaus

## **Emplacement composants principaux (01\_02)**

### **LÉGENDE :**

1. Vase d'expansion
2. Bouchon du vase d'expansion du liquide de refroidissement
3. Réservoir de liquide du frein arrière
4. Rétroviseur gauche
5. Crochet porte-sac
6. Filtre à air
7. Béquille centrale
8. Repose-pieds gauche passager
9. Batterie
10. Porte-fusibles principal et secondaire
11. Avertisseur sonore
12. Numéro de cadre
13. Tablier avant
14. Poignée passager
15. Selle
16. Réservoir de carburant
17. Bouchon du réservoir de carburant
18. Rétroviseur droit
19. Réservoir de liquide du frein avant
20. Boîte à gants

- 22. Akkutilan kansi
- 23. Sytytystulppa
- 24. Moottoriöljyn täyttökorkki
- 25. Matkustajan oikea jalkatappi

### **Kojelauta (01\_03)**

- 21. Interrupteur d'allumage / antivol de direction / ouverture de la selle
- 22. Couvercle du porte-batterie
- 23. Bougie
- 24. Bouchon de remplissage d'huile moteur
- 25. Repose-pieds droit passager

### **Les compteur (01\_03)**

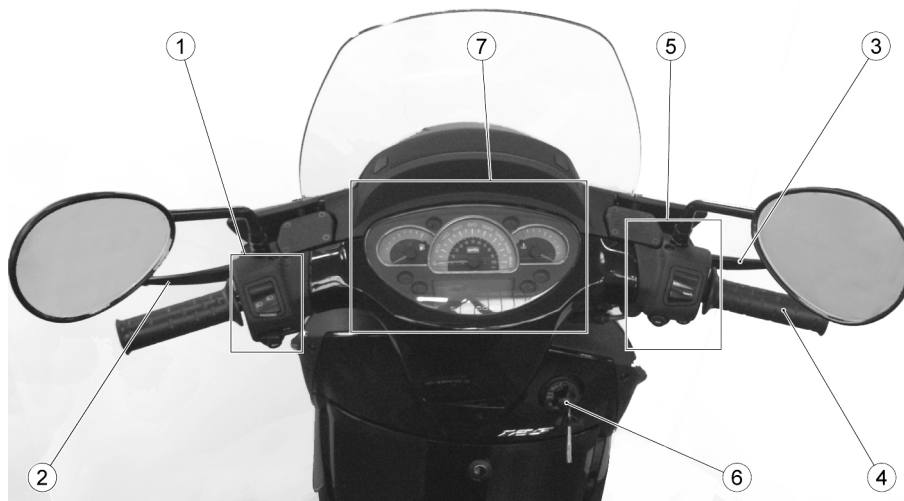

01\_03

**SELITYKSET**

1. Ohjaustangon vasemman puolen sähköiset ohjauslaitteet
2. Takajarrukahva
3. Etujarrukahva
4. Kaasukahva
5. Ohjaustangon oikean puolen sähköiset ohjauslaitteet
6. Virtalukko / ohjauslukko (**ON - OFF - LOCK**) / satulan avaus

**LÉGENDE**

1. Commandes électriques sur le côté gauche du guidon
2. Levier de frein arrière
3. Levier du frein avant
4. Poignée d'accélérateur
5. Commandes électriques sur le côté droit du guidon
6. Interrupteur d'allumage / antivol de direction (**ON - OFF - LOCK**) / ouverture de la selle

**Analoginen mittaritaulu  
(01\_04)**

**Instruments de bord  
analogiques (01\_04)**



01\_04

**SELITYKSET**

1. Sininen kaukovalojen merkkivalo

**LÉGENDE**

1. Voyant du feu de route, couleur bleue

2. Voyant de clignotants, couleur verte

2. Vihreä suuntavilkkujen merkkivalo	3. Indicateur du niveau de carburant
3. Polttoainemittari	4. Voyant de réserve de carburant, couleur orange
4. Oranssi polttoaineen varasäiliön merkkivalo	5. Compteur de vitesse
5. Nopeusmittari	6. Voyant de haute température du liquide de refroidissement
6. Jäähdytysneste ylikuumentunut - merkkivalo	7. Indicateur de la température du liquide de refroidissement
7. Jäähdytysnesteen lämpömittari	8. Voyant de pression d'huile, couleur rouge
8. Punainen öljynpaineen merkkivalo	9. Indicateur multifonction : compteur kilométrique total (ODO) / deux compteurs kilométriques partiels (ODO I - ODO II) / tension de batterie / température extérieure avec indication de glace (allumage de l'icône de glace pour des températures inférieures à 4 °C [39.2 °F])
9. Monitoimimittari: kokonaismatkamittari (ODO) / kaksi osamatkamittaria (ODO I - ODO II) / akun jännite / ulkolämpötila sekä jäästä varoitettava merkki (jäästä tarkoittava kuvake syttyy kun lämpötila laskee alle 4°C (39,2°F))	10. Indicateur de révisions périodiques
10. Huoltokuvake	11. Horloge numérique
11. Digitaalinen kello	12. Voyant de contrôle de l'injection électronique d'essence (couleur rouge)
12. Polttoaineen elektronisen suihkutuksen merkkivalo (punainen väri)	

#### MITTAREIDEN JA OSOITTIMIEN KUVAUS

##### HUOMAUTUS

KUN AVAIN ASETETAAN ASEENTON «ON», KAIKKI MERKKIVALOT, KOJELAUDAN VALAISTUS JA DIGITAALISEN NÄYTÖN MITTARIT SYTTYVÄT KOLMEN SEKUNNIN

#### DESCRIPTION DU TABLEAU DE BORD ET DES INDICATEURS

##### N.B.

LA CLÉ SUR « KEY ON », AU COURS DES TROIS PREMIÈRES SECONDES TOUS LES VOYANTS PRÉVUS, L'ÉCLAIRAGE DU TABLEAU DE BORD ET LES INDICATEURS DE L'AF-



**AJAKSI LAITTEIDEN ALUSTAVAN TARKASTUKSEN SUORITTAMISEKSI.**

**FICHEUR NUMÉRIQUE S'ALLUMENT POUR EFFECTUER UNE VÉRIFICATION INITIALE DU TABLEAU DE BORD.**

**Kaukovalojen merkkivalo «1»**

Sytyy etukaukovalojen ollessa päällä tai silloin, kun kaukivaloja vilkutetaan (PASSING).

**Voyant feu de route « 1 »**

Il s'allume lorsque l'ampoule du feu de route du feu avant est activée ou lors de l'appel de phares du feu de route (PASSING).

**Suuntavilkkujen merkkivalo «2»**

Vilkkuu silloin kun oikean- tai vasemmanpuoleinen suuntavilkku on päällä.

Suuntavilkun rikkoontuminen aiheuttaa merkkivalon välkkymisnopeuden kaksinkertaistumisen. Tässä tapauksessa vaihda lamppu.

**Voyant clignotants « 2 »**

Il clignote quand le signal de virage à droite ou à gauche est en fonction.

La rupture d'un clignotant provoque le redoublement de la fréquence de clignotement du voyant. Dans ce cas, remplacer l'ampoule.

**Polttoainemittari «3»**

Osoittaa säiliössä olevan polttoainemäärän osapuilleen.

**Indicateur du niveau de carburant « 3 »**

Il indique approximativement le niveau de carburant dans le réservoir.

**Polttoaineen varasäiliön merkkivalo «4»**

**Voyant de réserve de carburant « 4 »**

Sytyy, kun polttoainesäiliössä on jäljellä noin 2 litraa polttoainetta.

**Täytä säiliö tässä tapauksessa mahdollisimman pian.**

Il s'allume lorsqu'il reste environ 2 litres de carburant dans le réservoir de carburant.

**Dans ce cas, ravitailler le plus rapidement possible.**

**Käyntinopeusmittari «5»**

Osoittaa ajonopeuden.

**Compteur de vitesse « 5 »**

Il indique la vitesse de conduite.

**Jäähdytysnesteen ylikuumentumisen merkkivalo «6»**

Sytyy silloin kun jäähdytysnesteen lämpömittari näyttää liian korkeita arvoja. Pysäytä moottori välittömästi ja tarkasta jäähdytysnesteen määrä.

**Voyant de température élevée du liquide de refroidissement « 6 »**

Il s'allume quand l'indicateur de température du liquide de refroidissement atteint des valeurs trop élevées. Arrêter immédiatement le moteur et contrôler le niveau du liquide de refroidissement.

**Jäähdytysnesteen lämpömittari «7»**

Osoittaa likimääräisesti moottorin jäähdytysnesteen lämpötilan. Normaali toimintalämpötila on asteikon keskialueella. Jos viite ei ole keskialueella, ei ajoneuvolta voida vaatia huippusuorituksia. Jos mittari saavuttaa viimeisen viitteen, sammuta moottori ja tarkasta jäähdytysnesteen määrä.

**Indicateur de la température du liquide de refroidissement « 7 »**

Il indique approximativement la température du liquide de refroidissement dans le moteur. La température normale de fonctionnement est atteinte lorsque l'aiguille se trouve au centre de l'échelle graduée. Ne pas demander des prestations excessives du véhicule lorsque l'encoche n'est pas dans la zone centrale. Si l'indicateur atteint la dernière marque, arrêter le moteur et contrôler le niveau du liquide de refroidissement.

**HUOMIO**

**JOS SALLITTU MAKSIMILÄMPÖTILA YLITTYY PITKÄN AIKAA, MOOTTORI VOI VAURIOITUA VAKAVASTI.**

**Moottorin öljynpaineen merkkivalo «8»**

Ilmoittaa, että moottorin öljynpaine on riittämätön. Tässä tapauksessa on moottori välittömästi sammutettava ja on käännyttävä valtuutetun **aprilia**-huoltopalvelun puoleen.

Moottorin ollessa sammuneena merkkivalo palaa aina; mikäli näin ei ole, joko sensorissa tai kytkennöissä on vikaa.

Merkkivalon tulee sammua moottorin käynnistyttyä.

**Monitoiminäyttö «9»**

Näytöllä näkyy joko kokonaismatka (ODO), kaksi osamatkamittaria (ODO I-ODO II), akun jännite tai ympäristön lämpötila.

**ATTENTION**

**SI LA TEMPÉRATURE MAXIMALE ADMISSIBLE EST DÉPASSÉE PENDANT UNE LONGUE PÉRIODE, LE MOTEUR RISQUE D'ÊTRE GRAVEMENT EN-DOMMAGÉ.**

**Voyant pression d'huile moteur « 8 »**

Il apparaît pour signaler que la pression d'huile moteur est insuffisante. Dans ce cas, arrêter immédiatement le moteur et s'adresser à un concessionnaire officiel **aprilia**.

Si le moteur est éteint, le voyant est toujours allumé, mais si celui-ci est éteint c'est parce qu'il y a une anomalie dans le capteur ou dans les branchements.

Le voyant doit s'éteindre après l'allumage du moteur.

**Indicateur multifonction « 9 »**

Il affiche soit le parcours total (ODO), soit les deux odomètres partiels (ODO I-ODO II), soit la tension de batterie ou la température ambiante.

**Huoltokuvake «10»**

Mikäli seuraavaan määräaikaistarkastukseen on vähemmän kuin 300 km (186 mailia), kyseinen kuvake vilkkuu 5 sekunnin ajan ajoneuvon käynnistyksen yhteydessä ja välittömästi alkutarkastuksen jälkeen, minkä jälkeen sen tulee sammua.

Kuvake syttyy 1000 km:n (621 mi), 10000 km:n (6,215 mi), 20000 km:n (12,430 mi) kohdalla ja sitten 10000 km:n välein (6,215 mi).

Kun määräaikaishuoltoa varten ilmoitettu kilometrimäärä on saavutettu, kuvake pysyy jatkuvasti syttyneenä kunnes se nollataan.

 **Icône de révisions périodiques « 10 »**

Lors de l'allumage du véhicule, tout de suite après la vérification d'allumage, s'il manque moins de 300 km (186 mi) pour la prochaine révision périodique, l'icône correspondante clignote pendant 5 secondes, devant s'éteindre par la suite.

L'icône s'allume aux 1 000 km (621 mi), 10 000 km (6,215 mi), 20 000 km (12,430 mi), puis aux multiples successifs de 10 000 km (6,215 mi).

Une fois atteint le kilométrage de la révision périodique, l'icône reste allumée de manière fixe jusqu'à sa mise à zéro.

**Digitaalinen kello «11»**

Näyttää tämänhetkisen kellonajan.

**Horloge numérique « 11 »**

Il visualise les heures et les minutes courantes.

**Bensiinin suihkutusjärjestelmän elektronisen merkkivalo «12»**

Sytyy noin kolmen sekunnin ajaksi aina, kun virtakytkin asetetaan asentoon «ON» eikä moottoria ole käynnistetty. Järjestelmä testaa suihkutusjärjestelmän toiminnan. Merkkivalon tulee sammua, kun moottori käynnistyy.

**Voyant de contrôle de l'injection électronique d'essence « 12 »**

Il s'allume, pendant environ trois secondes, chaque fois que l'on positionne l'interrupteur d'allumage sur « ON » et que le moteur n'est pas démarré, afin d'effectuer le test de fonctionnement du système d'injection. Le voyant doit s'éteindre lorsque le moteur démarre.

**HUOMIO**

**JOS MERKKIVALO SYTTYY MOOTTORIN TOIMINNAN AIKANA, POLTTOAINEEN SUIHKUTUKSEN ELEKTRONISESSA JÄRJESTELMÄSSÄ ON VIKAA. TÄSSÄ TAPAUKSESSA ON MOOTTORI VÄLITTÖMÄSTI SAMMUTETTAVA JA OTETTAVA YHTEYTTÄ valtuutettuun aprilia-huoltopalveluun.**

**ATTENTION**

**SI LE VOYANT S'ALLUME LORS DU FONCTIONNEMENT NORMAL DU MOTEUR, CELA SIGNIFIE QU'IL EXISTE UN PROBLÈME DANS LE SYSTÈME ÉLECTRONIQUE D'INJECTION D'ESSENCE. DANS CE CAS, ARRÊTER IMMÉDIATEMENT LE MOTEUR ET S'ADRESSER À UN concessionnaire officiel aprilia.**



01\_05

**Digitaalinen näyttö (01\_05, 01\_06)**

Kellon säätö

**HUOMAUTUS**

**TURVALLISUUSYSSYISTÄ TÄMÄN TOIMENPITEEN SUORITTAMINEN ON MAHDOLLISTA AINOASTAAN AJONEUVON OLLESSA PYSÄHTYNYT.**

**Display/ecran digital (01\_05, 01\_06)**

Réglage de l'horloge

**N.B.**

**POUR DES RAISONS DE SÉCURITÉ, IL EST POSSIBLE D'EFFECTUER CETTE OPÉRATION SEULEMENT QUAND LE VÉHICULE EST ARRÊTÉ.**

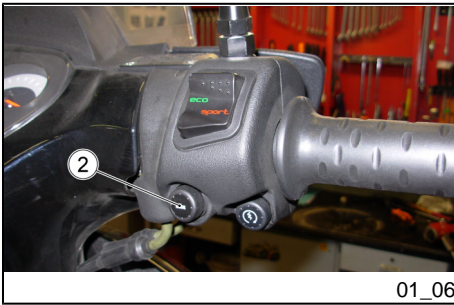

01\_06

Kun monitoiminäytöllä «1» näkyy kokonaismatkamittaritoiminto (ODO), pidä MODE-painiketta «2» painettuna yli kolmen sekunnin ajan. Tunteja ja minuutteja erottava kaksoispiste alkaa vilkkua.

Säädä tunnit nostamalla haluttua arvoa MODE-painikkeen «2» jokaisella painalluksella.

Paina uudestaan MODE-painiketta «2» yli kolmen sekunnin ajan. Toiminto siirtyy minuuttien säätöön. Näkyvä arvo nousee MODE-painikkeen «2» jokaisella painalluksella.

Painamalla MODE-painiketta «2» yli kolmen sekunnin ajan toiminto palautuu tuntien säätöön.

Jos mitään painiketta ei paineta kolmen sekunnin sisällä, näyttö poistuu kellon säätötoiminnosta automaattisesti.

Quand la fonction compteurs kilométriques totaux (ODO) est visualisée sur l'afficheur multifonction « 1 », maintenir pressée la touche MODE « 2 » pendant un temps supérieur à trois secondes. Les deux-points de division heures-minutes commencent à clignoter.

Effectuer le réglage de l'heure en augmentant la valeur indiquée à chaque pression de la touche MODE « 2 ».

Appuyer de nouveau sur la touche MODE « 2 » pendant un temps supérieur à trois secondes pour passer au réglage des minutes. La valeur indiquée sera augmentée à chaque pression de la touche MODE « 2 ».

En appuyant sur la touche MODE « 2 » pendant plus de trois secondes, on revient au réglage des heures.

Si aucune touche n'est pressée dans les trois secondes, automatiquement l'afficheur sort de la fonction de réglage de l'horloge.



01\_07

## MODE-painike (01\_07)

Painamalla MODE-painiketta «2» kojetaulun näyttö vaihtuu.

### HUOMAUTUS

**SÄHKÖLAITTEET TOIMIVAT AINOASTAAN VIRTALUKON OLLESSA ASENNOSSA «ON»**

## Touche "MODE" (01\_07)

En appuyant sur le bouton MODE « 2 », la commutation du tableau de bord est effectuée.

### N.B.

**LES COMPOSANTS ÉLECTRIQUES FONCTIONNENT UNIQUEMENT AVEC L'INTERRUPTEUR D'ALLUMAGE SUR « ON »**

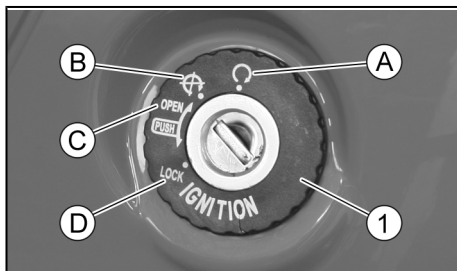

01\_08

## Avainkytkin (01\_08, 01\_09)

Virtalukko «1» sijaitsee oikealla puolella lähellä ohjausakselia.

### HUOMAUTUS

**AVAIMELLA «2» KÄYTETÄÄN VIRTALUKKOA / OHJAUSLUKKOJA SEKÄ SATULAN AVAUSTA. AJONEUVON MUKANA TOIMITETAAN KAKSI AVAINTA (YKSI VARA-AVAIN).**

### HUOMAUTUS

**SÄILYTÄ VARA-AVAINTA MUUALLA KUIN SKOOTTERIN LÄHELLÄ.**

## Commutateur à clé (01\_08, 01\_09)

L'interrupteur d'allumage « 1 » se trouve sur le côté droit, proche du fourreau de direction.

### N.B.

**LA CLÉ « 2 » ACTIONNE L'INTERRUPTEUR D'ALLUMAGE / ANTIVOL DE DIRECTION ET LA SERRURE DE LA SELLE. DEUX CLÉS SONT LIVRÉES AVEC LE VÉHICULE (L'UNE DE RÉSERVE).**

### N.B.

**CONSERVER LA CLÉ DE RÉSERVE DANS UN ENDROIT AUTRE QUE LE VÉHICULE.**

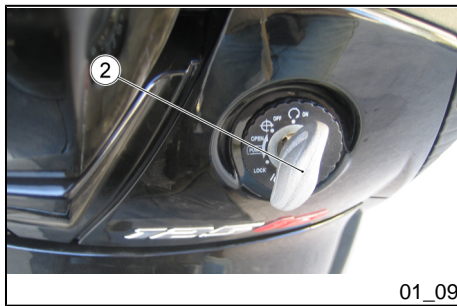

01\_09

## KATKAISIMEN ASENNOT

**ON «A»:** Moottori ja valot voidaan kytkeä päälle. Avainta ei voida poistaa.

**OFF «B»:** Moottoria tai valoja ei voida kytkeä päälle. Avain voidaan poistaa.

**OPEN «C»:** Moottoria tai valoja ei voida kytkeä päälle. Kypärätila voidaan avata.

**LOCK «D»:** Ohjaus on lukittu. Moottoria ei voida käynnistää eikä valoja sytyttää. Avain voidaan poistaa.

## POSITIONS DU COMMUTATEUR

**ON « A » :** Le moteur et les feux peuvent être mis en fonctionnement. Il n'est pas possible d'enlever la clé.

**OFF « B » :** Le moteur et les feux ne peuvent pas être mis en fonctionnement. Il est possible d'enlever la clé.

**OPEN « C » :** Le moteur et les feux ne peuvent pas être mis en fonctionnement. Il est possible d'ouvrir le coffre à casque.

**LOCK « D » :** La direction est bloquée. Il n'est pas possible de démarrer le moteur ni d'actionner les feux. Il est possible d'enlever la clé.

## Ohjaukslukon kytkentä (01\_10)

### HUOMIO

**ÄLÄ KOSKAAN KÄÄNNÄ AVAINTA «LOCK»-ASENTOON AJON AIKANA, JOTTA VÄLTÄT AJONEUVON HALLINNAN MENETYKSEN.**

Lukitaksesi ohjauksen:

- Käännä ohjaustanko kokonaan vasempaan.
- Kierrä avain «2» asentoon «OFF»

## Activation verrou de direction (01\_10)

### ATTENTION

**NE JAMAIS TOURNER LA CLÉ SUR « LOCK » PENDANT LA MARCHÉ, AFIN D'ÉVITER DE PERDRE LE CONTRÔLE DU VÉHICULE.**

Pour bloquer la direction :

- Tourner le guidon complètement vers la gauche.
- Tourner la clé « 2 » sur « KEY OFF »





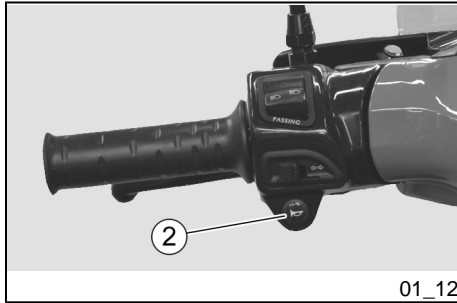

01\_12

## Äänimerkin painike (01\_12)

Painamalla painiketta «2» äänimerkki käynnistyy.

### HUOMAUTUS

**SÄHKÖLAITTEET TOIMIVAT  
AINOASTAAN VIRTALUKON  
OLLESSA ASENNOSSA «ON»**

## Poussoir du klaxon (01\_12)

En appuyant sur la touche « 2 », on met en fonction le klaxon.

### N.B.

**LES COMPOSANTS ÉLECTRIQUES  
FONCTIONNENT UNIQUEMENT AVEC  
L' INTERRUPTEUR D'ALLUMAGE  
SUR « ON »**

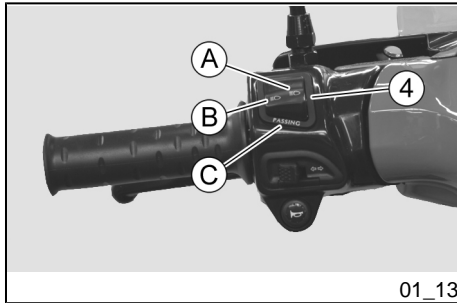

01\_13

## Valojen ohjain (01\_13)

Jos valokatkaisin «4» on asennossa «A», kaukovalot palavat; asennossa «B», lähivalot palavat.

### HUOMAUTUS

**SÄHKÖLAITTEET TOIMIVAT  
AINOASTAAN VIRTALUKON  
OLLESSA ASENNOSSA «ON»**

## Inverseur des feux (01\_13)

Si l'inverseur de feux « 4 » se trouve sur « A », le feu de route s'allume ; sur « B », on actionne le feu de croisement.

### N.B.

**LES COMPOSANTS ÉLECTRIQUES  
FONCTIONNENT UNIQUEMENT AVEC  
L' INTERRUPTEUR D'ALLUMAGE  
SUR « ON »**

### PASSING-painike «C»

Painamalla PASSING-painiketta käytetään kaukovalon vilkutusta.

### HUOMAUTUS

**KUN PAINIKE «C» VAPAUTETAAN,  
KAUKOVALON VILKUTUS SAMMUU.**

### Bouton PASSING « C »

En appuyant sur la touche PASSING, on actionne l'appel de phares du feu de route.

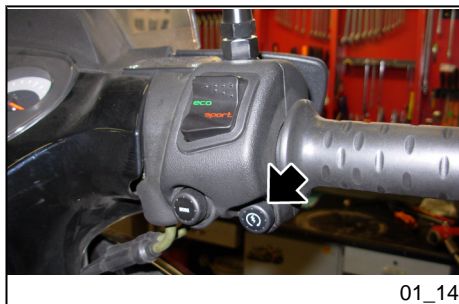

01\_14

### Käynnistys (01\_14)

Kun painat painiketta, käynnistysmoottori alkaa pyörittää moottoria.

#### HUOMAUTUS

**SÄHKÖLAITTEET TOIMIVAT  
AINOASTAAN VIRTALUKON  
OLLESSA ASENNOSSA «ON»**

**N.B.**

**UNE FOIS LE BOUTON « C » RELÂCHÉ, L'APPEL DE PHARES DU FEU DE ROUTE SE DÉSACTIVE.**

### Bouton du démarreur (01\_14)

En appuyant sur ce bouton, le démarreur fait tourner le moteur.

**N.B.**

**LES COMPOSANTS ÉLECTRIQUES FONCTIONNENT UNIQUEMENT AVEC L'INTERRUPTEUR D'ALLUMAGE SUR « ON »**

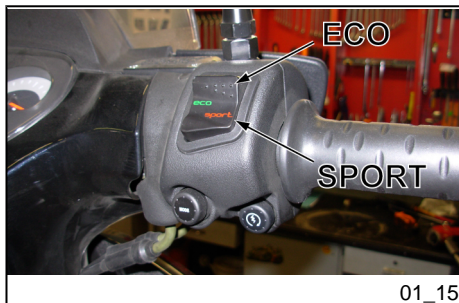

01\_15

### Viritysten valinta (01\_15)

Ohjausyksikköön on tallennettu kaksi erilaista "viritystä":

- **ECO** tarkoittaa viritystä, jossa moottorin suorituskykyä pidetään alhaisemmalla tasolla polttoaineen kulutuksen laskemiseksi.

- **SPORT** tarkoittaa viritystä, jossa moottorin suorituskykyä pidetään mahdollisimman korkealla tasolla polttoaineen kulutuksesta välittämättä.

Viritystä voidaan vaihtaa koska hyvänsä.

### Sélection cartographies (01\_15)

La centrale prévoit deux « cartographies » différentes :

- **ECO** correspond à une cartographie avec des performances inférieures du moteur pour réduire la consommation de carburant.

- **SPORT** correspond à une cartographie avec les performances maximum du moteur au détriment de la consommation de carburant.

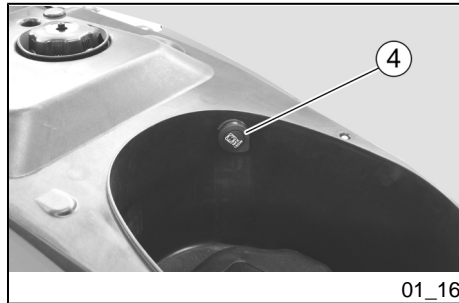

01\_16

**HUOMIO**

**VÄLTÄ VIRITYKSEN VAIHTAMISTA  
VILKASLIIKENTEISILLÄ TEILLÄ TAI  
HUONOPITOISISSA OLOSUHTEISSA.**

**Pistoke (01\_16)**

- Kypärätilan sisäpuolella on 12 V:n pistorasia «4».
- Pistorasiaa voidaan käyttää teholtaan alle 180 W:n laitteiden virtalähteenä (matkapuhelin, tarkastuslamppu, jne.).

**HUOMIO**

**PISTOKKEEN PITKÄAIKAINEN  
KÄYTTÖ SKOOTTERIN MOOTTORI  
SAMMUTETTUNA VOI AIHEUTTAA  
AKUN TÄYDELLISEN  
PURKAUTUMISEN.**

Le changement du type de cartographie peut être réalisé à n'importe quel moment.

**ATTENTION**

**ÉVITER DE CHANGER LA CARTO-  
GRAPHIE PENDANT LA CONDUITE  
SUR DE ROUTES DE GRAND PASSA-  
GE OU DANS DE CONDITIONS D'AD-  
HÉRENCE IRRÉGULIÈRE.**

**Prise de courant (01\_16)**

- À l'intérieur du coffre à casque est prévue une prise de courant à 12 V « 4 ».
- La prise de courant peut être utilisée pour alimenter des équipements avec une puissance non supérieure à 180 W (téléphone portable, lampe d'inspection, etc.).

**ATTENTION**

**UNE UTILISATION PROLONGÉE DE  
LA PRISE LORSQUE LE MOTEUR DU  
VÉHICULE EST ARRÊTÉ PEUT DÉ-  
CHARGER COMPLÈTEMENT LA BAT-  
TERIE.**

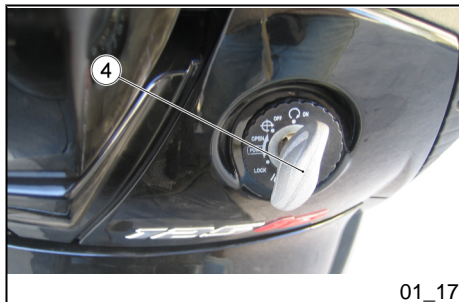

01\_17

## Istuimen avaus (01\_17, 01\_18)

### Satulan lukituksen avaaminen:

- Aseta ajoneuvo keskiseisontatuen varaan.
- Vie avain avainkytkimeen.
- Kierrä avainta «4» vastapäivään.
- Nosta satula «5».
- Satula lukitaan painamalla sitä alaspäin (voimaa käyttämättä), kunnes lukitus naksahtaa paikalleen.

### HUOMIO



**ENNEN AJOA VARMISTA, ETTÄ ISTUIN ON LUKITTU OIKEIN PAIKOILLEEN.**

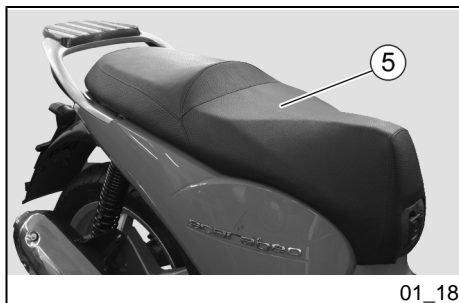

01\_18

## Ouverture de la selle (01\_17, 01\_18)

### Pour débloquer la selle :

- Positionner le véhicule sur la béquille centrale.
- Insérer la clé dans le commutateur à clé.
- Tourner la clé « 4 » dans le sens inverse des aiguilles d'une montre.
- Lever la selle « 5 ».
- Pour bloquer la selle, l'abaisser et la presser (sans la forcer), en faisant cliquer la serrure.

### ATTENTION



**AVANT D'ENTREPRENDRE LA CONDUITE, S'ASSURER QUE LA SELLE EST BLOQUÉE CORRECTEMENT.**

## Tunnistus (01\_19, 01\_20)

On hyvä kirjoittaa skootterin runko- ja moottorinumerot tähän oppaaseen niille varattuihin paikkoihin.

Runkonumeroa voidaan käyttää varaosia hankkiessa.

## L'identification (01\_19, 01\_20)

Il convient d'inscrire le numéro de cadre et le numéro de moteur dans l'espace réservé à cette fin dans ce livret.

Le numéro de cadre peut être utilisé pour l'acquisition de pièces de rechange.

**HUOMAUTUS**

**TUNNISTENUMEROIDEN MUUTTAMISESTA VOI SEURATA VAKAVIA RANGAISTUKSIA. ERITYISESTI RUNKONUMERON MUUTTAMINEN AIHEUTTAA VAKUUTUKSEN RAUKEAMISEN.**

**N.B.**

**L'ALTÉRATION DES NUMÉROS D'IDENTIFICATION PEUT ENTRAÎNER DE GRAVES SANCTIONS PÉNALES ET ADMINISTRATIVES, EN PARTICULIER L'ALTÉRATION DU NUMÉRO DE CADRE PROVOQUE L'ANNULATION IMMÉDIATE DE LA GARANTIE.**



01\_19

**Runkonumero**

Runkonumero on lyöty rungon keskusputkeen. Numero voidaan lukea vain, jos kansi poistetaan.

Runko n°: .....

**Numéro de cadre**

Le numéro de cadre est estampillé sur le tube central du cadre. Pour le lire, il est nécessaire de retirer le bouchon indiqué.

Cadre n°: .....

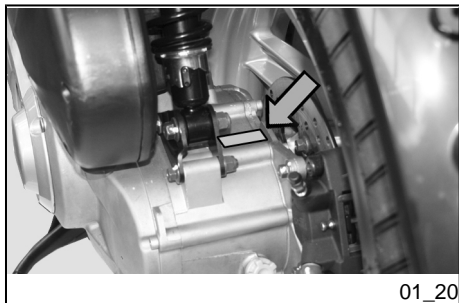

01\_20

**Moottorinumero**

Moottorinumero on lyöty takavaimentimen alatuon lähetyville.

Moottori n°: .....

**Numéro du moteur**

Le numéro de moteur est estampillé à proximité du support inférieur de l'amortisseur arrière.

Moteur n°: .....

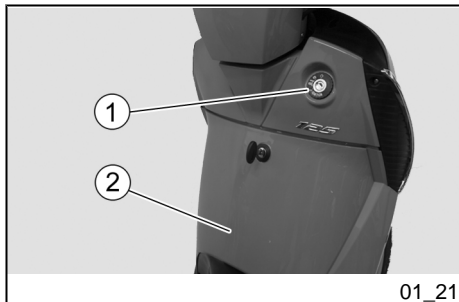

01\_21

## Etuluukun avaus (01\_21)

Tila sijaitsee ohjaustangon alla sisäkilven sisällä; siihen pääsy:

- Laita avain «1» lukkoon. Kierrä avainta
- myötäpäivään, vedä siitä ja avaa luukku «2».

### HUOMAUTUS

**ENNEN LUUKUN SULKEMISTA VARMISTA, ETTEI AVAIN OLE JÄÄNYT TAVARATILAAN.**

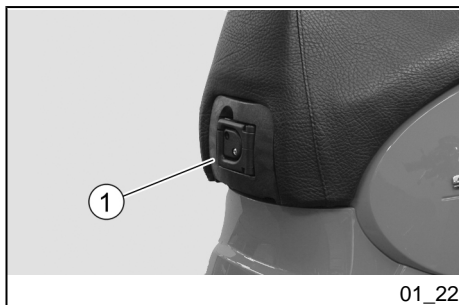

01\_22

## Laukkukoukku (01\_22)

Kassikoukku «1» sijaitsee etupuolella satulan alla.

### HUOMIO



**ÄLÄ RIPUSTA KASSIKOUKKUUN LIIAN SUURIKOKOISIA KASSEJA TAI PAKKAUKSIA, KOSKA NE VOIVAT AIHEUTTAA VAARATILANTEITA HANKALOITTAMALLA AJOA JA JALKOJEN KÄYTTÖÄ.**

## Ouverture du compartiment de rangement avant (01\_21)

Il est situé sous le guidon, dans le tablier interne ; pour y accéder :

- Insérer la clé « 1 » dans la serrure.
- Tourner la clé dans le sens des aiguilles d'une montre, la tirer et ouvrir la porte « 2 ».

### N.B.

**AVANT DE BLOQUER LA PORTE, S'ASSURER DE NE PAS AVOIR OUBLIÉ LA CLÉ DANS LA BOÎTE À GANTS.**

## Crochet Porte-sac (01\_22)

Le crochet porte-sac « 1 » est situé sous la selle dans la partie avant.

### ATTENTION



**NE PAS SUSPENDRE AU CROCHET DES SACS OU DES SACOCHES TROP VOLUMINEUX CAR ILS POURRAIENT COMPROMETTRE SÉRIEUSEMENT LA MANIABILITÉ DU VÉHICULE OU LE MOUVEMENT DES PIEDS.**

**Tekniset ominaisuudet**

**Sallittu maksimipaino:**

1,5 kg.

**Caractéristiques techniques**

**Poids maximum admissible:**

1,5 kg.



# SCARABEO 125 i.e - 200 i.e.

**aprilia**



**Luku 02**  
**Käyttö**  
**Chap. 02**  
**L'utilisation**

**Tarkastukset****HUOMIO**

ENNEN AJOA ON SUORITETTAVA AINA AJONEUVON ESITARKASTUS TAULUKON MUKAISESTI, JOLLOIN AJONEUVON OIKEA JA TURVALLINEN TOIMINTA ON TAATTU. NÄIDEN TARKASTUSTEN LAIMINLYÖNTI SAATTA AIIHEUTTAA VAKAVIA HENKILÖVAMMOJA SEKÄ VAURIOITTA AJONEUVOA.

ÄLÄ EPÄRÖI KÄÄNTYÄ VALTUUTETUN APRILIA-HUOLTOPALVELUN PUOLEEN, MIKÄLI ET YMMÄRRÄ JOITAKIN TOIMINTOJA TAI HAVAITSET TAI EPÄILET TOIMINTAHÄIRIÖITÄ.

TARKASTUS VIE ERITTÄIN VÄHÄN AIKAA JA SE LISÄÄ TURVALLISUUTTA OLEELLISESTI.

**Controles****ATTENTION**

AVANT LE DÉPART, EFFECTUER TOUJOURS UN CONTRÔLE PRÉLIMINAIRE DU VÉHICULE, EN VUE D'UN FONCTIONNEMENT CORRECT ET EN SÉCURITÉ, COMME DÉCRIT SUR LE TABLEAU. LE MANQUE D'EXÉCUTION DE CES OPÉRATIONS PEUT PROVOQUER DES LÉSIONS CORPORAELLES GRAVES OU DES DOMMAGES GRAVES AU VÉHICULE.

NE PAS HÉSITER À S'ADRESSER À UN CONCESSIONNAIRE OFFICIEL APRILIA, SI ON NE COMPREND PAS LE FONCTIONNEMENT DE CERTAINES COMMANDES OU SI ON RENCONTRE OU SUSPECTE DES ANOMALIES DE FONCTIONNEMENT.

LE TEMPS NÉCESSAIRE À UNE VÉRIFICATION EST EXTRÊMEMENT LIMITÉ ET LA SÉCURITÉ QUI EN DÉCOULE EST CONSIDÉRABLE.

**ALKUTARKASTUKSET**

Etu- ja takalevyjarru

Tarkasta käyttövipujen toiminta ja löysyys, nestetaso ja mahdolliset

**CONTRÔLES PRÉLIMINAIRES**

Freins à disque avant et arrière

Contrôler le fonctionnement, la course à vide des leviers de

	vuodot. Tarkasta jarrupalojen kuluneisuus. Tarpeen vaatiessa lisää jarrunestettä.	commande, le niveau de liquide et les fuites éventuelles. Vérifier l'usure des plaquettes. Si nécessaire, faire effectuer le remplissage de liquide de frein.
Jarruvivut	Tarkasta, että ne toimivat moitteettomasti voimaa käyttämättä. Voitele liitoskohdat, mikäli tarpeen.	Leviers de frein Contrôler qu'ils fonctionnent doucement. Lubrifier les articulations si nécessaire.
Kaasukahva	Tarkasta, että se toimii moitteettomasti voimaa käyttämättä ja että se voidaan avata ja sulkea täysin ohjauksen kaikissa asennoissa.	Accélérateur Contrôler qu'il fonctionne doucement et qu'on peut l'ouvrir et le fermer complètement, dans toutes les positions de la direction.
Pyörät/renkaat	Tarkasta renkaiden kulutuspintojen kunto, ilmanpaine, kuluneisuus ja mahdolliset vauriot.	Roues / pneus Contrôler l'état des surfaces des pneus, la pression de gonflage, l'usure et les éventuels dommages.
Ohjaus	Tarkasta, että liike on tasainen, esteetön ja ettei välystä tai löysyyttä ole.	Direction Contrôler que la rotation est homogène, fluide et exempte de jeu ou de relâchements.
Keskiseisontatuki	Tarkasta, että ne toimivat moitteettomasti voimaa käyttämättä ja että jousien paine palauttaa ne takaisin normaaliasentoon. Voitele liitos- ja nivelkohdat tarvittaessa.	Béquille centrale Contrôler qu'elles fonctionnent doucement et que la tension des ressorts les ramène en position normale. Lubrifier les joints et articulations, si nécessaire.
Kiinnitysosat	Tarkasta, etteivät kiinnitysosat ole löystyneet.	Éléments de fixation Vérifier le bon serrage des éléments de fixation.

	Mikäli tarpeen, säädä tai kiristä niitä.		Le cas échéant, régler ou serrer.
Polttoainesäiliö	Tarkasta polttoaineen määrä ja lisää, mikäli tarpeen.  Tarkasta, onko piirissä vuotoja tai tukoksia.  Tarkasta, että polttoainesäiliön korkki on suljettu oikein.	Réservoir de carburant	Contrôler le niveau et ravitailler, si nécessaire.  Contrôler les éventuelles fuites ou occlusions dans le circuit.  Contrôler la bonne fermeture du bouchon de carburant.
Jäähdytysneste	Jäähdytysnesteen taseausäiliön nestetaso tulee olla merkkien «MIN» ja «MAX» välillä.	Liquide de refroidissement	Le niveau de liquide dans le vase d'expansion doit être compris entre les repères « MIN » et « MAX ».
Valot, merkkivalot, suihkutuksen merkkivalo, äänimerkki ja sähkölaitteet	Tarkasta, että äänimerkit sekä näkyvät merkit toimivat oikein. Vaihda vioittuneet lamput.	Feux, voyants, voyant injection, klaxon et dispositifs électriques	Contrôler le fonctionnement correct des dispositifs sonores et visuels. Remplacer les ampoules ou intervenir en cas de panne.
Suihkutuspumppu	Tarkasta oikea toiminto.	Pompe d'injection	Contrôler le fonctionnement correct.

## Täytöt (02\_01)

### HUOMIO



**POLTTOAINE, JOTA KÄYTETÄÄN KIPINÄSYTYTTEISSÄ MOOTTOREISSA, ON ERITTÄIN TULENARKAA JA SE VOI OLLA RÄJÄHDYSALTISTA TIETYISSÄ TILANTEISSA.**

## Ravittelemis (02\_01)

### ATTENTION



**LE CARBURANT UTILISÉ POUR LA PROPULSION DES MOTEURS À EXPLOSION EST EXTRÊMEMENT INFLAMMABLE ET PEUT DEVENIR EXPLOSIF SOUS CERTAINES CONDITIONS.**

SÄILIÖN TÄYTTÖ JA  
HUOLTOTOIMENPITEET TULEE  
TEHDÄ TUULETETUSSA TILASSA  
MOOTTORIN OLLESSA  
SAMMUKSISSA.

ÄLÄ TUPAKOI SÄILIÖN TÄYTÖN  
AIKANA TAI POLTTOAINEHÖYRYJEN  
LÄHELLÄ, VÄLTÄ EHDOTTOMASTI  
AVOLIEKKIEN, KIPINÖIDEN TAI  
MINKÄ TAHANSA MUUN  
KIPINÄLÄHTEEN KOSKETUSTA,  
JOKA VOI AIHEUTTAA  
POLTTOAINEEN SYTTYMISEN TAI  
RÄJÄHTÄMISEN.

VÄLTÄ MYÖS POLTTOAINEEN  
ROISKUMISTA SÄILIÖN  
TÄYTTÖAUKOSTA, SILLÄ  
POLTTOAINE VOI SYTTYÄ  
PÄÄSTESSÄÄN KOSKETUKSIIN  
MOOTTORIN KUUMIEN PINTOJEN  
KANSSA. MIKÄLI POLTTOAINETTA  
ROISKUU VAHINGOSSA, TARKASTA,  
ETTÄ ALUE ON TÄYSIN KUIVUNUT  
ENNEN SKOOTTERIN  
KÄYNNISTÄMISTÄ.

POLTTOAINE LAAJENEE  
KUUMUUDESSA JA  
AURINGONPAISTEESSA. ÄLÄ SIKSI  
TÄYTÄ SÄILIÖTÄ KOSKAAN AIVAN  
TÄYTEEN.

SULJE KORKKI HUOLELLISESTI  
TÄYTÖN JÄLKEEN. VÄLTÄ  
POLTTOAINEEN JOUTUMISTA  
IHOLLE TAI NIELUUN, HÖYRYJEN

IL EST PRÉFÉRABLE D'EFFECTUER  
LE RAVITAILLEMENT ET LES OPÉRA-  
TIONS D'ENTRETIEN DANS UNE ZO-  
NE VENTILÉE ET LORSQUE LE MO-  
TEUR EST ÉTEINT.

NE PAS FUMER LORS DU RAVITAIL-  
LEMENT NI À PROXIMITÉ DES VA-  
PEURS DE CARBURANT, ÉVITER AB-  
SOLUMENT LE CONTACT AVEC DES  
FLAMMES NUES, DES ÉTINCELLES  
ET TOUTE AUTRE SOURCE SUSCEP-  
TIBLE D'EN PROVOQUER L'ALLUMA-  
GE OU L'EXPLOSION.

ÉVITER ÉGALEMENT LA SORTIE DE  
CARBURANT PAR LA GOULOTTE DE  
REMPLISSAGE, CAR IL POURRAIT  
PRENDRE FEU AU CONTACT DES  
SURFACES BRÛLANTES DU MO-  
TEUR. AU CAS OÙ DU CARBURANT  
SERAIT ACCIDENTELLEMENT VER-  
SÉ, VÉRIFIER QUE LA ZONE EST  
COMPLÈTEMENT SÈCHE, AVANT DE  
DÉMARRER LE VÉHICULE.

LE CARBURANT SE DILATE SOUS  
L'EFFET DE LA CHALEUR ET SOUS  
L'ACTION DU RAYONNEMENT SO-  
LAIRE ; PAR CONSÉQUENT, NE JA-  
MAIS REMPLIR LE RÉSERVOIR À RAS  
BORD.

REFERMER SOIGNEUSEMENT LE  
BOUCHON APRÈS AVOIR TERMINÉ  
LE REMPLISSAGE. ÉVITER QUE LA  
PEAU N'ENTRE EN CONTACT AVEC  
LE CARBURANT, NE PAS INHALER

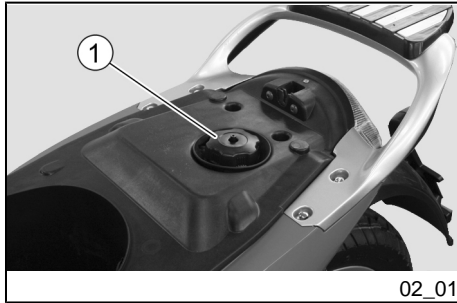

02\_01

**HENGITTÄMISTÄ, ÄLÄKÄ KOSKAAN SIIRÄÄ POLTTOAINETTA ASTIASTA TOISEEN PUTKEN AVULLA.**

**HUOMIO**



**ÄLÄ PÄÄSTÄ POLTTOAINETTA YMPÄRISTÖÖN.**

**HUOMIO**



**PIDÄ LASTEN ULOTTUMATTOMISSA.**

Käytä lyijytöntä korkeaoctaania bensiiniä, jonka oktaaniarvo on vähintään 95 (RON) ja 85 (MON).

**Polttoaineen tankkaus:**

- Nosta satulaa.
- Kierrä auki ja poista polttoainesäiliön korkki «1».
- Tankkaa polttoaine.
- Aseta korkki «1» takaisin paikoilleen.

**ÄLÄ LISÄÄ MUITA AINEITA POLTTOAINEESEEN.**

**LES VAPEURS, NE PAS INGÉRER ET NE PAS TRANSVASER D'UN RÉCIPENT À L'AUTRE EN EMPLOYANT UN TUYAU.**

**ATTENTION**



**NE PAS RÉPANDRE DE CARBURANT DANS L'ENVIRONNEMENT.**

**ATTENTION**



**TENIR HORS DE PORTÉE DES ENFANTS.**

Utiliser uniquement de l'essence super sans plomb, avec un indice d'octane minimum de 95 (N.O.R.M.) et 85 (N.O.M.M.).

**Pour le ravitaillement en carburant :**

- Soulever la selle.
- Dévisser et enlever le bouchon du réservoir de carburant « 1 ».
- Effectuer le ravitaillement en carburant.
- Replacer le bouchon « 1 ».

**NE PAS AJOUTER D'ADDITIFS OU D'AUTRES SUBSTANCES AU CARBURANT.**

JOS KÄYTÄT SUPPILOA TAI MUUTA VASTAAVAA, TARKASTA ETTÄ SE ON PUHDAS.

#### HUOMAUTUS

ASETA KORKKI «1» OIKEIN PAIKALLEEN TÄYTÖN LOPUKSI.

#### Tekniset ominaisuudet

Säiliön tilavuus (varasäiliö mukaan luettuna)

8,5 l

Varasäiliö:

~ 2 l

SI UN ENTONNOIR OU AUTRE ÉLÉMENT EST UTILISÉ, S'ASSURER QU'IL EST PARFAITEMENT PROPRE.

#### N.B.

UNE FOIS LE RAVITAILLEMENT TERMINÉ, REPLACER CORRECTEMENT LE BOUCHON « 1 ».

#### Caractéristiques techniques

Capacité du réservoir (réserve incluse) :

8,5 l

RÉSERVE DU RÉSERVOIR :

~ 2 l

#### **Iskunvaimentimien säätö (02\_02, 02\_03)**

Tarkastuta etuiskunvaimentimen öljy ja öljylukko määräaikaishuoltotaulukon mukaisesti.

#### HUOMIO



ANNA ETUJOUSITUKSEN ÖLJYN VAIHTO APRILIAN VALTUUTETUN HUOLTOLIIKKEEN HOIDETTAVAKSI.

#### **Reglage des amortisseurs (02\_02, 02\_03)**

Faire contrôler l'huile et le pare-huile de la suspension avant en fonction du tableau d'entretien programmé.

#### ATTENTION



POUR VIDANGER L'HUILE DE LA SUSPENSION AVANT, S'ADRESSER À UN concessionnaire officiel aprilia, QUI GARANTIRA UN SERVICE SOIGNÉ ET RAPIDE.

## HUOLTOLIIKE TAKAA TARKAN JA NOPEAN HUOLLON.

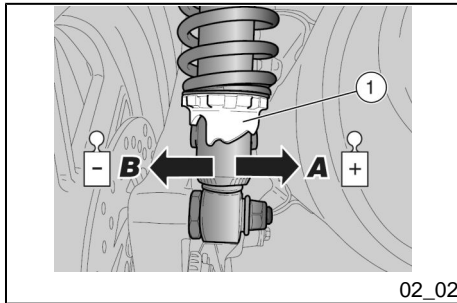

- Suorita säätö säätölevystä «1» (iskunvaimentimen jousen esikiristys).

### HUOMAUTUS

**SUORITA KUMMANKIN TAKAISKUNVAIMENTIMEN SÄÄDÖT.**

- Agir sur l'écrou de réglage « 1 » (réglage de la précharge du ressort de l'amortisseur).

### N.B.

**EFFECTUER LES RÉGLAGES DANS LES DEUX AMORTISSEURS ARRIÈRE.**

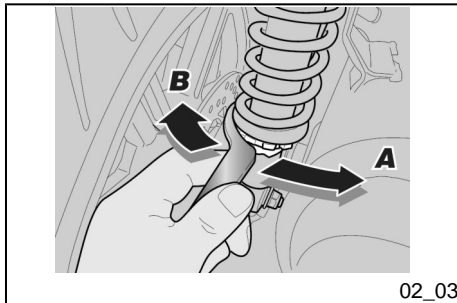

Säätölevyn kierto suuntaan **A**: Jousen esikuormituksen lisääminen. Skootterin jousitus on jäykempi. Käytä tasaisella tai normaalilla tienpinnalla sekä matkustajaa kuljettaessasi.

Säätölevyn kierto suuntaan **B**: Jousen esikuormituksen vähentäminen. Ajoneuvon jousitus on pehmeämpi. Käytä epätasaisella tienpinnalla ja ilman matkustajaa ajaessasi.

Rotation de l'écrou vers **A** : augmentation de la précharge du ressort. L'assiette du véhicule est plus rigide. À utiliser sur chaussée lisse ou normale et pour la conduite avec passager.

Rotation de l'écrou vers **B** : diminution de la précharge du ressort. L'assiette du véhicule est plus souple. À utiliser sur chaussée irrégulière et pour la conduite sans passager.

## Sisäänajo

Moottorin sisäänajo on oleellista sen kestävyuden ja oikean toiminnan takaamiseksi. Aja, jos mahdollista, hyvin mutkikkaita ja/tai kumpuilevia teitä, jolloin

## Rodage

Le rodage du moteur est fondamental pour en garantir la durée de vie et le bon fonctionnement. Parcourir, si possible, des routes sinueuses et/ou vallonnées,



moottori, jousitukset ja jarrut tulevat ajettua sisään tehokkaasti.

Seuraa seuraavia ohjeita:

- Älä käännä kaasukahvaa erittäin alhaisilla kierrosluvuilla, sekä sisäänajon aikana että sen jälkeen.
- **0-100 km (0-62 mailia)** Käytä jarruja varoen ensimmäisten 100 kilometrin (62 mailin) aikana, vältä äkkinäisiä ja pitkäkestoisia jarrutuksia. Tällä tavoin jarrupalojen kitkapinta mukautuu oikein jarrulevyille.
- **0-500 km (0-312 mailia)** Ensimmäisten 500 km:n (312 mailin) aikana skootterilla saa ajaa korkeintaan 80 % sen maksiminopeudesta.
- Vältä ajamasta pitkiä matkoja tasaisella vauhdilla.
- **Ensimmäisten 1000 km:n (625 mailin) jälkeen** lisää nopeutta vaiheittain maksiminopeuteen saakka.

#### HUOMIO



**KUN VAIHDAT KAISTAA TAI KÄÄNNYT, NÄYTÄ AINA MERKKIÄ SUUNTAVILKUILLA TARPEEKSI AIKAISIN JA VÄLTÄ ÄKKINÄISIÄ JA VAARALLISIA LIIKKEITÄ. KYTKE VILKUT POIS PÄÄLTÄ HETI KUN**

où le moteur, les suspensions et les freins soient soumis à un rodage plus efficace.

Suivre les indications suivantes:

- Ne pas tourner complètement la poignée d'accélérateur aux bas régimes, aussi bien pendant qu'après le rodage.
- **0-100 km (0-62 mi)** Au cours des premiers 100 km (62 mi), agir avec prudence sur les freins et éviter les freinages brusques et prolongés. Cela autorise un correct ajustement du matériel de frottement des plaquettes sur le disque de frein.
- **0-500 km (0-312 mi)** Lors des premiers 500 km (312 mi), ne pas conduire le véhicule au delà de 80% de la vitesse maximale prévue.
- Éviter de maintenir, sur des longs trajets, une vitesse constante.
- **Après les premiers 1000 km (625 mi)**, augmenter progressivement la vitesse jusqu'à atteindre le rendement maximum.

#### ATTENTION



**SIGNALER TOUJOURS LES CHANGEMENTS DE VOIE OU DE DIRECTION AVEC LES DISPOSITIFS RESPECTIFS**

OLET KÄÄNTYNYT. OLE AINA ERITYISEN VAROVAINEN OHITTAESSASI MUITA TAI MUIDEN OHITTAESSA SINUA. VESISATEELLA SUURITN AJONEUVOJEN AIHEUTTAMA VESISUMU HEIKENTÄÄ NÄKYVYYTTÄ; ILMAVIRTAUS VOI AIHEUTTAA SKOOTTERIN HALLINNAN MENETYKSEN.

#### HUOMIO



ENSIMMÄISTEN 1000 KILOMETRIN (625 MI) KÄYTÖN JÄLKEEN, SUORITA MÄÄRÄAIKAISHUOLTOTAULUKOSSA ILMOITETUT TARKASTUKSET, JOIDEN TARKOITUKSENA ON VÄLTÄÄ ITSE KULJETTAJAAN, MUIHIN HENKILÖIHIN JA/TAI AJONEUVOON KOHDISTUVIA VAHINKOJA.

#### HUOMAUTUS

VASTA 1000 KM:N (625 MAILIN) SISÄÄNAJON JÄLKEEN ON MAHDOLLISTA SAAVUTTAA SKOOTTERIN MAKSIMIKIIHDYTYS JA -NOPEUS.

ET SUFFISAMMENT À L'AVANCE, ET ÉVITER LES MANŒUVRES BRUSQUES OU DANGEREUSES. DÉSACTIVER LES CLIGNOTANTS TOUT DE SUITE APRÈS LE CHANGEMENT DE DIRECTION. LORS D'UN DÉPASSEMENT, PRENDRE TOUTES LES PRÉCAUTIONS NÉCESSAIRES. EN CAS DE PLUIE, LE NUAGE D'EAU LAISSÉ PAR LES GRANDS VÉHICULES RÉDUIT LA VISIBILITÉ. LE DÉPLACEMENT D'AIR PEUT PROVOQUER LA PERTE DE CONTRÔLE DU VÉHICULE.

#### ATTENTION



APRÈS LES PREMIERS 1000 KM (625 MI) DE FONCTIONNEMENT, RÉALISER LES CONTRÔLES PRÉVUS DANS LE TABLEAU D'ENTRETIEN PROGRAMMÉ, AFIN D'ÉVITER DE SE BLESSER, DE BLESSER LES AUTRES ET/OU D'ENDOMMAGER LE VÉHICULE.

#### N.B.

SEULEMENT APRÈS LES PREMIERS 1 000 KM (625 MI) DE RODAGE, IL EST POSSIBLE D'OBTENIR LES MEILLEURES PERFORMANCES D'ACCÉLÉRATION ET DE VITESSE DU VÉHICULE.

## Moottorin käynnistys (02\_04, 02\_05, 02\_06)

### HUOMIO



PAKOKAASUT SISÄLTÄVÄT  
HIILIMONOKSIDIA, JOKA ON  
HENGITETTYNÄ ERITTÄIN  
MYRKYLLISTÄ. VÄLTÄ  
KÄYNNISTÄMÄSTÄ AJONEUVOA  
SULJETUISSA TILOISSA SEKÄ  
TILOISSA, JOISSA EI OLE RIITTÄVÄÄ  
TUULETUSTA.

MIKÄLI TÄTÄ OHJETTA EI  
NOUDATETA, TÄMÄ VOI AIHEUTTAA  
PYÖRTYMISEN JA JOPA  
TUKEHTUMISEN.

ÄLÄ NOUSE AJONEUVON PÄÄLLE  
SEN KÄYNNISTÄMISEKSI. ÄLÄ  
KÄYNNISTÄ MOOTTORIA SILLOIN,  
KUN SKOOTTERI ON  
SIVUSEISONTAJALAN VARASSA.

## Demarrage du moteur (02\_04, 02\_05, 02\_06)

### ATTENTION



LES GAZ D'ÉCHAPPEMENT CON-  
TIENNENT DU MONOXYDE DE CAR-  
BONE, SUBSTANCE EXTRÊMEMENT  
NOCIVE SI INHALÉE PAR L'ORGANIS-  
ME. ÉVITER DE DÉMARRER LE MO-  
TEUR DANS DES ESPACES FERMÉS  
OU INSUFFISAMMENT VENTILÉS.

L'INOBSERVANCE DE CETTE RE-  
COMMANDATION POURRAIT COM-  
PORTER UNE PERTE DE CONNAIS-  
SANCE, VOIRE LA MORT PAR  
ASPHYXIE.

NE PAS MONTER SUR LE VÉHICULE  
POUR LE DÉMARRER. NE PAS DÉ-  
MARRER LE MOTEUR LORSQUE LE  
VÉHICULE EST EN APPUI SUR LA BÉ-  
QUILLE LATÉRALE.

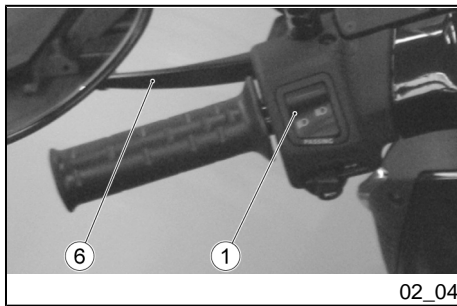

02\_04

- Aseta ajoneuvo keskiseisontatuen varaan ennen kuin käynnistät moottorin.
- Varmista, että valokatkaisin «1» on lähivaloasennossa.

- Pour démarrer le moteur, positionner le véhicule sur la béquille centrale.
- S'assurer que l'inverseur de feux « 1 » est sur feu de croisement.

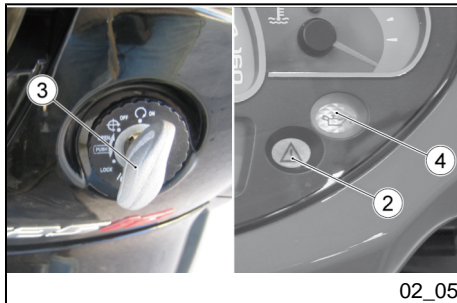

02\_05

- Kierrä avainta «3».



TÄLLÖIN:

**KOJELAUTAAN MOOTTORIÖLJYNPAINEEN MERKKIVALO «4», JOKA JÄÄ PALAMAAN KUNNES MOOTTORI KÄYNNISTYY.**

**KOJELAUDASSA PALAA POLTTOAINEEN SUIHKUTUKSEN MERKKIVALO «2» NOIN KOLMEN SEKUNNIN AJAN KAIKKIEN MUIDEN MERKKIVALOJEN SAMMUTTUA.**

**MIKÄLI AJONEUVO EI KÄYNNISTY TAI JOS KOLMEN SEKUNNIN JÄLKEEN MOLEMMAT MERKKIVALOT EIVÄT SAMMU, OTA YHTEYTTÄ Aprilian valtuutettuun huoltoliikkeeseen.**

- Tourner la clé « 3 ».



À CET INSTANT :

**LE VOYANT DE PRESSION D'HUILE MOTEUR « 4 » S'ALLUME SUR LE TABLEAU DE BORD ET IL RESTERA ALLUMÉ JUSQU'AU DÉMARRAGE DU MOTEUR.**

**SUR LE TABLEAU DE BORD, LE VOYANT DE CONTRÔLE DE L'INJECTION « 2 » RESTE ALLUMÉ PENDANT ENVIRON TROIS SECONDES APRÈS L'EXTINCTION DE TOUS LES AUTRES VOYANTS.**

**S'IL NE S'ALLUME PAS OU SI LES DEUX VOYANTS NE S'ÉTEIGNENT PAS APRÈS TROIS SECONDES, S'ADRESSER À UN Concessionnaire Officiel aprilia.**

- Pidä ainakin toinen pyörä paikallaan käyttämällä jarruvipua «6». Mikäli näin ei tehdä, käynnistysrele ei saa virtaa eikä moottori käynnisty.
- Bloquer au moins une roue, en actionnant le levier de frein « 6 ». Si cela ne se produit pas, le courant n'arrive pas au relais de démarrage et le moteur ne démarre pas.



02\_06

**HUOMAUTUS**

JOS SKOOTTERIA EI OLE KÄYTETTY PITKÄÄN AIKAAN, TEE PITKÄN SEISONTA-AJAN JÄLKEISET KÄYNNISTYSOIMENPITEET.

**HUOMAUTUS**

VÄLTÄÄKSESI AKUN LIIALLISTA KULUMISTA ÄLÄ PIDÄ KÄYNNISTYSPAINIKETTA «7» PAINETTUNA YLI VIITTÄ SEKUNTIA (KYMMENTÄ SEKUNTIA MIKÄLI KYSEESSÄ ON KÄYNNISTYS PITKÄN SEISONTA-AJAN JÄLKEEN). JOS MOOTTORI EI KÄYNNISTY TÄNÄ AIKANA, ODOTA KYMMENEN SEKUNTIA JA TOISTA TOIMENPIDE.

**HUOMIO**

VÄLTÄ PAINAMASTA KÄYNNISTYSPAINIKETTA «7»

**N.B.**

SI LE VÉHICULE N'A PAS ÉTÉ UTILISÉ PENDANT UNE LONGUE PÉRIODE, EFFECTUER LES OPÉRATIONS CORRESPONDANTES AU DÉMARRAGE APRÈS UNE LONGUE INACTIVITÉ.

**N.B.**

POUR ÉVITER UNE CONSOMMATION EXCESSIVE DE LA BATTERIE, NE PAS APPUYER SUR LE BOUTON DE DÉMARRAGE « 7 » PENDANT PLUS DE CINQ SECONDES (DIX EN CAS DE DÉMARRAGE APRÈS UNE LONGUE INACTIVITÉ). SI LE MOTEUR NE DÉMARRE PAS DANS CET INTERVALLE DE TEMPS, ATTENDRE DIX SECONDES ET RÉPÉTER LA PROCÉDURE.

**ATTENTION**

ÉVITER D'APPUYER SUR LE BOUTON DE DÉMARRAGE « 7 » LORSQUE LE MOTEUR TOURNE : CELA POURRAIT ENDOMMAGER LE DÉMARREUR.

**MOOTTORIN OLLESA KÄYNNISSÄ:  
KÄYNNISTIN VOI VAURIOITUA.**

#### **HUOMAUTUS**

**PAINA KÄYNNISTYSPAINIKETTA «7»  
KIIHDYTTÄMÄTTÄ JA VAPAUTA  
PAINIKE HETI, KUN MOOTTORI  
KÄYNNISTYY.**

#### **HUOMIO**



**MOOTTORIN KÄYNNISTYTTYÄ  
MOOTTORIÖLJYNPAINEEN  
MERKKIVALON «4» TULEE SAMMUA.  
JOS MERKKIVALO JÄÄ PALAMAAN  
TAI SYTTYY MOOTTORIN  
NORMAALIN KÄYNNIN AIKANA, SE  
MERKITSEE LIIAN ALHAISTA  
MOOTTORIÖLJYPAINETTA. TÄSSÄ  
TAPAUKSESSA ON MOOTTORI  
VÄLITTÖMÄSTI SAMMUTETTAVA JA  
OTETTAVA YHTEYTTÄ valtuutettuun  
aprilia-huoltopalveluun. JOTTA ET  
VAURIOITA MOOTTORIN OSIA, ÄLÄ  
KÄYTÄ SKOOTTERIA  
MOOTTORIÖLJYN MÄÄRÄN  
OLLESA LIIAN PIENI.**

- Pidä ainakin toinen jarruvipu painettuna, älä käytä kaasua ennen liikkeelle lähtöä.

**N.B.**

**APPUYER SUR LE BOUTON DE DÉ-  
MARRAGE « 7 » SANS ACCÉLÉRER,  
PUIS LE RELÂCHER DÈS QUE LE MO-  
TEUR DÉMARRE.**

#### **ATTENTION**



**UNE FOIS LE MOTEUR DÉMARRÉ, LE  
VOYANT DE PRESSION D'HUILE MO-  
TEUR « 4 » DOIT S'ÉTEINDRE. SI LE  
VOYANT RESTE ALLUMÉ OU S'IL  
S'ALLUME LORS DU FONCTIONNE-  
MENT NORMAL DU MOTEUR, CELA  
SIGNIFIE QUE LA PRESSION D'HUILE  
MOTEUR DANS LE CIRCUIT EST IN-  
SUFFISANTE. DANS CE CAS, ARRÊ-  
TER IMMÉDIATEMENT LE MOTEUR  
ET S'ADRESSER À UN concession-  
naire officiel aprilia. NE PAS UTILISER  
LE VÉHICULE AVEC UNE QUANTITÉ  
INSUFFISANTE D'HUILE MOTEUR,  
AFIN D'ÉVITER D'ENDOMMAGER LES  
ORGANES DU MOTEUR.**

- Tenir actionné au moins un levier de frein et ne pas accélérer avant le départ.

**HUOMIO**

**VÄLTÄ** ÄKKINÄISIÄ  
**LIIKKELELÄHTÖJÄ** MOOTTORIN  
**OLLESSA KYLMÄ.**

**HAITALLISTEN PÄÄSTÖJEN JA**  
**POLTTOAINEEN** LIIALLISEN  
**KULUTUKSEN RAJOITTAMISEKSI ON**  
**HYVÄ LÄMMITTÄÄ** MOOTTORI  
**AJAMALLA** RAJOITETULLA  
**NOPEUDELLA** ENSIMMÄISET  
**AJOKILOMETRIT.**

**ATTENTION**

**NE PAS EFFECTUER DE DÉPARTS**  
**BRUSQUES LORSQUE LE MOTEUR**  
**EST FROID.**

**POUR LIMITER L'ÉMISSION DE SUB-**  
**STANCES POLLUANTES DANS L'AIR**  
**ET LA CONSOMMATION DE CARBU-**  
**RANT, IL EST CONSEILLÉ DE CHAUF-**  
**FER LE MOTEUR EN ROULANT À**  
**FAIBLE VITESSE AU COURS DES**  
**PREMIERS KILOMÈTRES.**

**Varoimet (02\_07, 02\_08,  
02\_09)****HUOMIO**

**JOS AJON AIKANA KOJETAULUUN**  
**SYTTYY** POLTTOAINEEN  
**VARASÄILIÖN MERKKIVALO «8»,**  
**TARCOITTA** SE, **ETTÄ**  
**KÄYTETTÄVISSÄ ON VIELÄ TIETTY**  
**MÄÄRÄ POLTTOAINETTA.**

**HUOLEHDI** POLTTOAINEEN  
**TANKKAUKSESTA**  
**MAHDOLLISIMMAN PIAN.**

**Précautions (02\_07, 02\_08,  
02\_09)****ATTENTION**

**L'ALLUMAGE DU VOYANT DE LA RÉ-**  
**SERVE DE CARBURANT « 8 » SUR LE**  
**TABLEAU DE BORD PENDANT LA**  
**CONDUITE SIGNALE QUE L'ON DIS-**  
**POSE ENCORE D'UNE CERTAINE**  
**QUANTITÉ DE CARBURANT.**

**POURVOIR AU PLUS VITE AU RAVI-**  
**TAILLEMENT EN CARBURANT.**



02\_07



02\_08

#### Lähtiessäsi liikkeelle:

- Vapauta kaasukahva, kierrä takajarrua ja laske ajoneuvo alas seisontatueltä.
- Nouse ajoneuvon päälle ja pidä ainakin yhtä jalkaa maassa tasapainon vuoksi.
- Säädä taustapeilien kaltevuus sopivaksi.

#### Pour partir :

- Relâcher la poignée de l'accélérateur, actionner le frein arrière et faire descendre le véhicule de la béquille.
- Monter sur le véhicule et, pour des raisons de stabilité, garder au moins un pied posé sur le sol.
- Régler correctement l'inclinaison des rétroviseurs.

#### HUOMIO



**TUTUSTU SIVUPEILIEN KÄYTTÖÖN AJONEUVON OLLESSA PYSÄHDYKSISSÄ. PEILIN PINTA ON KUPERA, JOTEN KOHTEET NÄYTTÄVÄT OLEVAN LÄHEMPÄNÄ KUIN NE TODELLISUUDESSA OVAT. TÄLLAISET LAAJAKULMAPEILIT NÄYTTÄVÄT LAAJAN ALUEEN, JA AINOASTAAN KOKEMUS OPETTAARVIOIMAAN PERÄSSÄ KULKEVIEN AJONEUVOJEN VÄLIMATKAN.**

#### ATTENTION



**LE VÉHICULE ARRÊTÉ, SE FAMILIARISER À L'UTILISATION DES RÉTROVISEURS. LA SURFACE RÉFLÉCHISSANTE EST CONVEXE, C'EST POURQUOI LES OBJETS SEMBLENT PLUS ÉLOIGNÉS QU'ILS NE LE SONT RÉELLEMENT. CES RÉTROVISEURS OFFRENT UNE VISION GRAND-ANGLE ET SEULE L'EXPÉRIENCE PERMET D'ESTIMER LA DISTANCE DES VÉHICULES QUI SUIVENT.**



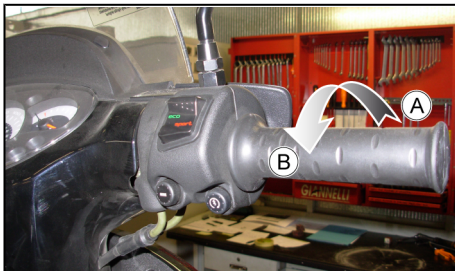

02\_09

- Päästä jarrukahva ja kaasuta kiertäen hieman kaasukahvaa (As. **B**); ajoneuvo lähtee liikkeelle.
- Relâcher le levier de frein et accélérer en tournant modérément la poignée d'accélérateur (**Pos. B**); le véhicule commencera à avancer.

#### HUOMIO



ÄLÄ KIIHDYTÄ TAI JARRUTA TOISTUVASTI TAI JATKUVASTI, KOSKA TÄLLÖIN SAATAT MENETTÄÄ YHTÄKKIÄ AJONEUVON HALLINNAN.

JOS HALUAT JARRUTTAA, HILJENNÄ VAUHTIA JA KÄYTÄ MOLEMPIA JARRUJA, JOTTA JARRUTUS ON TASAISTA. TÄLLÖIN JARRUPAINE KOHDISTUU TASAISESTI MOLEMPIIN JARRUIHIN.

PELKÄN ETUJARRUN KÄYTTÄMINEN PIENENTÄÄ HUOMATTAVASTI JARRUTUKSEN TEHOA JA VAARANA ON, ETTÄ JOMPIKUMPI PYÖRISTÄ LUKKIUTUU, MISTÄ PUOLESTAAN ON SEURAUKSENA PIDON MENETYS. JOS JARRUTAT

#### ATTENTION



NE PAS ACCÉLÉRER NI DÉCÉLÉRER À PLUSIEURS REPRIS ET EN CONTINU, PUISQU'ON POURRAIT PERDRE ACCIDENTELLEMENT LE CONTRÔLE DU VÉHICULE.

EN CAS DE FREINAGE, DÉCÉLÉRER ET ACTIONNER LES DEUX FREINS POUR OBTENIR UNE DÉCÉLÉRATION UNIFORME, EN DOSANT LA PRESSION SUR LES ORGANES DE FREINAGE DE MANIÈRE APPROPRIÉE.

EN ACTIONNANT UNIQUEMENT LE FREIN AVANT, ON RÉDUIT CONSIDÉRABLEMENT LA FORCE DE FREINAGE ET ON RISQUE DE BLOQUER UNE ROUE AVEC LA PERTE D'ADHÉRENCE QUI EN RÉSULTE. EN CAS D'ARRÊT EN PENTE, DÉCÉLÉRER COM-

YLÄMÄESSÄ, HILJENNÄ NOPEUS  
TÄYSIN JA KÄYTÄ AINOASTAAN  
JARRUJA SKOOTTERIN  
PAIKALLAAN PITÄMISEKSI.  
MOOTTORIJARRUTUKSEN  
KÄYTTÄMINEN SKOOTTERIN  
PAIKALLAAN PITÄMISEKSI VOI  
AIHEUTTAA VARIAATTORIN  
YLIKUUMENEMISEN.

#### HUOMIO



ENNEN KAARTEESEEN AJAMISTA  
VÄHENNÄ NOPEUTTA TAI JARRUTA  
SITEN, ETTÄ AJAT KAARTEEN  
SOPIVALLA JA TASAISILLA  
VAUHDILLA TAI HIUKAN  
KIIHDYTTÄEN; VÄLTÄ  
JARRUTTAMASTA TÄYDELLÄ  
TEHOLLA: VAARA JOUTUA  
SIVULUISTOON ON SUURI.

JARRUJEN KÄYTTÖ JATKUVASTI  
ALAMÄISSÄ VOI JOHTAA JARRUJEN  
KITKAOSIEN YLIKUUMENEMISEEN,  
MIKÄ PUOLESTAAN HEIKENTÄÄ  
JARRUTUSTEHOA. KÄYTÄ  
MOOTTORIJARRUTUSTA HYVÄKSI  
JA JARRUTA SAMALLA  
MOLEMMILLA JARRUILLA SILLOIN  
TÄLLÖIN. ÄLÄ AJA MOOTTORI  
SAMMUKSISSA ALAMÄESSÄ.  
MÄRÄLLÄ ALUSTALLA TAI MUULLA  
VÄHÄPITOISELLA ALUSTALLA  
AJAESSASI (LUMI, JÄÄ, MUTA, JNE.)

PLÈTEMENT ET UTILISER UNIQUE-  
MENT LES FREINS POUR IMMOBILI-  
SER LE VÉHICULE. L'UTILISATION  
DU MOTEUR POUR IMMOBILISER LE  
VÉHICULE PEUT PROVOQUER LA  
SURCHAUFFE DU VARIATEUR.

#### ATTENTION



AVANT D'AMORCER UN VIRAGE, RÉ-  
DUIRE LA VITESSE OU FREINER EN  
TOURNANT À VITESSE MODÉRÉE ET  
CONSTANTE OU EN LÉGÈRE ACCÉ-  
LÉRATION ; ÉVITER DE FREINER AU  
MAXIMUM : LES PROBABILITÉS DE  
DÉRAPAGE SERAIENT ÉLEVÉES.

EN UTILISANT EN CONTINU LES  
FREINS DANS LES DESCENTES, LES  
GARNITURES DE FRICTION POUR-  
RAIENT SURCHAUFFER, CE QUI RÉ-  
DUIRAIT L'EFFICACITÉ DE FREINA-  
GE. PROFITER DE LA COMPRESSION  
DU MOTEUR CONJOINTEMENT À  
L'UTILISATION INTERMITTENTE DES  
DEUX FREINS. DANS LES TRAJETS  
EN DESCENTE, NE PAS CONDUIRE  
AVEC LE MOTEUR ÉTEINT. SUR  
CHAUSSÉE MOUILLÉE OU À FAIBLE  
ADHÉRENCE (ENNEIGÉE, VERGLA-  
CÉE, BOUEUSE, ETC.), CONDUIRE À  
VITESSE MODÉRÉE, EN ÉVITANT LES  
FREINAGES OU MANŒUVRES BRUS-  
QUES QUI POURRAIENT PROVO-  
QUER LA PERTE D'ADHÉRENCE ET,

AJA SOPIVALLA NOPEUDELLA JA VÄLTÄ ÄKKINÄISIÄ JARRUTUKSIA TAI SUUNNANMUUTOKSIA, JOTKA VOIVAT AIHEUTTAA PIDON MENETYKSEN. TÄMÄPUOLESTAAN VOI JOHTAA KAATUMISEEN. OTA HUOMIOON KAIKKI ESTEET JA MUUT AJOALUSTAN MUUTOKSET. EPÄYHTENÄISET TIENPINNAT, RAITEET, KAIVOT, TEIDEN AJORATAMERKINNÄT JA TYÖMAIDEN METALLISET LAATAT OVAT LIUKKAITA VESISATEELLA. NE TULEE SIKSI YLITTÄÄ MAHDOLLISIMMAN VAROVASTI ÄKKINÄISIÄ LIIKKEITÄ JA SKOOTTERIN KALLISTUSTA VÄLTÄEN.

#### HUOMIO



KUN VAIHDAT KAISTAA TAI KÄÄNNYT, NÄYTÄ AINA MERKKIÄ SUUNTAVILKUILLA TARPEEKSI AIKAISIN JA VÄLTÄ ÄKKINÄISIÄ JA VAARALLISIA LIIKKEITÄ. KYTKE VILKUT POIS PÄÄLTÄ HETI KUN OLET KÄÄNTYNYT. OLE AINA ERITYISEN VAROVAINEN OHITTAESSASI MUITA TAI MUIDEN OHITTAESSA SINUA. VESISATEELLA SUURITN AJONEUVOJEN AIHEUTTAMA VESISUMU HEIKENTÄÄ NÄKYVYYTTÄ; ILMAVIRTAUS VOI AIHEUTTAA

PAR CONSÉQUENT, LA CHUTE. FAIRE ATTENTION À TOUT OBSTACLE OU TOUTE VARIATION DANS LA GÉOMÉTRIE DE LA CHAUSSÉE. LES ROUTES IRRÉGULIÈRES, LES RAILS DE CHEMIN DE FER, LES BOUCHES D'ÉGOUT, LES SIGNAUX INDICATEURS PEINTS SUR LA SURFACE ROUTIÈRE, LES PLAQUES MÉTALLIQUES DES CHANTIERS, DEVIENNENT GLISSANTES PAR TEMPS DE PLUIE. POUR CETTE RAISON, ILS DOIVENT ÊTRE TRAVERSÉS AVEC LA PLUS GRANDE PRUDENCE, EN CONDUISANT DE FAÇON MESURÉE ET EN INCLINANT LE VÉHICULE LE MOINS POSSIBLE.

#### ATTENTION



SIGNALER TOUJOURS LES CHANGEMENTS DE VOIE OU DE DIRECTION AVEC LES DISPOSITIFS RESPECTIFS ET SUFFISAMMENT À L'AVANCE, ET ÉVITER LES MANŒUVRES BRUSQUES OU DANGEREUSES. DÉSACTIVER LES CLIGNOTANTS TOUT DE SUITE APRÈS LE CHANGEMENT DE DIRECTION. LORS D'UN DÉPASSEMENT, PRENDRE TOUTES LES PRÉCAUTIONS NÉCESSAIRES. EN CAS DE PLUIE, LE NUAGE D'EAU LAISSÉ PAR LES GRANDS VÉHICULES RÉDUIT LA VISIBILITÉ. LE DÉPLACE-

**SKOOTTERIN  
MENETYKSEN.**

**HALLINNAN**

**MENT D'AIR PEUT PROVOQUER LA  
PERTE DE CONTRÔLE DU VÉHICULE.**



02\_10

### **Ongelmallinen käynnistys (02\_10)**

Paina käynnistuspainiketta «7» ja anna käynnistysmoottorin pyöriä noin viiden sekunnin ajan kiihdyttämättä.

Erittäin alhaisilla läpötiloilla, jos käynnistys ei onnistu ensiyrityksellä, kiihdytä hieman, paina käynnistuspainiketta ja päästä se heti kun moottori käynnistyy. Pidä kiihdytettyinä muutaman sekunnin ajan ja päästä sitten kaasuvipu.

### **KÄYNNISTYS PITKÄN SEISONTA- AJAN JÄLKEEN**

- Jos ajoneuvoa ei ole käytetty pitkään aikaan, saattaa käynnistyksessä ilmaantua vaikeuksia, koska polttoaineen syöttöjärjestelmä saattaa olla osittain tyhjentynyt.

Tässä tapauksessa:

- Paina käynnistuspainiketta «7» noin kymmenen sekunnin ajan.

### **Demarrage difficile (02\_10)**

Appuyer sur le bouton de démarrage « 7 » et faire tourner le démarreur pendant environ cinq secondes, sans accélérer.

En cas de non démarrage à la première tentative, avec des températures particulièrement basses, accélérer légèrement, appuyer sur le bouton de démarrage et le relâcher dès que le moteur démarre. Maintenir accéléré quelques secondes, puis relâcher la poignée de l'accélérateur.

### **DÉMARRAGE APRÈS UNE LONGUE INACTIVITÉ**

- Si le véhicule est resté longtemps inactif, il est possible qu'il ait des difficultés à démarrer dans la mesure où le circuit d'alimentation en carburant pourrait être partiellement vide.

Dans ce cas :

- Appuyer sur le bouton de démarrage « 7 » pendant environ dix secondes.

## Moottorin sammutus (02\_11, 02\_12)

### HUOMIO

VÄLTÄ MOOTTORIN ÄKKINÄISTÄ SAMMUTUSTA, ÄKKINÄISTÄ JARRUTUSTA TAI JARRUJEN TÄYTTÄ KÄYTTÖÄ AINA KUN VAIN MAHDOLLISTA.

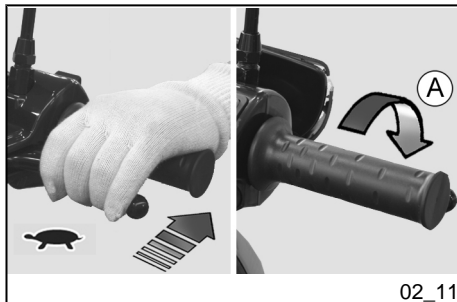

02\_11

- Vapauta kaasukahva (**asento A**) ja käytä jarruja vähitellen voimaa lisäten ajoneuvon pysäyttämiseksi.
- Lyhytaikaisen pysähdyksen aikana käytä ainakin toista jarruista.

## Arret du moteur (02\_11, 02\_12)

### ATTENTION

ÉVITER, AUTANT QUE POSSIBLE, L'ARRÊT BRUSQUE, LE RALENTISSEMENT SOUDAIN DU VÉHICULE ET LES FREINAGES À L'EXTRÊME.

- Relâcher la poignée d'accélérateur (**Pos. A**) et actionner graduellement les freins pour arrêter le mouvement du véhicule.
- Durant l'arrêt momentané tenir actionné au moins un frein.

## PYSÄKÖIMINEN

### HUOMIO



PYSÄKÖI AJONEUVO VAKAALLE ALUSTALLE VAAKATASOON, JOTTA AJONEUVO EI PÄÄSE KAATUMAAN.

ÄLÄ LAITA AJONEUVOA NOJAAMAAN SEINÄÄ VASTEN

## STATIONNEMENT

### ATTENTION



GARER LE VÉHICULE SUR UN SOL FERME ET PLAT POUR ÉVITER QU'IL NE TOMBE.

NE PAS APPUYER LE VÉHICULE CONTRE UN MUR, NE PAS L'ÉTENDRE SUR LE SOL.

**ÄLÄKÄ LASKE SITÄ MAAHAN  
VAAKATASOON.**

**VARMISTA, ETTÄ AJONEUVO JA  
VARSINKIN SEN KUUMAT OSAT  
EIVÄT OLE VAARAKSI  
KENELLEKÄÄN, LAPSET MUKAAN  
LUKIEN. ÄLÄ JÄTÄ KÄYNNISSÄ  
OLEVAA AJONEUVOA TAI AVAINTA  
VIRTALUKKON ILMAN  
VALVONTAA.**

**ÄLÄ ISTUUDU AJONEUVOLLE,  
JONKA SEISONTATUKI ON  
ALHAALLA.**

- Pysäytä ajoneuvo.

#### **HUOMIO**



**AKKU SAATTAA PURKAUTUA  
SILLOIN KUN MOOTTORI ON  
SAMMUNUT JA VIRTALUKKO  
ASENNOSSA «ON».**

**S'ASSURER QUE LE VÉHICULE, ET  
EN PARTICULIER LES PARTIES BRÛ-  
LANTES DE CELUI-CI, NE REPRÉ-  
SENTENT AUCUN DANGER POUR  
LES PERSONNES ET LES ENFANTS.  
NE PAS LAISSER LE VÉHICULE SANS  
SURVEILLANCE LORSQUE LE MO-  
TEUR TOURNE OU AVEC LA CLÉ DE  
CONTACT INSÉRÉE DANS L'INTER-  
RUPTEUR D'ALLUMAGE.**

**NE PAS S'ASSEOIR SUR LE VÉHICU-  
LE AVEC LA BÉQUILLE ABAISSÉE.**

- Arrêter le véhicule.

#### **ATTENTION**



**LE MOTEUR ARRÊTÉ ET L'INTER-  
RUPTEUR D'ALLUMAGE SUR « ON »,  
LA BATTERIE POURRAIT SE DÉ-  
CHARGER.**

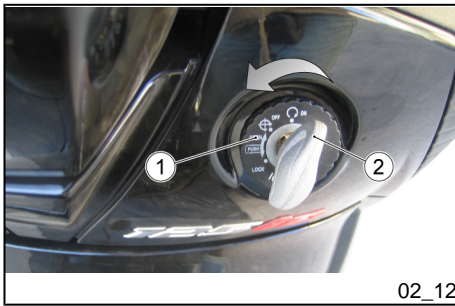

- Kierrä avainta «2» ja aseta virtakytkin «1» asentoon «OFF».
- Aseta ajoneuvo seisontatuen varaan.

#### HUOMIO

**ÄLÄ JÄTÄ VIRTAAVAINTA VIRTALUKKOOKSI.**

- Lukitse ohjaus ja ota avain «2» pois.

- Tourner la clé « 2 » et positionner l'interrupteur d'allumage « 1 » sur « OFF ».
- Positionner le véhicule sur la béquille.

#### ATTENTION

**NE PAS LAISSER LA CLÉ INSÉRÉE DANS L'INTERRUPTEUR D'ALLUMAGE.**

- Bloquer la direction et extraire la clé « 2 ».

### Katalysaattori

#### HUOMIO



**ÄÄNENVAIMENNUSJÄRJESTELMÄN MUOKKAAMINEN ON KIELLETTY.**

Ajoneuvon ostajan on hyvä tietää, että lakimääräykset kieltävät mm. seuraavat:

- kenen tahansa tekemä minkä tahansa laitteen tai oleellisen osan poisto ja kaikki muu toiminta, jonka tavoitteena on tehdä

### Pot d'échappement catalytique

#### ATTENTION



**IL EST INTERDIT DE FALSIFIER LE SYSTÈME DE CONTRÔLE DES BRUITS.**

Le propriétaire du véhicule est averti que la loi peut interdire ce qui suit :

- la dépose et tout acte visant à rendre inopérant, de la part de quiconque, sinon pour des interventions de manutention,

mistä tahansa uuden ajoneuvon osasta toimimaton ajoneuvon tuottaman melun hallitsemiseksi ennen myyntiä tai sen toimitusta lopulliselle asiakkaalle tai sen käytön aikana, lukuun ottamatta huolto-, korjaus- tai vaihtotoimenpiteitä; ja

- ajoneuvon käyttö kyseisen laitteen tai oleellisen osan poiston tai muokkauksen jälkeen.

Tarkasta pakoputki/äänenvaimennin ja vaimentimen putket ja varmista, ettei niissä ole ruostumisen merkkejä tai reikiä ja että pakokaasujärjestelmä toimii moitteettomasti.

Mikäli pakokaasujärjestelmän tuottama melu koveenee, ota välittömästi yhteyttä **aprilian** **valtuutettuun huoltoliikkeeseen.**

réparation ou remplacement, quel que soit le dispositif ou l'élément constitutif incorporé dans un véhicule neuf, dans le but de contrôler l'émission des bruits avant la vente ou la livraison du véhicule à l'acquéreur final ou en cours d'utilisation ; et

- l'utilisation du véhicule après qu'un tel dispositif ou élément constitutif ait été enlevé ou rendu inopérant.

Contrôler le pot d'échappement / silencieux et les tuyaux du silencieux, en s'assurant qu'il n'y a pas de traces de rouille ou de trous et que le système d'échappement fonctionne correctement. Au cas où le bruit produit par le système d'échappement augmenterait, contacter immédiatement un **concessionnaire officiel Aprilia.**



### Tukijalka (02\_13)

#### AJONEUVON ASETTAMINEN SEISONTATUEN VARAAN

##### KESKISEISONTATUKI

- Tartu vasempaan kahvaan «4» vasemmalla kädellä ja matkustajan kahvaan «5» oikealla kädellä.
- Paina seisontatuen vipua «6» oikealla jalalla.

### Bequille (02\_13)

#### POSITIONNEMENT DU VÉHICULE SUR LA BÉQUILLE

##### BÉQUILLE CENTRALE

- Prendre la poignée gauche « 4 » avec la main gauche et la poignée passager « 5 » avec la main droite.
- Pousser le levier de la béquille « 6 » avec le pied droit.



**HUOMIO**

**VARMISTA, ETTÄ AJONEUVO PYSYY PYSTYSSÄ.**

### Ohjeita varkauksien estämiseksi

Älä KOSKAAN jätä virta-avainta lukkoon ja käytä aina ohjauslukkoa.

Pysäköi ajoneuvo varmaan paikkaan, mahdollisesti autotalliin tai valvotulle alueelle.

Käytä, mikäli mahdollista, aprilian "Body-Guard"-vaijeria tai ylimääräistä varashälytintä.

Tarkasta, että ajoneuvon kaikki asiakirjat ja verot ovat järjestyksessä.

Kirjoita henkilötietosi ja puhelinnumerosi tälle sivulle, jolloin omistaja on helppo löytää, mikäli ajoneuvo löydetään mahdollisen varkauden jälkeen.

SUKUNIMI: .....

NIMI: .....

OSOITE: .....

PUHELINNUMERO: .....

**TÄRKEÄÄ:** Monissa tapauksissa varastetut ajoneuvot tunnistetaan huolto-

**ATTENTION**

**S'ASSURER DE LA STABILITÉ DU VÉHICULE.**

### Conseils contre le vol

Ne JAMAIS laisser la clé de contact insérée et toujours utiliser l'antivol de direction.

Garer le véhicule en lieu sûr, de préférence dans un garage ou dans un endroit surveillé.

Utiliser, lorsque possible, le câble blindé « Body-Guard » aprilia prévu à cet effet ou bien un dispositif antivol complémentaire.

Vérifier que les documents et la taxe de circulation sont en règle.

Inscrire ses données personnelles et son numéro de téléphone sur cette page, pour faciliter l'identification du propriétaire en cas de trouvaille suite à un vol.

PRÉNOM : .....

NOM : .....

ADRESSE : .....

N° DE TÉLÉPHONE : .....

**IMPORTANT :** Dans de nombreux cas, les véhicules volés sont identifiés grâce

ja käyttöoppaaseen kirjoitettujen tietojen avulla.

aux données reportées sur le manuel d'utilisation et d'entretien.



02\_14

## Turvallinen ajo (02\_14, 02\_15, 02\_16, 02\_17, 02\_18, 02\_19, 02\_20, 02\_21, 02\_22, 02\_23, 02\_24, 02\_25)

### TÄRKEÄT TURVALLISUUSÄÄNNÖT

Ajoneuvon ajaminen edellyttää, että kaikki lakivaatimukset täyttyvät (ajokortti, ikä, psykofyysinen kunto, vakuutus, hallinnolliset verot, rekisteröinti, rekisterikilpi, jne.).

On suositeltavaa tutustua ja totutella ajoneuvoon alueilla, joissa liikenne on vähäistä ja/tai yksityisillä alueilla.

Joidenkin lääkkeiden, alkoholin ja huumeiden tai psyykelääkkeiden nauttiminen lisää huomattavasti onnettomuusvaaraa.

Varmista, että psyykinen ja fyysinen kuntosi on riittävän hyvä ajamiseen, ota erityisesti huomioon fyysinen väsyneisyys ja unisuus.

Suurin osa onnettomuuksista johtuu kuljettajan kokemattomuudesta.

ÄLÄ KOSKAAN lainaa ajoneuvoa aloittelijoille, ja joka tapauksessa varmista, että kuljettaja täyttää kaikki ajamiseen tarvittavat vaatimukset.

## Une conduite sure (02\_14, 02\_15, 02\_16, 02\_17, 02\_18, 02\_19, 02\_20, 02\_21, 02\_22, 02\_23, 02\_24, 02\_25)

### RÈGLES FONDAMENTALES DE SÉCURITÉ

Pour conduire le véhicule il est nécessaire de répondre à toutes les exigences imposées par la législation (permis de conduire, âge minimum, aptitude psychophysique, assurance, taxes gouvernementales, immatriculation, plaque d'immatriculation, etc.).

Il est conseillé de se familiariser avec le véhicule et de gagner confiance dans des zones à faible circulation et/ou dans des propriétés privées.

L'ingestion de certains médicaments, d'alcool et de substances stupéfiantes ou psychotropes, augmente sensiblement le risque d'accident.

S'assurer que vos conditions psychophysiques sont aptes à la conduite et faire particulièrement attention à l'état de fatigue physique et à la somnolence.

L'inexpérience du conducteur est la première cause d'accident.

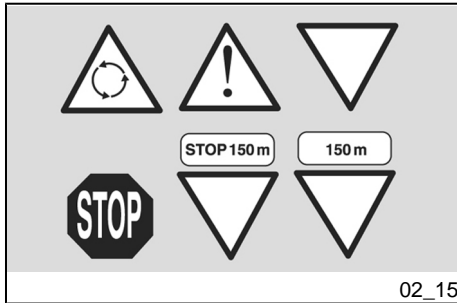

02\_15

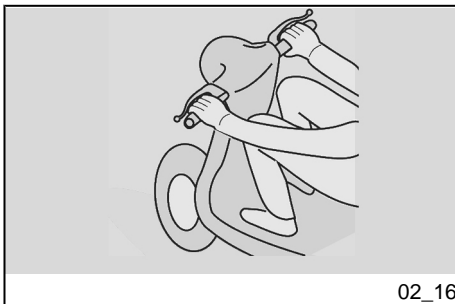

02\_16

Noudata tarkasti kansallisia ja paikallisia liikennemerkkejä ja -sääntöjä.

Vältä äkkinäisiä ja kaikille tiellä liikkujille vaarallisia liikkeitä (esimerkiksi: takapyörällä ajo, nopeusrajoitusten noudattamatta jättäminen, jne.), arvioi ja huomioi aina myös tieolosuhteet, näkyvyys, jne.

Vältä törmäämästä esteisiin, jotka voivat aiheuttaa vaurioita ajoneuvoon tai johtaa sen hallinnan menetykseen.

Älä aja toisten ajoneuvojen imussa oman ajoneuvosi nopeuden lisäämiseksi.

#### HUOMIO



**AJA AINA MOLEMMAT KÄDET OHJAUSTANGOSSA JA JALAT ASTINLAUDALLA (TAI KULJETTAJAN JALKATAPEISSA), OIKEASSA AJOASENNOSSA.**

Ne JAMAIS prêter le véhicule à des débutants et, dans tous les cas, s'assurer que le conducteur possède les qualités requises indispensables à la conduite.

Respecter rigoureusement la signalisation et les normes de circulation nationales et locales.

Éviter les manœuvres brusques et dangereuses pour soi-même et pour les autres (exemple : cabrages, inobservance des limites de vitesse, etc.). En outre, évaluer et tenir toujours dûment en considération l'état de la chaussée, les conditions de visibilité, etc.

Ne pas heurter d'obstacles qui pourraient endommager le véhicule ou mener à la perte de contrôle de ce dernier.

Ne pas rester dans le sillage des véhicules qui précèdent à seule fin d'augmenter la propre vitesse.

#### ATTENTION



**CONDUIRE TOUJOURS AVEC LES DEUX MAINS SUR LE GUIDON ET LES PIEDS SUR LA PLATE-FORME REPOSE-PIEDS (OU SUR LES REPOSE-PIEDS DU CONDUCTEUR) ET DANS LA POSITION CORRECTE DE CONDUITE.**

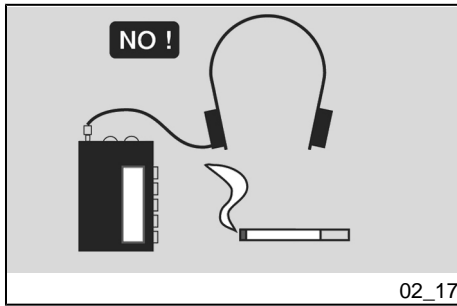

02\_17

Ajon aikana on ehdottomasti kiellettyä nousta seisomaan tai oikaista jäseniä.

Kuljettajan on oltava aina tarkkaavainen. Muut ihmiset, asiat, toimenpiteet (älä tupakoi, syö, juo, lue, jne.) eivät saa vaikuttaa ajon aikana.

Käytä ajoneuvolle tarkoitettua erityistä polttoainetta ja voiteluaineita, jotka on luetteloitu "VOITELUAINETAULUKOSSA". Tarkasta polttoaineen, öljyn ja jäähdytysnesteen määrät usein.

Jos ajoneuvo on joutunut osalliseksi onnettomuuteen tai jos se on törmännyt tai kaatunut, varmista, etteivät ohjauksen osat, putket, johdot, jarrutusjärjestelmä ja tärkeimmät osat ole vaurioituneet.

Tarvittaessa tarkastuta ajoneuvo aprilian valtuutetussa huoltoliikkeessä. Siellä voidaan kiinnittää erityistä huomiota runkoon, ohjaustankoon, jousituksiin, tarvavarusteisiin ja laitteisiin, joiden kuntoa käyttäjä ei voi arvioida.

Ilmoita kaikki mahdolliset toimintahäiriöt huoltoliikkeen henkilökunnan työn helpottamiseksi.

Älä koskaan aja ajoneuvolla, mikäli vaurioituminen on vaikuttanut sen turvallisuuteen.

Älä muuta koskaan seuraavien osien asentoa, suuntausta tai väriä: rekisterikilpi, suuntavilkut, merkkivalot ja äänimerkit.

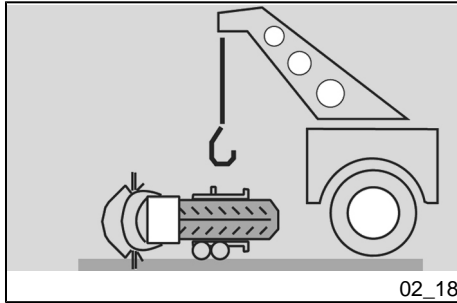

02\_18

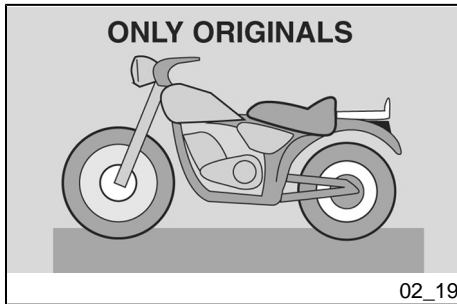

02\_19

Éviter absolument de se mettre débout ou de s'étirer pendant la conduite.

Le conducteur ne doit pas se distraire, se laisser distraire ou influencer par des personnes, choses, actions (ne pas fumer, manger, boire, lire, etc.) durant la conduite du véhicule.

Utiliser le carburant et les lubrifiants spécifiques au véhicule, du type reporté dans le « TABLEAU DES LUBRIFIANTS » ; contrôler régulièrement la présence des niveaux prescrits d'essence, d'huile et de liquide de refroidissement.

Si le véhicule a été impliqué dans un accident ou bien a subi des chocs ou des chutes, s'assurer que les leviers de commande, les tuyaux, les câbles, le système de freinage et les parties essentielles ne soient pas endommagés.

Faire éventuellement contrôler le véhicule par un concessionnaire officiel aprilia, en faisant particulièrement attention au cadre, au guidon, aux suspensions, aux organes de sécurité et aux dispositifs dont l'utilisateur n'est pas en mesure d'évaluer l'état.

Signaler tout mauvais fonctionnement afin de faciliter l'intervention des techniciens et/ou des mécaniciens.

Ne conduire sous aucun prétexte le véhicule si les dégâts subis compromettent la sécurité.

Ajoneuvon muuttaminen aiheuttaa takuun raukeamisen.

Kaikki ajoneuvoon tehdyt muutokset tai alkuperäisten osien poistamiset voivat vaikuttaa ajoneuvon suorituskykyyn eli vähentää sen turvallisuutta tai jopa tehdä ajoneuvosta laittoman.

Kansallisia ja paikallisia lakeja ja säännöksiä tulee aina noudattaa ajoneuvon varusteiden osalta.

Eryteisesti on vältettävä teknisiä muutoksia, joiden tarkoituksena on lisätä ajoneuvon suorituskykyä tai muuttaa sen alkuperäisiä ominaisuuksia.

On ehdottomasti vältettävä ajamasta kilpaa muiden ajoneuvojen kanssa.

Vältä ajamasta maastossa.

Ne modifier sous aucun prétexte la position, l'inclinaison et la couleur : de la plaque d'immatriculation, des clignotants, des dispositifs d'éclairage et des klaxons.

Les modifications apportées au véhicule entraînent l'annulation de la garantie.

Toute modification éventuelle apportée au véhicule et la dépose des pièces d'origine peuvent compromettre les performances de celui-ci, diminuer le niveau de sécurité, même le rendre illégal.

Il est recommandé de respecter toujours les dispositions légales et les réglementations nationales et locales en matière d'équipement du véhicule.

Éviter en particulier les modifications techniques visant à en améliorer les performances ou altérant les caractéristiques originales du véhicule.

Éviter absolument de rivaliser avec les autres véhicules.

Éviter la conduite tout-terrain.

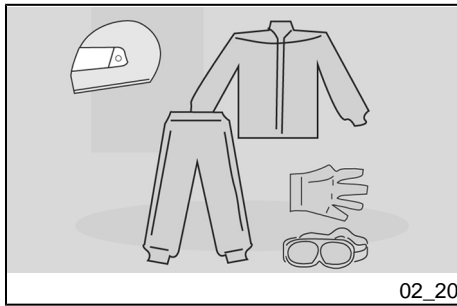

02\_20

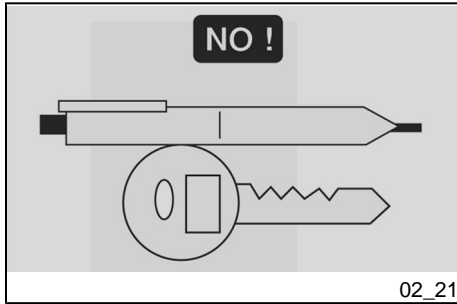

02\_21

## VAATETUS

Ennen liikkeellelähtöä on muistettava aina varmistaa, että päässä on kypärä ja että se on kunnolla kiinni. Varmista, että se kypärä on yhtenäinen, ehjä, oikean kokoinen ja että visiiri on puhdas.

Käytä suojavaatetusta, mahdollisesti vaaleita ja/tai heijastavia vaatteita. Tällä tavoin parannat näkyvyyttäsi liikenteessä ja vähennät huomattavasti päälleajoaavaaraa ja suojautut myös paremmin mahdollisen kaatumisen sattuessa.

Vaatteiden tulee olla hyvin myötäileviä eikä vaatteissa saa olla vapaana lepattavia osia; hihnat, vyöt ja solmiot eivät saa heilua vapaasti; vältä näiden ja muiden kappaleiden vaikutusta ajamiseen, esimerkiksi niiden tarttumista esineisiin tai ajoneuvon osiin ajon aikana.

Älä pidä taskuissa tavaroita, jotka voivat olla vaarallisia mahdollisen kaatumisen sattuessa, esimerkiksi: teräviä esineitä kuten avaimia, kyniä, lasipurkkeja jne. (samat suositukset koskevat myös mahdollista matkustajaa).

## VÊTEMENTS

Avant de se mettre en marche, ne pas oublier de toujours mettre et boucler le casque correctement. S'assurer qu'il est homologué, en bon état, à la bonne taille, et que la visière est propre.

Mettre des vêtements protecteurs, de préférence de couleur claire et/ou réfléchissante. De cette manière, on se rendra plus visible des autres conducteurs, réduisant sensiblement le risque d'être renversé, et on pourra jouir d'une meilleure protection en cas de chute.

Les vêtements doivent être bien adhérents et fermés aux extrémités ; les cordons, les ceintures et les cravates ne doivent pas pendre ; éviter que ceux-ci ou d'autres objets puissent interférer avec la conduite, en s'accrochant dans les pièces en mouvement ou les autres organes de conduite.

Ne pas conserver dans les poches des objets potentiellement dangereux en cas de chute, comme par exemple: des objets pointus comme des clés, des stylos, des récipients en verre, etc. (ces recommandations restent valables pour le passager).

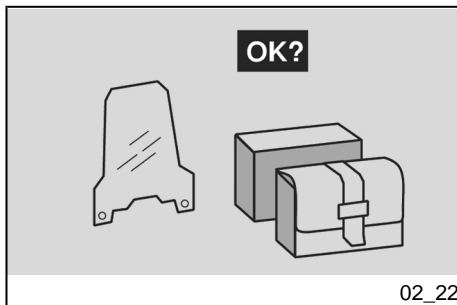

02\_22

## LISÄVARUSTEET

Käyttäjä on henkilökohtaisesti vastuussa mahdollisten lisävarusteiden asennuksesta ja käytöstä.

On suositeltavaa, että lisävarustetta ei asenneta äänimerkkien tai merkkien päälle tai ettei se estä niitä toimimasta. Älä myöskään rajoita lisävarustein jousitusten liikettä tai ohjauksulmaa, äläkä estä hallintalaitteiden käyttöä tai pienennä maavaraa tai kallistuskulmaa kaarteissa.

Vältä käyttämästä lisävarusteita, jotka haittaavat hallintalaitteiden käyttöä, sillä tämä voi pidentää reaktioaikaa hätätilanteissa.

Ajoneuvon asennetut suojat ja suurikokoiset tuulilasit voivat aiheuttaa aerodynaamisia voimia niin, että vaarana on ajoneuvon ajovakauden menetykset, varsinkin kovilla nopeuksilla ajettaessa.

Varmista, että lisävaruste kiinnitetään ajoneuvon kunnolla niin, ettei se aiheuta vaaratilanteita ajon aikana.

Älä lisää tai muuta sähkölaitteita, jotka ylittävät ajoneuvon sähköjärjestelmän kuormitusrajan, sillä tällöin moottori voi yllättäen sammua tai seurauksena voi olla vaarallinen äänimerkkeihin ja merkkivaloihin liittyvä virranpuute.

**aprilia** suosittelee alkuperäisten lisävarusteiden käyttöä (aidot **aprilia** lisävarusteet).

## ACCESSOIRES

L'utilisateur est personnellement responsable du choix d'installation et d'utilisation des accessoires.

Lors du montage, il est recommandé que l'accessoire ne couvre pas les dispositifs de signalisation sonore et visuelle ni n'en compromette le fonctionnement, ne limite pas la course des suspensions et l'angle de braquage, qu'il ne gêne pas l'actionnement des commandes ni ne réduise pas la distance au sol et l'angle d'inclinaison dans les virages.

Éviter l'utilisation d'accessoires qui gênent l'accès aux commandes, dans la mesure où cela peut rallonger les temps de réaction en cas d'urgence.

Les carénages et les pare-brises de grandes dimensions, montés sur le véhicule, peuvent créer des forces aérodynamiques pouvant compromettre la stabilité du véhicule pendant la marche, surtout à grande vitesse.

S'assurer que l'accessoire est solidement ancré au véhicule et qu'il ne comporte pas un danger pour la conduite.

Ne pas ajouter ou modifier des équipements électriques excédant la capacité du véhicule, parce que cela pourrait provoquer l'arrêt soudain de ce dernier ou un manque dangereux du courant nécessaire au fonctionnement des dispositifs de signalisation sonore et visuelle.

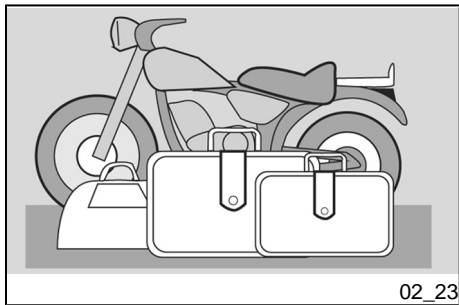

02\_23

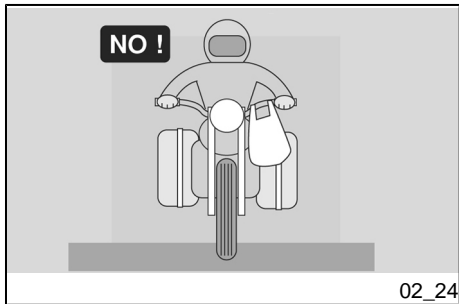

02\_24

## KUORMITUS

Noudata varovaisuutta ja kohtuutta matkatavaroita kiinnittäessäsi. Matkatavarat tulee kuormata mahdollisimman lähelle ajoneuvon massakeskipistettä ja niiden painon tulee jakautua mahdollisimman tasaisesti kummallekin puolelle niin. Tarkasta tämän lisäksi, että kuorma on kiinnitetty ajoneuvoon hyvin. Tämä on tärkeää varsinkin pitkien matkojen aikana.

Ohjaustankoon, lokasuojiin tai haarukkaan ei missään tapauksessa saa kiinnittää suurikokoisia, painavia ja/tai vaarallisia varusteita: tämä voi aiheuttaa ajoneuvon vauhdin hiljentymisen kaarteissa ja heikentää ohjaavuutta.

Älä aseta skootterin sivuille suurikokoisia matkatavaroita, sillä ne voivat osua ihmisiin tai esteisiin aiheuttaen skootterin hallinnan menetyksen.

Älä kuljeta matkatavaroita, joita ei ole kiinnitetty hyvin.

Älä kuljeta matkatavaroita, jotka tulevat liikaa ulos kuljetusvälineestä tai jotka peittävät äänimerkkejä tai merkivaloja.

Älä kuljeta eläimiä tai lapsia käyttöpaslokerossa tai tavaratelineessä.

**aprilia** recommande l'utilisation d'accessoires d'origine (**aprilia** genuine accessories).

## CHARGE

Être prudent et modéré lors de la charge de bagages. Il est important de disposer les bagages le plus proche possible du centre de gravité du véhicule et de répartir uniformément la charge des deux côtés pour réduire au minimum tout déséquilibre. Contrôler également que la charge est solidement ancrée au véhicule, surtout durant les longs trajets.

Ne fixer sous aucun prétexte les objets encombrants, volumineux, lourds et/ou dangereux au guidon, aux garde-boue et aux fourches : le véhicule répondrait plus lentement dans les virages, ce qui compromettrait inévitablement la maniabilité de celui-ci.

Ne pas disposer, sur les côtés du véhicule, des bagages trop encombrants, dans la mesure où ils pourraient heurter des personnes ou des objets, provoquant la perte de contrôle du véhicule.

Ne transporter aucun bagage qui n'est pas solidement fixé au véhicule.

Ne transporter aucun bagage qui dépasse excessivement du porte-bagages ou qui couvre les dispositifs de signalisation sonore et visuelle.



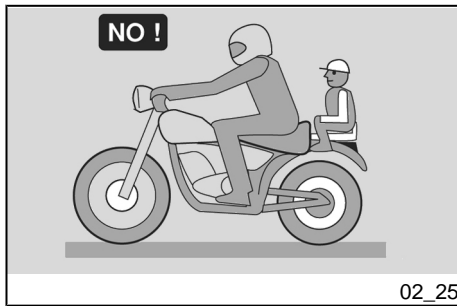

Älä ylitä minkään tavaratelineen maksimikuormitusta.

Skootterin ylikuormitus aiheuttaa ajovakauden ja ohjattavuuden menettämisen.

Ne pas transporter d'animaux ou d'enfants sur le porte-documents ou le porte-bagages.

Ne pas excéder la limite maximale de poids transportable pour chaque porte-bagages.

La surcharge du véhicule en compromettrait la stabilité et la maniabilité.



# SCARABEO 125 i.e - 200 i.e.

**aprilia**



**Luku 03  
Huolto  
Chap. 03  
L'entretien**

**Moottoriöljytaso**

Tarkasta moottoriöljyn taso säännöllisesti määräaikaishuoltotaulukon mukaisesti.

**HUOMIO**

**ÖLJY VOI AIHEUTTAA VAKAVIA VAHINKOJA IHOLLE, MIKÄLI ÖLJYÄ KÄSITELLÄÄN PITKÄÄN JA PÄIVITTÄIN.**

**ON SUOSITELTAVAA PESTÄ KÄDET HUOLELLISESTI ÖLJYN KÄSITTELYN JÄLKEEN.**

**HUOLTOTOIMENPITEITÄ TEHDESSÄ ON HYVÄ KÄYTTÄÄ KUMIHANSIKKAITA.**

**PIDÄ LASTEN ULOTTUMATTOMISSA.**

**ÄLÄ PÄÄSTÄ ÖLJYÄ YMPÄRISTÖÖN.**

**HUOMIO**

**KÄSITTELE VAROEN.**

**ÄLÄ VUODATA ÖLJYÄ.**

**OLE HUOLELLINEN ÄLÄKÄ TAHRI SKOOTTERIN OSIA ÖLJYLLÄ. TYÖSKENTELE VAIN TARKOIN RAJATULLA ALUEELLA.**

**Niveau d'huile moteur**

Contrôler périodiquement le niveau d'huile moteur sur la base du tableau d'entretien programmé.

**ATTENTION**

**L'HUILE PEUT ENDOMMAGER GRAVEMENT LA PEAU SI MANIPULÉE LONGTEMPS ET QUOTIDIENNEMENT.**

**IL EST RECOMMANDÉ DE SE LAVER SOIGNEUSEMENT LES MAINS APRÈS CHAQUE MANIPULATION.**

**AU COURS DES INTERVENTIONS D'ENTRETIEN, IL EST RECOMMANDÉ DE METTRE DES GANTS EN LATEX.**

**TENIR HORS DE PORTÉE DES ENFANTS.**

**NE PAS RÉPANDRE DE L'HUILE DANS L'ENVIRONNEMENT.**

**ATTENTION**

**AGIR AVEC PRÉCAUTION.**

**NE PAS RÉPANDRE L'HUILE.**

PUHDISTA HUOLELLISESTI KAIKKI MAHDOLLISET ÖLJYTAHRAT.

ÖLJYVUODON TAI TOIMINTAHÄIRIÖN ILMETESSÄ KÄÄNNY Aprilian valtuutetun huoltoliikkeen PUOLEEN.

#### HUOMAUTUS

KÄYTÄ ÖLJYÄ, JONKA OMINAISUUDET VASTAAVAT SUOSITELTUIEN TUOTTEIDEN TAULUKOSSA ANNETTUJA.

#### HUOMAUTUS

MOOTTORIÖLJYÄ LISÄTTÄESSÄ SÄILIÖN MAKSIMIMERKINTÄÄ "MAX" EI SAA YLITTÄÄ.

FAIRE ATTENTION À NE SOUILLER AUCUN COMPOSANT, NI L'ESPACE DE TRAVAIL NI LES ENVIRONS.

NETTOYER SOIGNEUSEMENT TOUTE ÉVENTUELLE TRACE D'HUILE.

EN CAS DE FUITES D'HUILE OU DE MAUVAIS FONCTIONNEMENTS, S'ADRESSER À UN concessionnaire officiel Aprilia.

N.B.

UTILISER DE L'HUILE AVEC LES SPÉCIFICATIONS REPORTÉES DANS LE TABLEAU DES PRODUITS CONSEILLÉS.

N.B.

EN CAS DE REMPLISSAGE D'HUILE MOTEUR, IL EST RECOMMANDÉ DE NE PAS DÉPASSER LE NIVEAU « MAX ».

Vaihdon suorittamiseksi käänny valtuutetun **Aprilian** huoltoliikkeen puoleen.

Pour effectuer la vidange, s'adresser à un concessionnaire officiel **Aprilia**.

### Moottoriöljyn tason tarkastus (03\_01, 03\_02)

- Aseta ajoneuvo keskiseisontatuen varaan.

### Vérification du niveau d'huile moteur (03\_01, 03\_02)

- Positionner le véhicule sur la béquille centrale.

**HUOMIO**

**ASETA SKOOTTERI TASAISALLE JA  
VAAKASUORALLE ALUSTALLE.**

**HUOMIO**

**MOOTTORI JA  
PAKOKAASUJÄRJESTELMÄN OSAT  
KUUMENTUVAT JA NE JÄÄVÄT  
KUUMIKSI JOSKIN AIKAA  
MOOTTORIN SAMMUTUKSEN  
JÄLKEEN. ENNEN KUIN KOSKET  
NÄIHIN OSIIN, PUE LÄMPÖÄ  
ERISTÄVÄT KÄSINEET TAI ODOTA,  
KUNNES MOOTTORI JA  
PAKOKAASUJÄRJESTELMÄ OVAT  
JÄÄHTYNEET.**

- Sammuta moottori ja anna sen jäähtyä niin, että öljy poistuu kampikammioista ja että itse öljy jäähtyy.

**HUOMAUTUS**

**MIKÄLI EDELLÄ MAINITTUJA  
TOIMENPITEITÄ EI TEHDÄ,  
VAARANA ON, ETTÄ  
MOOTTORIÖLJYN MITTAUSTULOS  
ON VIRHEELLINEN.**

**ATTENTION**

**POSITIONNER LE VÉHICULE SUR UN  
SOL FERME ET PLAT.**

**ATTENTION**

**LE MOTEUR ET LES COMPOSANTS  
DU SYSTÈME D'ÉCHAPPEMENT DE-  
VIENNENT TRÈS CHAUDS ET RES-  
TENT AINSI PENDANT UN CERTAIN  
TEMPS, MÊME APRÈS L'ARRÊT DU  
MOTEUR. AVANT DE MANIPULER  
LES COMPOSANTS, METTRE DES  
GANTS ISOLANTS OU ATTENDRE  
QUE LE REFROIDISSEMENT DU MO-  
TEUR ET DU SYSTÈME D'ÉCHAPPE-  
MENT.**

- Arrête le moteur et le laisser refroidir pour permettre le drainage de l'huile dans le carter et son refroidissement.

**N.B.**

**SI CES INSTRUCTIONS NE SONT PAS  
SUIVIES, LE RELEVÉ DU NIVEAU  
D'HUILE MOTEUR RISQUE D'ÊTRE  
FAUSSÉ.**

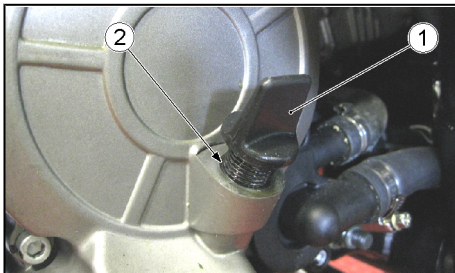

03\_01

- Kierrä auki ja vedä mittapuikko «1» ulos.
- Puhdista öljyn kanssa kosketuksiin tuleva osa puhtaalla liinalla.
- Laita nojamaan, ilman kiristämistä, korkki-mittatikku «1» syöttöaukkoon «2».
- Vedä mittapuikko «1» uudestaan ulos ja tarkasta öljyn määrä mittapuikosta.
- Taso on oikea, kun se saavuttaa likimäärin mittapuikkoon merkityn **MAX**-tason.

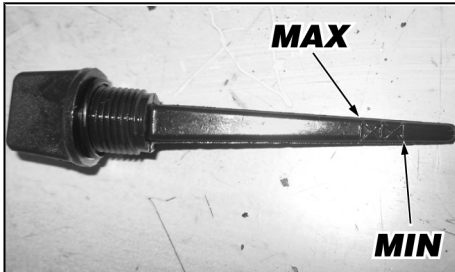

03\_02

- Dévisser et extraire le bouchon-jauge de mesure « 1 ».
- Nettoyer la partie en contact avec l'huile à l'aide d'un chiffon propre.
- Appuyer sans visser le bouchon-jauge « 1 » dans le trou d'introduction « 2 ».
- Extraire à nouveau le bouchon-jauge « 1 » et lire le niveau atteint par l'huile sur la jauge.
- Le niveau est correct s'il atteint approximativement le niveau **MAX**, indiqué sur la jauge de mesure.

- Mikäli tarpeen, lisää öljyä.

- Si nécessaire, remplir.

#### HUOMIO



**ÄLÄ YLITÄ MERKINTÄÄ «MAX» TAI ALITA MERKINTÄÄ «MIN», TÄMÄ VOI AIHEUTTAA VAKAVIA MOOTTORIVAURIOITA.**

#### ATTENTION



**NE PAS DÉPASSER L'INSCRIPTION « MAX » NI N'ALLER AU-DESSOUS DE L'INSCRIPTION « MIN », POUR NE PAS ENDOMMAGER IRRÉMÉDIABLEMENT LE MOTEUR.**

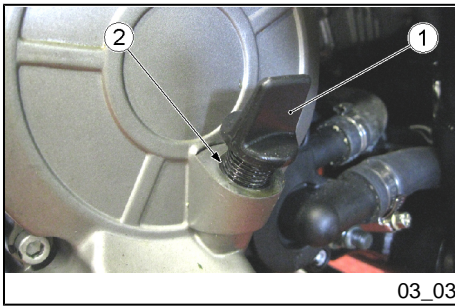

03\_03

## Moottoriöljyn täyttö (03\_03)

- Kaada pieni määrä öljyä täyttöaukkoon «2» ja odota noin minuutin ajan, kunnes öljy jakaantuu tasaisesti kampikammion sisään.
- Mittaa öljytaso ja lisää mahdollisesti öljyä.
- Lisää öljyä pienissä erissä, kunnes saavutetaan edellä mainittu oikea öljytaso.
- Toimenpiteen jälkeen kierrä ja lukitse korkki/mittaustikku «1».

### HUOMIO



**ÄLÄ KÄYTÄ SKOOTTERIA SILLOIN, KUN VOITELU ON RIITTÄMÄTÖN TAI VOITELUAINEET OVAT LIKAANTUNEET TAI VÄÄRÄNLAISET, KOSKA TÄMÄ KIIHDYTTÄÄ LIIKKUVIEN OSIEN KULUMISTA JA AIHEUTTAA PYSYVIÄ VAURIOITA.**

## Remplissage d'huile moteur (03\_03)

- Verser une petite quantité d'huile dans le trou d'introduction « 2 » et attendre environ une minute que l'huile s'écoule uniformément à l'intérieur du carter.
- Contrôler le niveau d'huile et éventuellement remplir.
- Remplir avec de petites quantités d'huile, jusqu'à atteindre le niveau prescrit.
- À la fin de l'opération, visser et serrer le bouchon/la jauge « 1 ».

### ATTENTION



**NE PAS CONDUIRE LE VÉHICULE SANS LUBRIFICATION SUFFISANTE OU AVEC DES LUBRIFIANTS POLLUÉS OU IMPROPRES, PARCE QUE CELA ACCÉLÈRE L'USURE DES PIÈCES EN MOUVEMENT ET PEUT PROVOQUER DES DOMMAGES IRRÉPARABLES.**





03\_04

## Merkkivalo (liian alhainen öljynpaine) (03\_04)

Ajoneuvo on varustettu merkkivalolla «1», joka syttyy joka kerran kun avain kierretään asentoon «ON». Merkkivalon tulee sammua moottorin käynnistyttyä.

### HUOMIO



**MIKÄLI MERKKIVALO SYTTYY JARRUTUKSEN, TYHJÄKÄYNNIN TAI KAAARTEISSA AJON AIKANA, TULEE TASO TARKASTAA JA TARPEEN VAATIESSA ÖLJYÄ LISÄTÄ. MIKÄLI VALO SYTTYY VIELÄ LISÄYKSEN JÄLKEENKIN JARRUTUKSEN, TYHJÄKÄYNNIN TAI KAAARTEIDEN YHTEYDESSÄ, TULEE KÄÄNTYÄ VALTUUTETUN APRILIA-KORJAAMON PUOLEEN.**

## Moottoriöljyn vaihto

Vaihdon suorittamiseksi käänny valtuutetun **Aprilian** huoltoliikkeen puoleen.

## Voyant de signalisation (pression d'huile insuffisante) (03\_04)

Le véhicule est équipé d'un voyant de signalisation « 1 » qui s'allume en tournant la clé sur « ON ». Ce voyant doit cependant s'éteindre une fois le moteur démarré.

### ATTENTION



**SI LE VOYANT S'ALLUME PENDANT UN FREINAGE, AU RALENTI OU DANS UN VIRAGE, IL EST NÉCESSAIRE DE RÉALISER UNE VÉRIFICATION DU NIVEAU ET UN ÉVENTUEL REMPLISSAGE. SI APRÈS AVOIR FAIT LE REMPLISSAGE, LE PHÉNOMÈNE D'ALLUMAGE PENDANT UN FREINAGE, AU RALENTI OU DANS UN VIRAGE PERSISTE, IL SERA NÉCESSAIRE DE S'ADRESSER À UN POINT D'ASSISTANCE AGRÉÉ APRILIA.**

## Vidange d'huile moteur

Pour effectuer la vidange, s'adresser à un concessionnaire officiel **aprilia**.

## Keskiön öljytaso

Tarkasta sylinteritilavuuden mukaisesti määräaikaishuoltotaulukossa kerrotulla tavalla.

Tarkastuksen ja vaihdon suorittamiseksi käänny valtuutetun **aprilia**-huoltopalvelun puoleen.

### HUOMIO



**ÖLJY VOI AIHEUTTAA VAKAVIA VAHINKOJA IHOLLE, MIKÄLI ÖLJYÄ KÄSITELLÄÄN PITKÄÄN JA PÄIVITTÄIN.**

**ON SUOSITELTAVAA PESTÄ KÄDET HUOLELLISESTI ÖLJYN KÄSITTELYN JÄLKEEN.**

**HUOLTOTOIMENPITEITÄ TEHDESSÄ ON HYVÄ KÄYTTÄÄ KUMIHANSIKKAITA.**

**PIDÄ LASTEN ULOTTUMATTOMISSA.**

**ÄLÄ PÄÄSTÄ ÖLJYÄ YMPÄRISTÖÖN.**

### HUOMIO



**KÄSITTELE VAROEN.**

**ÄLÄ VUODATA ÖLJYÄ.**

**OLE HUOLELLINEN ÄLÄKÄ TAHRI SKOOTTERIN OSIA ÖLJYLLÄ.**

## Niveau d'huile du moyeu

Contrôler sur la base des indications reportées dans le tableau d'entretien programmé, en fonction de la cylindrée.

Pour le contrôle et la vidange, s'adresser à un Concessionnaire Officiel **aprilia**.

### ATTENTION



**L'HUILE PEUT ENDOMMAGER GRAVEMENT LA PEAU SI MANIPULÉE LONGTEMPS ET QUOTIDIENNEMENT.**

**IL EST RECOMMANDÉ DE SE LAVER SOIGNEUSEMENT LES MAINS APRÈS CHAQUE MANIPULATION.**

**AU COURS DES INTERVENTIONS D'ENTRETIEN, IL EST RECOMMANDÉ DE METTRE DES GANTS EN LATEX.**

**TENIR HORS DE PORTÉE DES ENFANTS.**

**NE PAS RÉPANDRE DE L'HUILE DANS L'ENVIRONNEMENT.**

### ATTENTION



**AGIR AVEC PRÉCAUTION.**

**NE PAS RÉPANDRE L'HUILE.**

TYÖSKENTELE VAIN TARKOIN RAJATULLA ALUEELLA.

PUHDISTA HUOLELLISESTI KAIKKI MAHDOLLISET ÖLJYTAHRAT.

ÖLJYJUODON TAI TOIMINTAHÄIRIÖN ILMETESSÄ KÄÄNNY aprilian valtuutetun huoltoliikkeen PUOLEEN.

FAIRE ATTENTION À NE SOUILLER AUCUN COMPOSANT, NI L'ESPACE DE TRAVAIL NI LES ENVIRONS.

NETTOYER SOIGNEUSEMENT TOUTE ÉVENTUELLE TRACE D'HUILE.

EN CAS DE FUITES D'HUILE OU DE MAUVAIS FONCTIONNEMENTS, S'ADRESSER À UN concessionnaire officiel aprilia.

### Renkaat (03\_05, 03\_06)

Tässä skootterissa on sisärenkaattomat renkaat (tubeless).

#### HUOMIO



TARKASTA RENGASPAINEEET SÄÄNNÖLLISIN VÄLIAJOIN YMPÄRISTÖN LÄMPÖTILASSA.

JOS RENKAAT OVAT KUUMAT, MITTAUSTULOS ON VIRHEELLINEN. SUORITA MITTAUS AINA ENNEN PITKÄÄ AJOMATKAA JA SEN JÄLKEEN. JOS RENGASPAINEE ON LIIAN KORKEA, RENKAAT EIVÄT VAIMENNA MAANPINNAN EPÄTASAISUUKSIA, JOTKA VÄLITTYVÄT NÄIN OHJAUSTANKOON. TÄMÄ VÄHENTÄÄ AJOMUKAVUUTTA JA

### Les pneus (03\_05, 03\_06)

Ce véhicule est équipé de pneus sans chambre à air (Tubeless).

#### ATTENTION



CONTRÔLER PÉRIODIQUEMENT LA PRESSION DE GONFLAGE DES PNEUS À TEMPÉRATURE AMBIANTE.

SI LES PNEUS SONT CHAUDS, LA MESURE EST INCORRECTE. EFFECTUER LA MESURE SURTOUT AVANT ET APRÈS DE LONGS TRAJETS. SI LA PRESSION DE GONFLAGE EST TROP HAUTE, LES ASPÉRITÉS DU TERRAIN NE SONT PLUS AMORTIES ET SONT DONC TRANSMISES AU GUIDON, COMPROMETTANT AINSI LE CONFORT DE MARCHÉ ET RÉDUI-

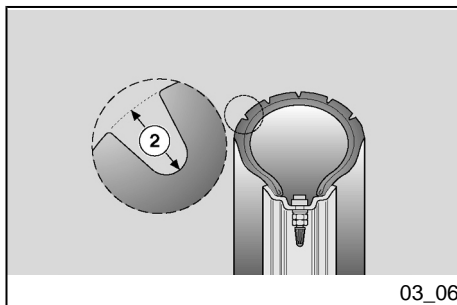
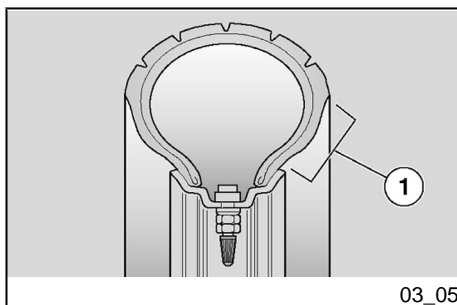

**MYÖS SKOOTTERIN PITOJA  
KAARTEISSA.**

**JOS RENGASPAINEN PUOLESTAAN  
ON RIITTÄMÄTÖN, RENKAIDEN  
SIVUOSAT «1» JOUTUVAT  
KOVEMMAN RASITUKSEN  
ALAISIKSI, JA RENGASKUMI VOI  
LUISUA VANTEEN REUNAN PÄÄLLE  
TAI SE VOI IRROTTA. TÄSTÄ OLISI  
SEURAUKSENA SKOOTTERIN  
HALLINNAN MENETYS.  
ÄKKIJARRUTUKSISSA RENKAAT  
VOIVAT IRROTTA VANTEILTA.  
KAARTEISSA AJONEUVON VOI MYÖS  
LÄHTEÄ SIVULUISUUN. TARKASTA  
RENKAIDEN KULUTUSPINTOJEN  
KUNTO JA NIIDEN KULUNEISUUS,  
SILLÄ RENKAIDEN HUONO KUNTO  
HEIKENTÄÄ PITOJA JA AJONEUVON  
OHJATTAVUUTTA. JOISSAKIN  
RENGASTYYPEISSÄ, JOTKA  
SOPIVAT TÄHÄN SKOOTTERIIN, ON  
KULUNEISUUDEN TUNNISTIMET.  
KULUNEISUUDEN TUNNISTIMIA ON  
ERILAISIA. KYSY  
JÄLLEENMYYJÄLTÄSI LISÄTIETOJA  
SIITÄ, MITEN KULUNEISUUS  
TARKASTETAAN JUURI SINUN  
SKOOTTERISTASI. TARKASTA  
SILMÄMÄÄRÄISESTI RENKAIDEN  
KULUNEISUUS. JOS NE OVAT  
KULUNEET, VAIHDA NE UUSIIN.**

**JOS RENKAAT OVAT VANHAT  
MUTTA EIVÄT KUITENKAAAN  
TÄYSIN KULUNEET, NE SAATTAVAT  
KOVETTUA EIVÄTKÄ NE TÄLLÖIN**

**SANT ÉGALEMENT LA TENUE DE  
ROUTE DANS LES VIRAGES.**

**SI, INVERSEMENT, LA PRESSION DE  
GONFLAGE EST INSUFFISANTE, LES  
BORDS DES PNEUS « 1 » TRAVAIL-  
LENT D'AVANTAGE, LE PNEU POU-  
VANT AINSI PATINER SUR LA JANTE,  
OU BIEN SE DÉTACHER, ENTRAÎ-  
NANT LA PERTE DE CONTRÔLE DU  
VÉHICULE. EN CAS DE FREINAGES  
BRUSQUES, LES PNEUS PEUVENT  
SORTIR DES JANTES. DANS LES VI-  
RAGES, LE VÉHICULE POURRAIT  
FAIRE UNE EMBARDÉE. CONTRÔ-  
LER L'ÉTAT DES SURFACES ET  
L'USURE, DANS LA MESURE OÙ DES  
PNEUS EN MAUVAIS ÉTAT COMPROM-  
METTRAIENT L'ADHÉRENCE À LA  
ROUTE ET LA MANŒVRABILITÉ DU  
VÉHICULE. CERTAINS TYPES DE  
PNEUS, HOMOLOGUÉS POUR CE VÉ-  
HICULE, SONT POURVUS D'INDICA-  
TEURS D'USURE. IL EXISTE DIFFÉ-  
RENTS TYPES D'INDICATEURS  
D'USURE. S'INFORMER AUPRÈS DE  
SON REVENDEUR POUR LES MODA-  
LITÉS DE VÉRIFICATION DE L'USU-  
RE. VÉRIFIER VISUELLEMENT L'USU-  
RE DES PNEUS, LES FAIRE REMPLA-  
CER SI USÉS.**

**SI LES PNEUS SONT VIEUX, MÊME SI  
NON COMPLÈTEMENT USÉS, ILS  
PEUVENT DURCIR ET COMPROMET-  
TRE LA TENUE DE ROUTE. DANS CE  
CAS, FAIRE REMPLACER LES  
PNEUS. FAIRE REMPLACER LE PNEU**

TAKAA HYVÄÄ PITOJA. VAIHDA TÄSSÄ TAPAUKSESSA RENKAAT UUSIIN. VAIHDA KULUNEET RENKAAT. VAIHDE RENGAS MYÖS, JOS SEN VAURION KOKO ON YLI 5 MM. RENKAAN PAIKKAUKSEN JÄLKEEN PYÖRÄ ON TASAPAINOTETTAVA. KÄYTÄ AINOASTAAN VALMISTAJAN SUOSITTELEMIA RENGASKOKOJA. ÄLÄ ASENNÄ SISÄRENKAILLA VARUSTETTUJA RENKAITA VANTEISIIN, JOTKA ON TARKOITETTU SISÄRENKAATTOMIIN RENKAIISIIN, JA PÄINVASTOIN. TARKASTA, ETTÄ RENGASVENTTIILEISSÄ ON AINA SUOJAHATUT, JOTTA VÄLTÄT RENKAIDEN YLLÄTTÄVÄN TYHJENTYMISEN.

VAIHTO-, KORJAUS-, HUOLTO- JA TASAPAINOITUSTOIMENPITEET OVAT HYVIN TÄRKEITÄ. NE TULEE SUORITTA SopiVILLA VÄLINEILLÄ JA TARVITTAVALLA KOKEMUKSELLA. TÄSTÄ SYYSTÄ SUOSITELLAAN KÄÄNTYMISTÄ valtuutetun aprilia-huoltoliikkeen PUOLEEN. TAI ERIKOISTUNEeseen RENGASLIIKKEeseen EDELLÄ MAINITTUJEN TOIMENPITEIDEN SUORITTAMISEKSI. JOS RENKAAT OVAT UUDET, NIIDEN PITO EI EHKÄ VIELÄ OLE PARAS MAHDOLLINEN: AJA ENSIMMÄISET KILOMETRIT

S'IL EST USÉ OU SI UNE ÉVENTUELLE CREVAISON DANS LA ZONE DE LA BANDE DE ROULEMENT A DES DIMENSIONS SUPÉRIEURES À 5 MM. APRÈS AVOIR FAIT RÉPARER UN PNEU, FAIRE FAIRE L'ÉQUILIBRAGE DES ROUES. UTILISER UNIQUEMENT DES PNEUS AUX DIMENSIONS INDICUÉES PAR LE CONSTRUCTEUR. NE PAS FAIRE MONTER DES PNEUS DU TYPE À CHAMBRE À AIR SUR LES JANTES À LA PLACE DES PNEUS TUBELESS, ET INVERSEMENT. CONTRÔLER QUE LES VALVES DE GONFLAGE POSSÈDENT TOUJOURS LES BOUCHONS RESPECTIFS, AFIN D'ÉVITER QUE LES PNEUS NE SE DÉGONFLENT ACCIDENTELLEMENT.

LES OPÉRATIONS DE REMPLACEMENT, RÉPARATION, ENTRETIEN ET ÉQUILIBRAGE SONT TRÈS IMPORTANTES : ELLES DOIVENT ÊTRE RÉALISÉES À L'AIDE DES OUTILS APPROPRIÉS ET EN AYANT L'EXPÉRIENCE NÉCESSAIRE. POUR CETTE RAISON, IL EST CONSEILLÉ DE S'ADRESSER À UN concessionnaire officiel aprilia, OU BIEN CHEZ UN SPÉCIALISTE EN PNEUS QUI SE CHARGERÀ DE RÉALISER CES OPÉRATIONS. SI LES PNEUS SONT NEUFS, ILS PEUVENT ÊTRE RECOURTÉS D'UNE PELLICULE GLISSANTE : CONDUIRE PRUDEMMENT LORS DES PREMIERS KILOMÈTRES. NE PAS ENDUIRE LES PNEUS AVEC UN LIQUIDE INAPPROPRIÉ.

**VAROEN. ÄLÄ VOITELE NESTEELLÄ,  
JOKA EI SOVI RENKAISIIN.**

**SYVYYDEN MINIMIRAJA KULUTUSPINNASSA «2»**

Etu:	2 mm
Taka:	2 mm

**LIMITE MINIMALE DE PROFONDEUR DE LA BANDE  
DE ROULEMENT « 2 »**

Avant :	2 mm
Arrière	2 mm

**Hekkutulpan irrotus (03\_07,  
03\_08, 03\_09)**

Tarkasta sylinteritilavuuden määräaikaishuoltotaulukossa tavalla. Irrota säännöllisesti, puhdista sen ja tarvittaessa vaihda se.

Sytytystulppaan päästään:

sytytystulppa mukaisesti kerrotulla tavalla. Irrota sytytystulppa ja hiilikertymät

**Depose de la bougie (03\_07,  
03\_08, 03\_09)**

Contrôler la bougie sur la base du tableau d'entretien programmé, en fonction de la cylindrée. Démontez périodiquement la bougie, la décalaminer et, si nécessaire, la remplacer.

Pour accéder à la bougie :

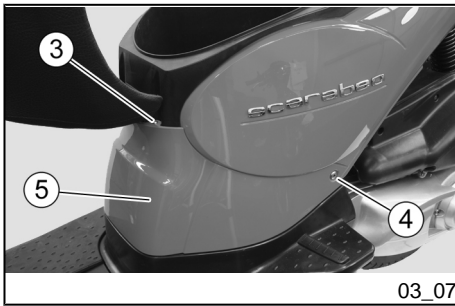

- Nosta satulaa.
- Kierrä auki ja ota pois kaksi ruuvia «3» (yksi kummallakin puolella).
- Kierrä auki ja ota pois kaksi ruuvia «4» (yksi kummallakin puolella).

- Soulever la selle.
- Dévisser et enlever les deux vis « 3 » (une de chaque côté).
- Dévisser et enlever les deux vis « 4 » (une de chaque côté).

#### HUOMIO



**KÄSITTELE VAROEN.**

**ÄLÄ VAURIOITA  
KIINNITYSKIELEKKEITÄ JA/TAI  
VASTAAVIA KIINNITYSKOHTIA.**

**KÄSITTELE MUOVIOSIA TAI  
MAALATTUJA OSIA VAROEN, ÄLÄ  
VAHINGOITA NIITÄ.**

- Ota moottorin tarkastusaukon kansi «5» pois vetämällä sitä edestä.

#### ATTENTION



**AGIR AVEC PRÉCAUTION.**

**NE PAS ENDOMMAGER LES LANGUETTES ET/OU LES LOGEMENTS D'ENCASTREMENT CORRESPONDANTS.**

**MANIPULER AVEC PRÉCAUTION LES COMPOSANTS EN PLASTIQUE ET LES PIÈCES PEINTES, NE PAS LES ÉRAFLER NI LES ABÎMER.**

- Retirer la trappe de visite du moteur « 5 » en l'extrayant vers l'avant.

**HUOMAUTUS**

**UUDELLEEN ASENTAESSASI ASETA KOHDISTUSKIELEKKEET HUOLELLISESTI PAIKALLEEN**

.

Poisto ja puhdistus:

**HUOMIO**

**ANNA MOOTTORIN JA PAKOPUTKEN JÄÄHTYÄ YMPÄRISTÖN LÄMPÖTILAAN ENNEN SEURAAVIEN TOIMENPITEIDEN SUORITUSTA MAHDOLLISTEN PALOVAMMOJEN VÄLTÄMISEKSI.**

- Irrota sytytystulpan «2» hattu «1».
- Poista sytytystulpan kannasta kaikki lika, kierrä se sen jälkeen irti välinekotelossa olevaa avainta käyttäen ja irrota se varoen, ettei pölyä tai muita ainesosia pääse sylinterin sisään.
- Tarkasta, että sytytystulpan elektrodissa ja keraamisessa

**N.B.**

**AU REMONTAGE, INSÉRER CORRECTEMENT LES LANGUETTES D'ENCASTREMENT DANS LES LOGEMENTS APPROPRIÉS.**

Pour la dépose et le nettoyage :

**ATTENTION**

**AVANT D'EFFECTUER LES OPÉRATIONS SUIVANTES, LAISSER RE-FROIDIR LE MOTEUR ET LE POT D'ÉCHAPPEMENT JUSQU'À CE QU'ILS AIENT ATTEINT LA TEMPÉRATURE AMBIANTE, AFIN D'ÉVITER DE POSSIBLES BRÛLURES.**

- Retirer la pipette « 1 » de la bougie « 2 ».
- Enlever toute trace de saleté de la base de la bougie, puis la dévisser avec la clé fournie dans le kit d'outils et l'extraire de son logement, en prenant garde à ne pas laisser entrer de poussière ou d'autres substances à l'intérieur du cylindre.
- Contrôler que l'électrode et la porcelaine centrale de la bougie



03\_08



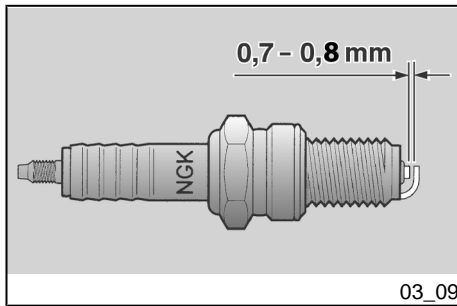

- ytimestä ei ole hiilijäämiä tai syöpymismerkkejä, puhdista tarvittaessa sytytystulpan puhdistukseen tarkoitetuilla puhdistimilla, rautalangalla ja/tai metallisella harjalla.
- Puhalla voimakkaalla ilmasuihkulla, jotta irronneet epäpuhtaudet eivät pääse moottoriin. Jos sytytystulpan eristeessä on halkeamia, sen elektrodit ovat syöpyneet tai se on erittäin likainen, tulee se vaihtaa uuteen.
  - Varmista elektrodien etäisyys paksuustulkilla. Sen tulee olla **0,7 - 0,8 mm**; tarvittaessa säädä sitä taivuttaen varovaisesti maadoituselektrodia.
  - Varmista, että aluslevy on hyvässä kunnossa. Kun aluslevy on asennettu, kierrä sytytystulppa paikoilleen käsin välttääksesi vaurioittamista sen kierteitä.
  - Kiinnitä välinekotelon avaimella kiertäen sytytystulppaa 1/2 kierrosta aluslevyn painamiseksi.

#### HUOMIO

**SYTYTYSTULPPA TULEE KIINNITTÄÄ HYVIN. MIKÄLI NÄIN EI TEHDÄ, MOOTTORI VOI YLIKUUVENTUA JA SEURAUKSENA VOI OLLA VAKAVIA VAURIOITA.**

soient exempts de calamines ou de signes de corrosion, nettoyer éventuellement avec les nettoyeurs spécifiques pour bougies, avec un fil de fer et/ou une petite brosse métallique.

- Souffler énergiquement avec un jet d'air pour éviter que les résidus retirés n'entrent dans le moteur. Si la bougie présente des fissures sur l'isolant, des électrodes rouillées ou des dépôts excessifs, elle doit être remplacée.
- Contrôler la distance entre les électrodes avec un calibre d'épaisseur. Celle-ci doit être de **0,7 - 0,8 mm**. éventuellement la régler, en pliant avec précaution l'électrode de masse.
- S'assurer que la rondelle est en bon état. Une fois la rondelle montée, visser manuellement la bougie pour éviter d'endommager le filetage.
- Serrer à l'aide de la clé fournie avec le kit des outils, en faisant faire un 1/2 tour à la bougie, pour comprimer la rondelle.

#### ATTENTION

**LA BOUGIE DOIT ÊTRE BIEN VISSÉE, AUTREMENT LE MOTEUR POURRAIT SURCHAUFFER ET S'ENDOMMAGER GRAVEMENT.**

**UTILISER SEULEMENT DES BOUGIES DE TYPE CONSEILLÉ, AUTRE-**

KÄYTTÄ AINOASTAAN  
SUOSITELTUJA SYTYTYSTULPPIA;  
MUUTOIN MOOTTORIN  
SUORITUSKYKY SAATTA  
HEIKENTYÄ JA KÄYTTÖIKÄ  
LYHENTYÄ.

### Tekniset ominaisuudet

**Sytytystulpan elektrodien etäisyys**

0,7 - 0,8 mm

**Sytytystulppa**

NGK PMR9B

### Kiristysmomentit (Nm)

**Sytytystulpan liitännämomenti**

10 Nm (1,02 Kgm)

- Sytytystulpan «1» hattu tulee asettaa paikalleen siten, että moottorin tärinä ei kykene irrottamaan sitä.
- Asenna keskiosan tarkastusaukon kansi «5» paikalleen.

MENT ON RISQUE DE COMPROMET-  
TRE LES PRESTATIONS ET LA  
DURÉE DU MOTEUR.

### Caractéristiques techniques

**Distance entre les électrodes de la bougie**

0,7 - 0,8 mm

**Bougie**

NGK PMR9B

### Couples de blocage (N\*m)

**Couple de serrage de la bougie**

10 Nm (1,02 Kgm)

- Positionner correctement la pipette de la bougie « 1 », de façon à ce qu'elle ne se détache pas sous l'effet des vibrations du moteur.
- Déposer la trappe de visite centrale « 5 ».

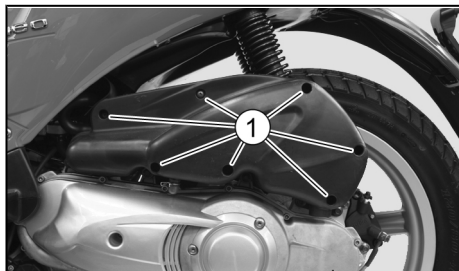

03\_10

## Ilmansuodattimen irrotus (03\_10, 03\_11)

Ilmansuodattimen puhdistus ja tarkastus tulee suorittaa sylinteritilavuuden mukaisesti määräaikaishuoltotaulukossa kerrotulla tavalla; tämä riippuu käyttöolosuhteista.

Jos ajoneuvolla ajetaan pölyisillä tai märillä teillä, puhdistustoimenpiteet tulee suorittaa useammin.

Suodatinosan voi puhdistaa vain, kun sen irrottaa skootterista.

- Avaa ja irrota seitsemän ruuvia «1».
- Avaa suodatinkotelo.
- Vedä suodatinkotelon kannesta «2» suodattava osa «3» pois.

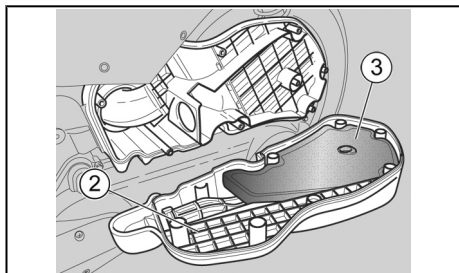

03\_11

## Ilmansuodattimen puhdistus (03\_12, 03\_13)

### HUOMIO



**ÄLÄ KÄYTÄ POLTTOAINETTA TAI TULENARKOJA LIUOTTIMIA SUODATINOSAN PUHDISTAMISEEN,**

## Demontage du filtre a air (03\_10, 03\_11)

Le nettoyage et le contrôle du filtre à air doivent être effectués sur la base du tableau d'entretien programmé, en fonction de la cylindrée ; cela dépendra des conditions d'utilisation.

Si le véhicule est utilisé sur des routes poussiéreuses ou mouillées, les opérations de nettoyage devront être effectuées plus fréquemment.

Pour nettoyer l'élément filtrant, il faut le retirer du véhicule.

- Dévisser et enlever les sept vis « 1 ».
- Ouvrir le boîtier du filtre.
- Extraire du couvercle du boîtier filtre « 2 » l'élément filtrant « 3 ».

## Nettoyage du filtre à air (03\_12, 03\_13)

### ATTENTION



**NE PAS UTILISER D'ESSENCE OU DE DISSOLVANTS INFLAMMABLES POUR LE LAVAGE DE L'ÉLÉMENT**

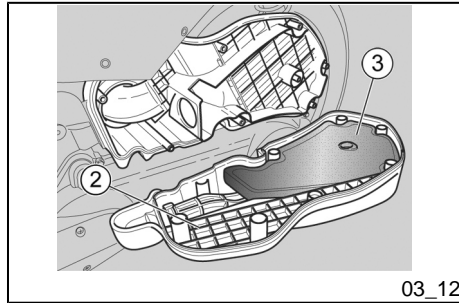

**JOTTA VÄLTÄT SYTTYMIS- TAI RÄHJÄHDYVAARAN.**

- Pese suodattava osa «3» puhtailla liuottimilla, ei herkästi syttyvillä tai helposti haihtuvilla ja anna sen kuivua kunnolla.
- Levitä koko pinnalle suodatinöljyä.
- Tarkasta, että poistoputken alaosassa ei ole epäpuhtauksia  
4

#### HUOMAUTUS

**MIKÄLI SISÄLTÄ LÖYTYY SUODATTIMEN KANNELTA PERÄISIN OLEVIA EPÄPUHTAUKSIA, POISTA NE SEURAAVALLA TAVALLA:**

- Poista korkki «5».
- Tyhjennä sisältö sopivaan astiaan; vie se sitten keräyspisteeseen.

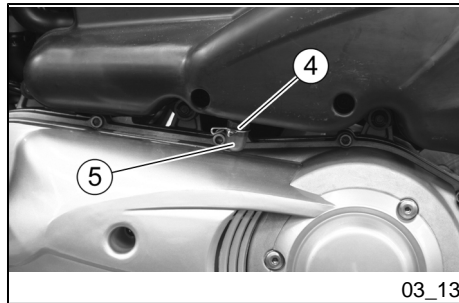

**FILTRANT, POUR ÉVITER LES RISQUES D'INCENDIE OU D'EXPLOSION.**

- Laver l'élément filtrant « 3 » avec des solvants propres, non inflammables ou à fort degré de volatilité et le faire sécher soigneusement.
- Appliquer sur toute la surface une huile pour filtres.
- Vérifier la présence d'impureté dans la partie inférieure du tuyau de vidange «4».

#### N.B.

**SI À L'INTÉRIEUR DU TUYAU DE VIDANGE SONT PRÉSENTS DES RÉSIDUS, PROVENANT DU BOÎTIER DU FILTRE, LES RETIRER EN PROCÉDANT COMME SUIT :**

- Retirer le bouchon « 5 ».
- Vider le contenu dans un récipient ; le remettre ensuite à un centre de récupération.

**Jäähdytysnestetaso (03\_14,  
03\_15, 03\_16, 03\_17)****HUOMIO**

**ÄLÄ KÄYTÄ AJONEUVOA, JOS  
JÄÄHDYTYSNESTEEN TASO ON  
LASKENUT ALLE MINIMITASON  
"MIN".**

Tarkasta jäähdytysnesteen määrä sylinteritilavuuden mukaisesti määräaikaishuoltotaulukossa ilmoitetulla tavalla.

**HUOMIO**

**JÄÄHDYTYSNESTE ON  
MYRKYLLISTÄ NIELTYNÄ; SEN  
KOSKETUS IHOON TAI SILMIIN VOI  
AIHEUTTAA ÄRSYTYSTÄ. JOS  
NESTETTÄ PÄÄSEE IHOON TAI  
SILMIIN, HUUHELE PITKÄÄN  
RUNSAALLA VEDELLÄ JA OTA  
YHTEYTTÄ LÄÄKÄRIIN. JOS  
AINETTA NIELLÄÄN, TULEE SE  
YRITTÄÄ OKSENTAA. HUUHELE  
SUU JA NIELU RUNSAALLA**

**Niveau liquide de  
refroidissement (03\_14, 03\_15,  
03\_16, 03\_17)****ATTENTION**

**NE PAS UTILISER LE VÉHICULE SI LE  
NIVEAU DU LIQUIDE DE REFROIDIS-  
SEMENT EST AU-DESSOUS DU NI-  
VEAU MINIMUM « MIN ».**

Contrôler le niveau du liquide de refroidissement sur la base des indications reportées dans le tableau d'entretien programmé, en fonction de la cylindrée.

**ATTENTION**

**LE LIQUIDE DE REFROIDISSEMENT  
EST TOXIQUE SI INGÉRÉ ; LE CON-  
TACT AVEC LA PEAU ET LES YEUX  
POURRAIT CAUSER DES IRRITA-  
TIONS. SI LE LIQUIDE ENTRE EN  
CONTACT AVEC LA PEAU OU LES  
YEUX, RINCER LONGUEMENT ET  
ABONDAMMENT À L'EAU ET CON-  
SULTER UN MÉDECIN. SI INGÉRÉ,  
PROVOQUER LE VOMISSEMENT,  
RINCER ABONDAMMENT À L'EAU LA  
BOUCHE ET LA GORGE ET CONSUL-  
TER IMMÉDIATEMENT UN MÉDECIN.**

**VEDELLÄ JA OTA VÄLITTÖMÄSTI  
YHTEYS LÄÄKÄRIIN.**

**HUOMIO**



**ÄLÄ HÄVITÄ NESTETTÄ  
YMPÄRISTÖÖN.**

**HUOMIO**



**PIDÄ LASTEN ULOTTUMATOMISSA.**

**HUOMIO**

**VARO KAATAMASTA  
JÄÄHDYTYSNESTETTÄ MOOTTORIN  
KUUMILLE OSILLE;  
JÄÄHDYTYSNESTE VOI SYTTYÄ  
PALAMAAN.  
HUOLTOTOIMENPITEITÄ TEHDESSÄ  
ON HYVÄ KÄYTTÄÄ  
KUMIHANSIKKAITA. KÄÄNNY  
APRILIAN VALTUUTETUN  
HUOLTOLIIKKEEN PUOLEEN  
NESTEEN VAIHTAMISEKSI**

Jäähdytysnesteen koostumus on 50 % vettä ja 50 % jäätymisenestoainetta. Tämä sekoitussuhde on ihanteellinen lähestulkoon kaikissa käyttölämpötiloissa ja antaa lisäksi hyvän suojauksen ruostetta vastaan. On

**ATTENTION**



**NE PAS RÉPANDRE LE LIQUIDE  
DANS L'ENVIRONNEMENT.**

**ATTENTION**



**TENIR HORS DE PORTÉE DES EN-  
FANTS.**

**ATTENTION**

**FAIRE ATTENTION À NE PAS VERSER  
DE LIQUIDE DE REFROIDISSEMENT  
SUR LES PARTIES BRÛLANTES DU  
MOTEUR ; IL POURRAIT S'INCENDIER  
ET ÉMETTRE DES FLAMMES INVISI-  
BLES. AU COURS DES INTERVEN-  
TIONS D'ENTRETIEN, IL EST RECOM-  
MANDÉ DE METTRE DES GANTS EN  
LATEX. POUR LE REMPLACEMENT,  
S'ADRESSER À UN concessionnaire  
officiel aprilia**

La solution de liquide de refroidissement est composée de 50 % d'eau et 50 % d'antigel. Ce mélange est idéal pour la plupart des températures de fonctionnement et garantit une bonne protection contre la corrosion. Il est souhaitable de

hyödyksi käyttää samaa sekoitussuhdetta myös lämpimänä vuodenaikana, koska se vähentää haihtumisesta johtuvaa hukkaa sekä jatkuvaa lisästarvetta. Näin jäädyttimeen ei pääse kertymään mineraalisuolaa veden haihduttua, ja jäädytysjärjestelmän tehokkuus säilyy tasaisena. Jos ulkolämpötila on alle nolla celsiusastetta, tarkasta jäädytyskierto usein ja lisää tarvittaessa jäätymisenestoainetta liuokseen (korkeintaan 60 %).

conserver le même mélange à la saison chaude car on réduit ainsi les fuites par évaporation et la nécessité de remplissages fréquents. De cette façon, les dépôts de sels minéraux laissés dans le radiateur suite à l'évaporation de l'eau diminuent et l'efficacité du système de refroidissement reste inchangée. Si la température extérieure descend par dessous zéro degré centigrade, contrôler fréquemment le circuit de refroidissement en ajoutant, si nécessaire, une concentration plus importante d'antigel (jusqu'à un maximum de 60 %).

Käytä jäädytysnesteinä tislattua vettä, jotta moottorin kunto säilyy hyvänä.

Pour la solution de refroidissement, utiliser de l'eau distillée, pour ne pas endommager le moteur.

#### HUOMIO

**ÄLÄ IRROTA KORKKIA «1» TASAUSSÄILIÖSTÄ MOOTTORIN OLLESSA KUUMA, Koska JÄÄHDYTYSNESTE ON ERITTÄIN KUUMAA. IHON TAI VAATTEIDEN KANSSA KOSKETUKSISSA AINE VOI AIHEUTTAA VAKAVIA PALOVAMMOJA JA/TAI VAHINKOJA.**

#### ATTENTION

**NE PAS RETIRER LE BOUCHON « 1 » DU VASE D'EXPANSION LORSQUE LE MOTEUR EST CHAUD, CAR LE LIQUIDE DE REFROIDISSEMENT EST À TEMPÉRATURE ÉLEVÉE. S'IL ENTRE EN CONTACT AVEC LA PEAU OU LES VÊTEMENTS, IL PEUT CAUSER DES BRÛLURES ET/OU DES BLESSURES GRAVES.**

#### TARKASTUS

#### CONTRÔLE

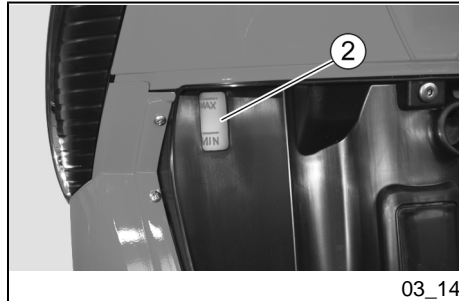

03\_14

**HUOMIO**

**TARKASTA JÄÄHDYTYSNESTEEN MÄÄRÄ JA TARVITTAESSA LISÄÄ SITÄ MOOTTORIN OLLESSA KYLMÄ.**

- Sammuta moottori ja odota, että se jäähtyy.

**HUOMIO**

**ASETA SKOOTTERI TASAISELLE JA VAAKASUORALLE ALUSTALLE.**

- Avaa tavaratila.
- Tarkasta, että paisuntasäiliön «2» sisältämän nesteen pinta on «MIN»- ja «MAX»-viitteiden välissä.

**MIN** = minimitaso.

**MAX** = maksimitaso;

Jos näin ei ole, tulee nestettä lisätä.

**ATTENTION**

**EFFECTUER LES OPÉRATIONS DE CONTRÔLE ET DE REMPLISSAGE DU LIQUIDE DE REFROIDISSEMENT LORSQUE LE MOTEUR EST FROID.**

- Arrêter le moteur et attendre qu'il refroidisse.

**ATTENTION**

**POSITIONNER LE VÉHICULE SUR UN SOL FERME ET PLAT.**

- Ouvrir la boîte à gants.
- S'assurer que le niveau de liquide, contenu dans le vase d'expansion « 2 » est compris entre les repères « MIN » et « MAX ».

**MIN.** = niveau minimum

**MAX** = niveau maximum

Dans le cas contraire, procéder au remplissage.



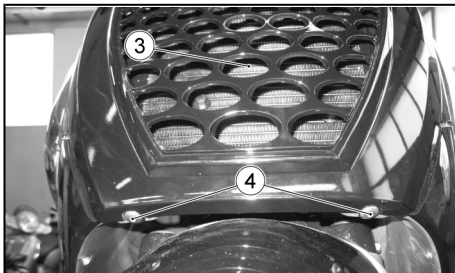

03\_15

## Täyttö

- Irrota etukate «3» avaamalla etupuolen kaksi ruuvia «4» ja yläkatteen neljä ruuvia «5».
- Irrota täyttökorkki «1».

## HUOMIO



### KÄSITTELE VAROEN.

ÄLÄ VAURIOITA  
KIINNITYSKIELEKKEITÄ JA/TAI  
VASTAAVIA KIINNITYSKOHTIA.

KÄSITTELE MUOVIOSIA TAI  
MAALATTUJA OSIA VAROEN, ÄLÄ  
VAHINGOITA NIITÄ.

## HUOMAUTUS



UUDELLEEN ASENTAESSASI ASETA  
KOHDISTUSKIELEKKEET  
HUOLELLISESTI PAIKALLEEN

## HUOMIO



JÄÄHDYTYSNESTE ON  
MYRKYLLISTÄ NIELTYNÄ; SEN  
KOSKETUS IHOON TAI SILMIIN VOI  
AIHEUTTAA ÄRSYTYSTÄ. ÄLÄ

## REMPLISSAGE

- Déposer le tablier avant « 3 » en dévissant les deux vis « 4 » placées dans la partie avant et les quatre vis « 5 » placées dans le contre-tablier.
- Déposer le bouchon de remplissage « 1 ».

## ATTENTION



### AGIR AVEC PRÉCAUTION.

NE PAS ENDOMMAGER LES LANGUETTES ET/OU LES LOGEMENTS D'ENCASTREMENT CORRESPONDANTS.

MANIPULER AVEC PRÉCAUTION LES COMPOSANTS EN PLASTIQUE ET LES PIÈCES PEINTES, NE PAS LES ÉRAFLER NI LES ABÎMER.

## N.B.



AU REMONTAGE, INSÉRER CORRECTEMENT LES LANGUETTES D'ENCASTREMENT DANS LES LOGEMENTS APPROPRIÉS.

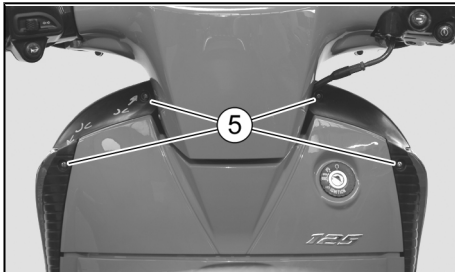

03\_16

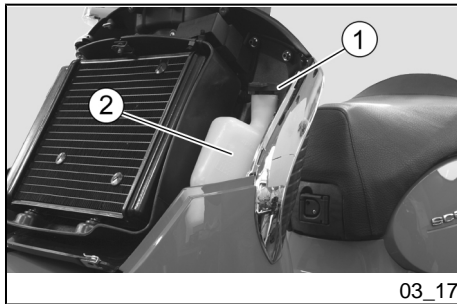

03\_17

**MITTAA JÄÄHDYTYSNESTETASOA SORMILLA TAI MUILLA APUVÄLINEILLÄ.**

#### HUOMIO



**ÄLÄ YLITÄ TÄYTETTÄESSÄ TASOA «MAX», MUUTOIN NESTE TULEE SÄILIÖSTÄ ULOS MOOTTORIN KÄYDESSÄ.**

#### HUOMIO



**JOS JÄÄHDYTYSNESTEEN KULUTUS ON LIALLISTA TAI JOS SÄILIÖ JÄÄ TYHJÄKSI, TARKASTA**

#### ATTENTION



**LE LIQUIDE DE REFROIDISSEMENT EST TOXIQUE SI INGÉRÉ ; LE CONTACT AVEC LA PEAU ET LES YEUX POURRAIT CAUSER DES IRRITATIONS. NE PAS PLONGER LE DOIGT OU D'AUTRE OBJET POUR VÉRIFIER LA PRÉSENCE DE LIQUIDE DE REFROIDISSEMENT.**

#### ATTENTION



**LORS DU REMPLISSAGE, NE PAS DÉPASSER LE NIVEAU « MAX », AUTREMENT DES FUITES DE LIQUIDE SE PRODUIRONT DURANT LE FONCTIONNEMENT DU MOTEUR.**

- Kaada sisään jäähdytysnestettä kunnes nesteen pinta saavuttaa osapuilleen «MAX» -tason.
- Laita täyttökorkki «1» takaisin paikalleen.

- Remplir de liquide de refroidissement, jusqu'à ce que le niveau de liquide atteigne approximativement le niveau « MAX ».
- Réinsérer le bouchon de remplissage « 1 ».

**MAHDOLLISET  
JÄÄHDYTYSNESTEKIERRON  
VUODOT. SEN KORJAAMISEKSI  
KÄÄNNY APRILIAN VALTUUTETUN  
HUOLTOLIIKKEEN PUOLEEN.**

### ATTENTION



**EN CAS DE CONSOMMATION EXCESSIVE DE LIQUIDE DE REFROIDISSEMENT ET SI LE RÉSERVOIR RESTE VIDE, CONTRÔLER L'ABSENCE DE FUITES DANS LE CIRCUIT. POUR LA RÉPARATION, S'ADRESSER À UN CONCESSIONNAIRE OFFICIEL APRILIA.**

- Asenna etukate takaisin paikalleen.

- Remonter le tablier avant.

### Jarrunestetason tarkistus (03\_18, 03\_19)

Tämän ajoneuvon jarrujärjestelmä koostuu:

- Yhdestä levyjarrusta edessä;
- Yhdestä levyjarrusta takana;

Oikean jarrukahvan (etujarru) vetäminen kohdistaa paineen etujarrusatulaan. Vasemman jarrukahvan (takajarru) vetäminen kohdistaa paineen etujarrusatulaan ja takajarrusatulaan.

### HUOMAUTUS

**AJONEUVO ON VARUSTETTU  
INTEGRAALIJARRUILLA.**

### Controle du niveau de l'huile des freins (03\_18, 03\_19)

Ce véhicule est équipé d'un système de freinage composé par :

- Un frein à disque à l'avant.
- Un frein à disque à l'arrière.

L'action sur le levier de frein droit (avant) produit une pression sur l'étrier du frein avant. L'action sur le levier de frein gauche (arrière) produit une pression sur l'étrier du frein avant et sur l'étrier du frein arrière.

### N.B.

**CE VÉHICULE EST ÉQUIPÉ D'UN SYSTÈME DE FREINAGE INTÉGRAL.**

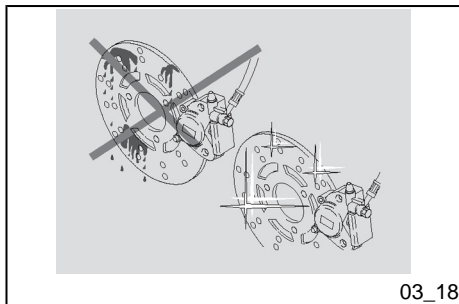

**HUOMIO**

JOS JARRUVIPU ON YHTÄKKIÄ LIIAN LÖYSÄ TAI JÄYKKÄ, MUUTOKSET JOHTUVAT HYDRAULIJÄRJESTELMÄN HÄIRIÖISTÄ. KÄÄNNY APRILIAN VALTUUTETUN HUOLTOLIIKKEEN PUOLEEN, MIKÄLI EPÄILET JARRUJÄRJESTELMÄN TOIMINTAA ETKÄ PYSTY TEKEMÄÄN NORMAALEJA TARKASTUKSIA.

**HUOMIO**

KIINNITÄ ERITYISTÄ HUOMIOTA JARRULEVYYN JA KITKAPINTAAN. TARKASTA ETTEI NIISSÄ OLE VOITELUAINETTA TAI RASVAA, ETENKIN HUOLTO- JA TARKASTUSTOIMENPITEIDEN JÄLKEEN. TARKASTA, ETTÄ JARRUPUTKI EI OLE VÄÄNTYNYT TAI KULUNUT.

PIDÄ LASTEN ULOTTUMATTOMISSA.

ÄLÄ HÄVITÄ NESTETTÄ YMPÄRISTÖÖN.

**ATTENTION**

DES VARIATIONS IMPRÉVUES DU JEU OU UNE RÉSISTANCE ÉLASTIQUE SUR LE LEVIER DE FREIN SONT DUES À DES INCONVÉNIENTS DANS LE SYSTÈME HYDRAULIQUE. S'ADRESSER À UN concessionnaire officiel aprilia EN CAS DE DOUTES SUR LE PARFAIT FONCTIONNEMENT DU SYSTÈME DE FREINAGE, ET SI L'ON N'EST PAS EN MESURE D'EFFECTUER LES OPÉRATIONS DE CONTRÔLE NORMALES.

**ATTENTION**

FAIRE PARTICULIÈREMENT ATTENTION AU DISQUE DE FREIN ET AUX GARNITURES DE FRICTION, EN VÉRIFIANT QU'ILS NE SONT PAS HUILEUX OU GRAISSEUX, SPÉCIALEMENT APRÈS L'EXÉCUTION D'OPÉRATIONS D'ENTRETIEN OU DE CONTRÔLE. CONTRÔLER QUE LE TUYAU DE FREIN NE SOIT PAS ENTORTILLÉ OU USÉ.

TENIR HORS DE PORTÉE DES ENFANTS.

NE PAS RÉPANDRE DE LIQUIDE DANS L'ENVIRONNEMENT.

Kun jarrupalojen kitkapinnat kulumat, jarrunesteen taso säiliössä laskee kulumisen korvaamiseksi.

Jarrunestesäiliöt sijaitsevat ohjaustangossa, lähellä jarruvipujen kiinnityskohtaa.

Tarkasta säännöllisesti säiliöiden jarrunestetaso sekä jarrupalojen kuluneisuus.

#### HUOMIO



**ÄLÄ KÄYTÄ AJONEUVOA, MIKÄLI JARRUTUSJÄRJESTELMÄSSÄ ON VUOTO.**

#### TARKASTUS

Tason tarkastamiseksi:

#### HUOMIO



**ASETA SKOOTTERI TASAISALLE JA VAAKASUORALLE ALUSTALLE.**

Avec l'usure des plaquettes de friction, le niveau du liquide de frein dans le réservoir diminue pour en compenser automatiquement l'usure.

Les réservoirs du liquide de frein sont situés sur le guidon, à proximité des fixations des leviers de frein.

Contrôler périodiquement le niveau du liquide de frein dans les réservoirs et l'usure des plaquettes.

#### ATTENTION



**NE PAS UTILISER LE VÉHICULE EN CAS DE FUITE DE LIQUIDE CONSTATÉE DANS LE SYSTÈME DE FREINAGE.**

#### Contrôle

Pour le contrôle du niveau :

#### ATTENTION



**POSITIONNER LE VÉHICULE SUR UN SOL FERME ET PLAT.**

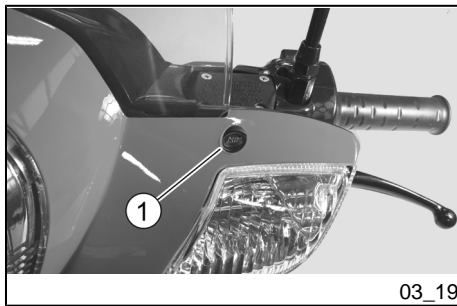

- Aseta ajoneuvo keskiseisontatuen varaan.
- Kierrä ohjaustankoa siten, että jarrunestesäiliön sisältämän nesteen pinta on samansuuntainen lasiin «1» merkityn «MIN»-viitemerkin kanssa.
- Tarkasta, että säiliön sisältämä neste ylittää lasiin «1» merkityn «MIN»-viitemerkin.

**MIN** = minimitaso.

Jos neste ei ylety edes «MIN»-merkkiin:

#### **HUOMIO**

**NESTETASO VÄHENEÄ ASTEITTAIN SITÄ MUKAA, KUN JARRUPALAT KULUVAT.**

- Tarkasta jarrupalojen ja levyn kuluneisuus.

Jos jarrupaloja ja/tai levyä ei tarvitse vaihtaa:

- Käännä **Aprilian valtuutetun huoltoliikkeen** puoleen, joka lisää nestettä.

#### **HUOMIO**

**TARKASTA JARRUTUSTEHO. MIKÄLI JARRUVIPI LIIKUU LIIKAA TAI JARRUJÄRJESTELMÄSSÄ ON VUOTO, KÄÄNNY APRILIAN VALTUUTETUN HUOLTOLIIKKEEN**

- Positionner le véhicule sur la béquille centrale.
- Tourner le guidon de façon à ce que le liquide contenu dans le réservoir de liquide de frein soit parallèle au repère « **MIN** » reporté sur le hublot « 1 ».
- Vérifier que le liquide contenu dans le réservoir dépasse le repère « **MIN** » reporté sur le hublot « 1 ».

**MIN** = niveau minimum

Si le liquide n'atteint pas au moins le repère « **MIN** » :

#### **ATTENTION**

**LE NIVEAU DU LIQUIDE DIMINUE PROGRESSIVEMENT AVEC L'USURE DES PLAQUETTES.**

- Vérifier l'usure des plaquettes de frein et du disque.

Si les plaquettes et/ou le disque ne doivent pas être remplacés :

- S'adresser à un **concessionnaire officiel aprilia** qui fera le remplissage.

#### **ATTENTION**

**CONTRÔLER L'EFFICACITÉ DE FREINAGE. EN CAS D'UNE COURSE EXCESSIVE DU LEVIER DE FREIN OU D'UNE PERTE D'EFFICACITÉ DU SYSTÈME DE FREINAGE, S'ADRESSER À**

**PUOLEEN. VOI OLLA, ETTÄ  
JÄRJESTELMÄ TULEE ILMATA.**

**UN concessionnaire officiel aprilia,  
CAR IL POURRAIT ÊTRE NÉCESSAI-  
RE DE PURGER L'AIR DU SYSTÈME.**

### **Akku (03\_20, 03\_21, 03\_22, 03\_23)**

Tarkasta liittimien kireys  
sylinteritilavuuden mukaisesti  
määräaikaishuoltotaulukossa kerrotulla  
tavalla.

#### **HUOMIO**

**TULIPALOVAARA. POLTTOAINETTA  
JA MUITA SYTTYVIÄ AINEITA EI SAA  
JOUTUA SÄHKÖOSIEN  
LÄHEISYYTEEN.**

**AKKUNESTE ON MYRKYLLISTÄ JA  
SYÖVYTTÄVÄÄ. IHON KANSSA  
KOSKETUKSEEN JOUTUESSAAN SE  
VOI AIHEUTTAA PALOVAMMOJA,  
SILLÄ SE SISÄLTÄÄ RIKKIHAPPOA.  
KÄYTÄ SUOJAVAATTEITA,  
SUOJANAAMARIA JA/TAI  
SUOJALASEJA  
HUOLTOTOIMENPITEITÄ  
TEHDESSÄSI. JOS AKKUNESTETTÄ  
JOUTUU IHOLLE, PESE RUNSAALLA  
VEDELLÄ.**

**JOS SITÄ JOUTUU SILMIIN, PESE  
RUNSAALLA VEDELLÄ  
VIIDENTOISTA MINUUTIN AJAN. OTA**

### **Batterie (03\_20, 03\_21, 03\_22, 03\_23)**

Contrôler le serrage des bornes sur la  
base du tableau d'entretien programmé,  
en fonction de la cylindrée.

#### **ATTENTION**

**RISQUE D'INCENDIE. NE PAS APPRO-  
CHER DES COMPOSANTS ÉLECTRI-  
QUES LE CARBURANT ET LES AU-  
TRES SUBSTANCES INFLAMMA-  
BLES.**

**L'ÉLECTROLYTE DE LA BATTERIE  
EST TOXIQUE, CAUSTIQUE ET EN  
CONTACT AVEC L'ÉPIDERME PEUT  
CAUSER DES BRÛLURES CAR IL  
CONTIENT DE L'ACIDE SULFURIQUE.  
PORTER DES VÊTEMENTS DE PRO-  
TECTION, UN MASQUE POUR LE VI-  
SAGE ET/OU DES LUNETTES DE  
PROTECTION LORS DE L'ENTRE-  
TIEN. SI DU LIQUIDE ÉLECTROLYTI-  
QUE ENTRE EN CONTACT AVEC LA  
PEAU, LAVER ABONDAMMENT À  
L'EAU FROIDE.**

**SI L'ÉLECTROLYTE ENTRE EN CON-  
TACT AVEC LES YEUX, LAVER  
ABONDAMMENT À L'EAU PENDANT**

MAHDOLLISIMMAN PIAN YHTEYS  
SILMÄLÄÄKÄRIIN.

JOS AINETTA NIELLÄÄN  
VAHINGOSSA, JUO RUNSAASTI  
VETTÄ TAI MAITOA JA SEN JÄLKEEN  
MAGNESIAMAITOA TAI  
KASVIÖLJYÄ. OTA YHTEYTTÄ  
LÄÄKÄRIIN MAHDOLLISIMMAN PIAN.

AKKU KEHITTÄÄ  
RÄJÄHDYSALTTIITA KAASUJA. NE  
EIVÄT SAA JOUTUA KOSKETUKSIIN  
AVOTULEN, KIPINÖIDEN, TUPAKAN  
TAI MINKÄ TAHANSA MUUN  
LÄMMÖNLÄHTEEN KANSSA.

LATAUKSEN TAI KÄYTÖN AIKANA  
ALUEELLA TULEE OLLA RIITTÄVÄ  
TUULETUS. AKUN LATAUKSEN  
AIKANA TULEE MYÖS VÄLTÄÄ  
HAIHTUVIEN KAASUJEN  
HENGITTÄMISTÄ.

PIDÄ LASTEN ULOTTUMATTOMISSA.

VARO KALLISTAMASTA  
SKOOTTERIA LIIKAA, JOTTA  
AKKUNESTETTÄ EI PÄÄSE  
VALUMAAN VAARALLISESTI ULOS.

#### HUOMIO

ÄLÄ KOSKAAN VAIHDA  
AKKULIITÄNTÖJEN PAIKKOJA.

YHDISTÄ JA IRROTA AKKU  
VIRTAKYTKIMEN OLLESSA  
ASENNOSSA «OFF», MUUTOIN  
JOTKUT OSAT VOIVAT VAURIOITUA.

CINQ MINUTES ET CONSULTER RA-  
PIDEMENT UN OCULISTE.

SI L'ÉLECTROLYTE EST INGÉRÉE  
ACCIDENTELLEMENT, BOIRE DE  
GRANDES QUANTITÉS D'EAU OU DE  
LAIT, CONTINUER AVEC DU LAIT DE  
MAGNÉSIE OU DE L'HUILE VÉGÉTA-  
LE, ET CONSULTER AU PLUS VITE  
UN MÉDECIN.

LA BATTERIE ÉMANE DES GAZ EX-  
PLOSIFS: IL CONVIENT DE TENIR  
ÉLOIGNÉES LES FLAMMES, LES  
ÉTINCELLES, LES CIGARETTES ET  
TOUTE AUTRE SOURCE DE CHA-  
LEUR.

PENDANT LA RECHARGE OU L'UTI-  
LISATION, AÉRER ADÉQUATEMENT  
LE LOCAL ET ÉVITER D'INHALER LES  
GAZ ÉMIS DURANT LA RECHARGE  
DE LA BATTERIE.

TENIR HORS DE PORTÉE DES EN-  
FANTS.

FAIRE ATTENTION À NE PAS TROP  
INCLINER LE VÉHICULE, AFIN DE  
PRÉVENIR LES DANGEREUSES FUI-  
TES DE LIQUIDE DE LA BATTERIE.

#### ATTENTION

NE JAMAIS INVERSER LE BRANCHE-  
MENT DES CÂBLES DE LA BATTERIE.

BRANCHER ET DÉBRANCHER LA  
BATTERIE AVEC L'INTERRUPTEUR  
D'ALLUMAGE SUR « KEY OFF » ; AU-



LIITÄ ENSIN PLUS-JOHTO (+) JA SEN  
JÄLKEEN MAADOTUSJOHTO (-).  
IRROTA NE PÄINVASTAISESSA  
JÄRJESTYKSESSÄ.

AKKUNESTE ON SYÖVYTTÄVÄÄ.

ÄLÄ KAADA TAI ROISKUTA SITÄ.  
VÄLTÄ SEN JOUTUMISTA  
KOSKETUKSEEN ERITYISESTI  
MUOVIOSIEN KANSSA.

MIKÄLI SKOOTTERIIN ASENNETAAN  
"HUOLTOVAPAA" AKKU, KÄYTÄ SEN  
LATAAMISEEN ERITYISTÄ  
AKKULATURIA (SAMA  
JÄNNITETYYPPI / SAMA  
AMPEERILUKU TAI TASAJÄNNITE).

TAVALLISEN AKKULATURIN  
KÄYTTÖ VOI VAURIOITTA AAKKUA.

TREMENT CERTAINS COMPOSANTS  
POURRAIENT RÉSULTER ENDOM-  
MAGÉS. BRANCHER D'ABORD LE  
CÂBLE POSITIF (+) PUIS LE CÂBLE  
NÉGATIF (-). DÉBRANCHER EN SUI-  
VANT L'ORDRE INVERSE.

LE LIQUIDE DE LA BATTERIE EST  
CORROSIF.

NE PAS LE VERSER OU LE RÉPAN-  
DRE, NOTAMMENT SUR LES PAR-  
TIES EN PLASTIQUE.

EN CAS D'INSTALLATION D'UNE  
BATTERIE DE TYPE « SANS ENTRE-  
TIEN », UTILISER POUR LA RECHAR-  
GE UN CHARGEUR DE BATTERIE  
SPÉCIFIQUE (DU TYPE À VOLTAGE/  
AMPÉRAGE CONSTANT OU À VOL-  
TAGE CONSTANT).

L'UTILISATION D'UN CHARGEUR DE  
BATTERIE DE TYPE CONVENTION-  
NEL RISQUERAIT D'ENDOMMAGER  
LA BATTERIE.

Akun irrottaminen

Dépose de la batterie



03\_20

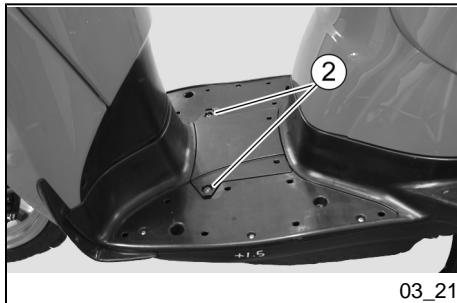

03\_21

- Aseta ajoneuvo keskiseisontatuen varaan.
- Ota matot pois «1».
- Ruuvaa alaruuvit «2» auki ja irrota ne.

**HUOMIO****KÄSITTELE VAROEN.**

**ÄLÄ VAURIOITA  
KIINNITYSKIELEKKEITÄ JA/TAI  
VASTAAVIA KIINNITYSKOHTIA.**

**KÄSITTELE MUOVIOSSA TAI  
MAALATTUJA OSIA VAROEN, ÄLÄ  
VAHINGOITA NIITÄ.**

- Irrota akkutilan kansi.

**HUOMAUTUS**

**UUELLEEN ASENTAESSASI ASETA  
KOHDISTUSKIELEKKEET  
HUOLELLISESTI PAIKALLEEN**

.

- Positionner le véhicule sur la béquille centrale.
- Ôter les tapis « 1 ».
- Dévisser et enlever les deux vis « 2 ».

**ATTENTION****AGIR AVEC PRÉCAUTION.**

**NE PAS ENDOMMAGER LES LANGUETTES ET/OU LES LOGEMENTS D'ENCASTREMENT CORRESPONDANTS.**

**MANIPULER AVEC PRÉCAUTION LES COMPOSANTS EN PLASTIQUE ET LES PIÈCES PEINTES, NE PAS LES ÉRAFLER NI LES ABÎMER.**

- Retirer le couvercle du porte-batterie.

**N.B.**

**AU REMONTAGE, INSÉRER  
CORRECTEMENT LES LANGUETTES  
D'ENCASTREMENT DANS LES LOGEMENTS APPROPRIÉS.**

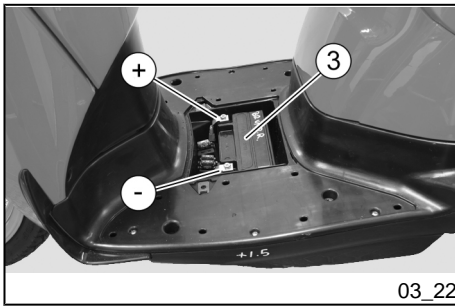

03\_22

- Irrota järjestyksessä negatiivinen (-) ja positiivinen (+) johto.
- Ota akku «3» ulos akkutilasta ja aseta se tasaiselle pinnalle, viileään ja kuivaan paikkaan.

#### HUOMIO



**IRROTETTU AKKU TULEE SÄILYTTÄÄ VARMASSA PAIKASSA JA LASTEN ULOTTUMATTOMISSA.**

#### Liitännänapojen ja liittimien tarkastus ja puhdistus

- Tarkasta, että johtojen liitännänavat «4» ja akun liittimet «5» ovat:

- hyvässä kunnossa (eivät ruostuneet tai likaiset);

- rasvattu neutraalilla rasvalla tai vaseliinilla.

Tarvittaessa:

- Irrota järjestyksessä negatiivinen (-) ja positiivinen (+) johto.
- Harjaa kaikki syöpymismerkit metalliharjalla pois.

- Débrancher dans l'ordre le câble négatif (-) puis le positif (+).
- Déposer la batterie « 3 » du logement et la ranger sur une surface horizontale, dans un lieu frais et sec.

#### ATTENTION



**UNE FOIS DÉPOSÉE, LA BATTERIE DOIT ÊTRE STOCKÉE DANS UN ENDROIT SÛR ET HORS DE PORTÉE DES ENFANTS.**

#### Contrôle et nettoyage des cosses et des bornes de connexion

- Contrôler que les cosses « 4 » des câbles et les bornes de connexion « 5 » de la batterie sont :

- en bon état (et non corrodés ou couverts de dépôts) ;

- couverts de graisse neutre ou de vaseline.

Si nécessaire :

- Débrancher dans l'ordre le câble négatif (-) puis le positif (+).
- Brosser avec une brosse métallique pour éliminer toute trace de corrosion.
- Rebrancher dans l'ordre le câble positif (+) puis le négatif (-).

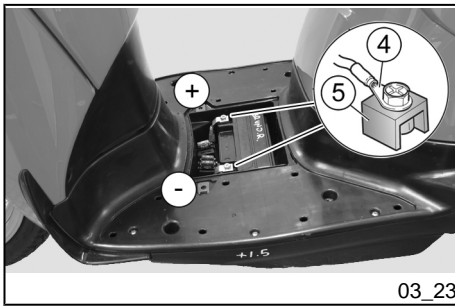

03\_23

- Liitä uudelleen järjestyksessä positiivinen (+) ja negatiivinen (-) johto.
- Voitele navat ja liittimet neutraalilla rasvalla tai vaseliinilla.

- Recouvrir les cosses et les bornes de connexion avec de la graisse neutre ou de la vaseline.

#### Akun lataus

#### Recharge de la batterie

##### HUOMIO

##### ATTENTION

**ÄLÄ OTA AKUN KORKKEJA POIS. JOS OTAT NE POIS, AKKU SAATTAÄ VAHINGOITTUA.**

**NE PAS DÉPOSER LES BOUCHONS DE LA BATTERIE, CAR CELLE-CI POURRAIT SE DÉTÉRIORER.**

- Ota akku pois.
- Varaa käyttöösi sopiva akkulaturi.
- Valitse lataustavaksi hidas lataus.
- Kytke akku akkulaturiin.

- Retirer la batterie.
- Se munir d'un chargeur de batterie adapté.
- Préparer le chargeur de batterie pour une recharge lente.
- Brancher la batterie au chargeur de batterie.

##### HUOMIO

##### ATTENTION

**HUOLEHDI TILAN RIITTÄVÄSTÄ TUULETUKSESTA LATAUKSEN TAI KÄYTÖN AIKANA JA VÄLTÄ LATAUKSEN AIKANA VAPAUTUVIEN KAASUJEN HENGITTÄMISTÄ.**

**PENDANT LA RECHARGE OU L'UTILISATION, AÉRER ADÉQUATEMENT LE LOCAL ET ÉVITER D'INHALER LES GAZ ÉMIS DURANT LA RECHARGE DE LA BATTERIE.**

- Käynnistä laturi.

- Allumer le chargeur de batterie.



03\_24

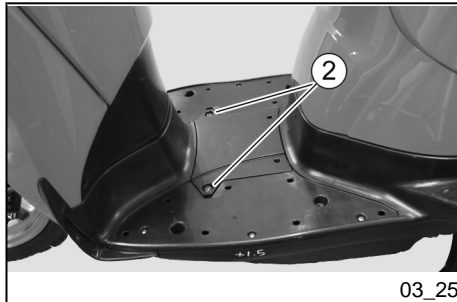

03\_25

## Uuden akun käyttöönotto (03\_24, 03\_25, 03\_26)

- Aseta ajoneuvo keskiseisontatuen varaan.
- Ota matot pois «1».
- Ruuvaa alaruuvit «2» auki ja irrota ne.

### HUOMIO



#### KÄSITTELE VAROEN.

ÄLÄ VAURIOITA  
KIINNITYSKIELEKKEITÄ JA/TAI  
VASTAAVIA KIINNITYSKOHTIA.

KÄSITTELE MUOVIOSIA TAI  
MAALATTUJA OSIA VAROEN, ÄLÄ  
VAHINGOITA NIITÄ.

- Irrota akkutilan kansi.

### HUOMAUTUS



UUDELLEEN ASENTAESSASI ASETA  
KOHDISTUSKIELEKKEET  
HUOLELLISESTI PAIKALLEEN

## Mise en service d'une batterie neuve (03\_24, 03\_25, 03\_26)

- Positionner le véhicule sur la béquille centrale.
- Ôter les tapis « 1 ».
- Dévisser et enlever les deux vis « 2 ».

### ATTENTION



#### AGIR AVEC PRÉCAUTION.

NE PAS ENDOMMAGER LES LAN-  
GUETTES ET/OU LES LOGEMENTS  
D'ENCASTREMENT CORRESPON-  
DANTS.

MANIPULER AVEC PRÉCAUTION LES  
COMPOSANTS EN PLASTIQUE ET  
LES PIÈCES PEINTES, NE PAS LES  
ÉRAFLER NI LES ABÎMER.

- Retirer le couvercle du porte-  
batterie.

### N.B.



AU REMONTAGE, INSÉRER

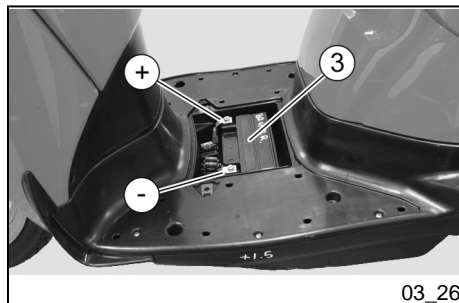

- Aseta akku «3» sille varattuun tilaan.
- Kytke järjestyksessä positiivinen (+) ja negatiivinen (-) johto.
- Rasvaa navat ja akkukengät neutraalilla rasvalla tai vaseliinilla.
- Aseta akkutilan kansi takaisin paikalleen ja kiristä kaksi ruuvia «2».
- Aseta kaksi mattoa «1» paikalleen siten, että kiinnityskohdat tulevat tarkasti paikoilleen,

## CORRECTEMENT LES LANGUETTES D'ENCASTEMENT DANS LES LOGEMENTS APPROPRIÉS.

- Disposer la batterie « 3 » dans son logement.
- Brancher dans l'ordre, le câble positif(+) et le négatif (-).
- Recouvrir les terminaux et les bornes avec de la graisse neutre ou de la vaseline.
- Repositionner le couvercle du porte-batterie et serrer les deux vis « 2 ».
- Repositionner les deux tapis « 1 » en faisant attention à les fixer dans leurs logements,

## Pitkä seisonta-aika

Jos ajoneuvoa ei käytetä yli kahteen viikkoon, akku tulee ladata sen sulfatoitumisen estämiseksi:

- Irrota akku ja aseta se viileään ja kuivaan paikkaan.

Talvisin tai jos ajoneuvoa ei muutoin käytetä tarkasta akun varaustila säännöllisesti (noin kerran kuukaudessa), jotta varaustila ei heikkene.

## Longue inactivité

Au cas où le véhicule resterait inactif pendant plus de quinze jours, il est nécessaire de recharger la batterie pour en éviter la sulfatation.

- Retirer la batterie et la ranger dans un endroit frais et sec.

Durant la période hivernale ou lorsque le véhicule reste arrêté, pour éviter qu'elle ne se détériore, contrôler périodiquement la charge (environ une fois par mois).

- Lataa se täyteen käyttäen normaalia laturia.

Jos akku jää kiinni ajoneuvoon, irrota akkukengät navoista.

- La recharger complètement en utilisant une recharge normale.

Si la batterie reste sur le véhicule, débrancher les câbles des bornes.

### Varokkeet (03\_27, 03\_28, 03\_29, 03\_30)

#### HUOMIO



**ÄLÄ KORJAA VIOITTUNEITA SULAKKEITA.**

**ÄLÄ KOSKAAN KÄYTÄ TEHOLTAAN MUUNLAISTA SULAKETTA KUIN OHJEISSA ON ILMOITETTU, JOTTA SÄHKÖJÄRJESTELMÄÄN EI AIHEUTUISI VAHINKOJA TAI OIKOSULKUJA, JOISTA PUOLESTAAN SAATTA A SEURATA TULIPALOJA.**

#### HUOMAUTUS

**JOS SULAKE VAURIOITUU USEIN, VOI TAPAHTUA OIKOSULKU TAI YLIKUORMITUS. OTA TÄSSÄ TAPAUKSESSA YHTEYTTÄ valtuutettuun aprilia-huoltoliikkeeseen.**

### Les fusibles (03\_27, 03\_28, 03\_29, 03\_30)

#### ATTENTION



**NE PAS RÉPARER DE FUSIBLES DÉFECTUEUX.**

**NE JAMAIS UTILISER UN FUSIBLE D'UNE PUISSANCE DIFFÉRENTE DE CELLE SPÉCIFIÉE POUR ÉVITER D'ÉVENTUELS DOMMAGES SUR LE CIRCUIT ÉLECTRIQUE OU COURT-CIRCUITS, POUVANT CAUSER DES RISQUES D'INCENDIES.**

#### N.B.

**QUAND UN FUSIBLE GRILLE FRÉQUEMMENT, IL EST PROBABLE QU'IL EXISTE UN COURT-CIRCUIT OU UNE SURCHARGE. DANS CE CAS, S'ADRESSER À UN concessionnaire officiel Aprilia.**

Jos jokin sähkölaite ei toimi oikein tai sen toiminta on puutteellista tai jos moottori ei käynnisty, sulakkeet on syytä tarkastaa.

Tarkasta ensin 15 A:n sulakkeet ja sen jälkeen 20 A:n sulake.

En cas de manque de fonctionnement ou de fonctionnement irrégulier d'un composant électrique ou si le moteur ne démarre pas, il faut contrôler les fusibles.

Contrôler d'abord les fusibles de 15 A, puis le fusible de 20 A.

#### Tarkastuksen suoritus:

- Aseta ajoneuvo keskiseisontatuon varaan.
- Ota matot pois «1».
- Ruuvaa alaruuvit «2» auki ja irrota ne.

#### HUOMIO



#### KÄSITTELE VAROEN.

ÄLÄ VAURIOITA  
KIINNITYSKIELEKKEITÄ JA/TAI  
VASTAAVIA KIINNITYSKOHTIA.

KÄSITTELE MUOVIOSIA TAI  
MAALATTUJA OSIA VAROEN, ÄLÄ  
VAHINGOITA NIITÄ.

#### Pour le contrôle :

- Positionner le véhicule sur la béquille centrale.
- Ôter les tapis « 1 ».
- Dévisser et enlever les deux vis « 2 ».

#### ATTENTION



#### AGIR AVEC PRÉCAUTION.

NE PAS ENDOMMAGER LES LANGUETTES ET/OU LES LOGEMENTS D'ENCASTREMENT CORRESPONDANTS.

MANIPULER AVEC PRÉCAUTION LES COMPOSANTS EN PLASTIQUE ET LES PIÈCES PEINTES, NE PAS LES ÉRAFLER NI LES ABÎMER.





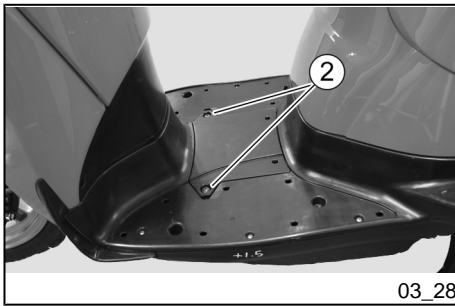

03\_28

- Irrota akkutilan kansi.

#### HUOMAUTUS



**UUELLEEN ASENTAESSASI ASETA KOHDISTUSKIELEKKEET HUOLELLISESTI PAIKALLEEN**

•

- Irrota yksi sulake kerrallaan ja tarkasta, onko lanka «3» ehjä.
- Ennen sulakkeen vaihtoa yritä paikallistaa häiriön syy.
- Vaihda vaurioituneen sulakkeen tilalle saman ampeeriluvun sulake.

#### HUOMAUTUS

**JOS KÄYTÄT VARASULAKKEEN, MUISTA LAITTA A SEN PAIKALLE UUSI SAMANLAINEN SULAKE.**

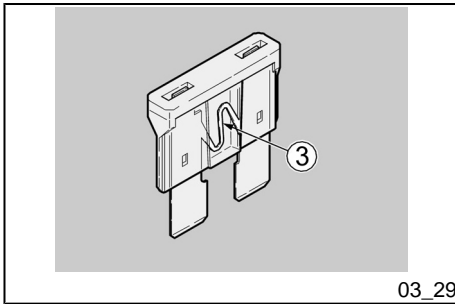

03\_29

- Retirer le couvercle du porte-batterie.

#### N.B.



**AU REMONTAGE, INSÉRER CORRECTEMENT LES LANGUETTES D'ENCASTREMENT DANS LES LOGEMENTS APPROPRIÉS.**

- Extraire un fusible à la fois et contrôler si le filament «3» est interrompu.
- Avant de remplacer le fusible, rechercher, si possible, la cause de la panne.
- Remplacer le fusible, si endommagé, par un de même ampérage.

#### N.B.

**SI UN FUSIBLE DE RÉSERVE EST UTILISÉ, VEILLER À EN INSTALLER UN AUTRE IDENTIQUE DANS LE LOGEMENT RESPECTIF.**

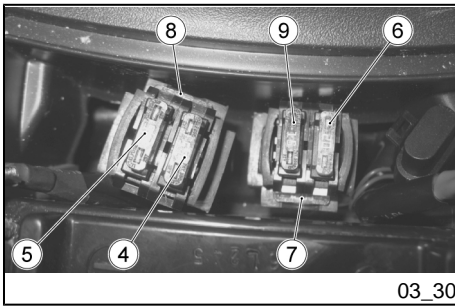

- Aseta akkutilan kansi takaisin paikalleen ja kiristä kaksi ruuvia «2».
- Aseta matot «1» paikalleen siten, että kiinnityskohdat tulevat tarkasti paikoilleen,
- Repositionner le couvercle du porte-batterie et serrer les deux vis « 2 ».
- Repositionner les tapis « 1 » en faisant attention à les fixer dans leurs logements.

### PÄÄSULAKKEIDEN SIJAINTI

20 A:n sulake «6»	Positiivinen suora (jännitteensäädin, kojetaulu, virtalukko ja pistorasian sulake)
15 A:n sulake «9»	Pistorasian virtalähde
20 A:n sulake «7»	Varalla

### DISPOSITION DES FUSIBLES PRINCIPAUX

Fusible de 20 A « 6 »	Positif direct (régulateur de tension, tableau de bord, interrupteur d'allumage et fusible de la prise de courant)
Fusible de 15 A « 9 »	Alimentation de la prise de courant.
Fusible de 20 A « 7 »	Rechange

### VARASULAKKEIDEN SIJAINTI

15 A:n sulake «4»	Virtalukosta kaikkiin valoihin, rekisterikytkin valoon, vilkkuihin ja äänimerkkiin.
15 A:n sulake «5»	Käynnistyksen virtalähde/polttoaineen suihkutus ja käynnistys

### DISPOSITION DES FUSIBLES SECONDAIRES

Fusible de 15 A « 4 »	De l'interrupteur d'allumage à toutes les charges d'éclairage, ampoule d'éclairage de la plaque, clignotants et klaxon.
Fusible de 15 A « 5 »	Alimentation de l'allumage/injection et démarrage

**Lamput****HUOMIO**

**TULIPALOVAARA. POLTTOAINETTA JA MUITA SYTTYVIÄ AINEITA EI SAA JOUTUA SÄHKÖOSIEN LÄHEISYYTEEN.**

**HUOMIO**

**ENNEN LAMPUN VAIHTOA KYTKE VIRTALUKKO ASEENTON «OFF» JA ODOTA MUUTAMA MINUUTTI, JOTTA LAMPPU EHTII JÄÄHTYÄ.**

**VAIHDA LAMPPU KÄYTTÄMÄLLÄ APUNA PUHTAITA KÄSINEITÄ TAI PUHDASTA JA KUIVAA KANGASTA.**

**ÄLÄ JÄTÄ SORMENJÄLKIÄ LAMPPUUN, SILLÄ NE VOIVAT AIHEUTTAA YLIKUUMENEMISEN, JOKA VOI PUOLESTAAN AIHEUTTAA LAMPUN RIKKOUTUMISEN. JOS KÄSITTELET LAMPPUA PALJAIN KÄSIN, PUHDISTA SE ALKOHOLILLA, JOTTA SE EI VAURIOIDU.**

**Ampoules****ATTENTION**

**RISQUE D'INCENDIE. NE PAS APPROCHER DES COMPOSANTS ÉLECTRIQUES LE CARBURANT ET LES AUTRES SUBSTANCES INFLAMMABLES.**

**ATTENTION**

**AVANT DE REMPLACER UNE AMPOULE, PORTER L'INTERRUPTEUR D'ALLUMAGE SUR « KEY OFF » ET ATTENDRE QUELQUES MINUTES QUE L'AMPOULE REFROIDISSE.**

**REEMPLACER L'AMPOULE EN ENFILANT DES GANTS PROPRES OU EN UTILISANT UN CHIFFON PROPRE ET SEC.**

**NE PAS LAISSER D'EMPREINTES SUR L'AMPOULE, DANS LA MESURE OÙ CELA POURRAIT LA FAIRE SURCHAUFFER ET GRILLER. SI L'AMPOULE EST PRISE À MAINS NUES, NETTOYER À L'ALCOOL LES ÉVEN-**

ÄLÄ KÄSITTELE SÄHKÖJOHTOJA  
KOVAKOURAISESTI.

#### HUOMAUTUS

ENNEN LAMPUN VAIHTAMISTA  
TARKASTA SULAKKEET.

TUELLES EMPREINTES POUR ÉVI-  
TER QU'ELLE NE GRILLE.

NE PAS FORCER LES CÂBLES ÉLEC-  
TRIQUES.

N.B.

AVANT DE REMPLACER UNE AM-  
POULE, CONTRÔLER LES FUSIBLES.

### LAMPUT/MERKKIVALOT

(\* *Ei vaihdettavissa*)

Lähi-/kaukovalojen lamput	12 V 60/55 W H4
Seisontavalon lamppu	12 V - 5 W
Etu- ja takasuuntavilkkujen lamppu	12 V - 10 W (lamppu kullanpunainen RY)
Rekisterikilven lamppu	12 V - 5 W
Takavalon/jarruvalon lamppu	12 V - 5/21 W
Kojetaulun valaistuksen lamppu (*)	LED
Suuntavilkkujen merkkivalo (*)	LED
Kaukovalojen merkkivalo (*)	LED
Polttoaineen varasäiliön merkkivalo (*)	LED
Moottorin öljynpaineen merkkivalo (*)	LED

### AMPOULES/VOYANTS

(\* *Non remplaçables*)

Ampoule feu de route/feu de croisement	12 V 60/55 W H4
Ampoule du feu de position	12 V - 5 W
Ampoule des clignotants avant et arrière	12 V - 10 W (ampoule ambre)
Ampoule d'éclairage de la plaque d'immatriculation	12 V - 5 W
Ampoule feu de position arrière et feu stop	12 V - 5/21 W
Ampoule d'éclairage du tableau de bord (*)	DEL
Voyant de clignotants (*)	DEL
Voyant de feu de route (*)	DEL
Voyant de réserve de carburant (*)	DEL

Polttoaineen elektronisen  
suihkutusjärjestelmän merkkivalo  
(\*)

LED

Voyant de pression d'huile moteur DEL  
(\*)

Voyant de contrôle de l'injection  
électronique d'essence (\*)

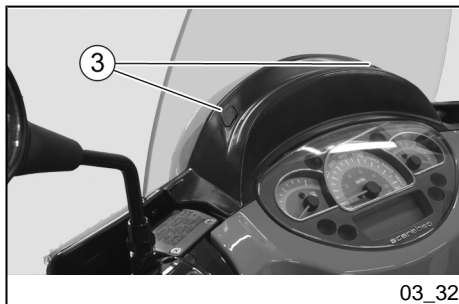
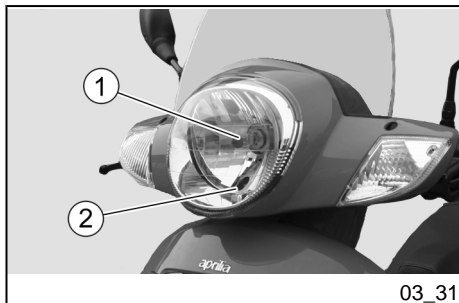

### **Etuvaloryhmä (03\_31, 03\_32, 03\_33, 03\_34, 03\_35, 03\_36, 03\_37, 03\_38)**

Etulyhtyyn on sijoitettu:

- Yksi lähivalon/kaukovalon lamppu «1»;
- Yksi seisontavalon lamppu «2»;

Vaihto:

- Irrota korkit «3» ruuvimeisselillä;
- Avaa kaksi ruuvia «4» ja irrota ylempi kehys «5»;
- Avaa kolme ruuvia «6» ja irrota tuulilasi;
- Avaa kahdeksan ruuvia «7» ja irrota ohjaustangon takasuojus;

### **HUOMIO**



**KÄSITTELE VAROEN.**

**ÄLÄ VAURIOITA  
KIINNITYSKIELEKKEITÄ JA/TAI  
VASTAAVIA KIINNITYSKOHTIA.**

**KÄSITTELE MUOVIOISIA TAI  
MAALATTUJA OSIA VAROEN, ÄLÄ  
VAHINGOITA NIITÄ.**

### **Bloc optique avant (03\_31, 03\_32, 03\_33, 03\_34, 03\_35, 03\_36, 03\_37, 03\_38)**

Dans le feu sont logées :

- Une ampoule du feu de croisement/feu de route « 1 ».
- Une ampoule du feu de position « 2 ».

Pour les remplacer :

- Ôter les bouchons « 3 » à l'aide d'un tournevis ;
- Dévisser les deux vis « 4 » et déposer l'encadrement supérieur « 5 » ;
- Dévisser les trois vis « 6 » et déposer le pare-brise ;
- Dévisser les huit vis « 7 » et déposer le couvre-guidon arrière.

### **ATTENTION**



**AGIR AVEC PRÉCAUTION.**

**NE PAS ENDOMMAGER LES LAN-  
GUETTES ET/OU LES LOGEMENTS**

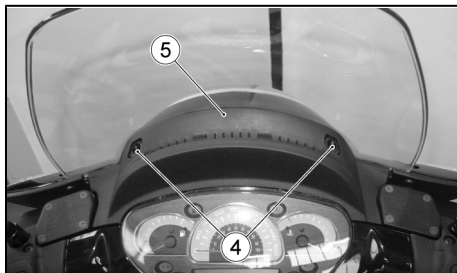

03\_33

**HUOMIO**

**UDELLEEN ASENTAESSASI ASETA  
KOHDISTUSKIELEKKEET  
HUOLELLISESTI PAIKALLEEN**

**D'ENCASTREMENT CORRESPON-  
DANTS.**

**MANIPULER AVEC PRÉCAUTION LES  
COMPOSANTS EN PLASTIQUE ET  
LES PIÈCES PEINTES, NE PAS LES  
ÉRAFLER NI LES ABÎMER.**

**ATTENTION**

**AU REMONTAGE, INSÉRER CORREC-  
TEMENT LES LANGUETTES D'EN-  
CASTREMENT DANS LES LOGE-  
MENTS APPROPRIÉS.**

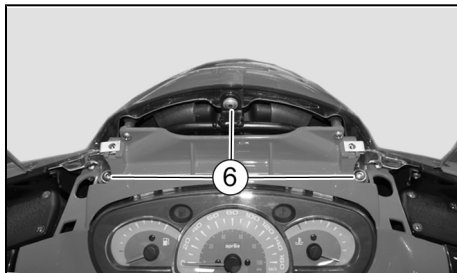

03\_34

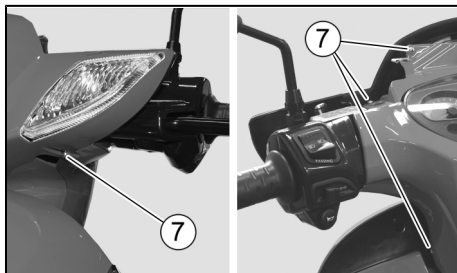

03\_35

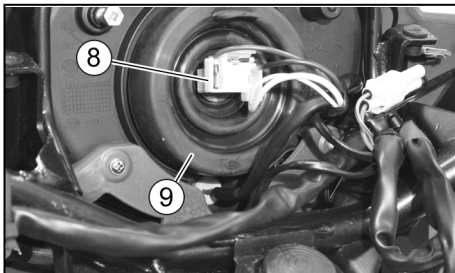

03\_36

### LÄHIVALON/KAUKOVALON LAMPPU

- Tartu sähköliittimeen «8» ja irrota se lampunpidikkeestä;

### HUOMIO

**OTTAESSASI LAMPUN SÄHKÖLIITINTÄ ULOS ÄLÄ VEDÄ SÄHKÖJOHDOISTA.**

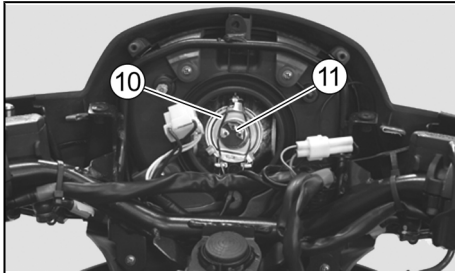

03\_37

- Irrota kumitiiviste «9»;
- Irrota jousi «10»;
- Vedä lampunpidike «11» ulos ja vaihda tilalle toinen samanlainen;

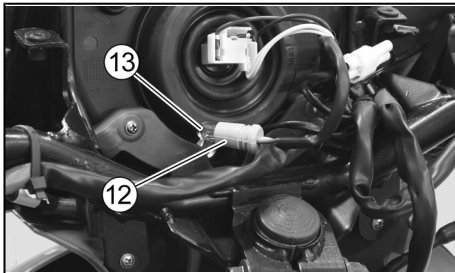

03\_38

### SEISONTAVALON LAMPPU

Tartu lampunpidikkeeseen «12» ja vedä se pois paikaltaan;

### HUOMIO

**OTTAESSASI LAMPUNPIDIKETTÄ ULOS ÄLÄ VEDÄ SÄHKÖJOHDOISTA.**

### AMPOULE DU FEU DE ROUTE/FEU DE CROISEMENT

- Saisir le connecteur électrique « 8 » et le décrocher de la douille.

### ATTENTION

**NE PAS INTERVENIR SUR LES CÂBLES ÉLECTRIQUES POUR EXTRAIRE LE CONNECTEUR ÉLECTRIQUE DE L'AMPOULE.**

- Déposer le joint en caoutchouc « 9 » ;
- Décrocher la pincette « 10 » ;
- Extraire la douille « 11 » et la remplacer par une du même type ;

### AMPOULE DU FEU DE POSITION

Saisir la douille « 12 » et l'extraire de son logement ;

### ATTENTION

**NE PAS INTERVENIR SUR LES CÂBLES ÉLECTRIQUES POUR EXTRAIRE LA DOUILLE.**

- Liu'uta seisontavalon lamppu «13» pois ja vaihda sen sijalle toinen samanlainen;

- Extraire l'ampoule de position « 13 » et la remplacer par une du même type ;

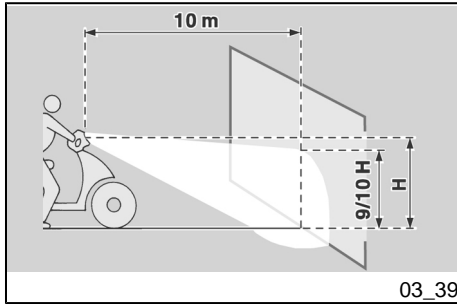

03\_39

### Valojen säätö (03\_39, 03\_40)

Etuvalon nopeaa suuntausta varten aja skootteri kymmenen metrin päähän pystysuorasta seinästä ja varmista, että maanpinta on tasainen.

Sytytä lähivalot, istu ajoneuvon päälle ja tarkasta, että etuvalo on suunnattu seinään niin, että valokuvio on hiukan ajovalon vaakasuoran linjan alapuolella (noin 9/10 kokonaiskorkeudesta).

### Reglage du projecteur (03\_39, 03\_40)

Pour vérifier correctement l'orientation du faisceau lumineux avant, placer le véhicule à dix mètres de distance d'un mur vertical, en s'assurant que le terrain soit plat.

Allumer le feu de croisement, s'asseoir sur le véhicule et vérifier que le faisceau lumineux projeté sur le mur soit légèrement au-dessous de l'axe horizontal du projecteur (environ 9/10 de la hauteur totale).

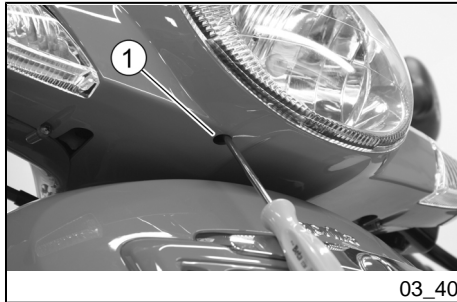

03\_40

Valon suuntauksen säätö:

- Säädä ruuvimeisselillä ohjaustangon etusuojuksen alle sijoitetusta erityisestä ruuvista «1».

KIERTÄMÄLLÄ valokiila nousee.

MYÖTÄPÄIVÄÄN

KIERTÄMÄLLÄ valokiila laskee.

VASTAPÄIVÄÄN

Pour effectuer le réglage du faisceau lumineux :

- Agir avec un tournevis sur la vis correspondante « 1 », placée sous le couvre-guidon avant.

EN VISSANT (sens des aiguilles d'une montre), le faisceau lumineux s'élève.

EN DÉVISSANT (sens inverse des aiguilles d'une montre), le faisceau lumineux s'abaisse.



**Etusuuntavilkut (03\_41, 03\_42, 03\_43)**

Vaihto:

**HUOMAUTUS**

SEURAAVAT TIEDOT VIITTAAVAT VAIN YHTEEN SUUNTAVILKKUUN, MUTTA NE KOSKEVAT MOLEMPIA.

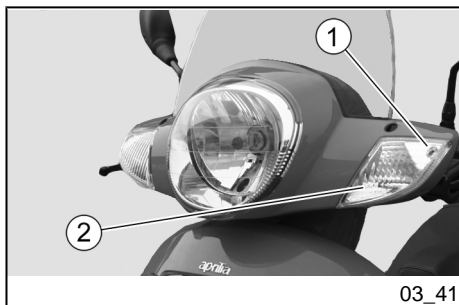

03\_41

- Kierrä auki ja irrota ruuvi «1», jotta voisit irrottaa suuntavilkun paikaltaan.

**HUOMIO**

KÄSITTELE VAROEN.

ÄLÄ VAURIOITA KIINNITYSKIELEKKEITÄ JA/TAI VASTAAVIA KIINNITYSKOHTIA.

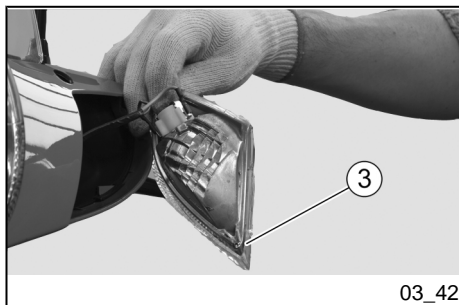

03\_42

- Poista suojaakuori «2» paikaltaan avaamalla ruuvi «3».
- Paina lampua «4» hieman ja kierrä sitä vastapäivään.

**HUOMAUTUS**

JOS LAMPUNPIDIKE «5» TYÖNTYY ULOS, ASETA SE UUELLEEN PAIKALLEEN.

**Clignotants avant (03\_41, 03\_42, 03\_43)**

Pour réaliser la vidange :

**N.B.**

LES INFORMATIONS SUIVANTES CONCERNENT UN SEUL CLIGNOTANT, MAIS RESTENT VALIDES POUR LES DEUX.

- Dévisser et ôter la vis « 1 » pour extraire le clignotant de son logement.

**ATTENTION**

OPÉRER AVEC PRÉCAUTION.

NE PAS ENDOMMAGER LES LANGUETTES ET/OU LES LOGEMENTS D'ENCASTREMENT CORRESPONDANTS.

- Retirer l'écran protecteur « 2 » en dévissant la vis « 3 ».
- Appuyer modérément sur l'ampoule « 4 » et la tourner dans le sens inverse des aiguilles d'une montre.

**N.B.**

SI LA DOUILLE « 5 » SORT DU LOGEMENT RESPECTIF, LA RÉINSÉRER CORRECTEMENT.

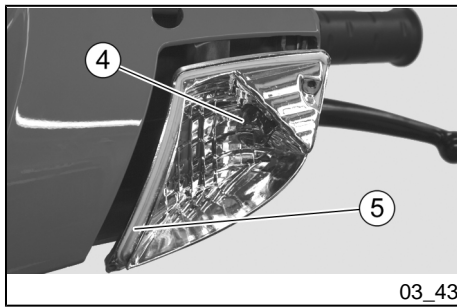

- Irrota lamppu paikaltaan.

#### **HUOMAUTUS**

**ASETA LAMPPU PIDIKKEESEEN  
SITEN, ETTÄ KAKSI  
OHJAUSNOKKAA OSUU NIILLE  
TARKOITETTUIHIN URIIN LAMPUN  
PIDIKKEESSÄ.**

- Asenna oikea lamppu sen tilalle.

#### **Asennus:**

#### **HUOMAUTUS**

**ASETA SUOJAKUORI «2»  
HUOLELLISESTI OMALE  
PAIKALLEEN.**

#### **HUOMAUTUS**

**KIRISTÄ RUUVIA «1» JA RUUVIA «3»  
VAROVASTI JA LIIOITTELEMATTA,  
ETTEI SUOJAKUORI «2»  
VAHINGOITU.**

- Extraire l'ampoule du logement.

#### **N.B.**

**INSÉRER L'AMPOULE DANS LA  
DOUILLE EN FAISANT ATTENTION À  
FAIRE COÏNCIDER LES DEUX BRO-  
CHES DE GUIDE AVEC LES GUIDES  
CORRESPONDANTS DE LA DOUILLE.**

- Installer correctement une am-  
poule de même type.

#### **Au remontage :**

#### **N.B.**

**POSITIONNER CORRECTEMENT  
L'ÉCRAN PROTECTEUR « 2 » DANS  
LE LOGEMENT CORRESPONDANT.**

#### **N.B.**

**SERRER AVEC PRÉCAUTION ET MO-  
DÉRÉMENT LES VIS « 1 » ET « 3 »**

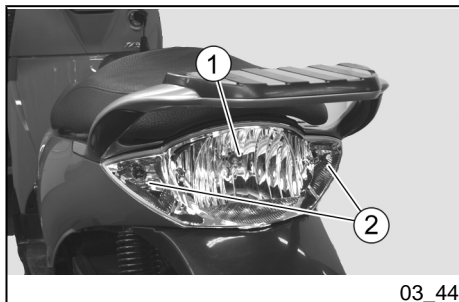

03\_44



03\_45

### Takavaloryhmä (03\_44, 03\_45)

Takavaloyksikköön on sijoitettu seuraavat:

- yksi seisontavalon/pysäytysvalon lamppu «1»;
- kaksi suuntavilkkujen lamppea «2».

#### Lamppujen vaihto:

- Irrota takalyhdyn pintalasi «3» avaamalla neljä ruuvia «4».

#### SEISONTAVALON/PYSÄYTYSVALON LAMPPU

- Paina lamppea «1» hieman ja kierrä sitä vastapäivään.
- Irrota lamppu paikaltaan.

POUR ÉVITER D'ENDOMMAGER L'ÉCRAN PROTECTEUR « 2 ».

### Groupe optique arrière (03\_44, 03\_45)

Dans le feu arrière sont logées :

- une ampoule du feu de position/feu d'arrêt « 1 » ;
- deux ampoules des clignotants « 2 ».

#### Pour le remplacement des ampoules :

- Retirer le verre du phare arrière « 3 » en dévissant les quatre vis « 4 ».

#### AMPOULE DU FEU DE POSITION / FEU D'ARRÊT

- Appuyer modérément sur l'ampoule « 1 » et la tourner dans le sens inverse des aiguilles d'une montre.
- Extraire l'ampoule de son siège.

#### HUOMAUTUS

ASETA LAMPPU PIDIKKEESEEN SITEN, ETTÄ KAKSI OHJAUSNOKKAA OSUU NIILLE

#### N.B.

INSÉRER L'AMPOULE DANS LA DOUILLE EN FAISANT ATTENTION À FAIRE COÏNCIDER LES DEUX BRO-

**TARCOITETTUIHIN URIIN LAMPUN PIDIKKEESSÄ.**

- Asenna samanlainen lamppu sen tilalle.

**TAKASUUNTAVILKKUJEN LAMPPU**

- Suuntavilkkujen lamput irrotetaan kiertämällä:  
- MYÖTÄPÄIVÄÄN vasenta lamppua;  
- VASTAPÄIVÄÄN oikeaa lamppua.

**HUOMAUTUS**

**UDELLEEN ASENNETTAESSA ASETA TAKALYHDYN KATE «3» HUOLELLISESTI PAIKALLEEN.**

**HUOMIO**

**KIRISTÄ RUUVIT «4» VAROVASTI JA LIIOITTELEMATTA, ETTEI TAKALYHDYN PINTALASI «3» VAHINGOITU.**

**CHES DE GUIDE AVEC LES GUIDES CORRESPONDANTS DE LA DOUILLE.**

- Installer correctement une ampoule du même type.

**AMPOULE DES CLIGNOTANTS ARRIÈRE**

- Pour extraire les ampoules du clignotant, tourner :  
- DANS LE SENS DES AIGUILLES D'UNE MONTRE l'ampoule gauche ;  
- DANS LE SENS INVERSE DES AIGUILLES D'UNE MONTRE l'ampoule droite.

**N.B.**

**LORS DU RÉASSEMBLAGE, POSITIONNER CORRECTEMENT LE CARÉNAGE DU PHARE ARRIÈRE « 3 » DANS LE LOGEMENT CORRESPONDANT.**

**ATTENTION**

**SERRER AVEC PRÉCAUTION ET MODÉRÉMENT LES VIS « 4 » POUR ÉVITER D'ENDOMMAGER LE VERRE DU PHARE ARRIÈRE « 3 ».**

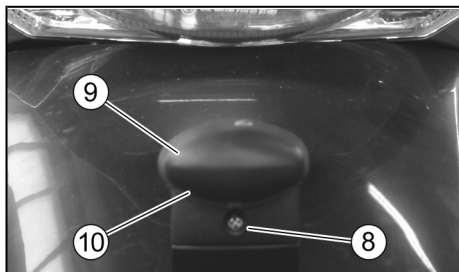

03\_46

### Rekisterikilven valo (03\_46)

Lampun poistaminen:

- Kierrä auki ruuvi «8» ja ota se pois.
- Irrota rekisterikilven lampun kannatin «9».
- Vedä lamppu «10» pois ja vaihda sen tilalle toinen samanlainen.

### Eclairage de la plaque d'immatriculation (03\_46)

Pour retirer l'ampoule :

- Dévisser et retirer la vis « 8 ».
- Retirer le support de l'ampoule d'éclairage de la plaque « 9 ».
- Extraire et remplacer l'ampoule « 10 » par une autre du même type.



03\_47

### Peruutuspeilit (03\_47)

Peilit irrotetaan seuraavasti:

- Kierrä vastamutteri «1» auki;
- Irrota taustapeili «2».

Tartu peiliin ja säädä se kiertämällä haluttuun asentoon.

### Retroviseurs (03\_47)

Pour la dépose des rétroviseurs :

- Dévisser le contre-écrou « 1 » ;
- Extraire le rétroviseur « 2 ».

Pour le réglage, saisissez le rétroviseur et le tournez jusqu'à trouver la position optimale.

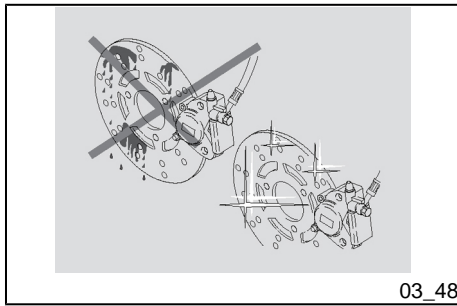

### **Etu- ja takalevyjarru (03\_48, 03\_49, 03\_50, 03\_51)**

#### **HUOMAUTUS**

TÄSSÄ LAITTEESSA ON ETU- JA TAKALEVYJARRUT, JOISSA SÄÄTÖVENTTIILI. TÄMÄ SÄÄTÖVENTTIILI YHDISTÄÄ JÄRJESTELMÄT TOISIINSA, KUN KAHVAN VASENTA VIPUA KÄYTETÄÄN. SEURAAVAT TIEDOT VIITTAAVAT YHTEEN JARRUJÄRJESTELMÄÄN, MUTTA NE KOSKEVAT KUMPAAKIN.

#### **HUOMIO**

JARRUT OVAT OLEELLISIN OSA AJONEUVON TURVALLISUUTTA. SIKSI NIIDEN TULEE AINA TOIMIA TEHOKKAASTI; TARKASTA JARRUT AINA ENNEN MATKAA.

LIKAINEN LEVY KULUTTAA JARRUPALOJA JA VÄHENTÄÄ JARRUTUKSEN TEHOA. PINTTYNEEN LIKAISET JARRUPALAT TULEE VAIHTAA, KUN TAAS LIKAINEN JARRULEVY TULEE PUHDISTAA KORKEALAATUISELLA RASVANPOISTOAINEELELLA.

### **Frein a disque avant et arriere (03\_48, 03\_49, 03\_50, 03\_51)**

#### **N.B.**

CE VÉHICULE EST ÉQUIPÉ DE FREINS À DISQUE AVANT ET ARRIÈRE, AVEC UN RÉPARTITEUR QUI RELIE LES DEUX SYSTÈMES LORSQUE LE LEVIER G DU GUIDON EST ACTIONNÉ. LES INFORMATIONS SUIVANTES CONCERNENT UN SEUL SYSTÈME DE FREINAGE, MAIS RESTENT VALIDES POUR LES DEUX.

#### **ATTENTION**

LES FREINS SONT LES ORGANES QUI GARANTISSENT PRINCIPALEMENT LA SÉCURITÉ, ILS DOIVENT DONC ÊTRE TOUJOURS MAINTENUS EN PARFAIT ÉTAT D'EFFICACITÉ ; LES CONTRÔLER AVANT CHAQUE VOYAGE.

UN DISQUE SALE SOUILLE LES PLAQUETTES, RÉDUISANT AINSI L'EFFICACITÉ DE FREINAGE. LES PLAQUETTES SALES DOIVENT ÊTRE REMPLACÉES, TANDIS QUE LE DISQUE SALE DOIT ÊTRE NETTOYÉ AVEC UN PRODUIT DÉGRAISSANT DE HAUTE QUALITÉ.

**Jarrupalojen kuluneisuuden tarkastus**

Tarkasta jarrupalojen kuluminen sylinteritilavuuden mukaisesti määräaikaishuoltotaulukossa kerrotulla tavalla. Levyjarrujen jarrupalojen kuluneisuus riippuu niiden käytöstä, ajotyylillä ja ajopinnasta.

**HUOMIO**

**TARKASTA JARRUPALOJEN KULUNEISUUS VARSINKIN ENNEN JOKAISTA MATKAA.**

**Vérification de l'usure des plaquettes**

Contrôler l'usure des plaquettes de frein sur la base du tableau d'entretien programmé, en fonction de la cylindrée. L'usure des plaquettes du frein à disque dépend de leur utilisation, du type de conduite et de la route.

**ATTENTION**

**CONTRÔLER L'USURE DES PLAQUETTES DE FREIN SURTOUT AVANT CHAQUE VOYAGE.**

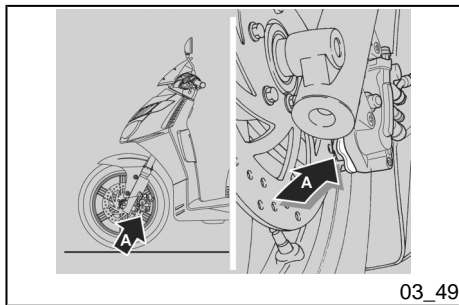

03\_49

Jarrupalojen kuluneisuuden nopea tarkastus:

- Aseta ajoneuvo keskiseisontatuen varaan.
- Tarkasta jarrulevyn ja jarrupalojen väli silmämääräisesti.

Suorita seuraavat tarkastukset lampun ja peiliin avulla:

**Etujarrusatula**

- Etupuolelta alhaalta vasemman jarrupalan tarkastus «A»;
- Etupuolelta ylhäältä oikean jarrupalan tarkastus «B».

**Takajarrusatula**

Pour réaliser un contrôle rapide de l'usure des plaquettes :

- Positionner le véhicule sur la béquille centrale.
- Effectuer un contrôle visuel entre le disque de frein et les plaquettes.

En utilisant une lampe et un miroir, opérer de la façon suivante :

**Étrier du frein avant**

- Depuis la partie inférieure avant, pour la plaquette gauche « A » ;
- Depuis la partie supérieure avant, pour la plaquette droite « B ».

**Étrier du frein arrière**

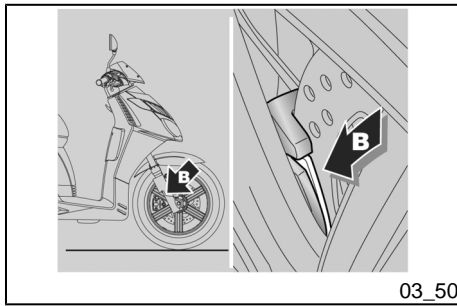

03\_50

- Takaa ylhäältä molemmat jarrupalat «C».

- Depuis la partie supérieure arrière, pour les deux plaquettes « C ».

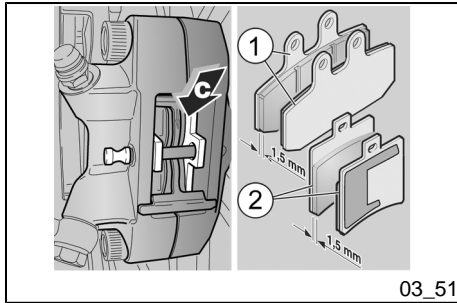

03\_51

Jos kitkamateriaalin paksuus (vain yhdenkin jarrupalan) on vähentynyt noin 1,5 mm:iin, vaihda molemmat jarrupalat.

Si l'épaisseur du matériel de frottement (même d'une seule plaquette) est réduite à une valeur d'environ 1,5 mm, faire remplacer les deux plaquettes.

#### HUOMIO

**KUN KULUNEISUUS YLITTÄÄ KITKAPINNAN RAJA-ARVON, JARRUPALAN METALLINEN TAUSTALEVY KOSKEE LEVYYN, MIKÄ AIHEUTTAA KOVAN METALLISEN ÄÄNEN JA JARRUSATULAN KIPINÖIMISEN; JARRUTUSTEHO JA TURVALLISUUS HEIKKENEVÄT, JA LEVY VAURIOITUU.**

#### ATTENTION

**L'USURE AU-DELÀ DE LA LIMITE DU MATÉRIAU DE FROTTEMENT PROVOQUERAIT LE CONTACT DU SUPPORT MÉTALLIQUE DE LA PLAQUETTE AVEC LE DISQUE, CE QUI PRODUIRAIT UN BRUIT MÉTALLIQUE ET DES ÉTINCELLES À L'ÉTRIER. L'EFFICACITÉ DU FREINAGE, LA SÉCURITÉ ET L'INTÉGRITÉ DU DISQUE SERAIENT AINSI COMPROMIS.**

#### HUOMIO



**JARRUPALOJEN VAIHTAMINEN TULEE JÄTTÄÄ** valtuutetun aprilia-huoltopalvelun SUORITETTAVAKSI; KOKENEET JA PÄTEVÄT ASIANHARRASTAJAT VOIVAT

#### ATTENTION



**POUR FAIRE REMPLACER LES PLAQUETTES DE FREIN, S'ADRESSER À UN concessionnaire officiel Aprilia, OU BIEN, SI VOUS ÊTES UNE PER-**



**VIITATA** valtuutetusta aprilia-huoltopalvelusta **HANKITTAVASTA KORJAAMOKÄSIKIRJASTA LÖYTYVIIN OHJEISIIN.**

**SONNE EXPERTE ET QUALIFIÉE, VOUS POUVEZ SUIVRE LES INDICATIONS PRÉSENTES DANS LE MANUEL GARAGE QUE VOUS POUVEZ ACHETER DANS UN concessionnaire officiel Aprilia.**

### **Ajoneuvon seisonta-aika (03\_52)**

Seisonta-aikojen haittavaikutusten vähentämiseksi täytyy tehdä joitakin varotoimenpiteitä.

Tämän lisäksi ajoneuvo on korjattava ja tarkastettava jo ennen kuin se laitetaan seisokkiin, muutoin se voi jäädä suorittamatta.

Noudata seuraavia ohjeita:

- Tyhjennä polttoainesäiliö ja kaasutin kokonaan.
- Irrota sytytystulppa.
- Kaada sylinteriin lusikallinen (5 -10 ml) moottoriöljyä.

#### **HUOMAUTUS**



**ASETA PUHDAS KANGAS SYLINTERIN PÄÄLLE SYTYTYSTULPAN LÄHELLE**

### **Inactivite du vehicule (03\_52)**

Il faut adopter certaines précautions pour éviter les effets découlant de l'inactivité du véhicule.

En outre, il faut réaliser les réparations nécessaires et un contrôle général avant le remisage, afin d'éviter d'oublier de les faire après.

Procéder de la manière suivante :

- Vider complètement le réservoir du carburant et le carburateur.
- Retirer la bougie.
- Verser dans le cylindre une petite cuillerée (5 - 10 cm<sup>3</sup>) d'huile moteur.

#### **N.B.**



**PLACER UN CHIFFON PROPRE SUR LE CYLINDRE, À PROXIMITÉ DU LOGEMENT DE LA BOUGIE, COMME PROTECTION CONTRE LES ÉVEN-**

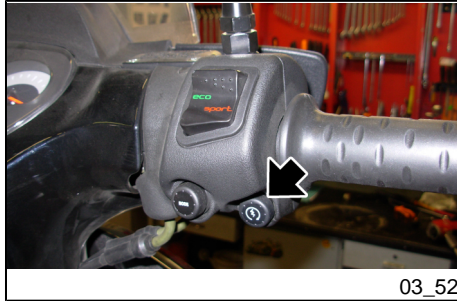

03\_52

## KIINNITYSKOHTAA SUOJATAKSESI SITÄ ÖLJYN ROISKUMISELTA.

- Paina moottorin käynnistypainiketta muutaman sekunnin ajan, jotta öljy pääsee leviämään tasaisesti sylinterin pinnoille.
- Poista suojakangas.
- Kiinnitä sytytystulppa paikoilleen.
- Irrota akku.
- Pese ja kuivaa ajoneuvo.
- Levitä vahaa maalatuille pinnoille.
- Täytä renkaat.
- Aseta skootteri niin, että molemmat renkaat ovat irti maasta. Käytä tähän tarkoitukseen erityistä tukea.
- Aseta ajoneuvo lämmitettyyn tilaan, jossa lämpötilaerot ovat mahdollisimman pienet, suojaan kosteudelta ja auringonpaisteelta.
- Kiinnitä muovipussi pakokaasuputken poistoaukon päälle, jotta järjestelmään ei pääse kosteutta.
- Peitä ajoneuvo, mutta vältä muovin tai vesitiiviiden materiaalien käyttöä.

## KÄYTTÖÖNOTTO UUELLEEN

- Poista suojat ja puhdista ajoneuvo.

## TUELLES ÉCLABOUSSURES D'HUILE.

- Appuyer sur le bouton de démarrage pendant quelques secondes pour distribuer l'huile de manière uniforme sur les surfaces du cylindre.
- Retirer le chiffon de protection.
- Remonter la bougie.
- Retirer la batterie.
- Laver et sécher le véhicule.
- Passer de la cire sur la surface peinte.
- Gonfler les pneus.
- Positionner le véhicule de façon à ce que les deux pneus soient soulevés de terre, en utilisant un soutien approprié.
- Ranger le véhicule dans un local frais, sec, à l'abri du soleil, et non sujet aux fortes variations de températures.
- Enfiler et nouer un sac en plastique sur le bout du pot d'échappement pour éviter que l'humidité ne rentre.
- Couvrir le véhicule en évitant l'utilisation de matières plastiques ou imperméables.

## APRÈS LE REMISAGE

- Découvrir et nettoyer le véhicule.
- Contrôler l'état de charge de la batterie et l'installer.

- Tarkasta akun varaus ja asenna se paikalleen.
- Täytä polttoainesäiliö.
- Tee esitarkastukset.

- Ravitailler le réservoir de carburant.
- Effectuer les contrôles préliminaires.

#### HUOMIO



**AJA MUUTAMIA KILOMETREJÄ SITEN, ETTÄ TEET PIENIÄ NOPEUSTESTEJÄ ALUEELLA, JOSSA EI OLE MUUTA LIIKENNETTÄ.**

#### ATTENTION



**PARCOURIR QUELQUES KILOMÈTRES DE TEST À VITESSE MODÉRÉE ET DANS UNE ZONE À FAIBLE CIRCULATION.**

### Ajoneuvon puhdistus

Puhdista ajoneuvo usein, mikäli sitä käytetään alueilla tai tiloissa, joissa on:

- On ilmansaasteita (kaupunki ja teollisuusalueet)
- Ilmansuolaisuutta ja -kosteutta (rannikot, kuuma ja kostea ilmasto).
- Erytyisiä ympäristöön/ vuodenaikaan liittyviä tiloja (suolan käyttö, kemikaalisia aineita jäänestoon talvisin).
- Erytysen tärkeää on huolehtia siitä, että ajoneuvon ulkopinnalle ei jää jäänteitä saastuttavista teollisuuspölyistä, tervatahroja, kuolleita hyönteisiä, lintujen jätöksiä, jne.
- Vältä puiden alle pysäköimistä; Joinakin vuodenaikoina puista

### Nettoyage du véhicule

Nettoyer fréquemment le véhicule s'il est utilisé sous certaines conditions :

- Pollution atmosphérique (ville et zones industrielles)
- Salinité et humidité de l'atmosphère (zone littorale, climat chaud et humide).
- Conditions environnementales / saisonnières particulières (emploi de sel, produits chimiques antigel sur les routes en période hivernale).
- Une attention particulière doit être observée afin d'éviter l'accumulation sur la carrosserie de dépôts de résidus de poussières industrielles et polluantes, taches de goudron, insectes morts, fientes d'oiseaux, etc.

putoaa epäpuhtauksia, pihkaa, puun antimia tai lehtiä, joissa on kemiallisia, maalille haitallisia aineosia.

#### HUOMIO



**AJONEUVON PESUN JÄLKEEN JARRUTUSTEHO VOI OLLA HEIKENTYNYT VÄLIAIKASESTI JARRUJÄRJESTELMÄN KITKAPINTOIHIN PÄASSEEN VEDEN VUOKSI. ONNETTOMUUKSIEN VÄLTÄMISEKSI JARRUTUSMATKOJA ON TÄLLÖIN PIDENNETTÄVÄ. KÄYTÄ JARRUJA TOISTUVASTI, JOTTA NIIDEN NORMAALI KÄYTTÖTILA PALAUTUU. TEE ESITARKASTUKSET.**

Poista maalipinnoille kertynyt lika ja muta käyttämällä matalapaineista vesisuihkua; kastele likaiset osat hyvin, poista muta ja lika pehmeällä, katteisiin tarkoitettulla pesusienellä. Kastele sieni runsaassa saippuavedessä (2...4 % shampooa veteen sekoitettuna).

Huuhtele huolellisesti runsaalla vedellä ja kuivaa säämiskällä. Käytä

- Éviter de stationner le véhicule sous les arbres ; En effet, à certaines saisons des résidus, des résines, des fruits ou des feuilles contenant des substances chimiques nuisibles à la peinture tombent des arbres.

#### ATTENTION



**APRÈS LE LAVAGE DU VÉHICULE, L'EFFICACITÉ DU FREINAGE PEUT ÊTRE MOMENTANÉMENT COMPROMISE, À CAUSE DE LA PRÉSENCE D'EAU SUR LES SURFACES DE FROTTEMENT DU SYSTÈME DE FREINAGE. IL FAUT PRÉVOIR DE LONGUES DISTANCES DE FREINAGE POUR ÉVITER LES ACCIDENTS. ACTIONNER LES FREINS À PLUSIEURS REPRISES POUR RÉTABLIR SES CONDITIONS NORMALES. EFFECTUER LES CONTRÔLES PRÉLIMINAIRES.**

Pour éliminer la saleté et la boue déposée sur les surfaces peintes, utiliser un jet d'eau à basse pression, mouiller soigneusement les parties sales, éliminer la boue et les saletés avec une éponge douce pour carrosserie, imbibée d'eau et de shampooing (2 - 4 % de shampooing dans l'eau).

rasvanpoistavaa pesuainetta, siveltimiä ja riepua moottorin ulkoisten pintojen puhdistamiseen.

#### **HUOMIO**

**PUHDISTA VALOT NEUTRAALIIN PESUAINEESEEN JA VETEEN KASTETULLA SIENELLÄ, HANKAA KEVYESTI PESTÄVÄÄ PINTAA JA HUUHTELE TOISTUVASTI RUNSAALLA VEDELLÄ.**

**MUISTA, ETTÄ KIILOTUS SILIKONIVAHALLA TULEE TEHDÄ VASTA SKOOTTERIN HUOLELLISEN PESUN JÄLKEEN.**

**ÄLÄ KIILOTA HANKAAVILLA TAHNOILLA MATTAPINTAISIA MAALIPINTOJA.**

**ÄLÄ PESE SKOOTTERIA AURINGONPAISTEESSA, VARSINKAAN KESÄISIN, MOOTTORIPYÖRÄN OSIEN OLLESSA VIELÄ KUUMIA, SILLÄ ENNEN HUUHTELUA KUIVUVA SHAMPOO VOI VAURIOITTA MAALIPINTAA.**

**ÄLÄ KÄYTÄ YLI 40 °C:N LÄMPÖISIÄ NESTEITÄ SKOOTTERIN MUOVISTEN OSIEN PUHDISTUKSEEN.**

**ÄLÄ SUUNTA KORKEAPAINESTA VESI- TAI ILMASUIHKUA TAI HÖYRYÄ SEURAAVIIN OSIIN: PYÖRIEN NAPOIHIN, OHJAUSTANGON KUMMALLAKIN PUOLELLA SIAITSEVIIN OHJAUSLAITTEISIIN,**

Rincer ensuite abondamment à l'eau et sécher avec une chamoisine. Pour nettoyer les parties extérieures du moteur, utiliser du détergent dégraissant, des pinces et des chiffons.

#### **ATTENTION**

**POUR LE NETTOYAGE DES FEUX, UTILISER UNE ÉPONGE IMBIBÉE DE DÉTERGENT NEUTRE ET D'EAU, EN FROTTANT DÉLICATEMENT LES SURFACES ET EN RINÇANT FRÉQUEMMENT ET ABONDAMMENT À L'EAU.**

**REtenir QUE LE POLISSAGE AVEC DES CIRES AU SILICONE DOIT ÊTRE RÉALISÉ APRÈS UN NETTOYAGE SOIGNEUX DU VÉHICULE.**

**NE PAS CIRER AVEC DES PÂTES ABRASIVES LES PEINTURES MATES.**

**LE LAVAGE NE DOIT JAMAIS ÊTRE EFFECTUÉ AU SOLEIL, SPÉCIALEMENT EN ÉTÉ, QUAND LA CARROSSERIE EST ENCORE CHAUDE, CAR LE SHAMPOOING, EN SÉCHANT AVANT LE RINÇAGE, PEUT ENDOMMAGER LA PEINTURE.**

**NE PAS UTILISER DE LIQUIDE DONT LA TEMPÉRATURE EXCÈDE 40 °C POUR LE NETTOYAGE DES PIÈCES EN PLASTIQUE DU VÉHICULE.**

**NE PAS DIRIGER DE JETS D'EAU OU D'AIR À HAUTE PRESSION OU DE JETS DE VAPEUR SUR LES PARTIES**

LAAKEREIHIN, JARRUPUMPPUIHIN, MITTAREIHIN JA OSOITTIMIIN, VAIMENTIMEN SAUMAKOHTIIN, KÄYTTÖPASLOKEROON / TYÖKALUSARJAAN, VIRTAKYTKIMEEN / OHJAUSLUKKOON, JÄÄHDYTTIMEN SIIVEKKEISIIN, POLTTOAINESÄILIÖN KORKKIIN, VALOIHIN JA SÄHKÖKYTKENTÖIHIN.

ÄLÄ KÄYTÄ KUMI- JA MUOVIOSIEN PUHDISTUKSEEN SPRIITÄ, BENSIINIÄ TAI LIUOTTIMIA VAAN AINOASTAAN VETTÄ JA NEUTRAALIA SAIPPUA. ISTUIMEN PUHDISTUKSEEN EI TULE KÄYTTÄÄ LIUOTINAINEITA TAI POLTTOAINEEN JOHDANNAISIA (ASETONI, TRIKLOORIETEENI, TÄRPÄTTI, BENZA, LAIMENNUSAINEET). PUHDISTUKSEEN VOI KÄYTTÄÄ PESUAINEITA, JOTKA SISÄLTÄVÄT KORKEINTAAN 5 % TENSIDEJÄ (NEUTRAALI SAIPPUA, RASVAA POISTAVAT PESUAINEET) TAI SPRIITÄ. PUHDISTUKSEN JÄLKEEN ISTUIN ON KUIVATTAVA HUOLELLISESTI .

#### HUOMIO

ÄLÄ KÄYTÄ SATULAAN SUOJAAVIA VAHOJA, JOTTA SIITÄ EI TULISI LIUKASTA.

SUIVANTES: MOYEURS DES ROUES, COMMANDES SITUÉES À DROITE ET À GAUCHE DU GUIDON, COUSSINETS, POMPES DES FREINS, TABLEAU DE BORD ET INDICATEURS, ÉCHAPPEMENT DES SILENCIEUX, COFFRE PORTE-DOCUMENTS / KIT D'OUTILS, INTERRUPTEUR D'ALLUMAGE / ANTIVOL DE DIRECTION, AI-LETTES DES RADIATEURS, BOUCHON DE CARBURANT, FEUX ET BRANCHEMENTS ÉLECTRIQUES.

POUR LE NETTOYAGE DES PARTIES EN CAOUTCHOUC ET EN PLASTIQUE, NE PAS UTILISER D'ALCOOL OU D'ESSENCE, NI DE SOLVANTS, UTILISER AU CONTRAIRE DE L'EAU ET DU SAVON NEUTRE UNIQUEMENT. POUR LE NETTOYAGE DE LA SELLE NE PAS UTILISER DE SOLVANTS OU DE DÉRIVÉS DU PÉTROLE (ACÉTONE, TRICHLORÉTHYLÈNE, TÉRÉBENTHINE, ESSENCE, DILUANTS). ON PEUT UTILISER DES DÉTERGENTS CONTENANT DES TENSIOACTIFS EN QUANTITÉ INFÉRIEURE À 5 % (SAVON NEUTRE, DÉTERGENTS DÉGRAISSANTS) OU DE L'ALCOOL. SÉCHER SOIGNEUSEMENT LA SELLE À LA FIN DU NETTOYAGE.

#### ATTENTION

NE PAS APPLIQUER DE CIRES PROTECTRICES SUR LA SELLE POUR ÉVITER SON GLISSEMENT.

**Kuljetus****HUOMIO**

ENNEN AJONEUVON KULJETUSTA ON POLTTOAINESÄILIÖ TYHJENNETTÄVÄ HUOLELLISESTI. POLTTOAINESÄILIÖN TULEE OLLA TÄYSIN KUIVA.

KULJETUKSEN AIKANA AJONEUVON TULEE OLLA PYSTYASENNOSSA JA TUKEVASTI KIINNI KYTKETTYNÄ; NÄIN VÄLTYYTÄÄN POLTTOAINE-, ÖLJY- JA JÄÄHDYTYSNESTEVUODOILTA.

TOIMINTAHÄIRIÖN SATTUESSA ÄLÄ HINAA AJONEUVOA, VAAN PYYDÄ HÄTÄPALVELULTA APUA.

**POLTTOAINESÄILIÖN TYHJENNYKSI****HUOMIO**

TULIPALOVAARA.

ODOTA KUNNES MOOTTORI JA PAKOPUTKI OVAT TÄYSIN JÄÄHTYNEET.

POLTTOAINEHÖYRYT OVAT HAITALLISIA TERVEYDELLE.

**Transport****ATTENTION**

AVANT LE TRANSPORT DU VÉHICULE, IL EST NÉCESSAIRE DE VIDANGER COMPLÈTEMENT LE RÉSERVOIR DE CARBURANT, EN CONTRÔLANT QU'IL SOIT BIEN SEC.

DURANT LE DÉPLACEMENT, LE VÉHICULE DOIT RESTER EN POSITION VERTICALE ET ÊTRE SOLIDEMENT ATTACHÉ ; ON ÉVITE AINSI LES FUITES DE CARBURANT, D'HUILE OU DE LIQUIDE DE REFROIDISSEMENT.

EN CAS DE PANNE, NE PAS REMORQUER LE VÉHICULE MAIS DEMANDER L'INTERVENTION D'UN VÉHICULE DE SECOURS.

**VIDANGE DE CARBURANT DU RÉSERVOIR****ATTENTION**

DANGER D'INCENDIE.

ATTENDRE LE COMPLET REFROIDISSEMENT DU MOTEUR ET DU POT D'ÉCHAPPEMENT.

LES VAPEURS DE CARBURANT SONT MAUVAISES POUR LA SANTÉ.

**VARMISTA ENNEN TOIMENPITEITÄ, ETTÄ PAIKASSA ON RIITTÄVÄ TUULETUS.**

**ÄLÄ HENGITÄ TAI NIELE POLTTOAINEHÖYRYJÄ.**

**ÄLÄ PÄÄSTÄ POLTTOAINETTA YMPÄRISTÖÖN.**

- Aseta ajoneuvo keskiseisontatuen varaan.
- Sammuta moottori ja odota, että se jäähtyy.
- Varaa käyttösi sopiva astia, jonka tilavuus on suurempi kuin säiliön sisältämä polttoaine ja laske se maahan ajoneuvon vasemmalle puolelle.
- Ota polttoainesäiliön korkki pois.
- Tyhjennä polttoaine säiliöstä käsikäyttöisellä pumpulla tai vastaavalla. Varo vaurioittamasta pumppuryhmää (polttoainemäärän tunnistin säiliössä).

#### **HUOMIO**

**SULJE SÄILIÖN KORKKI TYHJENNYKSEN LOPUKSI .**

**AVANT DE PROCÉDER, S'ASSURER QUE LE LOCAL DANS LEQUEL ON TRAVAILLE EST BIEN VENTILÉ.**

**NE PAS INHALER LES VAPEURS DU CARBURANT.**

**NE PAS RÉPANDRE DE CARBURANT DANS L'ENVIRONNEMENT.**

- Positionner le véhicule sur la béquille centrale.
- Arrêter le moteur et attendre qu'il refroidisse.
- Se munir d'un récipient de capacité supérieure à la quantité de carburant présente dans le réservoir, et le poser sur le sol sur le côté gauche du véhicule.
- Déposer le bouchon du réservoir de carburant.
- Pour la vidange du réservoir de carburant, utiliser une pompe manuelle ou un système similaire. Faire attention à ne pas endommager le groupe pompe (sonde de niveau d'essence contenue dans le réservoir).

#### **ATTENTION**

**UNE FOIS LA VIDANGE TERMINÉE, REFERMER LE BOUCHON DU RÉSERVOIR.**



# SCARABEO 125 i.e - 200 i.e.

**aprilia**



**Luku 04**  
**Tekniset tiedot**

**Chap. 04**  
**Donnees**  
**techniques**

**SKOOTTERIN TEKNISET TIEDOT**

Maksimipituus	2040 mm
Maksimileveys	720 mm
Maksimikorkeus (ylimmästä kohtaa mitattuna)	1372 mm
Satulan korkeus	810 mm
Akseliväli	1391 mm
Maavara vähintään	145 mm
Käyttöpaino (tyhjänä)	154 kg
Moottoriöljy (moottoriöljyn ja moottoriöljynsuodattimen vaihto)	1000 cm <sup>3</sup>
Vaihteistoöljy	200 ml
Jäähdytysnestee	1,15 l (50% vettä + 50% etyleeniglykolia sisältävää pakkasnestettä)
Istuinpaikat	2
Ajoneuvon maksimikuormitus (kuljettaja + matkustaja + matkatavara)	210 kg
Vaihteisto	automaattinen variaattori
Voimansiirto	Kiilahihna ja hammaspyörällä varustettu alennusvaihde.

**DONNÉES TECHNIQUES DU VÉHICULE**

Longueur max.	2 040 mm
Largeur max.	720 mm
Hauteur max. (à la bulle)	1 372 mm
Hauteur à la selle	810 mm
Distance entre axes	1 391 mm
Garde au sol	145 mm
Poids en ordre de marche (à vide)	154 kg
Huile moteur (vidange de l'huile moteur et remplacement du filtre à huile)	1 000 cm <sup>3</sup>
Huile de la transmission	200 cm <sup>3</sup>
Liquide de refroidissement	1,15 l (50 % d'eau + 50 % d'antigel avec glycol éthylène)
Places	2
Charge maximale (pilote + passager + bagages)	210 kg
Boîte de vitesses	Avec variateur continu automatique.
Transmission	À courroie trapézoïdale et réducteur à engrenages.
Type de cadre	Monopoutre avant avec double berceau arrière superposé, en

Runkotyyppi	Etuputkirunko, jossa kaksoiskehto takaosassa, teräsputkea, jolla on korkea myötölujuus
Ohjauskulma	26,5°
etujousitus	hydraulinen teleskooppihaarukka
Etujousituksen joustovara	104 mm
takajousitus	hydraulinen kaksivaikutteinen iskunvaimennin, säädettävä esikiristys
Takajousituksen joustovara	80 mm
Etujarru	Levy - Ø 260 mm - hydraulinen käyttö
Takajarru	Levy - Ø 220 mm - hydraulinen käyttö
Vanteet	Kevytmetalli
Etupyörän vanne	2,50 x 16"
Takapyörän vanne	3,00 x 16"
Rengastyyppi	Sisärenkaaton (tubeless)
Eturengas	100/80 - 16" 50 P
Takarengas	120/80 - 16" 60 P
Normaali ilmanpaine eturengas	200 kPa (2,0 bar)
Normaali ilmanpaine takarengas	200 kPa (2,0 bar)
Ilmanpaine eturengas matkustajan kanssa	210 KPa (2,1 bar)

	tubes d'acier à haute limite élastique.
Angle d'inclinaison de la direction	26,5°
Suspension avant	Fourche télescopique à fonctionnement hydraulique
Débattement de la suspension avant	104 mm
Suspension arrière	Amortisseur hydraulique à double effet à précharge réglable.
Débattement de la suspension arrière	80 mm
Frein avant	à disque - Ø 260 mm - avec transmission hydraulique
Frein arrière	À disque - Ø 220 mm - avec transmission hydraulique
Jantes de roue	En alliage léger
Jante de la roue avant	2,50 x 16"
Jante de la roue arrière	3,00 x 16"
Type de pneu	Sans chambre à air (Tubeless)
Pneu avant	100/80 - 16" 50 P
Pneu arrière	120/80 - 16" 60 P
Pression de gonflage standard du pneu avant	200 kPa (2,0 bar)
Pression de gonflage standard du pneu arrière	200 kPa (2,0 bar)

Ilmanpaine takarengas matkustajan kanssa	220 kPa (2,2 bar)
Akku	12 V - 10 Ah
Sulakkeet	20 - 15 - 15 - 15 A
Generaattori (kestomagneetti)	12 V - 330 W / 8000 kierr./min

Pression de gonflage du pneu avant avec passager	210 kPa (2,1 bar)
Pression de gonflage du pneu arrière avec passager	220 kPa (2,2 bar)
Batterie	12 V - 10 Ah
Fusibles	20 - 15 - 15 - 15 A
Alternateur (à aimant permanent)	12 V - 330 W à 8 000 tours/min

### **MOOTTORIN TEKNISET TIEDOT**

Moottorin malli	BB01 (125) CB01 (200)
Moottorityyppi	Yksisylinterinen 4-tahtinen 4 venttiiliä, painevoitelu märkäsumppu, kaksi kannen yläpuolista nokka-akselia
Kokonaissylinteritilavuus	124,2 ml (125) 180,8 ml (200)
Sylinterin halkaisija/iskunpituus	58 mm x 47 mm (125) 63 mm x 58 mm (200)
Puristussuhde	12,0 ± 0,5 : 1 (125) 11,6 ± 0,5 : 1 (200)
Käynnistys	Sähköinen

### **DONNÉES TECHNIQUES DU MOTEUR**

Modèle du moteur	BB01 (125) CB01 (200)
Type de moteur	Monocylindrique 4 temps à 4 soupapes, lubrification forcée à carter humide, double arbre à cames en tête.
Cylindrée totale	124,2 cm <sup>3</sup> (125) 180,8 cm <sup>3</sup> (200)
Alésage/course	58 mm x 47 mm (125) 63 mm x 58 mm (200)
Taux de compression	12,0 ± 0,5 : 1 (125) 11,6 ± 0,5 : 1 (200)
Démarrage	Électrique

Moottorin kierrosluku tyhjäkäynnillä	1900 ± 100 kierrosta/min (125) 1800 ± 100 kierrosta/min (200)
Kytkin	Automaattinen, kuiva
Vaihteisto	Automaattinen
Jäähdytys	Nesteellä, paineistettu kierto keskipakopumpulla
Polttoaineen syöttöjärjestelmä	Elektroninen polttoainesuihkutus
Kaasuläppäkotelo	Ø 32 mm
Polttoaine	Lyijytön korkeaktaaninen bensiini, oktaaniarvo vähintään 95 (RON) ja 85 (MON)
Sytytysjärjestelmä	Elektroninen
Sytytystulppa	NGK PMR9B

Nombre de tours du moteur au ralenti	1 900 ± 100 tours/min (125) 1 800 ± 100 tours/min (200)
Embrayage	Automatique, centrifuge à sec.
Boîte de vitesses	Automatique.
Refroidissement	Liquide, à circulation forcée par pompe centrifuge.
Alimentation	À injection électronique.
Diffuseur du corps papillon	Ø 32 mm
Carburant.	Essence super sans plomb, avec un indice d'octane minimum de 95 (RON) et 85 (MON).
Type d'allumage	Électronique
Bougie	NGK PMR9B

### **LAMPUT/MERKKIVALOT**

(\*) *Ei vaihdettavissa*

Lähi-/kaukovalojen lamput	12 V 60/55 W H4
Seisontavalon lamppu	12 V - 5 W
Etu- ja takasuuntavilkkujen lamppu	12 V - 10 W (lamppu kullanpunainen RY)
Rekisterikilven lamppu	12 V - 5 W

### **AMPOULES/VOYANTS**

(\*) *Non remplaçables*

Ampoule feu de route/feu de croisement	12 V 60/55 W H4
Ampoule du feu de position	12 V - 5 W
Ampoule des clignotants avant et arrière	12 V - 10 W (ampoule ambre)

Takavalon/jarruvalon lamppu	12 V - 5/21 W
Kojetaulun valaistuksen lamppu (*)	LED
Suuntavilkkujen merkkivalo (*)	LED
Kaukovalojen merkkivalo (*)	LED
Polttoaineen varasäiliön merkkivalo (*)	LED
Moottorin öljynpaineen merkkivalo (*)	LED
Polttoaineen elektronisen suihkutussäätöjärjestelmän merkkivalo (*)	LED

Ampoule d'éclairage de la plaque d'immatriculation	12 V - 5 W
Ampoule feu de position arrière et feu stop	12 V - 5/21 W
Ampoule d'éclairage du tableau de bord (*)	DEL
Voyant de clignotants (*)	DEL
Voyant de feu de route (*)	DEL
Voyant de réserve de carburant (*)	DEL
Voyant de pression d'huile moteur (*)	DEL
Voyant de contrôle de l'injection électronique d'essence (*)	DEL



04\_01

### Tarvikkeet (04\_01)

Työkalusarja «3» on kiinnitetty omaan lokeroonsa tavaratilaan.

Avaa tavaratila.

Työvälineet sisältävät:

- välinepussi;
- kaksipäinen ruuvimeisseli (risti ja taltta);
- hylsyavain 16 mm;
- iskunvaimentimen säätöön tarkoitettu avain;
- kuusiotappiavain 4 mm.

### Trousse a outils (04\_01)

Le kit d'outils « 3 » est fixé dans le logement adapté, dans la boîte à gants.

Ouvrir la boîte à gants.

Outils fournis :

- trousse ;
- tournevis multiple (étoile et plat) ;
- clé à tube de 16 mm ;
- clé de réglage de l'amortisseur ;
- clé pour vis à six pans de 4 mm.

# SCARABEO 125 i.e - 200 i.e.

**aprilia**



**Luku 05**  
**Määräaikaishuolto**  
**to**  
**Chap. 05**  
**L'entretien**  
**programme**

**Määräaikaishuoltotaulukko****HUOMIO**

TULIPALOVAARA.

POLTTOAINETTA JA MUITA SYTTYVIÄ AINEITA EI SAA ASETTAA SÄHKÖOSIEN LÄHEISYYTEEN.

ENNEN KUIN AJONEUVON TEHDÄÄN MITÄÄN HUOLTO- TAI TARKASTUSTOIMENPITEITÄ, SAMMUTA MOOTTORI JA POISTA AVAIN. ODOTA, ETTÄ MOOTTORI JA PAKOKAASUJÄRJESTELMÄ OVAT JÄÄHTYNEET. NOSTA AJONEUVO MAHDOLLISESTI SOPIVILLA VÄLINEILLÄ VAKAALLE JA VAAKASUORALLE ALUSTALLE.

VARMISTA ENNEN TOIMENPITEITÄ, ETTÄ PAIKASSA ON RIITTÄVÄ TUULETUS.

OTA ERITYISESTI HUOMIOON MOOTTORIN TAI PAKOKAASUJÄRJESTELMÄN KUUMAT OSAT. NÄIN VÄLTYT PALOVAMMOILTA.

ÄLÄ KÄYTÄ SUUTASI MINKÄÄN MEKAANISEN OSAN TAI AJONEUVON MUUN OSAN IRROTTAMISEEN: MITÄÄN OSAA EI SAA LAITTA SUUHUN. OSA NIISTÄ

**Tableau d'entretien programmé****ATTENTION**

DANGER D'INCENDIE.

NE PAS APPROCHER DES COMPOSANTS ÉLECTRIQUES LE CARBURANT ET LES AUTRES SUBSTANCES INFLAMMABLES.

AVANT DE COMMENCER TOUTE OPÉRATION D'ENTRETIEN OU INSPECTION DU VÉHICULE, COUPER LE MOTEUR ET RETIRER LA CLÉ, ATTENDRE QUE LE MOTEUR ET L'ÉCHAPPEMENT REFROIDISSENT, SOULEVER SI POSSIBLE LE VÉHICULE AVEC L'OUTILLAGE SPÉCIFIQUE, SUR UN TERRAIN STABLE ET PLAT.

AVANT DE PROCÉDER, S'ASSURER QUE LE LOCAL DANS LEQUEL ON TRAVAILLE EST BIEN VENTILÉ.

PRÊTER PARTICULIÈREMENT ATTENTION AUX PARTIES ENCORE CHAUDES DU MOTEUR ET DE L'ÉCHAPPEMENT, AFIN DE PRÉVENIR LES BRÛLURES.

NE PAS UTILISER LA BOUCHE POUR SOUTENIR LES PIÈCES MÉCANIQUES OU D'AUTRES PARTIES DU VÉHICULE : AUCUN DES COMPOSANTS N'EST COMESTIBLE, AU CONTRAI-



ON VAARALLISIA TAI JOPA MYRKYLLISIÄ.

#### HUOMAUTUS

MIKÄLI ERIKSEEN EI OLE MUUTA MAINITTU, OSAT ASENNETAAN PÄINVASTAISISSA JÄRJESTYKSESSÄ KUIN IRROTETAAN.

HUOLTOTOIMENPITEITÄ TEHDESSÄ ON HYVÄ KÄYTTÄÄ KUMIHANSIKKAITA.

RE, CERTAINS D'ENTRE EUX SONT NOCIFS OU MÊME TOXIQUES.

#### N.B.

SI CELA N'EST PAS EXPRESSÉMENT PRÉCISÉ, LE REMONTAGE DES GROUPES SUIT LE SENS INVERSE DES OPÉRATIONS DE DÉMONTAGE.

AU COURS DES INTERVENTIONS D'ENTRETIEN, IL EST RECOMMANDÉ DE METTRE DES GANTS EN LATEX.

Yleensä normaalit huoltotoimenpiteet voi tehdä skootterin käyttäjä; joissakin tapauksissa erityisvälineet ja tekninen koulutus saattavat olla tarpeen.

Jos tarvitset apua tai teknistä neuvontaa, käänny **aprilian valtuutetun huoltoliikkeen** puoleen, joka takaa tarkan ja nopean palvelun.

**aprilian valtuutettua huoltoliikettä** kannattaa pyytää koeajamaan skootteri korjaustoimenpiteen jälkeen, tai esitarkastukset on tehtävä huolellisesti itse huoltotoimenpiteen jälkeen.

Normalement les opérations d'entretien ordinaire peuvent être réalisées par l'utilisateur ; dans certains cas, elles peuvent demander l'utilisation d'outillages spécifiques et une préparation technique.

Pour les cas requérant une assistance ou une consultation technique, s'adresser à un **concessionnaire officiel Aprilia**, qui garantira un service soigné et rapide.

Il est recommandé de demander au **concessionnaire officiel Aprilia** d'essayer le véhicule sur route après une intervention de réparation ou bien effectuer personnellement les contrôles préliminaires après une intervention d'entretien.

#### MÄÄRÄAIKAISHUOLTOTAULUKKO

#### FICHE D'ENTRETIEN PÉRIODIQUE

Un entretien adéquat constitue un facteur déterminant pour une durée de vie pro-

Hyvä huolto on erittäin tärkeää ajoneuvon parhaan mahdollisen ajokunnon säilyttämiseksi.

Siksi aprilialla on tarjolla maksullisia tarkastuksia ja huoltotoimenpiteitä, joista on yhteisselvitys seuraavan sivun taulukossa. Asiakkaan kannattaa ilmoittaa mahdollisista pienistä poikkeavuuksista välittömästi **valtuutettuun aprilian huoltopalveluun**, jotta korjaus voidaan tehdä mahdollisimman pian odottamatta seuraavaa huoltokertaa.

Huoltojen tekeminen huoltoaikataulun mukaan on välttämätöntä takuun voimassaololle. Lisätietoja takuun voimassaolosta ja määräaikaishuollon suorittamisesta on Takuukirjassa.

longée du véhicule dans des conditions de fonctionnement et de rendement optimaux.

À cette fin, Aprilia a prévu une série de contrôles et d'interventions d'entretien payants, réunis dans le tableau récapitulatif reporté sur la page suivante. Il convient de signaler immédiatement les éventuelles petites anomalies de fonctionnement à un **concessionnaire officiel Aprilia** sans attendre pour y remédier l'exécution de la prochaine révision.

L'exécution ponctuelle des révisions périodiques est nécessaire pour la correcte application de la garantie. Pour toutes les autres informations concernant les modalités d'application de la garantie et l'exécution de l'entretien programmé, se reporter au livret de garantie.

### MÄÄRÄAIKAISHUOLTOTAULUKKO

km x 1000	1	6	12	18	24	30	36	42	48	54	60
Hammaspyörästäön rullakotelo			L		L		L		L		L
Turvalukitukset	I		I		I		I		I		I
Variaattorin kannen muoviholkki			R		R		R		R		R
Kytinkello		C	C	C	C	C	C	C	C	C	C
Sytytystulppa			R		R		R		R		R
Voimansiirron hihna			R		R		R		R		R
Kaasuvipu	A		A		A		A		A		A

km x 1000	1	6	12	18	24	30	36	42	48	54	60
Ilmansuodatin		C	C	C	C	C	C	C	C	C	C
Voimansiirron suojakannen ilmansuodatin			I		I		I		I		I
Moottoriöljyn suodatin	R		R		R		R		R		R
Venttiilien välys			A		A		A		A		A
Jarrujärjestelmät	I	I	I	I	I	I	I	I	I	I	I
Sähköjärjestelmä ja akku	I		I		I		I		I		I
Jarruneste **	I		I		I		I		I		I
Jäähdytysnesteen taso **	I		I		I		I		I		I
Takanavan öljy	R		I		R		I		R		I
Moottoriöljy*	R	I	R	I	R	I	R	I	R	I	R
Valolyhdyn suuntaus			A		A		A		A		A
Variaattorin hihnapyörät / rullat			R		R		R		R		R
Ajoneuvon kokeilu tieajossa	I		I		I		I		I		I
Variaattorin etuosan liikkuva hihnapyörän puolikas			I		I		I		I		I
Jäähdytin			C				C				C
Pyörät/renkaat	I	I	I	I	I	I	I	I	I	I	I
jousitukset			I		I		I		I		I
Ohjaus	I		I		I		I		I		I
voimansiirto			L		L		L		L		L
Polttoaineputkisto***	I		I		I		I		I		I

I: TARKASTA JA PUHDISTA, SÄÄDÄ, VOITELE TAI VAIHDA TARPEEN VAATIESSA

C: PUHDISTA, R: VAIHDA, A: SÄÄDÄ, L: VOITELE

\* Tarkasta taso 3000 km:n välein.

\*\*Vaihda joka 2. vuosi.

\*\*\*Vaihda joka 4. vuosi.

**TABLEAU D'ENTRETIEN PÉRIODIQUE**

km x 1 000	1	6	12	18	24	30	36	42	48	54	60
Cage à rouleaux de la poulie entraînée			L		L		L		L		L
Blocages de sécurité	I		I		I		I		I		I
Douille en plastique du couvercle du variateur			R		R		R		R		R
Cloche d'embrayage		C	C	C	C	C	C	C	C	C	C
Bougie			R		R		R		R		R
Courroie de transmission			R		R		R		R		R
Commande de l'accélérateur	A		A		A		A		A		A
Filtre à air		C	C	C	C	C	C	C	C	C	C
Filtre du convoyeur d'air du couvercle de transmission			I		I		I		I		I
Filtre à huile moteur	R		R		R		R		R		R
Jeu aux soupapes			A		A		A		A		A
Systèmes de freinage	I	I	I	I	I	I	I	I	I	I	I
Installation électrique et batterie	I		I		I		I		I		I
Liquide de frein **	I		I		I		I		I		I
Niveau du liquide de refroidissement**	I		I		I		I		I		I
Huile du moyeu	R		I		R		I		R		I

km x 1 000	1	6	12	18	24	30	36	42	48	54	60
Huile moteur*	R	I	R	I	R	I	R	I	R	I	R
Orientation du projecteur			A		A		A		A		A
Patins de glissement / rouleaux du variateur			R		R		R		R		R
Essai du véhicule sur route	I		I		I		I		I		I
Demi-poulie mobile avant variateur			I		I		I		I		I
Radiateur			C				C				C
Roues/pneus	I	I	I	I	I	I	I	I	I	I	I
Suspensions			I		I		I		I		I
Direction	I		I		I		I		I		I
Transmissions			L		L		L		L		L
Tuyau de carburant ***	I		I		I		I		I		I

*I : CONTRÔLER ET NETTOYER, RÉGLER, LUBRIFIER OU REMPLACER SI NÉCESSAIRE.*

*C : NETTOYER, R : REMPLACER, A : RÉGLER, L : LUBRIFIER*

*\* Vérifier le niveau tous les 3 000 km.*

*\*\* Remplacer tous les 2 ans.*

*\*\*\* Remplacer tous les 4 ans.*

### SUOSITELTAVAT TUOTTEET -TAULUKKO

Tuote	Kuvaus	Ominaisuus
AGIP TEC 4T SAE 10W-40	Moottoriöljy	10W-40

Tuote	Kuvaus	Ominaisuus
AGIP GEAR SYNTH SAE 75W-90	Vaihteistoöljy	API GL4, GL5
AGIP FORK 7.5W	Haarukan öljy	
AGIP GREASE SM2	Litium-molybdeeni-rasva laakereille ja muille voideltaville osille	NLGI 2
AGIP BRAKE 4	Jarruneste	FMVSS DOT4+
AGIP PERMANENT SPEZIAL	Jäähdytysneste	Biohajoava, käyttövalmis jäähdytysneste, "long life" (punainen). Suojelee jäätymiseltä -40° asti. Standardin CUNA 956-16 mukainen.
AGIP OIL FILTER	Öljy sienimäisille suodattimille	-
NEUTRAALI RASVA TAI VASELIINI	AKUN NAVAT	-

**TABLEAU DES PRODUITS CONSEILLÉS**

Produit	Description	Caractéristiques
AGIP TEC 4T SAE 10W-40	Huile moteur	10W-40
AGIP GEAR SYNTH SAE 75W-90	Huile pour boîte de vitesses	API GL4, GL5
AGIP FORK 7,5W	Huile de fourche	
AGIP GREASE SM2	Graisse au lithium et au molybdène pour paliers et autres points de graissage	NLGI 2
AGIP BRAKE 4	Liquide de frein	FMVSS DOT4+
AGIP PERMANENT SPEZIAL	Liquide de refroidissement	Liquide de refroidissement biodégradable, prêt à l'emploi, ayant une technologie et des caractéristiques « long life » (couleur rouge). Il

Produit	Description	Caractéristiques
		assure la protection antigel jusqu'à -40°. Il répond à la norme CUNA 956-16.
AGIP FILTER OIL	Huile pour filtres en éponge	-
GRAISSE NEUTRE OU VASELINE	pôles de la batterie	-





# SCARABEO 125 i.e - 200 i.e.

**aprilia**



**Luku 06**  
**Erityisvarusteet**

**Chap. 06**  
**Equipements**  
**spéciaux**

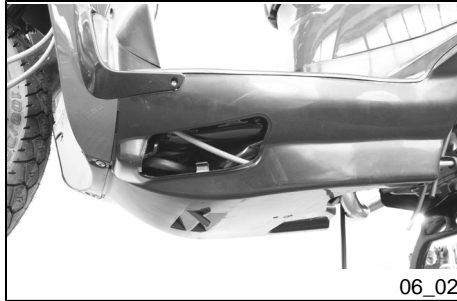
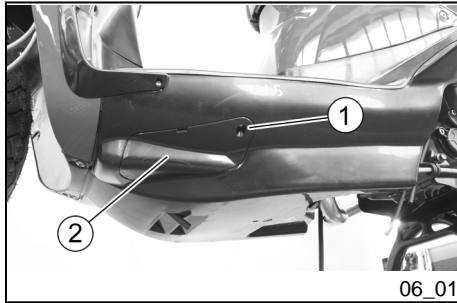

## Sivutukijalka (06\_01, 06\_02)

Sivuseisontatuki toimitetaan lisävarusteena.

Asennuskohtaan päästään seuraavalla tavalla:

- Kierrä auki ajoneuvon vasemmalla puolella sijaitsevan spoilerin korkin «2» ruuvi «1»;
- Poista korkki «2».

## Béquille latérale (06\_01, 06\_02)

La béquille latérale est fournie en option. Pour accéder au point de montage:

- Dévisser la vis «1» du bouchon «2» du déflecteur à gauche du véhicule;
- Ôter le bouchon «2».

## Matkatavarateline

Lisävarusteina toimitetaan perälaukkujen kiinnityselinettä sekä kolmea erilaista perälaukkuja:

- New Concept;
- City;
- Ovetto;

## Porte-bagages

La plaque du coffre et les trois modèles différents de coffre sont fournis en option:

- New Concept;
- City;
- Ovetto;

### Tuulilasi (06\_03)

Tuulilasi toimitetaan lisävarusteena.



- Mikäli on tarpeen vaihtaa lisävarusteena toimitetun tuulisuojuksen korkea tuulilasi, on mukana toimitettu kojetaulun kehysrakenne asennettava kojetalun yläkehysten tilalle.

### Pare-brise (06\_03)

La pare-brise est fourni en option.

- En cas de remplacer la vitre de la bulle avec le pare-brise haut fourni en option, il est nécessaire d'installer l'encadrement haut du tableau de bord fourni à la place de l'encadrement supérieur du tableau de bord.



# SISÄLLYSLUETTELO

## **A**

Akku: 93

Avainkytkin: 21

## **H**

Huolto: 65

## **K**

Kytkin: 23

Käynnistys: 25, 41, 50

## **L**

Lamput: 105

## **M**

MITTARITAUHU: 13

Määräaikaishuolto: 133

## **N**

näyttö: 19

## **P**

Pitkä seisonta-aika: 100

## **R**

Renkaat: 73

## **T**

Tekniset tiedot: 127

Tuulilasi: 145



# TABLE DES MATIÈRES

## A

Amortisseurs: 37  
Ampoules: 105

## B

Batterie: 93, 99  
Bougie: 76  
Béquille: 144  
Béquille latérale: 144

## C

Clignotants: 23, 111  
Commutateur à clé: 21

## E

Entretien: 133

## F

Filtre à air: 81

Frein: 116

Fusibles: 101

## G

Groupe optique: 113

## H

Huile moteur: 67, 70, 71

## K

Klaxon: 24

## L

Liquide de refroidissement:  
83

## P

Pare-brise: 145

Pneus: 73

Porte-bagages: 144

Projecteur: 110

## S

Selle: 27



## HUOLLON TÄRKEYS

Jatkuvien teknisten päivitysten ja Aprilia-tuotteiden erityisten koulutusohjelmien ansiosta ainoastaan **valtuutetun Aprilia-verkoston** mekaanikot tuntevat tämän ajoneuvon perusteellisesti, ja vain heillä on käytössään huolto- ja korjaustoimenpiteisiin tarvittavat erityisvälineet.

Ajoneuvon luotettavuus riippuu myös sen teknisestä kunnosta. Tarkastus ennen ajon aloitusta, säännöllinen huolto sekä ainoastaan **alkuperäisten Aprilia-varaosien** käyttö ovat keskeisiä tekijöitä!

Lähimmän **valtuutetun jälleenmyyjän ja/tai huoltopalvelupisteen** yhteystiedot löytyvät keltaisilta sivuilta tai virallisten internet-sivujemme kartasta:

[www.aprilia.com](http://www.aprilia.com)

Ainoastaan vaatimalla alkuperäisiä Aprilia-varaosia saat tuotteen, joka on tutkittu ja testattu jo ajoneuvon suunnitteluvaiheessa. Aprilia-alkuperäisvaraosien luotettavuus ja kestävyys taataan valvomalla niiden laatua systemaattisesti laadunvalvontamenetelmiä käyttäen.

Tämän oppaan tekstit tai kuvat eivät ole sitovia; aprilია pidättää oikeuden suorittaa koska tahansa tuotteidensa laiteosia, yksityiskohtia tai lisävarusteita koskevia muutoksia, mallien tässä esiteltyjä perusominaisuuksia lukuunottamatta, tuotekehityksen tai kaupallisten vaatimusten mukaisesti ja ilman erillistä ilmoitusta.

Kaikkia tämän oppaan sisältämiä malleja ei ole välttämättä saatavissa jokaisesta maasta. Tarkasta saatavuus valtuutetusta Aprilia-liikkeestä.

© Copyright 2009- aprilია. Kaikki oikeudet pidätetään. Osittainenkin kopiointi on kielletty. aprilია - After sales service.

Aprilian tuotemerkki on Piaggio & C. S.p.A:n omaisuutta.

## LA VALEUR DE L'ASSISTANCE

Grâce aux mises à jour techniques continues et aux programmes de formation spécifique sur les produits Aprilia, seuls les mécaniciens du **réseau officiel Aprilia** connaissent à fond ce véhicule et disposent de l'outillage spécial nécessaire pour une correcte exécution des interventions d'entretien et réparation.

La fiabilité du véhicule dépend également de ses conditions mécaniques. Le contrôle avant la conduite, l'entretien régulier et l'utilisation exclusive des **pièces de rechange d'origine Aprilia** sont des facteurs essentiels !

Pour obtenir des informations sur le **concessionnaire officiel et/ou le centre d'assistance** le plus proche, consulter les pages jaunes ou chercher directement sur la carte géographique disponible sur notre site internet officiel :

[www.aprilia.com](http://www.aprilia.com)

Seulement si on demande des pièces de rechange d'origine Aprilia, on aura un produit étudié et testé déjà pendant la phase de conception du véhicule. Les pièces de rechange d'origine Aprilia sont systématiquement soumises à des procédures de contrôle de la qualité, pour en garantir la pleine fiabilité et durée.

Les descriptions et illustrations fournies dans cette publication ne sont pas contractuelles. Aprilia se réserve donc le droit, les caractéristiques essentielles du modèle décrit et illustré ci-après restant inchangées, d'apporter à tout moment, sans contrainte de délai concernant la mise à jour immédiate de cette publication, d'éventuelles modifications d'organes, pièces ou fournitures d'accessoires, qu'elle estimera utile pour l'amélioration du produit ou pour toute autre exigence d'ordre technique ou commercial.

Certaines versions reportées dans cette publication ne sont pas disponibles dans tous les pays. La disponibilité de chaque version doit être vérifiée auprès du réseau officiel de vente Aprilia.

© Copyright 2009 - Aprilia. Tous droits réservés. La reproduction, même partielle, est interdite. Aprilia - Service après-vente.



La marque Aprilia est la propriété de Piaggio & C. S.p.A.