



aprilia part# 8102784

**use+maintenance**book



© 1998 **aprilia s.p.a.** - Noale (VE)

Ce livret doit être considéré comme une partie intégrante de ce véhicule et doit lui rester en dotation même en cas de revente. La Société **aprilia s.p.a.** se réserve le droit de modifier ses propres modèles à tout moment, tout en préservant les caractéristiques fondamentales ci-décrites et illustrées.

Les droits de mémorisation électronique, de reproduction et d'adaptation totale ou partielle, avec tout moyen, sont réservés pour tous les Pays.

La mention de produits ou de services de tiers n'est qu'à titre informatif et ne constitue aucun engagement.

La Société **aprilia s.p.a.** décline toute responsabilité à l'égard des performances ou de l'emploi de ces produits.

Première édition: janvier 1997

Réédition: novembre 1997, février 1999, janvier 2000

Produit et imprimé par:

**stp** editing division  
Soave (VERONA) - Italie  
Tel. +39 - 045 76 11 911  
Fax +39 - 045 76 12 241  
E-mail: customer@stp.it  
www.stp.it

Pour le compte de:

**aprilia s.p.a.**  
via G. Galilei, 1 - 30033 Noale (VE) - Italie  
Tel. +39 - 041 58 29 111  
Fax +39 - 041 44 10 54  
www.aprilia.com

## INTRODUCTION

Avant de démarrer le moteur, lisez attentivement ce livret et particulièrement le chapitre "CONDUITE EN SECURITE". Votre sécurité et celle des autres ne dépendent pas uniquement de la rapidité de vos réflexes ou de votre agilité, mais aussi de la connaissance de votre moyen de transport, de son état d'efficacité et de la connaissance des règles fondamentales pour une CONDUITE EN SECURITE. Nous vous conseillons donc de vous familiariser avec votre véhicule de façon à vous déplacer avec maîtrise et en toute sécurité dans la circulation routière.

Pour toute intervention de contrôle et de réparation qui n'est pas décrite explicitement dans ce livret, pour tout achat de pièces de rechange d'origine **aprilia**, d'accessoires et autres produits et pour toute expertise spécifique, s'adresser exclusivement aux Revendeurs et aux Concessionnaires Officiels **aprilia**, qui garantissent un service soigné et rapide. Nous vous remercions d'avoir choisi **aprilia** et nous vous souhaitons bonne route.

### IMPORTANT:

Lorsque vous demandez des pièces de rechange à votre Concessionnaire, spécifiez le code écrit sur l'ETIQUETTE CODE PIECES DE RECHANGE. Inscrire le sigle d'identification dans le tableau ci-dessous, pour s'en souvenir même en cas d'égarement ou de détérioration de l'étiquette. L'étiquette est collée sur le tube droit du châssis; L'étiquette est collée sur la poutre droite du châssis, pour la lire il faut enlever le portillon d'inspection, voir page 50 (DEPOSE DU PORTILLON D'INSPECTION).

aprilia N°		YEAR	T	V	W	X	Y			
SPARE PARTS CODE NUMBER		I.M.	A	B	C	D	E			
I	UK	A	P	SF	B	D	F	E	GR	
NL	CH	DK	J	SGP	PL	IL	ROK	MAL	RCH	
BM	USA	AUS	BR	RSA	NZ	CDN	HR	SLO		

Observer scrupuleusement les avertissements précédés par les symboles suivants:



**Normes et mesures de sécurité qui protègent le pilote et d'autres personnes contre des blessures pour les utilisateurs et/ou des dommages au véhicule.**



**Indications pour faciliter l'exécution des opérations. Informations techniques.**

Dans ce livret les modifications sont indiquées par les symboles suivants:



version catalytique

### VERSION:



Italie



Royaume-Uni



Autriche



Portugal



Finlande



Belgique



Allemagne



France



Espagne



Grèce



Hollande



Suisse



Danemark



Japon



Singapour



Pologne



Israël



Corée du Sud



Malaisie



Chili



Bermudes



États Unis d'Amérique



Australie



Brazil



République de l'Afrique du Sud



Nouvelle-Zélande



Canada



Croatie



Slovénie

## INDEX GENERAL

<b>CONDUITE EN SECURITE</b> .....	5	SILENCIEUX CATALYSEUR .....	26	REGLAGE DU RALENTI .....	45
<b>REGLES FONDAMENTALES</b>		<b>MODE D'EMPLOI</b> .....	26	VIDANGE DE L'HUILE	
DE SECURITE .....	6	TABLEAU DES CONTROLES		DU MELANGEUR .....	45
VETEMENTS .....	9	PRELIMINAIRES .....	27	BOUGIE .....	46
ACCESSOIRES .....	10	DEMARRAGE .....	28	BATTERIE .....	46
CHARGEMENT .....	10	DEPART ET MARCHE .....	29	CONTROLE DU NIVEAU	
<b>EMPLACEMENT DES PRINCIPAUX</b>		RODAGE .....	30	DE L'ELECTROLYTE .....	47
<b>ELEMENTS</b> .....	12	ARRET ET STATIONNEMENT .....	31	LONGUE INACTIVITE	
<b>EMPLACEMENT DES INSTRUMENTS</b> .....	14	CONSEILS CONTRE LES VOLS .....	31	DE LA BATTERIE .....	47
<b>INSTRUMENTS ET INDICATEURS</b> .....	14	<b>ENTRETIEN</b> .....	32	REPLACEMENT DES FUSIBLES .....	48
TABLEAU DES INSTRUMENTS		FICHE D'ENTRETIEN PERIODIQUE .....	32	REGLAGE DU FAISCEAU LUMINEUX .....	49
ET INDICATEURS .....	15	DONNEES D'IDENTIFICATION .....	33	AMPOULES .....	49
<b>COMMANDES PRINCIPALES</b> .....	16	CHAINE .....	34	REPLACEMENT DES AMPOULES	
<b>COMMANDES PLACEES</b>		CONTROLE DU JEU .....	34	DU FEU AVANT .....	49
SUR LE COTE GAUCHE DU GUIDON .....	16	REGLAGE .....	35	REPLACEMENT DES AMPOULES	
<b>COMMANDES PLACEES</b>		CONTROLE DE L'USURE		DU TABLEAU DE BORD .....	50
SUR LE COTE DROIT DU GUIDON .....	17	DE LA CHAINE, DU PIGNON,		REPLACEMENT DE L'AMPOULE	
INTERRUPTEUR D'ALLUMAGE .....	18	DE LA COURONNE .....	35	DU FEU ARRIERE .....	50
BLOCAGE DE LA DIRECTION .....	18	LUBRIFICATION ET NETTOYAGE .....	35	REPLACEMENT DE L'AMPOULE	
<b>EQUIPEMENTS AUXILIAIRES</b> .....	18	VERIFICATION DU NIVEAU D'HUILE		D'ECLAIRAGE DE LA PLAQUE	
TROUSSE A OUTILS .....	18	DE LA BOITE DE VITESSE .....	36	D'IMMATRICULATION .....	51
COFFRE A CASQUE/DOCUMENTS .....	19	REPLISSAGE .....	36	REPLACEMENT DES AMPOULES	
<b>COMPOSANTS PRINCIPAUX</b> .....	19	REPLACEMENT DE L'HUILE		DES CLIGNOTANTS .....	51
<b>CARBURANT</b> .....	19	DE LA BOITE DE VITESSE .....	37	<b>TRANSPORT</b> .....	52
<b>HUILE DE LA BOITE DE VITESSE</b> .....	20	ROUE AVANT .....	38	VIDANGE DU RESERVOIR	
<b>RESERVOIR DE L'HUILE</b>		ROUE ARRIERE .....	39	DU CARBURANT .....	52
DU MELANGEUR .....	20	DEPOSE DU RESERVOIR		<b>NETTOYAGE</b> .....	52
<b>LIQUIDE DES FREINS</b>		DU CARBURANT .....	40	PERIODES DE LONGUE INACTIVITE .....	53
(RECOMMANDATIONS) .....	20	FILTRE A AIR .....	41	APRES LE REMISAGE .....	53
<b>FREIN AVANT</b> .....	21	<b>INSPECTION DES SUSPENSIONS</b>		<b>DONNEES TECHNIQUES</b> .....	54
<b>FREIN ARRIERE</b> .....	22	AVANT ET ARRIERE .....	41	TABLEAU DES LUBRIFIANTS .....	58
<b>REGLAGE DU FREIN ARRIERE</b> .....	22	REGLAGE DE LA SUSPENSION		IMPORTATEURS .....	59
<b>ENLEVEMENT DU COUVRE-CARTER</b>		ARRIERE .....	42	SCHEMA ELECTRIQUE Classic 125 .....	60
<b>MOTEUR (COTE GAUCHE)</b> .....	22	VERIFICATION DE L'USURE		LEGENDE DU SCHEMA ELECTRIQUE	
<b>REGLAGE DE L'EMBRAYAGE</b> .....	23	DES PLAQUETTES .....	43	Classic 125 .....	61
<b>REGLAGE DU LEVIER</b>		VERIFICATION DE L'USURE		SCHEMA ELECTRIQUE Classic 125	
<b>DE CHANGEMENT DE VITESSE</b> .....	24	DES MACHOIRES .....	43	version 11 kW .....	62
<b>LIQUIDE DE REFROIDISSEMENT</b> .....	24	CONTROLE DE LA DIRECTION .....	44	LEGENDE DU SCHEMA ELECTRIQUE	
<b>CONTROLE ET REPLISSAGE</b> .....	24	REGLAGE DE LA POIGNEE		Classic 125 version 11 kW .....	63
<b>PNEUS</b> .....	25	DE L'ACCELERATEUR .....	44		

# aprilia



conduite en sécurité



## REGLES FONDAMENTALES DE SECURITE

Pour conduire le véhicule, il est nécessaire de remplir toutes les conditions prévues par la loi (permis de conduire, âge minimum, aptitude psycho-physique, assurance, taxes gouvernementales, immatriculation, plaque d'immatriculation, etc...).

Il est conseillé de se familiariser et de prendre confiance progressivement avec le véhicule, sur des routes à faible trafic et/ou sur des propriétés privées.

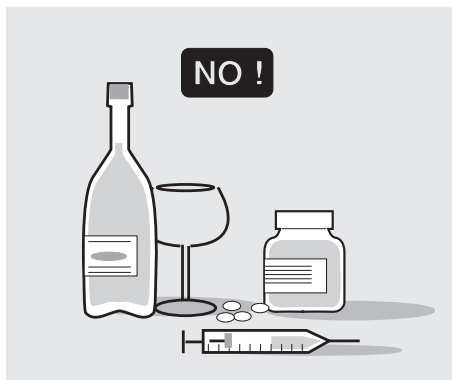

L'absorption de médicaments, d'alcool et de stupéfiants ou psychotropes, augmente considérablement les risques d'accidents. S'assurer que les propres conditions psycho-physiques sont adéquates à la conduite, en faisant particulièrement attention à l'état de fatigue physique et de somnolence.

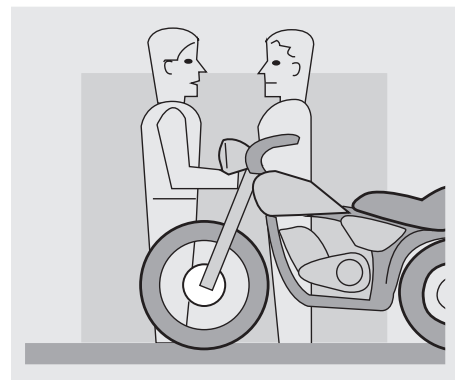

La plupart des accidents sont dûs à l'inexpérience du conducteur.

Ne JAMAIS prêter le véhicule à des débutants et toujours s'assurer que le pilote possède les conditions requises pour la conduite.

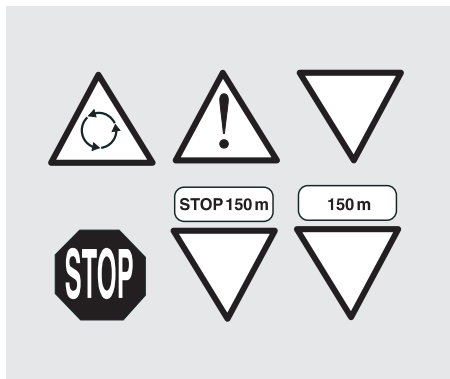

Respecter rigoureusement la signalisation et les normes sur la circulation routière nationale et locale.

Eviter les manoeuvres brusques et dangereuses pour soi et pour les autres (exemple: cabrages, dépassement des limites de vitesse, etc...), évaluer et tenir toujours en juste considération les conditions de la chaussée, de visibilité, etc...

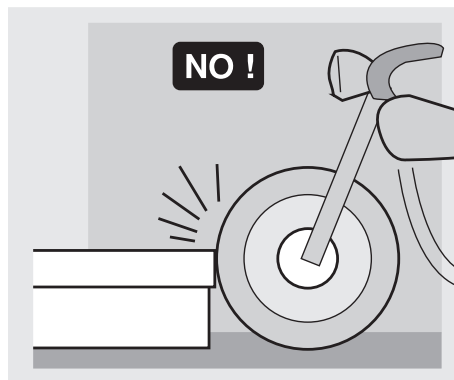

Ne pas heurter d'obstacles qui pourraient provoquer des dommages au véhicule ou entraîner la perte de contrôle du véhicule même.

Ne pas rester dans le sillage d'autres véhicules pour prendre de la vitesse.



Conduire toujours avec les deux mains sur le guidon et les pieds sur le repose-pieds en position de pilotage correct.

Eviter absolument de se mettre debout pendant la conduite ou de s'étirer.

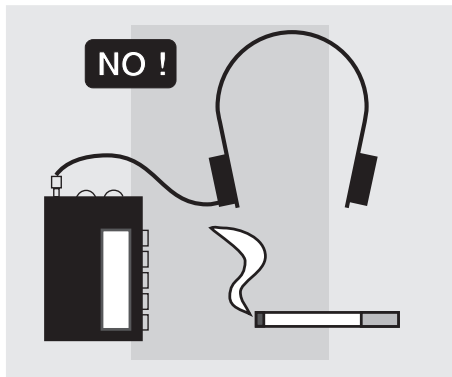

Le pilote ne doit jamais se distraire ou se laisser distraire ou encore se faire influencer par des personnes, choses, actions (ne pas fumer, manger, boire, lire, etc...) pendant la conduite du véhicule.

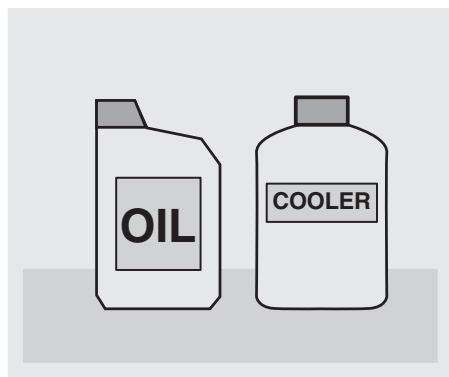

Utiliser le carburant et les lubrifiants spécifiques pour le véhicule, du type mentionné sur le "TABLEAU DES LUBRIFIANTS", contrôler régulièrement les niveaux prescrits de carburant, d'huile et de liquide de refroidissement.

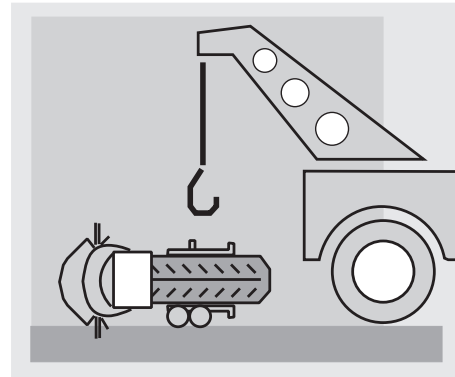

Si le véhicule a été impliqué dans un accident ou bien a subi un choc ou une chute, s'assurer que les leviers de commande, les tubes, les câbles, le système de freinage et les parties vitales ne sont pas endommagés.

Eventuellement, faire contrôler le véhicule par un Concessionnaire Officiel **aprilia** avec une attention particulière pour le châssis, le guidon, les suspensions, les organes de sécurité et les dispositifs pour lesquels l'utilisateur ne peut pas évaluer leur état.

Signaler tout mauvais fonctionnement afin de faciliter l'intervention des techniciens et/ou des mécaniciens.

Ne conduire en aucun cas le véhicule si les dommages subis compromettent la sécurité.



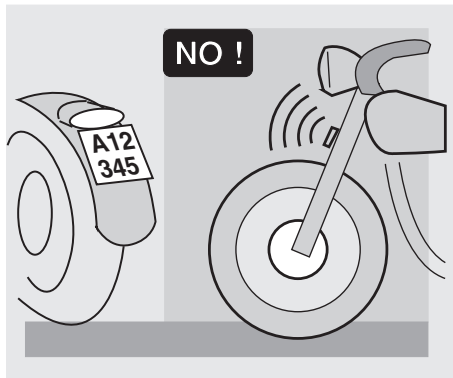

Ne modifier en aucun cas la position, l'inclinaison ou la couleur de la plaque d'immatriculation, des clignotants, des dispositifs d'éclairage et de l'avertisseur sonore.

Toute modification du véhicule comporte l'annulation de la garantie.

On prévient que toute modification éventuelle apportée à l'appareil moteur ou à d'autres organes qui en pourrait augmenter la vitesse ou la puissance du véhicule est interdite par la loi; en effet le fait d'apporter des modifications qui puissent entraîner une augmentation de la vitesse maximale du véhicule ou bien une augmentation de la cylindrée du moteur fait en sorte que le cyclomoteur devienne un motocycle à tous les effets, avec l'obligation conséquente pour le propriétaire de:

- procéder à une homologation nouvelle;
- de l'immatriculation;
- du permis de conduire.

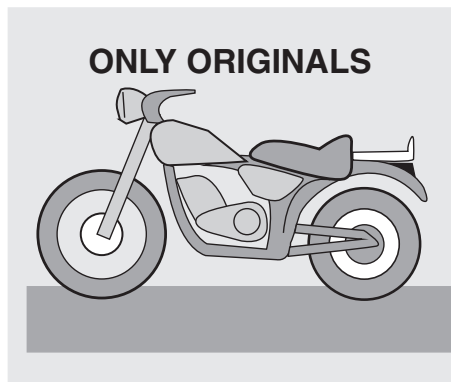

De plus on prévient que ces modifications déterminent l'interruption de la couverture d'assurance car les polices d'assurance interdisent expressément d'apporter des variations techniques qui puissent entraîner une augmentation des performances.

Pour ce qui a été ci-dessus exposé, la violation de l'interdiction d'effraction est punie par la loi au moyen de sanctions appropriées (parmi lesquelles la confiscation du véhicule), auxquelles peuvent s'ajouter, selon les cas, des sanctions pour manque du casque et de la plaque d'immatriculation, des sanctions pour violation des obligations fiscales (droits de possession) et des sanctions pénales pour un manque éventuel du permis de conduire.

Éviter absolument de s'affronter dans des courses avec d'autres véhicules.

Éviter la conduite tout-terrain.

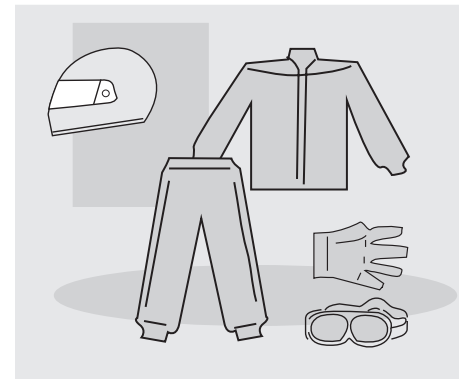

## VETEMENTS

Avant de se mettre en route, se rappeler de porter et d'attacher correctement le casque. S'assurer qu'il est homologué, intact, de la bonne taille et que sa visière est propre.

Porter des vêtements de protection, si possible de couleur claire et/ou réfléchissants. De cette manière, le pilote qui sera bien visible vis-à-vis des autres conducteurs réduira considérablement le risque d'être victime d'une collision et il sera mieux protégé en cas de chute.

Les vêtements doivent être bien ajustés et fermés aux extrémités; les cordons, les ceintures et les cravattes ne doivent pas pendre; éviter que ces objets ou autres puissent empêcher la conduite en s'accrochant sur les parties en mouvement ou sur les organes de conduite.

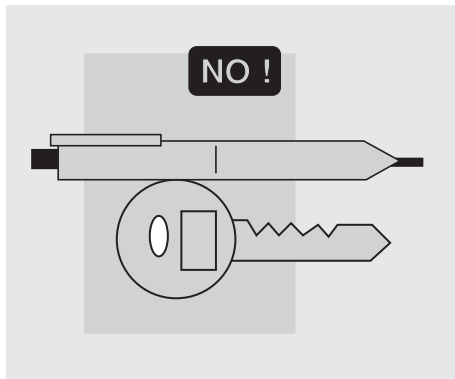

Ne pas garder en poche des objets qui pourraient se révéler dangereux en cas de chute par exemple: objets pointus tels que clefs, stylos, récipients en verre, etc... (les mêmes recommandations sont valables pour le passager éventuel).

## ACCESSOIRES

L'utilisateur est personnellement responsable du choix de l'installation et de l'usage d'accessoires.

Il est recommandé de monter l'accessoire de manière à ce qu'il ne couvre pas les dispositifs de signalisation sonore et visuelle ou qu'il ne compromette pas leur fonctionnement, ne limite pas le débattement des suspensions et l'angle de braquage, n'empêche pas le fonctionnement des commandes et ne réduise pas la garde au sol et

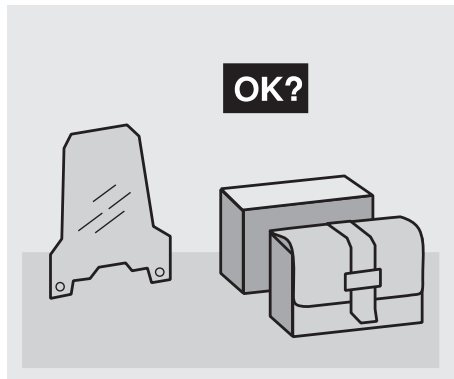

l'angle d'inclinaison dans les virages. Eviter l'utilisation d'accessoires qui empêchent l'accès aux commandes, car ils peuvent augmenter les temps de réaction en cas d'urgence. Les carénages et les pare-brises de grandes dimensions montés sur le véhicule peuvent générer des forces aérodynamiques risquant de compromettre la stabilité du véhicule pendant la conduite. S'assurer que l'équipement est solidement fixé au véhicule et qu'il ne constitue pas un danger pendant la conduite. Ne pas ajouter ou modifier des appareils électriques qui surchargent le générateur de courant: il pourrait se produire l'arrêt imprévu du véhicule ou une perte dangereuse de courant nécessaire pour le fonctionnement des dispositifs de signalisation sonore et visuelle. **aprilia** vous conseille d'employer des accessoires d'origine (**aprilia** genuine accessories).

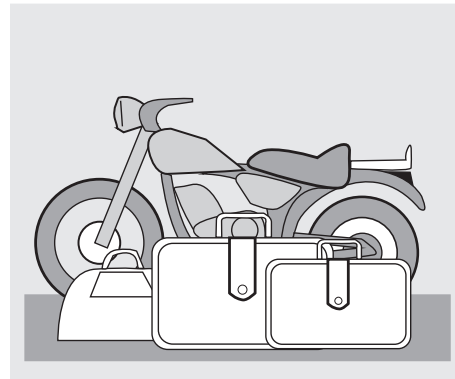

## CHARGEMENT

Charger le véhicule avec prudence et modération. Il est nécessaire de placer le chargement le plus près possible du barycentre du véhicule et de répartir uniformément les poids sur les deux côtés pour réduire au minimum tout déséquilibre.

En outre, contrôler que le chargement est solidement ancrée au véhicule surtout pendant les voyages à long parcours.



Ne jamais fixer d'objets encombrants, volumineux, lourds et/ou dangereux sur le guidon, les garde-boues et les fourches; cela pourrait ralentir la réponse du véhicule en virage et compromettre inévitablement sa maniabilité.

Ne pas placer sur les côtés du véhicule des bagages trop encombrants ou bien le casque sur son cordon de fixation car ils pourraient heurter des personnes ou des objets et provoquer la perte de contrôle du véhicule.

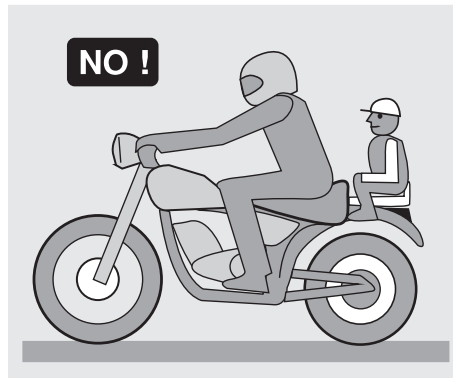

Ne pas transporter de bagages sans les avoir solidement fixés sur le véhicule.

Ne pas transporter de bagages qui débordent excessivement du porte-bagages ou qui couvrent les dispositifs d'éclairage et de signalisation acoustique et visuelle.

Ne pas transporter d'animaux ou d'enfants sur le coffre à documents ou sur le porte-bagages.

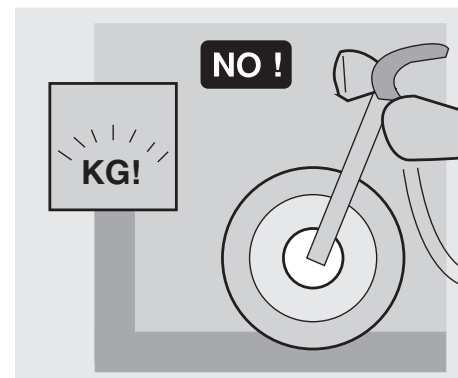

Ne pas dépasser la limite maximale de poids transportable pour chaque porte-bagage.

Toute surcharge du véhicule compromet la tenue de route et la maniabilité du véhicule.

## EMPLACEMENT DES PRINCIPAUX ELEMENTS

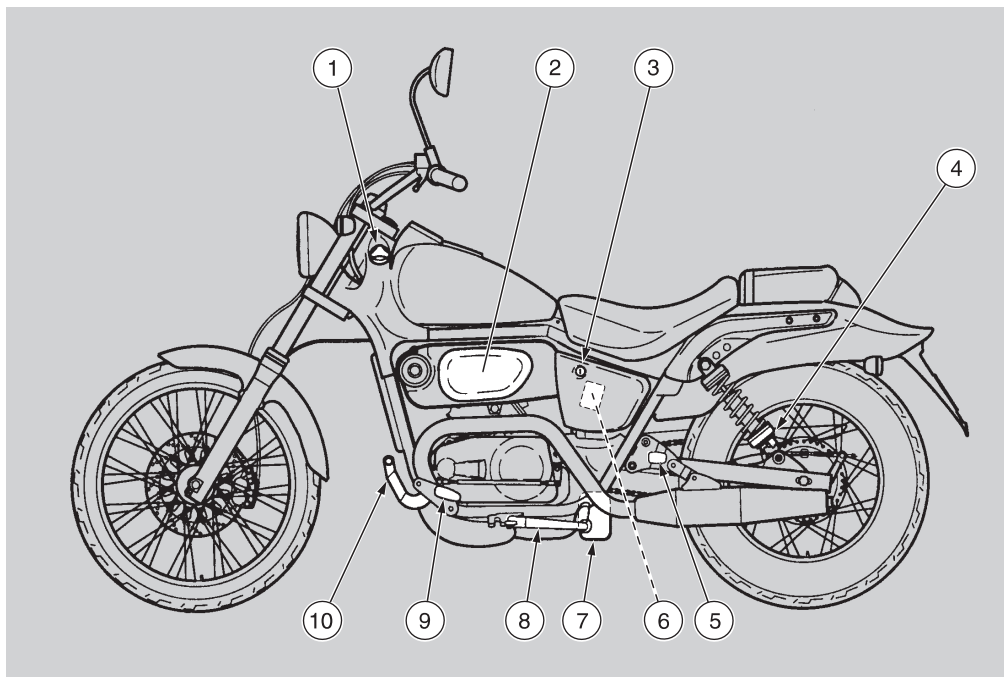

Fig. 1

### LEGENDE Fig. 1

- |  |   |
|--|---|
| 1) Bouchon du réservoir de l'huile du mélangeur                          | 6) Fusibles                                   |
| 2) Filtre à air  | 7) Batterie                                   |
| 3) Serrure de la selle   | 8) Béquille latérale                          |
| 4) Frette de réglage de la précharge du ressort de la suspension arrière | 9) Repose-pieds                               |
| 5) Repose-pieds pour passager  | 10) Levier de commande de la boîte de vitesse |

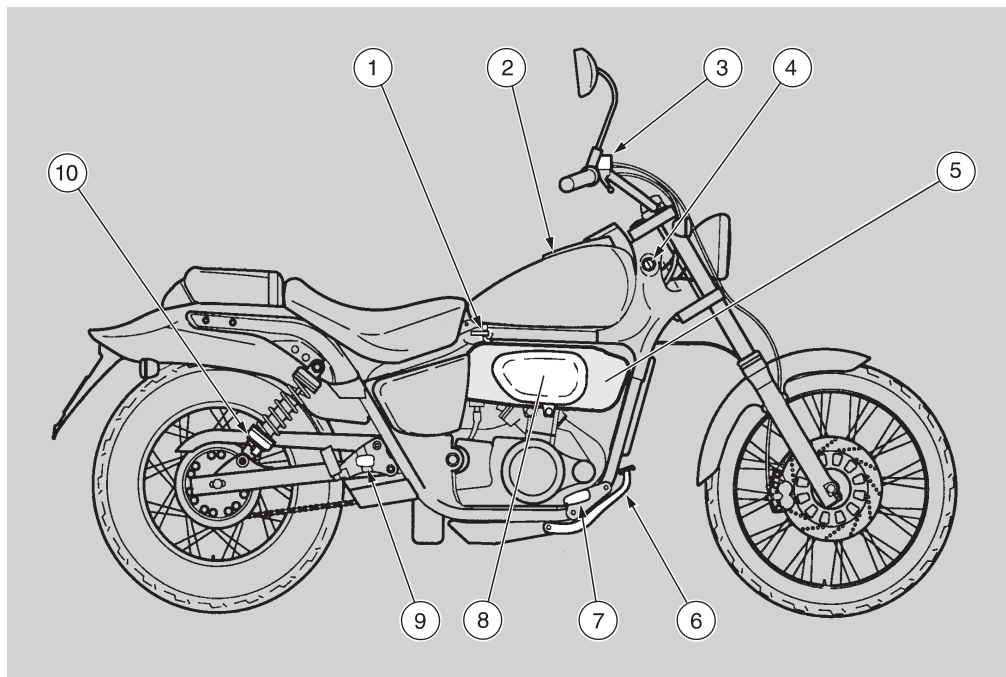

Fig. 2

**LEGENDE Fig. 2**

- |   |   |
|---|---|
| 1) Robinet du carburant                           | 7) Repose-pieds   |
| 2) Bouchon du réservoir du carburant              | 8) Trousse à outils / boîte à documents                                   |
| 3) Réservoir du liquide du frein avant            | 9) Repose-pieds pour passager   |
| 4) Interrupteur d'allumage / blocage de direction | 10) Frette de réglage de la précharge du ressort de la suspension arrière |
| 5) Réservoir de l'huile du mélangeur              |   |
| 6) Levier de commande du frein arrière            |   |

## EMPLACEMENT DES INSTRUMENTS

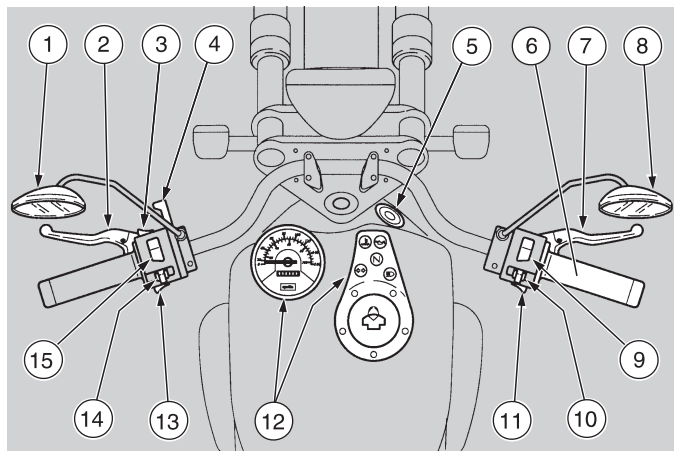

Fig. 3

### LEGENDE Fig. 3

- 1) Rétroviseur gauche
- 2) Levier de l'embrayage
- 3) Poussoir d'appel des feux de route (☰☷)
- 4) Levier pour le démarrage à froid (I-N)
- 5) Interrupteur d'allumage / blocage de la direction (○ - ☒ - Ⓜ)
- 6) Poignée de l'accélérateur
- 7) Levier du frein avant
- 8) Rétroviseur droit
- 9) Interrupteur pour l'arrêt du moteur (○ - ☒)
- 10) Interrupteur des lumières (☼ - ☽☼ - ●)
- 11) Poussoir de démarrage (Ⓢ)
- 12) Instruments et indicateurs
- 13) Poussoir de l'avertisseur sonore (📣)
- 14) Interrupteur des clignotants (↔)
- 15) Deviateur des lumières (☷ - ☷☷)

## INSTRUMENTS ET INDICATEURS

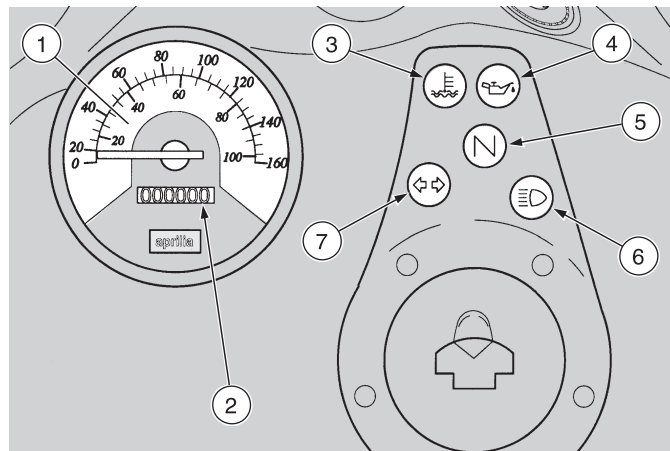









Fig. 4

### LEGENDE Fig. 4

- 1) Tachymètre
- 2) Compteur kilométrique totalisateur
- 3) Témoin de température du liquide de refroidissement (☷) couleur rouge
- 4) Témoin de réserve de l'huile du mélangeur (☷) couleur rouge
- 5) Témoin de l'indicateur de changement de vitesse ou point mort (N) couleur verte
- 6) Témoin des feux de route (☷☷) couleur bleue
- 7) Témoin des clignotants (↔) couleur verte

## TABLEAU DES INSTRUMENTS ET INDICATEURS

Description	Fonction
<b>Tachymètre</b>	Indique la vitesse de conduite
<b>Compteur kilométrique totalisateur</b>	Indique le nombre total de kilomètres parcourus
<b>Indicateur de la température du liquide de refroidissement</b> 	<p>S'allume lorsque le liquide de refroidissement atteint ou dépasse la température limite. Dans ce cas, il faut arrêter le moteur et contrôler le niveau du liquide de refroidissement, voir page 24 (LIQUIDE DE REFROIDISSEMENT).</p> <p> <b>Si l'on dépasse la température maximale consentie (allumage du témoin), le moteur pourrait s'endommager gravement.</b></p>
<b>Témoin de réserve de l'huile du mélangeur</b> 	<p>Il s'allume avec l'interrupteur d'allumage en position "O" et le poussoir de démarrage "Ⓢ" pressé, en effectuant ainsi un contrôle du bon fonctionnement de l'ampoule.</p> <p> <b>Si le témoin s'allume mais ne s'éteint pas après avoir relâché le poussoir de démarrage "Ⓢ", ou bien il s'allume durant le fonctionnement normal, cela signifie que le niveau de l'huile du mélangeur est sur la réserve. Dans ce cas, prévoir la mise à niveau de l'huile du mélangeur, voir page 20 (RESERVOIR DE L'HUILE DU MELANGEUR).</b></p>
<b>Témoin de l'indicateur de changement de vitesse au point mort</b> 	S'allume quand la boîte de vitesse est en position de point mort
<b>Témoin des feux de route</b> 	S'allume quand le feu est en position de feux de route
<b>Témoin des clignotants</b> 	Clignote quand l'interrupteur des clignotants est en fonction

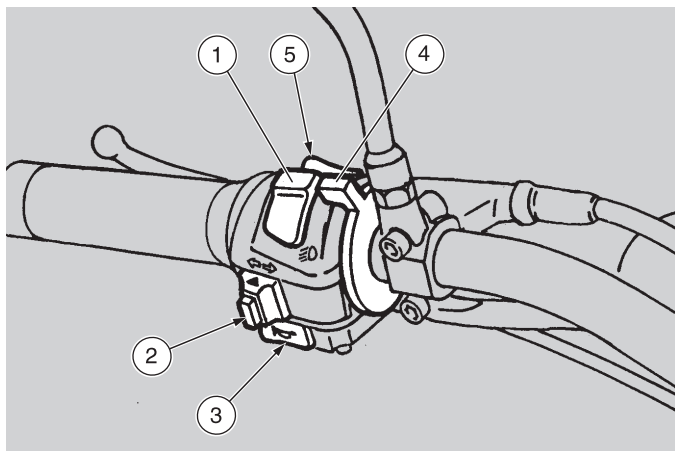

Fig. 5

### COMMANDES PLACÉES SUR LE CÔTÉ GAUCHE DU GUIDON (Fig. 5)



Les composants électriques ne fonctionnent que lorsque l'interrupteur d'allumage est en position "O".

#### 1) DEVIATEUR DES FEUX (☞ - ☜)

Avec l'interrupteur des feux (côté droit du guidon) en position "☉": si le commutateur des feux se trouve en position "☞", les feux de route se mettent en fonction; en position "☜", les feux de croisement se mettent en fonction.

#### 2) INTERRUPTEUR DES CLIGNOTANTS (⇄)

Pousser l'interrupteur vers la gauche pour indiquer que l'on veut tourner à gauche; pousser l'interrupteur vers la droite pour indiquer que l'on veut tourner à droite. Appuyer centralement sur l'interrupteur pour désactiver le clignotant.

#### 3) POUSSOIR DE L'AVERTISSEUR SONORE (📣)

L'avertisseur se met en fonction, lorsque le poussoir est pressé.

#### 4) LEVIER POUR LE DEMARRAGE A FROID (⌊⌋)

En tournant vers le bas le levier "⌊⌋", le starter pour le démarrage à froid du moteur entre en fonction.

Pour désactiver le starter, repositionner le levier "⌊⌋" dans la position initiale.

#### 5) POUSSOIR DE CLIGNOTEMENT DES FEUX DE ROUTE (☞)

Il permet d'employer le dispositif de clignotement du feu de route en cas de danger ou d'urgence.



## COMMANDES PLACÉES SUR LE CÔTÉ DROIT DU GUIDON (Fig. 6)



Les composants électriques ne fonctionnent que lorsque l'interrupteur d'allumage est en position "○".

### 1) INTERRUPTEUR DES LUMIÈRES ( ☼ - ☼☼ - ● )

Avec l'interrupteur des feux en position "●", les lumières sont éteintes; en position "☼☼", les feux de position sont allumés; en position "☼☼", les feux de croisement ou les feux de route sont allumés.

Il est possible d'actionner les feux de croisement ou les feux de route avec le commutateur des feux, voir page 16 (COMMANDES SUR LE CÔTÉ GAUCHE DU GUIDON).

### 2) POUSSOIR DE DEMARRAGE ( Ⓢ )

En appuyant sur le poussoir "Ⓢ", le démarreur fait tourner le moteur. Pour les opérations de démarrage, lire la page 28 (DEMARRAGE).

### 3) INTERRUPTEUR D'ARRÊT DU MOTEUR ( ○ - ⊗ )



**Ne pas manœuvrer l'interrupteur d'arrêt du moteur "○ - ⊗" pendant la marche.**

Il fonctionne en tant qu'interrupteur de sécurité ou d'urgence. Avec l'interrupteur en position "○", il est possible de démarrer le moteur; en le tournant en position "⊗", le moteur s'arrête.



**Avec le moteur arrêté et l'interrupteur d'allumage en position "○", la batterie pourrait se décharger. Avec le véhicule arrêté, après avoir arrêté le moteur, tourner l'interrupteur d'allumage en position "⊗".**

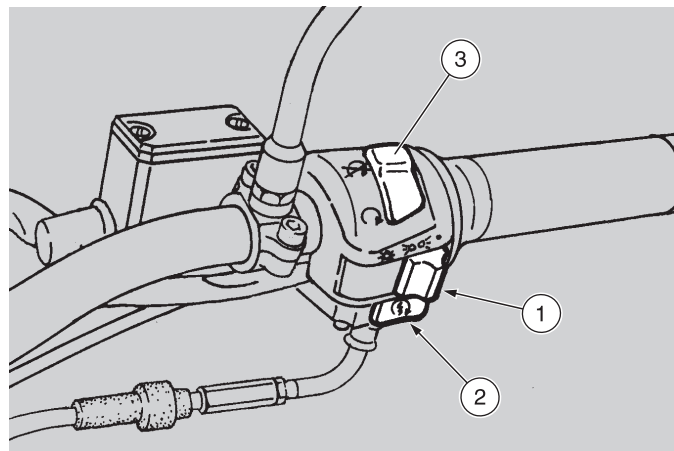

Fig. 6

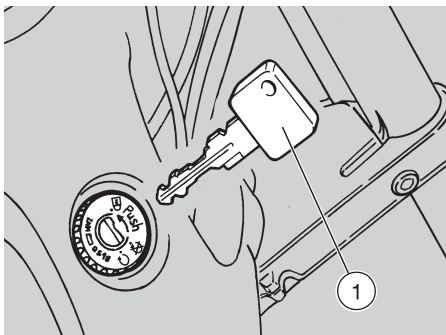

Fig. 7

## BLOCAGE DE LA DIRECTION (Fig. 7)



**Ne jamais tourner la clef en position "🔒" pendant la marche, pour ne pas causer la perte de contrôle du véhicule.**

### FONCTIONNEMENT

- ◆ Pour bloquer la direction:
- ◆ Tourner complètement le guidon vers la gauche.
- ◆ Tourner la clef de contact en position "🔒" et la presser.
- ◆ Relâcher la clef et ensuite la tourner en position "🔑".
- ◆ Enlever la clef.

## INTERRUPTEUR D'ALLUMAGE (Fig. 7)

L'interrupteur d'allumage se trouve du côté droit du véhicule entre le réservoir du carburant et la plaque de la canne de la direction (Fig. 7).



**La clef de contact (1) met en fonction l'interrupteur d'allumage / blocage de la direction, la serrure de la selle et la serrure du bouchon du réservoir de carburant.**

**Avec le véhicule on remet deux clefs (une est de réserve).**

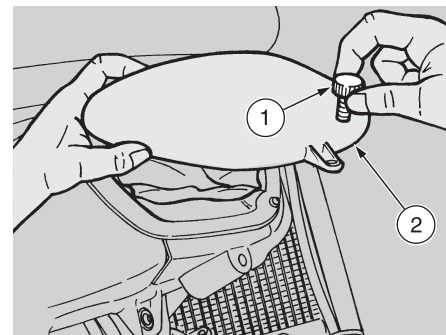

Fig. 8



## EQUIPEMENTS AUXILIAIRES

### TROUSSE A OUTILS (Fig. 8)

Pour accéder à la trousse à outils (côté droit du véhicule), dévisser et ôter le pommeau (1) et enlever le couvercle (2).

L'équipement fourni est le suivant:

- 1 clef à bougie de 25 mm
- 1 tournevis à lame cruciforme et clef hexagonale de 4 mm
- 1 clef hexagonale de 3 mm
- 1 manche pour tournevis
- 1 trousse de contenance

Position	Fonction	Extraction clef
 Blocage de la direction	La direction est bloquée. Il n'est pas possible de démarrer le moteur ni d'actionner les lumières.	Il est possible d'enlever la clef.
	Le moteur et les lumières ne peuvent pas être mis en fonction.	Il est possible d'enlever la clef.
	Le moteur et les lumières peuvent être mis en fonction.	Il n'est pas possible d'enlever la clef.

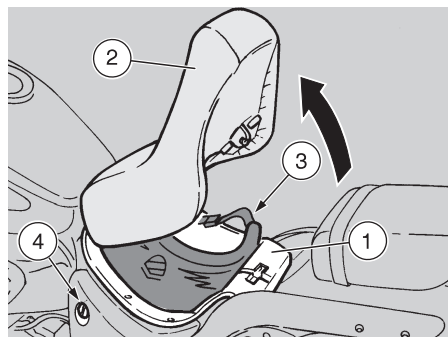

Fig. 9

## COFFRE A CASQUE / DOCUMENTS (Fig. 9)

Le coffre à casque / documents (1) se trouve sous la selle du pilote (2) et peut contenir un casque JET (3). Pour y accéder, insérer la clé de contact dans la serrure (4), la tourner dans le sens des aiguilles d'une montre et soulever la selle (2). Avant de positionner le casque, libérer complètement le coffre; ôter la visière éventuelle du casque et le positionner en maintenant la mentonnière tournée vers le côté droit du véhicule (voir Figure 9). Repositionner les objets éventuels qui ont été enlevés précédemment.

**⚠ Avant de conduire, s'assurer de ne pas avoir oublié la clé dans le coffre à casque / documents et que la selle est bloquée correctement.**

Pour bloquer la selle il suffit de la baisser et la pousser jusqu'à son blocage.

## COMPOSANTS PRINCIPAUX

### CARBURANT

**⚠ Le carburant utilisé pour la propulsion des moteurs à explosion est extrêmement inflammable et peut devenir explosif dans certaines conditions. Il est nécessaire d'effectuer les opérations de ravitaillement et d'entretien dans une zone ventilée et avec le moteur arrêté. Ne fumer ni pendant le ravitaillement ni à proximité de vapeurs de carburant et éviter absolument tout contact avec des flammes, des étincelles et toute autre source pouvant causer l'allumage ou l'explosion.**

**Eviter aussi tout débordement de carburant de la goulotte de remplissage, car il pourrait s'incendier au contact avec des surfaces brûlantes du moteur.**

**Si involontairement, de l'essence est renversée, contrôler que la surface est complètement sèche et avant de démarrer le véhicule, vérifier qu'il ne reste pas de carburant sur le bord de la goulotte de remplissage. L'essence se dilate sous l'effet de la chaleur et sous l'action d'irradiation du soleil. Par conséquent ne jamais remplir jusqu'au bord le réservoir. Fermer soigneusement le bouchon (Fig. 10) à la fin de l'opération de ravitaillement. Eviter le contact du carburant avec la peau, l'inhalation des vapeurs, l'ingestion et le transvasement d'un réservoir à un autre au moyen d'un tuyau.**

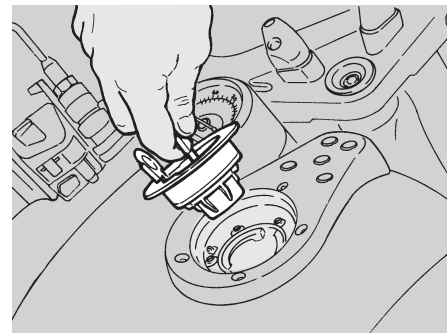

Fig. 10

**GARDER HORS DE LA PORTER DES ENFANTS**

Utiliser exclusivement de l'essence super (4 Stars ) selon la DIN 51 600, I.O. 98 (N.O.R.M.) et I.O. 88 (N.O.M.M.).

Utiliser seulement de l'essence super sans plomb selon la DIN 51 607, I.O. 95 (N.O.R.M.) et 85 (N.O.M.M.).

**CAPACITE DU RESERVOIR (RESERVE COMPRISE): 10 ℓ**  
**RESERVE RESERVOIR: 2 ℓ**

Pour débloquer le bouchon du réservoir, insérer la clé de contact dans la serrure et la tourner dans le sens contraire des aiguilles d'une montre.

## HUILE DE LA BOITE DE VITESSE

Il est nécessaire de remplacer l'huile de la boîte de vitesse après les 1000 premiers km et successivement tous les 12000 km, voir page 36 (CONTROLE DU NIVEAU D'HUILE DE LA BOITE DE VITESSES ET RAJOUT), page 37 (REPLACEMENT DE L'HUILE DE LA BOITE DE VITESSES), et page 58 (TABLEAU DES LUBRIFIANTS).



Si elle est manipulée longuement et quotidiennement, l'huile usagée peut causer de graves dommages à la peau. Il est conseillé de se laver soigneusement les mains après l'avoir manipulée.



Lorsqu'on se sert du véhicule dans des zones poussiéreuses, il est conseillé de remplacer l'huile plus souvent.



Ne pas disperser l'huile dans l'environnement. Il est conseillé de la porter dans un récipient hermétiquement fermé à la station de service auprès de laquelle vous achetez habituellement votre huile.

## RESERVOIR DE L'HUILE DU MELANGEUR (Fig. 11)

Effectuer la mise à niveau du réservoir d'huile de mélange tous les 500 km.

Le véhicule est pourvu d'un mélangeur séparé qui permet de mélanger l'essence avec l'huile pour la lubrification du moteur, voir pag. 58 (TABLEAU DE LUBRIFIANTS). L'allumage du témoin du niveau de l'huile du mélangeur "☞" sur le tableau de bord indique qu'on est sur la réserve, voir pages 14 et 15 (INSTRUMENTS ET INDICATEURS).



Au cas où se terminerait l'huile contenue dans le réservoir du mélangeur ou si l'on déplace le tube de l'huile du mélangeur, il est nécessaire de vidanger, voir page 45 (VIDANGE DE L'HUILE DU MELANGEUR).

Pour introduire l'huile dans le réservoir, il est nécessaire de ôter le bouchon (1) sur le côté gauche du véhicule, entre le réservoir et la canne de la direction.

CAPACITE RESERVOIR: 2 ℓ  
RESERVE RESERVOIR: 0,5 ℓ



Se laver soigneusement les mains après avoir manipuler l'huile. Ne pas la disperser dans l'environnement.

**GARDER HORS DE LA PORTEE DES ENFANTS.**

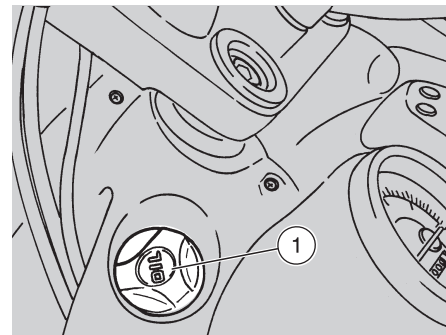

Fig. 11

## LIQUIDE DES FREINS (RECOMMANDATIONS)



De soudaines variations du jeu ou une résistance élastique sur le levier du frein sont dues à des inconvénients dans le système hydraulique. S'adresser à un Concessionnaire Officiel **aprilia** en cas de doutes sur le bon fonctionnement de l'installation de freinage et si l'on est pas en mesure d'effectuer les opérations normales de contrôle.

Faire particulièrement attention à ce que le disque du frein et les joints de frottement ne soient pas gras ou huileux, surtout après avoir effectué les opérations d'entretien ou de contrôle.

Contrôler que le tuyau du frein n'est pas entortillé ou usé.

Faire attention à ce que de l'eau ou de la poussière n'entrent pas par mégarde à l'intérieur du circuit.

Le liquide des freins peut être cause d'irritations s'il entre en contact avec la peau ou les yeux.

Dans ce cas, laver soigneusement les parties du corps ayant touché ce liquide puis s'adresser à un oculiste ou à un médecin si le liquide a touché les yeux. Ne pas disperser le liquide dans l'environnement.

**GARDER HORS DE LA PORTEE DES ENFANTS.**



En manipulant le liquide des freins, faire attention de ne pas en renverser sur les parties en plastique ou recouvertes de peinture, car cela pourrait les endommager.

### **FREIN AVANT (Fig. 12)**



Les freins sont les organes qui garantissent le mieux votre sécurité, ils doivent donc être maintenus en parfait état.

Le liquide des freins doit être remplacé une fois par an par un Concessionnaire Officiel **aprilia**.

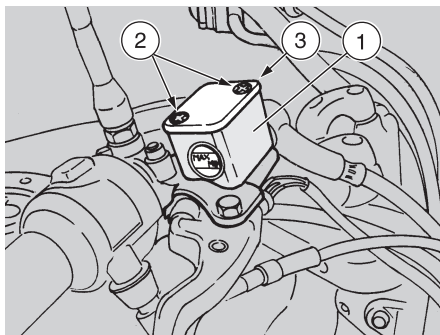

Fig. 12

Ce véhicule est équipé d'un frein avant hydraulique à disque. Au fur et à mesure que les plaquettes de frein s'usent, le niveau du liquide diminue pour en compenser automatiquement l'usure.

Contrôler périodiquement le niveau du liquide du frein dans le réservoir (1) et l'usure des plaquettes de frein, voir page 43 (CONTROLE DE L'USURE DES PLAQUETTES DE FREIN).

Pour le contrôle du niveau du liquide, incliner le véhicule de manière à ce que le liquide contenu dans le réservoir (1) soit parallèle au sol.

Contrôler que le liquide soit compris entre les deux encoches "MIN" et "MAX".

Si le liquide est inférieur au repère "MIN", il faut en rajouter.

Agir de la façon suivante:

- ◆ Dévisser les deux vis (2).
- ◆ Soulever le couvercle (3).



**Pour ne pas renverser le liquide des freins pendant le remplissage, il est conseillé de maintenir le liquide du réservoir parallèle au sol.**

- ◆ Oter le joint.
- ◆ Remplir le réservoir jusqu'au repère "MAX".
- ◆ Replacer le joint dans son emplacement.
- ◆ Repositionner le couvercle (3).
- ◆ Fixer les deux vis (2).



**Contrôler l'efficacité du freinage. En cas de nécessité, s'adresser à un Concessionnaire Officiel **aprilia**.**

**Dans le cas d'une course excessive du levier du frein, d'une excessive élasticité ou de présence d'air dans le circuit, s'adresser à un Concessionnaire Officiel **aprilia** car il pourrait être nécessaire d'effectuer la purge d'air du système.**

**La purge d'air doit de toute façon être effectuée après les 1000 premiers kilomètres.**

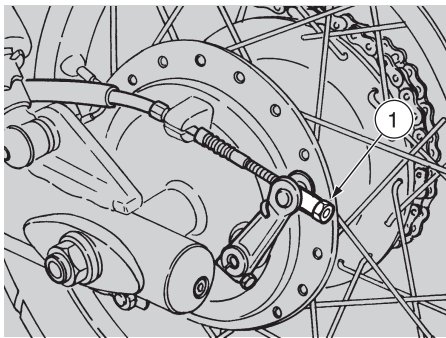

Fig. 13

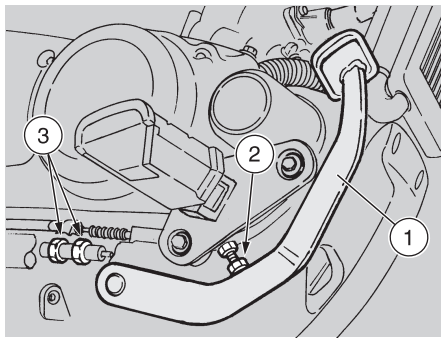

Fig. 14

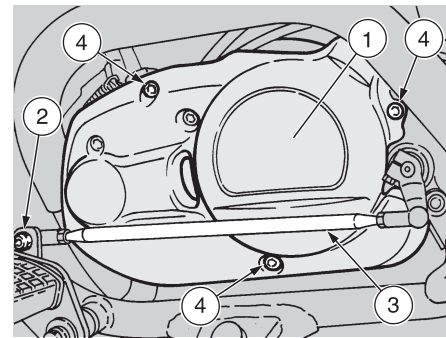

Fig. 15

## FREIN ARRIERE (Fig. 13 - 14)



Les freins sont les organes qui garantissent le mieux votre sécurité. Ils doivent donc être toujours maintenus en parfaites conditions.

### REGLAGE DU FREIN ARRIERE

- ◆ Desserrer complètement le réglage (1-Fig.13)
- ◆ Régler le levier du frein (1-Fig. 14) à la hauteur souhaitée (en position de repos), à l'aide du réglage de l'interrupteur de fin-course (2-Fig. 14).
- ◆ Récupérer la course à vide du levier du frein, en agissant sur le réglage (1-Fig. 13). La course à vide, à l'extrémité de la pédale du levier du frein, doit être d'environ 5 ÷ 10 mm.



Le vissage complet du réglage indique l'usure des mâchoires, en ce cas voir page 43 (VERIFICATION DE L'USURE DES MACHOIRES).

- ◆ Vérifier le fonctionnement correct de la lumière d'arrêt. Si elle nécessite un réglage, régler la position de l'interrupteur d'arrêt en agissant sur les écrous appropriés (3-Fig. 14).
- ◆ Actionner le frein maintes fois et contrôler que la roue tourne librement.



**Contrôler l'efficacité de freinage. Ne pas hésiter à s'adresser à un Concessionnaire Officiel aprilia en cas de doutes sur le fonctionnement correct du système de freinage, et en cas où l'on n'est pas en mesure d'effectuer les opérations normales de contrôle.**

## ENLEVEMENT DU COUVRE-CARTER DU MOTEUR (COTE GAUCHE) (Fig. 15)

Pour accéder au côté gauche du moteur il est nécessaire d'enlever le couvre-carter du moteur (1) de la manière suivante:

- ◆ Dévisser l'écrou (2) sur le levier de la boîte de vitesses et libérer la tige de renvoi (3) en la posant à terre.
- ◆ Dévisser et enlever les trois vis (4) et déplacer le couvre-carter

Pour le monter de nouveau, exécuter les opérations sus-mentionnées dans le sens inverse.

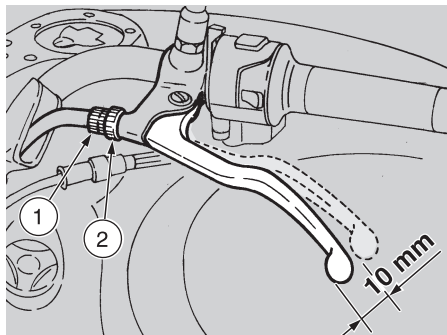

Fig. 16

## REGLAGE DE L'EMBRAYAGE (Fig. 16-17-18)

Effectuer le réglage du levier de l'embrayage si avec le levier de l'embrayage tiré et la première vitesse insérée, le moteur s'arrête ou le véhicule tend à avancer; ou bien si l'embrayage patine en causant ainsi un retard de l'accélération par rapport au régime du moteur.

Les réglages moins importants s'effectuent au moyen du régleur du levier de la commande (1-Fig. 16).

- ◆ Desserrer le contre-écrou (2-Fig. 16).
- ◆ Visser ou dévisser le régleur du levier de la commande (1-Fig. 16), jusqu'à ce que la course à vide à l'extrémité du levier de l'embrayage est d'environ 10 mm (voir Fig. 16). Serrer le contre-écrou et contrôler la course à vide.

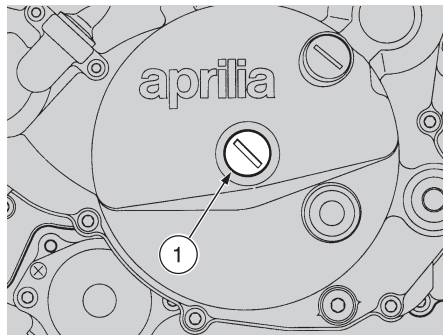

Fig. 17

Si le régleur du levier de commande est complètement vissé, complètement dévissé ou il n'est pas possible d'obtenir la course à vide correcte:

- ◆ Desserrer le contre-écrou (2-Fig. 16) et visser complètement le régleur du levier de commande (1-Fig.16).
- ◆ Oter le couvre-carter, voir page 22 (ENLEVEMENT DU COUVRE-CARTER DU MOTEUR).
- ◆ Dévisser le bouchon (1-Fig. 17) à l'aide d'un tournevis ou une monnaie.
- ◆ Desserrer l'écrou intérieur (1-Fig. 18) à l'aide de la clef appropriée en dotation.
- ◆ Serrer la vis de réglage (2-Fig. 18) à l'aide d'un tournevis jusqu'à la récupération totale du jeu.
- ◆ Dévisser la vis sus-mentionnée pour environ un demi tour, qui correspond à 3 ÷ 4 mm de course du levier (3-Fig. 18);

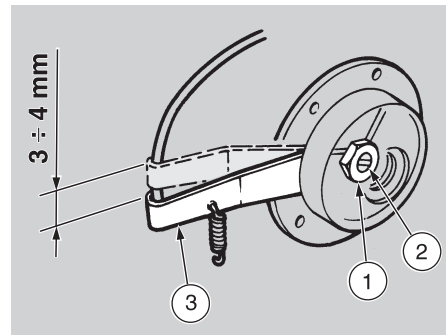

Fig. 18

- ◆ En maintenant en position fixe la vis de réglage à l'aide du tournevis, serrer l'écrou en employant de nouveau la clef appropriée.
- ◆ Visser encore le bouchon (1-Fig. 17).
- ◆ Remonter le couvre-carter du moteur.
- ◆ Démarrer le moteur et mettre la première vitesse, s'assurer que le moteur ne s'arrête pas ou que le véhicule n'a pas de tendance à avancer, ou bien que l'embrayage ne patine pas pendant la phase d'accélération ou pendant la marche.



**S'il n'est pas possible d'obtenir un réglage correct ou si l'embrayage ne fonctionne pas correctement, s'adresser à un Concessionnaire Officiel aprilia.**



**Contrôler l'état du câble de l'embrayage: il ne doit pas présenter de bosselures ou l'usure de la gaine sur toute sa longueur.**

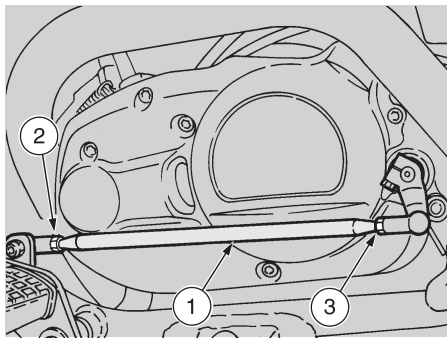

Fig. 19

## REGLAGE DU LEVIER DE CHANGEMENT DE VITESSE (Fig. 19)

Il est possible de régler la position du levier de changement de vitesse, en agissant sur la tige de renvoi (1) de la manière suivante:

- ◆ Desserrer les écrous (2,3).
- ◆ Pivoter la tige de renvoi et régler la hauteur du levier de changement de vitesse.
- ◆ Serrer les écrous (2,3).



**Le pivot du levier de changement de vitesse reste graissé grâce au logement gorge approprié et aux deux anneaux d'étanchéité.**

En cas de démontage, lubrifier et faire attention à ne pas endommager les anneaux d'étanchéité.

## LIQUIDE DE REFROIDISSEMENT



**Pour remplacer le liquide ou en cas de fuites du circuit, s'adresser à un Concessionnaire Officiel aprilia.**



**Ne pas utiliser le véhicule si le niveau du liquide est inférieur au niveau minimum.**

Contrôler tous les 2000 km et après de longs voyages le niveau du liquide de refroidissement; le remplacer tous les 2 ans. En fonction de la température de congélation du mélange de refroidissement que l'on veut obtenir, ajouter à l'eau le pourcentage de liquide de refroidissement indiqué dans la table ci-dessous:

POINT DE CONGELATION °C	LIQUIDE DE REFROIDISSEMENT % VOL.
-20°	35
-30°	45
-40°	55

Il est préférable de garder le même mélange durant la saison chaude, ceci permettant de réduire les pertes par évaporation et d'éviter les rajouts fréquents. Ainsi, dans le radiateur, il se déposera moins de sels minéraux généralement dûs à l'évaporation d'eau, et l'efficacité du système de refroidissement restera entière. Pour la solution de refroidissement, utiliser de l'eau déminéralisée mélangée avec de l'antigel.

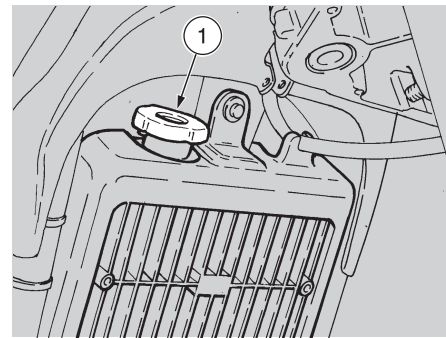

Fig. 20



**Il est recommandé de ne pas enlever le bouchon du radiateur quand le moteur est chaud car le liquide de refroidissement est sous pression et la température est très élevée. Au contact avec la peau ou les vêtements, ce liquide peut causer de graves brûlures ou dommages. Le liquide de refroidissement est nocif: NE PAS AVALER GARDER HORS DE LA PORTEE DES ENFANTS**

## CONTROLE ET REMPLISSAGE (Fig. 20)

- ◆ Opérer de la manière suivante:
- ◆ Laisser que le véhicule se refroidisse pendant quelques instants.
- ◆ Placer le véhicule en position verticale.
- ◆ Oter le bouchon du radiateur (1).
- ◆ Vérifier que le niveau du liquide couvre complètement les plaques du radiateur.
- ◆ Rajouter si nécessaire.





## PNEUS

Ce véhicule est équipé de pneus à chambre à air.



**Vérifier périodiquement la pression de gonflage des pneus à température ambiante.**

**Si les pneus sont chauds, la mesure ne sera pas correcte.**

**Mesurer la pression surtout après un long voyage.**

**Si la pression de gonflage est trop importante, les aspérités du terrain ne sont pas amorties et sont donc transmises au guidon, ce qui compromet le confort de conduite et réduit également la tenue de route dans les virages.**

**Si, au contraire, la pression de gonflage est trop basse, les côtés des pneus travaillent davantage, ce qui pourrait provoquer le glissement du pneu sur la jante ou même son décollement, ce qui signifierait la perte de contrôle du véhicule.**

**De plus, en cas de brusques coups de frein, les pneus pourraient sortir des jantes.**

**Enfin, dans les virages, le véhicule pourrait faire une embardée.**

**Contrôler la bande de roulement et l'usure car des pneus en mauvais état compromettent la manoeuvrabilité du véhicule.**

**Remplacer le pneu s'il est usé ou s'il présente une crevaison de plus de 5 mm sur la bande de roulement.**

**Après la réparation d'un pneu, faire effectuer l'équilibrage des roues.**

**N'utiliser que des pneus de dimensions indiquées par aprilia, voir page 54 (DONNEES TECHNIQUES).**

**Ne pas installer de pneus du type à chambre à air sur des jantes pour pneus tubeless, et vice versa.**

**Contrôler que les valves de gonflage sont toujours munies de leurs bouchons afin d'éviter tout dégonflement subit.**

**Les opérations de remplacement, de réparation, d'entretien et d'équilibrage sont très importantes et requièrent donc pour leur exécution des outils appropriés et l'intervention de personnel spécialisé.**

**Pour cette raison, nous vous conseillons de vous adresser à un Concessionnaire Officiel **aprilia** ou à un spécialiste des pneus pour ces opérations.**

**Si les pneus sont neufs, ils peuvent être recouverts d'une patine glissante. Il faut donc rouler avec prudence pendant les premiers kilomètres.**

**Ne pas graisser les pneus avec des liquides inadéquats.**

## PRESSIION DE GONFLAGE

STANDARD

avant: .....180 kPa (1,8 bar)

arrière: .....220 kPa (2,0 bar)

CONDUITE AVEC PASSAGER:

avant: .....190 kPa (1,9 bar)

arrière: .....220 kPa (2,2 bar)

## LIMITE MINIMUM DE PROFONDEUR DE LA BANDE DE ROULEMENT:

avant: .....1,5 mm

arrière: .....1,5 mm

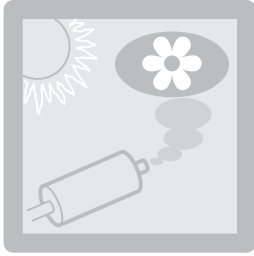

Le véhicule catalytique CLASSIC 125 est équipé d'un silencieux avec catalyseur métallique de type "bivalent au platine-rhodium". Ce dispositif consent l'oxydation du CO (oxyde de carbone) et des HC (hydrocarbures non brûlés) présents dans les gaz d'échappement et les transforme respectivement en anhydride carbonique et en vapeur d'eau.

La température élevée atteinte par les gaz d'échappement, grâce à la réaction catalyseuse, permet de brûler les particules d'huile, maintient propre le silencieux et supprime la nébulosité d'échappement.

Pour un fonctionnement correct et durable du catalyseur et pour diminuer au maximum les éventuels problèmes de calaminage du groupe thermique et du pot d'échappement, éviter de parcourir de longues distances en maintenant le régime de rotation du moteur très bas.

Pour éviter ce problème, il suffit d'alterner à ce régime de brèves mais fréquentes périodes de régime de rotation du moteur assez élevé.

Tout ceci est particulièrement important lors du démarrage à froid du moteur; dans ce cas, pour pouvoir atteindre un régime de rotation permettant "l'amorçage de la réaction catalyseuse", il suffira de s'assurer que la température du groupe thermique a atteint au moins 50°C, ce qui, généralement, se produit quelques secondes après le démarrage.

## SILENCIEUX CATALYSEUR



**Eviter de garer le véhicule de version catalytique près de broussailles sèches ou dans des endroits accessibles aux enfants car le silencieux catalyseur atteint, pendant l'usage, des températures très élevées; faire donc extrêmement attention et éviter tout contact avant son refroidissement complet.**



**L'essence avec plomb détruit les pots d'échappement catalytiques! Ne pas utiliser d'essence avec plomb avec le véhicule en version catalytique.**

## MODE D'EMPLOI



Avant le départ, effectuer toujours un contrôle préliminaire du véhicule pour vérifier qu'il est en parfait état de fonctionnement et de sécurité, voir page 27 (TABLEAU CONTROLES PRELIMINAIRES).

Ne pas effectuer ces opérations de contrôle peut être la cause de très graves lésions pour les utilisateurs ou de sérieux dommages au véhicule.



Ne jamais hésiter à s'adresser à son propre Concessionnaire Officiel **aprilia** si l'on ne comprend pas le fonctionnement de certaines commandes ou si l'on remarque ou soupçonne des anomalies de fonctionnement. Le temps nécessaire pour un contrôle est très bref, tandis que la sécurité qui en résulte est fondamentale.

## TABLEAU CONTROLES PRELIMINAIRES

Composants	Contrôle	Page
Frein avant à disque	Contrôler le fonctionnement, le niveau du liquide et les fuites éventuelles. Vérifier l'usure des plaquettes. Si nécessaire, ajouter du liquide.	20-21-43
Frein arrière à tambour	Contrôler le fonctionnement, la course à vide et les conditions du levier de commande. Régler le jeu s'il n'est pas correct.	22
Accélérateur	Contrôler qu'il fonctionne doucement et qu'il est possible de l'ouvrir et de le fermer complètement, dans toutes les positions de la direction. Régler et/ou lubrifier si nécessaire.	45
Huile du mélangeur/huile de la boîte de vitesse	Contrôler et/ou ajouter si nécessaire.	20-36
Roues/pneus	Contrôler l'état de la surface des pneus, la pression de gonflage, l'usure et les dommages éventuels.	25
Leviers des freins	Contrôler qu'ils fonctionnent doucement. Lubrifier les articulations et régler la course si nécessaire.	21-22
Embrayage	La course à vide à l'extrémité du levier de l'embrayage doit être de 10 mm; le levier de l'embrayage doit fonctionner sans à-coups.	23
Béquille latérale	Contrôler qu'elle fonctionne doucement et que la tension des ressorts la ramène en position normale. Lubrifier les joints et les articulations si nécessaire.	-
Éléments de fixation	Vérifier que les éléments de fixation ne sont pas desserrés. Si nécessaire, prévoir le réglage ou le serrage.	-
Chaîne de transmission	Contrôler le jeu. Lubrifier si nécessaire.	34-35
Réservoir du carburant	Contrôler le niveau et remplir si nécessaire. Vérifier qu'il n'y a pas de fuites ou d'occlusion du circuit.	19
Liquide de refroidissement	Le niveau du liquide doit couvrir complètement les plaques du radiateur.	24
Feux, témoins, avertisseurs sonore et dispositifs électriques	Contrôler le bon fonctionnement des dispositifs sonores et visuels. En cas de mauvais fonctionnement, remplacer les ampoules ou intervenir pour la réparation de la panne.	46 ÷ 51

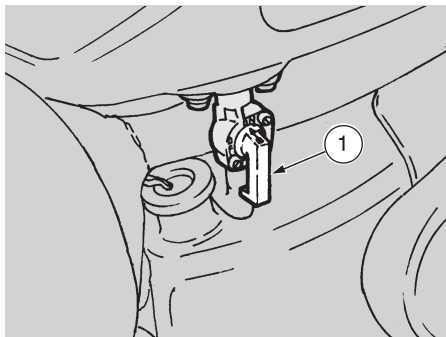

Fig. 21

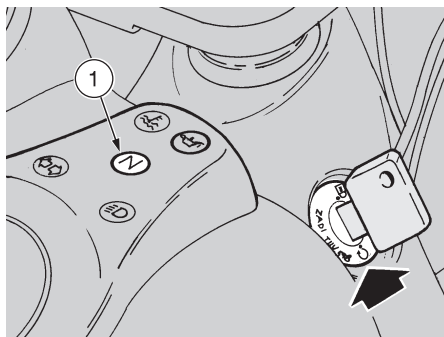

Fig. 22

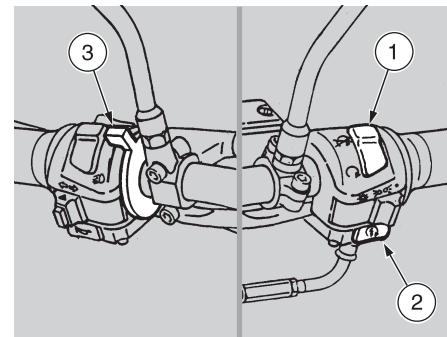

Fig. 23

## DEMARRAGE (Fig. 21 ÷ 24)

**⚠** Les gaz d'échappement contiennent du monoxyde de carbone, une substance très nocive pour l'organisme lorsqu'elle est inhalée. Eviter de démarrer le moteur en milieux fermés ou mal aérés.

L'inobservance de cette recommandation peut causer la perte de connaissance et même la mort par asphyxie.

- ◆ Avant de démarrer le moteur, faire rentrer la béquille latérale et bloquer au moins une roue pour éviter toute perte de contrôle du véhicule.  
Si l'on effectue cette opération en pente ou en côte, faire encore plus attention.
- ◆ Placer en position "ON" le levier du robinet du carburant (1 - Fig. 21).
- ◆ Placer l'interrupteur d'allumage en position "O" (Fig. 22).

- ◆ Placer le levier du changement de vitesse au point mort (témoin vert "N" allumé) (1-Fig.22).
- ◆ Mettre l'interrupteur d'arrêt du moteur en position "O" (1-Fig. 23).
- ◆ Appuyer sur le poussoir de démarrage "Ⓢ" (2-Fig. 23) sans accélérer, puis le relâcher dès que le moteur a démarré.

**⚠** En appuyant sur le poussoir de démarrage "Ⓢ", le témoin de la réserve de l'huile du mélangeur "Ⓢ" s'allume. Avec le moteur démarré, en relâchant le poussoir de démarrage "Ⓢ", le témoin de la réserve de l'huile du mélangeur "Ⓢ" doit s'éteindre; s'il reste allumé prévoir la mise à niveau de l'huile du mélangeur, voir page 20 (RESERVOIR DE L'HUILE DU MELANGEUR).

- ◆ Si le démarrage s'effectue avec le moteur encore froid, tirer sur le levier "|\|" (3-Fig. 23).

**⚠** Eviter d'appuyer sur le poussoir de démarrage "Ⓢ" avec le moteur démarré: le démarreur pourrait s'endommager.

- ◆ Réchauffer le moteur jusqu'à ce qu'il tourne normalement avec le levier "|\|" entièrement tourné vers l'avant.

**⚠** Ne jamais effectuer de départs brusques avec le moteur froid. Ne jamais utiliser le levier "|\|" pour démarrer à moteur chaud.

## Démarrage avec le moteur "noyé".

Dans le cas où l'on n'exécute pas correctement la procédure de démarrage ou en cas d'excès de carburant dans les tuyaux d'aspiration et dans le carburateur, le moteur pourrait se "noyer".

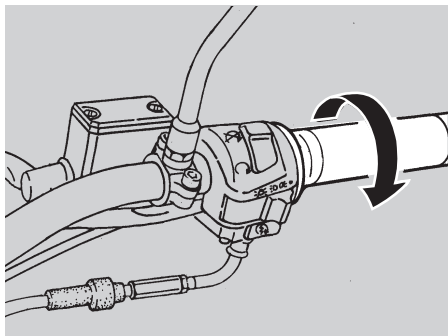

Fig. 24

Pour nettoyer un moteur "noyé":

- ◆ Effectuer les six premières opérations de la procédure de démarrage, voir page 28 (DEMARRAGE).
- ◆ Tourner le levier "↖" (3-Fig. 23) complètement en avant.
- ◆ Appuyer sur la touche "⊗" (2-Fig. 23) pendant quelques secondes (en laissant tourner le moteur à vide) avec la poignée de l'accélérateur entièrement tournée (Fig 24).

#### Si le moteur démarre

Relâcher la touche "⊗" et la poignée de l'accélérateur. Si le ralenti est instable, faire de petites et fréquentes rotations avec la poignée de l'accélérateur.

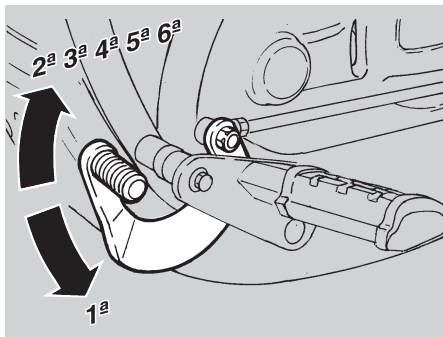

Fig. 25

#### Si le moteur ne démarre pas

Attendre dix secondes et effectuer de nouveau la procédure de démarrage, voir page 28 (DEMARRAGE).

### DEPART ET MARCHE

Avant le départ, lire attentivement le chapitre à page 5 (CONDUITE EN SECURITE). Régler correctement l'inclinaison des rétroviseurs.

Si l'on voyage sans passager, s'assurer que les repose-pieds arrière sont repliés. Si l'on voyage avec un passager, instruire celui-ci de façon à ce qu'il ne crée pas de difficultés pendant les manoeuvres.

Avant de partir, s'assurer que la béquille est entièrement repliée.

Pour le départ, agir de la façon suivante:

- ◆ S'assurer que le moteur est en température.
- ◆ Avec la poignée de l'accélérateur relâchée et le moteur au ralenti, tirer le levier de l'embrayage et enclencher la première vitesse en pressant la pédale de la boîte de vitesse vers le bas (Fig. 25).
- ◆ Relâcher doucement le levier de l'embrayage et, simultanément, augmenter la vitesse de rotation du moteur en tournant graduellement la poignée de l'accélérateur.
- ◆ Quand le véhicule atteint une certaine vitesse, relâcher la poignée de l'accélérateur, tirer le levier de l'embrayage et enclencher la deuxième vitesse, en soulevant la pédale de la boîte de vitesse (Fig. 25). Répéter cette opération pour passer aux vitesses supérieures.



**Ne pas tourner et relâcher de manière répétitive et continue la poignée de l'accélérateur pour ne pas risquer de perdre le contrôle du véhicule. Pour freiner, relâcher la poignée de l'accélérateur et actionner les deux freins pour obtenir une décélération uniforme, en dosant de façon adéquate la pression sur les organes de freinage. En actionnant seulement le frein avant ou seulement le frein arrière, on réduit considérablement la force de freinage et on risque de bloquer une roue et par conséquent, de compromettre l'adhérence au sol.**

Avant d'amorcer un virage, réduire la vitesse ou freiner pour parcourir le virage à une vitesse modérée et constante. Si l'on n'utilise que les freins dans les descentes, on risque de surchauffer les joints de frottement, en réduisant ainsi l'efficacité de freinage.

Il faut exploiter la compression du moteur et utiliser la réduction des vitesses et l'emploi intermittent des deux freins.

En cas de conduite sur route mouillée ou insuffisamment adhérente (neige, verglas, boue, etc...), conduire à vitesse modérée, en évitant tout coup de frein brusque et toute manoeuvre qui pourrait causer une perte d'adhérence et, par conséquent, une chute.

Faire attention à tout obstacle ou variation de la géométrie de la chaussée.

Les routes déformées, les rails, les bouches d'égout, les signalisations routières peintes sur la chaussée et les plaques métalliques des chantiers deviennent glissantes quand il pleut.

Il faut donc les franchir avec une grande prudence, en conduisant doucement et en penchant le véhicule le moins possible.

Toujours signaler les changements de voie ou de direction à l'aide des dispositifs appropriés et le faire suffisamment en avance, en évitant toute manoeuvre brusque et dangereuse.



Si le témoin de la réserve de l'huile du mélangeur "☞" s'allume durant le fonctionnement normal du moteur, cela signifie que le niveau de l'huile du mélangeur est sur la réserve; en ce cas prévoir la mise à niveau de l'huile du mélangeur, voir page 20 (RESERVOIR DE L'HUILE DU MELANGEUR).

### RODAGE

Le rodage du moteur est fondamental pour garantir sa durée de vie et son bon fonctionnement. Parcourir, si possible, des routes présentant de nombreux virages et/ou collines, sur lesquelles le moteur, les suspensions et les freins sont soumis à un rodage plus efficace.

Suivre les indications suivantes:

- ◆ Ne pas ouvrir subitement et entièrement l'accélérateur lorsque le moteur tourne à un bas régime, aussi bien durant qu'après le rodage.
- ◆ Pendant les 100 premiers kilomètres, agir délicatement sur les freins, pour éviter tout freinage brusque et prolongé. Ceci afin de consentir un correct arrangement du matériau de frottement des plaquettes sur le disque du frein et des mâchoires sur le tambour.
- ◆ Durant les 500 premiers kilomètres, ne jamais dépasser 5000 tours/minute (voir tableau).
- ◆ Entre 500 et 1000 kilomètres, ne jamais dépasser 6000 tours/minute du moteur (voir tableau).



Après les 1000 premiers kilomètres, effectuer les contrôles décrits dans la colonne "fin de rodage" de la FICHE D'ENTRETIEN PERIODIQUE, voir page 32 afin d'éviter tout risque d'accident pour le pilote ou autrui et de dommages au véhicule.

- ◆ Entre 1000 et 2000 kilomètres, conduire plus vivement, varier la vitesse et utiliser l'accélération maximale seulement durant de courts instants, pour permettre un meilleur couplage des pièces sujettes à usure; ne jamais dépasser 7000 tours/minute (voir tableau).
- ◆ Après 2000 kilomètres, on peut prétendre de meilleures performances du moteur, sans cependant le faire tourner au-delà de son régime maximum (7500 tours/minute, voir tableau).



Si jusqu'alors, le véhicule n'a pas encore effectué de longs trajets, il est conseillé de suivre les indications pour le rodage jusqu'à 4000 kilomètres.

Vitesses maximum pour le rodage km/h					
Parcours km		0 - 500	500 - 1000	1000 - 2000	oltre 2000
Rapport	1 <sup>a</sup>	21	25	29	31
	2 <sup>a</sup>	30	36	42	45
	3 <sup>a</sup>	44	52	61	66
	4 <sup>a</sup>	47	56	66	70
	5 <sup>a</sup>	56	68	79	84
	6 <sup>a</sup>	65	78	90	97
Tours/min		5000	6000	7000	7500

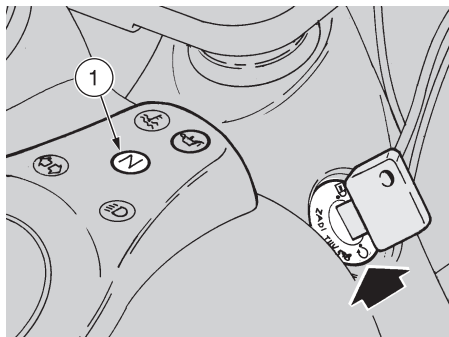

Fig. 26

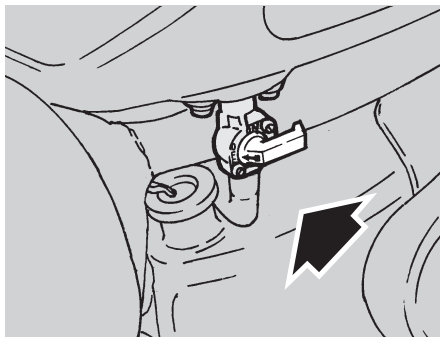

Fig. 27

## ARRET ET STATIONNEMENT (Fig. 26-27)

Pour arrêter le véhicule:

- ◆ Relâcher la poignée de l'accélérateur, arrêter le mouvement du véhicule en agissant graduellement sur les deux freins et en passant aux vitesses inférieures en fonction de la vitesse du véhicule.
- ◆ Tirer sur le levier de l'embrayage avant l'arrêt complet du véhicule pour éviter que le moteur ne cale pas.

Pour le stationnement:

- ◆ Placer le levier du changement de vitesse au point mort (témoin vert "N" allumé, 1-Fig. 26).
- ◆ Positionner sur "⊗" l'interrupteur d'allumage.
- ◆ Mettre le véhicule sur sa béquille latérale.

- ◆ Tourner le levier du robinet du carburant en position "OFF" (Fig. 27).
- ◆ Tourner complètement le levier vers la gauche.
- ◆ Bloquer la direction, voir page 18 (BLOCAGE DE LA DIRECTION) puis enlever la clef.



**Garer le véhicule sur un terrain solide et plat, afin d'éviter qu'il ne tombe. Ne jamais l'appuyer aux murs ni le coucher par terre. S'assurer que le véhicule, et en particulier ses parties brûlantes, ne sont pas un danger pour les personnes et les enfants.**

**Ne pas laisser le véhicule sans surveillance avec le moteur en marche ou avec la clef insérée dans le bloc du démarreur. Ne pas s'asseoir sur le véhicule lorsqu'il est sur la béquille.**

## CONSEILS CONTRE LES VOLS

Ne JAMAIS laisser la clef de contact insérée et toujours utiliser le dispositif de blocage de la direction.

Garer le véhicule en lieu sûr, si possible dans un garage ou un endroit gardé.

Si possible, utiliser un dispositif antivol supplémentaire.

Vérifier que les papiers et la vignette sont en ordre.

Inscrire les propres coordonnées et le numéro de téléphone dans cette page, afin de faciliter l'identification du propriétaire en cas de découverte à la suite d'un vol éventuel.

**PRENOM:**.....

**NOM:**.....

**ADRESSE:**.....  
.....

**N° DE TELEPHONE:**.....



**On réussit souvent à identifier les véhicules volés grâce aux coordonnées inscrites dans le livret d'utilisation et d'entretien.**

## ENTRETIEN



Avant de commencer toute opération d'entretien ou d'inspection du véhicule, arrêter le moteur et enlever la clef de contact, attendre que le moteur et l'échappement se soient refroidis. Soulever, si possible, le véhicule à l'aide de l'équipement approprié et le maintenir sur un terrain solide et plat. Faire particulièrement attention aux parties brûlantes du moteur et de l'échappement, afin d'éviter les risques de brûlures. Le véhicule est construit avec des matériaux non comestibles. Ne mordre, sucer, mâcher ou avaler aucune partie du véhicule, en aucune raison.



Lorsqu'il n'est pas spécifiquement décrit, le remontage des groupes s'effectue à l'inverse des opérations de montage.

Normalement les opérations d'entretien ordinaire peuvent être effectuées par l'utilisateur, mais celles-ci requièrent parfois un outillage spécial et une bonne préparation technique. Si une intervention d'assistance ou une expertise technique est nécessaire, adressez-vous de préférence à un Concessionnaire Officiel **aprilia** qui vous garantira un service soigné et rapide. Effectuer les "Contrôles Préliminaires", après chaque opération d'entretien, voir page 27 (TABLEAU CONTROLES PRELIMINAIRES).

## FICHE D'ENTRETIEN PERIODIQUE

Composants	Fin de rodage (1000 km)	Tous les 4000 km ou 8 mois	Tous les 8000 km ou 16 mois
Couplage piston jeu segments		C	
Batterie - niveau liquide	C	Tous les 1000 km: C	
Bougie		P	S
Carburateur	C	P	
Centrage roues	C	C	
Coussinets de la direction et direction	C	C	
Coussinets roues		C	
Filtre à air		P	S
Jeu embrayage	R	R	
Systèmes de freinage	C	C	
Systèmes de refroidissement	C	C	
Installation lumières	Tous les 1000 km: C		
Liquide de refroidissement	Tous les 2000 km C/Tous les 2 années: S		
Liquide des freins	Chaque année: S/Tous les 4000 km: C		
Niveau huile du mélangeur	Tous les 500 km: C		
Huile de la fourche	Tous les 12000 km: S		
Huile boîte de vitesse	S	C	Tous les 12000 km: S
Pompe du mélangeur et vidange air	C		R
Pression pneus	Tous les mois: R		
Régime minimum	R	R	
Robinet carburant	C	C	
Serrage boulonnerie	C	C	
Suspensions et position	C	C	
Témoin de réserve de l'huile du mélangeur	C	C	
Purge du liquide des freins	C		
Tension des rayons	C	C	
Tension et lubrification chaîne	Tous les 500 km: C		
Tuyaux du carburant		C	Tous les 4 ans: S
<b>C</b> =contrôler et nettoyer, régler, lubrifier ou remplacer si nécessaire; <b>P</b> = nettoyer; <b>S</b> = remplacer; <b>R</b> = régler Effectuer les opérations d'entretien plus fréquemment si le véhicule est utilisé dans des zones pluvieuses, poussiéreuses ou sur des parcours accidentés. <b>Il est recommandé de faire effectuer les opérations d'entretien des éléments mis en évidence EXCLUSIVEMENT par un Concessionnaire Officiel aprilia.</b>			



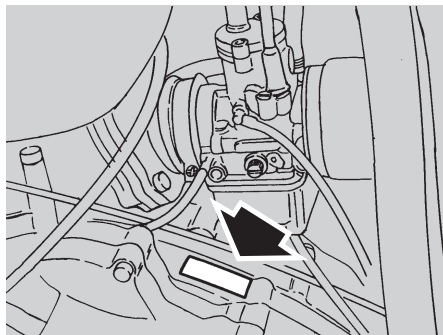

Fig. 28

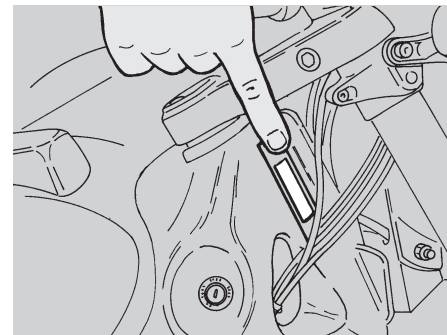

Fig. 29

## DONNEES D'IDENTIFICATION

Nous conseillons d'inscrire dans le livret le numéro de châssis et celui du moteur dans l'espace prévu à cet effet.

Le numéro de châssis peut être utilisé pour l'achat des pièces de rechange.



**L'altération des numéros d'identification est sévèrement punie par des sanctions pénales et administratives, en particulier l'altération du numéro de châssis cause la déchéance de la garantie.**

### NUMERO DU MOTEUR (Fig. 28)

Le numéro du moteur est estampillé sur le côté supérieur du moteur, près du carburateur.

Moteur n° \_\_\_\_\_

### NUMERO DU CHASSIS (Fig. 29)

Le numéro du châssis est estampillé sur le côté droit de la canne de la direction (Fig. 29).

Châssis n° \_\_\_\_\_

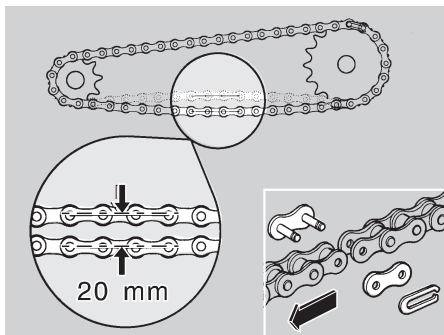

Fig. 30

### CHAÎNE (Fig. 30)



**Un relâchement excessif de la chaîne peut la faire sortir du pignon, ce qui pourrait causer un accident ou de graves dommages au véhicule. Contrôler périodiquement le jeu de la chaîne et le régler, si nécessaire, voir page 35 (REGLAGE).**

**Pour remplacer la chaîne, s'adresser exclusivement à un Concessionnaire Officiel aprilia qui vous garantira un service soigné et rapide.**

**Lire attentivement la page 32 (ENTRETIEN).**

Le véhicule est équipé d'une chaîne avec maillon de jonction.

En cas de démontage et remontage de la chaîne, faire attention à ce que le petit ressort du maillon de jonction est installé avec la partie ouverte vers la direction opposée au sens d'avancement.

Un entretien mal effectué peut être la cause d'une usure prématurée de la chaîne et risque d'endommager le pignon et/ou la couronne.

Effectuer les opérations d'entretien plus fréquemment si l'on emploie le véhicule dans des conditions sévères ou en endroits poussiéreux et/ou boueux.

### CONTROLE DU JEU

Pour contrôler le jeu, agir de la façon suivante:

- ◆ Arrêter le moteur, placer le véhicule sur la béquille latérale et placer le levier de changement de vitesse au point mort.
- ◆ Contrôler que l'oscillation verticale, en un point intermédiaire entre le pignon et la couronne dans la branche inférieure de la chaîne est d'environ 20 mm.
- ◆ Déplacer le véhicule en avant, de manière à contrôler l'oscillation verticale de la chaîne également lorsque la roue tourne; le jeu doit rester constant dans toutes les phases de la rotation de la roue.

S'il se vérifie un jeu supérieur dans certaines positions, cela signifie que des maillons sont aplatis ou grippés.

Pour prévenir le risque de grippage, lubrifier fréquemment la chaîne, voir page 35 (LUBRIFICATION ET NETTOYAGE).

Si le jeu est uniforme mais supérieur à 20 mm, effectuer le réglage, voir page 35 (REGLAGE).

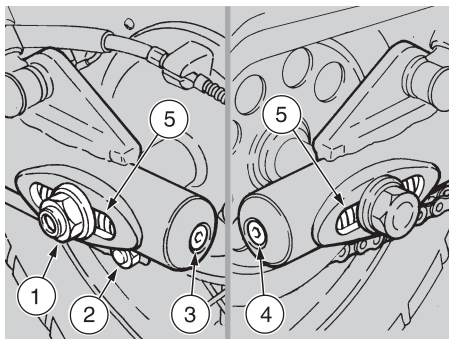

Fig. 31

### REGLAGE (Fig. 31)

S'il était nécessaire, après le contrôle, de régler la tension de la chaîne, agir de la façon suivante:

- ◆ Desserrer l'écrou de fixation (1) de l'axe de la roue arrière.
- ◆ Desserrer l'écrou (2) de l'axe anti-rotation.
- ◆ Opérer sur les régleurs de gauche (3) et de droite (4) et régler le jeu, en prêtant attention à ce que le numéro de repères, que l'on voit à l'intérieur de la boutonnière (5), est égal sur les deux côtés.
- ◆ Une fois l'opération terminée, serrer l'écrou de l'axe de la roue arrière.

**Couple de serrage écrou:  
100 Nm (10 kgm).**

- ◆ Serrer l'écrou (2) de l'axe anti-rotation.
- ◆ Contrôler à nouveau le jeu de la chaîne, voir page 34 (CONTROLE DU JEU).

### CONTROLE DE L'USURE DE LA CHAÎNE, DU PIGNON ET DE LA COURONNE

Contrôler aussi les parties suivantes et s'assurer que la chaîne, les pignons et la couronne n'ont pas:

- ◆ Les rouleaux endommagés.
- ◆ Les axes desserrés.
- ◆ Les maillons secs ou rouillés, aplatis ou grippés.
- ◆ Un réglage incorrect.
- ◆ Une usure excessive.
- ◆ Des bagues d'étanchéité manquantes.
- ◆ Des dents du pignon ou de la couronne excessivement usés ou endommagés.

Si les rouleaux de la chaîne sont endommagés, les axes sont desserrés et/ou les bagues d'étanchéité sont endommagées ou manquantes, il faut remplacer la chaîne.



**Lubrifier souvent la chaîne, surtout si l'on remarque des parties sèches ou rouillées.**

**Les maillons aplatis ou grippés doivent être lubrifiés et remis en conditions de travail. Si cela n'est pas possible, s'adresser à un Concessionnaire Officiel aprilia qui effectuera la substitution de la chaîne.**

### LUBRIFICATION ET NETTOYAGE



**La chaîne de transmission est équipée de bagues d'étanchéité entre les maillons qui servent à maintenir la graisse à l'intérieur. Etre très prudents pour le réglage, la lubrification, le lavage et le remplacement de la chaîne.**

Lubrifier la chaîne tous les 500 km et chaque fois qu'il est nécessaire.

Ne lubrifier la chaîne qu'avec de la graisse pour chaînes, voir page 58 (TABLEAU DES LUBRIFIANTS).



**Ne jamais laver la chaîne avec des jets d'eau chaude à haute pression, ni avec des solvants très inflammables.**

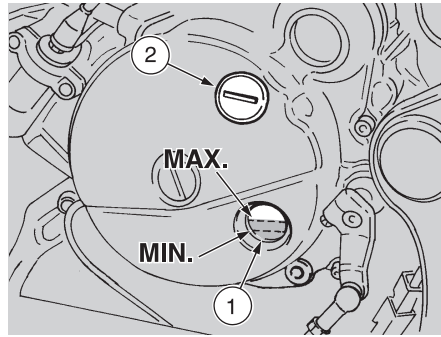

Fig. 32

## VERIFICATION DU NIVEAU DE L'HUILE DE LA BOITE DE VITESSE (Fig. 32)

Lire avec attention la page 20 (HUILE DE LA BOITE DE VITESSE), la page 32 (ENTRETIEN) et la page 32 (FICHE D'ENTRETIEN PERIODIQUE).

Contrôler le niveau de l'huile de la boîte de vitesse tous les 400 km, sauf les cas pour lesquels est prévu le remplacement, voir page 37 (REPLACEMENT DE L'HUILE DE LA BOITE DE VITESSE).

Pour le contrôle:

- ◆ Arrêter le moteur et le faire refroidir pendant au moins dix minutes, pour permettre le drainage de l'huile dans le carter et le refroidissement de l'huile.
- ◆ Tenir le véhicule en position verticale, sur un terrain plat, avec les roues posées sur le sol.
- ◆ Démarrer le moteur au ralenti pendant environ une minute pour permettre le remplissage du réservoir de l'huile.
- ◆ Arrêter le moteur.



**Si l'on n'effectue pas les opérations sus-mentionnées, on risque d'effectuer une vérification erronée du niveau de l'huile.**

- ◆ Oter le couvre-carter du moteur du côté gauche, voir page 22 (ENLEVEMENT DU COUVRE-CARTER DU MOTEUR).
- ◆ S'assurer que le niveau de l'huile se trouve entre un quart et demi de la vitre (1).



**Le niveau ne doit jamais dépasser la moitié de la vitre, ni inférieur à un quart de la même.**

**Dans le premier cas on provoquerait un écoulement de l'huile en excès à travers la purge; dans le deuxième cas on pourrait endommager gravement le moteur.**

## REPLISSAGE (Fig. 32)

S'il est nécessaire d'effectuer le remplissage:

- ◆ Oter le bouchon (2).
- ◆ Introduire une petite quantité d'huile et attendre environ une minute jusqu'à ce que l'huile se pose sur la base.
- ◆ S'assurer que le niveau de l'huile couvre au moins la moitié de la vitre (1).
- ◆ Si cela n'arrive pas, répéter le remplissage avec de petites quantités d'huile, et contrôler à travers la vitre (1) jusqu'à ce que l'on atteigne le niveau conseillé.
- ◆ A la fin de cette opération, visser de nouveau le bouchon (2).



## REPLACEMENT DE L'HUILE DE LA BOÎTE DE VITESSE (Fig. 33)

Lire avec attention la page 20 (HUILE DE LA BOÎTE DE VITESSE) et la page 32 (ENTRETIEN).

Remplacer l'huile de la boîte de vitesse après les premiers 1000 km et en suite tous les 12000 km, voir page 32 (FICHE D'ENTRETIEN PERIODIQUE).

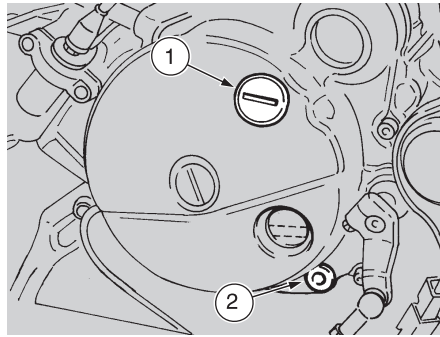

Fig. 33

Pour le remplacement:

- ◆ Chauffer pendant quelques instants le moteur, de cette façon on aidera la sortie de l'huile durant la phase de drainage successive.
- ◆ Tenir le véhicule en position verticale, sur un terrain plat, avec les roues posées sur le sol.



**Le moteur chauffé contient de l'huile très chaude, prêter une attention particulière à ne pas se brûler pendant l'exécution des opérations suivantes.**

- ◆ Oter le bouchon de chargement de l'huile (1).
- ◆ Oter la vis de déchargement (2).
- ◆ Décharger l'huile et le laisser s'écouler pendant quelques minutes dans un grand récipient, en faisant attention qu'elle ne transvase pas.
- ◆ Enlever les résidus métalliques attachés à l'aimant de la vis de déchargement.
- ◆ Contrôler la rondelle dentée de la vis de déchargement et la visser de nouveau.
- ◆ Verser donc environ 600 cm<sup>3</sup> d'huile de la boîte de vitesse de l'ouverture de chargement, voir page 58 (TABLEAU DES LUBRIFIANTS).
- ◆ Visser le bouchon de chargement de l'huile (1).
- ◆ Démarrer le moteur et le faire fonctionner au ralenti pendant trois minutes environ.
- ◆ Arrêter le moteur et contrôler à nouveau le niveau de l'huile, en maintenant le véhicule en position droite et sur un terrain plat.

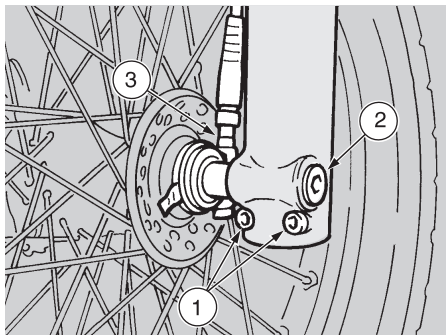

Fig. 34

## ROUE AVANT (Fig. 34)

### DEMONTAGE

Lire attentivement la page 32  
(ENTRETIEN).



Durant le démontage, faire attention de ne pas endommager la tuyauterie, le disque et les plaquettes de frein.

Pour démonter la roue avant, agir de la façon suivante:

- ◆ Soulever la partie avant du véhicule en plaçant un support sous le moteur de manière à ce que la roue avant soit libre et que le véhicule ne risque pas de tomber.

- ◆ Dévisser les deux vis (1) de la borne du bras oscillant.
- ◆ Libérer l'axe de la roue (2).
- ◆ Soulever légèrement la roue avant et sortir l'axe.
- ◆ Oter la commande du tachymètre (3) et récupérer la douille.



**Ne pas tirer le levier du frein avant après avoir enlevé la roue car les pistons de l'étrier risqueraient de sortir de leur siège en provoquant une fuite du liquide des freins.**

Dans ce cas, s'adresser à un Concessionnaire Officiel **aprilia** qui effectuera l'intervention d'entretien.

### REMONTAGE

Lire attentivement la page 32  
(ENTRETIEN).



Durant le remontage, faire attention de ne pas endommager la tuyauterie, le disque et les plaquettes de frein.

Pour le remontage de la roue avant, agir de la manière suivante:

- ◆ Placer la roue avant entre les tiges de la fourche.
- ◆ Positionner correctement le renvoi du compteur kilométrique (3) et la douille.

- ◆ Introduire l'axe de la roue (2) du côté gauche du véhicule.
- ◆ Serrer l'axe de la roue.

**Couple de serrage de l'axe:  
80 Nm (8 kgm);**

- ◆ Le levier du frein avant étant tiré, appuyer sur le guidon plusieurs fois, de manière à ce que la fourche s'enfonce. De cette façon on permettra que les axes de la fourche s'ajustent correctement.
- ◆ Serrer les deux vis (1) de la borne de la fourche.



**Après le remontage tirer plusieurs fois le levier du frein et contrôler le bon fonctionnement du système de freinage.**

Contrôler le centrage de la roue..

Il est conseillé de faire contrôler les couples de serrage, le centrage et l'équilibrage par un Concessionnaire Officiel **aprilia** afin d'éviter tout inconvénient pouvant causer de graves dommages au pilote et à autrui.

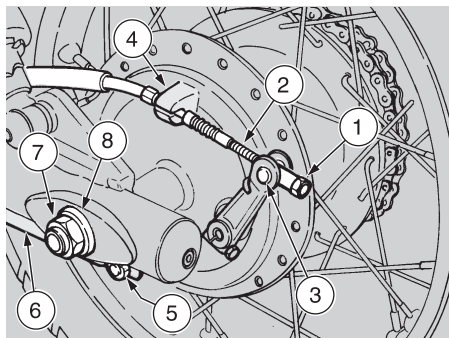

Fig. 35

## ROUE ARRIERE (Fig. 35)

### DEMONTAGE

#### Lire attentivement la page 32 (ENTRETIEN).

Pour le démontage de la roue arrière, agir de la façon suivante:

- ◆ Soulever la partie arrière du véhicule en plaçant un support sous le moteur de manière à ce que la roue soit libre et que le véhicule ne risque pas de tomber.
- ◆ Dévisser et ôter le régleur du frein (1) et libérer le fil du frein (2) de l'axe (3) et de l'arrêt (4).
- ◆ Dévisser et enlever l'écrou (5) et libérer la tige (6) de l'axe anti-rotation.
- ◆ Dévisser et enlever l'écrou (7) et récupérer la rondelle (8).

- ◆ Ôter l'axe de la roue du côté de la chaîne.
- ◆ Enlever la chaîne de transmission de la couronne en poussant vers l'avant la roue arrière.
- ◆ Enlever la roue du bras oscillant.

- ◆ Serrer l'écrou (5).
- ◆ Insérer le fil du frein (2) dans le dispositif d'arrêt (4) et dans l'axe (3).
- ◆ Visser le régleur du frein (1).
- ◆ Contrôler le réglage du frein arrière, voir page 22 (REGLAGE DU FREIN ARRIERE).

### REMONTAGE

#### Lire attentivement la page 32 (ENTRETIEN).

Pour le remontage de la roue arrière, effectuer les opérations suivantes:

- ◆ Placer la roue entre les bras du bras oscillant.
- ◆ Pousser la roue vers l'avant et placer la chaîne de transmission dans son siège.
- ◆ Positionner correctement le trou de la tige (6) dans l'axe anti-rotation et visser manuellement l'écrou (5) sans le serrer.
- ◆ Insérer l'axe de la roue.
- ◆ Introduire la rondelle (8).
- ◆ Visser l'écrou (7) jusqu'à ce que l'axe de la roue se trouve bien placé dans son siège.
- ◆ Contrôler la tension de la chaîne et la régler si nécessaire, voir page 34 (CHAINE).
- ◆ Serrer l'écrou (7).

**Couple de serrage de l'écrou:  
100 Nm (10 kgm).**



Après le remontage, tirer plusieurs fois le levier du frein et contrôler le bon fonctionnement du système de freinage.

#### Contrôler le centrage de la roue.

**Il est conseillé de faire contrôler les couples de serrage, le centrage et l'équilibrage par un Concessionnaire Officiel aprilia afin d'éviter tout inconvénient pouvant causer de graves dommages au pilote et à autrui.**



## DEPOSE DU RESERVOIR DU CARBURANT (Fig. 36-37)



Avant de commencer toute opération, attendre que le véhicule se soit refroidit.

L'essence pourrait sortir et s'enflammer au contact avec les surfaces brûlantes du moteur et de l'échappement.

Lire attentivement la page 19 (CARBURANT) et la page 32 (ENTRETIEN).

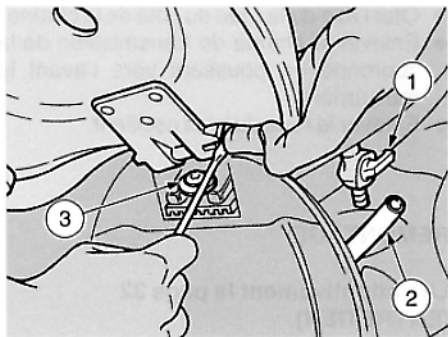

Fig. 36

Pour le démontage, agir de la façon suivante:

- ◆ Débrancher le câble du compteur kilométrique de la roue.
- ◆ Dévisser les deux vis qui fixent le garde-boue à l'axe gauche de la fourche.
- ◆ Enlever le câble des ailettes sur le garde-boue et sur le radiateur, en le libérant.
- ◆ Positionner sur "OFF" le levier du robinet du carburant (1- Fig. 36).
- ◆ Débrancher le tuyau du carburant (2-Fig. 36) du robinet.
- ◆ Soulever la selle, voir page 19 (COFFRE A CASQUE / DOCUMENTS) et agir sur l'axe à ressort à l'aide d'un tournevis (Fig. 36).
- ◆ Lever le côté droit de la selle, près du dispositif d'encastrement, la libérer et l'enlever.

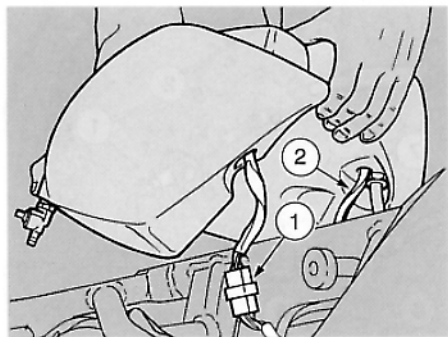

Fig. 37



En libérant la selle, ralentir avec un doigt la sortie de l'axe et du ressort (voir fig. 36).

- ◆ Dévisser et enlever la vis (3-Fig. 36) avec sa rondelle correspondante.
- ◆ Soulever légèrement le réservoir (Fig. 37) et débrancher le connecteur des témoins (1-Fig. 37) et celui du câble des lumières du tableau de bord (2- Fig. 37).
- ◆ Oter le réservoir en désenfilant le fil du compteur kilométrique.





### FILTRE A AIR (Fig. 38)



Ne pas utiliser d'essence ou de solvants inflammables pour nettoyer le filtre afin d'éviter les risques d'incendie ou d'explosion.

Lire attentivement la page 32 (ENTRETIEN) et la page 32 (FICHE D'ENTRETIEN PERIODIQUE).

Contrôler l'état du filtre à air tous les 4000 km, le remplacer tous les 8000 km. Si le véhicule est utilisé sur des routes poussiéreuses ou humides, le nettoyage devra être effectué plus fréquemment.

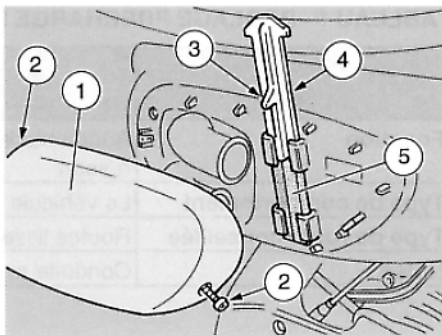

Fig. 38

Pour le nettoyage, agir de la façon suivante:

- ◆ Enlever le couvercle de la caisse du filtre (1) en dévissant les deux vis (2).
- ◆ En agissant sur la dent (3), soulever la vanne (4) en l'enlevant complètement.
- ◆ Oter le filtre (5).
- ◆ Laver le filtre avec des solvants propres, non inflammables et très volatiles puis le laisser bien sécher.
- ◆ Appliquer sur toute la surface de l'huile pour filtres ou une huile dense (SAE 80W-90) puis l'essorer pour éliminer l'excédent d'huile.



Le filtre devra être bien imprégné mais ne pas dégouliner.

### INSPECTION DES SUSPENSIONS AVANT ET ARRIERE



Pour vidanger l'huile de la fourche, s'adresser à un Concessionnaire Officiel **aprilia** qui garantira un service soigné et rapide. Lire attentivement la page 32 (ENTRETIEN).

Remplacer l'huile de la suspension avant tous les 12000 km.

Effectuer également les contrôles suivants:

- ◆ Le levier du frein avant étant actionné, appuyer sur le guidon plusieurs fois jusqu'à ce que la fourche s'enfonce. La course de la fourche doit être douce et il ne doit pas rester de traces d'huile sur les tiges.
- ◆ Soulever la roue arrière à l'aide d'une béquille appropriée et vérifier les coussinets du bras oscillant arrière.
- ◆ Contrôler le serrage de tous les organes et le bon fonctionnement des articulations de la suspension avant et arrière.



En cas d'anomalies de fonctionnement ou s'il était nécessaire de faire intervenir du personnel spécialisé, s'adresser à un Concessionnaire Officiel **aprilia**.

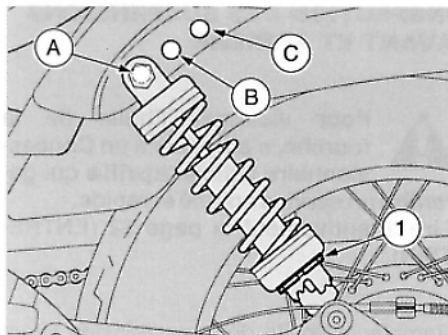

Fig. 39

## REGLAGE DE LA SUSPENSION ARRIERE (Fig. 39)

La suspension arrière est composée d'un couple de groupes ressort-amortisseur, fixés par "silent-block" sur le bras oscillant. Les amortisseurs sont équipés d'un écrou à cinq positions pour le réglage de la précharge du ressort.

Le réglage standard, effectué par le constructeur, est calculé pour un pilote pesant environ 70 kg.

Pour un poids ou des nécessités différentes, agir sur l'écrou (1) avec la clef spéciale pour définir les conditions idéales de marche (voir tableau 1).

En outre il est possible d'intervenir sur le comportement du véhicule en déplaçant l'amortisseur dans la position souhaitée (voir tableau 2).

TABLEAU 1 - REGLAGE PRECHARGE RESSORT SUSPENSION ARRIERE

Ecrou de réglage	En le vissant	En la devissant
<b>Fonction</b>	Augmente la précharge du ressort	Diminue la précharge du ressort
<b>Type de comportement</b>	Le véhicule est plus rigide	Le véhicule est plus souple
<b>Type de route conseillée</b>	Routes lisses ou normales	Routes accidentées
<b>Notes</b>	Conduite avec passage	Conduite sans passager

TABLEAU 2 - POSITIONNEMENT AMORTISSEUR SUSPENSION ARRIERE

Positionnement amortisseurs arriere	A	B	C
<b>Fonction</b>	La suspension est plus souple	Position intermédiaire	La suspension est plus dure
<b>Type de comportement</b>	Le véhicule est plus bas	Le véhicule est en position intermédiaire	Le véhicule est plus haut
<b>Type de route conseillée</b>	Routes normales	Routes normales	Routes accidentées
<b>Note</b>	Guida senza passeggero	Guida con passeggero	Guida a pieno carico



**Calibrer les deux amortisseurs sur la même position.**

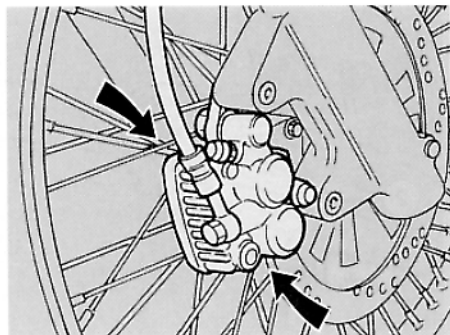

Fig. 40

### VERIFICATION DE L'USURE DES PLAQUETTES (Fig. 40)

Lire attentivement la page 20 (LIQUIDE DES FREINS - RECOMMANDATIONS), la page 21 (FREIN AVANT) et la page 32 (ENTRETIEN).

Contrôler l'état d'usure des plaquettes des freins après les 1000 premiers km; successivement tous les 4000 km.

L'usure des plaquettes de frein à disque dépend de l'usage, du type de conduite et de route. L'usure est plus importante en cas de conduite sur des routes sales ou mouillées. Pour effectuer un rapide contrôle de l'usure des plaquettes avant, il suffit d'effectuer un contrôle à vue entre la pince du frein et les plaquettes par le bas ou par le haut.

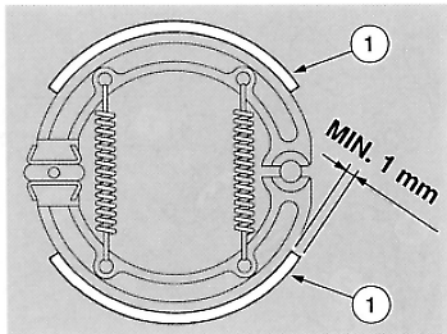

Fig. 41

Si l'épaisseur du matériau de frottement (même d'une seule plaquette) est réduite à une valeur de 1 mm environ, remplacer les deux plaquettes.



**Pour le remplacement des plaquettes, s'adresser à un Concessionnaire Officiel aprilia.**

### VERIFICATION DE L'USURE DES MÂCHOIRES (Fig. 41)

Lire attentivement la page 32 (ENTRETIEN), et la page 22 (FREIN ARRIERE).

Pour vérifier l'état d'usure des mâchoires du frein arrière, il est nécessaire de:

- ◆ Enlever la roue arrière, voir page 39 (ROUE ARRIERE).
  - ◆ Oter le couvercle des porte-sabots qui contient les deux mâchoires (1).
  - ◆ A ce point il sera possible de contrôler l'épaisseur du matériau de frottement qui ne doit jamais être inférieur à 1 mm.
- Au cas où l'on aurait atteint l'épaisseur minimum permise, ou bien l'on noterait des anomalies de fonctionnement ou encore les pièces résulteraient endommagées, s'adresser à un Concessionnaire Officiel **aprilia** qui garantira le remplacement.
- ◆ Après avoir contrôlées ou éventuellement fait remplacer les mâchoires, remonter le couvercle porte-sabots sur la roue et effectuer les opérations de remontage, voir page 39 (ROUE ARRIERE).

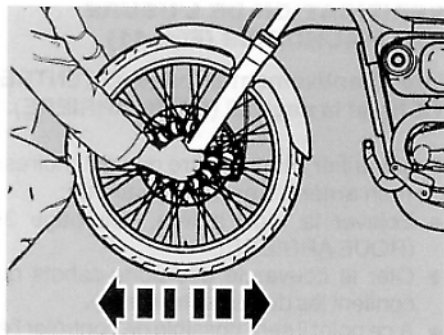

Fig. 42

### CONTROLE DE LA DIRECTION (Fig. 42- 43)

Lire attentivement la page 32  
(ENTRETIEN).

Pour le contrôle de la direction, il faut:

- ◆ Soulever la roue avant au moyen d'un soutien ou d'une béquille appropriée.
- ◆ Secouer la fourche dans le sens de la marche (Fig. 42).

S'il est nécessaire de régler le jeu:

- ◆ Dévisser les deux vis (3-Fig. 43).
- ◆ Desserrer la vis (1-Fig. 43).
- ◆ Récupérer le jeu par de petites rotations, en utilisant la clef spéciale sur le manchon du régleur (2-Fig. 43).

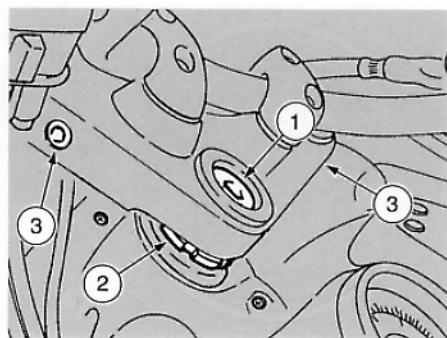



Fig. 43

 Ne pas serrer trop énergiquement la frette du régleur autrement on va endommager les billes.

- ◆ Contrôler régulièrement jusqu'à ce que le problème soit résolu.
- ◆ Visser à fond le contre-écrou (1-Fig. 43).
- ◆ Visser les deux vis (3- Fig. 43).

 **A la fin de cette opération, vérifier que la rotation du guidon est fluide pour éviter d'endommager les billes et de perdre la manoeuvrabilité du véhicule.**

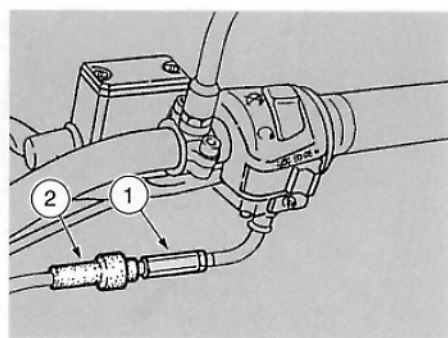



Fig. 44

### REGLAGE DE LA POIGNEE DE L'ACCELERATEUR (Fig. 44)

La poignée de l'accélérateur doit avoir du jeu pour permettre la fermeture de la soupape du carburateur et de la pompe de lubrification.

Pour l'obtenir, agir sur le régleur approprié (1) placé à l'entrée du câble de commande de l'accélérateur, après avoir ôté les coiffes de protection (2).

 **Effectuer ces opérations seulement après avoir vérifié que les câbles du carburateur et de la pompe de lubrification sont réglés correctement.**

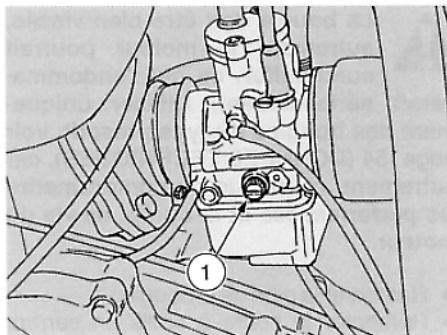

Fig. 45

### REGLAGE DU RALENTI (Fig. 45)

Lire attentivement la page 32 (ENTRETIEN).

Effectuer le réglage du ralenti chaque fois qu'il est irrégulier.

Pour effectuer cette opération:

- ◆ Réchauffer le moteur jusqu'à ce que la température normale de fonctionnement soit atteinte.
- ◆ Placer le véhicule sur la béquille latérale.
- ◆ Brancher un compte-tours électronique sur le câble de la bougie.
- ◆ Intervenir sur la molette de réglage (1) qui se trouve sur le carburateur, sur le côté gauche du véhicule; en la tournant dans le sens des aiguilles d'une montre le nombre de tours du moteur augmente, en la tournant dans le sens contraire, il diminue. Le régime de tours au ralenti du moteur (au point mort) doit être d'environ  $1300 \pm 150$  tours/minute.

- ◆ En agissant sur la poignée de l'accélérateur, accélérer et décélérer quelques fois pour vérifier le bon fonctionnement et si le régime au ralenti est stable.



En cas de nécessité, s'adresser à un Concessionnaire Officiel **aprilia**.

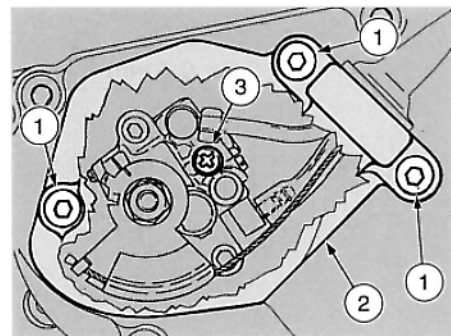

Fig. 46

### VIDANGE DE L'HUILE DU MELANGEUR (Fig. 46)

Lire attentivement la page 32 (ENTRETIEN).



Il est nécessaire de faire la vidange si l'huile contenue dans le réservoir du mélangeur termine ou bien si l'on enlève le tube de l'huile du mélangeur.

Agir de la façon suivante:

- ◆ Effectuer le rajout de l'huile du mélangeur, voir page 20 (RESERVOIR DE L'HUILE DU MELANGEUR).
- ◆ Enlever le bouchon du réservoir du mélangeur, voir page 12 (EMPLACEMENT DES ELEMENTS PRINCIPAUX).
- ◆ Oter le couvre-carter du moteur du côté gauche, voir page 22 (ENLEVEMENT DU COUVRE-CARTER DU MOTEUR).

- ◆ Dévisser et ôter les trois vis (1) du couvercle de la pompe (2).
- ◆ Enlever la vis cruciforme (3), se trouvant sur la pompe du mélangeur et attendre que l'huile sorte à travers le trou.
- ◆ Quand le flux de l'huile qui sort est sans bulles d'air, serrer la vis (3).



Il est important d'attendre que l'air soit complètement sorti, car le fonctionnement du moteur avec de l'air à l'intérieur de l'installation de l'huile du mélangeur pourrait causer de graves dommages au moteur.

- ◆ Remonter le couvercle (2) et serrer les trois vis (1).
- ◆ Remonter le couvre-carter du moteur.
- ◆ Visser le bouchon du réservoir de l'huile du mélangeur.

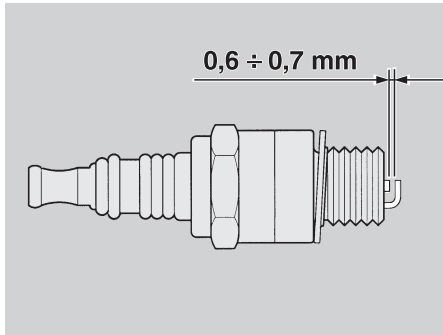

Fig. 47

## BOUGIE (Fig. 47)

Lire attentivement la page 32 (ENTRETIEN).

Remplacer la bougie tous les 8000 km. Démontez périodiquement la bougie, la nettoyez avec soin des calaminages et la changez si nécessaire.

Pour accéder à la bougie:

- ◆ Dévisser le couvercle du coffre à outils, voir page 18 (TROUSSE A OUTILS).
- ◆ Dévisser les deux vis de fixation.
- ◆ Démontez le coffre à outils.

Pour le démontage et le nettoyage:

- ◆ Enlever la pipe de la bougie.

- ◆ Enlever toute trace de saleté sur la base de la bougie puis la dévisser à l'aide de la clef contenue dans la trousse à outils et l'extraire de son siège, en faisant attention de ne pas laisser entrer de la poussière ou d'autres substances à l'intérieur du cylindre.
- ◆ Contrôler qu'il n'y a pas de calaminage ou de traces de corrosion sur l'électrode et sur la porcelaine centrale de la bougie. Eventuellement, nettoyer avec des détergents appropriés, avec du fil de fer et/ou une petite brosse en métal.
- ◆ Souffler énergiquement avec un jet d'air pour éviter que les résidus de l'opération de nettoyage n'entrent pas dans le moteur. Si l'isolant de la bougie présente des fissures ou si les électrodes sont corrodées ou bien si le calaminage est excessif, il faut remplacer la bougie.
- ◆ Contrôler la distance entre les électrodes à l'aide d'une jauge d'épaisseur. La distance doit être de  $0,6 \div 0,7$  mm. Eventuellement, la régler en pliant délicatement l'électrode de masse.
- ◆ S'assurer que la rondelle est en bon état. Avec la rondelle montée, visser à la main la bougie pour éviter d'endommager le filetage.
- ◆ Serrer, à l'aide de la clef contenue dans la trousse à outils, en faisant faire un demi tour à la bougie pour presser la rondelle.



**La bougie doit être bien vissée, autrement le moteur pourrait surchauffer, ce qui l'endommagerait sérieusement. Utiliser uniquement des bougies du type prescrit, voir page 54 (DONNEES TECHNIQUES), car autrement, on risque de compromettre les performances et la durée de vie du moteur.**

- ◆ Remonter la pipe de la bougie.
- ◆ Remonter le coffre à outils en serrant bien les deux vis.
- ◆ Remonter le couvercle du coffre à outils.

## BATTERIE

Lire attentivement la page 32 (ENTRETIEN).

Contrôler tous les 1000 km, le niveau de l'électrolyte et le serrage des bornes.



**L'électrolyte de la batterie est toxique et caustique et au contact avec l'épiderme, il peut causer des brûlures car il contient de l'acide sulfurique.**

**Durant les opérations d'entretien, porter des vêtements de protection, un masque pour le visage et/ou des lunettes.**

Si du liquide électrolytique entre en contact avec la peau, rincer abondamment à l'eau froide. S'il entre en contact avec les yeux, rincer abondamment à l'eau pendant quinze minutes puis consulter immédiatement un oculiste. S'il est accidentellement avalé, boire de grandes quantités d'eau ou de lait, continuer avec du lait de magnésie ou de l'huile végétale, puis consulter immédiatement un médecin.

La batterie dégage des gaz explosifs. Il est donc opportun de la garder loin des flammes, des étincelles, des cigarettes et de toute autre source de chaleur. Pendant la recharge ou l'utilisation de la batterie, veiller à ce que la pièce soit suffisamment aérée et éviter de respirer les gaz dégagés par la batterie. Ne jamais inverser le branchement des câbles de la batterie.

Faire attention de ne pas trop pencher le véhicule pour éviter de dangereuses fuites de liquide de la batterie.

### GARDER HORS DE LA PORTEE DES ENFANTS

Brancher et débrancher la batterie à l'aide de l'interrupteur d'allumage en position "X".

Brancher avant le câble positif (+) et ensuite le câble négatif (-). Pour la débrancher, suivre l'ordre inverse.

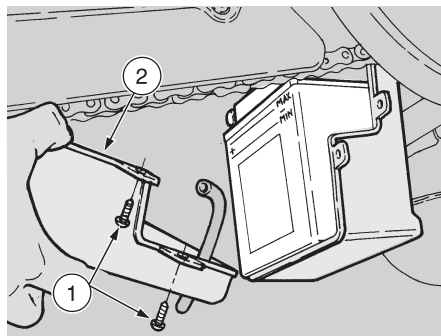

Fig. 48

### CONTROLE DU NIVEAU DE L'ELECTROLYTE (Fig. 48)

Pour contrôler le niveau de l'électrolyte, il faut:

- ◆ Oter les quatre vis de fixation de la protection (1).
- ◆ Enlever la protection (2).
- ◆ Contrôler que le niveau du liquide se trouve entre les deux références "MIN" et "MAX" qui sont estampillées sur le côté de la batterie.

Si nécessaire, rétablir le juste niveau en ajoutant de l'eau déminéralisée.

Ne pas dépasser le repère "MAX" car le niveau augmente durant la recharge.

Pour la recharge, débrancher les câbles, enlever la batterie de son emplacement, ôter les bouchons des éléments et la placer dans un endroit frais et sec.

Il est conseillé d'effectuer la recharge en utilisant un ampérage de 1/10 de la capacité de la batterie même.

La recharge terminée, vérifier de nouveau le niveau de l'électrolyte et, si nécessaire, remplir avec de l'eau déminéralisée.

Visser ensuite les bouchons et installer la batterie.



**Brancher toujours l'évent de la batterie pour éviter que les vapeurs d'acide sulfurique, qui sortent de l'évent, puissent corroder l'installation électrique, les parties peintes, les pièces en caoutchouc ou les joints.**

### LONGUE INACTIVITE DE LA BATTERIE

Si le véhicule reste inutilisé pendant une longue période, enlever la batterie et la placer dans un endroit frais et sec.

La recharger complètement en utilisant une recharge lente.

Si la batterie reste sur le véhicule, débrancher les câbles des bornes.

En hiver, ou lorsque le véhicule reste inutilisé pendant longtemps, il est important de contrôler périodiquement la charge de la batterie (une fois par mois environ), afin d'en éviter la détérioration.

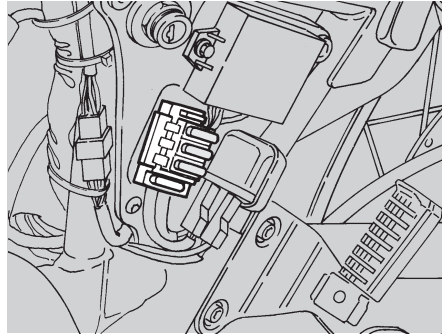
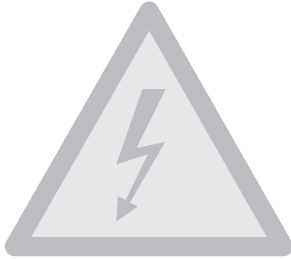

Fig. 49

## REPLACEMENT DES FUSIBLES (Fig. 49)



**Ne pas réparer de fusibles défectueux. Ne jamais utiliser de fusibles différents de ceux qui sont conseillés car ceci pourrait causer des dommages au système électrique ou même un incendie, en cas de court-circuit.**



**Quand un fusible s'abîme fréquemment, il est possible qu'il y a un court-circuit ou une surcharge. En ce cas, consulter un Concessionnaire Officiel **aprilia**.**

## Lire attentivement page 32 (ENTRETIEN).

Si l'on remarque un fonctionnement irrégulier ou le non fonctionnement d'un composant électrique ou si le moteur ne démarre pas, il faut vérifier les fusibles:

- ◆ Placer l'interrupteur d'allumage sur "⊗" pour éviter tout court-circuit accidentel.
- ◆ Tirer le carénage latéral de gauche en prenant des deux extrémités supérieures et l'enlever.
- ◆ Extraire un fusible à la fois et regarder si le filament est interrompu.
- ◆ Avant de remplacer le fusible, rechercher si possible, la cause de cet inconvénient.
- ◆ Remplacer ensuite le fusible brûlé par un autre du même ampérage.
- ◆ Remonter le carénage latéral.

## DISPOSITION DES FUSIBLES

### Fusible 20A

#### De la batterie à:

interrupteur d'allumage, régulateur de tension.

### Fusible 15 A

#### De l'interrupteur d'allumage à:

toutes les charges de lumière.

### Fusible 7,5 A

#### De l'interrupteur d'allumage à:

allumage.



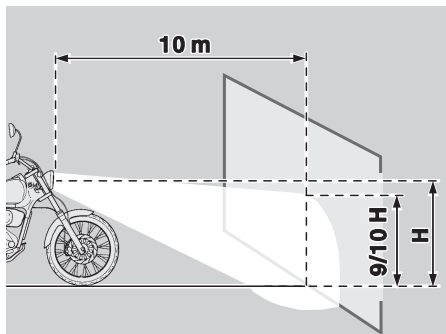

Fig. 50

## REGLAGE DU FAISCEAU LUMINEUX (Fig. 50 - 51)

Pour vérifier rapidement la bonne orientation du phare, garer le véhicule à dix mètres d'une paroi verticale, après avoir vérifié que le terrain est plat.

Allumer le feu de croisement, s'asseoir sur le véhicule et vérifier que le faisceau lumineux projeté sur la paroi est légèrement en-dessous de la ligne droite horizontale du projecteur (à peu près 9/10 de la hauteur totale, voir la Fig. 50).

Pour régler le faisceau lumineux:

- ◆ Desserrer la vis (1 - Fig. 51).
- ◆ Pivoter le feu et régler le faisceau lumineux.
- ◆ Serrer la vis (1 - Fig. 51).

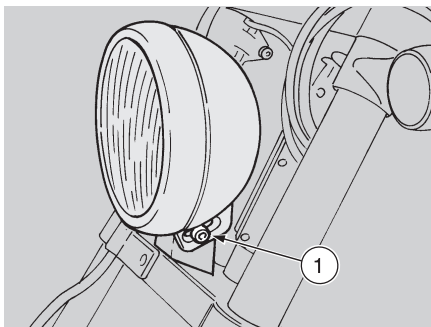

Fig. 51

## AMPOULES



**Avant de remplacer une ampoule, placer l'interrupteur d'allumage en position "☒".**

**Remplacer l'ampoule en la touchant avec des gants propres ou en utilisant un chiffon propre et sec.**



**Ne pas laisser d'empreintes sur l'ampoule car elles pourraient en causer la surchauffe et donc la rupture. Si l'on touche l'ampoule avec les mains nues, il faut nettoyer les empreintes éventuelles avec de l'alcool, pour éviter que l'ampoule ne saute fréquemment.**

**Lire attentivement la page 32 (ENTRETIEN).**

**NE PAS FORCER LES CABLES ELECTRIQUES**

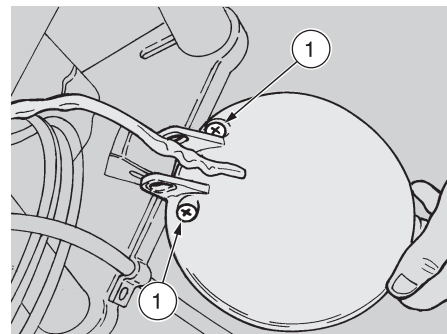

Fig. 52

## REPLACEMENT DES AMPOULES DU FEU AVANT (Fig. 52)

Pour le remplacement:

- ◆ Dévisser et enlever la vis (1 - Fig. 51).
- ◆ Oter le feu et dévisser les deux vis (1 - Fig. 52).
- ◆ En saisissant la parabole de sa partie inférieure, la tirer, elle pivotera jusqu'à se libérer.

On doit tourner vers la gauche le groupe feu de croisement/feu de route (plus grand); mais on doit ôter le groupe du feu de position (plus petit).

Enlever la douille intéressée et remplacer l'ampoule grillée.

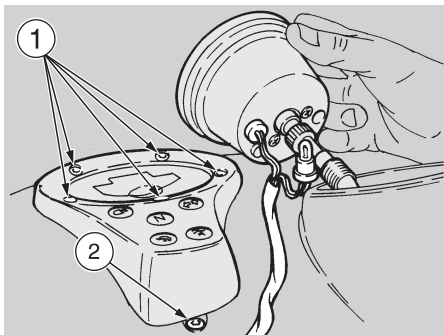

Fig. 53

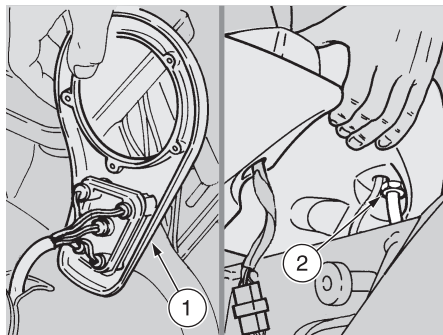

Fig. 54

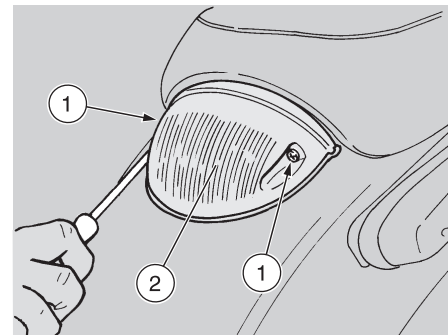

Fig. 55

### REPLACEMENT DES AMPOULES DU TABLEAU DE BORD (Fig. 53-54)

Lire attentivement la page 32 (ENTRETIEN) et la page 49 (AMPOULES).

Agir de la façon suivante:

#### REPLACEMENT DES AMPOULES DES TEMOINS

- ◆ Dévisser et enlever les cinq vis (1 - Fig. 53) autour du bouchon du carburant et la vis avant (2 - Fig. 53).
- ◆ Soulever le groupe des témoins (1 - Fig. 54).
- ◆ Enlever la douille intéressée et remplacer l'ampoule grillée.

### AMPOULES DU TACHYMETRE-COMPTEUR KILOMETRIQUER

- ◆ Démontez le réservoir du carburant, voir page 40 (DEMONTAGE ET REMONTAGE DU RESERVOIR DU CARBURANT).
- ◆ Dévisser l'écrou (2 - Fig. 54) qui bloque le compteur kilométrique, en le soutenant afin qu'il ne tombe pas.
- ◆ Extraire le compteur kilométrique et remplacer la ou les ampoules grillées (Fig. 53).

### REPLACEMENT DE L'AMPOULE DU FEU ARRIERE (Fig. 55)

Lire attentivement la page 32 (ENTRETIEN) et la page 49 (AMPOULES).

Agir de la façon suivante:

- ◆ Dévisser et enlever les deux vis (1).
- ◆ Oter le verre (2).
- ◆ Appuyer légèrement sur l'ampoule et la pivoter dans le sens contraire des aiguilles d'une montre.
- ◆ Oter l'ampoule de son emplacement.



**L'insertion d'une nouvelle ampoule peut se faire seulement dans un sens parce que les deux chevilles guide sont désaxées.**

- ◆ Installer correctement une nouvelle ampoule.

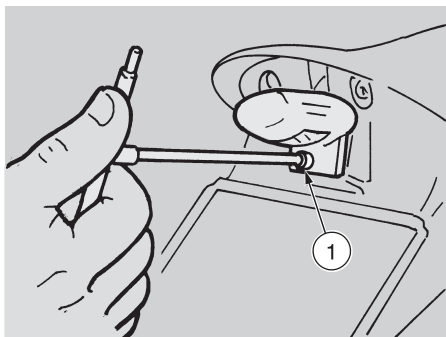

Fig. 56

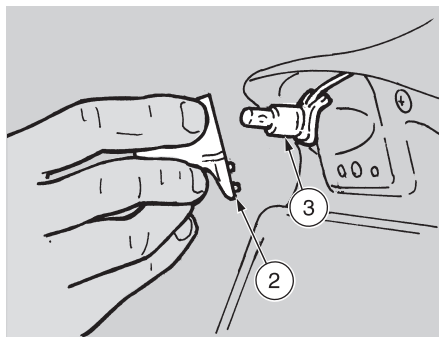

Fig. 57

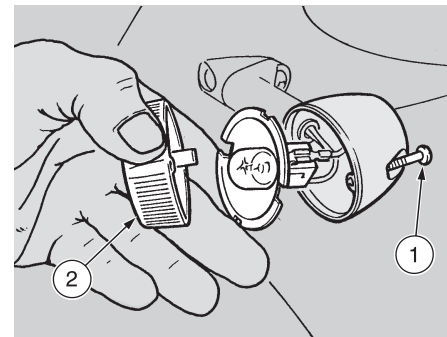

Fig. 58

### REPLACEMENT DE L'AMPOULE D'ÉCLAIRAGE DE LA PLAQUE D'IMMATRICULATION (Fig. 56-57)

Lire attentivement la page 32 (ENTRETIEN) et la page 49 (AMPOULES).

Agir de la façon suivante:

- ◆ Dévisser et enlever la vis (1-Fig.56).
- ◆ Oter le groupe lumière (2-Fig.57).
- ◆ Oter la douille (3 - Fig. 57) et remplacer l'ampoule grillée.

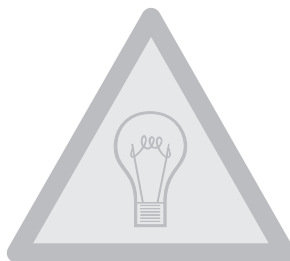

### REPLACEMENT DES AMPOULES DES CLIGNOTANTS (Fig. 58)

Lire attentivement la page 32 (ENTRETIEN) et la page 49 (AMPOULES).

Agir de la façon suivante:

- ◆ Enlever la vis (1-Fig. 58).
- ◆ Oter le verre de protection (2-Fig. 58).
- ◆ Appuyer légèrement sur l'ampoule et la dévisser dans le sens contraire des aiguilles d'une montre.
- ◆ Enlever l'ampoule de son emplacement.
- ◆ Installer correctement une nouvelle ampoule.

## TRANSPORT

 Avant de transporter le véhicule, il faut vider soigneusement le réservoir et le carburateur et contrôler qu'ils sont bien secs.

Pendant le transport, le véhicule doit rester en position verticale, sa position d'utilisation normale, pour éviter toute perte d'huile ou de liquide de la batterie.

## VIDANGE DU CARBURANT DU RESERVOIR

Lire attentivement la page 19 (CARBURANT).

- ◆ Arrêter le moteur.
- ◆ Vidanger le réservoir du carburant à l'aide d'une pompe manuelle ou d'un système de ce genre.
- ◆ Placer l'extrémité libre du tuyau pour la vidange du carburant dans un récipient approprié.
- ◆ Ouvrir l'évent du carburateur en agissant sur la vis de vidange, se trouvant au-dessous de la cuve.

Quand tout le carburant sera sorti, serrer la vis de vidange jusqu'à la fermeture de l'évent.

## NETTOYAGE



Nettoyer fréquemment le véhicule s'il est employé dans des zones ou en conditions de:

- ◆ Pollution de l'air (villes et zones industrielles).
- ◆ Salinité et humidité de l'air (zones de mer, climat chaud et humide).
- ◆ Particulières conditions de l'environnement / de la saison (emploi de sel, de produits chimiques anti-glace sur des routes durant l'hiver).
- ◆ On doit prêter une attention particulière pour éviter que sur la carrosserie restent déposés des résidus poussiéreux industriels et polluants, tâches de goudron, insectes morts, fientes d'oiseaux, etc.
- ◆ Eviter de garer le véhicule sous les arbres, dans certaines saisons: en effet des arbres peuvent tomber des résidus, gommages, fruits ou feuilles contenant des substances chimiques dangereuses pour la peinture.



Après le lavage du véhicule, l'efficacité du freinage pourrait être momentanément compromise à cause de la présence d'eau sur les surfaces de frottement du système de freinage. Il faut penser à prévoir de longues distances de freinage pour éviter des accidents. Actionner plusieurs fois les freins pour rétablir les conditions normales.

Effectuer les contrôles préliminaires, voir page 27 (TABLEAU DES CONTRÔLES PRELIMINAIRES).

Pour enlever la saleté et la boue qui se sont déposées sur les surfaces peintes, il faut utiliser un jet d'eau à basse pression, arroser soigneusement les parties sales, enlever la boue et la saleté avec une éponge douce pour carrosseries imbibée d'eau et de détergent (2 doses + 4% de détergent dans l'eau).

Rincer ensuite à l'eau et essuyer avec une peau de chamois.

Pour nettoyer les parties extérieures du moteur, utiliser un détergent dégraissant, des pinceaux et des chiffons.



**Il est rappelé que le polissage avec des cires siliconiques doit être effectué après un nettoyage approfondi du véhicule.**



**Ne pas effectuer le lavage du véhicule sous le soleil, surtout en été ou lorsque la carrosserie est encore chaude car le détergent sécherait avant le rinçage et endommagerait la peinture. Ne pas utiliser des liquides ayant une température supérieure à 40° pour le nettoyage des composants en plastique du véhicule.**

**Ne pas diriger de jets d'eau ou d'air à haute pression, ni de jets de vapeur sur les parties suivantes: moyeux des roues, commandes sur les côtés droit et gauche du guidon, roulements, pompes des freins, instrumentations et indicateurs, pot d'échappement, coffre à documents/trousse à outils, interrupteur d'allumage / dispositif de blocage de la direction. Pour le nettoyage des parties en caoutchouc et en plastique et de la selle ne pas utiliser d'alcool ou de solvants; employer par contre de l'eau et du savon neutre.**



**Sur la selle ne pas appliquer de cires de protection afin d'éviter l'effet glissant.**

## **PERIODES DE LONGUE INACTIVITE**

Il faut prendre des précautions pour éviter les inconvénients qui dérivent de la non utilisation du véhicule. Il faut aussi effectuer toutes les réparations nécessaires et un contrôle général avant le remisage, car on pourrait oublier de les effectuer après.

Agir de la façon suivante:

- ◆ Vider complètement le réservoir et le carburateur, voir page 52 (VIDANGE DE CARBURANT DU RESERVOIR). Remonter le bouchon du réservoir.
- ◆ Enlever la bougie et verser dans le cylindre une petite cuillère (5 - 10 cm<sup>3</sup>) d'huile pour moteurs à deux temps.
- ◆ Positionner l'interrupteur d'allumage sur "O"; actionner pendant quelques secondes la touche de démarrage "Ⓢ" pour distribuer uniformément l'huile sur les surfaces du cylindre. Remonter la bougie.
- ◆ Oter la batterie, voir page 46 (BATTERIE).
- ◆ Laver et essuyer le véhicule, voir page 52 (NETTOYAGE).
- ◆ Passer de la cire sur les surfaces endommagées.
- ◆ Gonfler les pneus, voir page 25 (PNEUS).
- ◆ Placer le véhicule de façon à ce que les deux pneus soient soulevés de terre, à l'aide d'un soutien approprié.
- ◆ Garer le véhicule dans un endroit non chauffé, sec, à l'abri des rayons solaires et ne subissant pas d'importants changements de température.
- ◆ Couvrir le véhicule en évitant d'utiliser des toiles plastiques ou imperméables.

## **APRES LE REMISAGE**

- ◆ Découvrir et nettoyer le véhicule, voir page 52 (NETTOYAGE).
- ◆ Vérifier le niveau de l'électrolyte de la batterie et l'installer, voir page 46 (BATTERIE).
- ◆ Contrôler que la vis de vidange du carburateur (indice de fermeture de l'évent) est complètement vissée, voir page 52 (VIDANGE DE CARBURANT DU RESERVOIR).
- ◆ Remplir le réservoir avec du carburant, voir page 19 (CARBURANT).
- ◆ Effectuer les contrôles préliminaires, voir page 27 (TABLEAU DES CONTROLES PRELIMINAIRES).



**Parcourir quelques kilomètres d'essai à basse vitesse et dans une zone éloignée de la circulation.**

## DONNEES TECHNIQUES

DIMENSIONS	Longueur max .....	2300 mm
	Largeur max .....	780 mm
	Hauteur max (au guidon) .....	1120 mm
	Hauteur à la selle .....	830 mm
	Entraxe .....	1550 mm
	Hauteur libre min. du sol .....	180 mm
	Poids a vide (en ordre de marche).....	148 kg
MOTEUR	Type.....	ROTAX 122 - 2 temps à allumage commandé
	Nombre de cylindres .....	1
	Cylindrée totale .....	124,8 cm <sup>3</sup>
	Alésage/course.....	54 mm / 54,5 mm
	Rapport de compression .....	12,5 ± 0,5:1
	Démarrage .....	électrique
	Embrayage .....	à disques multiples en bain d'huile avec commande sur le côté gauche du guidon
Refroidissement .....	par liquide	
CAPACITE	Carburant réserve comprise.....	10 ℓ
	Réserve de carburant.....	2 ℓ
	Huile de la boîte de vitesse .....	600 cm <sup>3</sup>
	Huile du mélangeur (réserve comprise).....	2 ℓ
	Réserve huile du mélangeur .....	0,5 ℓ
	Liquide de refroidissement .....	0,7 ℓ
	Huile de la fourche (pour chaque tige).....	420 cm <sup>3</sup>
	Places.....	n° 2
Charge max. véhicule (pilote + passager + bagage) .....	172 kg	

BOITE DE VITESSE	Type .....	mécanique à 5 rapports avec commande à pédale sur le côté gauche
	Rapports de transmission: 1ère .....	Z = 10 / 30 = 1 : 3,000
	2ème .....	Z = 14 / 29 = 1 : 2,071
	3ème .....	Z = 17 / 27 = 1 : 1,588
	4ème .....	Z = 19 / 25 = 1 : 1,315
	5ème .....	Z = 21 / 23 = 1 : 1,095
	6ème .....	Z = 22 / 21 = 1 : 0,954
TRANSMISSION	Primaire .....	Z = 19 / 63 = 1 : 3,315
	Secondaire (à chaîne) .....	Z = 14 / 40 = 1 : 2,857
	Rapport total /roue (en 6ème vitesse) .....	1 : 9,043
	Pour la version " <b>D</b> - <b>F</b> - <b>CH</b> et 11 kW "	
	Primaire .....	Z = 19 / 63 = 1 : 3,315
	Secondaire (à chaîne) .....	Z = 15 / 40 = 1 : 2,666
	Rapport total /roue (en 6ème vitesse) .....	1 : 9,035
CARBURATEUR	Modèle .....	DELL'ORTO PHBH 28 RD
	Diffuseur .....	Ø 28 mm
	Pour la version " <b>D</b> - <b>F</b> - <b>CH</b> et 11 kW "	
	Modèle .....	DELL'ORTO PHBL 24
	Diffuseur .....	Ø 24 mm
ALIMENTATION	Carburant:	
	- version normale .....	Essence super DIN 51 600 (4 Stars <b>UK</b> ), I.O 98 (N.O.R.M.) et I.O. 88 (N.O.M.M.)
	- version pot d'échappement catalytique ...	Essence super sans plomb selon DIN 51 607, I.O 95 (N.O.R.M.) et I.O. 85 (N.O.M.M.)

CHASSIS	Type.....	à double berceau ouvert	
	Angle inclinaison direction.....	33°	
	Avant-course .....	98 mm	
SUSPENSION	Avant.....	Fourche télescopique à fonctionnement hydraulique	
	Escursione.....	120 mm	
	Arrière .....	Amortisseurs Hydrauliques	
	Débattement.....	70 mm	
FREINS	Avant.....	à disque Ø 260 mm avec trans-mission hydraulique	
	Arrière .....	à tambour Ø 160 mm avec transmission mécanique	
ROUES	JANTES.....	à rayons Ø 4 mm acier inox	
	Avant.....	19" x 1,85	
	Arrière .....	16" x 2,50	
	PNEUS .....	a chambre à air	
	Avant.....	90 / 90 52H	
	- comme alternative.....	90 / 90 52S	
	Arrière .....	130 / 90 67H	
	- comme alternative .....	130 / 90 67S	
	PRESSION DE GONFLAGE STANDARD		
	Avant.....	180 kPa (1,8 bar)	
Arrière .....	200 kPa (2,0 bar)		
PRESSION DE GONFLAGE AVEC PASSAGER			
Avant.....	190 kPa (1,9 bar)		
Arrière .....	220 kPa (2,2 bar)		



ALLUMAGE	Type .....	NIPPONDENSO à décharge capacitive (CDI)
	Avance à l'allumage .....	14° ± 2° à 1500 tours/min avant P.M.S.
	Bougie standard .....	NGK BR10 EG
	Distance des électrodes de la bougie .....	0,6 ÷ 0,7 mm
	N° tours du moteur au ralenti .....	1300 ± 150 tours/min
INSTALLATION ELECTRIQUE	Batterie .....	12 V - 9 Ah
	Fusibles .....	7,5 / 15 / 20 A
	Générateur (à magnéto per-manent) .....	12 V - 185 W
	Ampoule feu de route / de croisement..	12 V - 35 /35 W
	Ampoule feu de positiont .....	12 V - 5 W
	Ampoule indicateurs de direction .....	12 V - 10 W
	Ampoule illumination tachymètre .....	12 V - 2 W
	Ampoule illumination compteur kilométrique.	12 V - 2 W
	Ampoule feu arrière / frein .....	12 V - 5 / 21 W
	Ampoule éclairage plaque d'immatriculation .....	12 V - 5 W
	Témoin indicateur du point mort.....	12 V - 2 W
	Témoin feu de route .....	12 V - 2 W
	Témoin indicateur de direction .....	12 V - 2 W
	Témoin niveau d'huile du mélangeur .....	12 V - 2 W
	Témoin indicateur de la température du liquide de refroidissement .....	12 V - 2 W





## TABLE DES LUBRIFIANTS





**Huile de la boîte de vitesse (conseillée):**  F.C., SAE 75W - 90 ou  Agip GEAR SYNTH, SAE 75W - 90.

Comme alternative à l'huile conseillée, il est possible d'utiliser des huiles de marque aux caractéristiques conformes ou supérieures aux spécifications A.P.I. GL - 4.

**Huile du mélangeur (conseillée):**  MAX 2T COMPETITION  Agip SPEED 2T.

Comme alternative à l'huile conseillée, utiliser des huiles de marque aux caractéristiques conformes ou supérieures aux spécifications ISO - L-ETC ++, A.P.I. TC ++.

**Huile de la fourche (conseillée):** huile pour fourche  F.A. 5W ou bien  F.A. 20W  
comme alternative  Agip FORK 5W ou  Agip FORK 20W.

Si l'on désire disposer d'un comportement intermédiaire entre ceux qui sont offerts par:  F.A. 5W et  F.A. 20W ou par  Agip FORK 5W et par  Agip FORK 20W, il est possible de mélanger les produits dans les proportions suivantes:

SAE 10W =  F.A. 5W 67% du volume +  F.A. 20W 33% du volume ou  
 Agip FORK 5W 67% du volume +  Agip FORK 20W 33% du volume.

SAE 15W =  F.A. 5W 33% du volume +  F.A. 20W 67% du volume ou  
 Agip FORK 5W 33% du volume +  Agip FORK 20W 67% du volume.

**Coussinets et autres points de lubrification (conseillé):**  AUTOGREASE MP ou  Agip GREASE 30.



Comme alternative au produit conseillé, utiliser de la graisse de marque pour roulements, champ de température utile -30°C...+140°C, point d'égouttement 150°C...230°C, haute protection anticorrosion, bonne résistance à l'eau et à l'oxydation.

**Protection des pôles de la batterie:** graisse neutre ou vaseline.

**Graisse spray pour chaînes:**  CHAIN SPRAY ou  Agip CHAIN LUBE.

### DANGER

N'utiliser que du liquide pour freins neuf.

**Liquide des freins (conseillée):**  F.F., DOT 5 (Compatible DOT 4) ou  Agip BRAKE 5.1, DOT 5 (Compatible DOT 4).

### DANGER

N'employer que de l'antigel et anticorrosion sans nitrite, assurant une protection au moins à -35°C.

**Liquide de refroidissement du moteur (conseillé):**  ECOBLU -40°C ou  Agip COOL.

**APRILIA WORLD SERVICE B.V.**

Z.A. CENTRAL PARC  
255 BLD ROBERT BALLANGER  
B.P. 77  
93421 VILLEPINTE (F)  
TEL. (0) 149634747  
FAX (0) 149638750

**MOHAG AG**

BERNERSTRASSE NORD 202  
8064 ZURICH (CH)  
TEL. (1) 4348686  
FAX (1) 4348606

**RAD n.v. / s.a.**

INDUSTRIEGEBIED  
LANDEGEMSTRAAT 4 - B  
9031 DRONGEN-BAARLE  
TEL. (09) 2829410  
FAX. (09) 2829433

# SCHEMA ELECTRIQUE - Classic 125

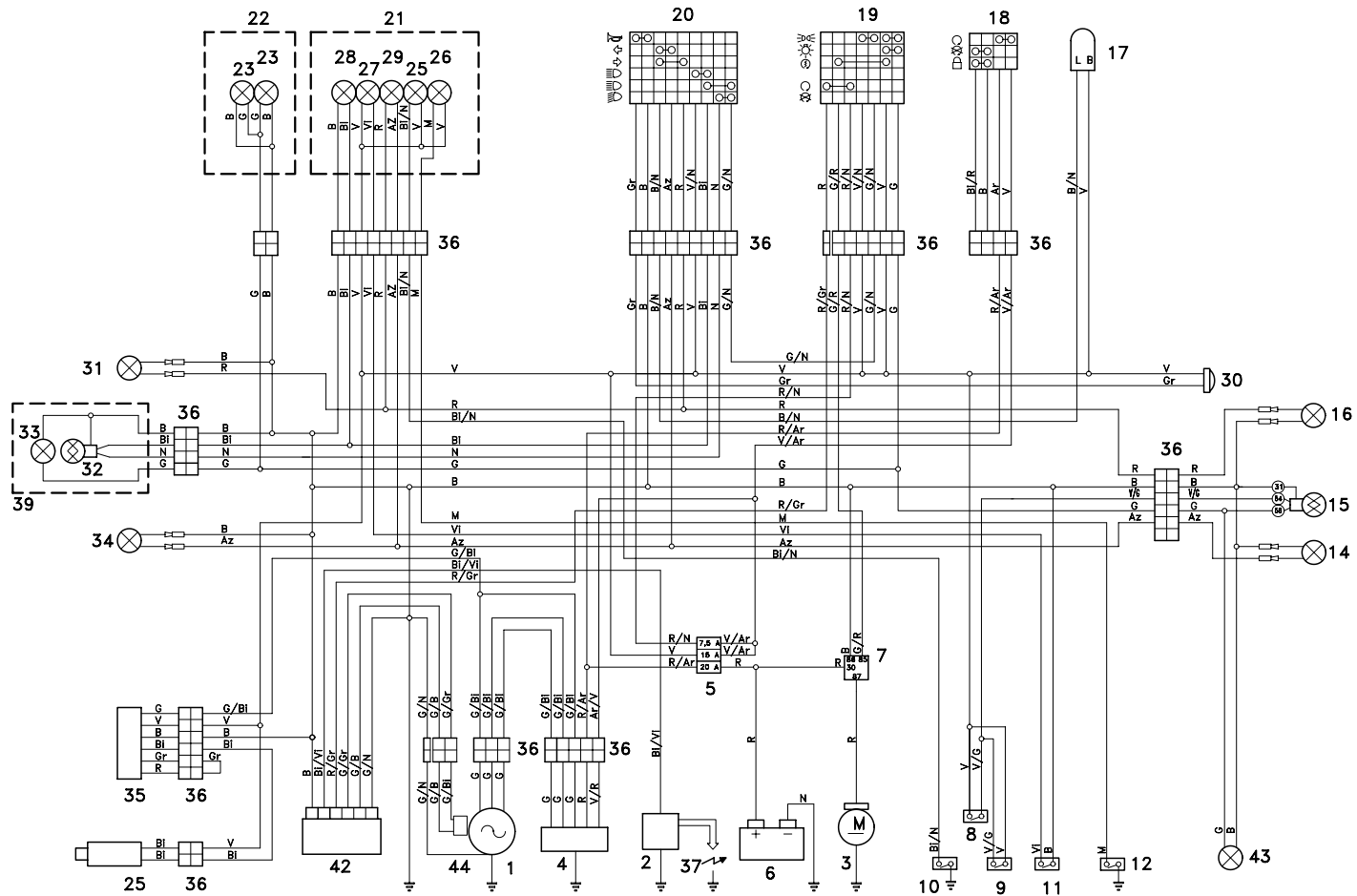

## LEGENDE SCHEMA ELECTRIQUE - Classic 125

- 1) Generateur
- 2) Bobine d'allumage
- 3) Demarreur
- 4) Regleur de tension
- 5) Fusibles
- 6) Batterie
- 7) Relais de demarrage
- 8) Interrupteur arret avant
- 9) Interrupteur arret arriere
- 10) Thermo-interrupteur temperature eau
- 11) Capteur niveau huile
- 12) Capteur position point mort
- 14) Clignotant arriere gauche
- 15) Feu arriere
- 16) Clignotant arriere droit
- 17) Intermittance
- 18) Commutateur a clef
- 19) Deviateur de lumiere droit
- 20) Deviateur de lumiere gauche
- 21) Tableau des temoins
- 22) Compteur kilometrique
- 23) Ampoule illumination tableau de bord
- 25) Solenoide
- 26) Temoin point mort
- 27) Temoin de reserve huile
- 28) Temoin feu de route
- 29) Temoin clignotants
- 30) Avertisseur sonore
- 31) Clignotant avant droit
- 32) Feu de croisement / de route
- 33) Feu de position avant
- 34) Clignotant avant gauche
- 35) Centrale rave electronique

- 36) Connecteurs multiples
- 37) Bougie
- 39) Feu avant complet
- 42) Centrale CDI
- 43) Lumiere plaque d'immatriculation
- 44) Pick up

## COULEURS DES CABLES

- Ar** orange  
**Az** bleu ciel  
**B** bleu  
**Bi** blanc  
**G** jaune  
**Gr** gris  
**M** marron  
**N** noir  
**R** rouge  
**V** vert  
**Vi** violet



## LEGENDE SCHEMA ELECTRIQUE - Classic 125 version 11kW

- |  |                                      |
|--|--------------------------------------|
| 1) Generateur                            | 36) Connecteurs multiples            |
| 2) Bobine d'allumage                     | 37) Bougie                           |
| 3) Demarreur                             | 39) Feu avant complet                |
| 4) Regleur de tension                    | 42) Centrale CDI                     |
| 5) Fusibles                              | 43) Lumiere plaque d'immatriculation |
| 6) Batterie                              | 44) Pick up                          |
| 7) Relais de demarrage                   |                                      |
| 8) Interrupteur arret avant              |                                      |
| 9) Interrupteur arret arriere            |                                      |
| 10) Thermo-interrupteur temperature eau  |                                      |
| 11) Capteur niveau huile                 |                                      |
| 12) Capteur position point mort          |                                      |
| 14) Clignotant arriere gauche            |                                      |
| 15) Feu arriere                          |                                      |
| 16) Clignotant arriere droit             |                                      |
| 17) Intermittance                        |                                      |
| 18) Commutateur a clef                   |                                      |
| 19) Deviateur de lumiere droit           |                                      |
| 20) Deviateur de lumiere gauche          |                                      |
| 21) Tableau des temoins                  |                                      |
| 22) Compteur kilometrique                |                                      |
| 23) Ampoule illumination tableau de bord |                                      |
| 26) Temoin point mort                    |                                      |
| 27) Temoin de reserve huile              |                                      |
| 28) Temoin feu de route                  |                                      |
| 29) Temoin clignotants                   |                                      |
| 30) Avertisseur sonore                   |                                      |
| 31) Clignotant avant droit               |                                      |
| 32) Feu de croisement / de route         |                                      |
| 33) Feu de position avant                |                                      |
| 34) Clignotant avant gauche              |                                      |

### COULEURS DES CABLES

- Ar** orange
- Az** bleu ciel
- B** bleu
- Bi** blanc
- G** jaune
- Gr** gris
- M** marron
- N** noir
- R** rouge
- V** vert
- Vi** violet

La société **aprilia s.p.a.** remercie la clientèle d'avoir choisi ce cyclo-moteur et recommande:

- de ne pas jeter l'huile, le carburant ou les substances et les composants polluantes dans l'environnement.
- de ne pas garder le moteur allumé si ce n'est pas nécessaire.
- d'éviter les bruits importuns.
- de respecter la nature.