

## **Nous vous félicitons d'avoir choisi la nouvelle SXV.**

C'est une moto qui veut révolutionner la façon de concevoir les motos enduro-supermotard, un véhicule innovant, en mesure de garantir des performances élevées et d'assurer le divertissement dans toutes les conditions d'utilisation. L'objectif primaire de Aprilia est, en effet, la réalisation de motos hautement technologiques, extrêmement sûres et en mesure de maintenir leur valeur dans le temps.

### **INSTRUCTIONS IMPORTANTES SUR L'UTILISATION DU VEHICULE ET SUR LA GARANTIE LEGALE**

Les motocycles Aprilia SXV sont des produits conçus et développés pour l'utilisation sportive sur piste ou tout-terrain. Pour cette raison, ils répondent aux règlements et aux catégories actuellement en usage chez les plus importantes fédérations motocyclistes internationales.

Pour éviter l'usure précoce et de possibles ruptures, il est absolument indispensable de respecter les interventions prévues dans les fiches d'entretien que vous trouverez dans ce manuel. Le respect des intervalles et des interventions d'entretien, exécutées auprès d'un concessionnaire ou d'un atelier agréé Aprilia ou sur les terrains de compétition par un mécanicien qualifié, permettra de maintenir inaltérées les performances du motocycle et évitera d'endommager sérieusement ce dernier.

Les motocycles SXV sont livrés dans la version bridée ; dans cette version ils sont homologués pour la circulation sur routes ouvertes au public et ils sont couverts par une garantie légale, à condition que l'on respecte rigoureusement les intervalles et les interventions d'entretien et que ces dernières soient exécutées auprès d'un concessionnaire ou d'un atelier agréé Aprilia, qui enregistrera la révision sur le carnet de garantie prévu à cet effet.

Nous rappelons toutefois que ces véhicules ne sont pas indiqués pour l'utilisation sur route : le système des rapports de la boîte de vitesses, le système de refroidissement, la configuration des suspensions, le système de freinage et les caractéristiques de débit du moteur sont optimisés pour l'utilisation sportive où les conditions sont très différentes des conditions présentes sur les routes ouvertes au public. Nous reportons, comme exemple pas exhaustif de tous les cas, certaines situations qui peuvent sérieusement endommager le moteur, à savoir : haltes prolongées aux feux, trajets autoroutiers avec le moteur toujours au régime de tours maximum, ou conduite dans le sillage de véhicules automobiles.

Toute modification ou altération du véhicule, surtout si elle est finalisée à l'augmentation des performances du moteur, entraîne l'annulation de l'homologation pour l'utilisation sur routes ouvertes au public. Le véhicule peut toutefois être utilisé dans des compétitions motocyclistes organisées et avec le consentement des autorités compétentes. Les opérations susmentionnées font déchoir tous les droits de garantie légale. Pour votre sécurité, n'utiliser que des pièces détachées et des accessoires d'origine Aprilia.

Aprilia décline toute responsabilité pour l'utilisation de composants pas d'origine et pour les dommages qui pourraient en dériver.

### **APRILIA SOUHAITE VOUS REMERCIER**

d'avoir choisi un de ses produits. Ce manuel a été conçu et préparé par nos soins afin que vous puissiez en apprécier pleinement la qualité. Nous vous recommandons de bien lire chaque partie avant de vous mettre à la conduite du véhicule. Ce manuel contient des informations, des conseils et des avertissements liés à l'utilisation de votre véhicule ; ainsi, vous découvrirez des caractéristiques, des détails et des solutions qui vous persuaderont de votre excellent choix. Convaincus du fait que vous en tiendrez compte, l'utilisation de votre nouveau véhicule en sera d'autant plus harmonieuse et satisfaisante. Le présent manuel d'instructions fait partie intégrante du véhicule et en cas de transfert de propriété de celui-ci, il doit être remis au nouvel acquéreur.

## **Les felicitamos por haber elegido la nueva SXV.**

Es una moto que revoluciona la manera de interpretar las motos enduro-supermotard, un vehículo innovador que puede garantizar elevadas prestaciones y diversión en toda condición de uso. El principal objetivo de Aprilia es la realización de motos de elevado contenido tecnológico, extremadamente seguras y capaces de mantener su valor en el tiempo.

### **ADVERTENCIAS IMPORTANTES SOBRE EL USO DEL VEHÍCULO Y SOBRE LA GARANTÍA LEGAL**

Las motocicletas Aprilia SXV, son productos concebidos y desarrollados para el uso agonístico en pista o fuera de carretera. Por este motivo responden a los reglamentos y a las categorías actualmente en uso de las más importantes federaciones internacionales de motocicletas.

Para evitar el desgaste precoz y eventuales roturas es absolutamente indispensable respetar las intervenciones previstas en las tablas de mantenimiento que se encuentran dentro de este manual. El respeto a los intervalos e intervenciones de mantenimiento, realizadas en un concesionario o taller autorizado Aprilia o durante las competencias por un mecánico calificado, no alterará las prestaciones del medio y evitará graves daños.

Las motocicletas SXV se entregan en versión con potencia limitada, y en dicha versión están homologadas para la circulación en carreteras abiertas al público y tienen garantía legal, con la condición que se respeten rigurosamente los intervalos y las intervenciones de mantenimiento y que se realicen en un concesionario o taller autorizado Aprilia, que registrará la realización del cupón en el específico manual de garantía.

Recordamos que estos vehículos no son adecuados para el uso en carretera: la relación del cambio, el sistema de refrigeración, el setting de las suspensiones, el sistema de frenos y las características de erogación del motor están optimizados para el uso agonístico donde las condiciones y el tipo de uso son muy distintas a las condiciones que se presentan en las carreteras abiertas al público. Indicamos, como mero ejemplo, algunas situaciones que pueden dañar gravemente el motor: prolongadas detenciones en los semáforos, tramos de carretera con el motor siempre al máximo de revoluciones o conducción detrás de otros vehículos.

Cualquier modificación o manumisión del vehículo, sobre todo con el fin de aumentar las prestaciones del motor, hacen que el vehículo no esté más homologado para el uso de carreteras abiertas al público pero sí puede ser utilizado en competencias, con la aprobación de las autoridades. Estas operaciones causan el vencimiento de todos los derechos legales de garantía. Para Vs. seguridad, utilizar solo recambios y accesorios originales Aprilia.

Aprilia no asume ninguna responsabilidad por el uso de componentes no originales y por daños derivados de los mismos.

### **APRILIA DESEA AGRADECERLE**

por haber elegido uno de sus productos. Hemos preparado este manual para permitirle apreciar todas sus cualidades. Le aconsejamos que lea todo su contenido antes de conducir por primera vez. Contiene información, consejos y advertencias para el uso de su vehículo; asimismo, descubrirá características, detalles y soluciones que lo convencerán de lo acertado de su elección. Estamos seguros de que teniendo todo esto en cuenta, le resultará fácil conocer su nuevo vehículo, el cual podrá disfrutar por mucho tiempo con total satisfacción. La presente publicación es parte integrante del vehículo y en caso de venderlo debe ser entregada al nuevo propietario.

# SXV 450-550

The Aprilia logo consists of the word "aprilia" in a white, lowercase, sans-serif font, centered within a solid red rectangular background.

Les instructions de ce manuel ont été compilées pour fournir surtout un guide d'utilisation simple et clair. Ce manuel aborde également les opérations de petit entretien et les contrôles périodiques auxquels le véhicule doit être soumis chez les **Concessionnaires ou garages agréés aprilia**. Le livret contient, en outre, les instructions pour effectuer de petites réparations. Les opérations non décrites de manière explicite dans cette publication exigent des outillages particuliers et/ou de connaissances techniques spécifiques. Pour leur exécution, il est donc conseillé de s'adresser aux **Concessionnaires ou Garages agréés aprilia**.

Las instrucciones de este manual han sido preparadas principalmente para suministrar una guía simple y clara de uso; también se indican las pequeñas operaciones de mantenimiento básico y los controles periódicos a los que debe someterse al vehículo en los **Concesionarios o Talleres autorizados aprilia**. Además, el manual contiene las instrucciones para que pueda realizar algunas reparaciones simples. Las operaciones que no se describen explícitamente en esta publicación requieren la disponibilidad de herramientas especiales y/o de conocimientos técnicos específicos. para su realización recomendamos dirigirse a los **Concesionarios o Talleres autorizados aprilia**.



### Securite des personnes

Le non respect total ou partiel de ces prescriptions peut comporter un danger grave pour la sécurité des personnes.



### Sauvegarde de l'environnement

Il indique les comportements corrects à suivre afin que le véhicule n'entraîne aucune conséquence à la nature.



### Bon etat du vehicule

Le non respect total ou partiel de ces prescriptions provoque de sérieux dégâts au véhicule et dans certains cas l'annulation de la garantie.

*Les signaux indiqués ci-dessus sont très importants. Ils servent en effet à mettre en évidence des parties de ce livret sur lesquelles il est nécessaire de s'attarder avec une plus grande attention. Comme on peut le voir, chaque signal est constitué par un symbole graphique différent qui rendra plus facile et évidente la position des sujets dans les différentes parties. Avant de démarrer le moteur, lire attentivement ce manuel, et en particulier le paragraphe « CONDUITE EN SÉCURITÉ ». Votre sécurité comme celle d'autrui ne dépendent pas uniquement de la rapidité de vos réflexes ni de votre dextérité, mais également de la connaissance du véhicule, de son état d'efficacité et de la connaissance des règles fondamentales pour une CONDUITE EN SÉCURITÉ. Nous vous conseillons donc de vous familiariser avec le véhicule de façon à vous déplacer dans la circulation routière avec maîtrise et sécurité. IMPORTANT Ce manuel fait partie intégrante du véhicule et doit toujours accompagner ce dernier même en cas de revente.*

### Seguridad de las personas

El no-cumplimiento total o parcial de estas prescripciones puede comportar peligro grave para la incolumidad de las personas.

### Salvaguardia del ambiente

Indica el comportamiento correcto para que el uso del vehículo no cause ningún daño a la naturaleza.

### Integridad del vehículo

El no-cumplimiento total o parcial de estas prescripciones comporta el peligro de serios daños al vehículo e incluso la caducidad de la garantía.

*Las señales indicadas previamente son de gran importancia. Sirven para evidenciar las partes del manual que requieren de más atención. Como se puede observar, cada señal está compuesta por un símbolo gráfico diferente, para facilitar y agilizar la búsqueda de los temas en las diversas áreas. Antes de poner en marcha el motor, leer atentamente este manual, especialmente el apartado "CONDUCCIÓN SEGURA". Su seguridad y la de los demás no depende solamente de la rapidez de sus reflejos y agilidad, sino también del conocimiento del vehículo, de su eficiencia y del conocimiento de las reglas fundamentales para la CONDUCCIÓN SEGURA. Por lo tanto, le recomendamos familiarizarse con el vehículo lo suficiente como para circular por la carretera con total control y seguridad. IMPORTANTE Este manual se debe considerar como parte integrante del vehículo y debe acompañarlo en caso de venta.*



# INDEX INDICE

<b>RÈGLES GÉNÉRALES.....</b>	9	<b>NORMAS GENERALES.....</b>	9
Monoxyde de carbone.....	10	Monóxido de carbono.....	10
Carburant.....	10	Combustible.....	10
Composants chauds.....	11	Componentes calientes.....	11
Liquide de refroidissement.....	11	Refrigerante.....	11
Huile moteur et huile boîte de vitesses usées.....	13	Aceite motor y aceite cambio usados.....	13
Liquide de freins et d'embrayage.....	14	Líquido frenos y embrague.....	14
Electrolyte et gaz hydrogène de la batterie.....	14	Electrolito y gas hidrógeno de la batería.....	14
Communication des défauts qui influent sur la sécurité.....	16	Comunicación de los defectos que influyen en la seguridad.....	16
<b>VEHICULE.....</b>	21	<b>VEHÍCULO.....</b>	21
Emplacement composants principaux.....	23	Ubicación componentes principales.....	23
Les compteurs.....	25	Tablero de instrumentos.....	25
Instruments de bord analogiques.....	26	Cuadro instrumentos analógico.....	26
Groupe témoins.....	26	Grupo testigos.....	26
Display/ecran digital.....	30	Representación visual digital por cristales líquidos.....	30
Commutateur à clé.....	34	Conmutador a llave.....	34
Activation verrou de direction.....	35	Bloqueo del volante.....	35
Poussoir du klaxon.....	36	Pulsante klaxon.....	36
Contacteur des clignotants.....	36	Conmutador intermitentes.....	36
Commutateur d'éclairage.....	37	Conmutador luces.....	37
Bouton du démarreur.....	37	Pulsante arranque.....	37
Interrupteur d'arrêt moteur.....	37	Interruptor parada motor.....	37
Commande starter manuel.....	39	Mando del starter manual.....	39
Ouverture de la selle.....	39	Abertura sillín.....	39
L'identification.....	40	La identificación.....	40
<b>L'UTILISATION.....</b>	41	<b>EL USO.....</b>	41
Contrôles.....	42	Contrôles.....	42
Ravitaillements.....	45	Abastecimiento.....	45
Réglage amortisseurs arrière.....	47	Regulación amortiguadores traseros.....	47
Réglage fourche avant.....	51	Regulación horquilla delantera.....	51
Rodage.....	53	Rodaje.....	53

Demarrage du moteur.....	55	Puesta en marcha del motor.....	55
Demarrage difficile.....	57	Arranque dificultoso.....	57
Arrêt du moteur.....	59	Parada motor.....	59
Bequille.....	61	Soporte.....	61
Une conduite sure.....	61	La conducción segura.....	61
Charge.....	67	Carga.....	67
<b>L'ENTRETIEN.....</b>	<b>69</b>	<b>EL MANTENIMIENTO.....</b>	<b>69</b>
Niveau d'huile moteur.....	70	Nivel aceite motor.....	70
Vidange d'huile moteur.....	73	Sustitución aceite motor.....	73
Niveau d'huile boîte de vitesse.....	75	Nivel aceite cambio.....	75
Les pneus.....	78	Neumáticos.....	78
Depose de la bougie.....	81	Desmontaje bujía.....	81
Demontage du filtre a air.....	85	Desmontaje filtro aire.....	85
Niveau liquide de refroidissement.....	87	Nivel del liquido refrigerante.....	87
Contrôle du niveau de l'huile des freins.....	91	Control nivel aceite frenos.....	91
Batterie.....	101	Batería.....	101
Les fusibles.....	102	Fusibles.....	102
Ampoules.....	104	Bombillas.....	104
Bloc optique avant.....	105	Grupo óptico delantero.....	105
Reglage du projecteur.....	106	Regulación proyector.....	106
Frein a disque avant et arriere.....	107	Freno de disco delantero y trasero.....	107
Inactivite du vehicule.....	111	Inactividad del vehiculo.....	111
Nettoyage du véhicule.....	113	Limpieza del vehiculo.....	113
Transport.....	117	Transporte.....	117
Chaîne de transmission.....	117	Cadena de transmisión.....	117
Contrôle du jeu de la chaîne.....	118	Control del juego cadena.....	118
Réglage du jeu de la chaîne.....	119	Regulación del juego cadena.....	119
Contrôle de l'usure de la chaîne, du pignon et de la couronne.....	120	Control del desgaste cadena, piñón y corona.....	120
.....	120	Lubrification y limpieza de la cadena.....	121
Lubrification et nettoyage de la chaîne.....	121	<b>DATOS TÉCNICOS.....</b>	<b>123</b>
<b>DONNEES TECHNIQUES.....</b>	<b>123</b>	<b>EL MANTENIMIENTO PROGRAMADO.....</b>	<b>131</b>
<b>L'ENTRETIEN PROGRAMME.....</b>	<b>131</b>	Tabla manutención programada.....	132
Tableau d'entretien programmé.....	132	<b>PREPARACIONES ESPECIALES.....</b>	<b>155</b>
<b>EQUIPEMENTS SPÉCIAUX.....</b>	<b>155</b>		



# SXV 450-550

**aprilia**



**Chap. 01**  
**Règles générales**  
**Cap. 01**  
**Normas generales**

## Monoxyde de carbone

S'il est nécessaire de faire fonctionner le moteur pour pouvoir effectuer quelques opérations, s'assurer que cela soit fait dans un espace ouvert ou dans un local bien ventilé. Ne jamais faire fonctionner le moteur dans des espaces clos. Si l'on opère dans un espace clos, utiliser un système d'évacuation des fumées d'échappement.

### ATTENTION



**LES FUMÉES D'ÉCHAPPEMENT CONTIENNENT DU MONOXYDE DE CARBONE, UN GAZ NOCIF QUI PEUT PROVOQUER LA PERTE DE CONNAISSANCE, VOIRE LA MORT.**

## Carburant

### ATTENTION



**LE CARBURANT UTILISÉ POUR LA PROPULSION DES MOTEURS À EXPLOSION EST EXTRÊMEMENT INFLAMMABLE ET PEUT DEVENIR EXPLOSIF SOUS CERTAINES CONDITIONS. IL EST PRÉFÉRABLE D'EFFECTUER LE RAVITAILLEMENT ET LES OPÉRATIONS D'ENTRETIEN DANS UNE ZONE VENTILÉE ET MO-**

## Monóxido de carbono

Si es necesario hacer funcionar el motor para poder efectuar alguna operación, asegurarse de que esto ocurra en un espacio abierto o en un ambiente ventilado de manera adecuada. Nunca hacer funcionar el motor en espacios cerrados. Si se trabaja en un espacio cerrado, utilizar un sistema de evacuación de los humos de escape.

### ATENCIÓN



**LOS HUMOS DE ESCAPE CONTIENEN MONÓXIDO DE CARBONO, UN GAS VENENOSO QUE PUEDE PROVOCAR LA PÉRDIDA DE CONOCIMIENTO E INCLUSO LA MUERTE.**

## Combustible

### ATENCIÓN



**EL COMBUSTIBLE UTILIZADO PARA LA PROPULSIÓN DE LOS MOTORES DE EXPLOSIÓN ES EXTREMADAMENTE INFLAMABLE Y PUEDE RESULTAR EXPLOSIVO EN DETERMINADAS CONDICIONES. CONVIENE REALIZAR EL REABASTECIMIENTO Y LAS OPERACIONES DE MANTENIMIENTO EN UNA ZONA VENTILADA Y**

**TEUR ÉTEINT. NE PAS FUMER LORS DU RAVITAILLEMENT NI À PROXIMITÉ DES VAPEURS DE CARBURANT, ÉVITER ABSOLUMENT LE CONTACT AVEC DES FLAMMES NUES, DES ÉTINCELLES ET TOUTE AUTRE SOURCE SUSCEPTIBLE D'EN PROVOQUER L'ALLUMAGE OU L'EXPLOSION.**

**NE PAS RÉPANDRE DE CARBURANT DANS L'ENVIRONNEMENT.**

**TENIR HORS DE PORTÉE DES ENFANTS.**

### **Composants chauds**

Le moteur et les composants du système d'échappement deviennent très chauds et restent ainsi pendant une certaine période après l'arrêt du moteur. Avant de manipuler ces composants, mettre des gants isolants ou attendre que le moteur et le système d'échappement refroidissent.

### **Liquide de refroidissement**

Le liquide de refroidissement contient du glycol éthylène qui, sous certaines conditions, devient inflammable. En brûlant, il produit des flammes invisibles qui provoquent toutefois des brûlures.

**CON EL MOTOR APAGADO. NO FUMAR DURANTE EL REABASTECIMIENTO NI CERCA DE LOS VAPORES DE COMBUSTIBLE, Y EVITAR ABSOLUTAMENTE EL CONTACTO CON LLAMAS DESNUDAS, CHISPAS Y CUALQUIER OTRA FUENTE QUE PODRÍA HACER QUE EL COMBUSTIBLE SE ENCIENDA O EXPLOTE.**

**NO ARROJAR EL COMBUSTIBLE AL MEDIO AMBIENTE.**

**MANTENER FUERA DEL ALCANCE DE LOS NIÑOS.**

### **Componentes calientes**

El motor y los componentes de la instalación de escape alcanzan altas temperaturas y permanecen calientes durante un cierto período, incluso después de apagar el motor. Para manipular estos componentes, utilizar guantes aislantes o esperar hasta que el motor y la instalación de escape se hayan enfriado.

### **Refrigerante**

El líquido refrigerante contiene glicol etílico que, en ciertas condiciones, se torna inflamable. Al quemar produce llamas invisibles que igualmente provocan quemaduras.

**ATTENTION**

**PRÊTER ATTENTION À NE PAS VERSER DU LIQUIDE DE REFROIDISSEMENT SUR LES PARTIES BRÛLANTES DU MOTEUR ET DU SYSTÈME D'ÉCHAPPEMENT ; IL POURRAIT S'INCENDIER EN ÉMETTANT DES FLAMMES INVISIBLES. AU COURS DES INTERVENTIONS D'ENTRETIEN, IL EST CONSEILLÉ DE PORTER DES GANTS EN LATEX. LE LIQUIDE DE REFROIDISSEMENT A UNE SAVEUR SUCRÉE, CE QUI ATTIRE BEAUCOUP LES ANIMAUX, MAIS IL RESTE TOXIQUE. NE JAMAIS LAISSER LE LIQUIDE DE REFROIDISSEMENT DANS DES RÉCIPIENTS OUVERTS ET À LA PORTÉE DES ANIMAUX QUI POURRAIENT LE BOIRE.**

**TENIR HORS DE PORTÉE DES ENFANTS.**

**NE PAS DÉPOSER LE BOUCHON DU RADIATEUR LORSQUE LE MOTEUR EST ENCORE CHAUD. LE LIQUIDE DE REFROIDISSEMENT ÉTANT SOUS PRESSION, IL POURRAIT REJAILLIR ET PROVOQUER DES BRÛLURES.**

**ATENCIÓN**

**PRESTAR ATENCIÓN A NO DERRAMAR EL LÍQUIDO REFRIGERANTE SOBRE LAS PARTES INCANDESCENTES DEL MOTOR Y DE LA INSTALACIÓN DE ESCAPE; PODRÍA INCENDIARSE EMITIENDO LLAMAS INVISIBLES. EN CASO DE INTERVENCIONES DE MANTENIMIENTO, SE RECOMIENDA EL USO DE GUANTES DE LÁTEX. AUNQUE ES TÓXICO, EL LÍQUIDO REFRIGERANTE POSEE UN SABOR DULCE QUE LO TORNA EXTREMADAMENTE ATRAYENTE PARA LOS ANIMALES. NUNCA DEJAR EL LÍQUIDO REFRIGERANTE EN RECIPIENTES ABIERTOS O EN POSICIONES ACCESIBLES PARA ANIMALES QUE PODRÍAN BEBERLO.**

**MANTENER FUERA DEL ALCANCE DE LOS NIÑOS.**

**NO QUITAR EL TAPÓN DEL RADIADOR CUANDO EL MOTOR ESTÁ CALIENTE. EL LÍQUIDO REFRIGERANTE ESTÁ BAJO PRESIÓN Y PODRÍA PROVOCAR QUEMADURAS.**

**Huile moteur et huile boîte de vitesses usées****ATTENTION**

**AU COURS DES INTERVENTIONS D'ENTRETIEN, IL EST RECOMMANDÉ DE PORTER DES GANTS EN LATEX.**

**L'HUILE DU MOTEUR OU DE LA BOÎTE DE VITESSES PEUT ENDOMMAGER SÉRIEUSEMENT LA PEAU SI MANIPULÉE LONGTEMPS ET QUOTIDIENNEMENT.**

**IL EST RECOMMANDÉ DE SE LAVER SOIGNEUSEMENT LES MAINS APRÈS CHAQUE MANIPULATION.**

**LA REMETTRE OU LA FAIRE RETIRER PAR LE PLUS PROCHE CENTRE DE RÉCUPÉRATION D'HUILES USÉES OU PAR LE FOURNISSEUR.**

**NE PAS RÉPANDRE D'HUILE DANS L'ENVIRONNEMENT.**

**TENIR HORS DE PORTÉE DES ENFANTS.**

**Aceite motor y aceite cambio usados****ATENCIÓN**

**EN CASO DE INTERVENCIONES DE MANTENIMIENTO, SE RECOMIENDA EL USO DE GUANTES DE LÁTEX.**

**EL ACEITE MOTOR O DEL CAMBIO DE VELOCIDADES PUEDE PROVOCAR SERIOS DAÑOS EN LA PIEL SI SE MANIPULA POR MUCHO TIEMPO Y COTIDIANAMENTE.**

**SE RECOMIENDA LAVARSE CUIDADOSAMENTE LAS MANOS DESPUÉS DE HABERLO EMPLEADO.**

**ENTREGARLO O HACERLO EXTRAER POR LA EMPRESA DE RECUPERACIÓN DE ACEITES USADOS MÁS CERCANA O POR EL PROVEEDOR.**

**NO ARROJAR EL ACEITE AL MEDIO AMBIENTE**

**MANTENER FUERA DEL ALCANCE DE LOS NIÑOS.**

## Liquide de freins et d'embrayage



LE LIQUIDE DE FREIN PEUT ENDOMMAGER LES SURFACES PEINTES, EN PLASTIQUE OU EN CAOUTCHOUC. LORS DE L'ENTRETIEN DU SYSTÈME DE FREINAGE, PROTÉGER CES COMPOSANTS AVEC UN CHIFFON PROPRE. PORTER TOUJOURS DES LUNETTES DE PROTECTION LORS DE L'ENTRETIEN DU SYSTÈME DE FREINAGE. LE LIQUIDE DE FREIN EST EXTRÊMEMENT DANGEREUX POUR LES YEUX. EN CAS DE CONTACT ACCIDENTEL AVEC LES YEUX, RINCER IMMÉDIATEMENT ET ABONDAMMENT AVEC DE L'EAU FRAÎCHE ET PROPRE, ET CONSULTER AU PLUS VITE UN MÉDECIN.

TENIR HORS DE PORTÉE DES ENFANTS.

## Electrolyte et gaz hydrogène de la batterie

ATTENTION



L'ÉLECTROLYTE DE LA BATTERIE EST TOXIQUE, CAUSTIQUE ET EN CONTACT AVEC L'ÉPIDERME PEUT

## Líquido frenos y embrague



EL LÍQUIDO DE FRENOS PUEDE DAÑAR LAS SUPERFICIES PINTADAS, PLÁSTICAS O DE GOMA. AL REALIZAR EL MANTENIMIENTO DE LA INSTALACIÓN DE FRENOS, PROTEGER ESTOS COMPONENTES CON UN TRAPO LIMPIO. USAR SIEMPRE GAFAS DE PROTECCIÓN CUANDO SE REALIZA EL MANTENIMIENTO DE LA INSTALACIÓN DE FRENOS. EL LÍQUIDO DE FRENOS ES EXTREMADAMENTE DAÑINO PARA LOS OJOS. EN CASO DE CONTACTO ACCIDENTAL CON LOS OJOS, ENJUAGAR INMEDIATAMENTE CON ABUNDANTE AGUA FRÍA Y LIMPIA, Y CONSULTAR INMEDIATAMENTE A UN MÉDICO.

MANTENER FUERA DEL ALCANCE DE LOS NIÑOS.

## Electrolito y gas hidrógeno de la batería

ATENCIÓN



EL ELECTROLITO DE LA BATERÍA ES TÓXICO, CÁUSTICO Y EN CONTACTO CON LA EPIDERMIS PUEDE CAUSAR

CAUSER DES BRÛLURES CAR IL CONTIENT DE L'ACIDE SULFURIQUE. PORTER DES GANTS BIEN ADHÉRENTS ET DES VÊTEMENTS DE PROTECTION LORS DE LA MANIPULATION DE L'ÉLECTROLYTE DE LA BATTERIE. SI DU LIQUIDE ÉLECTROLYTIQUE ENTRE EN CONTACT AVEC LA PEAU, LAVER ABONDAMMENT À L'EAU FROIDE. IL EST PARTICULIÈREMENT IMPORTANT DE PROTÉGER LES YEUX, DANS LA MESURE OÙ UNE QUANTITÉ MÊME INFIME D'ACIDE DE LA BATTERIE PEUT CAUSER LA CÉCITÉ. S'IL ENTRE EN CONTACT AVEC LES YEUX, LAVER ABONDAMMENT À L'EAU PENDANT CINQ MINUTES ET CONSULTER RAPIDEMENT UN OCULISTE. S'IL EST INGÉRÉ ACCIDENTELLEMENT, BOIRE DE GRANDES QUANTITÉS D'EAU OU DE LAIT, CONTINUER AVEC DU LAIT DE MAGNÉSIE OU DE L'HUILE VÉGÉTALE, ET CONSULTER AU PLUS VITE UN MÉDECIN. LA BATTERIE ÉMANE DES VAPEURS EXPLOSIVES : TENIR ÉLOIGNÉES LES FLAMMES, ÉTINCELLES, CIGARETTES ET TOUTE AUTRE SOURCE DE CHALEUR. PRÉVOIR UNE AÉRATION ADÉQUATE LORS DE L'ENTRETIEN OU DE LA RECHARGE DE LA BATTERIE.

TENIR HORS DE PORTÉE DES ENFANTS.

LE LIQUIDE DE LA BATTERIE EST CORROSIF. NE PAS LE VERSER OU

QUEMADURAS, YA QUE CONTIENE ÁCIDO SULFÚRICO. USAR GUANTES BIEN ADHERENTES E INDUMENTARIA DE PROTECCIÓN AL MANIPULAR EL ELECTROLITO DE LA BATERÍA. SI EL LÍQUIDO DEL ELECTROLITO ENTRA EN CONTACTO CON LA PIEL, LAVAR CON ABUNDANTE AGUA FRESCA. ES MUY IMPORTANTE PROTEGER LOS OJOS, YA QUE INCLUSO UNA CANTIDAD MINÚSCULA DE ÁCIDO DE LA BATERÍA PUEDE CAUSAR CEGUERA. SI EL LÍQUIDO ENTRA EN CONTACTO CON LOS OJOS, LAVAR CON ABUNDANTE AGUA DURANTE QUINCE MINUTOS, LUEGO DIRIGIRSE INMEDIATAMENTE A UN OCULISTA. SI SE INGIERE LÍQUIDO ACCIDENTALMENTE, BEBER ABUNDANTE CANTIDAD DE AGUA O LECHE, CONTINUAR CON LECHE DE MAGNESIA O ACEITE VEGETAL, LUEGO DIRIGIRSE INMEDIATAMENTE A UN MÉDICO. LA BATERÍA EMANA GASES EXPLOSIVOS: CONVIENE MANTENERLA ALEJADA DE LLAMAS, CHISPAS, CIGARRILLOS Y CUALQUIER OTRA FUENTE DE CALOR. PREVER UNA AIREACIÓN ADECUADA AL REALIZAR EL MANTENIMIENTO O LA RECARGA DE LA BATERÍA.

MANTENER FUERA DEL ALCANCE DE LOS NIÑOS.

EL LÍQUIDO DE LA BATERÍA ES CORROSIVO. NO DERRAMARLO NI DESPARRAMARLO, ESPECIALMENTE

**LE RÉPANDRE, NOTAMMENT SUR LES PARTIES EN PLASTIQUE. S'ASSURER QUE L'ACIDE ÉLECTROLYTIQUE EST SPÉCIFIQUE POUR LA BATTERIE À ACTIVER.**

**SOBRE LAS PARTES DE PLÁSTICO. ASEGURARSE DE QUE EL ÁCIDO ELECTROLÍTICO SEA EL ESPECÍFICO PARA LA BATERÍA QUE SE DESEA ACTIVAR.**

### **Communication des défauts qui influent sur la sécurité**

### **Comunicación de los defectos que influyen en la seguridad**

#### **PRÉCAUTIONS ET INFORMATIONS GÉNÉRALES**

Lors de la réparation, le démontage ou le remontage du véhicule, s'en tenir scrupuleusement aux recommandations suivantes.

#### **PRECAUCIONES E INFORMACIÓN GENERAL**

Al realizar la reparación, el desmontaje y el montaje del vehículo, se deben respetar con exactitud las siguientes recomendaciones.

#### **AVANT LE DÉMONTAGE DES COMPOSANTS**

- Retirer la saleté, la boue, la poussière et les corps étrangers du véhicule avant le démontage des composants. Si prévu, employer les outils spécialement conçus pour ce véhicule.

#### **ANTES DE DESMONTAR LOS COMPONENTES**

- Eliminar suciedad, barro, polvo y cuerpos extraños del vehículo antes de desmontar los componentes. Utilizar, en los casos previstos, las herramientas especiales diseñadas para este vehículo.

#### **DÉMONTAGE DES COMPOSANTS**

- Ne pas desserrer et/ou serrer les vis et les écrous en utilisant des pinces ou d'autres outils mais toujours employer la clé respective.
- Marquer les positions sur tous les joints de connexion (tuyaux, câbles, etc.) avant de les séparer et les identifier par des signes distinctifs différents.

#### **DESMONTAJE DE LOS COMPONENTES**

- No aflojar y/o apretar los tornillos y las tuercas utilizando pinzas u otras herramientas, utilizar siempre la llave adecuada.
- Marcar las posiciones en todas las uniones de conexiones (tubos, cables, etc.) antes de se-



- Chaque pièce doit être clairement signalée pour pouvoir être identifiée en phase d'installation.
  - Nettoyer et laver soigneusement les composants démontés, avec du détergent à faible degré d'inflammabilité.
  - Regrouper les pièces accouplées entre elles, car elles se sont « adaptées » l'une à l'autre suite à leur usure normale.
  - Certains composants doivent être utilisés ensemble ou bien entièrement remplacés.
  - Se tenir loin des sources de chaleur.
- pararlas, e identificarlas con marcas distintivas diferentes.
  - Cada pieza se debe marcar con claridad para que pueda ser identificada en la fase de instalación.
  - Limpiar y lavar cuidadosamente los componentes desmontados, con detergente de bajo grado de inflamabilidad.
  - Mantener juntas las piezas acopladas entre sí, ya que se han "adaptado" una a otra como consecuencia del desgaste normal.
  - Algunos componentes se deben utilizar juntos o sustituirlos por completo.
  - Mantener lejos de fuentes de calor.

## REMONTAGE DES COMPOSANTS

### ATTENTION

**LES COUSSINETS DOIVENT TOURNER LIBREMENT SANS RÉSISTANCE ET/OU BRUITS, AUTREMENT ILS DOIVENT ÊTRE REMPLACÉS.**

- Utiliser exclusivement des PIÈCES DE RECHANGE D'ORIGINE aprilia.
- Employer uniquement des lubrifiants et des consommables recommandés.
- Lubrifier les pièces (quand c'est possible) avant de les remonter.

## MONTAJE DE LOS COMPONENTES

### ATENCIÓN

**LOS COJINETES DEBEN GIRAR LIBREMENTE, SIN ATASCAMIENTOS NI RUIDOS, DE LO CONTRARIO SE DEBEN SUSTITUIR.**

- Utilizar exclusivamente PIEZAS DE REPUESTO ORIGINALES aprilia.
- Usar sólo los lubricantes y el material de consumo recomendados.

- Au moment de serrer les vis et les écrous, commencer par ceux de diamètre plus important ou bien ceux qui sont internes, en procédant en diagonale. Effectuer le serrage par passages successifs, avant d'appliquer le couple de serrage.
- Si le filetage des écrous autobloquants, des joints, des bagues d'étanchéité, des bagues élastiques, des joints toriques, des goupilles et des vis est endommagé, les remplacer toujours par d'autres neufs.
- Lors du montage des coussinets, les lubrifier abondamment.
- Contrôler que chaque composant a été monté de façon correcte.
- Après une intervention de réparation ou d'entretien périodique, effectuer les contrôles préliminaires et essayer le véhicule dans une propriété privée ou dans une zone à faible densité de circulation.
- Nettoyer toutes les surfaces d'assemblage, les bords des pare-huile et les joints avant le remontage. Appliquer une légère couche de graisse à base de lithium sur les bords des pare-huile. Remonter les pare-huiles et les coussinets avec la marque ou le numéro de fabrication orientés vers l'extérieur (côté visible).
- Lubricar las piezas (en los casos en que sea posible) antes de montarlas.
- Al apretar los tornillos y las tuercas, comenzar con los de diámetro mayor o con los internos y proceder en diagonal. Apretar en varios pasos antes de aplicar el par de apriete indicado.
- Si las tuercas autobloquantes, las juntas, los anillos de estanqueidad, los anillos elásticos, las juntas tóricas, los pasadores y los tornillos presentan daños en la rosca, sustituir siempre por otros nuevos.
- Cuando se montan los cojinetes, lubricarlos abundantemente.
- Controlar que todos los componentes se hayan montado correctamente.
- Después de una intervención de reparación o de mantenimiento periódico, realizar los controles preliminares y probar el vehículo en una propiedad privada o en una zona de baja intensidad de circulación.
- Limpiar todas las superficies de acoplamiento, los bordes de los retenes de aceite y las juntas antes de montarlos. Aplicar una ligera película de grasa a base de litio en los bordes de los retenes de aceite. Montar los retenes de aceite y los cojinetes con la marca o número de fabri-

cación orientados hacia afuera (lado visible).

## CONNECTEURS ÉLECTRIQUES

Les connecteurs électriques doivent se débrancher de la manière suivante. Le manquement à ces procédures provoque des dommages irréparables au connecteur et au câblage :

Si présents, presser les crochets de sécurité respectifs.

- Saisir les connecteurs et les débrancher en les tirant dans le sens opposé l'un de l'autre.
- En présence de saleté, rouille, humidité, etc., nettoyer soigneusement l'intérieur du connecteur en utilisant un jet d'air comprimé.
- S'assurer que les câbles soient correctement attachés aux bornes des connecteurs.
- Insérer ensuite les deux connecteurs en s'assurant du correct accouplement (si les crochets opposés sont présents, on entendra le « dé clic » typique).

### ATTENTION

**POUR DÉBRANCHER LES DEUX CONNECTEURS, NE PAS TIRER DES CÂBLES.**

## CONECTORES ELÉCTRICOS

Los conectores eléctricos se deben desconectar del siguiente modo (el incumplimiento de estos procedimientos provoca daños irreparables en el conector y en el mazo de cables):

Si existen, presionar los respectivos ganchos de seguridad.

- Aferrar los dos conectores y extraerlos tirando en sentido opuesto uno del otro.
- Si hay suciedad, herrumbre, humedad, etc., limpiar cuidadosamente el interior del conector utilizando un chorro de aire comprimido.
- Asegurarse de que los cables estén correctamente fijados a los terminales interiores de los conectores.
- Luego introducir los dos conectores, cerciorándose de que queden bien acoplados (si poseen los ganchos opuestos, se oír el típico "clic").

### ATENCIÓN

**NO TIRAR DE LOS CABLES PARA DESENGANCHAR LOS DOS CONECTORES.**

**N.B.**

**LES DEUX CONNECTEURS ONT UN SEUL SENS D'INSERTION, LES PRÉSENTER À L'ACCOUPLLEMENT DANS LE BON SENS.**

**COUPLES DE SERRAGE**

**ATTENTION**

**NE PAS OUBLIER QUE LES COUPLES DE SERRAGE DE TOUS LES ÉLÉMENTS DE FIXATION SITUÉS SUR LES ROUES, LES FREINS, LES PIVOTS DE ROUE ET LES AUTRES COMPOSANTS DES SUSPENSIONS JOUENT UN RÔLE FONDAMENTAL DANS LA SÉCURITÉ DU VÉHICULE ET DOIVENT ÊTRE MAINTENUS AUX VALEURS PRESCRITES. CONTRÔLER RÉGULIÈREMENT LES COUPLES DE SERRAGE DES ÉLÉMENTS DE FIXATION ET UTILISER TOUJOURS UNE CLÉ DYNAMOMÉTRIQUE LORS DU REMONTAGE. EN CAS DE MANQUEMENT À CES AVERTISSEMENTS, UN DE CES COMPOSANTS POURRAIT SE DESSERRER, SE DÉTACHER ET BLOQUER UNE ROUE OU PROVOQUER D'AUTRES PROBLÈMES QUI COMPROMETTRAIENT LA MANŒVRABILITÉ, PROVOQUANT DES CHUTES COMPORTANT LE RISQUE DE LÉSIONS GRAVES OU MORTELLES.**

**NOTA**

**LOS DOS CONECTORES POSEEN UN SOLO SENTIDO DE INSERCIÓN: PRESENTARLOS PARA EL ACOPLAMIENTO EN EL SENTIDO CORRECTO.**

**PARES DE APRIETE**

**ATENCIÓN**

**NO OLVIDAR QUE LOS PARES DE APRIETE DE TODOS LOS ELEMENTOS DE FIJACIÓN SITUADOS EN RUEDAS, FRENS, PERNOS DE RUEDA Y OTROS COMPONENTES DE LAS SUSPENSIONES CUMPLEN UN ROL FUNDAMENTAL PARA GARANTIZAR LA SEGURIDAD DEL VEHÍCULO Y SE DEBEN MANTENER EN LOS VALORES PRESCRITOS. CONTROLAR CON REGULARIDAD LOS PARES DE APRIETE DE LOS ELEMENTOS DE FIJACIÓN Y UTILIZAR SIEMPRE UNA LLAVE DINAMOMÉTRICA AL MONTARLOS. EN CASO DE INCUMPLIMIENTO DE ESTAS ADVERTENCIAS, UNO DE ESTOS COMPONENTES PODRÍA AFLOJARSE, SALIRSE Y BLOQUEAR UNA RUEDA O PROVOCAR OTROS PROBLEMAS QUE PERJUDICARÍAN LA MANIOBRABILIDAD, CAUSANDO CAÍDAS CON EL RIESGO DE GRAVES LESIONES O DE MUERTE.**

# SXV 450-550

**aprilia**



**Chap. 02  
Vehicule**

**Cap. 02  
Vehiculo**

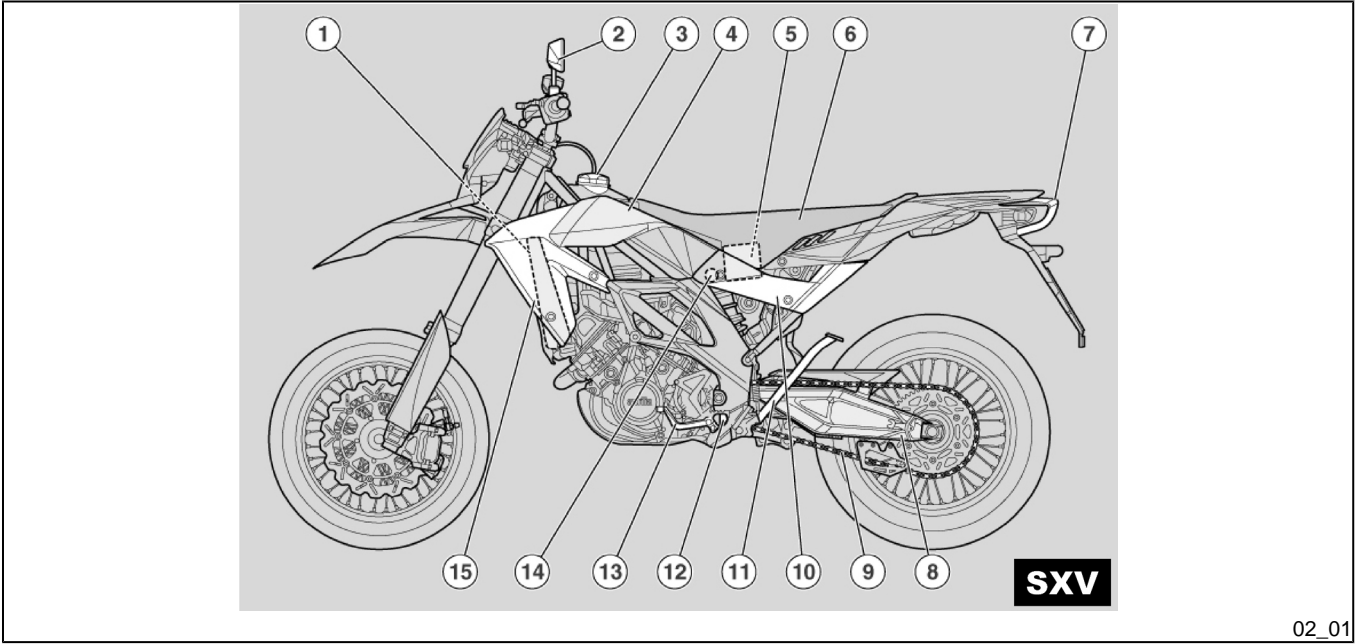

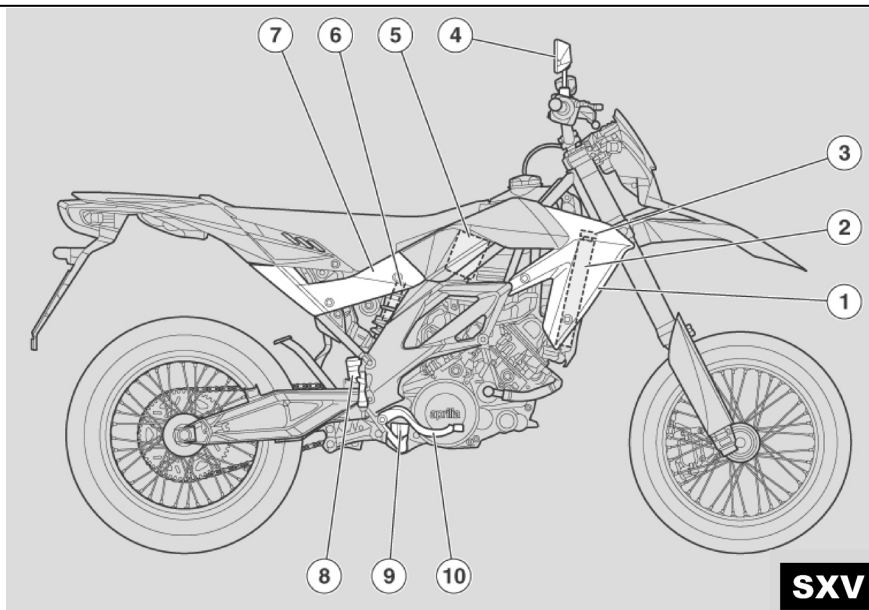

02\_02

### Emplacement composants principaux (02\_01, 02\_02)

#### LÉGENDE côté gauche

1. Liquide de refroidissement du radiateur gauche
2. Rétroviseur gauche
3. Bouchon du réservoir de carburant
4. Réservoir de carburant
5. Batterie

### Ubicación componentes principales (02\_01, 02\_02)

#### LEYENDA lado izquierdo

1. Radiador izquierdo líquido refrigerante
2. Espejo retrovisor izquierdo
3. Tapón depósito combustible
4. Depósito combustible
5. Batería
6. Asiento

- |  |  |
|--|--|
| 6. Selle                                       | 7. Faro trasero                                |
| 7. Feu arrière                                 | 8. Horquilla trasera                           |
| 8. Fourche arrière                             | 9. Cadena de transmisión                       |
| 9. Chaîne de transmission                      | 10. Carenado trasero izquierdo                 |
| 10. Carénage arrière gauche                    | 11. Caballete lateral                          |
| 11. Béquille latérale                          | 12. Estribo izquierdo conductor                |
| 12. Repose-pied gauche du pilote               | 13. Palanca de mando del cambio de velocidades |
| 13. Levier de commande de la boîte de vitesses | 14. Portafusibles principales (30A)            |
| 14. Porte-fusibles principaux (30 A)           | 15. Carenado delantero izquierdo               |
| 15. Carénage avant gauche                      |  |

### LÉGENDE côté droit

1. Carénage avant droit
2. Liquide de refroidissement du radiateur droit
3. Bouchon du vase d'expansion du liquide de refroidissement
4. Rétroviseur droit
5. Boîtier du filtre à air
6. Boîtier porte-fusibles secondaires
7. Carénage arrière droit
8. Pompe avec réservoir de liquide du frein arrière
9. Repose-pied droit du pilote
10. Levier de commande du frein arrière

### LEYENDA lado derecho

1. Carenado delantero derecho
2. Radiador derecho líquido refrigerante
3. Tapón del depósito de expansión del líquido refrigerante
4. Espejo retrovisor derecho
5. Caja del filtro de aire
6. Caja de fusibles secundarios
7. Carenado trasero derecho
8. Bomba con depósito de líquido del freno trasero
9. Estribo derecho conductor
10. Palanca de mando del freno trasero



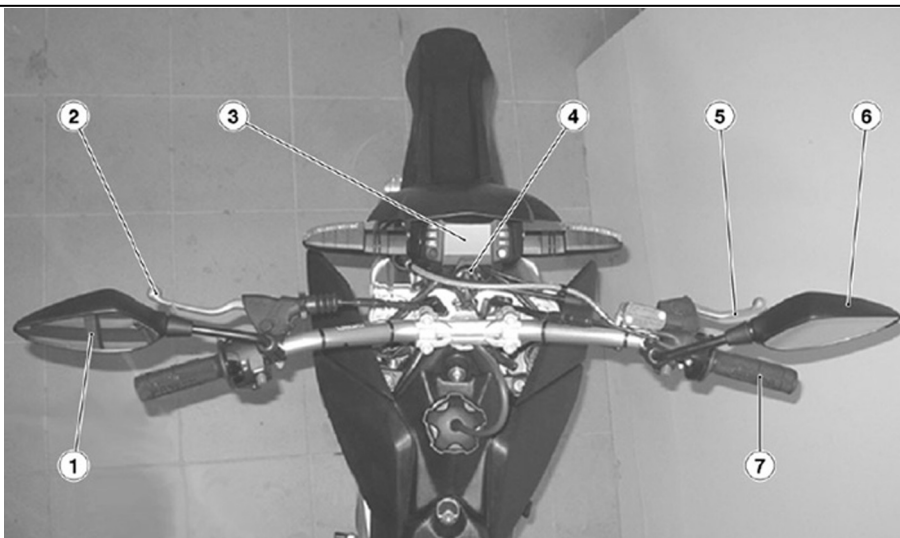

02\_03

## Les compteur (02\_03)

### LÉGENDE

1. Rétroviseur gauche
2. Levier de commande de l'embrayage
3. Tableau de bord et clignotants
4. Interrupteur d'allumage - antivol de direction (KEY ON - KEY OFF - LOCK)
5. Levier du frein avant
6. Rétroviseur droit
7. Poignée d'accélérateur

## Tablero de instrumentos (02\_03)

### LEYENDA

1. Espejo retrovisor izquierdo
2. Palanca de mando embrague
3. Instrumentos e indicadores
4. Interruptor de encendido bloqueo del manillar ( ON - OFF - LOCK)
5. Palanca del freno delantero
6. Espejo retrovisor derecho
7. Puño del acelerador

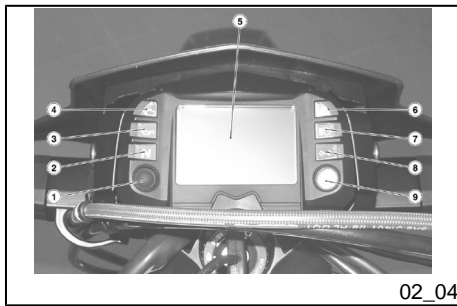

02\_04

## Instruments de bord analogiques (02\_04)

### LÉGENDE

1. Bouton MODE
2. Voyant de boîte de vitesses au point mort (vert)
3. Voyant de pression d'huile moteur (rouge)
4. Voyant du système de contrôle du moteur
5. Afficheur numérique multifonction
6. Voyant de réserve de carburant, (couleur orange)
7. Voyant de feu de route, (couleur bleue)
8. Voyant des clignotants (vert)
9. Voyant de surrégime

## Groupe témoins

### Voyant de clignotants

Il clignote lorsque le signal de virage est en fonctionnement

### Voyant du système de contrôle du moteur

Il s'allume chaque fois que l'on positionne l'interrupteur d'allumage sur « **ON** » et que le moteur n'est pas allumé, afin d'effectuer le test de fonctionnement du voyant. Si l'allumage du voyant ne se produit

## Cuadro instrumentos analógico (02\_04)

### LEYENDA

1. Pulsador MODE
2. Testigo cambio en punto muerto (verde)
3. Testigo presión de aceite motor (rojo)
4. Testigo sistema de control del motor
5. Pantalla digital multifunción
6. Testigo reserva de combustible. (anaranjado)
7. Testigo luz de carretera, (azul)
8. Testigo intermitentes (verde)
9. Testigo exceso de revoluciones

## Grupo testigos

### Testigo intermitentes

Destella cuando está en funcionamiento la señal de giro

### Testigo sistema de control del motor

Se enciende cada vez que se coloca el interruptor de encendido en **ON** y el motor no está encendido, realizando de este modo el test de funcionamiento del testigo. Si no se produce el encendido del testigo durante esta fase, dirigirse a un **Concesionario Oficial aprilia**.

pas durant cette phase, s'adresser à un **Concessionnaire officiel aprilia.**

#### ATTENTION



**SI LE VOYANT DE CONTRÔLE DU MOTEUR « 4 » RESTE ALLUMÉ APRÈS LE DÉMARRAGE OU S'IL S'ALLUME DURANT LE FONCTIONNEMENT NORMAL DU MOTEUR, CELA SIGNIFIE QU'UNE ANOMALIE A ÉTÉ RENCONTRÉE DANS LE SYSTÈME D'ALLUMAGE / D'ALIMENTATION. DANS CE CAS, S'ADRESSER LE PLUS TÔT POSSIBLE À UN CONCESSIONNAIRE OFFICIEL aprilia.**

#### Voyant du feu de route

Il s'allume quand on active les ampoules des feux de route ou quand l'appel de phares des feux de route est actionné.

#### Voyant de réserve de carburant

Il s'allume lorsqu'il reste dans le réservoir de carburant une quantité de carburant de  $2,2 \pm 1$  litres ( $4 \pm 1.8$  in).

#### ATENCIÓN



**SI EL TESTIGO DE CONTROL MOTOR «4» PERMANECE ENCENDIDO DESPUÉS DEL ARRANQUE O SE ENCIENDE DURANTE EL FUNCIONAMIENTO NORMAL DEL MOTOR, SIGNIFICA QUE EN EL SISTEMA DE ENCENDIDO / ALIMENTACIÓN SE HA DETECTADO UNA ANOMALÍA. EN ESTE CASO, DIRIGIRSE CUANTO ANTES A UN CONCESIONARIO OFICIAL APRILIA.**

#### Testigo luz de carretera

Se enciende cuando se activan las bombillas de las luces de carretera o cuando se acciona el destello de las luces de carretera.

#### Testigo reserva del combustible

Se enciende cuando en el depósito de combustible queda una cantidad de combustible de  $2,2 \pm 1$  litros ( $4 \pm 1.8$  in).

**ATTENTION**

**ÉVITER ABSOLUMENT D'ÉPUISER LA RÉSERVE DE CARBURANT, CAR CE LA ENDOMMAGERAIT LA POMPE À CARBURANT.**

**Voyant indicateur de la boîte de vitesses au point mort**

Il s'allume quand la boîte de vitesses est au point mort.

**Voyant pression d'huile moteur**

Il s'allume chaque fois que l'on positionne l'interrupteur d'allumage sur « **ON** » et que le moteur n'est pas allumé, afin d'effectuer le test de fonctionnement du voyant. Si l'allumage du voyant ne se produit pas durant cette phase, s'adresser à un **Concessionnaire officiel aprilia**.

**ATTENTION**

**SI LE VOYANT DE PRESSION D'HUILE DU MOTEUR « 3 » RESTE ALLUMÉ APRÈS LE DÉMARRAGE OU S'ALLUME DURANT LE FONCTIONNEMENT NORMAL DU MOTEUR, CELA SIGNIFIE QUE LA PRESSION D'HUILE DU MOTEUR DANS LE CIRCUIT EST INSUFFISANTE. DANS CE CAS, ARRÊTER IMMÉDIATEMENT LE MOTEUR**

**ATENCIÓN**

**EVITAR SIEMPRE QUE SE AGOTE LA RESERVA DE COMBUSTIBLE, PARA EVITAR QUE SE DAÑE LA BOMBA DE COMBUSTIBLE.**

**Testigo indicador cambio en punto muerto**

Se enciende cuando el cambio está en posición de punto muerto.

**Testigo presión aceite motor**

Se enciende cada vez que se coloca el interruptor de encendido en **ON** y el motor no está encendido, realizando de este modo el test de funcionamiento del testigo. Si no se produce el encendido del testigo durante esta fase, dirigirse a un **Concesionario Oficial aprilia**.

**ATENCIÓN**

**SI EL TESTIGO PRESIÓN DE ACEITE MOTOR «3» QUEDA ENCENDIDO DESPUÉS DEL ARRANQUE O SE ENCIENDE DURANTE EL FUNCIONAMIENTO NORMAL DEL MOTOR, SIGNIFICA QUE LA PRESIÓN DEL ACEITE MOTOR EN EL CIRCUITO ES INSUFICIENTE. EN ESTE CASO, SE DEBE PARAR INMEDIATAMENTE EL MO-**

**ET S'ADRESSER À UN CONCESSIONNAIRE OFFICIEL aprilia.****TOR Y DIRIGIRSE A UN CONCESIONARIO OFICIAL APRILIA.****Voyant de surrégime**

Il clignote quand le seuil d'activation (nombre maximum de tours défini par l'utilisateur) est dépassé.

**Testigo exceso de revoluciones**

Destella cuando se supera el umbral de activación (número máximo de revoluciones) configurado por el usuario.

**Afficheur numérique multifonction**

**Compteur de vitesse (km/h - MPH)** Il affiche la vitesse de conduite courante sur trois chiffres.

**Pantalla digital multifunción**

**Velocímetro (km/h - MPH)** Visualiza la velocidad de conducción actual en tres cifras.

**Compteur kilométrique / Compte-milles** Il affiche le nombre partiel ou total de kilomètres ou milles parcourus.

**Cuentakilómetros / Cuentamillas** Visualiza el número parcial o total de kilómetros o millas recorridos

**Compte-tours (tr/min - rpm)**

Il indique le nombre de tours du moteur par minute.

**Cuentarrevoluciones (rev/min - rpm)**

Indica el número de revoluciones por minuto del motor.

**ATTENTION**

**NE PAS DÉPASSER LE RÉGIME DE PUISSANCE MAXIMUM DU MOTEUR, VOIR « RODAGE ».**

**ATENCIÓN**

**NO SUPERAR EL RÉGIMEN DE POTENCIA MÁXIMA DEL MOTOR. VER (RODAJE)**

**Horloge**

Il affiche l'heure et les minutes sur la base du pré-réglage.

**Reloj**

Visualiza la hora y los minutos en función de la configuración.

**Tension de batterie**

Il affiche l'état de charge de la batterie en volts.

**Tensión batería**

Visualiza el estado de carga de la batería en voltios.



02\_05

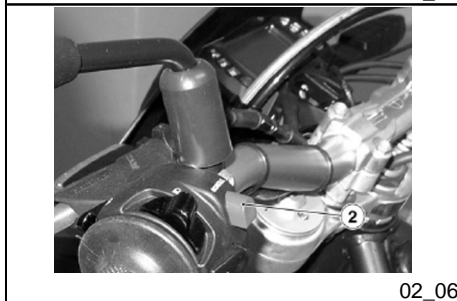

02\_06

**Tension de batterie** Il affiche l'état de charge de la batterie en volts.

**Display/ecran digital (02\_05, 02\_06, 02\_07, 02\_08, 02\_09, 02\_10, 02\_11, 02\_12, 02\_13, 02\_14, 02\_15, 02\_16)**

#### COMMANDES

1 Bouton **MODE** ; pour la visualisation et le réglage (fonctionnant seulement lorsque le véhicule est à l'arrêt).

2 Bouton **SCROLL** ; pour la visualisation et le réglage de toutes les fonctions, sauf l'heure.

En tournant la clé de contact sur « **ON** », s'allument sur le tableau de bord pendant 3 secondes :

- Tous les voyants ;
- Le rétroéclairage ;
- Tous les segments sur l'afficheur numérique multifonction.

Après la vérification initiale, l'afficheur multifonction indiquera instantanément la valeur courante de l'état de charge de la batterie, et affichera ensuite les grandeurs mesurées sur la page-écran activée à l'arrêt précédent.

**ODO**

**Tensión batería** Visualiza el estado de carga de la batería en voltios.

**Representacion visual digital por cristales liquidos (02\_05, 02\_06, 02\_07, 02\_08, 02\_09, 02\_10, 02\_11, 02\_12, 02\_13, 02\_14, 02\_15, 02\_16)**

#### MANDOS

1 Pulsador **MODE**; para visualización y regulación (sólo funciona con el vehículo detenido).

2 Pulsador **SCROLL**; para visualización y regulación de todas las funciones, excepto la hora.

Girando la llave de encendido a la posición «**ON**», en el tablero se encienden por 3 segundos:

- Todos los testigos;
- La retroiluminación;
- Todos los segmentos de la pantalla digital multifunción.

Después del control inicial, la pantalla multifunción indica instantáneamente el valor actual del estado de carga de la batería, y luego visualiza las magnitudes medidas referidas a la pantalla activa en el momento del último apagado.

**ODO**

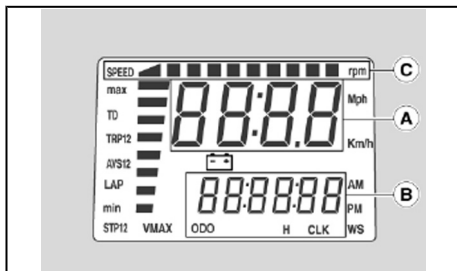

02\_07

- VITESSE COURANTE (zone A)
- ODOMÈTRE TOTAL (zone B)
- COMPTE-TOURS GRAPHIQUE, en condition opérationnelle (zone C)

- VELOCIDAD ACTUAL (zona A)
- ODÓMETRO TOTAL (zona B)
- CUENTARREVOLUCIONES GRÁFICO, en estado operativo (zona C)

### TRIP

Les données partielles de voyage sont montrées dans la configuration TRIP.

Pour sélectionner la configuration TRIP, appuyer sur le bouton MODE avec la moto arrêtée ou appuyer sur le bouton SCROLL avec la moto en mouvement : l'indication de l'ODOMÈTRE TOTAL passe au PARTIEL.

### TRIP

En la configuración TRIP se muestran los datos parciales de viaje.

Para seleccionar la configuración TRIP: con la moto detenida, presionar el pulsador MODE; con la moto en movimiento, presionar el pulsador SCROLL. La indicación del ODÓMETRO TOTAL pasa a PARCIAL.

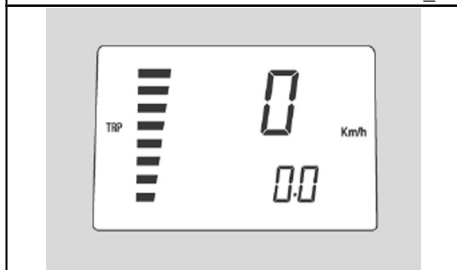

02\_08

Appuyer à nouveau sur le bouton MODE avec la moto arrêtée, ou sur le bouton SCROLL avec la moto en mouvement : l'indication de l'ODOMÈTRE PARTIEL est remplacée par la valeur de la VITESSE MOYENNE (AVS) calculée durant le parcours.

Presionando nuevamente el pulsador MODE con la moto detenida, o el pulsador SCROLL con la moto en movimiento, la indicación del ODÓMETRO PARCIAL se sustituye con el valor de la VELOCIDAD MEDIA (AVS) calculada en el recorrido.

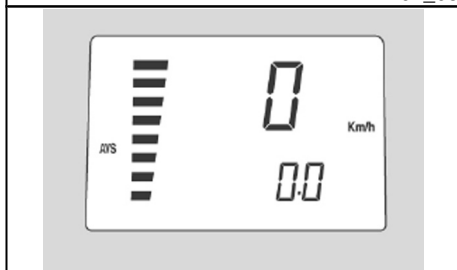

02\_09

Pour mettre à zéro les compteurs de l'ODOMÈTRE PARTIEL et la valeur correspondante de la VITESSE MOYENNE (AVS), avec la moto arrêtée, appuyer durant plus de cinq secondes sur le bouton SCROLL ; une fois les cinq secondes passées, la valeur visualisée dans la zone B de l'afficheur est remplacée par quatre traits horizontaux. Au relâchement du bouton, les traits sont remplacés par quatre zéros (000.0).

Para poner en cero los contadores de ODÓMETRO PARCIAL y el correspondiente valor de VELOCIDAD MEDIA (AVS), con la moto detenida, presionar por más de cinco segundos el pulsador MODE o el pulsador SCROLL, después de los cuales en la pantalla, en la zona B, el valor visualizado es reemplazado por cuatro guiones. Al soltar el pulsador, los guiones son reemplazados por cuatro ceros (000.0).

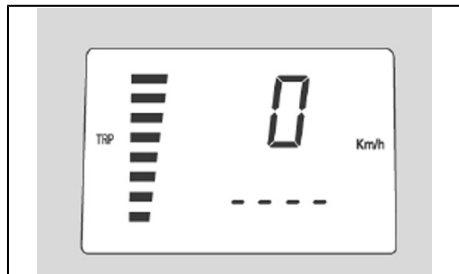

02\_10

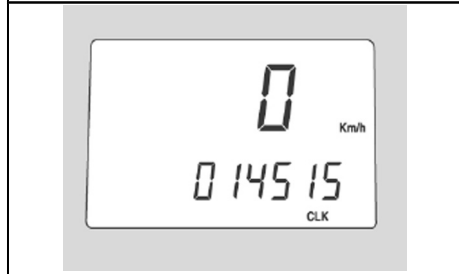

02\_11

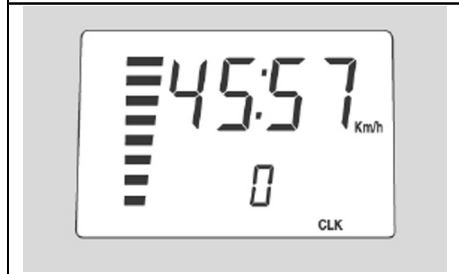

02\_12

## HEURE

En visualisant la page-écran de la VITESSE MOYENNE (AVS), appuyer sur le bouton MODE avec la moto arrêtée, ou sur le bouton SCROLL avec la moto en mouvement, pour accéder à la fonction HEURE. Si l'unité de mesure courante de la vitesse est km/h, la valeur de l'heure est visualisée en format 24 heures ; par contre, si elle est mph, le format sera en 12 heures avec l'identification AM/PM à côté.

## RÉGLAGE

- Appuyer sur MODE jusqu'au clignotement des numéros correspondants à l'heure ;
- À chaque pression du bouton MODE, on augmente d'une unité la valeur de l'heure ; en maintenant appuyé le bouton, la valeur avance automatiquement.
- L'inaction durant deux secondes mémorise la valeur et fait passer à la modalité de réglage des minutes ;

Opérer en mode analogue pour régler les minutes et les secondes ; la mémorisation de la donnée se passera comme précédemment, après deux secondes d'inactivité. Si l'unité de mesure est mille, à la fin du réglage de l'heure, les paramètres AM et PM clignoteront alternativement ; en appuyant sur MODE, sur le

## HORA

Al visualizar la pantalla VELOCIDAD MEDIA (AVS), presionando el pulsador MODE con la moto detenida, o el pulsador SCROLL con la moto en movimiento, se accede a la función HORA. Si la unidad de medida activa de la velocidad es km/h, el valor de la hora se visualiza en formato 24 horas; por el contrario, si se trata de mph el formato es 12 horas con la indicación AM/PM a lado.

## REGULACIÓN

- Presionar MODE hasta que destellen los números correspondientes a la hora.
- Con cada presión del pulsador MODE, se obtiene el incremento de una unidad del valor de la hora; manteniendo presionado el pulsador, el valor avanza automáticamente.
- Si no se opera durante dos segundos, se memoriza el valor y se pasa a la modalidad de regulación de los minutos.

Operar de la misma manera para configurar minutos y segundos, la memorización de los datos se producirá, como se explicó anteriormente, después de dos segundos de inactividad. Si la unidad de medida son millas, al completar la regulación de la hora destellan alternativamente los parámetros AM y PM, presio-



symbole valide, celui-ci est relié à l'horaire et change quand l'horloge passe entre 12 :59 :59 et 13.

nando MODE en el símbolo válido, éste se vincula al horario y cambia cuando el reloj pasa de las 12:59:59 a las 13.

### COMPTE-TOURS

Dans la page-écran de l'HORLOGE, en appuyant brièvement sur le bouton SCROLL, on accède à la configuration du COMTES-TOURS ; la valeur est indiquée dans la zone B, cette valeur est reproduite par une barre graphique présente dans la zone C de l'afficheur.

### CUENTARREVOLUCIONES

Desde la pantalla del RELOJ, presionando brevemente el pulsador SCROLL, se accede a la configuración CUENTARREVOLUCIONES. El valor se indica en la zona B y también se representa con una barra gráfica presente en la zona C de la pantalla.

### RÉGLAGE DU SURRÉGIME

L'afficheur multifonction a normalement déjà réglé des valeurs standard de surrégime ; si vous voulez avancer la signalisation, avec la moto et le moteur arrêtés opérer comme décrit ci-dessous :

### CONFIGURACIÓN EXCESO DE REVOLUCIONES

La pantalla multifunción normalmente ya viene configurada con los valores estándar de exceso de revoluciones. Si se quiere adelantar la indicación, con la moto y el motor detenidos, operar de la siguiente manera:

- Appuyer simultanément sur les boutons MODE et SCROLL durant plus de 5 secondes. Dans la zone B, cinq zéros apparaissent (00000) dont le premier clignote.
- À chaque pression du bouton MODE, on augmente d'une unité la valeur clignotante.

- Presionar simultáneamente los pulsadores MODE y SCROLL por más de 5 segundos. En la zona B aparecen cinco ceros (00000), el primero destella.
- Con cada presión del pulsador MODE se obtiene un incremento de una unidad del valor que destella.

L'inaction durant deux secondes mémorise la valeur et fait passer à la modalité de réglage du chiffre suivant. Opérer en mode analogue pour régler le deuxième

Si no se opera durante dos segundos, se memoriza el valor y se pasa a la modalidad de regulación de la cifra siguiente. Operar del mismo modo para configurar

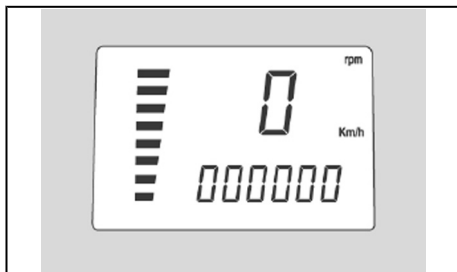

02\_13

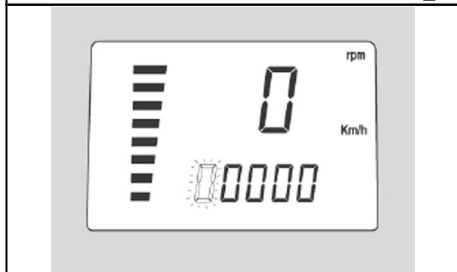

02\_14



02\_15

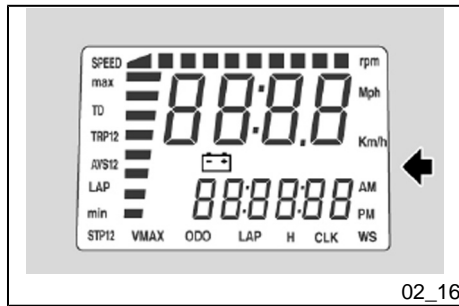

02\_16

et le troisième chiffre : la mémorisation de la donnée se passera comme précédemment, après deux secondes d'inactivité. Les deux derniers zéros ne sont pas modifiables. Si le numéro réglé est correct, c'est-à-dire inférieur au nombre maximum de tours, appuyer sur le bouton SCROLL durant plus de deux secondes pour que la valeur soit mémorisée. Au dépassement du seuil fixé, le voyant d'alarme « 3 » du tableau de bord clignote, jusqu'au retour sous le seuil.

la segunda y la tercera cifra; la memorización de los datos se producirá, como se explicó anteriormente, después de dos segundos de inactividad. Los dos últimos ceros no se pueden modificar. Si el número configurado es correcto, es decir menor que el número máximo de revoluciones, presionando el pulsador SCROLL por más de dos segundos el valor se memoriza. Al superar el umbral fijado, el testigo de alarma «3» del tablero destella hasta que se regresa a un valor inferior al umbral.

### ICÔNE DE LA BATTERIE

L'icône de la batterie s'allume quand la charge de la batterie est insuffisante. Si elle apparaît durant le fonctionnement normal du véhicule, vérifier l'état de charge et le système de recharge de la batterie. Il est normal que l'icône apparaisse avant et pendant le démarrage, pour s'éteindre une fois le moteur en marche.

### ÍCONO BATERÍA

El ícono batería se enciende cuando la carga de la batería es insuficiente. Si aparece durante el funcionamiento normal del vehículo, controlar el estado de carga y el sistema de recarga de la batería. Es normal que el ícono aparezca antes y durante el arranque, para luego apagarse una vez que el motor haya arrancado.

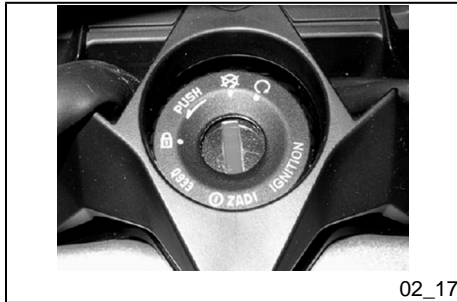

02\_17

### Commutateur à clé (02\_17)

L'interrupteur d'allumage se trouve sur la plaque supérieure du fourreau de la direction.

Deux clés sont livrées avec le véhicule (l'une de réserve).

L'extinction des feux est subordonnée au positionnement de l'interrupteur d'allumage sur « OFF ».

### Conmutador a llave (02\_17)

El interruptor de arranque se encuentra en la placa superior del manguito de dirección.

Con el vehículo se entregan dos llaves (una de reserva).

Las luces se apagan cuando el interruptor de arranque está en «OFF».

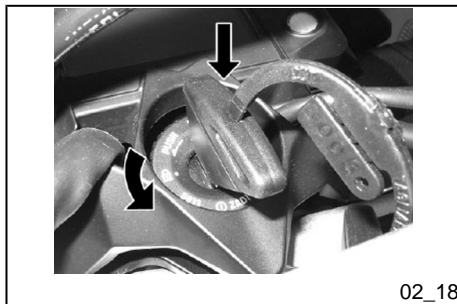
**N.B.**

**LA CLÉ ACTIONNE L'INTERRUPTEUR D'ALLUMAGE / ANTIVOL DE DIRECTION.**

**N.B.**

**LES FEUX S'ALLUMENT AUTOMATIQUEMENT APRÈS LE DÉMARRAGE DU MOTEUR.**

**LOCK** : La direction est bloquée. Il n'est pas possible de démarrer le moteur ni d'actionner les feux. Il est possible d'enlever la clé.

**KEY OFF** : Le moteur et les feux ne peuvent pas être mis en fonctionnement. Il est possible d'enlever la clé.

**KEY ON** : Le moteur peut être mis en marche. Il n'est pas possible d'enlever la clé.

### **Activation verrou de direction (02\_18)**

#### **Pour bloquer la direction :**

- Tourner complètement le guidon vers la gauche.
- Tourner la clé sur « **KEY OFF** ».
- Appuyer sur la clé et la tourner dans le sens contraire des aiguilles d'une montre (vers la gauche), braquer lentement le guidon jusqu'à ce que la clé soit placée sur « **LOCK** ».

**NOTA**

**LA LLAVE ACCIONA EL INTERRUPTOR DE ARRANQUE/BLOQUEO DEL MANILLAR.**

**NOTA**

**LAS LUCES SE ENCIENDEN AUTOMÁTICAMENTE AL ARRANCAR EL MOTOR.**

**LOCK**: La dirección está bloqueada. No es posible poner en marcha el motor y accionar las luces. Se puede sacar la llave

**OFF**: El motor y las luces no se pueden poner en funcionamiento. Se puede sacar la llave.

**ON**: El motor se puede poner en funcionamiento. No se puede sacar la llave

### **Bloqueo del volante (02\_18)**

#### **Para bloquear la dirección:**

- Girar el manillar completamente hacia la izquierda.
- Girar la llave a la posición «**OFF**».
- Presionar y girar la llave en sentido antihorario (hacia la izquierda), virar lentamente el manillar hasta colocar la llave en «**LOCK**».

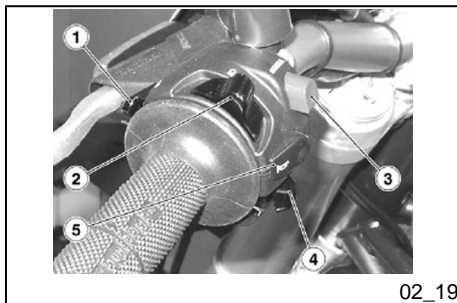

- Extraire la clé.

### Poussoir du klaxon (02\_19)

Une pression sur le bouton « 3 » active le klaxon.

- Sacar la llave.

### Pulsante claxon (02\_19)

Presionando el pulsador «3» se pone en funcionamiento el claxon.

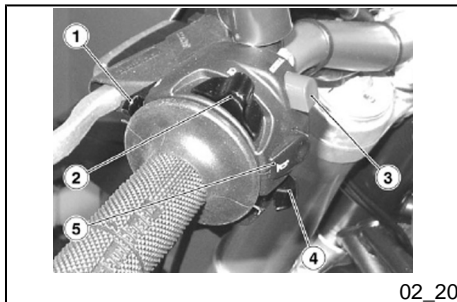

### Contacteur des clignotants (02\_20)

Déplacer l'interrupteur « 4 » vers la gauche, pour indiquer le virage à gauche. Déplacer l'interrupteur « 4 » vers la droite, pour indiquer le virage à droite. Appuyer sur l'interrupteur « 4 » pour désactiver le clignotant.

**N.B.**

**LES COMPOSANTS ÉLECTRIQUES FONCTIONNENT UNIQUEMENT AVEC L' INTERRUPTEUR D'ALLUMAGE SUR « ON »**

### Conmutador intermitentes (02\_20)

Mover el interruptor «4» hacia la izquierda para indicar el giro a la izquierda; mover el interruptor «4» hacia la derecha para indicar el giro a la derecha. Presionar el interruptor «4» para desactivar el intermitente.

**NOTA**

**LOS COMPONENTES ELÉCTRICOS SÓLO FUNCIONAN CON EL INTERRUPTOR DE ARRANQUE EN POSICIÓN «ON»**

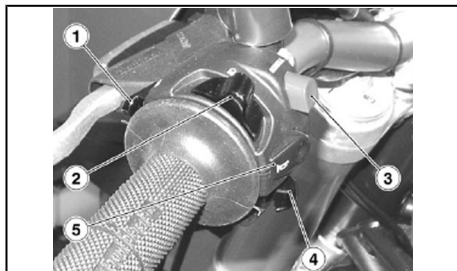

02\_21

### Commutateur d'éclairage (02\_21)

Si l'inverseur feux «A» est sur la position supérieure, le feu de route s'allume; s'il est sur la position inférieure, le feu de croisement s'allume. À l'aide du bouton « 1 », il est possible d'activer l'appel de phares du feu de route en cas de danger ou d'urgence.

### Commutador luces (02\_21)

Si el conmutador de luces «2» se encuentra en la posición superior, se acciona la luz de carretera; si se encuentra en posición inferior, se acciona la luz de cruce. Con el pulsador «1» se puede activar el destello de la luz de carretera en casos de peligro o emergencia.

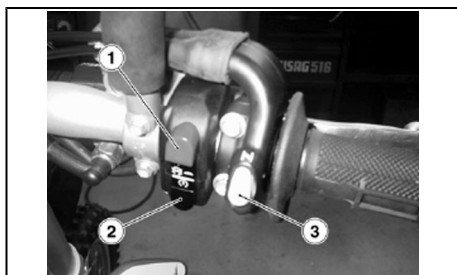

02\_22

### Bouton du demarreur (02\_22)

En appuyant sur le bouton « 2 », le démarreur fait tourner le moteur.

### Pulsante arranque (02\_22)

Presionando el pulsador «2», el arrancador pone en funcionamiento el motor.

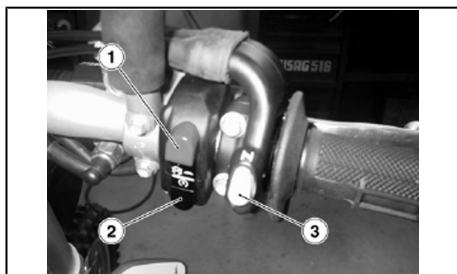

02\_23

### Interrupteur d'arrêt moteur (02\_23)

Il fonctionne comme interrupteur de sécurité ou d'urgence. Une fois l'interrupteur « 1 » sur « ON », il est possible de démarrer le moteur ; en le plaçant sur « OFF », le moteur s'arrête.

### Interruptor parada motor (02\_23)

Cumple la función de interruptor de seguridad o emergencia. Con el interruptor «1» en posición «ON» se puede arrancar el motor; al presionarlo en posición «OFF», el motor se detiene.

**ATTENTION**



**NE PAS INTERVENIR SUR L'INTERRUPTEUR D'ARRÊT MOTEUR DURANT LA MARCHÉ.**

**ATTENTION**



**LE MOTEUR ARRÊTÉ ET L'INTERRUPTEUR D'ALLUMAGE SUR « ON », LA BATTERIE POURRAIT SE DÉCHARGER.**

**ATTENTION**



**UNE FOIS LE VÉHICULE ARRÊTÉ APRÈS AVOIR COUPÉ LE MOTEUR, PORTER L'INTERRUPTEUR D'ALLUMAGE SUR « OFF ».**

**ATENCIÓN**



**NO UTILIZAR EL INTERRUPTOR DE PARADA DEL MOTOR DURANTE LA MARCHA.**

**ATENCIÓN**



**CON EL MOTOR DETENIDO Y EL INTERRUPTOR DE ARRANQUE EN POSICIÓN «ON» LA BATERÍA PODRÍA DESCARGARSE.**

**ATENCIÓN**



**CON EL VEHÍCULO DETENIDO, DESPUÉS DE HABER APAGADO EL MOTOR, COLOCAR EL INTERRUPTOR DE ENCENDIDO EN POSICIÓN «OFF»**

### Commande starter manuel (02\_24)

En cas de démarrage du moteur à froid, la centrale n'est pas en mesure de maintenir le moteur en marche de manière autonome. Dans ce cas, utiliser la commande de démarrage à froid « 3 ».

### Mando del starter manual (02\_24)

En caso de arranque con motor frío, la centralita no puede mantener autónomamente el motor en marcha. En este caso, utilizar el mando de arranque en frío «3».

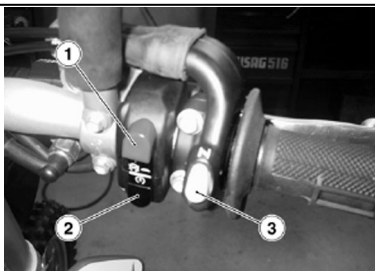

02\_24

### Ouverture de la selle (02\_25, 02\_26)

- Tourner le clip de fixation.
- Pousser la selle en avant.

### Abertura sillín (02\_25, 02\_26)

- Girar el Clip de fijación.
- Empujar hacia adelante el asiento.

- Déposer la selle.

- Extraer el asiento.



02\_25



02\_26

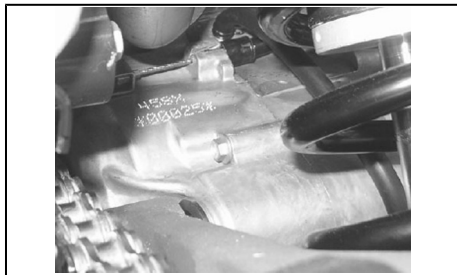

02\_27

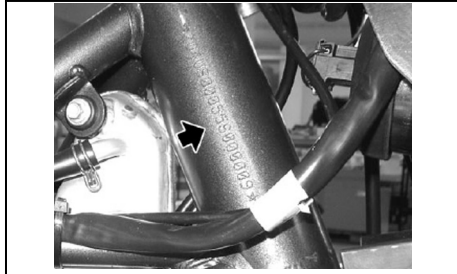

02\_28

## L'identification (02\_27, 02\_28)

Il convient d'inscrire les numéros de cadre et de moteur dans l'espace réservé à cette fin dans ce livret. Le numéro de cadre peut être utilisé pour l'acquisition de pièces de rechange.

### ATTENTION



**L'ALTÉRATION DES NUMÉROS D'IDENTIFICATION PEUT FAIRE EN-COURIR DE GRAVES SANCTIONS PÉNALES ET ADMINISTRATIVES ; NOTAMMENT L'ALTÉRATION DU NUMÉRO DE CADRE ANNULE IMMÉDIATEMENT LA GARANTIE**

### NUMÉRO DE MOTEUR

Le numéro de moteur est estampillé sur la base du carter moteur côté gauche.

Moteur N°.....

### NUMÉRO DE CADRE

Le numéro de cadre est estampillé sur le fourreau de direction, côté droit.

Cadre N°.....

## La identificación (02\_27, 02\_28)

Es conveniente tomar nota de los números del chasis y del motor, en el espacio reservado para los mismos en el presente manual. El número de chasis puede ser útil para adquirir piezas de repuesto.

### ATENCIÓN



**LA ALTERACIÓN DE LOS NÚMEROS DE IDENTIFICACIÓN PUEDE ACARRERAR GRAVES SANCCIONES PENALES Y ADMINISTRATIVAS. EN PARTICULAR, LA ALTERACIÓN DEL NÚMERO DE CHASIS IMPLICA LA INMEDIATA CADUCIDAD DE LA GARANTÍA**

### NÚMERO DE MOTOR

El número de motor está estampillado en la bancada del cárter motor lado izquierdo.

Motor N°.....

### NÚMERO DE CHASIS

El número de chasis está estampillado en el manguito de dirección, lado derecho.

Chasis n°.....



# SXV 450-550

**aprilia**



**Chap. 03**  
**L'utilisation**

**Cap. 03**  
**El uso**

**Controles****ATTENTION**

AVANT DE PARTIR, EFFECTUER TOUJOURS UN CONTRÔLE PRÉLIMINAIRE DU VÉHICULE, AFIN D'OBTENIR UN FONCTIONNEMENT CORRECT ET SÛR. LE MANQUE D'EXÉCUTION DE CES OPÉRATIONS PEUT PROVOQUER DES LÉSIONS CORPORELLES GRAVES OU DES DOMMAGES GRAVES AU VÉHICULE. SI L'ON NE COMPREND PAS LE FONCTIONNEMENT DE CERTAINES COMMANDES OU SI L'ON RETROUVE DES ANOMALIES DE FONCTIONNEMENT OU SOUPÇONNE LEUR EXISTENCE, NE PAS HÉSITER À S'ADRESSER À UN CONCESSIONNAIRE OFFICIEL aprilia. LE TEMPS NÉCESSAIRE À UNE VÉRIFICATION EST INSIGNIFIANT ET LA SÉCURITÉ QUI EN DÉCOULE EST CONSIDÉRABLE.

**Controles****ATENCIÓN**

ANTES DE LA PARTIDA, REALIZAR SIEMPRE UN CONTROL PRELIMINAR DEL VEHÍCULO PARA OBTENER UNA CORRECTA Y SEGURA FUNCIONALIDAD. EL HECHO DE NO REALIZAR DICHAS OPERACIONES PUEDE CAUSAR GRAVES LESIONES PERSONALES O DAÑOS GRAVES AL VEHÍCULO. CUANDO NO SE COMPRENDA EL FUNCIONAMIENTO DE ALGÚN MANDO O EN CASO DE QUE SE ENCUENTREN ANOMALÍAS DE FUNCIONAMIENTO O SE SOSPECHE DE SU EXISTENCIA, NO VACILAR EN DIRIGIRSE A UN CONCESSIONARIO OFICIAL aprilia. EL TIEMPO NECESARIO PARA UN CONTROL ES MUY BREVE Y RESULTA MUY VENTAJOSO PARA LA SEGURIDAD.

**CONTRÔLES PRÉLIMINAIRES**

Freins à disque avant et arrière

Contrôler le fonctionnement, la course à vide des leviers de commande, le niveau de liquide et les fuites éventuelles. Vérifier l'usure des plaquettes. Si

**CONTROLES PRELIMINARES**

Freno de disco delantero y trasero

Controlar el funcionamiento, la carrera en vacío de las palancas de mando, el nivel del líquido y eventuales pérdidas. Controlar el desgaste de las pastillas. Si es

	nécessaire, effectuer le remplissage du liquide de frein.		necesario efectuar el llenado del líquido de frenos.
Accélérateur	Contrôler qu'il fonctionne doucement et qu'on puisse l'ouvrir et le fermer complètement, dans toutes les positions de la direction. Régler et/ou lubrifier, si nécessaire.	Acelerador	Controlar que funcione con suavidad y que se pueda abrir y cerrar completamente, en todas las posiciones de la dirección. Regular y/o lubricar si es necesario.
Huile moteur	Contrôler et/ou remplir, si nécessaire.	Aceite motor	Controlar y/o restaurar el nivel si es necesario.
Roues/pneus	Contrôler l'état des surfaces des pneus, la pression de gonflage, l'usure et les éventuels dommages.  Retirer des sculptures de la bande de roulement les éventuels corps étrangers encastrés.	Ruedas/neumáticos	Controlar el estado superficial de los neumáticos, la presión de inflado, el desgaste y eventuales daños.  Quitar eventuales cuerpos extraños encastrados en las esculturas de la banda de rodadura.
Leviers de frein	Contrôler qu'ils fonctionnent doucement.  Lubrifier les articulations et régler la course, si nécessaire.	Palancas del freno	Controlar que funcionen con suavidad.  Lubricar las articulaciones y regular la carrera si es necesario.
Embrayage	Contrôler le fonctionnement, la course à vide du levier de commande, le niveau du liquide et les fuites éventuelles. Si nécessaire, effectuer le remplissage du liquide ; l'embrayage doit fonctionner sans broutages et/ou patinages.	Embrague	Controlar el funcionamiento, la carrera en vacío de la palanca de mando, el nivel del líquido y eventuales pérdidas. Si es necesario, efectuar el llenado del líquido: el embrague debe funcionar sin tirones ni deslizamientos.

Direction	Contrôler que la rotation soit homogène, fluide et exempte de jeu ou de relâchements.	Dirección	Controlar que la rotación sea homogénea, fácilmente deslizable y sin juego ni aflojamientos.
Béquille latérale	Contrôler leur bon fonctionnement. Durant la descente et la montée de la béquille, vérifier qu'il n'y a pas de frottement et que la tension des ressorts la ramène à la position normale. Lubrifier les joints et articulations, si nécessaire.	Caballote lateral	Controlar que funcione. Controlar que durante el descenso y el ascenso del caballote no haya fricciones y que la tensión de los muelles lo regrese a su posición normal. Lubricar los acoplamientos y las articulaciones si es necesario.
Éléments de fixation	Vérifier que les éléments de fixation ne soient pas desserrés.  Le cas échéant, procéder au réglage ou au serrage.	Elementos de fijación	Controlar que los elementos de fijación no se estén flojos.  Eventualmente, regular o apretar.
Chaîne de transmission	Contrôler le jeu.	Cadena de transmisión	Controlar el juego.
Réservoir de carburant	Contrôler le niveau et ravitailler, si nécessaire.  Contrôler les éventuelles fuites ou occlusions dans le circuit.  Contrôler la correcte fermeture du bouchon de carburant.	Depósito combustible	Controlar el nivel y reabastecer si es necesario.  Controlar las eventuales pérdidas u oclusiones del circuito.  Controlar que el tapón del combustible esté correctamente cerrado.
Liquide de refroidissement	Le niveau dans le radiateur doit couvrir les plaques du radiateur.	Líquido refrigerante	El nivel en el radiador debe cubrir las placas del mismo.
Interrupteur d'arrêt moteur (RUN - OFF)	Contrôler le bon fonctionnement.	Interruptor de parada del motor (RUN - OFF)	Controlar el funcionamiento correcto.
Feux, voyants, klaxon, interrupteurs du feu stop arrière et dispositifs électriques	Contrôler le fonctionnement correct des dispositifs sonores et dispositifs électriques		

visuels. Remplacer les ampoules ou intervenir en cas de panne.

Luces, testigos, avisador sonoro, interruptores luz de stop trasera y dispositivos eléctricos

Controlar el funcionamiento correcto de los dispositivos sonoros y visuales. Sustituir las bombillas o intervenir en caso de avería.

### Ravitaillements (03\_01)

Utiliser de l'essence super sans plomb selon DIN 51 607, indice d'octane minimum de 95 (N.O.R.M.) et 85 (N.O.M.M.).

**Pour le ravitaillement en carburant :**

- Dévisser et enlever le bouchon du réservoir de carburant « 1 ».
- Effectuer le ravitaillement en carburant.

#### ATTENTION



**LE CARBURANT UTILISÉ POUR LA PROPULSION DES MOTEURS À EXPLOSION EST EXTRÊMEMENT INFLAMMABLE ET PEUT DEVENIR EXPLOSIF SOUS CERTAINES CONDITIONS. IL EST PRÉFÉRABLE D'EFFECTUER LE RAVITAILLEMENT ET LES OPÉRATIONS D'ENTRETIEN DANS UNE ZONE VENTILÉE ET MOTEUR ÉTEINT. NE PAS FUMER LORS DU RAVITAILLEMENT NI À PROXIMITÉ DES VAPEURS DE CARBURANT, ÉVITER ABSOLUMENT LE CONTACT AVEC DES FLAMMES NUES, DES ÉTINCELLES ET TOUTE AUTRE**

### Abastecimiento (03\_01)

Utilizar gasolina súper sin plomo según DIN 51 607, número de octanos mínimo 95 (N.O.R.M.) y 85 (N.O.M.M.).

**Para el reabastecimiento de combustible:**

- Desenroscar y sacar el tapón del depósito combustible «1».
- Realizar el reabastecimiento de combustible.

#### ATENCIÓN



**EL COMBUSTIBLE UTILIZADO PARA LA PROPULSIÓN DE LOS MOTORES DE EXPLOSIÓN ES EXTREMADAMENTE INFLAMABLE Y PUEDE RESULTAR EXPLOSIVO EN DETERMINADAS CONDICIONES. CONVIENE REALIZAR EL REABASTECIMIENTO Y LAS OPERACIONES DE MANTENIMIENTO EN UNA ZONA VENTILADA Y CON EL MOTOR APAGADO. NO FUMAR DURANTE EL REABASTECIMIENTO NI CERCA DE LOS VAPORES DE COMBUSTIBLE, Y EVITAR ABSOLUTAMENTE EL CONTACTO CON**



03\_01

**SOURCE SUSCEPTIBLE D'EN PROVOQUER L'ALLUMAGE OU L'EXPLOSION.**

**NE PAS RÉPANDRE DE CARBURANT DANS L'ENVIRONNEMENT.**

**TENIR HORS DE PORTÉE DES ENFANTS.**

#### **ATTENTION**



**ÉVITER ÉGALEMENT QUE DU CARBURANT NE SE DÉVERSE DE LA GOULOTTE DE REMPLISSAGE, CAR IL POURRAIT PRENDRE FEU AU CONTACT DES SURFACES BRÛLANTES DU MOTEUR. AU CAS OÙ DU CARBURANT SERAIT ACCIDENTELLEMENT VERSÉ, VÉRIFIER QUE LA ZONE AFFECTÉE EST COMPLÈTEMENT SÈCHE AVANT DE DÉMARRER LE VÉHICULE. LE CARBURANT SE DILATE À LA CHALEUR ET SOUS L'ACTION DU RAYONNEMENT SOLAIRE. C'EST POURQUOI IL NE FAUT JAMAIS REMPLIR LE RÉSERVOIR JUSQU'AU BORD. REFERMER SOIGNEUSEMENT LE BOUCHON APRÈS AVOIR TERMINÉ LE REMPLISSAGE. ÉVITER QUE LA PEAU N'ENTRE EN CONTACT AVEC LE CARBURANT, NE PAS INHALER LES VAPEURS, NE PAS INGÉRER ET NE PAS TRANSVASER D'UN**

**LLAMAS DESNUDAS, CHISPAS Y CUALQUIER OTRA FUENTE QUE PODRÍA HACER QUE EL COMBUSTIBLE SE ENCIENDA O EXPLOTE.**

**NO ARROJAR EL COMBUSTIBLE AL MEDIO AMBIENTE.**

**MANTENER FUERA DEL ALCANCE DE LOS NIÑOS.**

#### **ATENCIÓN**



**EVITAR EL DERRAME DE COMBUSTIBLE DE LA BOCA DE LLENADO, YA QUE PODRÍA INCENDIARSE AL ENTRAR EN CONTACTO CON LAS SUPERFICIES INCANDESCENTES DEL MOTOR. SI SE DERRAMA COMBUSTIBLE INVOLUNTARIAMENTE, CONTROLAR QUE LA ZONA QUEDE COMPLETAMENTE SECA ANTES DE ARRANCAR EL VEHÍCULO. EL COMBUSTIBLE SE DILATA CON EL CALOR Y BAJO LA ACCIÓN DE LOS RAYOS SOLARES. POR LO TANTO, JAMÁS SE DEBE LLENAR EL DEPÓSITO HASTA EL BORDE. CERRAR CUIDADOSAMENTE EL TAPÓN AL FINALIZAR LA OPERACIÓN DE REABASTECIMIENTO. EVITAR EL CONTACTO DEL COMBUSTIBLE CON LA PIEL, LA INHALACIÓN DE LOS VAPORES, LA INGESTIÓN Y EL TRASVASE DE UN RECIPIENTE A OTRO USANDO UN TUBO.**

RÉCIPIENT À L'AUTRE EN EMPLOYANT UN TUYAU.

### Caractéristiques techniques

**Capacité du réservoir (réserve incluse) :**

7,5 litres (13.6 pt)

**RÉSERVE DU RÉSERVOIR :**

2,2 litres (4 pt) (réserve mécanique)

### Características Técnicas

**CAPACIDAD DEL DEPÓSITO (incluida la reserva)**

7,5 litros (13.6 pt)

**Reserva del depósito:**

2,2 litros (4 pt) (reserva mecánica)

### **Réglage amortisseurs arrière (03\_02, 03\_03, 03\_04, 03\_05)**

La suspension arrière est composée d'un groupe ressort-amortisseur fixé au cadre au moyen d'un silentbloc et à la fourche arrière par les biellettes. Pour établir la configuration, l'amortisseur est doté d'une vis de réglage pour régler le freinage hydraulique en extension, d'une vis de réglage « 2 » pour régler le freinage hydraulique en compression, d'un écrou pour régler la précharge du ressort « 3 » et d'un écrou de blocage « 4 ».

### **RÉGLAGE DE L'AMORTISSEUR ARRIÈRE**

La configuration standard de l'amortisseur arrière est réglée de façon à satisfaire à la plupart des conditions de conduite du véhicule, à basse et à haute vitesse, à faible charge et à pleine charge. Il est toutefois possible d'effectuer un

### **Regulación amortiguadores traseros (03\_02, 03\_03, 03\_04, 03\_05)**

La suspensión trasera está compuesta por un grupo muelle amortiguador, unido mediante silent-block al chasis y mediante bieletas a la horquilla trasera. Para regular su posición, el amortiguador posee un tornillo de regulación del frenado hidráulico en extensión, uno «2» que lo regula en compresión, una tuerca que regula la precarga del muelle «3» y una tuerca de bloqueo «4».

### **REGULACIÓN DEL AMORTIGUADOR TRASERO**

La posición estándar del amortiguador trasero está regulada para satisfacer la mayoría de las condiciones de conducción a baja y a alta velocidad, con poca carga o con el vehículo completamente cargado. Sin embargo, se puede realizar

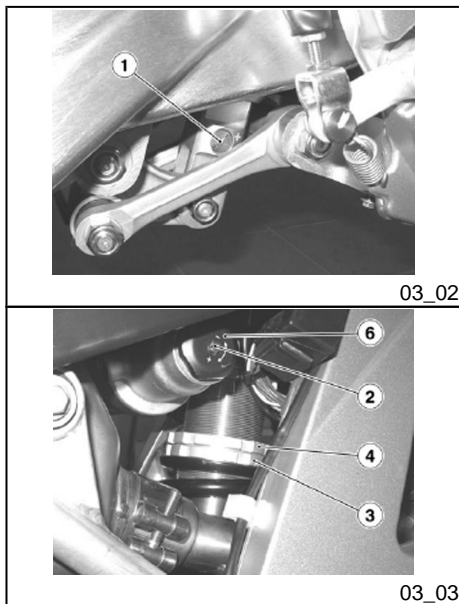

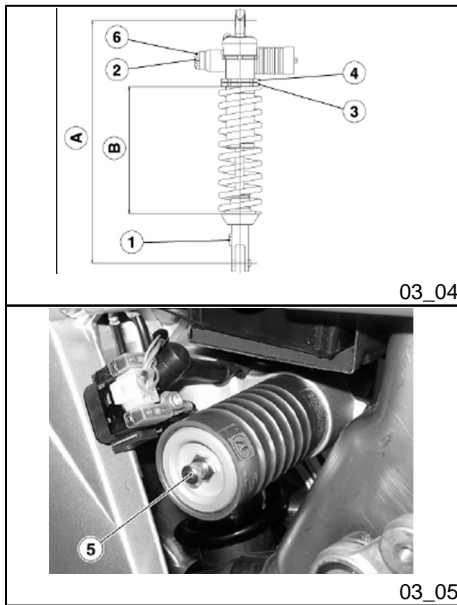

03\_04

03\_05

réglage personnalisé, en fonction de l'utilisation du véhicule.

#### ATTENTION



**POUR COMPTER LE NOMBRE DE CRANS ET/OU TOURS DE RÉGULATEURS (1 - 2), PARTIR TOUJOURS DE LA CONFIGURATION LA PLUS RIGIDE (ROTATION COMPLÈTE DU RÉGULATEUR DANS LE SENS DES AIGUILLES D'UNE MONTRE). NE PAS FORCER LA ROTATION DES RÉGULATEURS (1. 2) AU-DELÀ DE LA FIN DE COURSE DANS LES DEUX SENS, POUR ÉVITER D'ÉVENTUELS ENDOMMAGEMENTS.**

- En utilisant la clé adaptée, dévisser modérément l'écrou de blocage « 4 ».
- Agir sur l'écrou de réglage « 3 » pour régler la précharge du ressort « B ».
- Une fois obtenues les conditions optimales d'assiette, serrer complètement l'écrou de blocage « 4 ».
- Agir sur la vis « 1 » pour régler le freinage hydraulique en extension de l'amortisseur.
- Agir sur la molette « 2 » pour régler le freinage hydraulique en compression (voir tableau).

una regulación personalizada, en función del uso del vehículo.

#### ATENCIÓN



**PARA CONTAR EL NÚMERO DE CLICS Y/O GIROS DE LOS REGULADORES (1 - 2) SIEMPRE SE DEBE PARTIR DE LA POSICIÓN MÁS RÍGIDA (ROTACIÓN COMPLETA DEL REGULADOR EN SENTIDO HORARIO). NO FORZAR LA ROTACIÓN DE LOS REGULADORES (1. 2) MÁS ALLÁ DEL FINAL DE CARRERA EN AMBOS SENTIDOS PARA EVITAR POSIBLES DAÑOS**

- Utilizando la llave apropiada, desenroscar moderadamente la tuerca de bloqueo «4».
- Accionar la tuerca de regulación «3» para regular la precarga del muelle «B».
- Al obtener las condiciones óptimas de ajuste, apretar por completo la tuerca de bloqueo «4».
- Usar el tornillo «1» para regular el frenado hidráulico en extensión del amortiguador.
- Usar el pomo «2» para regular el frenado hidráulico en compresión (ver tabla).



**ATTENTION**

RÉGLER LA PRÉCHARGE DU RESSORT ET LE FREINAGE HYDRAULIQUE EN EXTENSION DE L'AMORTISSEUR SUR LA BASE DES CONDITIONS D'UTILISATION DU VÉHICULE. EN AUGMENTANT LA PRÉCHARGE DU RESSORT, IL EST NÉCESSAIRE D'AUGMENTER AUSSI LE FREINAGE HYDRAULIQUE EN EXTENSION DE L'AMORTISSEUR, POUR ÉVITER LES REBONDS IMPRÉVUS DURANT LA CONDUITE. EN CAS DE NÉCESSITÉ, S'ADRESSER À UN CONCESSIONNAIRE OFFICIEL aprilia.



POUR NE PAS COMPROMETTRE LE FONCTIONNEMENT DE L'AMORTISSEUR, NE PAS DESSERRER LA VIS « 5 » NI INTERVENIR SUR LA MEMBRANE SITUÉE EN-DESSOUS ; AUTREMENT, ON PROVOQUERA UNE FUITE D'AZOTE ENTRAÎNANT UN DANGER D'ACCIDENT.

**ATTENTION**

LES RÉGLAGES POUR UNE UTILISATION SPORTIVE DOIVENT ÊTRE EF-

**ATENCIÓN**

REGULAR LA PRECARGA DEL MUELLE Y EL FRENADO HIDRÁULICO EN EXTENSIÓN DEL AMORTIGUADOR EN FUNCIÓN DE LAS CONDICIONES DE USO DEL VEHÍCULO. AL AUMENTAR LA PRECARGA DEL MUELLE, TAMBIÉN ES NECESARIO AUMENTAR EL FRENADO HIDRÁULICO EN EXTENSIÓN DEL AMORTIGUADOR, PARA EVITAR REBOTES IMPREVISTOS DURANTE LA CONDUCCIÓN. EN CASO DE NECESIDAD, DIRIGIRSE A UN CONCESSIONARIO OFICIAL APRILIA.



PARA NO COMPROMETER EL FUNCIONAMIENTO DEL AMORTIGUADOR, NO AFLOJAR EL TORNILLO «5» NI INTERVENIR EN LA MEMBRANA QUE SE ENCUENTRA DEBAJO DEL MISMO; DE LO CONTRARIO, SE PRODUCIRÁ UNA PÉRDIDA DE NITRÓGENO CON EL CONSIGUIENTE PELIGRO DE ACCIDENTE.

**FECHUÉS EXCLUSIVEMENT À L'OCASION DE COURSES ORGANISÉES OU D'ÉVÈNEMENTS SPORTIFS À SE DISPUTER SUR DES CIRCUITS ISOLÉS DE LA CIRCULATION ROUTIÈRE ET AVEC L'ACCORD DES AUTORITÉS COMPÉTENTES. IL EST STRICTEMENT INTERDIT D'EFFECTUER DES RÉGLAGES POUR UNE UTILISATION SPORTIVE ET DE CONDUIRE LE VÉHICULE AVEC UNE TELLE ASSIETTE SUR LES ROUTES ET LES AUTOROUTES.**

## ATENCIÓN



**LAS REGULACIONES PARA USO DEPORTIVO SE DEBEN REALIZAR EXCLUSIVAMENTE EN OCASIÓN DE COMPETENCIAS ORGANIZADAS O EVENTOS DEPORTIVOS, ES DECIR, QUE SE REALICEN EN CIRCUITOS AISLADOS DE LA CIRCULACIÓN DE CARRETERA Y CON LA APROBACIÓN DE LAS AUTORIDADES COMPETENTES. ESTÁ ESTRUCTAMENTE PROHIBIDO REALIZAR REGULACIONES PARA USO DEPORTIVO Y CONDUCIR EL VEHÍCULO CON DICHO AJUSTE EN CARRETERAS Y AUTOPISTAS.**

### RÉGLAGE STANDARD DE LA SUSPENSION ARRIÈRE SXV

Distance entre axes de l'amortisseur (A)	457 ± 1,5 mm (18 ± 0.06 in)
Longueur du ressort (préchargé) (B)	245 mm (9.6 in)
Réglage en extension, vis (1)	13 crans
Réglage en compression, vis (2)	16 crans
Molette de réglage by-pass (6)	Complètement ouvert (-)

### REGULACIÓN ESTÁNDAR SUSPENSIÓN TRASERA SXV

Distancia entre ejes amortiguador (A)	457 ± 1,5 mm (18 ± 0.06 in)
Longitud muelle (pretensado) (B)	245 mm (9.6 in)
Regulación en extensión, tornillo (1)	13 clics
Regulación en compresión, tornillo (2)	16 clics
Pomo de regulación by-pass (6)	Completamente abierto (-)



03\_06

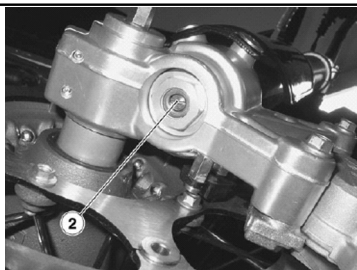

03\_07

## Réglage fourche avant (03\_06, 03\_07)

### SUSPENSION AVANT

La suspension avant est composée d'une fourche hydraulique branchée au moyen de deux plaques au fourreau de direction. Pour configurer l'assiette du véhicule, chaque tige de la fourche est dotée d'une vis supérieure « 1 » pour le réglage du freinage hydraulique en extension et une vis inférieure « 2 » pour le réglage du freinage hydraulique en compression.

### RÉGLAGE DE LA FOURCHE AVANT

#### ATTENTION

**NE PAS FORCER LA ROTATION DES RÉGULATEURS (1-2) AU-DELÀ DE LA FIN DE COURSE DANS LES DEUX SENS, POUR ÉVITER DE POSSIBLES ENDOMMAGEMENTS. CONFIGURER LES DEUX TIGES AVEC LE MÊME RÉGLAGE DE PRÉCHARGE DU RESSORT ET DE FREINAGE HYDRAULIQUE : CONDUIRE LE VÉHICULE AVEC UNE CONFIGURATION DIFFÉRENTE ENTRE LES TIGES RÉDUIT LA STABILITÉ DU VÉHICULE. EN AUGMENTANT LA PRÉCHARGE DU RESSORT, IL FAUT AUGMENTER AUSSI LE FREINAGE HYDRAULIQUE EN EXTENSION, POUR ÉVITER LES REBONDS IMPRÉVUS DURANT LA CONDUITE.**

## Regulación horquilla delantera (03\_06, 03\_07)

### SUSPENSIÓN DELANTERA

La suspensión delantera está compuesta por una horquilla hidráulica unida mediante dos placas al manguito de dirección. Para regular el ajuste del vehículo, cada vástago de la horquilla posee un tornillo superior «1» para la regulación del frenado hidráulico en extensión y uno inferior «2» para la regulación del frenado hidráulico en compresión.

### REGULACIÓN HORQUILLA DELANTERA

#### ATENCIÓN

**NO FORZAR LA ROTACIÓN DE LOS REGULADORES (1-2) MÁS ALLÁ DEL FINAL DE CARRERA EN AMBOS SENTIDOS PARA EVITAR POSIBLES DAÑOS. REGULAR AMBOS VÁSTAGOS CON LA MISMA CALIBRACIÓN DE PRETENSADO DE MUELLE Y DE FREINADO HIDRÁULICO: CONDUCIR EL VEHÍCULO CON UNA REGULACIÓN DIFERENTE EN CADA VÁSTAGO DISMINUYE LA ESTABILIDAD DEL VEHÍCULO. AL AUMENTAR EL PRETENSADO DEL MUELLE TAMBIÉN SE DEBE AUMENTAR EL FREINADO HIDRÁULICO EN EXTENSIÓN, PARA EVITAR REBOTES IMPREVISTOS DURANTE LA CONDUCCIÓN.**

La configuration standard de la fourche avant est réglée de façon à satisfaire à la plupart des conditions de conduite du véhicule à basse vitesse, aussi bien à faible charge qu'à pleine charge. Il est toutefois possible d'effectuer un réglage personnalisé, en fonction de l'utilisation du véhicule.

Réglage standard de la suspension avant **SXV** :

- Réglage hydraulique en extension, vis « 1 » : depuis la position complètement serrée (\*), dévisser de (\*\*) 10 crans ;
- Réglage hydraulique en compression, vis « 2 » : Depuis la position complètement serrée (\*) « H », dévisser de (\*\*) 10 crans ;
- Saillie des tiges « A » (\*\*\*) de la plaque supérieure (bouchon exclu) : au ras du bouchon.

(\*)= Sens des aiguilles d'une montre

(\*\*)= (\*\*) = Sens inverse des aiguilles d'une montre

(\*\*\*)= Pour ce type de réglage, s'adresser exclusivement à un Concessionnaire officiel aprilia.

#### ATTENTION

**POUR COMPTER LE NOMBRE DE CRANS ET/OU TOURS DES RÉGULATEURS (1-2), PARTIR TOUJOURS DE LA CONFIGURATION LA PLUS RIGIDE (ROTATION COMPLÈTE DU RÉGU-**

La posición estándar de la horquilla delantera está regulada para satisfacer la mayoría de las condiciones de conducción a baja velocidad, con poca carga o con el vehículo completamente cargado. Sin embargo, se puede realizar una regulación personalizada, en función del uso del vehículo.

Regulación estándar de la suspensión delantera **SXV**:

- Regulación hidráulica en extensión, tornillo «1»: de todo cerrado (\*) abrir (\*\*) 10 clics;
- Regulación hidráulica en compresión, tornillo «2»: de todo cerrado (\*) «H» abrir (\*\*) 10 clics;
- Saliente vástagos «A» (\*\*\*) de placa superior (excluido el tapón): al ras del tapón.

(\*)= Sentido horario

(\*\*)= Sentido antihorario

(\*\*\*)= Para este tipo de regulación, dirigirse exclusivamente a un Concesionario Oficial aprilia

#### ATENCIÓN

**PARA CONTAR EL NÚMERO DE CLICS Y/O GIROS DE LOS REGULADORES (1-2) SIEMPRE SE DEBE PARTIR DE LA POSICIÓN MÁS RÍGIDA (ROTACIÓN COMPLETA DEL REGULADOR EN SENTIDO HORARIO).**

LATEUR DANS LE SENS DES AIGUILLES D'UNE MONTRE).

#### ATTENTION



LES RÉGLAGES POUR UNE UTILISATION SPORTIVE DOIVENT ÊTRE EFFECTUÉS EXCLUSIVEMENT À L'OCCASION DE COURSES ORGANISÉES OU D'ÉVÈNEMENTS SPORTIFS À SE DISPUTER SUR DES CIRCUITS ISOLÉS DE LA CIRCULATION ROUTIÈRE ET AVEC L'ACCORD DES AUTORITÉS COMPÉTENTES. IL EST STRICTEMENT INTERDIT D'EFFECTUER DES RÉGLAGES POUR UNE UTILISATION SPORTIVE ET DE CONDUIRE LE VÉHICULE AVEC UNE TELLE ASSIETTE SUR LES ROUTES ET LES AUTOROUTES.

#### Rodage

Le rodage du moteur est fondamental pour en garantir la durée de vie et le bon fonctionnement. Parcourir, si possible, des routes très sinueuses et/ou vallonnées, où le moteur, les suspensions et les freins soient soumis à un rodage plus efficace. Varier la vitesse de conduite durant le rodage. Cela permet de « charger » le travail des composants et successivement de « décharger », en refroidissant les pièces du moteur. Bien qu'il soit important de solliciter les composants du

#### ATENCIÓN



LAS REGULACIONES PARA USO DEPORTIVO SE DEBEN REALIZAR EXCLUSIVAMENTE EN OCASIÓN DE COMPETENCIAS ORGANIZADAS O EVENTOS DEPORTIVOS, ES DECIR, QUE SE REALICEN EN CIRCUITOS AISLADOS DE LA CIRCULACIÓN DE CARRETERA Y CON LA APROBACIÓN DE LAS AUTORIDADES COMPETENTES. ESTÁ ESTRICTAMENTE PROHIBIDO REALIZAR REGULACIONES PARA USO DEPORTIVO Y CONDUCIR EL VEHÍCULO CON DICHO AJUSTE EN CARRETERAS Y AUTOPISTAS.

#### Rodaje

El rodaje del motor es fundamental para garantizar su duración y su correcto funcionamiento. Recorrer, en lo posible, carreteras con muchas curvas y/o con colinas, donde el motor, las suspensiones y los frenos sean sometidos a un rodaje más eficaz. Variar la velocidad de conducción durante el rodaje. De esta manera, se permite "recargar" el trabajo de los componentes y luego "aliviarlo", enfriando las partes del motor. Si bien es importante someter a esfuerzo los com-

moteur pendant le rodage, faire très attention à ne pas exagérer.

#### Suivre les indications suivantes :

- Ne pas accélérer brusquement et complètement quand le moteur fonctionne à bas régime, aussi bien pendant qu'après le rodage.
- pendant les 3 premières heures de fonctionnement, ne pas dépasser 50 % de la course de l'accélérateur et ne jamais dépasser les 8 000 tr/min (rpm),
- pendant les 12 heures suivantes, ne pas dépasser 75 % de la course de l'accélérateur.

#### N.B.

**MÊME APRÈS LE RODAGE, ÉVITER DE FAIRE TOURNER LE MOTEUR AU NOMBRE DE TOURS CORRESPONDANT AU SEUIL D'INTERVENTION DU LIMITEUR :**

- SXV 450 12 000 rpm (tr/min)
- SXV 550 11 500 rpm (tr/min)

#### ATTENTION

**LE VOYANT DU LIMITEUR (PAS LE LIMITEUR DE LA CENTRALE) EST RÉGLÉ EN USINE À 8 000 TR/MIN.**

ponentes del motor durante el rodaje, tener mucho cuidado de no excederse.

#### Atenerse a las siguientes indicaciones:

- No acelerar repentina y completamente cuando el motor está en marcha con un bajo régimen de revoluciones, tanto durante como después del rodaje.
- durante las primeras 3 horas de funcionamiento, no superar el 50% de la carrera del acelerador y nunca superar las 8000 rpm
- durante las siguientes 12 horas no superar el 75% de la carrera del acelerador.

#### NOTA

**DESPUÉS DEL RODAJE, TAMBIÉN SE DEBE EVITAR HACER FUNCIONAR EL MOTOR AL NÚMERO DE REVOLUCIONES DE INTERVENCIÓN DEL LIMITADOR:**

- SXV 450 12000 rpm (rev/min)
- SXV 550 11500 rpm (rev/min)

#### ATENCIÓN

**EL TESTIGO DEL LIMITADOR (NO EL LIMITADOR DE LA CENTRALITA) SE CONFIGURA EN FÁBRICA A 8.000 REV/MIN.**

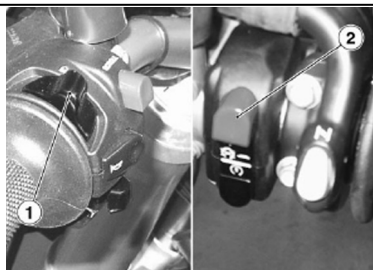

03\_08



03\_09

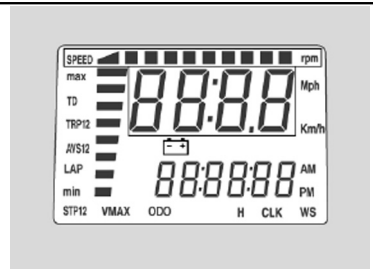

03\_10

## Demarrage du moteur (03\_08, 03\_09, 03\_10, 03\_11, 03\_12)

### ATTENTION



NE PAS PLACER D'OBJETS À L'INTÉRIEUR DE LA BULLE (ENTRE LE GUIDON ET LE TABLEAU DE BORD), AFIN DE NE PAS GÊNER LA ROTATION DU GUIDON NI LA VISION DU TABLEAU DE BORD.

### ATTENTION

AVANT DE DÉMARRER LE MOTEUR, LIRE ATTENTIVEMENT LE PARAGRAPHE « CONDUITE EN SÉCURITÉ ».

- Se mettre en position de conduite sur le véhicule.
- Vérifier que la béquille est complètement soulevée.
- Vérifier que le commutateur des feux « 1 » soit sur
- Positionner sur « RUN » l'interrupteur d'arrêt du moteur « 2 ».
- Tourner la clé et placer l'interrupteur d'allumage sur « KEY ON ».

### Arrivé à ce point :

- La page-écran d'allumage apparaît sur l'afficheur durant trois secondes.

## Puesta en marcha del motor (03\_08, 03\_09, 03\_10, 03\_11, 03\_12)

### ATENCIÓN



NO COLOCAR OBJETOS DENTRO DE LA CÚPULA (ENTRE EL MANILLAR Y EL TABLERO), PARA NO OBSTACULIZAR LA ROTACIÓN DEL MANILLAR NI LA VISIÓN DEL TABLERO.

### ATENCIÓN

ANTES DE ARRANCAR EL MOTOR, LEER ATENTAMENTE EL APARTADO "CONDUCCIÓN SEGURA".

- Subir al vehículo y colocarse en posición de conducción.
- Asegurarse de que el caballete haya entrado completamente.
- Asegurarse de que el conmutador de luces «1» esté en posición
- Colocar en RUN el interruptor de parada del motor «2».
- Girar la llave y colocar en «ON» el interruptor de encendido.

### En esta situación:

- En la pantalla aparece la página vídeo de encendido durante tres segundos.



03\_11

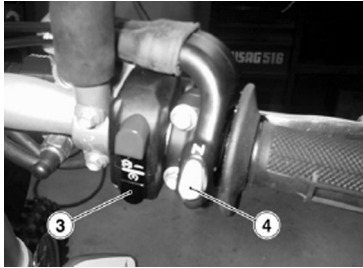

03\_12

- Tous les voyants s'allument sur le tableau de bord durant trois secondes.
- Bloquer au moins une roue en actionnant un levier de frein.
- Actionner complètement le levier d'embrayage et positionner le levier de commande de la boîte de vitesses au point mort [voyant vert (N) allumé].

#### ATTENTION

**NE PAS DÉMARRER LE MOTEUR AVEC UNE VITESSE ENCLENCHÉE ET L'EMBRAYAGE ACTIONNÉ.**

#### ATTENTION

**POUR ÉVITER UNE CONSOMMATION EXCESSIVE DE LA BATTERIE, NE PAS APPUYER SUR LE BOUTON DE DÉMARRAGE « ON » (3) PENDANT PLUS DE TROIS SECONDES POUR CINQ TENTATIVES CONSÉCUTIVES. SI DANS CET INTERVALLE DE TEMPS LE MOTEUR NE DÉMARRE PAS, ATTENDRE QUELQUES MINUTES POUR PERMETTRE LE DÉMARREUR DE REFROIDIR.**

#### ATTENTION

**POUR ÉVITER DE SURCHARGER LES ORGANES DE DÉMARRAGE, LA CENTRALE ÉLECTRONIQUE DU VÉHICULE INTERVIEN EN CAS DE DÉMARRAGE DIFFICILE : IL EST POSSIBLE D'ACTIONNER CONTINUELLEMENT**

- En el tablero se encienden todos los testigos durante tres segundos.
- Bloquear una rueda por lo menos, accionando una palanca de freno.
- Accionar por completo la palanca de embrague y posicionar la palanca de mando del cambio en punto muerto [testigo verde (N) encendido].

#### ATENCIÓN

**NO ARRANCAR EL MOTOR CON UNA MARCHA ACOPLADA Y EL EMBRAGUE ACCIONADO.**

#### ATENCIÓN

**PARA EVITAR UN CONSUMO EXCESIVO DE LA BATERÍA, NO MANTENER PRESIONADO EL PULSADOR DE ARRANQUE ON «3» POR MÁS DE TRES SEGUNDOS EN CINCO INTENTOS CONSECUTIVOS. SI EN ESTE INTERVALO DE TIEMPO EL MOTOR NO ARRANCA, ESPERAR ALGUNOS MINUTOS PARA PERMITIR QUE SE ENFRÍE EL ARRANCADOR.**

#### ATENCIÓN

**PARA EVITAR SOBRECARGAR LOS ÓRGANOS DE ARRANQUE, LA CENTRALITA ELECTRÓNICA DEL VEHÍCULO INTERVIENE EN CASO DE ARRANQUE DIFÍCIL: SE PUEDE ACCIONAR DE MANERA ININTE-**



LE DÉMARREUR DURANT UN TEMPS MAXIMUM DE 6 SECONDES, APRÈS LESQUELLES LA CENTRALE DÉSACTIVERA LE DÉMARRAGE DURANT 10 SECONDES ; UNE FOIS CES SECONDES ÉCOULÉES, IL SERA POSSIBLE D'EFFECTUER UNE NOUVELLE TENTATIVE. EN CAS D'URGENCE, EN EFFECTUANT UN KEY OFF / KEY ON, IL EST POSSIBLE DE METTRE À ZÉRO LE TEMPORISATEUR ET PROCÉDER IMMÉDIATEMENT AU DÉMARRAGE DU VÉHICULE.

RRUMPIDA EL ARRANCADOR DURANTE UN TIEMPO MÁXIMO DE 6 SEGUNDOS, DESPUÉS DEL CUAL LA CENTRALITA INHABILITARÁ EL ARRANQUE DURANTE 10 SEGUNDOS, TRANSCURRIDOS LOS CUALES SERÁ POSIBLE EFECTUAR UN NUEVO INTENTO. EN CASO DE EMERGENCIA, EFECTUANDO UN KEY OFF/KEY ON, SE PUEDE PONER A CERO EL TEMPORIZADOR Y EFECTUAR INMEDIATAMENTE EL ARRANQUE DEL VEHÍCULO.

#### PROCÉDURE DE DÉMARRAGE DU MOTEUR À CHAUD

- Appuyer sur le bouton de démarrage « 3 » sans accélérer, puis le relâcher à peine le moteur démarré.

#### PROCEDIMIENTO DE ARRANQUE CON EL MOTOR CALIENTE

- Presionar el pulsador de arranque «3» sin acelerar, y soltarlo apenas arranque el motor.

#### Demarrage difficile (03\_13)

- Tourner la poignée d'accélérateur.
- Pousser vers le bas le bouton de démarrage à froid « 4 ».
- Relâcher la commande de l'accélérateur. La commande restera légèrement accélérée pour permettre au moteur de rester allumé durant le réchauffement.
- Pour désactiver le système, il suffit de reporter la commande

#### Arranque dificultoso (03\_13)

- Girar el puño del acelerador.
- Presionar hacia abajo la tecla de arranque en frío «4».
- Soltar el mando del acelerador. El mando quedará ligeramente acelerado para permitir que el motor permanezca encendido durante el calentamiento.
- Para desactivar el sistema, basta colocar el mando del acelerador en posición de reposo.

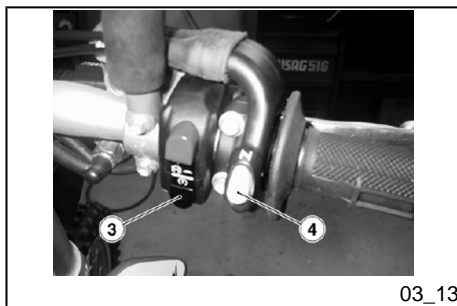

de l'accélérateur en position de repos.

#### ATTENTION

ÉVITER D'APPUYER SUR LE BOUTON DE DÉMARRAGE « ON » UNE FOIS LE MOTEUR DÉMARRÉ, CELA POURRAIT ENDOMMAGER LE DÉMARREUR. SI LE VOYANT DE PRESSION D'HUILE DU MOTEUR S'ALLUME SUR LE TABLEAU DE BORD, CELA SIGNIFIE QUE LA PRESSION DE L'HUILE DANS LE CIRCUIT EST INSUFFISANTE. DANS CE CAS, ARRÊTER IMMÉDIATEMENT LE MOTEUR ET S'ADRESSER À UN CONCESSIONNAIRE OFFICIEL aprilia.

Tenir actionné au moins un levier de frein et ne pas accélérer avant le départ.

#### ATTENTION

À CAUSE DES TOLÉRANCES DE FABRICATION LIMITÉES DU MOTEUR ET DU DIMENSIONNEMENT POUR UNE UTILISATION SPORTIVE DES CANAUX D'ÉCOULEMENT DE L'HUILE, LE MOTEUR POURRAIT NE PAS S'ALLUMER À DES TEMPÉRATURES INFÉRIEURES À 0 °C (32 °F). ÉVITER D'INSISTER PAR DIVERSES TENTATIVES DE DÉMARRAGE AFIN DE NE PAS ENDOMMAGER LE DÉMARREUR. IL EST DONC CONSEILLÉ DE REMISER LE VÉHICULE DANS UN EN-

#### ATENCIÓN

EVITAR PRESIONAR EL PULSADOR DE ARRANQUE «ON» UNA VEZ QUE EL MOTOR HAYA ARRANCADO, YA QUE PODRÍA DAÑARSE EL ARRANCADOR. SI EN EL TABLERO SE ENCIENDE EL TESTIGO PRESIÓN DE ACEITE MOTOR, SIGNIFICA QUE LA PRESIÓN DEL ACEITE EN EL CIRCUITO ES INSUFICIENTE. EN ESTE CASO, SE DEBE PARAR INMEDIATAMENTE EL MOTOR Y DIRIGIRSE A UN CONCESSIONARIO OFICIAL APRILIA.

Mantener accionada por lo menos una palanca de freno y no acelerar hasta la partida.

#### ATENCIÓN

A RAÍZ DE LAS REDUCIDAS TOLERANCIAS DE FABRICACIÓN DEL MOTOR Y DEL DIMENSIONAMIENTO PARA USO DEPORTIVO DE LOS CANALES DE DESPLAZAMIENTO DEL ACEITE, EL MOTOR PODRÍA NO ARRANCAR A TEMPERATURAS INFERIORES A LOS 0 °C (32 °F). EVITAR INSISTIR CON LOS INTENTOS DE ARRANQUE PARA NO DAÑAR EL ARRANCADOR. POR LO TANTO, SE RECOMIENDA GUARDAR EL VEHÍCULO EN AMBIENTES CERRADOS, ESPECIALMENTE EN EL PERÍODO INVERNAL.

**DROIT FERMÉ, SURTOUT DURANT LA PÉRIODE HIVERNALE.**

#### ATTENTION

**NE PAS EFFECTUER DE DÉPARTS BRUSQUES À MOTEUR FROID. POUR LIMITER L'ÉMISSION DANS L'AIR DES SUBSTANCES POLLUANTES ET LA CONSOMMATION DE CARBURANT, IL EST CONSEILLÉ DE CHAUFFER LE MOTEUR EN ROULANT À FAIBLE VITESSE AU COURS DES PREMIERS KILOMÈTRES.**

### Arret du moteur (03\_14)

Le choix de la zone de stationnement est très important et doit respecter la signalisation routière et les indications reportées ci-après.

#### ATTENTION



**GARER LE VÉHICULE SUR UN SOL FERME ET PLAT POUR ÉVITER QU'IL NE TOMBE.**

**NE PAS APPUYER LE VÉHICULE CONTRE UN MUR, NE PAS L'ÉTENDRE SUR LE SOL.**

**S'ASSURER QUE LE VÉHICULE, ET EN PARTICULIER LES PARTIES BRÛLANTES DE CELUI-CI, NE REPRÉSENTENT AUCUN DANGER POUR**

#### ATENCIÓN

**NO REALIZAR PARTIDAS BRUSCAS CON EL MOTOR FRÍO. PARA LIMITAR LA EMISIÓN DE SUSTANCIAS CONTAMINANTES EN EL AIRE Y EL CONSUMO DE COMBUSTIBLE, SE RECOMIENDA CALENTAR EL MOTOR CONDUCIENDO A UNA VELOCIDAD REDUCIDA DURANTE LOS PRIMEROS KILOMETROS DE RECORRIDO.**

### Parada motor (03\_14)

La elección de la zona de aparcamiento es muy importante y se deben respetar la señalización vial y las indicaciones que se presentan a continuación.

#### ATENCIÓN



**APARCAR EL VEHÍCULO SOBRE UN TERRENO SÓLIDO Y HORIZONTAL PARA EVITAR QUE SE CAIGA.**

**NO APOYAR EL VEHÍCULO EN PAREDES Y NO TENDERLO EN EL PISO.**

**ASEGURARSE DE QUE EL VEHÍCULO NO REPRESENTE PELIGRO ALGUNO PARA PERSONAS O NIÑOS, ESPECIALMENTE LAS PARTES CANDENTES DEL MISMO. NO DEJAR EL VEHÍ-**

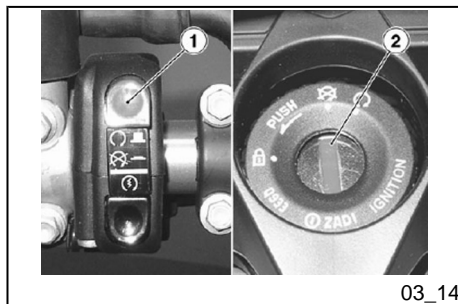

03\_14

**LES PERSONNES ET LES ENFANTS.  
NE PAS LAISSER LE VÉHICULE SANS  
SURVEILLANCE LORSQUE LE MO-  
TEUR TOURNE OU AVEC LA CLÉ DE  
CONTACT INSÉRÉE DANS L'INTER-  
RUPTEUR D'ALLUMAGE.**

**NE PAS S'ASSEOIR SUR LE VÉHICU-  
LE AVEC LA BÉQUILLE ABAISSÉE.**

**CULO SIN VIGILANCIA, CON EL  
MOTOR ENCENDIDO O CON LA LLA-  
VE COLOCADA EN EL INTERRUPTOR  
DE ENCENDIDO.**

**NO SENTARSE EN EL VEHÍCULO CON  
EL CABALLETE BAJO.**

Pour stationner le véhicule :

- Choisir la zone de stationnement.
- Arrêter le véhicule.
- Positionner sur « **OFF** » l'interrupteur d'arrêt du moteur « **1** ».
- Tourner la clé et positionner sur « **OFF** » l'interrupteur d'allumage « **2** ».
  
- Descendre du véhicule.
- Positionner le véhicule sur la béquille.
- Bloquer la direction et extraire la clé.

Para aparcar el vehículo:

- Elegir la zona de aparcamiento.
- Detener el vehículo.
- Colocar en « **OFF** » el interruptor de parada del motor « **1** »
- Girar la llave y colocar en « **OFF** » el interruptor de arranque « **2** ».
  
- Descender del vehículo.
- Colocar el vehículo sobre el caballete.
- Bloquear la dirección y extraer la llave.

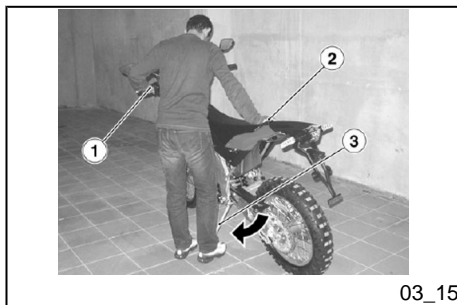

03\_15

## Bequille (03\_15)

Pour positionner le véhicule sur la béquille :

- Saisir la poignée gauche « 1 » et appuyer la main droite sur la partie supérieure arrière du véhicule « 2 ».
- Pousser la béquille latérale avec le pied droit, en l'étendant complètement « 3 ».
- En la maintenant complètement extraite, incliner le véhicule afin d'appuyer la béquille au sol.
- Braquer le guidon complètement vers la gauche.

### ATTENTION

**VÉRIFIER QUE LE TERRAIN DE LA ZONE DE STATIONNEMENT SOIT DÉGAGÉ, SOLIDE ET PLAT.**



03\_16

**Une conduite sûre (03\_16, 03\_17, 03\_18, 03\_19, 03\_20, 03\_21, 03\_22, 03\_23, 03\_24, 03\_25, 03\_26, 03\_27)**

### RÈGLES FONDAMENTALES DE SÉCURITÉ

Pour conduire le véhicule il est nécessaire de répondre à toutes les exigences imposées par la législation (permis de conduire, âge minimum, aptitude psychophysique, assurance, taxes gouverne-

## Soporte (03\_15)

Para colocar el vehículo sobre el caballete:

- Tomar el puño izquierdo «1» y apoyar la mano derecha sobre la parte trasera superior del vehículo «2».
- Empujar el caballete lateral con el pie derecho, extendiéndolo por completo «3».
- Manteniéndolo completamente extraído, inclinar el vehículo hasta apoyar el caballete en el piso.
- Girar el manillar completamente hacia la izquierda.

### ATENCIÓN

**CONTROLAR QUE EL TERRENO DE LA ZONA DE APARCAMIENTO ESTÉ DESPEJADO, Y QUE SEA FIRME Y PLANO.**

**La conducción segura (03\_16, 03\_17, 03\_18, 03\_19, 03\_20, 03\_21, 03\_22, 03\_23, 03\_24, 03\_25, 03\_26, 03\_27)**

### REGLAS FUNDAMENTALES DE SEGURIDAD

Para conducir el vehículo es necesario poseer todos los requisitos previstos por la ley (permiso de conducir, edad mínima, aptitud psicofísica, seguro, impues-

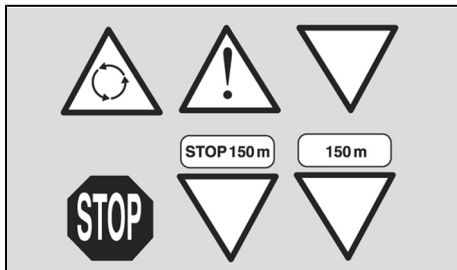

03\_17

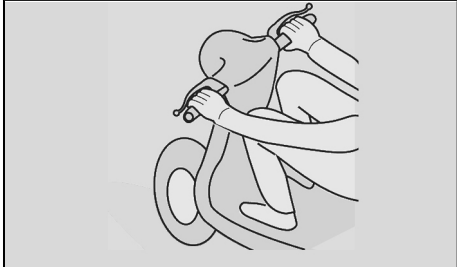

03\_18

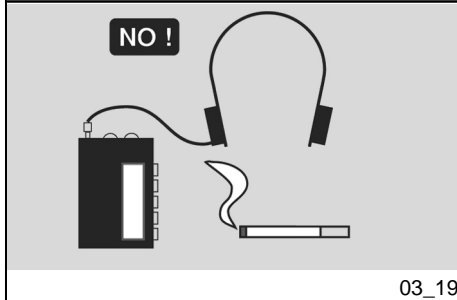

03\_19

mentales, immatriculation, plaque d'immatriculation, etc.).

Il est conseillé de se familiariser avec le véhicule et de gagner confiance dans des zones à faible circulation et/ou dans des propriétés privées.

L'ingestion de certains médicaments, d'alcool et de substances stupéfiantes ou psychotropes, augmente sensiblement le risque d'accident.

S'assurer que vos conditions psychophysiques sont aptes à la conduite et faire particulièrement attention à l'état de fatigue physique et à la somnolence.

L'inexpérience du conducteur est la première cause d'accident.

Ne JAMAIS prêter le véhicule à des débutants et, dans tous les cas, s'assurer que le conducteur possède les qualités requises indispensables à la conduite.

Respecter rigoureusement la signalisation et les normes de circulation nationales et locales.

Éviter les manœuvres brusques et dangereuses pour soi-même et pour les autres (exemple : cabrages, inobservance des limites de vitesse, etc.). En outre, évaluer et tenir toujours dûment en considération l'état de la chaussée, les conditions de visibilité, etc.

Ne pas heurter d'obstacles qui pourraient endommager le véhicule ou mener à la perte de contrôle de ce dernier.

tos estatales, matriculación, matrícula, etc.).

Se recomienda familiarizarse y tomar confianza con el vehículo en zonas con baja intensidad de circulación y/o en propiedades privadas.

El consumo de determinados medicamentos, alcohol y sustancias estupefacientes o psicotrópicas aumenta notablemente el riesgo de accidentes.

Asegurarse de que las propias condiciones psicofísicas sean aptas para las conducción, especialmente el grado de fatiga física y somnolencia.

La mayor parte de los accidentes se deben a la inexperiencia del conductor.

NUNCA prestar el vehículo a principiantes, y en todo caso asegurarse de que el conductor tenga los requisitos necesarios para la conducción.

Respetar rigurosamente las señalizaciones y las normativas nacionales y locales sobre circulación.

Evitar maniobras bruscas y peligrosas para sí mismos y para los demás (ejemplo: caballos, inobservancia de los límites de velocidad, etc.), además, evaluar y tener siempre presente la debida consideración del estado del firme de la carretera, de la visibilidad, etc.

No golpear obstáculos que podrían causar daños en el vehículo u ocasionar la pérdida del control del mismo.

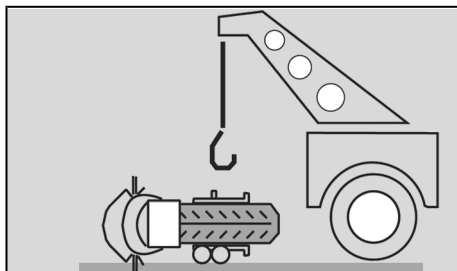

03\_20

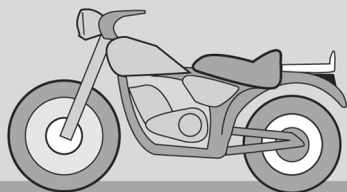
**ONLY ORIGINALS**

03\_21

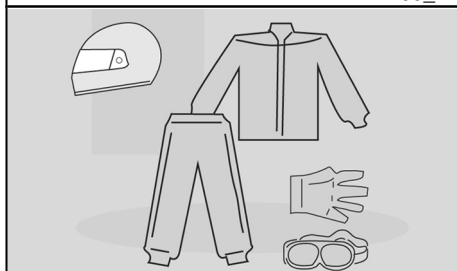

03\_22

Ne pas rester dans le sillage des véhicules qui précèdent à seule fin d'augmenter la propre vitesse.

**ATTENTION**

**CONDUIRE TOUJOURS AVEC LES DEUX MAINS SUR LE GUIDON ET LES PIEDS SUR LA PLATE-FORME REPOSE-PIEDS (OU SUR LES REPOSE-PIEDS DU CONDUCTEUR) ET DANS LA POSITION CORRECTE DE CONDUITE.**

Éviter absolument de se mettre debout ou de s'étirer pendant la conduite.

Le conducteur ne doit pas se distraire, se laisser distraire ou influencer par des personnes, choses, actions (ne pas fumer, manger, boire, lire, etc.) durant la conduite du véhicule.

Utiliser le carburant et les lubrifiants spécifiques au véhicule, du type reporté dans le « TABLEAU DES LUBRIFIANTS » ; contrôler régulièrement la présence des niveaux prescrits d'essence, d'huile et de liquide de refroidissement.

Si le véhicule a été impliqué dans un accident ou bien a subi des chocs ou des chutes, s'assurer que les leviers de commande, les tuyaux, les câbles, le système de freinage et les parties essentielles ne soient pas endommagés.

No permanecer en la estela de los vehículos que van adelante para aumentar la propia velocidad.

**ATENCIÓN**

**CONducir SIEMPRE CON AMBAS MANOS EN EL MANILLAR Y LOS PIES EN LA PLATAFORMA REPOSAPIÉS (O EN LOS ESTRIBOS DEL CONDUCTOR), EN LA POSICIÓN CORRECTA DE CONDUCCIÓN.**

Evitar en cualquier circunstancia levantar los pies o desperezarse durante la conducción.

El conductor no debe distraerse o dejarse influir por personas, cosas, acciones (fumar, comer, beber, leer, etc.) durante la conducción del vehículo.

Utilizar combustible y lubricantes específicos para el vehículo, del tipo indicado en la "TABLA DE LUBRICANTES", controlar reiteradamente que se respeten los niveles prescritos de combustible, aceite y líquido refrigerante.

Si el vehículo estuvo involucrado en un accidente o sufrió golpes o caídas, asegurarse de que las palancas de mando, los tubos, los cables, la instalación de frenos y las partes vitales no estén dañados.

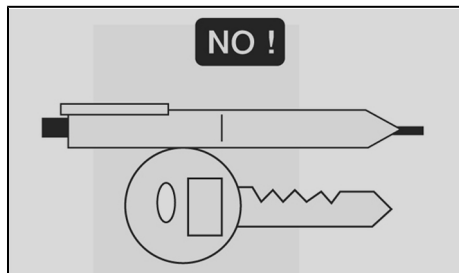

03\_23

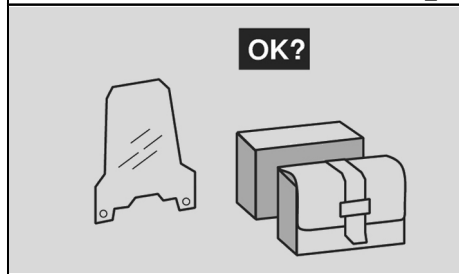

03\_24

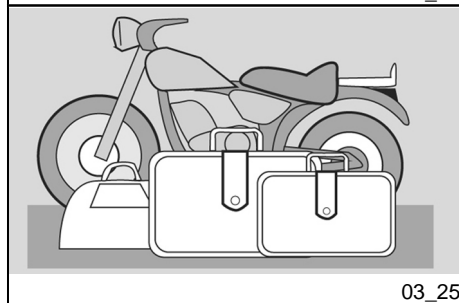

03\_25

Faire éventuellement contrôler le véhicule par un concessionnaire officiel aprilia, en faisant particulièrement attention au cadre, au guidon, aux suspensions, aux organes de sécurité et aux dispositifs dont l'utilisateur n'est pas en mesure d'évaluer l'état.

Signaler tout mauvais fonctionnement afin de faciliter l'intervention des techniciens et/ou des mécaniciens.

Ne conduire sous aucun prétexte le véhicule si les dégâts subis compromettent la sécurité.

Ne modifier sous aucun prétexte la position, l'inclinaison et la couleur : de la plaque d'immatriculation, des clignotants, des dispositifs d'éclairage et des klaxons.

Les modifications apportées au véhicule entraînent l'annulation de la garantie.

Toute modification éventuelle apportée au véhicule et la dépose des pièces d'origine peuvent compromettre les performances de celui-ci, diminuer le niveau de sécurité, même le rendre illégal.

Il est recommandé de respecter toujours les dispositions légales et les réglementations nationales et locales en matière d'équipement du véhicule.

Éviter en particulier les modifications techniques visant à améliorer les performances ou altérant les caractéristiques originales du véhicule.

Eventualmente, hacer controlar el vehículo en un Concesionario Oficial aprilia, especialmente el chasis, el manillar, las suspensiones, los órganos de seguridad y los dispositivos cuya integridad no pueda ser evaluada por el usuario.

Indicar cualquier mal funcionamiento para agilizar la intervención de los técnicos y/o mecánicos.

No conducir en absoluto el vehículo si el daño sufrido compromete la seguridad.

No modificar en absoluto la posición, la inclinación o el color de: matrícula, intermitentes, dispositivos de iluminación y avisadores sonoros.

Realizar modificaciones en el vehículo implica la anulación de la garantía.

Toda eventual modificación realizada al vehículo, y la eliminación de piezas originales pueden comprometer el rendimiento del mismo, y por lo tanto disminuir el nivel de seguridad e incluso hacer que el vehículo sea ilegal.

Se recomienda atenerse siempre a todas las disposiciones de ley y reglamentaciones nacionales y locales en materia de equipamiento del vehículo.

En especial se deben evitar modificaciones técnicas dirigidas a incrementar el rendimiento o a alterar las características originales del vehículo.

Evitar en absoluto competir con los vehículos.



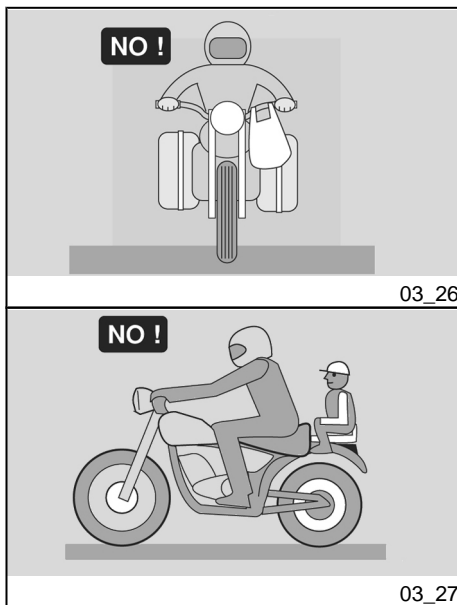

Éviter absolument de rivaliser avec les autres véhicules.

Éviter la conduite tout-terrain.

### VÊTEMENTS

Avant de se mettre en marche, ne pas oublier de toujours mettre et boucler le casque correctement. S'assurer qu'il est homologué, en bon état, à la bonne taille, et que la visière est propre.

Mettre des vêtements protecteurs, de préférence de couleur claire et/ou réfléchissante. De cette manière, on se rendra plus visible des autres conducteurs, réduisant sensiblement le risque d'être renversé, et on pourra jouir d'une meilleure protection en cas de chute.

Les vêtements doivent être bien adhérents et fermés aux extrémités ; les cordons, les ceintures et les cravates ne doivent pas pendre ; éviter que ceux-ci ou d'autres objets puissent interférer avec la conduite, en s'accrochant dans les pièces en mouvement ou les autres organes de conduite.

Ne pas conserver dans les poches des objets potentiellement dangereux en cas de chute, comme par exemple : des objets pointus comme des clés, des stylos, des récipients en verre, etc. (ces recommandations restent valables pour l'éventuel passager).

### ACCESSOIRES

Evitar la conducción todo terreno.

### INDUMENTARIA

Antes de ponerse en marcha, colocarse siempre el casco correctamente abrochado. Asegurarse de que el mismo sea homologado, esté en buen estado y tenga la medida adecuada y el visor limpio.

Usar indumentaria de protección, en lo posible de color claro y/o reflectante. De esta manera será visible para los demás conductores, reduciendo notablemente el riesgo de ser atropellado y se podrá tener mayor protección en caso de caída.

La ropa deberá ser adherente y cerrada en las extremidades; los cordones, los cinturones y las corbatas no deben estar sueltos; evitar que éstos u otros objetos puedan interferir con la conducción, enganchándose con piezas en movimiento u otros órganos de conducción.

No conservar en los bolsillos objetos potencialmente peligrosos en caso de caída, por ejemplo: objetos con punta como llaves, bolígrafos, contenedores de vidrio, etc. (las mismas recomendaciones son válidas también para el eventual pasajero).

### ACCESORIOS

L'utilisateur est personnellement responsable du choix d'installation et d'utilisation des accessoires.

Lors du montage, il est recommandé que l'accessoire ne couvre pas les dispositifs de signalisation sonore et visuelle ni n'en compromette le fonctionnement, ne limite pas la course des suspensions et l'angle de braquage, qu'il ne gêne pas l'actionnement des commandes ni ne réduise pas la distance au sol et l'angle d'inclinaison dans les virages.

Éviter l'utilisation d'accessoires qui gênent l'accès aux commandes, dans la mesure où cela peut rallonger les temps de réaction en cas d'urgence.

Les carénages et les pare-brises de grandes dimensions, montés sur le véhicule, peuvent créer des forces aérodynamiques pouvant compromettre la stabilité du véhicule pendant la marche, surtout à grande vitesse.

S'assurer que l'accessoire est solidement ancré au véhicule et qu'il ne comporte pas un danger pour la conduite.

Ne pas ajouter ou modifier des équipements électriques excédant la capacité du véhicule, parce que cela pourrait provoquer l'arrêt soudain de ce dernier ou un manque dangereux du courant nécessaire au fonctionnement des dispositifs de signalisation sonore et visuelle.

El usuario es responsable personalmente de decidir instalar y usar accesorios.

Se recomienda, para el montaje, que el accesorio no tape los dispositivos de señalización sonora y visual ni comprometa su funcionalidad, que no limite la carrera de las suspensiones ni el ángulo del viraje, que no obstaculice el accionamiento de los mandos y que no reduzca la altura desde el piso ni el ángulo de inclinación en curva.

Evitar el uso de accesorios que obstaculicen el acceso a los mandos porque podrían prolongar los tiempos de reacción en caso de emergencia.

Los carenados y parabrisas de grandes dimensiones montados en el vehículo, pueden ocasionar fuerzas aerodinámicas que comprometen la estabilidad del vehículo durante la marcha, sobre todo a alta velocidad.

Asegurarse de que el accesorio quede firmemente fijado al vehículo y que no sea causa de peligro durante la conducción.

No agregar ni modificar equipos eléctricos que excedan la capacidad del vehículo, esto podría ocasionar la detención imprevista del mismo o una peligrosa falta de corriente, necesaria para el funcionamiento de los dispositivos de señalización sonora y visual.

**aprilia** recommande l'utilisation d'accessoires d'origine (**aprilia** genuine accessories).

**aprilia** recomienda el uso de accesorios originales (**aprilia** genuine accessories).

### **Charge**

### **Carga**

#### **N.B.**

#### **NOTA**

**LE VÉHICULE N'EST PAS ADAPTÉ AU TRANSPORT DE CHARGES OU DE BAGAGES.**

**EL VEHÍCULO NO ES APTO PARA EL TRANSPORTE DE CARGAS O EQUIPAJES.**



# SXV 450-550

**aprilia**



**Chap. 04  
L'entretien**

**Cap. 04  
El mantenimiento**

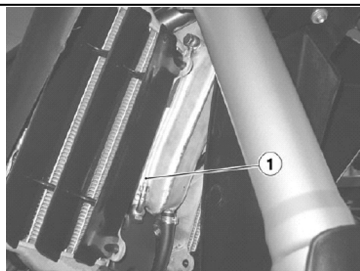

04\_01

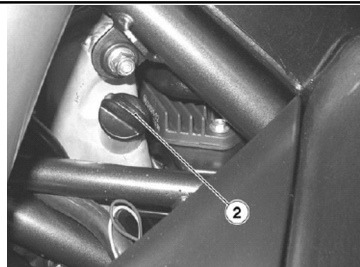

04\_02

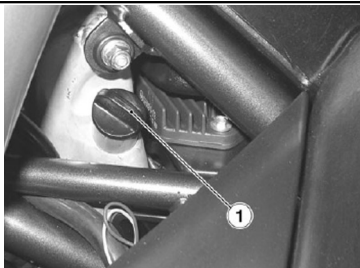

04\_03

## Niveau d'huile moteur (04\_01, 04\_02)

Vérification du niveau d'huile moteur et remplissage

### ATTENTION



SI LE VOYANT DE PRESSION D'HUILE MOTEUR S'ALLUME SUR L'ÉCRAN DURANT LE FONCTIONNEMENT NORMAL DU MOTEUR, CELA SIGNIFIE QUE LA PRESSION D'HUILE MOTEUR DANS LE CIRCUIT EST INSUFFISANTE.

DANS CE CAS, VÉRIFIER LE NIVEAU D'HUILE MOTEUR. VOIR VÉRIFICATION DU NIVEAU D'HUILE MOTEUR ET REMPLISSAGE. S'IL N'EST PAS CORRECT, ARRÊTER IMMÉDIATEMENT LE MOTEUR ET S'ADRESSER À UN CONCESSIONNAIRE OFFICIEL APRILIA. OPÉRER AVEC PRÉCAUTION.

**NE PAS RÉPANDRE D'HUILE !**

FAIRE ATTENTION À NE SOUILLER AUCUN COMPOSANT, NI L'ESPACE DE TRAVAIL NI LES ENVIRONS. NETTOYER SOIGNEUSEMENT TOUTE ÉVENTUELLE TRACE D'HUILE.

EN CAS DE FUITES OU DE MAUVAIS FONCTIONNEMENTS, S'ADRESSER

## Nivel aceite motor (04\_01, 04\_02)

Control del nivel de aceite motor y llenado

### ATENCIÓN



SI EL TESTIGO DE PRESIÓN DE ACEITE MOTOR SE ENCIENDE DURANTE EL FUNCIONAMIENTO NORMAL DEL MOTOR, EN LA PANTALLA, ESTO SIGNIFICA QUE LA PRESIÓN DEL ACEITE MOTOR EN EL CIRCUITO ES INSUFICIENTE.

EN ESTE CASO, CONTROLAR EL NIVEL DE ACEITE MOTOR, VER (CONTROL DEL NIVEL DE ACEITE MOTOR Y LLENADO); SI EL NIVEL NO ES ADECUADO, PARAR INMEDIATAMENTE EL MOTOR Y DIRIGIRSE A UN CONCESSIONARIO OFICIAL APRILIA. OPERAR CON CAUTELA.

**¡NO DERRAMAR EL ACEITE!**

CUIDAR QUE NO SE ENSUCIE NINGÚN COMPONENTE, NI LA ZONA EN LA CUAL SE TRABAJA O LOS ALREDEDORES. LIMPIAR CUIDADOSAMENTE TODO RASTRO EVENTUAL.

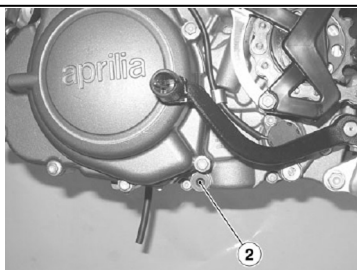

04\_04

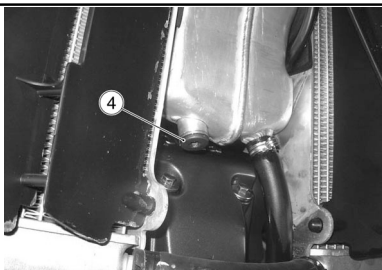

04\_05

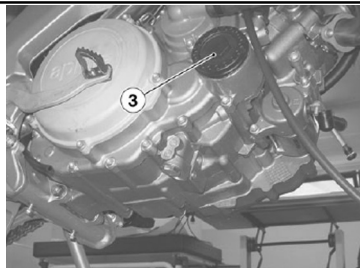

04\_06

À UN CONCESSIONNAIRE OFFICIEL APRILIA.

Pour réaliser le contrôle :

#### ATTENTION

CES VÉHICULES SONT DOTÉS D'UN CIRCUIT DE LUBRIFICATION SÉPARÉ POUR BOÎTE DE VITESSES / EMBRAYAGE ET MOTEUR. LE CONTRÔLE DES NIVEAUX ET LA VIDANGE D'HUILE SONT RÉALISÉS SUR LES DEUX CIRCUITS.

#### ATTENTION

LE CONTRÔLE DE L'HUILE MOTEUR DOIT ÊTRE EFFECTUÉ À MOTEUR CHAUD. EN EFFECTUANT LE CONTRÔLE DU NIVEAU D'HUILE DU MOTEUR À MOTEUR FROID, L' HUILE POURRAIT DESCENDRE TEMPORAIREMENT EN-DESSOUS DU NIVEAU MIN. CECI NE CONSTITUE PAS UN PROBLÈME À CONDITION QUE L'ON NE VÉRIFIE PAS L'ALLUMAGE DU VOYANT DE PRESSIION D'HUILE DU MOTEUR.

#### N.B.

POUR RÉCHAUFFER LE MOTEUR ET PORTER L'HUILE À TEMPÉRATURE, UTILISER LE VÉHICULE POUR UN BREF PARCOURS (10 - 15 MIN), LAISSER FONCTIONNER LE MOTEUR AU

EN CASO DE PÉRDIDAS O MAL FUNCIONAMIENTO, DIRIGIRSE A UN CONCESIONARIO OFICIAL APRILIA.

Para control:

#### ATENCIÓN

ESTOS VEHÍCULOS POSEEN CIRCUITOS DE LUBRICACIÓN SEPARADA PARA CAMBIO DE VELOCIDADES/ EMBRAGUE Y MOTOR. EL CONTROL DE LOS NIVELES Y EL CAMBIO DE ACEITE SE DEBEN REALIZAR EN AMBOS CIRCUITOS.

#### ATENCIÓN

EL CONTROL DE ACEITE MOTOR SE DEBE REALIZAR CON EL MOTOR CALIENTE. REALIZANDO EL CONTROL DEL NIVEL DE ACEITE MOTOR CON EL MOTOR FRÍO, EL ACEITE PODRÍA DESCENDER TEMPORAIREMENT POR DEBAJO DEL NIVEL MÍN. ESTO NO CONSTITUYE NINGÚN PROBLEMA, MIENTRAS NO SE ENCIENDA EL TESTIGO DE PRESIÓN DEL ACEITE MOTOR.

#### NOTA

PARA CALENTAR EL MOTOR Y LLEVAR EL ACEITE A TEMPERATURA, UTILIZAR EL VEHÍCULO EN UN BREVE TRECHO (10 - 15 MIN), DEJAR FUNCIONAR EL MOTOR EN RALENTÍ

### RALENTI AVEC LE VÉHICULE ARRÊTÉ DURANT AU MOINS 30 SECONDES, PUIS ARRÊTER LE MOTEUR.

- Tenir le véhicule à la verticale avec les deux roues appuyées au sol.
- S'assurer du niveau d'huile au travers du tube transparent approprié « 1 ».

MAX = niveau maximum

MIN = niveau minimum

- Le niveau est correct s'il rejoint approximativement le niveau « MAX ».

Si nécessaire, restaurer le niveau d'huile moteur :

#### ATTENTION

EN UTILISANT LE VÉHICULE EN MODE SPORTIF, AVEC UN NIVEAU D'HUILE TROP HAUT, IL EST POSSIBLE QUE QUELQUES ÉCLABOUSURES D'HUILE ATTEIGNENT LE BOÎTIER DU FILTRE À TRAVERS LE RENIFLARD DU MOTEUR.

#### ATTENTION



NE PAS DÉPASSER L'INSCRIPTION « MAX » NI N'ALLER AU-DESSOUS DE

### CON EL VEHÍCULO DETENIDO DURANTE POR LO MENOS 30 SEGUNDOS, LUEGO APAGAR EL MOTOR.

- Maintenir el vehículo en posición vertical con las dos ruedas apoyadas en el piso.
- Controlar con el correspondiente tubo transparente «1» el nivel de aceite.

MAX = nivel máximo

MIN = nivel mínimo

- El nivel es correcto si alcanza aproximadamente el nivel MAX.

Si es necesario, restablecer el nivel de aceite motor:

#### ATENCIÓN

SI SE UTILIZA EL VEHÍCULO EN MODO DEPORTIVO CON EL NIVEL DE ACEITE DEMASIADO ALTO, PUEDE OCURRIR QUE ALGUNAS SALPICADURAS DE ACEITE ALCANCEN LA CAJA DEL FILTRO A TRAVÉS DEL RESPIRADERO DEL MOTOR.

#### ATENCIÓN



NO SOBREPASAR LA MARCA «MÁX» NI DEJAR POR DEBAJO DE LA MAR-



**L'INSCRIPTION « MIN », POUR NE PAS ENDOMMAGER IRRÉMÉDIABLEMENT LE MOTEUR.**

- Dévisser et enlever le bouchon de remplissage « 2 ».
- Remplir le réservoir en rétablissant le niveau correct.

#### **ATTENTION**

**NE PAS AJOUTER D'ADDITIFS NI D'AUTRES SUBSTANCES À L'HUILE. SI UN ENTONNOIR OU AUTRE ÉLÉMENT EST UTILISÉ, S'ASSURER QU'IL SOIT PARFAITEMENT PROPRE.**

#### **N.B.**

**UTILISER DES HUILES DE BONNE QUALITÉ.**

#### **Vidange d'huile moteur (04\_03, 04\_04, 04\_05, 04\_06)**

- Positionner le véhicule sur un terrain solide et plat.
- Positionner le véhicule sur la bécquille.
- Arrêter le moteur et le laisser refroidir pour permettre le drainage de l'huile dans le carter et son refroidissement.
- Dévisser et extraire le bouchon (1).
- Positionner un récipient de récupération sous le bouchon de

**CA «MÍN», PARA NO CAUSAR GRAVES DAÑOS AL MOTOR.**

- Desenroscar y sacar el tapón de llenado «2».
- Llenar el depósito restableciendo el nivel adecuado.

#### **ATENCIÓN**

**NO AGREGAR ADITIVOS NI OTRAS SUSTANCIAS AL ACEITE. SI SE UTILIZA UN EMBUDO U OTRO OBJETO, ASEGURARSE DE QUE ESTÉ PERFECTAMENTE LIMPIO.**

#### **NOTA**

**UTILIZAR ACEITES DE BUENA CALIDAD.**

#### **Sustitución aceite motor (04\_03, 04\_04, 04\_05, 04\_06)**

- Colocar el vehículo sobre un terreno sólido y horizontal.
- Colocar el vehículo sobre el caballete.
- Detener el motor y dejarlo enfriar, para permitir el drenaje de aceite hacia el cárter y el enfriamiento del aceite.
- Desenroscar y extraer el tapón (1).
- Colocar un recipiente de recolección debajo del tapón de dre-

- vidange de l'huile moteur du côté volant.
- Dévisser et retirer il bouchon de vidange d'huile (2) et faire couler toute l'huile du moteur.
  - Positionner un récipient de récupération sous le bouchon de vidange de l'huile moteur du réservoir de récupération.
  - Dévisser et retirer il bouchon de vidange d'huile du réservoir (4) et faire couler toute l'huile du moteur.
- Dévisser le couvercle du filtre à huile moteur (2). L'ôter avec le joint et récupérer le joint torique.
  - Déposer le filtre à huile moteur.
  - Installer un nouveau filtre à huile moteur.
  - Visser le couvercle du filtre à huile moteur (3).
  - Visser et serrer le bouchon de vidange d'huile (2).
  - Visser et serrer le bouchon (4).
  - Effectuer un remplissage d'huile moteur d'environ 1250 cm<sup>3</sup> (76.3 cu in) à travers le trou de remplissage.
  - Visser et serrer le bouchon (1).
  - Démarrer le véhicule et le laisser en marche pendant quelques minutes. Couper le moteur et le laisser refroidir.
  - Effectuer le contrôle du niveau d'huile moteur.
- naje de aceite motor del lado volante.
- Desenroscar y extraer el tapón de drenaje de aceite (2) y dejar fluir todo el aceite motor.
  - Colocar un recipiente de recolección debajo del tapón de drenaje de aceite motor del depósito de recuperación.
  - Desenroscar y sacar el tapón de drenaje de aceite del depósito (4) y dejar fluir todo el aceite motor.
- Desenroscar la tapa del filtro de aceite del motor (2). Sacarla con la junta recuperando la junta tórica.
  - Sacar el filtro de aceite motor.
  - Instalar un nuevo filtro de aceite motor.
  - Enroscar la tapa del filtro de aceite del motor (3).
  - Enroscar y apretar el tapón de drenaje de aceite (2).
  - Enroscar y apretar el tapón (4).
  - Llenar a través del orificio de llenado de aceite motor con aproximadamente 1.250 cm<sup>3</sup> (76.3 cu.in).
  - Enroscar y apretar el tapón (1).
  - Arrancar el vehículo y dejarlo en marcha durante algunos minutos. Apagarlo y dejarlo enfriar.
  - Efectuar el control del nivel de aceite motor.

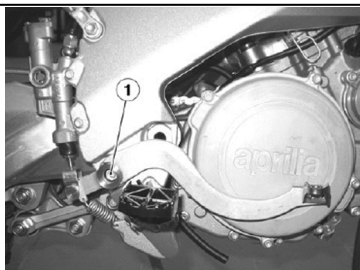

04\_07

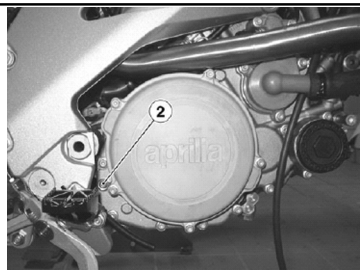

04\_08

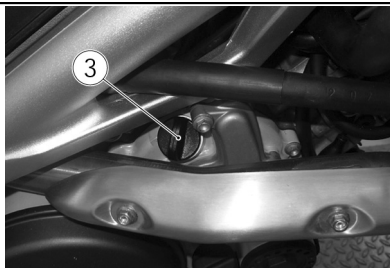

04\_09

## Niveau d'huile boîte de vitesses (04\_07, 04\_08, 04\_09, 04\_10)

### ATTENTION



**LE CONTRÔLE DU NIVEAU D'HUILE DE LA BOÎTE DE VITESSES DOIT ÊTRE FAIT LORSQUE LE MOTEUR EST CHAUD.**

- Arrêter le moteur.
- Attendre quelques minutes pour permettre le passage de l'huile de la boîte de vitesses à l'embrayage.
- Tenir le véhicule en position verticale avec les deux roues posées sur le sol.
- Déposer le levier du frein arrière en dévissant la vis (1) et en récupérant la rondelle.

- Dévisser et enlever le bouchon de visite (2).
- Le niveau est correct si l'huile effleure l'orifice du bouchon de visite (2).

Si nécessaire :

- Déposer le bouchon de remplissage (3).

## Nivel aceite cambio (04\_07, 04\_08, 04\_09, 04\_10)

### ATENCIÓN



**EL CONTROL DEL NIVEL DE ACEITE DEL CAMBIO DE VELOCIDADES SE DEBE REALIZAR CON EL MOTOR CALIENTE.**

- Parar el motor.
- Esperar algunos minutos para permitir que el aceite pase del cambio al embrague.
- Mantener el vehículo en posición vertical con las dos ruedas apoyadas en el piso.
- Quitar la palanca del freno trasero desenroscando el tornillo (1) recuperando la arandela.

- Desenroscar y quitar el tapón de inspección (2).
- El nivel es correcto si el aceite roza el orificio del tapón de inspección (2).

Si es necesario:

- Quitar el tapón de llenado (3).
- Llenar con aceite hasta alcanzar el orificio del tapón de inspección (2).

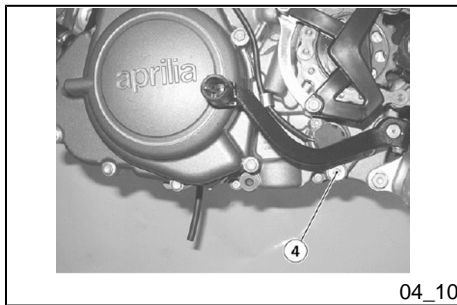

04\_10

- Remplir avec de l'huile jusqu'à atteindre le trou du bouchon de visite (2).

#### ATTENTION



**NE PAS AJOUTER D'ADDITIFS OU D'AUTRES SUBSTANCES AU LIQUIDE.**

**SI UN ENTONNOIR OU AUTRE ÉLÉMENT EST UTILISÉ, S'ASSURER QU'IL SOIT PARFAITEMENT PROPRE.**

- Attendre quelques minutes pour permettre le passage de l'huile de l'embrayage à la boîte de vitesses. Puis contrôler à nouveau le niveau d'huile.

#### REMPACEMENT

##### N.B.

**POUR UN MEILLEUR ET COMPLET ÉCOULEMENT, IL EST NÉCESSAIRE QUE L'HUILE SOIT CHAUDE ET DONC PLUS FLUIDE.**

- Abaisser le pare-carter.
- Positionner un récipient d'une capacité adéquate au niveau du bouchon de vidange « 4 ».
- Dévisser et enlever le bouchon de vidange « 4 ».

#### ATENCIÓN



**NO AGREGAR ADITIVOS NI OTRAS SUSTANCIAS AL LÍQUIDO.**

**SI SE UTILIZA UN EMBUDO U OTRO OBJETO, ASEGURARSE DE QUE ESTÉ PERFECTAMENTE LIMPIO.**

- Esperar algunos minutos para permitir que el aceite pase del embrague al cambio de velocidades. Luego controlar nuevamente el nivel de aceite.

#### SUSTITUCIÓN

##### NOTA

**PARA QUE EL ACEITE SALGA POR COMPLETO Y CON MAYOR FACILIDAD, ES NECESARIO QUE ESTÉ CALIENTE Y POR LO TANTO MÁS FLUIDO.**

- Bajar el cubrecárter.
- Colocar un contenedor con capacidad adecuada a nivel del tapón de drenaje «4».
- Desenroscar y sacar el tapón de drenaje «4».

- Dévisser et enlever le bouchon de remplissage « 3 ».
- Vidanger et laisser couler l'huile à l'intérieur du récipient durant quelques minutes.
- Contrôler et éventuellement remplacer les rondelles d'étanchéité du bouchon de vidange « 4 ».
- Visser et serrer le bouchon de vidange « 4 ».
- Déposer le levier du frein arrière en dévissant la vis « 1 » et en récupérant la rondelle.
- Dévisser et enlever le bouchon de visite « 2 ».
- Introduire de l'huile neuve, jusqu'à atteindre le trou du bouchon de visite « 2 ».
- Attendre quelques minutes pour permettre le passage de l'huile de l'embrayage à la boîte de vitesses.
- Vérifier ensuite à nouveau le niveau d'huile.
- Serrer le bouchon de remplissage « 3 ».
- Desenroscar y sacar el tapón de llenado «3».
- Descargar y dejar gotear durante algunos minutos el aceite dentro del contenedor.
- Controlar y eventualmente sustituir las arandelas de estanqueidad del tapón de drenaje «4».
- Enroscar y apretar el tapón de drenaje «4».
- Sacar la palanca del freno trasero desenroscando el tornillo «1» y recuperando la arandela.
- Desenroscar y sacar el tapón de inspección «2».
- Introducir aceite nuevo hasta alcanzar el orificio del tapón de inspección «2».
- Esperar algunos minutos para permitir que el aceite pase del embrague al cambio de velocidades.
- Luego controlar nuevamente el nivel de aceite.
- Apretar el tapón de llenado «3».

#### ATENCIÓN

**EL PASO DEL ACEITE DESDE EL EMBRAGUE AL CAMBIO DE VELOCIDADES Y VICEVERSA PUEDE SER PARTICULARMENTE LENTO SI LA TEMPERATURA AMBIENTE, DEL ACEITE O DEL MOTOR ES BAJA.**

#### ATTENTION

**LE PASSAGE DE L'HUILE DE L'EMBRAYAGE À LA BOÎTE DE VITESSES ET VICE-VERSA PEUT ÊTRE PARTICULIÈREMENT LENT AU CAS OÙ LA TEMPÉRATURE AMBIANTE, DE L'HUILE OU DU MOTEUR SERAIT BASSE.**

- Remonter le levier du frein arrière, en se rappelant d'insérer la rondelle entre le levier et le carter, et en vissant la vis « 1 ».
- Montar la palanca del freno trasero, recordando colocar la arandela entre la palanca y el cárter, y enroscar el tornillo «1».

## Les pneus

Ce véhicule est équipé de pneus avec chambre à air (Tube type).

### ATTENTION



**CONTRÔLER PÉRIODIQUEMENT LA PRESSION DE GONFLAGE DES PNEUS À TEMPÉRATURE AMBIANTE. SI LES PNEUS SONT CHAUDS, LA MESURE EST INCORRECTE. EFFECTUER LA MESURE SURTOUT AVANT ET APRÈS DE LONGS TRAJETS. SI LA PRESSION DE GONFLAGE EST TROP ÉLEVÉE, LES ASPÉRITÉS DU TERRAIN NE SONT PLUS AMORTIES ET SONT DONC TRANSMISES AU GUIDON, COMPROMETTANT AINSI LE CONFORT DE CONDUITE ET RÉDUISANT ÉGALEMENT LA TENUE DE ROUTE DANS LES VIRAGES. INVERSEMENT, SI LA PRESSION DE GONFLAGE EST INSUFFISANTE, LES FLANCS DES PNEUS TRAVAILLENT DAVANTAGE ET LE PNEU POURRAIT ALORS PATINER SUR LA JANTE OU BIEN SE DÉTACHER, ENTRAÎNANT AINSI LA PERTE DE CONTRÔLE DU VÉHICULE. EN CAS DE FREINAGES**

## Neumáticos

Este vehículo posee neumáticos con cámara de aire (Tube type).

### ATENCIÓN



**CONTROLAR PERIÓDICAMENTE LA PRESIÓN DE INFLADO DE LOS NEUMÁTICOS A TEMPERATURA AMBIENTE. SI LOS NEUMÁTICOS ESTÁN CALIENTES, LA MEDICIÓN NO SERÁ CORRECTA. REALIZAR LA MEDICIÓN ESPECIALMENTE ANTES Y DESPUÉS DE UN VIAJE LARGO. SI LA PRESIÓN DE INFLADO ES DEMASIADO ALTA, LAS ASPEREZAS DEL TERRENO NO SON AMORTIGUADAS Y POR LO TANTO SE TRANSMITEN AL MANILLAR, COMPROMIENDO DE ESTA MANERA EL CONFORT DE MARCHA Y REDUCIENDO AL MISMO TIEMPO LA ADHERENCIA A LA CARRETERA EN LAS CURVAS. EN CAMBIO, SI LA PRESIÓN DE INFLADO ES INSUFICIENTE, LOS FLANCOS DE LOS NEUMÁTICOS TRABAJARÁN DEMASIADO Y PODRÍA PRODUCIRSE UN DESPLAZAMIENTO DE LA GOMA SOBRE LA LLANTA, O BIEN SU SEPA-**

BRUSQUES, LES PNEUS PEUVENT SORTIR DES JANTES. DANS LES VIRAGES, LE VÉHICULE POURRAIT FAIRE UNE EMBARDÉE. CONTRÔLER L'ÉTAT DE LA SURFACE ET L'USURE, DANS LA MESURE OÙ DES PNEUS EN MAUVAIS ÉTAT COMPROMETTRAIENT L'ADHÉRENCE À LA ROUTE ET LA MANŒUVRABILITÉ DU VÉHICULE. REMPLACER LE PNEU S'IL EST USÉ OU SI UNE ÉVENTUELLE CREVAISON DANS LA ZONE DE LA BANDE DE ROULEMENT A DES DIMENSIONS SUPÉRIEURES À 5 mm (0.197 in). APRÈS AVOIR RÉPARÉ UN PNEU, FAIRE L'ÉQUILIBRAGE DES ROUES. UTILISER EXCLUSIVEMENT DES PNEUS AUX DIMENSIONS INDICÉES PAR LE FABRICANT, VOIR « DONNÉES TECHNIQUES ». CONTRÔLER QUE LES VALVES DE GONFLAGE POSSÈDENT TOUJOURS LES BOUCHONS RESPECTIFS, AFIN D'ÉVITER QUE LES PNEUS NE SE DÉGONFLENT ACCIDENTELLEMENT. LES OPÉRATIONS DE REMPLACEMENT, RÉPARATION, ENTRETIEN ET ÉQUILIBRAGE SONT TRÈS IMPORTANTES QUI DOIVENT ÊTRE RÉALISÉES AVEC DES OUTILS APPROPRIÉS ET QUI DEMANDENT DE L'EXPÉRIENCE NÉCESSAIRE. POUR CETTE RAISON, IL EST CONSEILLÉ DE S'ADRESSER À UN CONCESSIONNAIRE OFFICIEL aprilia OU À UN SPÉCIALISTE EN PNEUS POUR L'EXÉCU-

RACIÓN, CON LA CONSIGUIENTE PÉRDIDA DE CONTROL DEL VEHÍCULO. EN CASO DE FRENADAS BRUSCAS, LOS NEUMÁTICOS PODRÍAN SALIRSE DE LAS LLANTAS. POR ÚLTIMO, EL VEHÍCULO PODRÍA DERRAPAR EN LAS CURVAS. CONTROLAR EL ESTADO SUPERFICIAL Y EL DESGASTE, YA QUE UN ESTADO DEFICIENTE DE LOS NEUMÁTICOS COMPROMETERÍA LA ADHERENCIA EN LA CARRETERA Y LA MANIOBRABILIDAD DEL VEHÍCULO. SUSTITUIR EL NEUMÁTICO SI ESTÁ DESGASTADO O SI UNA EVENTUAL PERFORACIÓN EN LA ZONA DE LA BANDA DE RODADURA POSEE UNA DIMENSIÓN MAYOR A 5 mm (0.197 in). DESPUÉS DE REPARAR UN NEUMÁTICO, SE DEBE HACER EQUILIBRAR LAS RUEDAS. USAR EXCLUSIVAMENTE NEUMÁTICOS CON LAS DIMENSIONES QUE INDICA LA EMPRESA. VER (DATOS TÉCNICOS). CONTROLAR QUE LAS VÁLVULAS DE INFLADO POSEAN LAS TAPAS PARA EVITAR LA PÉRDIDA DE PRESIÓN DE LOS NEUMÁTICOS. LAS OPERACIONES DE SUSTITUCIÓN, REPARACIÓN, MANTENIMIENTO Y EQUILIBRADO SON MUY IMPORTANTES, PARA REALIZARLAS SE DEBE CONTAR CON LAS HERRAMIENTAS ADECUADAS Y CON LA EXPERIENCIA NECESARIA. POR ESTE MOTIVO, SE RECOMIENDA DIRIGIRSE A UN CONCESIONARIO OFICIAL APRILIA O A UN ESPECIALISTA

**TION DES OPÉRATIONS PRÉCÉDEN-  
TES.**

#### ATTENTION



**SI LES PNEUS SONT NEUFS, ILS PEU-  
VENT ÊTRE RECOUVERTS D'UNE PA-  
TINE GLISSANTE : CONDUIRE PRU-  
DEMMENT LORS DES PREMIERS  
KILOMÈTRES. NE PAS ENDUIRE LES  
PNEUS AVEC UN LIQUIDE INAPPRO-  
PRIÉ. SI LES PNEUS SONT VIEUX,  
MÊME S'ILS NE SONT PAS COMPLÈ-  
TEMENT USÉS, ILS PEUVENT DUR-  
CIR ET COMPROMETTRE LA TENUE  
DE ROUTE. DANS CE CAS, REMPLA-  
CER LES PNEUS.**

**Limite minimale de profondeur de la  
bande de roulement :**

avant et arrière 2 mm (0.079 in) (USA 3 mm - 0.118 in) et de toute façon non inférieure à ce qui est prescrit par la réglementation en vigueur dans le pays où le véhicule est utilisé.

**EN NEUMÁTICOS PARA REALIZAR  
LAS OPERACIONES ANTES MENCIO-  
NADAS.**

#### ATENCIÓN



**SI LOS NEUMÁTICOS SON NUEVOS,  
PUEDEN ESTAR RECUBIERTOS POR  
UNA CAPA RESBALADIZA: CONDU-  
CIR CON CAUTELA DURANTE LOS  
PRIMEROS KILÓMETROS. NO APLI-  
CAR NINGÚN LÍQUIDO INADECUADO  
A LOS NEUMÁTICOS. SI LOS NEUMÁ-  
TICOS ESTÁN VIEJOS, AUNQUE NO  
COMPLETAMENTE DESGASTADOS,  
PUEDEN ENDURECERSE Y NO GA-  
RANTIZAR LA ADHERENCIA EN CA-  
RRETERA. EN ESTE CASO, SUSTI-  
TUIR LOS NEUMÁTICOS.**

**Limite mínimo de profundidad de la  
banda de rodadura:**

delantera y trasera 2 mm (0.079 in) (USA 3 mm - 0.118 in) y en todos los casos no inferior a lo prescrito por la legislación vigente en el país de utilización del vehículo.



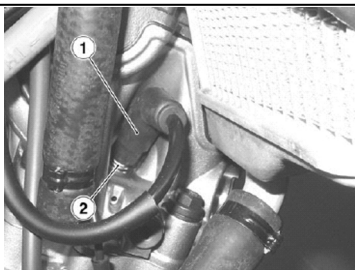

04\_11

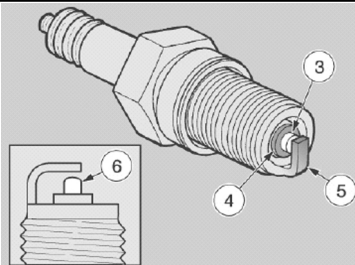

04\_12

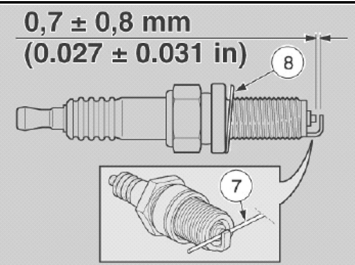

04\_13

## Depose de la bougie (04\_11, 04\_12, 04\_13)

Démonter périodiquement les bougies, les décalaminer, et si nécessaire les remplacer.

### ATTENTION



**MÊME SI UNE SEULE DES BOUGIES DOIT ÊTRE REMPLACÉE, REMPLACER TOUJOURS LES DEUX BOUGIES.**

Pour accéder aux bougies :

### ATTENTION



**AVANT D'EFFECTUER LES OPÉRATIONS SUIVANTES, LAISSER REFROIDIR LE MOTEUR ET LE POT D'ÉCHAPPEMENT JUSQU'À CE QU'ILS AIENT ATTEINT LA TEMPÉRATURE AMBIANTE, AFIN D'ÉVITER DE POSSIBLES BRÛLURES.**

- Positionner le véhicule sur la bécasse.

## Desmontaje bujía (04\_11, 04\_12, 04\_13)

Desmontar periódicamente las bujías, limpiar las incrustaciones de carbón y si es necesario, sustituirlas.

### ATENCIÓN



**AUNQUE SÓLO UNA DE LAS BUJÍAS REQUIERA LA SUSTITUCIÓN, SE DEBEN SUSTITUIR SIEMPRE AMBAS.**

Para acceder a las bujías:

### ATENCIÓN



**ANTES DE REALIZAR LAS SIGUIENTES OPERACIONES, DEJAR ENFRIAR EL MOTOR Y EL SILENCIADOR, HASTA QUE ALCANCEN LA TEMPERATURA AMBIENTE, PARA EVITAR POSIBLES QUEMADURAS.**

- Colocar el vehículo sobre el caballete.

**N.B.**

**LE VÉHICULE EST DOTÉ D'UNE BOUGIE (2) PAR CYLINDRE. LES OPÉRATIONS SUIVANTES CONCERNENT UNE SEULE BOUGIE MAIS RESTENT VALABLES POUR LES DEUX.**

- Enlever la pipette (1) de la bougie (2).
- Retirer toute trace de saleté de la base de la bougie (2).
- Enfiler sur le logement hexagonal de la bougie (2) la clé fournie dans le kit d'outils.
- Dévisser la bougie (2) et l'extraire du logement, en prenant soin de ne pas faire entrer de poussière ou d'autres substances à l'intérieur du cylindre.

Pour le contrôle et le nettoyage :

**ATTENTION**

**LES ÉLECTRODES DES BOUGIES MONTÉES SUR CE VÉHICULE SONT DU TYPE AU PLATINE. POUR LE NETTOYAGE, NE PAS UTILISER DE BROSSES MÉTALLIQUES ET/OU DE PRODUITS ABRASIFS, MAIS EXCLUSIVEMENT UN JET D'AIR COMPRIMÉ.**

**NOTA**

**EL VEHÍCULO CONSTA DE UNA BUJÍA (2) POR CILINDRO. LAS SIGUIENTES OPERACIONES SE REFIEREN A UNA SOLA BUJÍA PERO SON VÁLIDAS PARA AMBAS.**

- Extraer la pipeta (1) de la bujía (2).
- Quitar todo rastro de suciedad de la base de la bujía (2).
- Introducir en el alojamiento hexagonal de la bujía (2) la llave suministrada en el kit de herramientas.
- Desenroscar la bujía (2) y extraerla de su alojamiento, prestando atención a que no entre polvo u otras sustancias dentro del cilindro.

Para el control y la limpieza:

**ATENCIÓN**

**LOS ELECTRODOS DE LAS BUJÍAS MONTADAS EN ESTE VEHÍCULO SON DE PLATINO. PARA LA LIMPIEZA NO UTILIZAR CEPILLOS METÁLICOS NI PRODUCTOS ABRASIVOS; USAR EXCLUSIVAMENTE UN CHORRO DE AIRE COMPRIMIDO.**

**LÉGENDE :**

électrode centrale (3) ;

isolant (4) ;

électrode latérale (5).

- Contrôler que les électrodes et l'isolant de la bougie (2) soient décalaminés ou de signes de corrosion ; le cas échéant, les nettoyer avec un jet d'air comprimé.

Si la bougie (2) présente des fissures sur l'isolant, des électrodes corrodées, un excès de calamine ou si l'électrode centrale présente un sommet arrondi (6), elle doit être remplacée.

**ATTENTION**

**LORS DU REMPLACEMENT DE LA BOUGIE (2), CONTRÔLER LE PAS ET LA LONGUEUR DU FILETAGE. SI LA PARTIE FILETÉE EST TROP COURTE, LA CALAMINE SE DÉPOSERA SUR LA BASE DU FILETAGE RISQUANT AINSI D'ENDOMMAGER LE MOTEUR AU REMONTAGE DE LA BOUGIE CORRECTE. UTILISER SEULEMENT DES BOUGIES DE TYPE CONSEILLÉ, AUTREMENT ON RISQUE DE COMPROMETTRE LES PRESTATIONS ET LA DURÉE DE VIE DU MOTEUR. POUR CONTRÔLER LA DISTANCE ENTRE LES ÉLECTRODES, UTILISER UN CA-**

**LEYENDA:**

electrodo central (3);

aislante (4);

electrodo lateral (5).

- Controlar que los electrodos y el aislante de la bujía (2) no presenten depósitos de carbón o marcas de corrosión; si fuera necesario, limpiar con un chorro de aire a presión.

La bujía (2) debe sustituirse si presenta grietas en el aislante, corrosión en los electrodos, depósitos excesivos o electrodo central con la punta redondeada (6).

**ATENCIÓN**

**CUANDO SE SUSTITUYE LA BUJÍA «2», CONTROLAR EL PASO Y LA LONGITUD DE LA ROSCA. SI LA PARTE ROSCADA ES DEMASIADO CORTA, LOS DEPÓSITOS DE CARBÓN SE DEPOSITARÁN EN EL ALOJAMIENTO DE LA ROSCA, CON EL RIESGO DE DAÑAR EL MOTOR AL MONTAR LA BUJÍA CORRECTA. UTILIZAR SÓLO BUJÍAS DEL TIPO RECOMENDADO; DE LO CONTRARIO, SE PODRÍAN COMPROMETER LAS PRESTACIONES Y LA DURACIÓN DEL MOTOR. PARA CONTROLAR LA DISTANCIA ENTRE LOS ELECTRODOS, UTILIZAR**

**LIBRE D'ÉPAISSEUR DE TYPE À FIL  
POUR ÉVITER D'ENDOMMAGER LE  
REVÊTEMENT EN PLATINE.**

- Contrôler la distance entre les électrodes avec un calibre d'épaisseur du type à fil.

**ATTENTION**



**NE TENTER EN AUCUNE FAÇON DE  
REPORTER À LA BONNE MESURE LA  
DISTANCE ENTRE LES ÉLECTRO-  
DES.**

La distance entre les électrodes doit être de  $0,7 \div 0,8$  mm ( $0.027 \div 0.031$  in) ; si elle est différente, remplacer la bougie (2).

- S'assurer que la rondelle soit en bon état.

Pour effectuer l'installation :

- Une fois la rondelle montée, visser manuellement la bougie (2) pour éviter d'endommager le filetage.
- Serrer avec la clé fournie dans le kit d'outils, en faisant accomplir un  $1/2$  tour à chaque bougie (2) pour comprimer la rondelle.

**UN CALIBRE DE ESPESORES DE CA-  
BLE PARA EVITAR DAÑAR EL RE-  
VESTIMIENTO DE PLATINO.**

- Controlar la distancia entre los electrodos con un calibre de espesores de cable.

**ATENCIÓN**



**NO INTENTAR DE NINGUNA MANERA  
REESTABLECER LA DISTANCIA EN-  
TRE LOS ELECTRODOS.**

La distancia entre los electrodos debe ser de  $0,7 \div 0,8$  mm ( $0.027 \div 0.031$  in); si es distinta, sustituir la bujía (2).

- Asegurarse de que la arandela se encuentre en buen estado.

Para la instalación:

- Con la arandela montada, enroscar a mano la bujía (2) para evitar que se dañe la rosca.
- Con la llave suministrada con el kit de herramientas apretar, girando  $1/2$  vuelta cada bujía (2) para comprimir la arandela.

**ATTENTION**

LA BOUGIE (2) DOIT ÊTRE BIEN VIS-SÉE, AUTREMENT LE MOTEUR POURRAIT SURCHAUFFER ET S'ENDOMMAGER GRAVEMENT.

**Couples de blocage (N\*m)**

**Bougie - M10x1,25**

*12 Nm (8.85 lbf ft)*

- Positionner correctement la pipette de la bougie (1), de façon à ce qu'elle ne se détache pas avec les vibrations du moteur.

**ATENCIÓN**

LA BUJÍA (2) DEBE ESTAR BIEN ENROSCADA; DE LO CONTRARIO, EL MOTOR PODRÍA SOBRECALENTARSE Y DAÑARSE GRAVEMENTE.

**Pares de apriete (N\*m)**

**Bujía - M10x1.25**

*12 Nm (8.85 lbf ft)*

- Introducir correctamente la pipeta de la bujía (1), de manera que no se separe con las vibraciones del motor.

**Demontage du filtre a air (04\_14, 04\_15)**

- Déposer la selle.
- Soulever le réservoir.
- Décrocher le couvercle du boîtier du filtre en saisissant et en soulevant des deux côtés les poignées du passager.
- Extraire ensuite le couvercle du boîtier du filtre avec le filtre à air.

**N.B.**

**DURANT LE REMONTAGE, PRÊTER ATTENTION AU NETTOYAGE PARFAIT DU BOÎTIER DU FILTRE. ENLEVER TOUTE TRACE DE SALETÉ POU-**

**Desmontaje filtro aire (04\_14, 04\_15)**

- Extraer el asiento.
- Levantar el depósito.
- Desenganchar la tapa de la caja del filtro aferrando y levantando de ambos lados las manijas.
- Sacar desde atrás la tapa de la caja del filtro con el filtro de aire.

**NOTA**

**AL REALIZAR EL MONTAJE, PRESTAR ATENCIÓN A LA PERFECTA LIMPIEZA DE LA CAJA DEL FILTRO. ELIMINAR TODO RASTRO DE SUCIEDAD QUE PUEDA ENTRAR DURANTE**



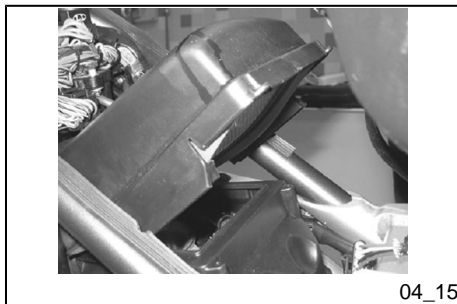

**VANT ENTRER LORS DE LA DÉPOSE. DURANT LE REMONTAGE, PRÊTER ATTENTION À L'INTRODUCTION CORRECTE DES PRISES D'AIR.**

**ATTENTION**



**PRÊTER ATTENTION AU FIL DE RETENUE DU RÉSERVOIR ET NE TOUCHER SOUS AUCUN PRÉTEXTE LE PÔLE POSITIF DE LA BATTERIE.**

**ATTENTION**



**EN CAS DE CHUTE, NETTOYER SOIGNEUSEMENT LE FILTRE À AIR ET LE BOÎTIER DU FILTRE À AIR DE L'HUILE ÉVENTUELLEMENT ENTRÉE DANS LE RÉSERVOIR D'HUILE À TRAVERS LE RENIFLARD DES VAPEURS D'HUILE.**

**ATTENTION**



**EFFECTUER L'OPÉRATION DE DÉPOSE DU COUVERCLE DU FILTRE À AIR SEULEMENT UNE FOIS LA MOTO PARFAITEMENT NETTOYÉE POUR ÉVITER QUE DES SALETÉS N'ENTRENT DANS LE BOÎTIER DU FILTRE.**

**LA EXTRACCIÓN. AL REALIZAR EL MONTAJE, PRESTAR ATENCIÓN A LA CORRECTA INSERCIÓN DE LAS TOMAS DE AIRE.**

**ATENCIÓN**



**PRESTAR ATENCIÓN A QUE EL CABLE DE RETENCIÓN DEL DEPÓSITO NO TOQUE POR NINGÚN MOTIVO EL POLO POSITIVO DE LA BATERÍA.**

**ATENCIÓN**



**EN CASO DE CAÍDA, LIMPIAR CUIDADOSAMENTE EL FILTRO DE AIRE Y LA CAJA DEL FILTRO DE AIRE DEL ACEITE QUE EVENTUALMENTE PUEDA ENTRAR DESDE EL DEPÓSITO DE ACEITE A TRAVÉS DEL RESPIADERO DE VAPORES DE ACEITE.**

**ATENCIÓN**



**REALIZAR LA OPERACIÓN DE EXTRACCIÓN DE LA TAPA DEL FILTRO DE AIRE SÓLO SI LA MOTO ESTÁ PERFECTAMENTE LIMPIA PARA EVITAR QUE ENTRE SUCIEDAD EN LA CAJA DEL FILTRO.**



04\_16

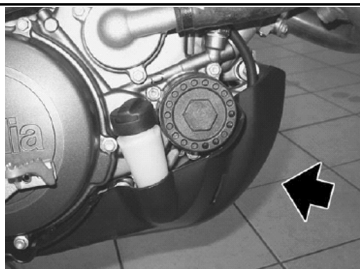

04\_17

## Niveau liquide de refroidissement (04\_16, 04\_17)

Ne pas utiliser le véhicule si le niveau du liquide de refroidissement est au-dessous du niveau minimum.

### ATTENTION



**LE LIQUIDE DE REFROIDISSEMENT EST TOXIQUE SI INGÉRÉ ; LE CONTACT AVEC LA PEAU ET LES YEUX POURRAIT CAUSER DES IRRITATIONS. SI LE LIQUIDE ENTRE EN CONTACT AVEC LA PEAU OU LES YEUX, RINCER LONGUEMENT ET ABONDAMMENT À L'EAU ET CONSULTER UN MÉDECIN. SI INGÉRÉ, PROVOQUER LE VOMISSEMENT, RINCER ABONDAMMENT À L'EAU LA BOUCHE ET LA GORGE ET CONSULTER IMMÉDIATEMENT UN MÉDECIN.**

La solution de liquide de refroidissement est composée de 50 % d'eau et 50 % d'antigel.

Ce mélange est idéal pour la plupart des températures de fonctionnement et garantit une bonne protection contre la corrosion.

Il est souhaitable de conserver le même mélange à la saison chaude car on réduit

## Nivel del líquido refrigerante (04\_16, 04\_17)

No utilizar el vehículo si el nivel del líquido refrigerante está por debajo del nivel mínimo.

### ATENCIÓN



**ES NOCIVO INGERIR LÍQUIDO REFRIGERANTE; EL CONTACTO CON LA PIEL O LOS OJOS PODRÍA CAUSAR IRRITACIONES. SI EL LÍQUIDO ENTRA EN CONTACTO CON LA PIEL O LOS OJOS, ENJUAGAR DURANTE MUCHO TIEMPO CON ABUNDANTE AGUA Y CONSULTAR AL MÉDICO. EN CASO DE INGESTIÓN, PROVOCAR EL VÓMITO, ENJUAGAR LA BOCA Y LA GARGANTA CON ABUNDANTE AGUA Y CONSULTAR INMEDIATAMENTE A UN MÉDICO.**

La solución de líquido refrigerante está compuesta por un 50% de agua y 50% de anticongelante.

Esta mezcla es ideal para la mayoría de las temperaturas de funcionamiento y garantiza una buena protección contra la corrosión.

Conviene mantener la misma mezcla también en la estación cálida ya que de este modo se reducen las pérdidas por

ainsi les fuites par évaporation et la nécessité de remplissages fréquents.

De cette façon, les dépôts de sels minéraux, laissés dans le radiateur suite à l'évaporation de l'eau, diminuent et l'efficacité du système de refroidissement reste inaltérée.

Si la température extérieure descend par dessous zéro degré centigrade, contrôler fréquemment le circuit de refroidissement en ajoutant, si nécessaire, une concentration plus importante d'antigel (jusqu'à un maximum de 60 %).

Pour la solution de refroidissement, utiliser de l'eau distillée, pour ne pas endommager le moteur.

#### ATTENTION



**NE PAS RETIRER LE BOUCHON « 1 » DU VASE D'EXPANSION LORSQUE LE MOTEUR EST CHAUD, CAR LE LIQUIDE DE REFROIDISSEMENT EST SOUS PRESSION ET À TEMPÉRATURE ÉLEVÉE. S'IL ENTRE EN CONTACT AVEC LA PEAU OU LES VÊTEMENTS, IL PEUT CAUSER DES BRÛLURES ET/OU DES BLESSURES GRAVES.**

**Contrôle et remplissage**

evaporación y la necesidad de llenados frecuentes.

De este modo, disminuyen los depósitos de sales minerales que deja el agua evaporada en los radiadores y se mantiene inalterable la eficiencia de la instalación de refrigeración.

En caso de que la temperatura exterior sea inferior a cero grado centígrado, controlar frecuentemente el circuito de refrigeración, agregando si es necesario una concentración mayor de anticongelante (hasta un máximo de 60%).

Para la solución refrigerante utilizar agua destilada para no arruinar el motor.

#### ATENCIÓN



**NO SACAR EL TAPÓN «1» DEL DEPÓSITO DE EXPANSIÓN CON EL MOTOR CALIENTE, PORQUE EL REFRIGERANTE ESTÁ BAJO PRESIÓN Y A TEMPERATURA ELEVADA. EN CONTACTO CON LA PIEL O CON LAS VESTIMENTAS PUEDE CAUSAR SERIAS QUEMADURAS Y/O DAÑOS.**

**Control y llenado**



**ATTENTION**

**EFFECTUER LES OPÉRATIONS DE CONTRÔLE ET REMPLISSAGE DU LIQUIDE DE REFROIDISSEMENT LORS-QUE LE MOTEUR EST FROID.**

- Arrêter le moteur et attendre qu'il refroidisse.
- Positionner le véhicule sur un terrain solide et plat.
- Tenir le véhicule en position verticale avec les deux roues appuyées au sol.
- Tourner d'un cran en sens inverse des aiguilles d'une montre le bouchon du radiateur « 1 ».
- Attendre quelques secondes pour permettre la purge de l'éventuelle pression présente dans le système.
- Tourner à nouveau en sens inverse des aiguilles d'une montre le bouchon du radiateur « 1 » et le retirer.
- Contrôler que le liquide couvre complètement les plaques du radiateur.
- Vérifier de plus le niveau dans le vase d'expansion (sous le couvercle du carter moteur) par la fenêtre appropriée.
- Le niveau doit être compris entre les repères MIN et MAX.

**ATENCIÓN**

**REALIZAR LAS OPERACIONES DE CONTROL Y DE LLENADO DE LÍQUIDO REFRIGERANTE CON EL MOTOR FRÍO.**

- Parar el motor y esperar hasta que se enfríe.
- Colocar el vehículo sobre un terreno firme y plano.
- Mantener el vehículo en posición vertical con las dos ruedas apoyadas en el piso.
- Girar, en sentido antihorario y de una sola vez, el tapón del radiador «1».
- Esperar algunos segundos para permitir la purga de la eventual presión presente en la instalación.
- Girar nuevamente en sentido antihorario el tapón del radiador «1» y extraerlo.
- Controlar que el líquido cubra por completo las placas del radiador.
- Controlar también el nivel en el depósito de expansión (debajo de la tapa del cárter motor) a través de la ventana correspondiente.
- El nivel debe estar comprendido entre las referencias MIN y MAX.

**ATTENTION**

**NE PAS AJOUTER D'ADDITIFS OU D'AUTRES SUBSTANCES AU LIQUIDE.**

**SI UN ENTONNOIR OU AUTRE ÉLÉMENT EST UTILISÉ, S'ASSURER QU'IL SOIT PARFAITEMENT PROPRE.**

- Si nécessaire, remplir avec du liquide de refroidissement jusqu'à couvrir complètement les plaques du radiateur. Ne pas dépasser ce niveau, autrement une fuite de liquide se produira durant le fonctionnement du moteur. Si on utilise un entonnoir ou autre chose, s'assurer de leur parfaite propreté.
- Réinsérer le bouchon du radiateur « 1 ».

**ATTENTION**

**EN CAS DE CONSOMMATION EXCESSIVE DE LIQUIDE DE REFROIDISSEMENT, CONTRÔLER L'ABSENCE DE FUITES DANS LE CIRCUIT.**

**POUR LA RÉPARATION, S'ADRESSER À UN Concessionnaire officiel aprilia.**

**ATENCIÓN**

**NO AGREGAR ADITIVOS NI OTRAS SUSTANCIAS AL LÍQUIDO.**

**SI SE UTILIZA UN EMBUDO U OTRO OBJETO, ASEGURARSE DE QUE ESTÉ PERFECTAMENTE LIMPIO.**

- Si es necesario, llenar con líquido refrigerante, hasta cubrir por completo las placas del radiador. No superar este nivel, de lo contrario se producirá la salida del líquido durante el funcionamiento del motor. Si se utiliza un embudo u otro objeto, asegurarse de que esté perfectamente limpio.
- Volver a colocar el tapón del radiador «1».

**ATENCIÓN**

**EN CASO DE CONSUMO EXCESIVO DE LÍQUIDO REFRIGERANTE, CONTROLAR QUE NO HAYA PÉRDIDAS EN EL CIRCUITO.**

**PARA LA REPARACIÓN, DIRIGIRSE A UN Concesionario Oficial aprilia.**

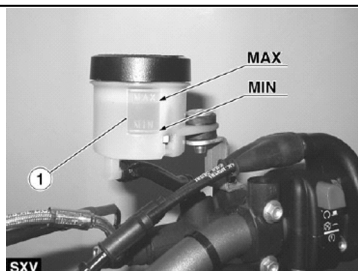

04\_18

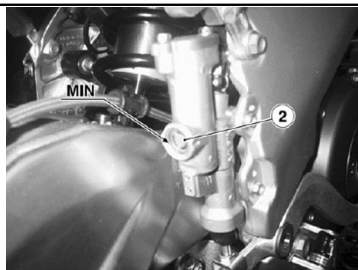

04\_19

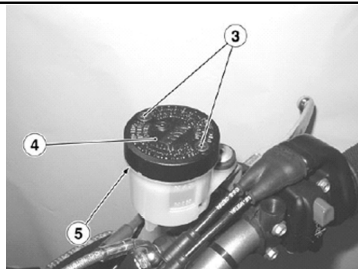

04\_20

## Controlle du niveau de l'huile des freins (04\_18, 04\_19, 04\_20, 04\_21)

### Opérations d'entretien

Niveau du liquide de frein et remplissage

Les informations suivantes concernent un seul système de freinage, mais restent valables pour les deux.

### N.B.

**CE VÉHICULE EST DOTÉ DE FREINS À DISQUE AVANT ET ARRIÈRE, AVEC DES CIRCUITS HYDRAULIQUES SÉPARÉS.**

### ATTENTION



DES VARIATIONS IMPRÉVUES DU JEU OU UNE RÉSISTANCE ÉLASTIQUE SUR LE LEVIER DE FREIN SONT DUES À DES INCONVÉNIENTS DANS LE SYSTÈME HYDRAULIQUE. S'ADRESSER À UN concessionnaire officiel aprilia EN CAS DE DOUTES SUR LE PARFAIT FONCTIONNEMENT DU SYSTÈME DE FREINAGE, ET SI L'ON N'EST PAS EN MESURE D'EFFECTUER LES OPÉRATIONS DE CONTRÔLE NORMALES.

## Control nivel aceite frenos (04\_18, 04\_19, 04\_20, 04\_21)

### Operaciones de mantenimiento

Nivel del líquido de frenos y llenado

La siguiente información se refiere a una sola instalación de frenos, pero es válida para ambas.

### NOTA

**ESTE VEHÍCULO POSEE FRENS DE DISCO DELANTERO Y TRASERO, CON CIRCUITOS HIDRÁULICOS SEPARADOS.**

### ATENCIÓN



IMPREVISTAS VARIACIONES DEL JUEGO O UNA RESISTENCIA ELÁSTICA EN LA PALANCA DEL FRENO SE DEBEN A INCONVENIENTES EN LA INSTALACIÓN HIDRÁULICA. DIRIGIRSE A UN Concesionario Oficial Aprilia, EN CASO DE DUDAS SOBRE EL PERFECTO FUNCIONAMIENTO DE LA INSTALACIÓN DE FRENS Y EN CASO DE INCAPACIDAD PARA REALIZAR LAS OPERACIONES NORMALES DE CONTROL.

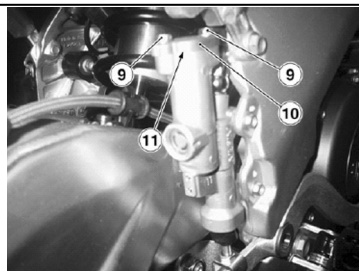

04\_21

**ATTENTION**

**PRÊTER UNE ATTENTION PARTICULIÈRE À CE QUE LES DISQUES DE FREIN NE SOIENT PAS GRAISSÉS, SPÉCIALEMENT APRÈS L'EXÉCUTION D'OPÉRATIONS D'ENTRETIEN OU DE CONTRÔLE.**

**CONTRÔLER QUE LES TUYAUX DES FREINS NE SONT PAS ENTORTILLÉS OU USÉS.**

**FAIRE ATTENTION À CE QUE L'EAU OU LA POUSSIÈRE N'ENTRENT PAS ACCIDENTELLEMENT À L'INTÉRIEUR DU CIRCUIT.**

**AU COURS DES INTERVENTIONS D'ENTRETIEN SUR LE CIRCUIT HYDRAULIQUE, IL EST CONSEILLÉ DE PORTER DES GANTS EN LATEX.**

**LE LIQUIDE DE FREIN POURRAIT CAUSER DES IRRITATIONS S'IL VENAIT EN CONTACT AVEC LA PEAU OU AVEC LES YEUX.**

**ATTENTION**

**LAVER SOIGNEUSEMENT LES PARTIES DU CORPS ENTRÉES EN CONTACT AVEC LE LIQUIDE, S'ADRESSER À UN OCULISTE OU À UN**

**ATENCIÓN**

**CONTROLAR CON MUCHA ATENCIÓN QUE LOS DISCOS DE FRENO NO ESTÉN SUCIOS O ENGRASADOS, ESPECIALMENTE DESPUÉS DE REALIZAR OPERACIONES DE MANTENIMIENTO O CONTROL.**

**CONTROLAR QUE LOS TUBOS DE LOS FRENS NO ESTÉN RETORCIDOS O DESGASTADOS.**

**PRESTAR ATENCIÓN A QUE NO ENTRE AGUA O POLVO INADVERTIDAMENTE DENTRO DEL CIRCUITO.**

**EN CASO DE INTERVENCIONES DE MANTENIMIENTO EN EL CIRCUITO HIDRÁULICO, SE RECOMIENDA UTILIZAR GUANTES DE LÁTEX.**

**EL LÍQUIDO DE FRENS PODRÍA CAUSAR IRRITACIONES SI ENTRARA EN CONTACTO CON LA PIEL O CON LOS OJOS.**

**ATENCIÓN**

**LAVAR CUIDADOSAMENTE LAS PARTES DEL CUERPO QUE ENTREN EN CONTACTO CON EL LÍQUIDO, Y DIRIGIRSE A UN OCULISTA O A UN MÉDICO SI EL LÍQUIDO ENTRA EN CONTACTO CON LOS OJOS.**

**MÉDECIN SI DU LIQUIDE EST ENTRÉ EN CONTACT AVEC LES YEUX.**

**ATTENTION**



**NE PAS RÉPANDRE DE LIQUIDE DANS L'ENVIRONNEMENT.**

**ATTENTION**



**TENIR HORS DE PORTÉE DES ENFANTS.**

**ATTENTION**



**EN UTILISANT LE LIQUIDE DE FREIN, FAIRE ATTENTION À NE PAS EN RENVERSER SUR LES PARTIES EN PLASTIQUE ET PEINTES, CAR CELA LES ENDOMMAGERAIT IRRÉMÉDIABLEMENT.**

**Freins à disque**

**ATTENTION**



**LES FREINS SONT LES ORGANES QUI GARANTISSENT PRINCIPALE-**

**ATENCIÓN**



**NO ARROJAR EL LÍQUIDO AL MEDIO AMBIENTE.**

**ATENCIÓN**



**MANTENER FUERA DEL ALCANCE DE LOS NIÑOS.**

**ATENCIÓN**



**AL USAR EL LÍQUIDO DE FRENOS, PRESTAR ATENCIÓN A NO DERRAMARLO SOBRE LAS PARTES PLÁSTICAS Y PINTADAS, YA QUE LAS DAÑARÍA DE MANERA IRREPARABLE.**

**Frenos de disco**

**ATENCIÓN**



**LOS FRENOS SON LOS PRINCIPALES ÓRGANOS QUE GARANTIZAN LA SE-**

**MENT LA SÉCURITÉ, ILS DOIVENT DONC ÊTRE TOUJOURS MAINTENUS EN PARFAIT ÉTAT D'EFFICACITÉ ; LES CONTRÔLER AVANT CHAQUE VOYAGE.**

**EFFECTUER L'OPÉRATION DE REMPLACEMENT DU LIQUIDE DE FREIN SUR LA BASE DU TABLEAU D'ENTRETIEN PROGRAMMÉ.**

**UTILISER DU LIQUIDE DE FREIN DU TYPE SPÉCIFIÉ DANS LE TABLEAU DES LUBRIFIANTS.**

**GURIDAD, POR LO TANTO SE LOS DEBE MANTENER SIEMPRE EN PERFECTA EFICIENCIA; CONTROLARLOS ANTES DE CADA VIAJE.**

**EFFECTUAR LA OPERACIÓN DE SUSTITUCIÓN DEL LÍQUIDO DE FRENOS EN BASE A LA TABLA DE MANTENIMIENTO PROGRAMADO.**

**UTILIZAR LÍQUIDO DE FRENOS DEL TIPO ESPECIFICADO EN LA TABLA DE LUBRICANTES.**

Suite à l'usure des plaquettes de frottement, le niveau du liquide à l'intérieur du réservoir diminue pour compenser automatiquement cette usure.

Le réservoir de liquide du frein avant « 1 » est situé à proximité de la fixation du levier du frein avant.

Le réservoir de liquide du frein arrière « 2 » est intégré dans la pompe de frein fixée au cadre, sur le côté droit, à côté de la fourche arrière.

Avant de partir, contrôler le niveau du liquide de frein dans les réservoirs.

Al consumirse las pastillas de fricción, el nivel del líquido en el depósito disminuye para compensar automáticamente su desgaste.

El depósito de líquido del freno delantero «1» se encuentra cerca de la fijación de la palanca del freno delantero.

El depósito de líquido del freno trasero «2» está integrado en la bomba de freno fijada al chasis, en el lado derecho, junto a la horquilla trasera.

Antes de la partida, controlar el nivel del líquido de frenos en los depósitos.

**ATTENTION**

**NE PAS UTILISER LE VÉHICULE EN CAS DE FUITE DE LIQUIDE CONSTATÉE DANS LE SYSTÈME DE FREINAGE.**

**Frein avant****Contrôle**

- Positionner le véhicule à la verticale et maintenir le guidon droit.
- Vérifier que le liquide contenu dans le réservoir « 1 » dépasse le repère « MIN ».

MIN = niveau minimum

MAX = niveau maximum

Si le liquide n'atteint pas au moins le repère « MIN » :

**ATTENTION**

**LE NIVEAU DU LIQUIDE DIMINUE PROGRESSIVEMENT AVEC L'USURE DES PLAQUETTES.**

- Vérifier l'usure des plaquettes de frein et du disque.

Si les plaquettes et/ou le disque ne doivent pas être remplacés, effectuer le remplissage.

**Remplissage SXV****ATENCIÓN**

**NO UTILIZAR EL VEHÍCULO SI SE DETECTA UNA PÉRDIDA DEL LÍQUIDO DE LA INSTALACIÓN DE FRENOS.**

**Freno delantero****Control**

- Colocar el vehículo en posición vertical y mantener derecho el manillar.
- Controlar que el líquido que contiene el depósito «1» supere la referencia MIN.

MIN = nivel mínimo

MAX = nivel máximo

Si el líquido no alcanza por lo menos MIN.

**ATENCIÓN**

**EL NIVEL DEL LÍQUIDO DISMINUYE PROGRESIVAMENTE CON EL DESGASTE DE LAS PASTILLAS.**

- Controlar el desgaste de las pastillas de los frenos y del disco.

Si las pastillas y/o el disco no se deben sustituir, realizar el llenado.

**Llenado SXV**

**ATTENTION**

**DANGER DE FUITE DU LIQUIDE DE FREIN. NE PAS ACTIONNER LE LEVIER DU FREIN AVANT SI LES VIS « 3 » SONT DESSERRÉES OU, SURTOUT PAS, SI LE RÉSERVOIR DU LIQUIDE DE FREIN « 4 » EST DÉPOSÉ.**

- En utilisant un tournevis court cruciforme, dévisser les vis « 3 » du réservoir du liquide de frein.

**ATTENTION**

**ÉVITER L'EXPOSITION PROLONGÉE DU LIQUIDE DE FREIN À L'AIR. LE LIQUIDE DE FREIN EST HYGROSCOPIQUE ET EN CONTACT AVEC L'AIR ABSORBE DE L'HUMIDITÉ. LAISSER LE RÉSERVOIR DU LIQUIDE DE FREIN « 1 » OUVERT SEULEMENT LE TEMPS NÉCESSAIRE POUR EFFECTUER LE REMPLISSAGE.**

- Soulever et retirer le couvercle « 4 » avec les vis « 3 » et le joint « 5 ».

**ATTENTION**

**POUR NE PAS RÉPANDRE DE LIQUIDE DE FREIN DURANT LE REMPLISSAGE, IL EST RECOMMANDÉ DE NE**

**ATENCIÓN**

**PELIGRO DE PÉRDIDA DEL LÍQUIDO DE FRENOS. NO ACCIONAR LA PALANCA DEL FRENO DELANTERO CON LOS TORNILLOS «3» FLOJOS O, ESPECIALMENTE, SI LA TAPA DEL DEPÓSITO DEL LÍQUIDO DE FRENOS «4» NO ESTÁ COLOCADA.**

- Utilizando un destornillador de cruz corto, desenroscar los tornillos «3» del depósito del líquido de frenos.

**ATENCIÓN**

**EVITAR LA EXPOSICIÓN PROLONGADA DEL LÍQUIDO DE FRENOS AL AIRE. EL LÍQUIDO DE FRENOS ES HIGROSCÓPICO Y AL ENTRAR EN CONTACTO CON EL AIRE ABSORBE LA HUMEDAD. DEJAR EL DEPÓSITO DEL LÍQUIDO DE FRENOS «1» ABIERTO SÓLO EL TIEMPO NECESARIO PARA REALIZAR EL LLENADO.**

- Levantar y extraer la tapa «4» con los tornillos «3» y la junta «5».

**ATENCIÓN**

**PARA NO DERRAMAR EL LÍQUIDO DE FRENOS DURANTE EL LLENADO, SE RECOMIENDA NO SACUDIR EL VEHI-**



**PAS SECOUER LE VÉHICULE. NE PAS AJOUTER D'ADDITIFS OU D'AUTRES SUBSTANCES AU LIQUIDE. SI UN ENTONNOIR OU AUTRE ÉLÉMENT EST UTILISÉ, S'ASSURER QU'IL SOIT PARFAITEMENT PROPRE.**

- Remplir le réservoir « 1 » avec du liquide de frein jusqu'à dépasser le niveau minimum indiqué MIN.

#### ATTENTION



**LE REMPLISSAGE JUSQU'AU NIVEAU MAX DOIT ÊTRE EFFECTUÉ SEULEMENT AVEC DES PLAQUETTES NEUVES. IL EST RECOMMANDÉ DE NE PAS REMPLIR JUSQU'AU NIVEAU MAX LORSQUE LES PLAQUETTES SONT USÉES, CAR CELA PROVOQUERAIT UNE FUITE DE LIQUIDE EN CAS DE REMPLACEMENT DES PLAQUETTES DE FREIN.**

**CONTRÔLER L'EFFICACITÉ DE FREINAGE.**

**EN CAS DE COURSE EXCESSIVE DU LEVIER DE FREIN OU DE PERTE D'EFFICACITÉ DU SYSTÈME DE FREINAGE, S'ADRESSER À UN Concessionnaire officiel aprilia, CAR IL POURRAIT ÊTRE NÉCESSAIRE DE PURGER L'AIR DU SYSTÈME.**

**CULO. NO AGREGAR ADITIVOS U OTRAS SUSTANCIAS AL LÍQUIDO. SI SE UTILIZA UN EMBUDO U OTRO OBJETO, ASEGURARSE DE QUE ESTÉ PERFECTAMENTE LIMPIO.**

- Llenar el depósito «1» con líquido de frenos, hasta superar el nivel mínimo indicado con MIN.

#### ATENCIÓN



**EL LLENADO HASTA EL NIVEL MÁX SÓLO SE DEBE REALIZAR CON PASTILLAS NUEVAS. SE RECOMIENDA NO LLENAR HASTA EL NIVEL MÁX CON PASTILLAS GASTADAS, YA QUE ESTO PROVOCARÍA LA PÉRDIDA DE LÍQUIDO EN CASO DE SUSTITUCIÓN DE LAS PASTILLAS DE FRENO.**

**CONTROLAR LA EFICIENCIA DEL FRENADO.**

**EN CASO DE UN RECORRIDO EXCESIVO DE LA PALANCA DE FRENO O DE UNA PÉRDIDA DE EFICIENCIA EN LA INSTALACIÓN DE FRENOS, DIRIGIRSE A UN CONCESIONARIO OFICIAL APRILIA, YA QUE PODRÍA SER NECESARIO PURGAR EL AIRE DE LA INSTALACIÓN.**

**Frein arrière**

## Contrôle

- Positionner le véhicule à la verticale.
- Vérifier que le liquide contenu dans le réservoir dépasse le repère MIN.

MIN = niveau minimum

Si le liquide n'atteint pas au moins le repère « MIN » :

**ATTENTION**

**LE NIVEAU DU LIQUIDE DIMINUE PROGRESSIVEMENT AVEC L'USURE DES PLAQUETTES.**

- Vérifier l'usure des plaquettes de frein et du disque.

Si les plaquettes et/ou le disque ne doivent pas être remplacés, effectuer le remplissage.

## Remplissage

**ATTENTION**

**DANGER DE FUITE DU LIQUIDE DE FREIN. NE PAS ACTIONNER LE LEVIER DU FREIN AVANT SI LES VIS « 9 » SONT DESSERRÉES OU, SURTOUT PAS, SI LE RÉSERVOIR DU LIQUIDE DE FREIN « 10 » EST DÉPOSÉ.**

**Freno trasero**

## Control

- Colocar el vehículo en posición vertical.
- Controlar que el líquido que contiene el depósito supere la referencia MIN.

MIN = nivel mínimo

Si el líquido no alcanza por lo menos MIN.

**ATENCIÓN**

**EL NIVEL DEL LÍQUIDO DISMINUYE PROGRESIVAMENTE CON EL DESGASTE DE LAS PASTILLAS.**

- Controlar el desgaste de las pastillas de freno y del disco.

Si las pastillas y/o el disco no se deben sustituir, realizar el llenado.

## Llenado

**ATENCIÓN**

**PELIGRO DE PÉRDIDA DEL LÍQUIDO DE FRENOS. NO ACCIONAR LA PALANCA DEL FRENO DELANTERO CON LOS TORNILLOS «9» FLOJOS O, ESPECIALMENTE, SI LA TAPA DEL DEPÓSITO DEL LÍQUIDO DE FRENOS «10» NO ESTÁ COLOCADA.**

- En utilisant une clé, dévisser les deux vis « 9 » du réservoir du liquide de frein « 2 ».

#### ATTENTION

**ÉVITER L'EXPOSITION PROLONGÉE DU LIQUIDE DE FREIN À L'AIR. LE LIQUIDE DE FREIN EST HYGROSCOPIQUE ET EN CONTACT AVEC L'AIR ABSORBE DE L'HUMIDITÉ. LAISSER LE RÉSERVOIR DU LIQUIDE DE FREIN « 2 » OUVERT SEULEMENT LE TEMPS NÉCESSAIRE POUR EFFEC-TUER LE REMPLISSAGE.**

- Soulever et retirer le couvercle « 10 » avec les vis « 9 » et le joint « 11 ».

#### ATTENTION



**POUR NE PAS RÉPANDRE DE LIQUIDE DE FREIN DURANT LE REMPLISSAGE, IL EST RECOMMANDÉ DE NE PAS SECOUER LE VÉHICULE. NE PAS AJOUTER D'ADDITIFS OU D'AUTRES SUBSTANCES AU LIQUIDE. SI UN ENTONNOIR OU AUTRE ÉLÉMENT EST UTILISÉ, S'ASSURER QU'IL SOIT PARFAITEMENT PROPRE.**

- Remplir le réservoir « 2 » avec du liquide de frein jusqu'à dé-

- Utilizando una llave, desenroscar los dos tornillos «9» del depósito del líquido de frenos «2».

#### ATENCIÓN

**EVITAR LA EXPOSICIÓN PROLONGADA DEL LÍQUIDO DE FRENOS AL AIRE. EL LÍQUIDO DE FRENOS ES HIGROSCÓPICO Y AL ENTRAR EN CONTACTO CON EL AIRE ABSORBE LA HUMEDAD. DEJAR EL DEPÓSITO DEL LÍQUIDO DE FRENOS «2» ABIERTO SÓLO EL TIEMPO NECESARIO PARA REALIZAR EL LLENADO.**

- Levantar y extraer la tapa «10» con los tornillos «9» y la junta «11».

#### ATENCIÓN



**PARA NO DERRAMAR EL LÍQUIDO DE FRENOS DURANTE EL LLENADO, SE RECOMIENDA NO SACUDIR EL VEHÍCULO. NO AGREGAR ADITIVOS U OTRAS SUSTANCIAS AL LÍQUIDO. SI SE UTILIZA UN EMBUDO U OTRO OBJETO, ASEGURARSE DE QUE ESTÉ PERFECTAMENTE LIMPIO.**

- Llenar el depósito «2» con líquido de frenos, hasta superar el nivel mínimo indicado con MIN.

passer le niveau minimum indiqué MIN.

#### ATTENTION



**LE REMPLISSAGE JUSQU'AU NIVEAU MAX DOIT ÊTRE EFFECTUÉ SEULEMENT AVEC DES PLAQUETTES NEUVES. IL EST RECOMMANDÉ DE NE PAS REMPLIR JUSQU'AU NIVEAU MAX LORSQUE LES PLAQUETTES SONT USÉES, CAR CELA PROVOQUERAIT UNE FUITE DE LIQUIDE EN CAS DE REMPLACEMENT DES PLAQUETTES DE FREIN.**

**CONTRÔLER L'EFFICACITÉ DE FREINAGE.**

**EN CAS DE COURSE EXCESSIVE DU LEVIER DE FREIN OU DE PERTE D'EFFICACITÉ DU SYSTÈME DE FREINAGE, S'ADRESSER À UN Concessionnaire officiel aprilia, CAR IL POURRAIT ÊTRE NÉCESSAIRE DE PURGER L'AIR DU SYSTÈME.**

#### ATENCIÓN



**EL LLENADO HASTA EL NIVEL MAX SÓLO SE DEBE REALIZAR CON PASTILLAS NUEVAS. SE RECOMIENDA NO LLENAR HASTA EL NIVEL MAX CON PASTILLAS GASTADAS, YA QUE ESTO PROVOCARÍA LA PÉRDIDA DE LÍQUIDO EN CASO DE SUSTITUCIÓN DE LAS PASTILLAS DE FRENO.**

**CONTROLAR LA EFICIENCIA DEL FRENADO.**

**EN CASO DE UN RECORRIDO EXCESIVO DE LA PALANCA DE FRENO O DE UNA PÉRDIDA DE EFICIENCIA EN LA INSTALACIÓN DE FRENOS, DIRIGIRSE A UN CONCESIONARIO OFICIAL APRILIA, YA QUE PODRÍA SER NECESARIO PURGAR EL AIRE DE LA INSTALACIÓN.**

**Batterie (04\_22, 04\_23, 04\_24)    Bateria (04\_22, 04\_23, 04\_24)**

04\_22



04\_23



04\_24

- Déposer la selle.
- Dévisser et enlever la vis de fixation du câble négatif, en récupérant le bloque-vis.
- Dévisser et enlever la vis de fixation du câble positif, en récupérant le bloque-vis.
- Déposer la batterie.

- Extraer el asiento.
- Desenroscar y sacar el tornillo de fijación del cable negativo, recuperando el bloqueador de tornillo.
- Desenroscar y sacar el tornillo de fijación del cable positivo, recuperando el bloqueador de tornillo.
- Extraer la batería.

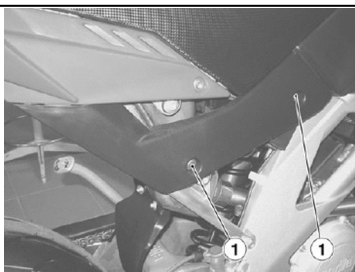

04\_25

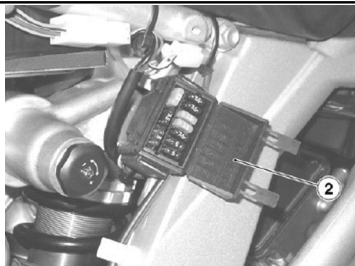

04\_26

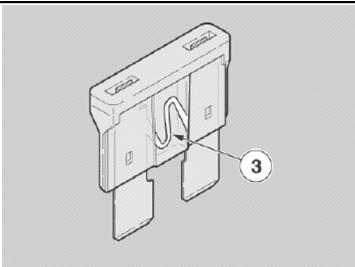

04\_27

### Les fusibles (04\_25, 04\_26, 04\_27, 04\_28, 04\_29)

#### ATTENTION



**NE PAS RÉPARER DES FUSIBLES DÉFECTUEUX. NE JAMAIS UTILISER DES FUSIBLES DIFFÉRENTS DE CEUX SPÉCIFIÉS. CELA POURRAIT ENDOMMAGER LE SYSTÈME ÉLECTRIQUE ET MÊME UN INCENDIE, EN CAS DE COURT-CIRCUIT.**

#### ATTENTION



**QUAND UN FUSIBLE GRILLE FRÉQUEMMENT, IL EST PROBABLE QU'IL Y A UN COURT-CIRCUIT OU UNE SURCHARGE. DANS CE CAS, S'ADRESSER À UN concessionnaire officiel aprilia.**

En cas de manque de fonctionnement ou de fonctionnement irrégulier d'un composant électrique ou si le moteur ne démarre pas, il faut contrôler les fusibles.

Contrôler d'abord les fusibles secondaires et successivement le fusible principal de 30 A.

Pour réaliser le contrôle :

### Fusibles (04\_25, 04\_26, 04\_27, 04\_28, 04\_29)

#### ATENCIÓN



**NO REPARAR FUSIBLES DEFECTUOSOS. NUNCA UTILIZAR FUSIBLES DIFERENTES A LOS ESPECIFICADOS. PODRÍA CAUSAR DAÑOS AL SISTEMA ELÉCTRICO E INCLUSO UN INCENDIO EN CASO DE CORTOCIRCUITO.**

#### ATENCIÓN



**CUANDO UN FUSIBLE SE DAÑA FRECUENTEMENTE, ES PROBABLE QUE EXISTA UN CORTOCIRCUITO O UNA SOBRECARGA. EN ESTE CASO CONSULTAR A UN Concesionario Oficial aprilia.**

Si se detecta que un componente eléctrico no funciona o funciona en forma anormal, o no se produce el arranque del motor, es necesario controlar los fusibles.

Primero controlar los fusibles secundarios y luego el fusible principal de 30A.

Para el control:

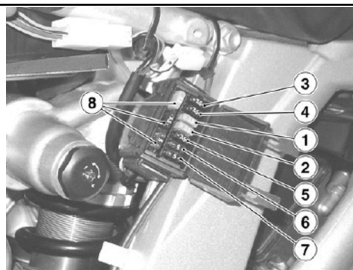

04\_28

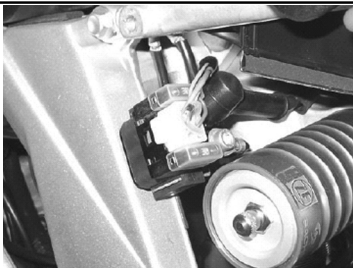

04\_29

- Positionner l'interrupteur d'allumage sur « OFF » afin d'éviter un court-circuit accidentel.
- Déposer le carénage latéral droit, en dévissant les deux vis (1) et en le retirant de son logement.
- Soulever le couvercle (2) du boîtier porte-fusibles secondaires.
- Extraire un fusible à la fois et contrôler si le filament (3) est interrompu.
- Avant de remplacer le fusible, rechercher, si possible, la cause de la panne.
- Remplacer le fusible, si endommagé, par un de même ampérage.

**N.B.**

**SI UN FUSIBLE DE RÉSERVE EST UTILISÉ, VEILLER À EN INSTALLER UN AUTRE IDENTIQUE DANS LE LOGEMENT RESPECTIF.**

- Déposer le carénage latéral gauche, en opérant de la même manière que pour le carénage latéral droit.
- Effectuer pour les fusibles principaux les opérations décrites précédemment pour les fusibles secondaires.

- Colocar en (OFF) el interruptor de arranque, para evitar un cortocircuito accidental.
- Retirar el carenado lateral derecho, desenroscando los dos tornillos (1) y extrayéndolo del alojamiento.
- Levantar la tapa (2) de la caja de fusibles secundarios.
- Extraer un fusible a la vez y controlar si el filamento (3) está interrumpido.
- Antes de sustituir el fusible buscar, en lo posible, la causa que produjo el inconveniente.
- Sustituir el fusible si está dañado por uno del mismo amperaje.

**NOTA**

**SI SE UTILIZA UN FUSIBLE DE RESERVA, REPONER UNO IGUAL EN EL ALOJAMIENTO CORRESPONDIENTE.**

- Quitar el carenado lateral izquierdo, operando del mismo modo que con el carenado lateral derecho.
- Realizar asimismo con los fusibles principales las operaciones descritas anteriormente para los fusibles secundarios.

**DISPOSITION DES FUSIBLES SECONDAIRES**

(1) Fusible de 15 A	Excitation du relais de la centrale
(2) Fusible de 15 A	Feux de position, feux de direction, klaxon, tableau de bord, feu stop
(3) Fusible de 7,5 A	Projecteurs avant
(4) Fusible de 7,5 A	Puissance du relais de la centrale
(5) Fusible de 7,5 A	Bobines des injecteurs
(6) Fusible de 7,5 A	Électroventilateur
(7) Fusible de 5 A	Pompe à essence

**DISPOSICIÓN DE LOS FUSIBLES SECUNDARIOS**

(1) Fusible de 15A	Excitación relé centralita
(2) Fusible de 15A	Luces de posición, intermitentes, claxon, tablero, luz de stop
(3) Fusible de 7,5A	Proyectores delanteros
(4) Fusible de 7,5A	Potencia relé centralita
(5) Fusible de 7,5A	Bobinas inyectoras
(6) Fusible de 7,5A	Electroventilador
(7) Fusible de 5A	Bomba de gasolina

**N.B.**

**TROIS FUSIBLES SONT DE RÉSERVE « 8 ».**

**NOTA**

**TRES FUSIBLES SON DE RESERVA «8».**

**DISPOSITION DES FUSIBLES PRINCIPAUX**

Fusible de 30 A	Recharge de la batterie (c'est un seul fusible, le second est de réserve).
-----------------	--

**DISPOSICIÓN DE LOS FUSIBLES PRINCIPALES**

Fusible de 30A	Recarga de batería (hay un solo fusible, el segundo es de reserva).
----------------	---

**Ampoules****N.B.**

**AVANT DE REMPLACER UNE AMPOULE, CONTRÔLER LES FUSIBLES.**

**Bombillas****NOTA**

**ANTES DE SUSTITUIR UNA BOMBILLA CONTROLAR LOS FUSIBLES.**



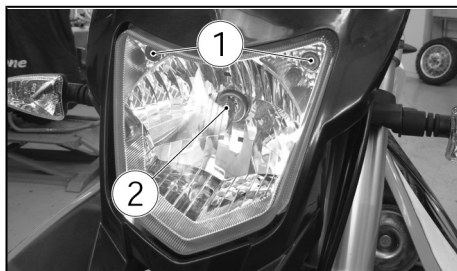

04\_30



04\_31



04\_32

## Bloc optique avant (04\_30, 04\_31, 04\_32, 04\_33, 04\_34)

Dans le feu avant, se trouvent :

- Deux ampoules du feu de position « 1 ».
- Une ampoule des feux de croisement / de route « 2 ».

Pour le remplacement :

- Positionner le véhicule sur la béquille.
- Dévisser les deux vis supérieures.
- Extraire le cache du phare des logements du garde-boue.

**Ampoule du feu de position « 1 » ;**

- Extraire l'ampoule du feu de position et la remplacer par une autre du même type.

**Ampoule du feu de croisement / feu de route « 2 »**

- Saisir le connecteur électrique de l'ampoule « 3 » et le tirer pour le débrancher de la douille.
- Extraire la coiffe « 4 » du logement de la parabole et des bornes de l'ampoule.
- Décrocher les deux extrémités du ressort de retenue « 5 » situé sur la douille.
- Extraire l'ampoule de son logement.

**Au remontage :**

## Grupo óptico delantero (04\_30, 04\_31, 04\_32, 04\_33, 04\_34)

En el faro delantero están alojadas:

- Dos bombillas de luz de posición «1».
- Una bombilla de luz de cruce/ luz de carretera «2».

Para la sustitución:

- Colocar el vehículo sobre el caballete.
- Desenroscar los dos tornillos superiores.
- Extraer la protección de los alojamientos del guardabarros.

**Bombilla luz de posición «1»**

- Extraer la bombilla de posición y sustituirla por una del mismo modelo.

**Bombilla luz de cruce / de carretera «2»**

- Aferrar el conector eléctrico de la bombilla «3», tirar del mismo y desconectarlo del portalámparas.
- Extraer la cubierta «4» del alojamiento de la parabola y de los terminales de la bombilla.
- Desenganchar los dos extremos del muelle de retención «5» ubicado en el portalámparas.

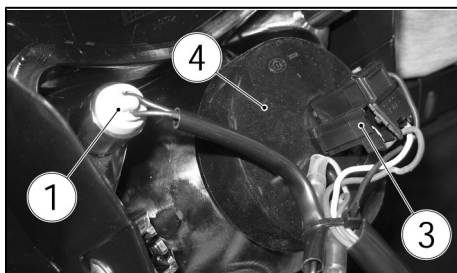

04\_33

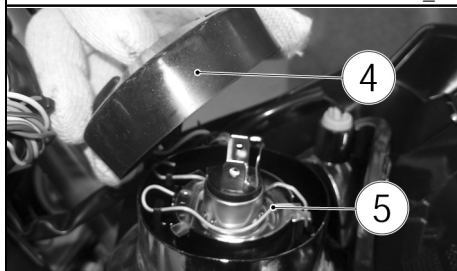

04\_34

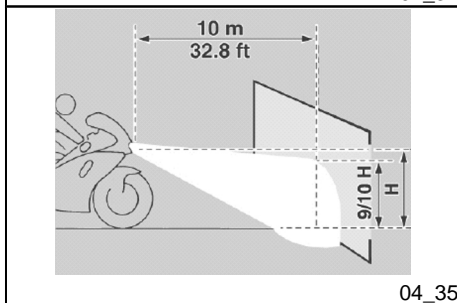

04\_35

- Installer correctement une ampoule du même type.
- Introduire correctement la coiffe « 4 » dans les bornes de l'ampoule et dans le logement de la parabole.
- Brancher le connecteur électrique de l'ampoule « 3 ».

### Reglage du projecteur (04\_35, 04\_36)

**N.B.**

EN FONCTION DE CE QUI EST PRESCRIT PAR LA RÉGLEMENTATION EN VIGUEUR DANS LE PAYS OÙ LE VÉHICULE EST UTILISÉ, DES PROCÉDURES SPÉCIFIQUES DOIVENT ÊTRE ADOPTÉES POUR LA VÉRIFICATION DE L'ORIENTATION DU FAISCEAU LUMINEUX.

Pour une vérification rapide de l'orientation correcte du faisceau lumineux avant :

- Placer le véhicule à dix mètres de distance d'une paroi verticale, en s'assurant que le terrain soit plat.
- Allumer le feu de croisement, s'asseoir sur le véhicule et vérifier que le faisceau lumineux projeté sur le mur se trouve légèrement au-dessous de l'axe

- Extraer la bombilla de su alojamiento.

### En el montaje:

- Instalar correctamente una bombilla del mismo modelo.
- Introducir correctamente la cubierta «4» en los terminales de la bombilla y en el alojamiento de la parabola.
- Conectar el conector eléctrico de la bombilla «3».

### Regulación proyector (04\_35, 04\_36)

**NOTA**

EN FUNCIÓN DE LO PREVISTO POR LA LEGISLACIÓN EN VIGENCIA EN EL PAÍS DONDE SE UTILICE EL VEHÍCULO, PARA EL CONTROL DE LA ORIENTACIÓN DEL HAZ LUMINOSO SE DEBEN ADOPTAR PROCEDIMIENTOS ESPECÍFICOS.

Para realizar un control rápido de la orientación correcta del haz luminoso delantero:

- Colocar el vehículo a diez metros de distancia de una pared vertical, asegurándose de que el terreno sea plano.
- Encender la luz de cruce, sentarse en el vehículo y controlar que el haz luminoso proyectado en la pared quede inmediata-

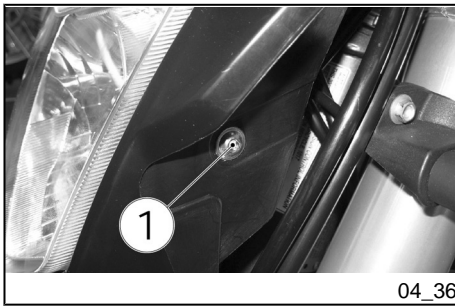

04\_36

horizontal du projecteur (environ 9/10 de la hauteur totale).  
 Pour effectuer le réglage du faisceau lumineux :

- En opérant des deux côtés, dévisser la vis « 1 ».
- Orienter le phare jusqu'à obtenir la position désirée.
- En opérant des deux côtés, serrer la vis « 1 ».

mente debajo de la recta horizontal del proyector (aproximadamente 9/10 de la altura total).

Para realizar la regulación del haz luminoso:

- Trabajando desde ambos lados desenroscar el tornillo «1».
- Orientar el faro hasta obtener la posición deseada
- Trabajando desde ambos lados apretar el tornillo «1».

### Frein a disque avant et arriere (04\_37, 04\_38, 04\_39, 04\_40)

#### ATTENTION



LES FREINS SONT LES ORGANES QUI GARANTISSENT PRINCIPALEMENT LA SÉCURITÉ, ILS DOIVENT DONC ÊTRE TOUJOURS MAINTENUS EN PARFAIT ÉTAT D'EFFICACITÉ ; LES CONTRÔLER AVANT CHAQUE VOYAGE. UN DISQUE SALE SOUILLE LES PLAQUETTES, RÉDUISANT AINSI L'EFFICACITÉ DE FREINAGE. LES PLAQUETTES SALES DOIVENT ÊTRE REMPLACÉES, TANDIS QUE LE DISQUE SALE DOIT ÊTRE NETTOYÉ AVEC UN PRODUIT DÉGRAISSANT DE HAUTE QUALITÉ. LE LIQUIDE DE FREIN DOIT ÊTRE REMPLACÉ UNE FOIS PAR AN PAR UN CONCESSIONNAIRE OFFICIEL APRILIA. UTILISER

### Freno de disco delantero y trasero (04\_37, 04\_38, 04\_39, 04\_40)

#### ATENCIÓN



LOS FRENS SON LOS ÓRGANOS QUE GARANTIZAN EN MAYOR MEDIDA LA SEGURIDAD, POR LO TANTO SE DEBE MANTENER SIEMPRE SU PERFECTA EFICIENCIA; CONTROLARLOS ANTES DE CADA VIAJE. UN DISCO SUCIO MANCHA LAS PASTILLAS, CON LA CONSIGUIENTE REDUCCIÓN DE LA EFICACIA DEL FRENADO. LAS PASTILLAS SUCIAS SE DEBEN SUSTITUIR, MIENTRAS QUE EL DISCO SUCIO SE DEBE LIMPIAR CON UN PRODUCTO DESENGRASANTE DE ALTA CALIDAD. EL LÍQUIDO DE FRENOS SE DEBE SUSTITUIR

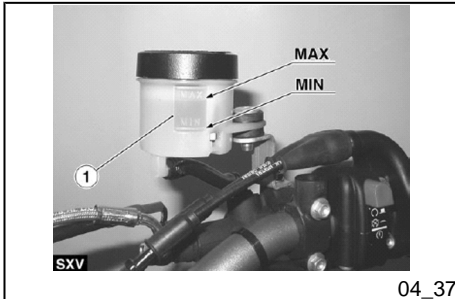

04\_37

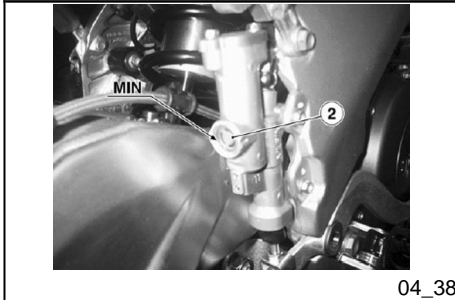

04\_38



04\_39



04\_40

**DU LIQUIDE DE FREIN DU TYPE SPÉCIFIÉ DANS LE TABLEAU DES LUBRIFIANTS.**

**N.B.**

**CE VÉHICULE EST DOTÉ DE FREINS À DISQUE AVANT ET ARRIÈRE, AVEC DES CIRCUITS HYDRAULIQUES SÉPARÉS.**

Le système de freinage avant est à disque simple (côté gauche).

Le système de freinage arrière est à disque simple (côté droit).

Les informations suivantes concernent un seul système de freinage, mais restent valables pour les deux.

Suite à l'usure des plaquettes de freinage, le niveau du liquide à l'intérieur du réservoir (1-2) diminue pour compenser automatiquement cette usure.

Le réservoir de liquide du frein avant « 1 » est situé à proximité de la fixation du levier du frein avant. Le réservoir de liquide du frein arrière « 2 » est intégré dans la pompe de frein fixée au cadre, sur le côté droit, à côté de la fourche arrière.

**UNA VEZ AL AÑO EN UN CONCESIONARIO OFICIAL APRILIA. UTILIZAR LÍQUIDO DE FRENOS DEL TIPO ESPECIFICADO EN LA TABLA DE LUBRICANTES.**

**NOTA**

**ESTE VEHÍCULO POSEE FRENOS DE DISCO DELANTERO Y TRASERO, CON CIRCUITOS HIDRÁULICOS SEPARADOS.**

El sistema de frenos delantero es de disco simple (lado izquierdo).

El sistema de frenos trasero es de disco simple (lado derecho).

La siguiente información se refiere a una sola instalación de frenos, pero es válida para ambas.

Al consumirse las pastillas de fricción, el nivel del líquido en el depósito (1-2) disminuye para compensar automáticamente su desgaste.

El depósito de líquido del freno delantero «1» se encuentra cerca de la fijación de la palanca del freno delantero. El depósito de líquido del freno trasero «2» está integrado en la bomba de freno fijada al chasis, en el lado derecho, junto a la horquilla trasera.

Avant de partir, contrôler le niveau du liquide de frein dans les réservoirs « 1 » et « 2 », ainsi que l'usure des plaquettes.

### Vérification de l'usure des plaquettes

L'usure des plaquettes du frein à disque dépend de leur utilisation, du type de conduite et de la route.

#### ATTENTION



**L'USURE EST PLUS IMPORTANTE DURANT L'UTILISATION SUR DES ROUTES POUSSIÉREUSES OU MOUILLÉES ET EN CAS DE CONDUITE TOUT-TERRAIN.**

Pour réaliser un contrôle rapide de l'usure des plaquettes :

- Positionner le véhicule sur la bécquille.

Contrôle des plaquettes de l'étrier du frein avant :

- Effectuer un contrôle visuel entre l'étrier de frein et les plaquettes, en opérant de la partie supérieure arrière ;

Contrôle des plaquettes de l'étrier du frein arrière :

- Effectuer un contrôle visuel entre l'étrier de frein et les plaquet-

Antes de la partida, controlar el nivel del líquido de frenos en los depósitos «1» «2», y el desgaste de las pastillas.

### Control del desgaste de pastillas

El desgaste de las pastillas del freno de disco depende del uso, del tipo de conducción y de carretera.

#### ATENCIÓN



**EL DESGASTE ES MAYOR DURANTE EL USO EN CARRETERAS POLVORIENTAS O MOJADAS O EN LA CONDUCCIÓN TODOTERRENO.**

Para realizar el control rápido del desgaste de las pastillas:

- Colocar el vehículo sobre el caballete.

Control pastillas pinza del freno delantero:

- Realizar un control visual entre la pinza del freno y las pastillas, operando desde la parte superior trasera;

Control pastillas pinza del freno trasero:

- Realizar un control visual entre la pinza del freno y las pastillas, operando desde la parte superior trasera;

tes, en opérant de la partie supérieure arrière ;

#### **N.B.**

**L'USURE AU-DELÀ DE LA LIMITE DU MATÉRIEL DE FROTTEMENT PROVOQUERAIT LE CONTACT DU SUPPORT MÉTALLIQUE DE LA PLAQUETTE AVEC LE DISQUE, CE QUI PRODUIRAIT UN BRUIT MÉTALLIQUE ET DES ÉTINCELLES À L'ÉTRIER L'EFFICACITÉ DU FREINAGE, LA SÉCURITÉ ET L'INTÉGRITÉ DU DISQUE SERAIENT AINSI COMPROMIS.**

Si l'épaisseur du matériel de frottement (même d'une seule plaquette) est réduite à une valeur d'environ 1,5 mm (0.06 in) (ou si même un seul des indicateurs d'usure n'est plus visible), remplacer les deux plaquettes.

#### **ATTENTION**

**POUR LES REMPLACER, S'ADRESSER À UN concessionnaire officiel aprilia.**

#### **NOTA**

**EL CONSUMO MÁS ALLÁ DEL LÍMITE DEL MATERIAL DE FRICCIÓN CAUSARÍA EL CONTACTO DEL SOPORTE METÁLICO DE LA PASTILLA CON EL DISCO, CON EL CONSEGUENTE RUIDO METÁLICO Y ESCAPE DE CHISPAS DE LA PINZA; LA EFICACIA DE FRENADO, LA SEGURIDAD Y EL BUEN ESTADO DEL DISCO QUEDARÍAN DE ESTE MODO COMPROMETIDOS.**

Si el espesor del material de fricción (incluso en una sola pastilla) está reducido hasta un valor aproximado de 1,5 mm (0.06 in) (o si por lo menos uno de los indicadores de desgaste ya no se puede ver), sustituir ambas pastillas.

#### **ATENCIÓN**

**PARA SUSTITUIRLO DIRIGIRSE A UN Concesionario Oficial aprilia.**

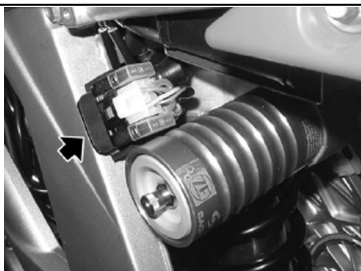

04\_41

## Inactivité du véhicule (04\_41)

### ATTENTION



**AU CAS OÙ LE VÉHICULE RESTERAIT INACTIF DURANT PLUS DE VINGT JOURS, DÉBRANCHER LE FUSIBLE DE 30 A AFIN D'ÉVITER LA DÉGRADATION DE LA BATTERIE.**

Il faut adopter certaines précautions pour éviter les effets décolorants de l'inactivité du véhicule. En outre, il est nécessaire de réaliser les réparations et un contrôle général avant le remisage, afin d'éviter d'oublier de les faire après.

Procéder de la manière suivante :

- Déposer la batterie.
- Laver et sécher le véhicule.
- Passer de la cire sur la surface peinte.
- Gonfler les pneus.
- Ranger le véhicule dans un local frais, sec, à l'abri du soleil, et non sujet aux fortes variations de températures.
- Enfiler et nouer un sac en plastique sur le bout du pot d'échappement pour éviter que l'humidité ne rentre.

## Inactividad del vehículo (04\_41)

### ATENCIÓN



**SI EL VEHÍCULO PERMANECE INACTIVO POR MÁS DE VEINTE DÍAS, DESCONECTAR EL FUSIBLE DE 30 A PARA EVITAR QUE SE DETERIORE LA BATERÍA.**

Es necesario adoptar algunas precauciones para evitar los efectos originados por la falta de uso del vehículo. Además es necesario realizar las reparaciones y un control general antes del aparcamiento, pues de lo contrario posteriormente podría olvidarse.

Proceder de la siguiente manera:

- Extraer la batería.
- Lavar y secar el vehículo.
- Pasar cera sobre las superficies pintadas.
- Inflar los neumáticos.
- Situar el vehículo en un local no calefaccionado, libre de humedad, protegido de los rayos solares en donde las variaciones de temperaturas sean mínimas.
- Colocar y atar una bolsa de plástico en el extremo del tubo de escape del silenciador para evitar que ingrese humedad.

**N.B.**

**POSITIONNER LE VÉHICULE DE FAÇON À CE QUE LES DEUX PNEUS SOIENT SOULEVÉS DE TERRE, EN UTILISANT UN SUPPORT APPROPRIÉ.**

- Couvrir le véhicule en évitant l'utilisation de matières plastiques ou imperméables.

**APRÈS LE REMISAGE**

Découvrir et nettoyer le véhicule.

**N.B.**

**EXTRAIRE LES SACHETS EN PLASTIQUE DES EXTRÊMES DU POT D'ÉCHAPPEMENT.**

- Découvrir et nettoyer le véhicule.
- Contrôler l'état de charge de la batterie et l'installer.
- Rapprovisionner le réservoir de carburant.
- Effectuer les contrôles préliminaires.

**ATTENTION**

**PARCOURIR QUELQUES KILOMÈTRES DE TEST À VITESSE MODÉRÉE**

**NOTA**

**COLOCAR EL VEHÍCULO DE MANERA TAL QUE AMBOS NEUMÁTICOS QUEDEN LEVANTADOS DEL PISO, UTILIZANDO UN SOPORTE ADECUADO.**

- Cubrir el vehículo evitando usar materiales plásticos o impermeables.

**DESPUÉS DEL PERÍODO DE APARCAMIENTO**

Descubrir y limpiar el vehículo.

**NOTA**

**SACAR LAS BOLSAS PLÁSTICAS DE LOS EXTREMOS DEL SILENCIADOR.**

- Descubrir y limpiar el vehículo.
- Controlar el estado de carga de la batería e instalarla.
- Reabastecer el depósito de combustible
- Efectuar los controles preliminares.

**ATENCIÓN**

**RECORRER ALGUNOS KILÓMETROS DE PRUEBA A VELOCIDAD MODERADA Y EN UNA ZONA ALEJADA DE TRÁFICO.**



## ET DANS UNE ZONE À FAIBLE CIRCULATION.

### Nettoyage du véhicule

**Nettoyer fréquemment le véhicule s'il est utilisé sous certaines conditions :**

- Pollution atmosphérique (ville et zones industrielles).
- Salinité et humidité de l'atmosphère (zones maritimes, climat chaud et humide).
- Conditions environnementales/saisonniers particulières (emploi de sel, produits chimiques antigels sur les routes en période hivernale).
- Faire particulièrement attention à éviter l'accumulation sur la carrosserie de dépôts, de résidus de poussières industrielles et polluantes, de taches de goudron, d'insectes morts, de fientes d'oiseau, etc.
- Éviter de stationner le véhicule sous les arbres. En effet, à certaines saisons, des résidus, de la résine, des fruits ou des feuilles contenant des substances chimiques qui altèrent la peinture tombent des arbres.

### Limpeza del vehículo

**Limpiar frecuentemente el vehículo si se utiliza en zonas o en condiciones de:**

- Contaminación atmosférica (ciudad y zonas industriales).
- Salinidad y humedad de la atmósfera (zonas marinas, clima cálido y húmedo).
- Particulares condiciones ambientales/estacionales (uso de sal, productos químicos anticongelantes en carreteras durante el período invernal).
- Se debe dedicar especial atención para evitar que en la carrocería queden depósitos, residuos de polvos industriales y contaminantes, manchas de alquitrán, insectos muertos, excrementos de pájaros, etc.
- Evitar aparcar el vehículo debajo de los árboles. En algunas estaciones, de los árboles caen residuos, resinas, frutos y hojas que contienen sustancias químicas dañinas para la pintura.

**ATTENTION**

**AVANT D'EFFECTUER LE LAVAGE DU VÉHICULE, BOUCHER LES PRISES D'AIR D'ASPIRATION DU MOTEUR ET LES SORTIES DU POT D'ÉCHAPPEMENT.**

**ATTENTION**

**APRÈS LE LAVAGE DU VÉHICULE, L'EFFICACITÉ DU FREINAGE PEUT ÊTRE MOMENTANÉMENT COMPROMISE, À CAUSE DE LA PRÉSENCE D'EAU SUR LES SURFACES DE FROTTEMENT DU SYSTÈME DE FREINAGE. IL FAUT PRÉVOIR DE LONGUES DISTANCES DE FREINAGE POUR ÉVITER LES ACCIDENTS. ACTIONNER LES FREINS À PLUSIEURS REPRISES POUR RÉTABLIR SES CONDITIONS NORMALES. EFFECTUER LES CONTRÔLES PRÉLIMINAIRES.**

Pour éliminer la saleté et la boue déposées sur les surfaces peintes, il est nécessaire d'utiliser un jet d'eau à basse pression, mouiller soigneusement les parties sales, éliminer la boue et les saletés avec une éponge douce pour carrosserie, imbibée d'eau et de shampooing (2 ÷ 4 % de shampooing dans l'eau).

**ATENCIÓN**

**ANTES DE LAVAR EL VEHÍCULO, TAPAR LAS TOMAS DE AIRE DE ASPIRACIÓN DEL MOTOR Y LOS ESCAPES DEL SILENCIADOR.**

**ATENCIÓN**

**DESPUÉS DE LAVAR EL VEHÍCULO, LA EFICIENCIA DEL FRENADO PODRÍA VERSE MOMENTÁNEAMENTE COMPROMETIDA A CAUSA DE LA PRESENCIA DE AGUA EN LAS SUPERFICIES DE FRICCIÓN DE LA INSTALACIÓN DE FRENOS. ES NECESARIO PREVER DISTANCIAS MAYORES DE FRENADO PARA EVITAR ACCIDENTES. ACCIONAR REPETIDAMENTE LOS FRENOS PARA RESTABLECER LAS CONDICIONES NORMALES. EFECTUAR LOS CONTROLES PRELIMINARES.**

Para eliminar la suciedad y el fango depositados en las superficies pintadas, es necesario utilizar un chorro de agua a baja presión, mojar cuidadosamente las partes sucias, eliminar el fango y la suciedad con una esponja suave para carrocería, embebida en abundante agua y champú (2 ÷ 4 partes de champú en

Rincer ensuite abondamment à l'eau et sécher avec une chamoisine. Pour nettoyer les parties extérieures du moteur, utiliser du détergent dégraissant, des pinceaux et des chiffons. Les pièces en aluminium anodisé ou peintes comme les fourches, les jantes, le cadre, les repose-pieds, etc., doivent être lavées avec du savon neutre et de l'eau. L'utilisation de détergents trop agressifs peut attaquer le traitement superficiel de ces composants. L'utilisation de détergents trop agressifs peut attaquer le traitement superficiel de ces composants.



**POUR LE NETTOYAGE DES FEUX, UTILISER UNE ÉPONGE IMBIBÉE DE DÉTERGENT NEUTRE ET D'EAU, EN FROTTANT DÉLICATEMENT LES SURFACES ET EN RINÇANT FRÉQUEMMENT ET ABONDAMMENT À L'EAU. RETENIR QUE LE POLISSAGE AVEC DES CIRES AUX SILICONES DOIT ÊTRE RÉALISÉ APRÈS UN NETTOYAGE SOIGNEUX DU VÉHICULE. NE PAS CIRER AVEC DES PÂTES ABRASIVES LES PEINTURES MATES. LE LAVAGE NE DOIT JAMAIS ÊTRE EFFECTUÉ AU SOLEIL, SPÉCIALEMENT EN ÉTÉ, QUAND LA CARROSSERIE EST ENCORE CHAUDE, CAR LE SHAMPOOING EN SÉCHANT AVANT LE RINÇAGE PEUT ENDOMMAGER LA PEINTURE.**

agua). Luego enjuagar con abundante agua y secar con una gamuza. Para limpiar las partes exteriores del motor, utilizar detergentes desengrasantes, pinceles y trapos. Las partes de aluminio anodizado o pintado como horquillas, llantas, chasis, estribos, etc. se deben lavar con jabón neutro y agua. El uso de detergentes demasiado agresivos puede arruinar el tratamiento de la superficie de estos componentes. El uso de detergentes demasiado agresivos puede arruinar el tratamiento de la superficie de estos componentes.



**PARA LA LIMPIEZA DE LOS FAROS, UTILIZAR UNA ESPONJA EMBEBIDA EN DETERGENTE NEUTRO Y AGUA, FROTANDO CON DELICADEZA LAS SUPERFICIES Y ENJUAGANDO FRECUENTEMENTE CON ABUNDANTE AGUA. SE RECUERDA QUE EL LUSTRADO CON CERA SILICONADA SE DEBE REALIZAR DESPUÉS DE UN CUIDADOSO LAVADO DEL VEHÍCULO. NO LUSTRAR CON PASTAS ABRASIVAS LA PINTURA OPACA. NO LAVAR AL SOL, ESPECIALMENTE EN VERANO CON LA CARROCERÍA TODAVÍA CALIENTE, PORQUE SI EL CHAMPÚ SE SECA ANTES DE ENJUAGARLO PODRÍA CAUSAR DAÑOS A LA PINTURA.**

**ATTENTION**

NE PAS UTILISER D'EAU (OU DE LIQUIDES) À TEMPÉRATURE SUPÉRIEURE À 40 °C (104 °F) POUR LE NETTOYAGE DES COMPOSANTS EN PLASTIQUE DU VÉHICULE. NE PAS DIRIGER DE JETS D'EAU OU D'AIR À HAUTE PRESSION OU DE JETS DE VAPEUR SUR LES PARTIES SUIVANTES : MOYEUX DES ROUES, COMMANDES SITUÉES SUR LES CÔTÉS DROIT ET GAUCHE DU GUIDON, COUSSINETS, POMPES DE FREIN, INSTRUMENTS ET INDICATEURS, ÉCHAPPEMENT DU SILENCIEUX, INTERRUPTEUR D'ALLUMAGE / ANTI-VOL DE DIRECTION. POUR LE NETTOYAGE DES PIÈCES EN CAOUTCHOUC OU EN PLASTIQUE ET DE LA SELLE NE PAS UTILISER D'ALCOOL NI DE DISSOLVANTS ; EMPLOYER AU CONTRAIRE DE L'EAU ET DU SAVON NEUTRE.

**ATTENTION**

NE PAS APPLIQUER DE CIRES PROTECTRICES SUR LA SELLE POUR ÉVITER SON GLISSEMENT.

**ATENCIÓN**

NO UTILIZAR AGUA (O LÍQUIDOS) A UNA TEMPERATURA SUPERIOR A LOS 40°C (104°F) PARA LA LIMPIEZA DE LOS COMPONENTES DE PLÁSTICO DEL VEHÍCULO. NO DIRIGIR CHORROS DE AGUA O DE AIRE A ALTA PRESIÓN O CHORROS DE VAPOR EN LAS SIGUIENTES PARTES: CUBOS DE LAS RUEDAS, MANDOS SITUADOS EN EL LADO DERECHO E IZQUIERDO DEL MANILLAR, COJINETES, BOMBAS DE FRENOS, INSTRUMENTOS E INDICADORES, ESCAPE DEL SILENCIADOR, INTERRUPTOR DE ARRANQUE / BLOQUEO DEL MANILLAR. NO UTILIZAR ALCOHOL NI SOLVENTES PARA LA LIMPIEZA DE LAS PARTES DE GOMA O PLÁSTICO, NI PARA EL ASIENTO. UTILIZAR, EN CAMBIO, AGUA Y JABÓN NEUTRO.

**ATENCIÓN**

NO APLICAR EN EL ASIENTO CERA DE PROTECCIÓN, PARA EVITAR RESBALAMIENTOS.

## Transport

Durant le déplacement, le véhicule doit rester en position verticale, il doit être solidement attaché et la première vitesse doit être passée, pour éviter les éventuelles fuites de carburant, d'huile ou de liquide de refroidissement.

**EN CAS DE PANNE, NE PAS REMORQUER LE VÉHICULE MAIS DEMANDER L'INTERVENTION D'UN VÉHICULE DE SECOURS.**

## Transporte

Al transportarlo, el vehículo debe mantener la posición vertical, debe estar firmemente anclado y se debe acoplar la primera marcha, para evitar eventuales pérdidas de combustible, aceite, líquido refrigerante.

**EN CASO DE AVERÍA NO REMOLCAR EL VEHÍCULO, SINO SOLICITAR LA INTERVENCIÓN DE UN MEDIO DE AUXILIO.**

## Chaîne de transmission

La **SXV** a une chaîne sans fin.



**UN DESSERREMENT EXCESSIF DE LA CHAÎNE PEUT LA FAIRE SORTIR DU PIGNON, CAUSANT AINSI UN ACCIDENT OU DE GRAVES DOMMAGES AU VÉHICULE. CONTRÔLER PÉRIODIQUEMENT LE JEU, ET SI NÉCESSAIRE, PROCÉDER AU RÉGLAGE. POUR REMPLACER LA CHAÎNE, S'ADRESSER EXCLUSIVEMENT À UN Concessionnaire officiel aprilia, QUI GARANTIRA UN SERVICE SOIGNÉ ET RAPIDE.**

## Cadena de transmisión

La **SXV** tiene cadena sin fin.



**SI LA CADENA ESTÁ DEMASIADO FLOJA, PODRÍA SALIRSE DEL PIÑÓN, PROVOCANDO UN ACCIDENTE O GRAVES DAÑOS EN EL VEHÍCULO. CONTROLAR PERIÓDICAMENTE EL JUEGO, Y SI ES NECESARIO REGULAR. PARA SUSTITUIR LA CADENA, DIRIGIRSE EXCLUSIVAMENTE A UN Concesionario oficial aprilia, QUE GARANTIZARÁ UN SERVICIO CUIDADOSO Y ÁGIL.**

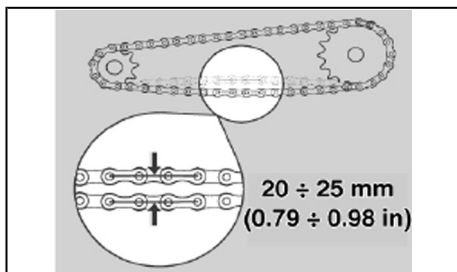

04\_42

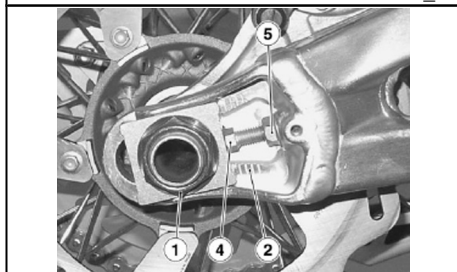

04\_43

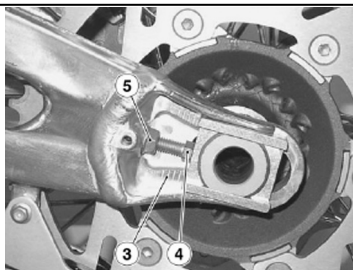

04\_44

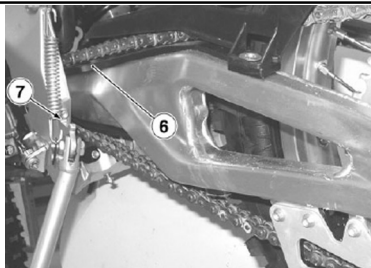

04\_45

**ATTENTION**

UN ENTRETIEN INCORRECTEMENT EFFECTUÉ PEUT CAUSER L'USURE PRÉMATURÉE DE LA CHAÎNE ET/OU ENDOMMAGER LE PIGNON ET/OU LA COURONNE. EFFECTUER LES INTERVENTIONS D'ENTRETIEN PLUS FRÉQUEMMENT SI ON UTILISE LE VÉHICULE DANS DES CONDITIONS EXIGEANTES OU SUR DES ROUTES POUSSIÉREUSES ET/OU BOUEUSES.

### Contrôle du jeu de la chaîne (04\_42)

Pour le contrôle du jeu :

- Arrêter le moteur.
- Positionner le véhicule sur la béquille.
- Positionner le levier de la boîte de vitesses au point mort.
- Contrôler que l'oscillation verticale, dans un point intermédiaire entre le pignon et la couronne dans le maillon inférieur de la chaîne, soit d'au moins 25 ÷ 20 mm (0.79 ÷ 0.98 in).
- Déplacer le véhicule en avant, de façon à contrôler l'oscillation verticale de la chaîne même dans d'autres positions. Le jeu doit rester constant dans toutes les phases de rotation de la roue.

**ATENCIÓN**

UN MANTENIMIENTO REALIZADO DE MANERA INCORRECTA PUEDE PROVOCAR EL DESGASTE PREMATURO DE LA CADENA Y/O DAÑAR EL PIÑÓN Y/O LA CORONA. REALIZAR LAS INTERVENCIONES DE MANTENIMIENTO CON MAYOR FRECUENCIA, SI SE USA EL VEHÍCULO EN CONDICIONES SEVERAS O EN CARRETERAS POLVORIENTAS Y/O FANGOSAS.

### Control del juego cadena (04\_42)

Para controlar el juego:

- Parar el motor.
- Colocar el vehículo sobre el caballete.
- Colocar la palanca de cambio en punto muerto.
- Controlar que la oscilación vertical, en un punto intermedio entre el piñón y la corona en el tramo inferior de la cadena, sea de 20 ÷ 25 mm (0.79 ÷ 0.98 in) aproximadamente.
- Mover el vehículo hacia adelante, para controlar la oscilación vertical de la cadena también en otras posiciones; el juego debe ser siempre constante en todas las fases de rotación de la rueda.

Si le jeu est uniforme mais supérieur ou inférieur à  $25 \div 20$  mm ( $0.79 \div 0.98$  in), procéder à son réglage.

#### ATTENTION

**SI UN JEU SUPÉRIEUR SE PRÉSENTE DANS CERTAINES POSITIONS, CELA SIGNIFIE QU'IL Y A DES MAILLONS ÉCRASÉS OU GRIPPÉS. DANS CE CAS, S'ADRESSER À UN concessionnaire officiel aprilia.**

**POUR PRÉVENIR LE RISQUE DE GRIPPAGE, LUBRIFIER FRÉQUEMENT LA CHAÎNE.**

### Réglage du jeu de la chaîne (04\_43, 04\_44)

Si après le contrôle il s'avère nécessaire de régler la tension de la chaîne :

- Positionner le véhicule sur la bécasse.
- Desserrer complètement l'écrou (1).
- Desserrer les deux contre-écrous (4).
- Agir sur les régulateurs (5) et régler le jeu de la chaîne en contrôlant que, des deux côtés du véhicule, correspondent les mêmes références (2 - 3).
- Serrer les deux contre-écrous (4).
- Serrer l'écrou (1).
- Vérifier le jeu de la chaîne.

Si el juego es uniforme, pero superior o inferior a  $20 \div 25$  mm ( $0.79 \div 0.98$  in), realizar la regulación.

#### ATENCIÓN

**SI SE PRESENTA UN JUEGO SUPERIOR EN CIERTAS POSICIONES, SIGNIFICA QUE HAY ESLABONES APLASTADOS O AGARROTADOS; EN ESTE CASO, DIRIGIRSE A UN Concesionario Oficial aprilia.**

**PARA PREVENIR EL RIESGO DE AGARROTAMIENTO, LUBRICAR LA CADENA CON FRECUENCIA.**

### Regulación del juego cadena (04\_43, 04\_44)

Si después del control se necesita regular la tensión de la cadena:

- Colocar el vehículo sobre el caballete.
- Aflojar totalmente la tuerca (1).
- Aflojar las dos contratuercas (4).
- Accionar los reguladores (5) y regular el juego de la cadena controlando que, en ambos lados del vehículo, correspondan las mismas referencias (2 - 3).
- Apretar las dos contratuercas (4).
- Apretar la tuerca (1).
- Controlar el juego de la cadena.

#### NOTA

**PARA CENTRAR LA RUEDA SE PREVENIR REFERENCIAS FIJAS (2-3) QUE**

**N.B.**

POUR LE CENTRAGE DE LA ROUE SONT PRÉVUS DES REPÈRES FIXES (2-3), LOCALISABLES À L'INTÉRIEUR DES LOGEMENTS DES PATINS TENDEURS DE CHAÎNE, SUR LES BRAS DE LA FOURCHE ARRIÈRE, AVANT LE PIVOT DE ROUE.

**Couples de blocage (N\*m)**

**Couple de serrage de l'écrou de roue (1)**

*127 Nm (12,7 kgm).*

**Contrôle de l'usure de la chaîne, du pignon et de la couronne (04\_45)**

Contrôler les pièces suivantes et s'assurer que la chaîne, le pignon et la couronne ne présentent pas :

- Rouleaux endommagés.
- Pivots desserrés.
- Maillons secs, rouillés, écrasés ou grippés.
- Usure excessive.
- Bagues d'étanchéité manquantes.
- Dents du pignon ou de la couronne excessivement usées ou endommagées.

**ATTENTION**

**SI LES ROULEAUX DE LA CHAÎNE SONT ENDOMMAGÉS, SI LES PIVOTS SONT DESSERRÉS ET/OU SI LES BA-**

**SE PUEDEN INDIVIDUALIZAR DENTRO DE LOS ALOJAMIENTOS DE LOS PATINES DEL TENSOR DE CADENA, EN LOS BRAZOS DE LA HORQUILLA TRASERA, DELANTE DEL PERNO DE LA RUEDA.**

**Pares de apriete (N\*m)**

**Par de apriete tuerca rueda (1)**

*127 Nm (12,7 kgm).*

**Control del desgaste cadena, piñón y corona (04\_45)**

Controlar las siguientes partes y asegurarse de que la cadena, el piñón y la corona no presenten:

- Rodillos dañados.
- Pernos flojos.
- Eslabones secos, herrumbreados, aplastados o agarrotados.
- Desgaste excesivo.
- Ausencia de anillos de estanqueidad.
- Dientes del piñón o de la corona excesivamente desgastados o dañados.

**ATENCIÓN**

**SI LOS RODILLOS DE LA CADENA ESTÁN DAÑADOS, LOS PERNOS ESTÁN FLOJOS Y/O LOS ANILLOS DE ESTANQUEIDAD ESTÁN DAÑADOS O**



**GUES D'ÉTANCHÉITÉ SONT ENDOMMAGÉES OU MANQUANTES, IL FAUT REMPLACER LA TOTALITÉ DU GROUPE CHAÎNE (PIGNON, COURONNE ET CHAÎNE).**

- Contrôler l'usure du patin guide-chaîne « 6 » et du patin tendeur de chaîne « 7 ».
- Contrôler enfin l'usure du patin de protection de la fourche arrière.

#### **ATTENTION**

**LUBRIFIER LA CHAÎNE FRÉQUEMMENT, SURTOUT SI ON RENCONTRE DES PIÈCES SÈCHES OU ROUILLÉES. LES MAILLONS SECS OU GRIPPÉS DOIVENT ÊTRE LUBRIFIÉS ET REMIS EN CONDITION DE TRAVAIL. SI CELA N'EST PAS POSSIBLE, S'ADRESSER À UN Concessionnaire officiel aprilia QUI PROCÉDERA AU REMPLACEMENT.**

### **Lubrification et nettoyage de la chaîne**

Lubrifier la chaîne chaque fois qu'il s'avère nécessaire. Lubrifier la chaîne avec de la graisse en spray pour chaînes. Ne laver surtout pas la chaîne avec des jets d'eau, des jets de vapeur, des jets d'eau à haute pression et avec des solvants à haut degré d'inflammabilité.

**FALTAN, SE DEBE SUSTITUIR EL GRUPO CADENA COMPLETO (PIÑÓN, CORONA Y CADENA).**

- Controlar el desgaste del patín guía cadena «6» y del patín tensor de cadena «7».
- Para terminar, controlar el desgaste del patín de protección de la horquilla trasera.

#### **ATENCIÓN**

**LUBRICAR LA CADENA FRECUENTEMENTE, ESPECIALMENTE SI SE ENCUENTRAN PARTES SECAS O HERRUMBRADAS. LOS ESLABONES APLASTADOS O AGARROTADOS SE DEBEN LUBRICAR Y VOLVER A PONER EN CONDICIONES DE TRABAJO. SI ESTO NO ES POSIBLE, DIRIGIRSE A UN Concesionario Oficial aprilia, QUIEN PROCEDERÁ A SU SUSTITUCIÓN.**

### **Lubrificación y limpieza de la cadena**

Lubricar la cadena cada vez que sea necesario. Lubricar la cadena con grasa en aerosol para cadenas. No lavar nunca la cadena con chorros de agua, chorros de vapor, chorros de agua a alta presión ni con solventes de alta inflamabilidad.



**UTILISER LA PLUS GRANDE PRUDENCE POUR LE RÉGLAGE, LA LUBRIFICATION, LE LAVAGE ET LE REMPLACEMENT DE LA CHAÎNE.**



**REALIZAR CON EXTREMO CUIDADO LA REGULACIÓN, LA LUBRICACIÓN, EL LAVADO Y LA SUSTITUCIÓN DE LA CADENA.**

# SXV 450-550

**aprilia**



**Chap. 05**  
**Donnees techniques**

**Cap. 05**  
**Datos técnicos**

## **DONNÉES TECHNIQUES SVX 450 - SVX 550** **(VÉHICULE)**

Longueur max.	2165 mm (85.23 in)
Largeur max.	815 mm (32.08 in)
Hauteur max. (à la bulle)	1170 mm (46.06 in)
Hauteur à la selle	880 mm (34.64 in)
Distance entre axes	1 470 mm (57.87 in)
Hauteur libre minimale au sol	270 mm (10.63 in)
Poids à sec (de chaque liquide)	121,5 kg (267.86 lb)
Capacité du réservoir de carburant (réserve incluse) :	7,5 l (1.98 gal)
Réserve de carburant	2,2 l (0.58 gal)
Capacité d'huile moteur	1,3 l (0.34 gal)
Capacité d'huile pour fourche	125 mm (4.92 in) d'air (pour chaque tige, mesurés sans ressort et tige comprimée)
Capacité du liquide de refroidissement	1,1 l (0.29 gal) (50 % d'eau + 50 % d'antigel avec glycol éthylène)
Places	1
Cadre	Montant en aluminium et treillis en tubes d'acier
Suspension avant	fourche télescopique à fonctionnement hydraulique, tiges Ø 45 mm (Ø 1.77 in)

## **DATOS TÉCNICOS SVX 450 - SVX 550 (VEHÍCULO)**

Longitud máx.	2165 mm (85.23 in)
Anchura máx.	815 mm (32.08 in)
Altura máx.(a la cúpula)	1170 mm (46.06 in)
Altura al asiento	880 mm (34.64 in)
Distancia entre ejes	1470 mm (57.87 in)
Altura libre mínima desde el piso	270 mm (10.63 in)
Peso en seco (de cada líquido)	121,5 kg (267.86 lb)
Capacidad del depósito de combustible (incluida la reserva)	7,5 l (1.98 gal)
Reserva de combustible	2,2 l (0.58 gal)
Capacidad aceite motor	1,3 l (0.34 gal)
Capacidad aceite por horquilla	125 mm (4.92 in) de aire (por cada vástago, medidos sin muelle e incluyendo el vástago)
Capacidad líquido refrigerante	1,1 l (0.29 gal) (50% agua + 50% anticongelante con glicol etilénico)
Plazas	1
Chasis	Montante de aluminio y celosía de tubos de acero
SUSPENSIÓN DELANTERA	horquilla telescópica de funcionamiento hidráulico, vástagos Ø 45 mm (Ø 1.77 in)
Suspensión delantera carrera	275 mm (10.83 in)

Débattement de la suspension avant	275 mm (10.83 in)
Suspensions arrière	fourche arrière oscillante et monoamortisseur hydraulique réglable
Débattement de la roue arrière	252 mm (9.92 in) (utile)
Frein avant	à disque - Ø 320 mm (Ø 12.60 in), avec transmission hydraulique
Frein arrière	à disque - Ø 240 mm (Ø 9.45 in), avec transmission hydraulique
<b>JANTES DES ROUES</b>	à rayons
Jante de la roue avant	3,50 x 17"
Jante de la roue arrière	5,50 x 17"
Pneu avant	120/70 ZR17 (58W)
Pneu arrière	180/55 ZR17 (73W)
Pression de gonflage du pneu avant	180 kPa (1.8 bar)
Pression de gonflage du pneu arrière	200 kPa (2.0 bar)

### **DONNÉES TECHNIQUES SXV 450 (MOTEUR)**

Modèle	45SX
MOTEUR	bicylindre 4 temps, avec 4 soupapes par cylindre et un arbre à cames en tête
Nombre de cylindres	2

Suspensions traseras	horquilla trasera oscilante y monoamortiguador hidráulico regulable
Carrera de la rueda trasera	252 mm (9.92 in) (útil)
Freno delantero	de disco - Ø 320 mm (ø 12.60 in), con transmisión hidráulica
Freno trasero	de disco - Ø 240 mm (Ø 9.45 in), con transmisión hidráulica
<b>LLANTAS DE LAS RUEDAS</b>	de radios
Llanta rueda delantera	3,50 x 17"
Llanta rueda trasera	5,50 x 17"
Neumático delantero	120/70 ZR17 (58W)
Neumático trasero	180/55 ZR17 (73W)
Presión de inflado neumático delantero	180 kPa (1.8 bar)
Presión de inflado neumático trasero	200 kPa (2.0 bar)

### **DATOS TÉCNICOS SXV 450 (MOTOR)**

Modelo	45SX
MOTOR	bicilíndrico 4 tiempos con 4 válvulas por cilindro, monoárbol de levas en la culata
Número de cilindros	2

Cylindrée totale	449 cc (27.40 cu in)
Alésage/course	76 mm / 49,5 mm (2.99 in / 1.95 in)
Taux de compression	13 ± 0,5
<b>DÉMARRAGE</b>	électrique
N° de tours du moteur au ralenti	1 800 ÷ 2 000 tr/min (rpm)
Embrayage	multidisques à bain d'huile
Système de lubrification	Double lubrification séparée avec réservoir externe
<b>FILTRE À AIR</b>	à cartouche filtrant à sec
Refroidissement	Par liquide
<b>BOÎTE DE VITESSES</b>	mécanique à 5 rapports avec commande à pédale du côté gauche du moteur
Rapport de transmission	Primaire : 22/56 = 1 : 2,545 Final : 15/46 = 1 : 3,067
1e	13/30 = 1 : 2,307 (secondaire) 1 : 18,013 (total)
2e	15/27 = 1 : 1,800 (secondaire) 1 : 14,050 (total)
3e	16/23 = 1 : 1,437 (secondaire) 1 : 11,221 (total)
4e	20/23 = 1 : 1,150 (secondaire) 1 : 8,976 (total)
5e	21/21 = 1 : 1,000 (secondaire)

Cilindrada total	449 cc (27.40 cu in)
Diámetro interior/carrera	76 mm / 49,5 mm (2.99 in / 1.95 in)
Relación de compresión	13 ± 0,5
<b>Arranque</b>	Eléctrico
N° revoluciones del motor en ralenti	1800 ÷ 2000 rev/min (rpm)
Embrague	multidisco en baño de aceite
Sistema de lubricación	Doble lubricación separada con depósito exterior
Filtro de aire	Con cartucho filtrante en seco
Refrigeración	Por líquido
Cambio	mecánico de 5 relaciones con mando por pedal en el lado izquierdo del motor
Relación de transmisión	Primaria: 22/56 = 1 : 2,545 Final: 15/46 = 1 : 3,067
1ª	13/30 = 1 : 2,307 (secundaria) 1 : 18,013 (total)
2ª	15/27 = 1 : 1,800 (secundaria) 1 : 14,050 (total)
3ª	16/23 = 1 : 1,437 (secundaria) 1 : 11,221 (total)
4ª	20/23 = 1 : 1,150 (secundaria) 1 : 8,976 (total)

	1 : 7,806 (total)
Chaîne de transmission	sans fin (sans maillon de jonction) et avec maillons scellés
<b>SYSTÈME D'ALIMENTATION</b>	injection électronique
Diffuseur	Ø 38 mm (1.49 in)
<b>ALIMENTATION</b>	essence super sans plomb, indice d'octane minimum de 95 (N.O.R.M.) et 85 (N.O.M.M.)

5ª	21/21 = 1: 1,000 (secundaria) 1: 7,806 (total)
Cadena de transmisión	sin fin (sin eslabón de unión) y con eslabones sellados
<b>SISTEMA DE ALIMENTACIÓN</b>	inyección electrónica
Difusor	Ø 38 mm (1.49 in)
<b>ALIMENTACIÓN</b>	Gasolina súper sin plomo, octanaje mínimo 95 (N.O.R.M.) y 85 (N.O.M.M.)

### **DONNÉES TECHNIQUES SXV 550 (MOTEUR)**

Modèle	55SX
<b>MOTEUR</b>	bicylindre 4 temps, avec 4 soupapes par cylindre et un arbre à cames en tête
Nombre de cylindres	2
Cylindrée totale	553 cc (33.75 cu in)
Alésage/course	80 mm / 55,0 mm (3.15 in / 2.16 in)
Taux de compression	12,5 ± 0,5
<b>DÉMARRAGE</b>	électrique
N° de tours du moteur au ralenti	1 800 ÷ 2 000 tr/min (rpm)
Embrayage	multidisques à bain d'huile
Système de lubrification	Double lubrification séparée avec réservoir externe

### **DATOS TÉCNICOS SXV 550 (MOTOR)**

Modelo	55SX
<b>MOTOR</b>	bicilíndrico 4 tiempos con 4 válvulas por cilindro, monoárbol de levas en la culata
Número de cilindros	2
Cilindrada total	553 cc (33.75 cu in)
Diámetro interior/carrera	80 mm / 55,0 mm (3.15 in / 2.16 in)
Relación de compresión	12,5 ± 0,5
Arranque	Eléctrico
N° revoluciones del motor en ralentí	1800 ÷ 2000 rev/min (rpm)
Embrague	multidisco en baño de aceite
Sistema de lubricación	Doble lubricación separada con depósito exterior

FILTRE À AIR	à cartouche filtrant à sec	Filtro de aire	Con cartucho filtrante en seco
Refroidissement	Par liquide	Refrigeración	Por líquido
BOÎTE DE VITESSES	mécanique à 5 rapports avec commande à pédale du côté gauche du moteur	Cambio	mecánico de 5 relaciones con mando por pedal en el lado izquierdo del motor
Rapport de transmission	Primaire : 22/56 = 1 : 2,545 Final : 16/46 = 1 : 2,875	Relación de transmisión	Primaria: 22/56 = 1: 2,545 Final: 16/46 = 1: 2,875
1e	13/30 = 1: 2,307 (secondaire) 1: 16,888 (total)	1ª	13/30 = 1: 2,307 (secundaria) 1: 16,888 (total)
2e	15/27 = 1: 1,800 (secondaire) 1 : 13,172 (total)	2ª	15/27 = 1: 1,800 (secundaria) 1: 13,172 (total)
3e	16/23 = 1: 1,437 (secondaire) 1 : 10,519 (total)	3ª	16/23 = 1: 1,437 (secundaria) 1: 10,519 (total)
4e	20/23 = 1: 1,150 (secondaire) 1 : 8,415 (total)	4ª	20/23 = 1: 1,150 (secundaria) 1: 8,415 (total)
5e	21/21 = 1: 1,000 (secondaire) 1 : 7,318 (total)	5ª	21/21 = 1: 1,000 (secundaria) 1: 7,318 (total)
Chaîne de transmission	sans fin (sans maillon de jonction) et avec maillons scellés	Cadena de transmisión	sin fin (sin eslabón de unión) y con eslabones sellados
SYSTÈME D'ALIMENTATION	injection électronique	SISTEMA DE ALIMENTACIÓN	inyección electrónica
Diffuseur	Ø 40 mm (1.57 in)	Difusor	Ø 40 mm (1.57 in)
ALIMENTATION	essence super sans plomb, indice d'octane minimum de 95 (N.O.R.M.) et 85 (N.O.M.M.)	ALIMENTACIÓN	Gasolina súper sin plomo, octanaje mínimo 95 (N.O.R.M.) y 85 (N.O.M.M.)



**COMPOSANTS ÉLECTRIQUES**

ALLUMAGE	Électronique numérique
Bougie standard	NGK CR8EB
Distance entre les électrodes des bougies	0,7 - 0,8 mm (0.028 in - 0.031 in)
Résistance	5 kΩ
BATTERIE	12 V - 6 Ah
Fusible principal	30 A
FUSIBLES SECONDAIRES	5 A, 15 A, 20 A
Générateur (à aimant permanent)	12 V - 350 W
Ampoule du feu de croisement	12 V - 55 W
Ampoule du feu de route	12 V - 60 W
Ampoule du feu de position avant	12 V - 3 W
Ampoule des clignotants	À microampoules
Ampoule d'éclairage de la plaque d'immatriculation	12 V - 5 W
Ampoule des feux de position arrière/stop	DEL
Ampoule d'éclairage du tableau de bord	DEL
Voyant de boîte de vitesses au point mort	DEL
Voyant pression d'huile moteur	DEL
Voyant du système de contrôle du moteur	DEL

**COMPONENTES ELÉCTRICOS**

Encendido	Electrónico
Bujía estándar	NGK CR8EB
Distancia electrodos bujías	0,7 - 0,8 mm (0.028 in - 0.031 in)
Resistencia	5 kΩ
BATERÍA	12 V - 6 Ah
Fusible principal	30 A
FUSIBLES SECUNDARIOS	5 A, 15 A, 20 A
Generador (con magneto permanente)	12V - 350W
Bombilla luz de cruce	12V - 55W
Bombilla luz de carretera	12V - 60W
Bombilla luz de posición delantera	12V - 3W
Bombilla luz intermitentes	De microbombillas
Bombilla luz de matrícula	12V - 5W
Bombilla luz de posición trasera/ stop	LED
Bombilla iluminación tablero	LED
Testigo cambio en punto muerto	LED
Testigo presión aceite motor	LED
Testigo sistema de control del motor	LED
Testigo reserva del combustible	LED

Voyant de réserve de carburant	DEL	Testigo luz de carretera	LED
Voyant du feu de route	DEL	Testigo intermitentes	LED
Voyant de clignotants	DEL	Testigo exceso de revoluciones	LED
Voyant de surrégime	DEL		

# SXV 450-550

**aprilia**



**Chap. 06**  
**L'entretien programme**

**Cap. 06**  
**El mantenimiento  
programado**

## Tableau d'entretien programmé

Fiche d'entretien périodique pour véhicules en version originale (à puissance limitée) pour une utilisation routière.

### ATTENTION



LES INTERVENTIONS INDIQUÉES DOIVENT ÊTRE EFFECTUÉES DANS UN CONCESSIONNAIRE OU UN GARAGE AGRÉÉ APRILIA, SOUS PEINE D'ANNULATION DE TOUS LES DROITS DE LA GARANTIE.

### N.B.

EFFECTUER LES OPÉRATIONS D'ENTRETIEN À INTERVALLES RÉDUITS DE MOITIÉ SI LE VÉHICULE EST UTILISÉ DANS DES ZONES PLUVIEUSES, POUSSIÉREUSES, SUR DES PARCOURS ACCIDENTÉS, OU EN CAS DE CONDUITE SPORTIVE.

## Tabla manutención programada

Ficha de mantenimiento periódico para vehículos en versión original (con potencia reducida) para uso en carretera.

### ATENCIÓN



LAS INTERVENCIONES INDICADAS SE DEBEN REALIZAR EN UN CONCESSIONARIO O UN TALLER AUTORIZADO APRILIA, SO PENA DE CADUCIDAD DE TODOS LOS DERECHOS DE LA GARANTÍA.

### NOTA

EL TIEMPO PREVISTO PARA REALIZAR LAS OPERACIONES DE MANTENIMIENTO, DEBE SER REDUCIDO A LA MITAD SI EL VEHÍCULO SE UTILIZA EN ZONAS LLUVIOSAS, POLVORIENTAS, EN RECORRIDOS ACCIDENTADOS O EN CONDUCCIÓN DEPORTIVA.

### FIN DU RODAGE 500 KM (311 MI)

Serrage des vis du groupe papillon - Contrôle

Corps papillons - Synchronisation

Filtre à air et boîtier du filtre - Contrôle et nettoyage

### FIN DE RODAJE 500 Km (311 MI)

Apriete de tornillos grupo mariposa - Control

Cuerpos mariposa - Sincronización

Filtro de aire y caja del filtro - Control y limpieza

Tuyaux d'essence - Contrôle de l'état et du positionnement	Tuberías de gasolina - Control de estado, posicionamiento
Réglage du ralenti - Contrôle	Regulación del ralenti - Control
Huile de la boîte de vitesses - Vidange	Aceite del cambio de velocidades - Sustituir
Commande d'embrayage - Contrôle et réglage	Mando del embrague - Control y regulación
Niveau du liquide de refroidissement du radiateur et du vase d'expansion - Contrôle	Nivel de líquido refrigerante de radiador y depósito de expansión - Control
Huile moteur et filtre à huile moteur - Vidange et remplacement	Aceite motor y filtro de aceite motor - Sustitución
Tuyaux d'huile - Contrôle de l'état et du positionnement	Tuberías de aceite - Control estado, posicionamiento
Câbles de l'accélérateur - Réglage	Cables del acelerador - Regulación
Bouton de démarrage à froid - Réglage	Tecla de arranque en frío - Regulación
Niveau du liquide de frein - Contrôle	Nivel del líquido de frenos - Control
Tuyaux de frein - Contrôle de l'état et de l'étanchéité	Tuberías de frenos - Control estado y estanqueidad
Serrage des vis du système de freinage - Contrôle	Apriete de tornillos de la instalación de frenos - Control
Fonctionnement / orientation des feux	Funcionamiento/orientación de las luces
Fonctionnement de l'installation électrique - Contrôle	Funcionamiento de la instalación eléctrica - Control
État et pression des pneus - Contrôle	Estado y presión neumáticos - Control
Jeu aux coussinets de roue - Contrôle	Juego de cojinetes de rueda - Control
Rayons et coaxialité des jantes - Contrôle de tension	Radios y coaxialidad de llantas - Control de tensión
Serrage des écrous et des vis des pivots de roue - Contrôle	Apriete de tuercas y tornillos pernos de rueda - Control
Serrage des vis de fixation du moteur - Contrôle	Apriete de tornillos de fijación motor - Control
Serrage des vis et des écrous de la partie cycle - Contrôle	Apriete de tornillos y tuercas parte ciclo - Control
Fourche - Contrôle de l'étanchéité et du fonctionnement	Horquilla - Control de estanqueidad y funcionamiento
Serrage des vis des plaques de la fourche et des pieds de la fourche - Contrôle	Apriete de tornillos placas horquilla, pies horquilla - Control

Serrage des pivots de l'amortisseur - Contrôle	Apriete de pernos del amortiguador - Control
Amortisseur - Contrôle de l'étanchéité et du fonctionnement	Amortiguador - Control de estanqueidad y funcionamiento
Coussinets de direction - Contrôle et réglage	Cojinetes de dirección - Control y regulación
Cache-poussière du fourreau de direction - Nettoyage	Guardapolvos del manguito de dirección - Limpieza
Chaîne de transmission - Tension	Cadena de transmisión - Tensión
Maillon scellé couronne de la chaîne et guide-chaîne - Contrôle de l'usure	Eslabón sellado, corona cadena y guía cadena - Control de desgaste
Chaîne - Lubrification	Cadena - Lubricación

### **Tous les 3 000 km (1 864 mi)**

Serrage des vis du groupe papillon - Contrôle	Apriete de tornillos grupo mariposa - Control
Corps papillons - Synchronisation	Cuerpos mariposa - Sincronización
Filtre à air et boîtier du filtre - Contrôle et nettoyage	Filtro de aire y caja del filtro - Control y limpieza
Tuyaux d'essence - Contrôle de l'état et du positionnement	Tuberías de gasolina - Control de estado, posicionamiento
Réglage du ralenti - Contrôle	Regulación del ralentí - Control
Huile de la boîte de vitesses - Vidange	Aceite del cambio de velocidades - Sustituir
Ressorts d'embrayage - Contrôle de la longueur	Muelles del embrague - Control de longitud
Disques d'embrayage - Contrôle de l'usure	Discos del embrague - Control de desgaste
Commande d'embrayage - Contrôle et réglage	Mando del embrague - Control y regulación
Niveau du liquide de refroidissement du radiateur et du vase d'expansion - Contrôle	Nivel de líquido refrigerante de radiador y depósito de expansión - Control
Étanchéité du système - Contrôle	Estanqueidad de la instalación - Control
Huile moteur et filtre à huile moteur - Vidange et remplacement	Aceite motor y filtre de aceite motor - Sustitución

### **CADA 3.000 Km (1.864 mi)**

Tuyaux d'huile - Contrôle de l'état et du positionnement	Tuberías de aceite - Control estado, posicionamiento
Câbles de l'accélérateur - Réglage	Cables del acelerador - Regulación
Bouton de démarrage à froid - Réglage	Tecla de arranque en frío - Regulación
Niveau du liquide de frein - Contrôle	Nivel del líquido de frenos - Control
Tuyaux de frein - Contrôle de l'état et de l'étanchéité	Tuberías de frenos - Control estado y estanqueidad
Serrage des vis du système de freinage - Contrôle	Apriete de tornillos de la instalación de frenos - Control
Épaisseur des disques de frein - Contrôle	Espesor de discos de freno - Control
Épaisseur des plaquettes - Contrôle	Espesor de pastillas - Control
Contacts électriques et interrupteurs - Traitement avec spray réactivant	Contactos eléctricos e interruptores - Tratamiento con aerosol reactivante
Branchements de la batterie - Traitement avec de la graisse	Conexiones de batería - Tratamiento con grasa
Fonctionnement / orientation des feux	Funcionamiento/orientación de las luces
Fonctionnement de l'installation électrique - Contrôle	Funcionamiento de la instalación eléctrica - Control
Échappement - Contrôle de l'étanchéité et de l'alignement	Escape - Control de estanqueidad y alineación
État et pression des pneus - Contrôle	Estado y presión neumáticos - Control
Coussinets des roues - Contrôle	Cojinetes de ruedas - Control
Rayons et coaxialité des jantes - Contrôle de tension	Radios y coaxialidad de llantas - Control de tensión
Serrage des écrous et des vis des pivots de roue - Contrôle	Apriete de tuercas y tornillos pernos de rueda - Control
Serrage des vis de fixation du moteur - Contrôle	Apriete de tornillos de fijación motor - Control
Serrage des vis et des écrous de la partie cycle - Contrôle	Apriete de tornillos y tuercas parte ciclo - Control
Cache-poussière de la fourche - Nettoyage	Guardapolvos de la horquilla - Limpieza
Jambes de la fourche - Purge	Barras de horquilla - Purga
Fourche - Contrôle de l'étanchéité et du fonctionnement	Horquilla - Control de estanqueidad y funcionamiento

Serrage des vis des plaques de la fourche et des pieds de la fourche - Contrôle	Apriete de tornillos placas horquilla, pies horquilla - Control
Serrage des pivots de l'amortisseur - Contrôle	Apriete de pernos del amortiguador - Control
Amortisseur - Contrôle de l'étanchéité et du fonctionnement	Amortiguador - Control de estanqueidad y funcionamiento
Jeu aux coussinets de direction - Contrôle	Juego cojinetes de dirección - Control
Cache-poussière du fourreau de direction - Nettoyage	Guardapolvos del manguito de dirección - Limpieza
Chaîne de transmission - Tension	Cadena de transmisión - Tensión
Maillon scellé couronne de la chaîne et guide-chaîne - Contrôle de l'usure	Eslabón sellado, corona cadena y guía cadena - Control de desgaste
Coussinets de direction - Lubrification	Cojinetes de dirección - Lubricar
Pivot du levier d'embrayage - Lubrification	Perno de la palanca del embrague - Lubricar
Câbles de l'accélérateur - Lubrification	Cables del acelerador - Lubricar
Pivots du repose-pied du pilote - Lubrification	Pernos del estribo conductor - Lubricar
Chaîne - Lubrification	Cadena - Lubricación
Biellettes de la suspension arrière - Lubrification	Bieletas suspensión trasera - Lubricar
Pivot de la béquille latérale - Lubrification	Perno del caballete lateral - Lubricar
Pivot et coussinets de la roue avant - Lubrification	Perno y cojinetes de rueda delantera - Lubricar
Pivot de la fourche arrière - Lubrification	Perno de horquilla trasera - Lubricar
Pivot et coussinets de la roue arrière - Lubrification	Perno y cojinetes de rueda trasera - Lubricar

**Tous les 6 000 km (3 728 mi)**

Filtre à air en papier - Remplacement

**CADA 6.000 Km (3.728 mi)**

Filtro de aire de papel - Sustitución



Bougies - Remplacement

Bujías - Sustitución

**Tous LES 9 000 KM (5 592 MI)**

Boîte de vitesses complète - Contrôle d'usure

Ressort de la soupape de surpression et de non-retour - Contrôle

Corps du cylindre - Contrôle de l'usure

Coussinets de bielle et de vilebrequin - Contrôle de l'usure

Pignons de démarrage - Contrôle de l'usure

Pignons de la pompe à huile - Contrôle

Gicleurs de lubrification de la culasse - Nettoyage

Pistons et segments d'étanchéité - Remplacement

Axe du piston - Contrôle

Rouleaux des culbuteurs - Contrôle radial

Lève-soupape - Contrôle

Usure des arbres à cames - Contrôle

Coussinets des arbres à cames - Contrôle

Étanchéité des sièges des soupapes - Contrôle

Soupapes - Contrôle de l'usure

Jeu aux soupapes - Contrôler et régler

Guides de soupapes - Contrôle de l'usure

Rondelles porte-ressort, coupelles, godets - Contrôle de l'usure

Denture du tendeur de chaîne - Contrôle de l'usure

**CADA 9.000 Km (5.592 MI)**

Cambio de velocidades completo - Control de desgaste

Muelle de válvula de sobrepresión y antirretorno - Control

Camisas de cilindro - Control de desgaste

Bujes de biela y principales - Control de desgaste

Engranajes de arranque - Control de desgaste

Engranajes de bomba de aceite - Control

Surtidores de lubricación de culata - Limpieza

Pistones y aros elásticos - Sustitución

Eje de pistón - Control

Rodillos balancines - Control radial

Alzaválvula - Control

Desgaste de árboles de levas - Control

Cojinetes de árboles de levas - Control

Estanqueidad de asientos de válvulas - Control

Válvulas - Control de desgaste

Juego de válvulas - Control y regulación

Guías de válvulas - Control de desgaste

Arandelas de tope muelle, platos, tazas - Control de desgaste

Dentado del tensor de cadena - Control de desgaste

Ressorts des soupapes - Contrôle de la longueur	Muelles de válvulas - Control de longitud
Chaîne de distribution - Mesure de l'allongement	Cadena de distribución - Medición de prolongación
Patins de la chaîne de transmission - Contrôle de l'usure	Patines de cadena de transmisión - Control de desgaste
Pompe à essence - Contrôle	Bomba de gasolina - Control
Fourche - Entretien complet	Horquilla - Mantenimiento completo
Huile pour fourche - Vidange	Aceite de horquilla - Sustitución
Amortisseur - Entretien complet	Amortiguador - Mantenimiento completo
Jeu aux coussinets d'embellage - Contrôle	Juego de cojinetes de articulación de bielas - Control
Patin guide-chaîne - Contrôle de l'usure	Patín guía cadena - Control de desgaste
Guide-chaîne - Contrôle de l'usure	Guía cadena - Control de desgaste
Rouleau tendeur de chaîne - Contrôle de l'usure	Rodillo tensor de cadena - Control de desgaste
Patin tendeur de chaîne - Contrôle de l'usure	Patín tensor de cadena - Control de desgaste

**CHAQUE ANNÉE**

Liquide de frein - Remplacer

**CADA AÑO**

Líquido de frenos - Sustitución

Fiche d'entretien périodique pour véhicules en version libre pour une utilisation sportive de plaisance.

**ficha de mantenimiento periódico 2**

Ficha de mantenimiento periódico para vehículos en versión libre para uso deportivo amateur.

**FIN DU RODAGE 3 H D'UTILISATION**

Serrage des vis du groupe papillon - Contrôle
Corps papillons - Synchronisation
Filtre à air et boîtier du filtre - Contrôle et nettoyage
Tuyaux d'essence - Contrôle de l'état et du positionnement
Réglage du ralenti - Contrôle
Huile de la boîte de vitesses - Vidange
Commande d'embrayage - Contrôle et réglage
Niveau du liquide de refroidissement du radiateur et du vase d'expansion - Contrôle
Huile moteur et filtre à huile moteur - Vidange et remplacement
Tuyaux d'huile - Contrôle de l'état et du positionnement
Câbles de l'accélérateur - Réglage
Bouton de démarrage à froid - Réglage
Niveau du liquide de frein - Contrôle
Tuyaux de frein - Contrôle de l'état et de l'étanchéité
Serrage des vis du système de freinage - Contrôle
Fonctionnement / orientation des feux
Fonctionnement de l'installation électrique - Contrôle
État et pression des pneus - Contrôle
Jeu aux coussinets de roue - Contrôle
Rayons et coaxialité des jantes - Contrôle de tension
Serrage des écrous et des vis des pivots de roue - Contrôle

**FIN DE RODAJE 3H DE USO**

Apriete de tornillos grupo mariposa - Control
Cuerpos mariposa - Sincronización
Filtro de aire y caja del filtro - Control y limpieza
Tuberías de gasolina - Control de estado, posicionamiento
Regulación del ralenti - Control
Aceite del cambio de velocidades - Sustituir
Mando del embrague - Control y regulación
Nivel de líquido refrigerante de radiador y depósito de expansión - Control
Aceite motor y filtro de aceite motor - Sustitución
Tuberías de aceite - Control estado, posicionamiento
Cables del acelerador - Regulación
Tecla de arranque en frío - Regulación
Nivel del líquido de frenos - Control
Tuberías de frenos - Control estado y estanqueidad
Apriete de tornillos de la instalación de frenos - Control
Funcionamiento/orientación de las luces
Funcionamiento de la instalación eléctrica - Control
Estado y presión neumáticos - Control
Juego de cojinetes de rueda - Control
Radios y coaxialidad de llantas - Control de tensión
Apriete de tuercas y tornillos pernos de rueda - Control

Serrage des vis de fixation du moteur - Contrôle
Serrage des vis et des écrous de la partie cycle - Contrôle
Fourche - Contrôle de l'étanchéité et du fonctionnement
Serrage des vis des plaques de la fourche et des pieds de la fourche - Contrôle
Serrage des pivots de l'amortisseur - Contrôle
Amortisseur - Contrôle de l'étanchéité et du fonctionnement
Coussinets de direction - Contrôle et réglage
Cache-poussière du fourreau de direction - Nettoyage
Chaîne de transmission - Tension
Maillon scellé couronne de la chaîne et guide-chaîne - Contrôle de l'usure
Chaîne - Lubrification

### **TOUTES LES 15H D'UTILISATION**

Serrage des vis du groupe papillon - Contrôle
Corps papillons - Synchronisation
Filtre à air et boîtier du filtre - Contrôle et nettoyage
Tuyaux d'essence - Contrôle de l'état et du positionnement
Réglage du ralenti - Contrôle
Huile de la boîte de vitesses - Vidange
Ressorts d'embrayage - Contrôle de la longueur
Disques d'embrayage - Contrôle de l'usure

Apriete de tornillos de fijación motor - Control
Apriete de tornillos y tuercas parte ciclo - Control
Horquilla - Control de estanqueidad y funcionamiento
Apriete de tornillos placas horquilla, pies horquilla - Control
Apriete de pernos del amortiguador - Control
Amortiguador - Control de estanqueidad y funcionamiento
Cojinetes de dirección - Control y regulación
Guardapolvos del manguito de dirección - Limpieza
Cadena de transmisión - Tensión
Eslabón sellado, corona cadena y guía cadena - Control de desgaste
Cadena - Lubricación

### **CADA 15H DE USO**

Apriete de tornillos grupo mariposa - Control
Cuerpos mariposa - Sincronización
Filtro de aire y caja del filtro - Control y limpieza
Tuberías de gasolina - Control de estado, posicionamiento
Regulación del ralenti - Control
Aceite del cambio de velocidades - Sustituir
Muelles del embrague - Control de longitud
Discos del embrague - Control de desgaste

Commande d'embrayage - Contrôle et réglage	Mando del embrague - Control y regulación
Niveau du liquide de refroidissement du radiateur et du vase d'expansion - Contrôle	Nivel de líquido refrigerante de radiador y depósito de expansión - Control
Étanchéité du système - Contrôle	Estanqueidad de la instalación - Control
Huile moteur et filtre à huile moteur - Vidange et remplacement	Aceite motor y filtro de aceite motor - Sustitución
Tuyaux d'huile - Contrôle de l'état et du positionnement	Tuberías de aceite - Control estado, posicionamiento
Câbles de l'accélérateur - Réglage	Cables del acelerador - Regulación
Bouton de démarrage à froid - Réglage	Tecla de arranque en frío - Regulación
Niveau du liquide de frein - Contrôle	Nivel del líquido de frenos - Control
Tuyaux de frein - Contrôle de l'état et de l'étanchéité	Tuberías de frenos - Control estado y estanqueidad
Serrage des vis du système de freinage - Contrôle	Apriete de tornillos de la instalación de frenos - Control
Épaisseur des disques de frein - Contrôle	Espesor de discos de freno - Control
Épaisseur des plaquettes - Contrôle	Espesor de pastillas - Control
Contactos électriques et interrupteurs - Traitement avec spray réactivant	Contactos eléctricos e interruptores - Tratamiento con aerosol reactivante
Branchements de la batterie - Traitement avec de la graisse	Conexiones de batería - Tratamiento con grasa
Fonctionnement / orientation des feux	Funcionamiento/orientación de las luces
Fonctionnement de l'installation électrique - Contrôle	Funcionamiento de la instalación eléctrica - Control
Échappement - Contrôle de l'étanchéité et de l'alignement	Escape - Control de estanqueidad y alineación
État et pression des pneus - Contrôle	Estado y presión neumáticos - Control
Coussinets des roues - Contrôle	Cojinetes de ruedas - Control
Rayons et coaxialité des jantes - Contrôle de tension	Radios y coaxialidad de llantas - Control de tensión
Serrage des écrous et des vis des pivots de roue - Contrôle	Apriete de tuercas y tornillos pernos de rueda - Control
Serrage des vis de fixation du moteur - Contrôle	Apriete de tornillos de fijación motor - Control

Serrage des vis et des écrous de la partie cycle - Contrôle	Apriete de tornillos y tuercas parte ciclo - Control
Cache-poussière de la fourche - Nettoyage	Guardapolvos de la horquilla - Limpieza
Jambes de la fourche - Purge	Barras de horquilla - Purga
Fourche - Contrôle de l'étanchéité et du fonctionnement	Horquilla - Control de estanqueidad y funcionamiento
Serrage des vis des plaques de la fourche et des pieds de la fourche - Contrôle	Apriete de tornillos placas horquilla, pies horquilla - Control
Serrage des pivots de l'amortisseur - Contrôle	Apriete de pernos del amortiguador - Control
Amortisseur - Contrôle de l'étanchéité et du fonctionnement	Amortiguador - Control de estanqueidad y funcionamiento
Jeu aux coussinets de direction - Contrôle	Juego cojinetes de dirección - Control
Cache-poussière du fourreau de direction - Nettoyage	Guardapolvos del manguito de dirección - Limpieza
Chaîne de transmission - Tension	Cadena de transmisión - Tensión
Maillon scellé couronne de la chaîne et guide-chaîne - Contrôle de l'usure	Eslabón sellado, corona cadena y guía cadena - Control de desgaste
Coussinets de direction - Lubrification	Cojinetes de dirección - Lubricar
Pivot du levier d'embrayage - Lubrification	Perno de la palanca del embrague - Lubricar
Câbles de l'accélérateur - Lubrification	Cables del acelerador - Lubricar
Pivots du repose-pied du pilote - Lubrification	Pernos del estribo conductor - Lubricar
Chaîne - Lubrification	Cadena - Lubricación
Biellettes de la suspension arrière - Lubrification	Bieletas suspensión trasera - Lubricar
Pivot de la béquille latérale - Lubrification	Perno del caballete lateral - Lubricar
Pivot et coussinets de la roue avant - Lubrification	Perno y cojinetes de rueda delantera - Lubricar
Pivot de la fourche arrière - Lubrification	Perno de horquilla trasera - Lubricar
Pivot et coussinets de la roue arrière - Lubrification	Perno y cojinetes de rueda trasera - Lubricar

**TOUTES LES 60 H D'UTILISATION**

Filtre à air en papier - Remplacement
Bougies - Remplacement

**CADA 60H DE USO**

Filtro de aire de papel - Sustitución
Bujías - Sustitución

**TOUTES LES 90 H D'UTILISATION**

Boîte de vitesses complète - Contrôle d'usure
Ressort de la soupape de surpression et de non-retour - Contrôle
Corps du cylindre - Contrôle de l'usure
Coussinets de bielle et de vilebrequin - Contrôle de l'usure
Pignons de démarrage - Contrôle de l'usure
Pignons de la pompe à huile - Contrôle
Gicleurs de lubrification de la culasse - Nettoyage
Pistons et segments d'étanchéité - Remplacement
Axe du piston - Contrôle
Rouleaux des culbuteurs - Contrôle radial
Lève-soupape - Contrôle
Usure des arbres à cames - Contrôle
Coussinets des arbres à cames - Contrôle
Étanchéité des sièges des soupapes - Contrôle
Soupapes - Contrôle de l'usure

**CADA 90H DE USO**

Cambio de velocidades completo - Control de desgaste
Muelle de válvula de sobrepresión y antirretorno - Control
Camisas de cilindro - Control de desgaste
Bujes de biela y principales - Control de desgaste
Engranajes de arranque - Control de desgaste
Engranajes de bomba de aceite - Control
Surtidores de lubricación de culata - Limpieza
Pistones y aros elásticos - Sustitución
Eje de pistón - Control
Rodillos balancines - Control radial
Alzaválvula - Control
Desgaste de árboles de levas - Control
Cojinetes de árboles de levas - Control
Estanqueidad de asientos de válvulas - Control
Válvulas - Control de desgaste

Jeu aux soupapes - Contrôler et régler	Juego de válvulas - Control y regulación
Guides de soupapes - Contrôle de l'usure	Guías de válvulas - Control de desgaste
Rondelles porte-ressort, coupelles, godets - Contrôle de l'usure	Arandelas de tope muelle, platos, tazas - Control de desgaste
Denture du tendeur de chaîne - Contrôle de l'usure	Dentado del tensor de cadena - Control de desgaste
Ressorts des soupapes - Contrôle de la longueur	Muelles de válvulas - Control de longitud
Chaîne de distribution - Mesure de l'allongement	Cadena de distribución - Medición de prolongación
Patins de la chaîne de transmission - Contrôle de l'usure	Patines de cadena de transmisión - Control de desgaste
Pompe à essence - Contrôle	Bomba de gasolina - Control
Fourche - Entretien complet	Horquilla - Mantenimiento completo
Huile pour fourche - Vidange	Aceite de horquilla - Sustitución
Amortisseur - Entretien complet	Amortiguador - Mantenimiento completo
Jeu aux coussinets d'embilage - Contrôle	Juego de cojinetes de articulación de bielas - Control
Patin guide-chaîne - Contrôle de l'usure	Patín guía cadena - Control de desgaste
Guide-chaîne - Contrôle de l'usure	Guía cadena - Control de desgaste
Rouleau tendeur de chaîne - Contrôle de l'usure	Rodillo tensor de cadena - Control de desgaste
Patin tendeur de chaîne - Contrôle de l'usure	Patín tensor de cadena - Control de desgaste

**CHAQUE ANNÉE**

Liquide de frein - Remplacer

**CADA AÑO**

Líquido de frenos - Sustitución

Fiche d'entretien périodique pour véhicules en version libre pour une utilisation sportive de compétition.

Ficha de mantenimiento periódico para vehículos en versión libre para uso competitivo.



**FIN DU RODAGE 3 H D'UTILISATION**

Serrage des vis du groupe papillon - Contrôle
Corps papillons - Synchronisation
Filtre à air et boîtier du filtre - Contrôle et nettoyage
Tuyaux d'essence - Contrôle de l'état et du positionnement
Réglage du ralenti - Contrôle
Huile de la boîte de vitesses - Vidange
Commande d'embrayage - Contrôle et réglage
Niveau du liquide de refroidissement du radiateur et du vase d'expansion - Contrôle
Huile moteur et filtre à huile moteur - Vidange et remplacement
Tuyaux d'huile - Contrôle de l'état et du positionnement
Câbles de l'accélérateur - Réglage
Bouton de démarrage à froid - Réglage
Niveau du liquide de frein - Contrôle
Tuyaux de frein - Contrôle de l'état et de l'étanchéité
Serrage des vis du système de freinage - Contrôle
Fonctionnement / orientation des feux
Fonctionnement de l'installation électrique - Contrôle
État et pression des pneus - Contrôle
Jeu aux coussinets de roue - Contrôle
Rayons et coaxialité des jantes - Contrôle de tension
Serrage des écrous et des vis des pivots de roue - Contrôle

**FIN DE RODAJE 3H DE USO**

Apriete de tornillos grupo mariposa - Control
Cuerpos mariposa - Sincronización
Filtro de aire y caja del filtro - Control y limpieza
Tuberías de gasolina - Control de estado, posicionamiento
Regulación del ralenti - Control
Aceite del cambio de velocidades - Sustituir
Mando del embrague - Control y regulación
Nivel de líquido refrigerante de radiador y depósito de expansión - Control
Aceite motor y filtro de aceite motor - Sustitución
Tuberías de aceite - Control estado, posicionamiento
Cables del acelerador - Regulación
Tecla de arranque en frío - Regulación
Nivel del líquido de frenos - Control
Tuberías de frenos - Control estado y estanqueidad
Apriete de tornillos de la instalación de frenos - Control
Funcionamiento/orientación de las luces
Funcionamiento de la instalación eléctrica - Control
Estado y presión neumáticos - Control
Juego de cojinetes de rueda - Control
Radios y coaxialidad de llantas - Control de tensión
Apriete de tuercas y tornillos pernos de rueda - Control

Serrage des vis de fixation du moteur - Contrôle
Serrage des vis et des écrous de la partie cycle - Contrôle
Fourche - Contrôle de l'étanchéité et du fonctionnement
Serrage des vis des plaques de la fourche et des pieds de la fourche - Contrôle
Serrage des pivots de l'amortisseur - Contrôle
Amortisseur - Contrôle de l'étanchéité et du fonctionnement
Coussinets de direction - Contrôle et réglage
Cache-poussière du fourreau de direction - Nettoyage
Chaîne de transmission - Tension
Maillon scellé couronne de la chaîne et guide-chaîne - Contrôle de l'usure
Chaîne - Lubrification

### **TOUTES LES 15H D'UTILISATION**

Serrage des vis du groupe papillon - Contrôle
Corps papillons - Synchronisation
Filtre à air et boîtier du filtre - Contrôle et nettoyage
Tuyaux d'essence - Contrôle de l'état et du positionnement
Réglage du ralenti - Contrôle
Huile de la boîte de vitesses - Vidange
Ressorts d'embrayage - Contrôle de la longueur
Disques d'embrayage - Contrôle de l'usure

Apriete de tornillos de fijación motor - Control
Apriete de tornillos y tuercas parte ciclo - Control
Horquilla - Control de estanqueidad y funcionamiento
Apriete de tornillos placas horquilla, pies horquilla - Control
Apriete de pernos del amortiguador - Control
Amortiguador - Control de estanqueidad y funcionamiento
Cojinetes de dirección - Control y regulación
Guardapolvos del manguito de dirección - Limpieza
Cadena de transmisión - Tensión
Eslabón sellado, corona cadena y guía cadena - Control de desgaste
Cadena - Lubricación

### **CADA 15H DE USO**

Apriete de tornillos grupo mariposa - Control
Cuerpos mariposa - Sincronización
Filtro de aire y caja del filtro - Control y limpieza
Tuberías de gasolina - Control de estado, posicionamiento
Regulación del ralenti - Control
Aceite del cambio de velocidades - Sustituir
Muelles del embrague - Control de longitud
Discos del embrague - Control de desgaste

Commande d'embrayage - Contrôle et réglage	Mando del embrague - Control y regulación
Niveau du liquide de refroidissement du radiateur et du vase d'expansion - Contrôle	Nivel de líquido refrigerante de radiador y depósito de expansión - Control
Étanchéité du système - Contrôle	Estanqueidad de la instalación - Control
Huile moteur et filtre à huile moteur - Vidange et remplacement	Aceite motor y filtro de aceite motor - Sustitución
Tuyaux d'huile - Contrôle de l'état et du positionnement	Tuberías de aceite - Control estado, posicionamiento
Câbles de l'accélérateur - Réglage	Cables del acelerador - Regulación
Bouton de démarrage à froid - Réglage	Tecla de arranque en frío - Regulación
Niveau du liquide de frein - Contrôle	Nivel del líquido de frenos - Control
Tuyaux de frein - Contrôle de l'état et de l'étanchéité	Tuberías de frenos - Control estado y estanqueidad
Serrage des vis du système de freinage - Contrôle	Apriete de tornillos de la instalación de frenos - Control
Épaisseur des disques de frein - Contrôle	Espesor de discos de freno - Control
Épaisseur des plaquettes - Contrôle	Espesor de pastillas - Control
Contactos électriques et interrupteurs - Traitement avec spray réactivant	Contactos eléctricos e interruptores - Tratamiento con aerosol reactivante
Branchements de la batterie - Traitement avec de la graisse	Conexiones de batería - Tratamiento con grasa
Fonctionnement / orientation des feux	Funcionamiento/orientación de las luces
Fonctionnement de l'installation électrique - Contrôle	Funcionamiento de la instalación eléctrica - Control
Échappement - Contrôle de l'étanchéité et de l'alignement	Escape - Control de estanqueidad y alineación
État et pression des pneus - Contrôle	Estado y presión neumáticos - Control
Coussinets des roues - Contrôle	Cojinetes de ruedas - Control
Rayons et coaxialité des jantes - Contrôle de tension	Radios y coaxialidad de llantas - Control de tensión
Serrage des écrous et des vis des pivots de roue - Contrôle	Apriete de tuercas y tornillos pernos de rueda - Control
Serrage des vis de fixation du moteur - Contrôle	Apriete de tornillos de fijación motor - Control

Serrage des vis et des écrous de la partie cycle - Contrôle	Apriete de tornillos y tuercas parte ciclo - Control
Cache-poussière de la fourche - Nettoyage	Guardapolvos de la horquilla - Limpieza
Jambes de la fourche - Purge	Barras de horquilla - Purga
Fourche - Contrôle de l'étanchéité et du fonctionnement	Horquilla - Control de estanqueidad y funcionamiento
Serrage des vis des plaques de la fourche et des pieds de la fourche - Contrôle	Apriete de tornillos placas horquilla, pies horquilla - Control
Serrage des pivots de l'amortisseur - Contrôle	Apriete de pernos del amortiguador - Control
Amortisseur - Contrôle de l'étanchéité et du fonctionnement	Amortiguador - Control de estanqueidad y funcionamiento
Jeu aux coussinets de direction - Contrôle	Juego cojinetes de dirección - Control
Cache-poussière du fourreau de direction - Nettoyage	Guardapolvos del manguito de dirección - Limpieza
Chaîne de transmission - Tension	Cadena de transmisión - Tensión
Maillon scellé couronne de la chaîne et guide-chaîne - Contrôle de l'usure	Eslabón sellado, corona cadena y guía cadena - Control de desgaste
Coussinets de direction - Lubrification	Cojinetes de dirección - Lubricar
Pivot du levier d'embrayage - Lubrification	Perno de la palanca del embrague - Lubricar
Câbles de l'accélérateur - Lubrification	Cables del acelerador - Lubricar
Pivots du repose-pied du pilote - Lubrification	Pernos del estribo conductor - Lubricar
Chaîne - Lubrification	Cadena - Lubricación
Biellettes de la suspension arrière - Lubrification	Bieletas suspensión trasera - Lubricar
Pivot de la béquille latérale - Lubrification	Perno del caballete lateral - Lubricar
Pivot et coussinets de la roue avant - Lubrification	Perno y cojinetes de rueda delantera - Lubricar
Pivot de la fourche arrière - Lubrification	Perno de horquilla trasera - Lubricar
Pivot et coussinets de la roue arrière - Lubrification	Perno y cojinetes de rueda trasera - Lubricar

**TOUTES LES 30 H D'UTILISATION**

Filtre à air en papier - Remplacement
Bougies - Remplacement

**CADA 30H DE USO**

Filtro de aire de papel - Sustitución
Bujías - Sustitución

**TOUTES LES 75 H D'UTILISATION**

Boîte de vitesses complète - Contrôle d'usure
Ressort de la soupape de surpression et de non-retour - Contrôle
Corps du cylindre - Contrôle de l'usure
Coussinets de bielle et de vilebrequin - Contrôle de l'usure
Pignons de démarrage - Contrôle de l'usure
Pignons de la pompe à huile - Contrôle
Gicleurs de lubrification de la culasse - Nettoyage
Pistons et segments d'étanchéité - Remplacement
Axe du piston - Contrôle
Rouleaux des culbuteurs - Contrôle radial
Lève-soupape - Contrôle
Usure des arbres à cames - Contrôle
Coussinets des arbres à cames - Contrôle
Étanchéité des sièges des soupapes - Contrôle
Soupapes - Contrôle de l'usure

**CADA 75H DE USO**

Cambio de velocidades completo - Control de desgaste
Muelle de válvula de sobrepresión y antirretorno - Control
Camisas de cilindro - Control de desgaste
Bujes de biela y principales - Control de desgaste
Engranajes de arranque - Control de desgaste
Engranajes de bomba de aceite - Control
Surtidores de lubricación de culata - Limpieza
Pistones y aros elásticos - Sustitución
Eje de pistón - Control
Rodillos balancines - Control radial
Alzaválvula - Control
Desgaste de árboles de levas - Control
Cojinetes de árboles de levas - Control
Estanqueidad de asientos de válvulas - Control
Válvulas - Control de desgaste

Jeu aux soupapes - Contrôler et régler	Juego de válvulas - Control y regulación
Guides de soupapes - Contrôle de l'usure	Guías de válvulas - Control de desgaste
Rondelles porte-ressort, coupelles, godets - Contrôle de l'usure	Arandelas de tope muelle, platos, tazas - Control de desgaste
Denture du tendeur de chaîne - Contrôle de l'usure	Dentado del tensor de cadena - Control de desgaste
Ressorts des soupapes - Contrôle de la longueur	Muelles de válvulas - Control de longitud
Chaîne de distribution - Mesure de l'allongement	Cadena de distribución - Medición de prolongación
Patins de la chaîne de transmission - Contrôle de l'usure	Patines de cadena de transmisión - Control de desgaste
Pompe à essence - Contrôle	Bomba de gasolina - Control
Fourche - Entretien complet	Horquilla - Mantenimiento completo
Huile pour fourche - Vidange	Aceite de horquilla - Sustitución
Amortisseur - Entretien complet	Amortiguador - Mantenimiento completo
Jeu aux coussinets d'embielage - Contrôle	Juego de cojinetes de articulación de bielas - Control
Patin guide-chaîne - Contrôle de l'usure	Patín guía cadena - Control de desgaste
Guide-chaîne - Contrôle de l'usure	Guía cadena - Control de desgaste
Rouleau tendeur de chaîne - Contrôle de l'usure	Rodillo tensor de cadena - Control de desgaste
Patin tendeur de chaîne - Contrôle de l'usure	Patín tensor de cadena - Control de desgaste

**CHAQUE ANNÉE**

Liquide de frein - Remplacer

**CADA AÑO**

Líquido de frenos - Sustitución

**ATTENTION****EN CAS D'UNE UTILISATION COMPÉTITIVE DES VÉHICULES, LA RÉVI-****ATENCIÓN****EN CASO DE USO COMPETITIVO DEL VEHÍCULO, EL CONTROL PERIÓDICO**

**SION PÉRIODIQUE RESPECTIVE APRÈS 15 HEURES D'UTILISATION DOIT ÊTRE EFFECTUÉE APRÈS CHAQUE COURSE.**

**DE 15 HORAS DE USO SE DEBERÁ REALIZAR DESPUÉS DE CADA CARRERA.**

**N.B.**

**NOTA**

**- LES INTERVENTIONS D'ENTRETIEN DU GARAGE SPÉCIALISÉ APRILIA NE REMPLACENT PAS LE CONTRÔLE QUOTIDIEN DU PILOTE !**

**- ¡LAS INTERVENCIONES DE MANTENIMIENTO DEL TALLER ESPECIALIZADO APRILIA NO SUSTITUYEN EL CONTROL COTIDIANO DEL CONDUCTOR!**

**- SI LORS DU CONTRÔLE, ON RENCONTRE UNE USURE AU-DELÀ DES VALEURS DE TOLÉRANCE, UNE DÉFORMATION OU UN ENDOMMAGEMENT, LES COMPOSANTS AFFECTÉS DOIVENT ÊTRE REMPLACÉS.**

**- SI DURANTE EL CONTROL SE ENCUENTRAN DESGASTES QUE SUPEREN LOS VALORES DE TOLERANCIA, DEFORMACIONES O DAÑOS, LOS COMPONENTES AFECTADOS DEBERÁN SUSTITUIRSE.**

**- AVANT D'EFFECTUER N'IMPORTE QUELLE INTERVENTION, LE VÉHICULE DOIT ÊTRE NETTOYÉ MÉTICULEUSEMENT.**

**- ANTES DE REALIZAR CUALQUIER TIPO DE INTERVENCIÓN, SE DEBE LIMPIAR EL VEHÍCULO METICULOSAMENTE**

**- L'UTILISATION DU VÉHICULE DANS DES TERRAINS SABLEUX OU POUSSIÉREUX ET EN CONDITIONS D'UTILISATION EXTRÊMES POURRAIT CAUSER L'USURE DE QUELQUES COMPOSANTS MÊME AVANT LE CONTRÔLE PROGRAMMÉ.**

**- EL USO DEL VEHÍCULO EN TERRENOS ARENOSOS O POLVORIENTOS Y EN CONDICIONES EXTREMAS DE USO PODRÍA CAUSAR EL DESGASTE DE ALGUNOS COMPONENTES INCLUSO ANTES DEL CONTROL PROGRAMADO.**

## TABLEAUX DES PRODUITS CONSEILLÉS SXV 450 - 550

Produit	Description	Caractéristiques
AGIP RACING 4T 10W-60	Huile moteur	Utiliser de l'huile de marque avec des prestations conformes ou supérieures aux spécifications CCMC G-4 A.P.I. SG. SAE 10W-60
AGIP RACING 4T 10W-60	Huile de la boîte de vitesses	-
AGIP PERMANENT SPEZIAL	Liquide de refroidissement	Liquide de refroidissement biodégradable, prêt à l'emploi, ayant une technologie et des caractéristiques « long life » (couleur rouge). Il assure la protection antigel jusqu'à -40 °F. Il répond à la norme CUNA 956-16.
AGIP BRAKE 4	Liquide de frein	En alternative au liquide conseillé, on peut utiliser des liquides aux performances conformes ou supérieures aux spécifications. Fluide synthétique SAE J1703, NHTSA 116 DOT 4, ISO 4925
AGIP MP GREASE	Graisse pour roulements, joints, articulations et tringleries	En alternative au produit conseillé, utiliser de la graisse de marque pour roulements, plage de température utile -30 °C / +140 °C (-22 °F / +284 °F), point de goutte 150 °C / 230 °C (302 °F / 446 °F), protection anticorrosion élevée, bonne résistance à l'eau et à l'oxydation.



Produit	Description	Caractéristiques
AGIP FORK 10W	Huile de fourche	SAE 10W

### **TABLA DE PRODUCTOS RECOMENDADOS SXV 450 - 550**

Producto	Denominación	Características
AGIP RACING 4T 10W-60	Aceite motor	Utilizar aceites de marca con prestaciones conformes o superiores a las especificaciones CCMC G-4 A.P.I. SG. SAE 10W-60
AGIP RACING 4T 10W-60	Aceite del cambio de velocidades	-
AGIP PERMANENT SPEZIAL	Líquido refrigerante	Líquido refrigerante biodegradable, listo para usar, con tecnología y características "long life" (color rojo). Protege del congelamiento hasta los -40° (-40°F). Responde a la norma CUNA 956-16.
AGIP BRAKE 4	Líquido de frenos	Como alternativa, en lugar del líquido recomendado, se pueden utilizar líquidos con prestaciones conformes o superiores a las especificaciones. Fluido sintético SAE J1703, NHTSA 116 DOT 4, ISO 4925
AGIP MP GREASE	Grasa para cojinetes, juntas, articulaciones y mecanismos de palancas	Como alternativa, en lugar del producto recomendado, se puede utilizar grasa de marca para cojinetes de bolas, campo de temperatura útil -30°C...+140°C (-22°F...+284°F), punto de goteo 150°C...230°C (302°F...446°F), elevada protección anticorrosiva, buena resistencia al agua y a la oxidación.
AGIP FORK 10W	Aceite horquilla	SAE 10W



# SXV 450-550

**aprilia**



**Chap. 07**  
**Equipements spéciaux**

**Cap. 07**  
**Preparaciones  
especiales**



# TABLE DES MATIÈRES

## A

Amortisseurs: 47  
Ampoules: 104

## B

Batterie: 14, 101  
Bougie: 81

## C

Carburant: 10  
Chaîne: 117–121  
Clignotants: 36  
Commutateur à clé: 34

## E

Embrayage: 14  
Entretien: 131

## F

Fourche: 51  
Frein: 107  
Fusibles: 102

## H

Huile moteur: 13, 73

## K

Klaxon: 36

## L

Liquide de refroidissement:  
11, 87

## P

Pneus: 78  
Projecteur: 106

## S

Selle: 39

## T

Transmission: 117



# TABLA DE MATERIAS

## **A**

Aceite motor: 13, 70, 73  
Amortiguadores: 47  
Arranque: 37, 57

## **B**

Batería: 14, 101  
Bombillas: 104  
Bujía: 81

## **C**

Cadena: 117–121  
Claxon: 36  
Combustible: 10  
Conmutador intermitentes:  
36

## **D**

Datos técnicos: 123

## **E**

Embrague: 14

## **F**

Freno: 107  
Freno de disco: 107  
Fusibles: 102

## **G**

Grupo óptico: 105

## **H**

Horquilla: 51

## **I**

Identificación: 40  
Intermitentes: 36

## **M**

Mantenimiento: 69, 131  
Mantenimiento programado:  
131

## **N**

Neumáticos: 78

## **P**

Proyector: 106

## **T**

Tablero: 25  
Tablero de instrumentos: 25  
Testigos: 26  
Transmisión: 117

The Aprilia logo consists of the word "aprilia" in a white, lowercase, sans-serif font, centered within a solid red rectangular background.

#### LA VALEUR DE L'ASSISTANCE

Grâce aux mises à jour techniques continues et aux programmes de formation spécifique sur les produits Aprilia, seuls les mécaniciens du **Réseau officiel Aprilia** connaissent à fond ce véhicule et disposent de l'outillage spécial nécessaire pour une correcte exécution des interventions d'entretien et réparation.

La fiabilité du véhicule dépend aussi de ses conditions mécaniques. Le contrôle avant la conduite, l'entretien régulier et l'utilisation exclusive des **pièces de rechange d'origine Aprilia** sont des facteurs essentiels !

Pour obtenir des informations sur le **concessionnaire officiel et/ou le Centre d'assistance** le plus proche, consulter les pages jaunes ou chercher directement sur la carte géographique disponible sur notre site internet officiel :

**[www.aprilia.com](http://www.aprilia.com)**

Seulement si on demande des pièces de rechange d'origine Aprilia, on aura un produit étudié et testé déjà durant la phase de conception du véhicule. Les pièces de rechange d'origine Aprilia sont systématiquement soumises à des procédures de contrôle de la qualité, pour en garantir la pleine fiabilité et durée.

Les descriptions et illustrations fournies dans la présente publication ne sont pas contractuelles. Aprilia se réserve donc le droit, les caractéristiques essentielles du modèle décrit et illustré ci-après restant inchangées, d'apporter à tout moment, sans contrainte de délai concernant la mise à jour immédiate de cette publication, d'éventuelles modifications d'organes, pièces ou fournitures d'accessoires, qu'elle estimera utile pour l'amélioration du produit ou pour toute autre exigence d'ordre technique ou commercial.

Certains modèles reportés dans la présente publication ne sont pas disponibles dans tous les pays. La disponibilité de chaque modèle doit être vérifiée auprès du réseau officiel de vente Aprilia.

© Copyright 2006 - Aprilia. Tous droits réservés. La reproduction même partielle est interdite. Aprilia - Service après-vente.

Aprilia est une marque déposée de Piaggio & C. S.p.A.

#### EL VALOR DE LA ASISTENCIA

Gracias a las permanentes actualizaciones técnicas y a los programas de formación específica sobre los productos Aprilia, sólo los mecánicos de la **Red Oficial Aprilia** conocen en profundidad este vehículo y disponen del utillaje especial necesario para una correcta realización de las intervenciones de mantenimiento y reparación.

La fiabilidad del vehículo también depende de sus condiciones mecánicas. ¡El control previo a la conducción, el mantenimiento regular y el uso exclusivo de **Piezas de Repuesto Originales Aprilia** son factores esenciales!

Para obtener información sobre el **Concesionario Oficial y/o Centro de Asistencia** más cercano, consultar las Páginas Amarillas o buscar directamente en el mapa geográfico de nuestro Sitio Web Oficial:

**[www.aprilia.com](http://www.aprilia.com)**

Sólo si se utilizan Piezas de Repuesto Originales Aprilia, se obtendrá un producto ya estudiado y probado durante la fase de diseño del vehículo. Las Piezas de Repuesto Originales Aprilia se someten sistemáticamente a procedimientos de control de calidad, para garantizar su absoluta fiabilidad y durabilidad.

Las descripciones e ilustraciones que aparecen en la presente publicación no se consideran contractuales. Por lo tanto, Aprilia se reserva el derecho, manteniendo las características esenciales del modelo aquí descrito e ilustrado, de aportar en cualquier momento, sin comprometerse a actualizar inmediatamente esta publicación, posibles modificaciones de órganos, piezas o suministros de accesorios que considere conveniente, con el fin de introducir mejoras o por cualquier exigencia de carácter constructivo o comercial.



Algunas versiones presentadas en esta publicación no están disponibles en algunos países. La disponibilidad de cada versión se debe constatar con la red oficial de venta aprilia.

© Copyright 2006- aprilia. Todos los derechos reservados. Prohibida la reproducción total o parcial. aprilia - After sales service.

La marca aprilia es propiedad de Piaggio & C. S.p.A.