

## **APRILIA SOUHAITE VOUS REMERCIER**

d'avoir choisi un de ses produits. Ce manuel a été conçu et préparé par nos soins afin que vous puissiez en apprécier pleinement la qualité. Nous vous recommandons de bien lire chaque partie avant de vous mettre à la conduite du véhicule. Ce manuel contient des informations, des conseils et des avertissements liés à l'utilisation de votre véhicule ; ainsi, vous découvrirez des caractéristiques, des détails et des solutions qui vous persuaderont de votre excellent choix. Convaincus du fait que vous en tiendrez compte, l'utilisation de votre nouveau véhicule en sera d'autant plus harmonieuse et satisfaisante. Le présent manuel d'instructions fait partie intégrante du véhicule et en cas de transfert de propriété de celui-ci, il doit être remis au nouvel acquéreur.

## **APRILIA DESEA AGRADECERLE**

por haber elegido uno de sus productos. Hemos preparado este manual para permitirle apreciar todas sus cualidades. Le aconsejamos que lea todo su contenido antes de conducir por primera vez. Contiene información, consejos y advertencias para el uso de su vehículo; asimismo, descubrirá características, detalles y soluciones que lo convencerán de lo acertado de su elección. Estamos seguros de que teniendo todo esto en cuenta, le resultará fácil conocer su nuevo vehículo, el cual podrá disfrutar por mucho tiempo con total satisfacción. La presente publicación es parte integrante del vehículo y en caso de venderlo debe ser entregada al nuevo propietario.

# **SPORTCITY CUBE 250-300**



Ce manuel d'instructions a été conçu principalement comme un guide d'utilisation simple et clair. Ce manuel aborde également les opérations de petit entretien et les contrôles périodiques auxquels le véhicule doit être soumis chez les **concessionnaires ou garages agréés aprilia**. Ce livret contient, en outre, les instructions pour effectuer de petites réparations. Les opérations non décrites de manière explicite dans cette publication exigent des outillages particuliers et/ou de connaissances techniques spécifiques; Pour leur exécution, il est donc conseillé de s'adresser aux **concessionnaires ou garages agréés aprilia**.

Las instrucciones de este manual han sido preparadas principalmente para suministrar una guía simple y clara de uso; también se indican las pequeñas operaciones de mantenimiento básico y los controles periódicos a los que debe someterse al vehículo en los **Concesionarios o Talleres autorizados aprilia**. Además, el manual contiene las instrucciones para algunas reparaciones simples. Las operaciones que no se describen explícitamente en esta publicación requieren la disponibilidad de herramientas especiales y/o de conocimientos técnicos específicos. para su realización recomendamos dirigirse a los **Concesionarios o Talleres autorizados aprilia**.



### Securite des personnes

Le non respect total ou partiel de ces prescriptions peut comporter un danger grave pour la sécurité des personnes.



### Sauvegarde de l'environnement

Il indique les comportements corrects à suivre afin que le véhicule n'entraîne aucune conséquence à la nature.



### Bon état du véhicule

Le non respect total ou partiel de ces prescriptions provoque de sérieux dégâts au véhicule et dans certains cas l'annulation de la garantie.

*Les signaux indiqués ci-dessus sont très importants. Ils servent en effet à mettre en évidence des parties de ce livret sur lesquelles il est nécessaire de s'attarder avec une plus grande attention. Comme on peut le voir, chaque signal est constitué par un symbole graphique différent qui rendra plus facile et évidente la position des sujets dans les différentes parties. Avant de démarrer le moteur, lire attentivement ce manuel, et en particulier le paragraphe « CONDUITE EN SÉCURITÉ ». Votre sécurité comme celle d'autrui ne dépendent pas uniquement de la rapidité de vos réflexes ni de votre dextérité, mais également de la connaissance du véhicule, de son état d'efficacité et de la connaissance des règles fondamentales pour une CONDUITE EN SÉCURITÉ. Nous vous conseillons donc de vous familiariser avec le véhicule de façon à vous déplacer en toutes situations de conduite avec maîtrise et sécurité. IMPORTANT Ce manuel fait partie intégrante du véhicule et doit toujours accompagner ce dernier même en cas de revente.*

### Seguridad de las personas

El no-cumplimiento total o parcial de estas prescripciones puede comportar peligro grave para la incolumidad de las personas.

### Salvaguardia del ambiente

Indica el comportamiento correcto para que el uso del vehículo no cause ningún daño a la naturaleza.

### Integridad del vehículo

El no-cumplimiento total o parcial de estas prescripciones comporta el peligro de serios daños al vehículo e incluso la caducidad de la garantía.

*Las señales indicadas previamente son de gran importancia. Sirven para evidenciar las partes del manual que requieren de más atención. Como se puede observar, cada señal está compuesta por un símbolo gráfico diferente, para facilitar y agilizar la búsqueda de los temas en las diversas áreas. Antes de poner en marcha el motor, leer atentamente este manual, especialmente el apartado "CONDUCCIÓN SEGURA". Su seguridad y la de los demás no depende solamente de la rapidez de sus reflejos y agilidad, sino también del conocimiento del vehículo, de su eficiencia y del conocimiento de las reglas fundamentales para la CONDUCCIÓN SEGURA. Por lo tanto, le recomendamos familiarizarse con el vehículo lo suficiente como para circular por la carretera con total control y seguridad. IMPORTANTE Este manual se debe considerar como parte integrante del vehículo y debe acompañarlo en caso de venta.*



# INDEX INDICE

<b>VEHICULE</b> .....	7	<b>VEHICULO</b> .....	7
Emplacement composants principaux.....	10	Ubicación componentes principales.....	10
Les compteurs.....	11	Tablero de instrumentos.....	11
Instruments de bord analogiques.....	13	Cuadro instrumentos analógico.....	13
Display/ecran digital.....	18	Representación visual digital por cristales líquidos.....	18
Touche "MODE".....	20	Pulsador "MODE".....	20
Commutateur à clé.....	20	Conmutador a llave.....	20
Activation verrou de direction.....	21	Bloqueo del volante.....	21
Contacteur des clignotants.....	22	Conmutador intermitentes.....	22
Poussoir du klaxon.....	23	Pulsante klaxon.....	23
Inverseur des feux.....	23	Desviador luzes.....	23
Bouton du démarreur.....	24	Pulsante arranque.....	24
Interrupteur d'arrêt moteur.....	25	Interruptor parada motor.....	25
Prise de courant.....	26	Toma de corriente.....	26
Ouverture de la selle.....	27	Abertura sillín.....	27
L'identification.....	28	La identificación.....	28
Ouverture du compartiment de rangement avant.....	30	Abertura guantera delantera.....	30
Crochet Porte-sac.....	31	Gancho porta-bolsas.....	31
<b>L'UTILISATION</b> .....	33	<b>EL USO</b> .....	33
Contrôles.....	34	Contrôles.....	34
Ravitaillements.....	37	Abastecimiento.....	37
Reglage des amortisseurs.....	39	Regulación amortiguadores.....	39
Demarrage du moteur.....	41	Puesta en marcha del motor.....	41
Demarrage difficile.....	51	Arranque dificultoso.....	51
Arrêt du moteur.....	54	Parada motor.....	54
Pot d'échappement catalytique.....	56	Escape catalítico.....	56
Bequille.....	58	Soporte.....	58
Conseils contre le vol.....	58	Sugerencias contra los robos.....	58
Une conduite sûre.....	60	La conducción segura.....	60
<b>L'ENTRETIEN</b> .....	69	<b>EL MANTENIMIENTO</b> .....	69
Niveau d'huile moteur.....	70	Nivel aceite motor.....	70

Vérification du niveau d'huile moteur.....	71	Control del nivel de aceite motor.....	71
Remplissage d'huile moteur.....	74	Llenado de aceite motor.....	74
Niveau d'huile du moyeu.....	75	Nivel aceite cubo.....	75
Les pneus.....	77	Neumáticos.....	77
Depose de la bougie.....	80	Desmontaje bujía.....	80
Demontage du filtre a air.....	85	Desmontaje filtro aire.....	85
Nettoyage du filtre à air.....	86	Limpieza filtro del aire.....	86
Niveau liquide de refroidissement.....	87	Nivel del liquido refrigerante.....	87
Controle du niveau de l'huile des freins.....	93	Control nivel aceite frenos.....	93
Batterie.....	97	Batería.....	97
Mise en service d'une batterie neuve.....	103	Puesta en servicio de una batería nueva.....	103
Longue inactivite.....	105	Larga inactividad.....	105
Les fusibles.....	106	Fusibles.....	106
Ampoules.....	110	Bombillas.....	110
Bloc optique avant.....	112	Grupo óptico delantero.....	112
Reglage du projecteur.....	116	Regulación proyector.....	116
Clignotants avant.....	117	Indicadores de dirección delanteros.....	117
Groupe optique arrière.....	120	Grupo óptico trasero.....	120
Eclairage de la plaque d'immatriculation.....	122	Luz placa.....	122
Réglage du ralenti.....	122	Ajuste del ralenti.....	122
Frein a disque avant et arriere.....	123	Freno de disco delantero y trasero.....	123
Inactivite du vehicule.....	126	Inactividad del vehiculo.....	126
Nettoyage du véhicule.....	128	Limpieza del vehiculo.....	128
Transport.....	132	Transporte.....	132
<b>DONNEES TECHNIQUES.....</b>	<b>135</b>	<b>DATOS TÉCNICOS.....</b>	<b>135</b>
Trousse a outils.....	142	Herramientas en dotación.....	142
<b>L'ENTRETIEN PROGRAMME.....</b>	<b>143</b>	<b>EL MANTENIMIENTO PROGRAMADO.....</b>	<b>143</b>
Tableau d'entretien programmé.....	144	Tabla manutención programada.....	144
<b>EQUIPEMENTS SPÉCIAUX.....</b>	<b>151</b>	<b>PREPARACIONES ESPECIALES.....</b>	<b>151</b>
		<b>PREPARACIONES ESPECIALES.....</b>	<b>152</b>

# **SPORTCITY CUBE 250-300**

The Aprilia logo, consisting of the word "aprilia" in white lowercase letters on a red rectangular background.

**Chap. 01  
Vehicule**

**Cap. 01  
Vehículo**

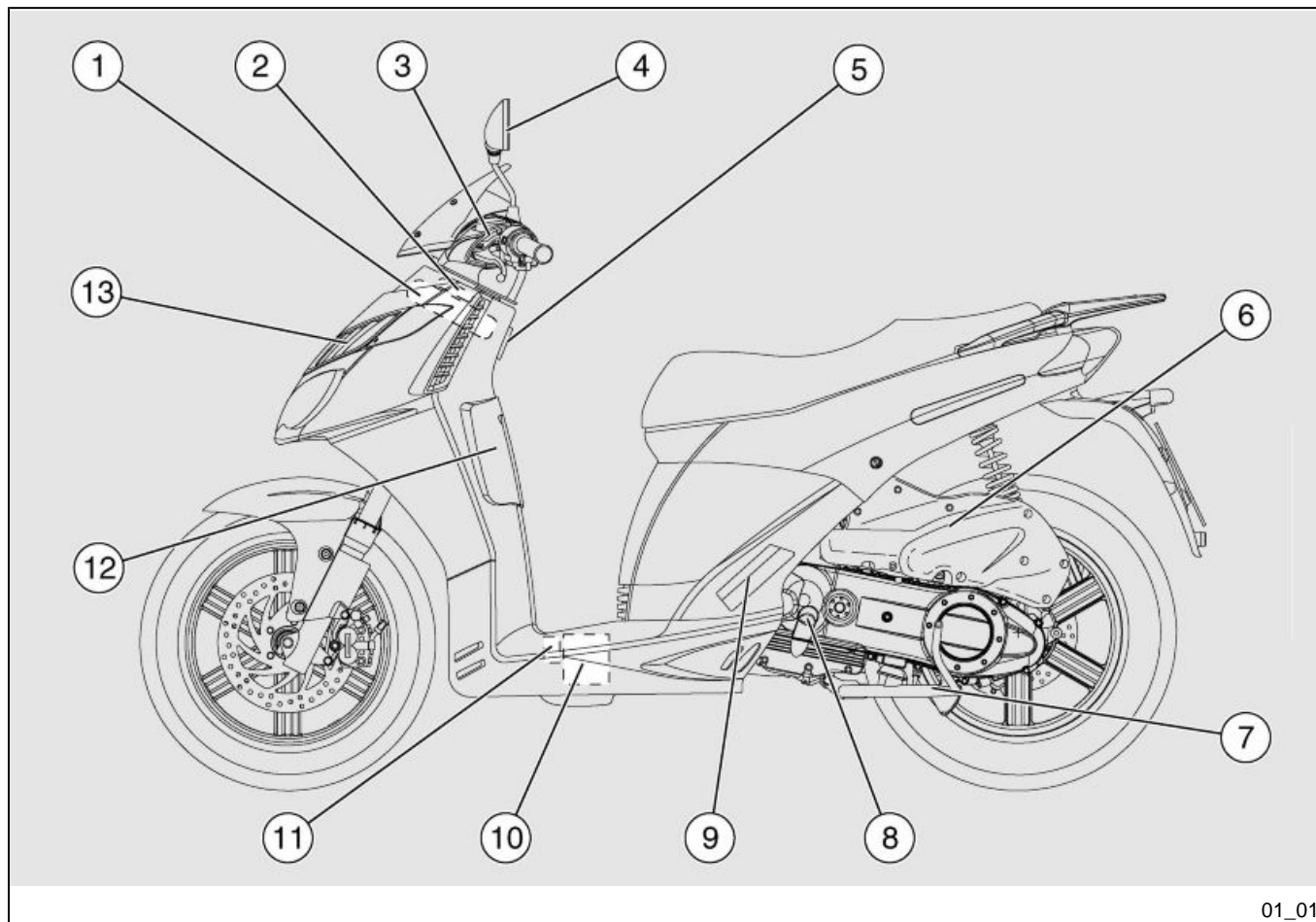



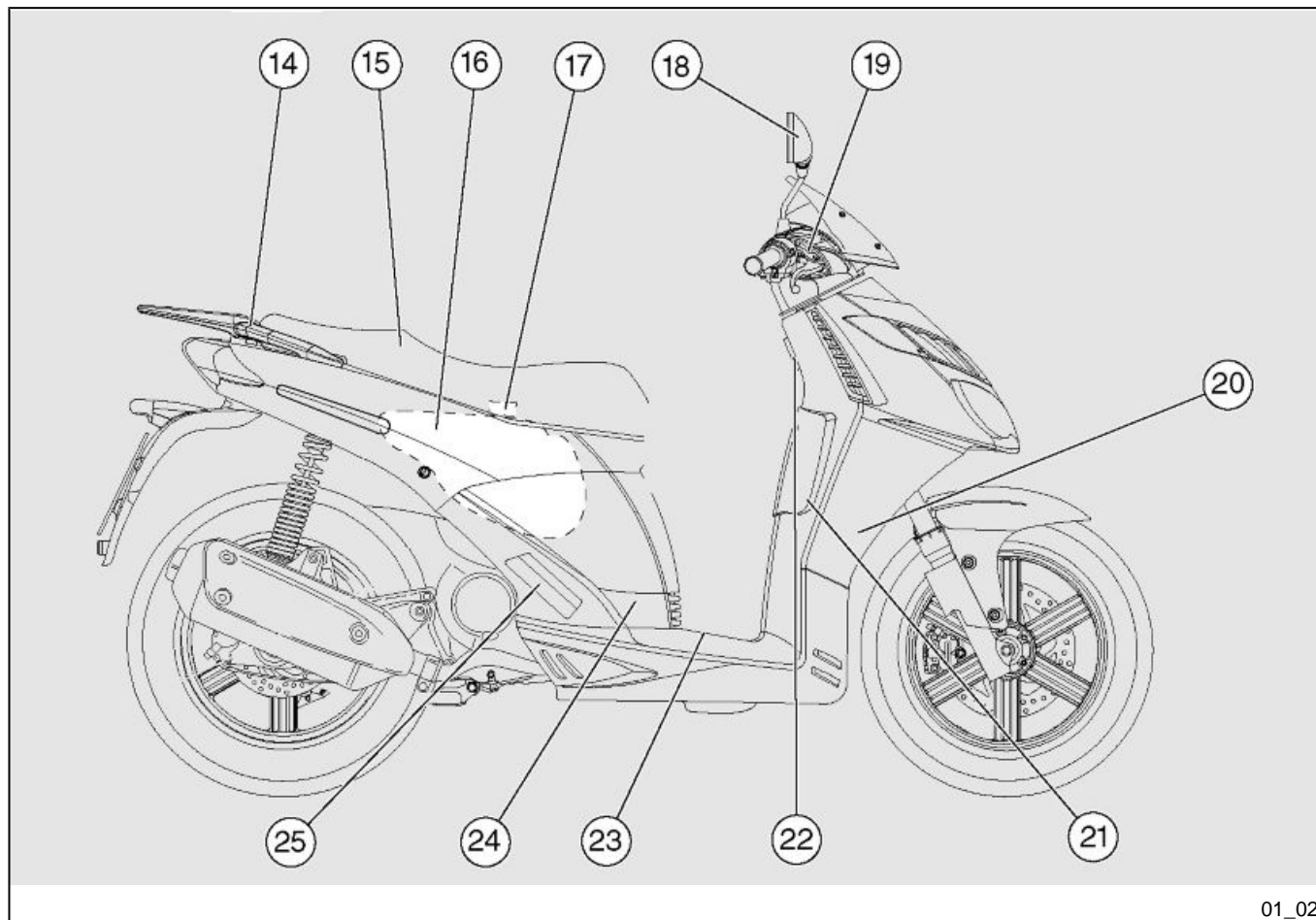

01\_02

## Emplacement composants principaux (01\_02)

### LÉGENDE :

1. Vase d'expansion
2. Bouchon du vase d'expansion du liquide de refroidissement
3. Réservoir de liquide du frein arrière
4. Rétroviseur gauche
5. Crochet porte-sac
6. Filtre à air
7. Béquille centrale
8. Bouchon de remplissage d'huile moteur
9. Repose-pieds gauche passager
10. Batterie
11. Porte-fusibles
12. Numéro de cadre
13. Tablier avant
14. Poignée passager
15. Selle
16. Réservoir de carburant
17. Bouchon du réservoir de carburant
18. Rétroviseur droit
19. Réservoir de liquide du frein avant

## Ubicación componentes principales (01\_02)

### LEYENDA:

1. Depósito de expansión
2. Tapón del depósito de expansión del líquido refrigerante
3. Depósito de líquido del freno trasero
4. Espejo retrovisor izquierdo
5. Gancho portamaletas
6. Filtro de aire
7. Caballete central
8. Tapón de llenado aceite motor
9. Reposapiés izquierdo pasajero
10. Batería
11. Portafusibles
12. Número de chasis
13. Escudo delantero
14. Asa de agarre pasajero
15. Asiento
16. Depósito de combustible
17. Tapón del depósito de combustible
18. Espejo retrovisor derecho
19. Depósito de líquido del freno delantero
20. Claxon

20. Klaxon

21. Boîte à gants

22. Interrupteur d'allumage / antivol de direction

23. Couvercle du porte-batterie

24. Bougie

25. Repose-pieds droit passager

21. Compartimiento portaobjetos

22. Interruptor de encendido/bloqueo del manillar

23. Tapa compartimiento batería

24. Bujía

25. Reposapiés derecho pasajero

## Les compteur (01\_03)

### LÉGENDE

1. Commandes électriques sur le côté gauche du guidon

2. Levier du frein arrière

3. Levier du frein avant

4. Poignée d'accélérateur

5. Commandes électriques sur le côté droit du guidon

6. Interrupteur d'allumage / antivol de direction (**ON - OFF - LOCK**)

7. Instruments et indicateurs

## Tablero de instrumentos (01\_03)

### LEYENDA

1. Mandos eléctricos del lado izquierdo del manillar

2. Palanca del freno trasero

3. Palanca de freno delantero

4. Puño del acelerador

5. Mandos eléctricos del lado derecho del manillar

6. Interruptor de encendido/ bloqueo del manillar (**ON - OFF - LOCK**)

7. Instrumentos e intermitentes



01\_03

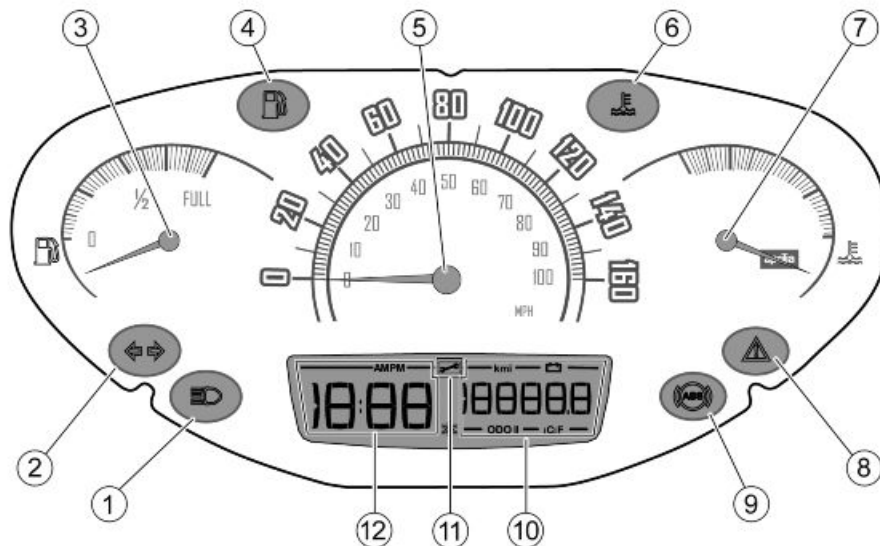

01\_04

### Instruments de bord analogiques (01\_04)

#### LÉGENDE

1. Voyant du feu de route de couleur bleue
2. Voyant des clignotants de couleur verte
3. Indicateur du niveau de carburant

### Cuadro instrumentos analógico (01\_04)

#### LEYENDA

1. Testigo luz de carretera color azul
2. Testigo intermitentes color verde
3. Indicador de nivel de combustible
4. Testigo reserva del combustible color anaranjado

- |   |  |
|---|--|
| <p>4. Voyant de réserve de carburant de couleur orange</p> <p>5. Compteur de vitesse</p> <p>6. Voyant de température élevée du liquide de refroidissement</p> <p>7. Indicateur de température du liquide de refroidissement</p> <p>8. Voyant de pression d'huile moteur / Voyant de contrôle d'injection électronique de couleur rouge</p> <p>9. Voyant ABS (Actif uniquement sur les versions ABS)</p> <p>10. Indicateur multifonction : compteur kilométrique total (ODO) / deux compteurs kilométriques partiel (ODO I - ODO II) / tension batterie</p> <p>11. Voyant inactif</p> <p>12. Horloge numérique</p> | <p>5. Velocímetro</p> <p>6. Testigo temperatura elevada del líquido refrigerante</p> <p>7. Indicador de temperatura del líquido refrigerante</p> <p>8. Testigo presión aceite motor / Testigo control inyección electrónica color rojo</p> <p>9. Testigo ABS (Activo sólo en versiones ABS)</p> <p>10. Indicador multifunción: cuentakilómetros total (ODO) / dos cuentakilómetros parcial (ODO I - ODO II) / tensión batería</p> <p>11. Testigo inactivo</p> <p>12. Reloj digital</p> |
|---|--|

#### DESCRIPTION DU TABLEAU DE BORD ET DES INDICATEURS

##### N.B.

LA CLÉ SUR « KEY ON », AU COURS DES TROIS PREMIÈRES SECONDES TOUS LES VOYANTS PRÉVUS, L'ÉCLAIRAGE DU TABLEAU DE BORD ET LES INDICATEURS DE L'AFFICHEUR NUMÉRIQUE S'ALLUMENT POUR EFFECTUER UNE VÉRIFICA-

#### DESCRIPCIÓN DE LOS INSTRUMENTOS INDICADORES

##### NOTA

CON LA LLAVE EN «ON», DURANTE LOS PRIMEROS TRES SEGUNDOS, SE ENCIENDEN TODOS LOS TESTIGOS PREVISTOS, LA ILUMINACIÓN DEL TABLERO Y LOS INDICADORES DE LA PANTALLA DIGITAL, EFECTUANDO DE ESTA MANERA UN CONTROL INICIAL DEL INSTRUMENTO.

## TION INITIALE DU TABLEAU DE BORD.

### **Voyant feu de route « 1 »**

Il s'allume lorsque l'ampoule du feu de route du feu avant est activée ou lors de l'appel de phares du feu de route (PASSING).

### **Testigo luz de carretera «1»**

Se enciende cuando se activa la bombilla de la luz de carretera del faro delantero o cuando se acciona el destello de la luz de carretera (PASSING).

### **Voyant clignotants « 2 »**

Il clignote quand le signal de virage à droite ou à gauche est en fonction.

La rupture d'un clignotant provoque le redoublement de la fréquence de clignotement du voyant. Dans ce cas, remplacer l'ampoule.

### **Testigo intermitentes «2»**

Parpadea cuando está funcionando la indicación de giro a la derecha o a la izquierda.

La rotura de un intermitente hace que se duplique la frecuencia del parpadeo del testigo. En este caso, sustituir la bombilla.

### **Indicateur du niveau de carburant « 3 »**

Il indique approximativement le niveau de carburant dans le réservoir.

### **Indicador de nivel del combustible «3»**

Indica el nivel aproximado del combustible en el depósito.

### **Voyant de réserve de carburant « 4 »**

Il s'allume lorsqu'il reste environ 1,5 litres de carburant dans le réservoir de carburant.

### **Testigo reserva del combustible «4»**

Se enciende cuando en el depósito de combustible quedan 1,5 litros.

**Dans ce cas, ravitailler le plus rapidement possible.**

**En este caso reabastecer lo antes posible.**

**Compteur de vitesse « 5 »**

**Velocímetro «5»**

Il indique la vitesse de conduite.

Indica la velocidad de conducción.

**Voyant de température élevée du liquide de refroidissement « 6 »**

**Testigo de temperatura alta del líquido refrigerante «6»**

Il s'allume quand l'indicateur de température du liquide de refroidissement atteint des valeurs trop élevées. Arrêter immédiatement le moteur et contrôler le niveau du liquide de refroidissement.

Se enciende cuando el indicador de temperatura del líquido refrigerante alcanza valores demasiado elevados. Detener inmediatamente el motor y controlar el nivel del líquido refrigerante.

**Indicateur de la température du liquide de refroidissement « 7 »**

**Indicador temperatura líquido refrigerante «7»**

Il indique approximativement la température du liquide de refroidissement dans le moteur. La température normale de fonctionnement est atteinte lorsque l'aiguille se trouve au centre de l'échelle graduée. Ne pas demander des prestations excessives du véhicule lorsque l'encoche n'est pas dans la zone centrale. Si l'indicateur atteint la dernière marque, arrêter le moteur et contrôler le niveau du liquide de refroidissement.

Indica la temperatura aproximada del líquido refrigerante en el motor. La temperatura normal de funcionamiento se encuentra en la zona central de la escala. Cuando la marca no está en la zona central, no solicitar excesivas prestaciones al vehículo. Si el indicador alcanza la última marca, detener el motor y controlar el nivel del líquido refrigerante.



**ATTENTION**

**SI LA TEMPÉRATURE MAXIMALE ADMISSIBLE EST DÉPASSÉE PENDANT UNE LONGUE PÉRIODE, LE MOTEUR RISQUE D'ÊTRE GRAVEMENT ENDOMMAGÉ.**

**Voyant de pression d'huile du moteur /  
Voyant de contrôle de l'injection électronique (couleur rouge) « 8 »**

Il s'allume pour signaler que la pression d'huile moteur est insuffisante ou qu'il s'est vérifié un problème dans le système électronique d'injection. Dans ce cas, arrêter immédiatement le moteur et s'adresser à un concessionnaire officiel **aprilia**.

Si le moteur est éteint, le voyant est toujours allumé, mais si celui-ci est éteint c'est parce qu'il y a une anomalie dans le capteur ou dans les branchements.

Le voyant doit s'éteindre après l'allumage du moteur.

**Voyant ABS « 9 »**

Actif uniquement sur les versions équipées d'ABS.

**ATENCIÓN**

**SI SE SUPERA LA TEMPERATURA MÁXIMA PERMITIDA DURANTE UN PERIODO PROLONGADO, PODRÍA DAÑARSE GRAVEMENTE EL MOTOR.**

**Testigo de presión de aceite motor /  
Testigo de control inyección electrónica color rojo «8»**

Aparece para indicar que la presión de aceite motor es insuficiente o que hay un problema en el sistema electrónico de inyección. En este caso, parar inmediatamente el motor y dirigirse a un Concesionario Oficial **aprilia**.

Con el motor apagado el testigo está siempre encendido, si estuviera apagado existe una anomalía en el sensor o en las conexiones.

El testigo debe apagarse después de que el motor haya arrancado.

**Testigo ABS «9»**

Activo sólo en versiones con ABS.

**Indicateur multifonction « 10 »**

Il affiche soit le parcours total (ODO), soit les deux odomètres partiels (ODO I-ODO II), soit la tension de batterie.

**Indicador multifunción «10»**

Visualiza el kilometraje total (ODO) o los dos odómetros parciales (ODO I-ODO II), o bien, la tensión de la batería.

**Voyant « 11 »**

Il s'allume mais il reste inactif.

**Testigo «11»**

Se enciende pero no está activo.

**Horloge numérique « 12 »**

Il visualise les heures et les minutes courantes.

**Reloj digital «12»**

Visualiza la hora y los minutos actuales.

**Display/ecran digital (01\_05)**

Réglage de l'horloge

N.B.

**POUR DES RAISONS DE SÉCURITÉ, IL EST POSSIBLE D'EFFECTUER CETTE OPÉRATION SEULEMENT QUAND LE VÉHICULE EST ARRÊTÉ.**

**Representacion visual digital por cristales liquidos (01\_05)**

Regulación del reloj

NOTA

**POR RAZONES DE SEGURIDAD, ES POSIBLE EFECTUAR ESTA OPÉRA-**



01\_06

## CIÓN SÓLO CON EL VEHÍCULO DETENIDO.

Quand la fonction compteurs kilométriques totaux (ODO) est visualisée sur l'afficheur multifonction « 1 », maintenir pressée la touche MODE « 2 » pendant un temps supérieur à trois secondes. Les deux-points de division heures-minutes commencent à clignoter.

Effectuer le réglage de l'heure en augmentant la valeur indiquée à chaque pression de la touche MODE « 2 ».

Appuyer de nouveau sur la touche MODE « 2 » pendant un temps supérieur à trois secondes pour passer au réglage des minutes. La valeur indiquée sera augmentée à chaque pression de la touche MODE « 2 ».

En appuyant sur la touche MODE « 2 » pendant plus de trois secondes, on revient au réglage des heures.

Si aucune touche n'est pressée dans les trois secondes, automatiquement l'afficheur sort de la fonction de réglage de l'horloge.

Cuando se visualiza en la pantalla multifunción «1» la función cuentakilómetros totales (ODO), mantener presionada la tecla MODE «2» durante más de tres segundos. Los dos puntos que dividen las horas de los minutos, comienzan a parpadear.

Regular las horas incrementando el valor indicado con cada presión del botón MODE «2».

Presionar nuevamente la tecla MODE «2» durante más de tres segundos para pasar a la regulación de los minutos. El valor de los minutos aumentará con cada pulsación de la tecla MODE «2».

Presionando la tecla MODE «2» durante más de tres segundos, se vuelve a la regulación de las horas.

Si no se acciona ninguna tecla durante tres segundos, automáticamente la pantalla sale de la función de regulación del reloj.

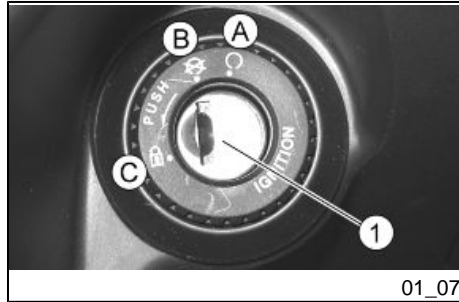

01\_07

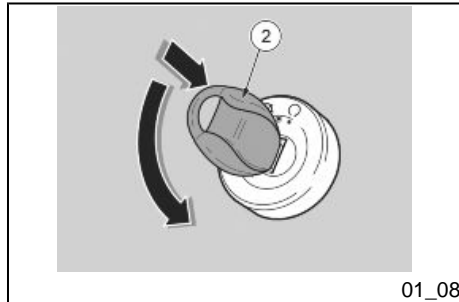

01\_08

## Touche «MODE»

La pression de la touche « MODE » permet de visualiser successivement l'ODO I, l'ODO II et la tension de batterie.

**N.B.**

**LES COMPOSANTS ÉLECTRIQUES FONCTIONNENT UNIQUEMENT AVEC L'INTERRUPTEUR D'ALLUMAGE SUR « ON »**

## Pulsador «MODE»

Presionando la tecla «MODE» se visualizan en sucesión el ODO I, el ODO II y la tensión de batería.

**NOTA**

**LOS COMPONENTES ELÉCTRICOS SÓLO FUNCIONAN CON EL INTERRUPTOR DE ARRANQUE EN POSICIÓN «ON»**

## Commutateur à clé (01\_07, 01\_08)

L'interrupteur d'allumage « 1 » se trouve sur le côté droit, proche du fourreau de direction.

**N.B.**

**LA CLÉ « 2 » ACTIONNE L'INTERRUPTEUR D'ALLUMAGE / ANTIVOL DE DIRECTION, LA SERRURE DE LA SELLE ET LA SERRURE DE LA BOÎTE À GANTS. DEUX CLÉS SONT LIVRÉES AVEC LE VÉHICULE (L'UNE DE RÉSERVE).**

**N.B.**

**CONSERVER LA CLÉ DE RÉSERVE DANS UN ENDROIT AUTRE QUE LE VÉHICULE.**

## Conmutador a llave (01\_07, 01\_08)

El interruptor de arranque «1» se encuentra en el lado derecho, cerca del manguito de dirección.

**NOTA**

**LA LLAVE «2» ACCIONA EL INTERRUPTOR DE ARRANQUE/BLOQUEO DEL MANILLAR, LA CERRADURA DEL ASIENTO Y LA CERRADURA DEL COMPARTIMIENTO PORTAOBJETOS. CON EL VEHÍCULO SE ENTREGAN DOS LLAVES (UNA DE RESERVA).**

**NOTA**

**CONSERVAR LA LLAVE DE RESERVA EN UN LUGAR SEPARADO DEL VEHÍCULO.**

**POSITIONS DU COMMUTATEUR**

**ON « A »** : Le moteur et les feux peuvent être mis en fonctionnement. Il n'est pas possible d'enlever la clé.

**OFF « B »** : Le moteur et les feux ne peuvent pas être mis en fonctionnement. Il est possible d'enlever la clé.

**LOCK « C »** : La direction est bloquée. Il n'est pas possible de démarrer le moteur ni d'actionner les feux. Il est possible d'enlever la clé.

**POSICIONES DEL CONMUTADOR**

**ON «A»**: El motor y las luces se pueden poner en funcionamiento. La llave no se puede sacar

**OFF «B»**: El motor y las luces no se pueden poner en funcionamiento. Se puede sacar la llave.

**LOCK «C»**: La dirección está bloqueada. No es posible poner arrancar el motor y accionar las luces. Se puede extraer la llave.

**Activation verrou de direction****ATTENTION**

**NE JAMAIS TOURNER LA CLÉ SUR « LOCK » PENDANT LA MARCHÉ, AFIN D'ÉVITER DE PERDRE LE CONTRÔLE DU VÉHICULE.**

Pour bloquer la direction :

- Tourner le guidon complètement vers la gauche.
- Tourner la clé « 2 » sur « **KEY OFF** »

**N.B.**

**TOURNER LA CLÉ ET BRAQUER LE GUIDON EN MÊME TEMPS.**

**Bloqueo del volante****ATENCIÓN**

**NUNCA GIRAR LA LLAVE A LA POSICIÓN «LOCK» DURANTE LA MARCHA, PARA EVITAR LA PÉRDIDA DEL CONTROL DEL VEHÍCULO.**

Para bloquear el manillar:

- Girar el manillar completamente hacia la izquierda.
- Girar la llave «2» a la posición «**OFF**»

**NOTA**

**GIRAR LA LLAVE Y EL MANILLAR SIMULTÁNEAMENTE.**

- Presser et tourner la clé « 2 » dans le sens inverse des aiguilles d'une montre (vers la gauche), braquer lentement le guidon jusqu'à positionner la clé « 2 » sur « LOCK ».
- Extraire la clé.

- Presionar y girar la llave «2» en sentido antihorario (hacia la izquierda), girar lentamente el manillar hasta colocar la llave «2» en «LOCK».
- Extraer la llave.

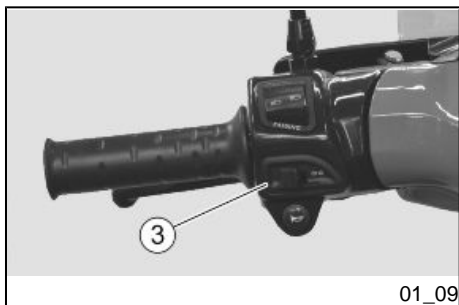

### Contacteur des clignotants (01\_09)

Déplacer l'interrupteur « 3 » vers la gauche, pour indiquer le virage à gauche ; Déplacer l'interrupteur « 3 » vers la droite, pour indiquer le virage à droite. Appuyer sur la partie centrale de l'interrupteur « 3 » pour désactiver le clignotant.

**N.B.**

**LES COMPOSANTS ÉLECTRIQUES  
FONCTIONNENT UNIQUEMENT AVEC  
L'INTERRUPTEUR D'ALLUMAGE  
SUR « ON »**

### Conmutador intermitentes (01\_09)

Desplazar el interruptor «3» hacia la izquierda para indicar que se gira a la izquierda; desplazar el interruptor «3» hacia la derecha para indicar que se gira a la derecha. Presionar el interruptor «3» en su parte central para desactivar el intermitente.

**NOTA**

**LOS COMPONENTES ELÉCTRICOS  
SÓLO FUNCIONAN CON EL INTE-  
RRUPTOR DE ARRANQUE EN POSI-  
CIÓN «ON»**

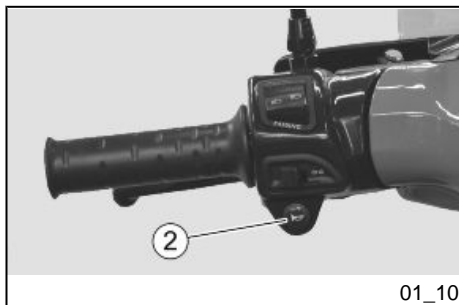

01\_10

### Poussoir du klaxon (01\_10)

En appuyant sur la touche « 2 », on met en fonction le klaxon.

**N.B.**

**LES COMPOSANTS ÉLECTRIQUES FONCTIONNENT UNIQUEMENT AVEC L' INTERRUPTEUR D'ALLUMAGE SUR « ON »**

### Pulsante claxon (01\_10)

Presionando el pulsador «2» se pone en funcionamiento el claxon.

**NOTA**

**LOS COMPONENTES ELÉCTRICOS SÓLO FUNCIONAN CON EL INTERRUPTOR DE ARRANQUE EN POSICIÓN «ON»**

### Inverseur des feux (01\_11)

Si l'inverseur de feux « 4 » se trouve sur « A », le feu de route s'allume ; sur « B », on actionne le feu de croisement.

**N.B.**

**LES COMPOSANTS ÉLECTRIQUES FONCTIONNENT UNIQUEMENT AVEC L' INTERRUPTEUR D'ALLUMAGE SUR « ON »**

### Desviador luz (01\_11)

Si el conmutador de luces «4» se encuentra en la posición «A», se acciona la luz de carretera; en posición «B», se acciona la luz de cruce.

**NOTA**

**LOS COMPONENTES ELÉCTRICOS SÓLO FUNCIONAN CON EL INTERRUPTOR DE ARRANQUE EN POSICIÓN «ON»**

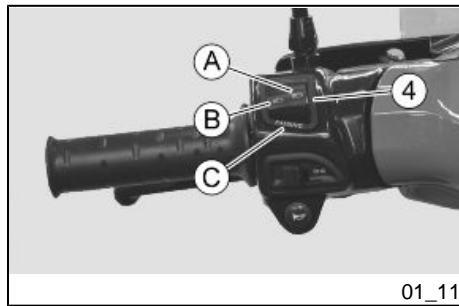

### Bouton PASSING « C »

En appuyant sur la touche PASSING, on actionne l'appel de phares du feu de route.

**N.B.**

**UNE FOIS LE BOUTON « C » RELÂCHÉ, L'APPEL DE PHARES DU FEU DE ROUTE SE DÉSACTIVE.**

### Pulsador PASSING «C»

Presionando la tecla PASSING se acciona el destello luz de carretera.

**NOTA**

**AL SOLTAR EL PULSADOR «C» SE DESACTIVA EL DESTELLO DE LA LUZ DE CARRETERA.**



### Bouton du demarreur (01\_12)

En appuyant sur le bouton « 7 », le démarreur fait tourner le moteur.

**N.B.**

**LES COMPOSANTS ÉLECTRIQUES FONCTIONNENT UNIQUEMENT AVEC L' INTERRUPTEUR D'ALLUMAGE SUR « ON »**

### Pulsante arranque (01\_12)

Presionando el botón «7», el arrancador pone en funcionamiento el motor.

**NOTA**

**LOS COMPONENTES ELÉCTRICOS SÓLO FUNCIONAN CON EL INTERRUPTOR DE ARRANQUE EN POSICIÓN «ON»**



## Interrupteur d'arrêt moteur (01\_13)

### ATTENTION



**NE PAS INTERVENIR SUR L'INTERRUPTEUR D'ARRÊT MOTEUR « 6 » DURANT LA MARCHÉ.**

### N.B.

**LES COMPOSANTS ÉLECTRIQUES FONCTIONNENT UNIQUEMENT AVEC L'INTERRUPTEUR D'ALLUMAGE SUR « ON »**

L'interrupteur d'arrêt moteur « 6 » fonctionne comme interrupteur de sécurité ou d'urgence.

Une fois l'interrupteur « 6 » sur « **KEY ON** », il est possible de démarrer le moteur ; sur « **KEY OFF** », le moteur s'arrête.

### ATTENTION



**AVEC LE MOTEUR À L'ARRÊT ET L'INTERRUPTEUR D'ALLUMAGE CLÉ SUR « KEY ON », LA BATTERIE POURRAIT SE DÉCHARGER. UNE FOIS LE VÉHICULE ARRÊTÉ APRÈS AVOIR COUPÉ LE MOTEUR, PORTER L'IN-**

## Interruptor parada motor (01\_13)

### ATENCIÓN



**NO INTERVENIR EN EL INTERRUPTOR DE PARADA DEL MOTOR «6» DURANTE LA MARCHA.**

### NOTA

**LOS COMPONENTES ELÉCTRICOS SÓLO FUNCIONAN CON EL INTERRUPTOR DE ARRANQUE EN POSICIÓN «ON»**

El interruptor de parada del motor «6» actúa como interruptor de seguridad o de emergencia.

Con el interruptor «6» en posición «**ON**» se puede poner en marcha el motor; en posición «**OFF**», el motor se para.

### ATENCIÓN



**CON EL MOTOR DETENIDO Y EL INTERRUPTOR DE ARRANQUE CON LLAVE EN POSICIÓN «ON» PODRÍA PRODUCIRSE LA DESCARGA DE LA BATERÍA. CON EL VEHÍCULO DETENIDO Y DESPUÉS DE HABER DETENIDO EL MOTOR, COLOCAR EL INTE-**

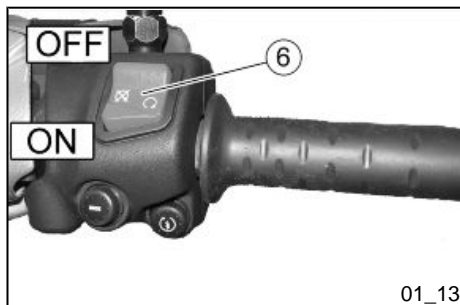

01\_13

TERRUPTEUR D'ALLUMAGE SUR « KEY OFF ».

RRUPTOR DE ARRANQUE EN POSICIÓN «OFF».

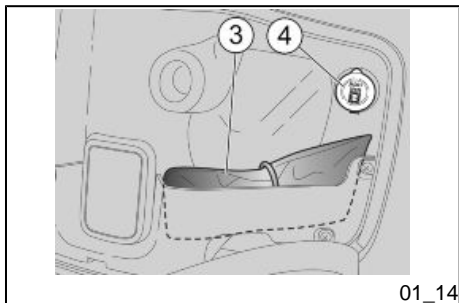

### Prise de courant (01\_14)

- À l'intérieur de la boîte à gants, une prise de courant de 12 V «4» est prévue.
- La prise de courant peut être employée pour alimenter des équipements dont la puissance n'est pas supérieure à 180 W (téléphone cellulaire, lampe badeuse, etc.).

#### ATTENTION



UNE UTILISATION PROLONGÉE DE LA PRISE LORSQUE LE MOTEUR DU VÉHICULE EST ARRÊTÉ PEUT DÉ-

### Toma de corriente (01\_14)

- Dentro del compartimento porta objetos está prevista una toma de corriente de 12V «4».
- La toma de corriente puede ser utilizada para alimentar dispositivos cuya potencia no supere los 180 W (teléfono móvil, lámpara de inspección, etc.).

#### ATENCIÓN



LA UTILIZACIÓN PROLONGADA DE LA TOMA CON EL MOTOR DEL VEHÍCULO APAGADO PUEDE CAUSAR LA DESCARGA TOTAL DE LA BATERÍA.

## CHARGER COMPLÈTEMENT LA BATTERIE.

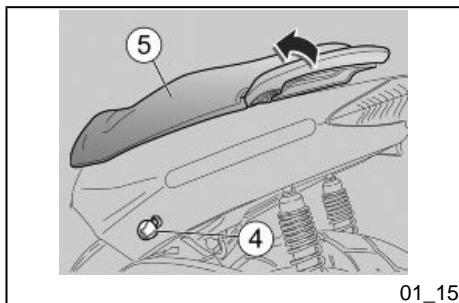

### Ouverture de la selle (01\_15)

#### Pour débloquer la selle :

- Positionner le véhicule sur la béquille centrale.
- Insérer la clé dans le bloc d'ouverture de la selle.
- Tourner la clé «4» dans le sens inverse des aiguilles d'une montre.
- Soulever la selle «5».
- Pour bloquer la selle, l'abaisser et l'appuyer (sans la forcer), en faisant cliquer la serrure.

### Abertura sillín (01\_15)

#### Para desbloquear el asiento:

- Colocar el vehículo sobre el caballete central.
- Introducir la llave en el bloque de apertura del asiento.
- Girar la llave «4» en sentido antihorario.
- Levantar el asiento «5».
- Para bloquear el asiento, bajarlo y presionarlo (sin forzarlo) haciendo calzar la cerradura.

**ATTENTION**

**AVANT D'ENTREPRENDRE LA CONDUITE, S'ASSURER QUE LA SELLE EST BLOQUÉE CORRECTEMENT.**

**L'identification (01\_16, 01\_17)**

Il convient d'inscrire le numéro de cadre et le numéro de moteur dans l'espace réservé à cette fin dans ce livret.

Le numéro de cadre peut être utilisé pour l'acquisition de pièces de rechange.

**N.B.**

**L'ALTÉRATION DES NUMÉROS D'IDENTIFICATION PEUT ENTRAÎNER DE GRAVES SANCTIONS PÉNALES ET ADMINISTRATIVES ; EN PARTICULIER, L'ALTÉRATION DU NUMÉRO DE CADRE PROVOQUE L'ANNULATION IMMÉDIATE DE LA GARANTIE.**

**ATENCIÓN**

**ANTES DE CONDUCIR, ASEGURARSE DE QUE EL ASIENTO QUEDE CORRECTAMENTE BLOQUEADO.**

**La identificación (01\_16, 01\_17)**

Es conveniente copiar los números del chasis y del motor en el espacio reservado para los mismos en este manual.

El número de chasis puede ser útil para comprar las piezas de repuesto.

**NOTA**

**LA ALTERACIÓN DE LOS NÚMEROS DE IDENTIFICACIÓN PUEDE IMPLICAR GRAVES SANCIONES PENALES Y ADMINISTRATIVAS, ESPECIALMENTE LA ALTERACIÓN DEL NÚMERO DE CHASIS, QUE IMPLICA LA INMEDIATA ANULACIÓN DE LA GARANTÍA.**

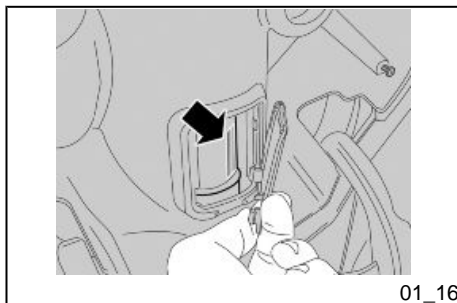

### Numéro de cadre

Le numéro de cadre est estampillé sur le tube central du cadre. Pour le lire, il est nécessaire de retirer le bouchon indiqué.

Cadre n° : .....

### Número de chasis

El número de chasis está estampado en el tubo central del chasis. Para leerlo, se debe retirar la tapa indicada «».

Chasis N° .....

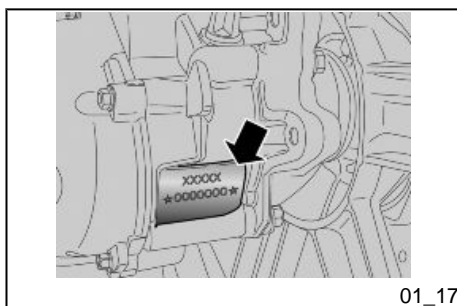

### Numéro du moteur

Le numéro de moteur est estampillé à proximité du support inférieur de l'amortisseur arrière.

Moteur  
° : .....

### Número de motor

El número de motor está estampado cerca del soporte inferior del amortiguador trasero.

n Motor N° .....

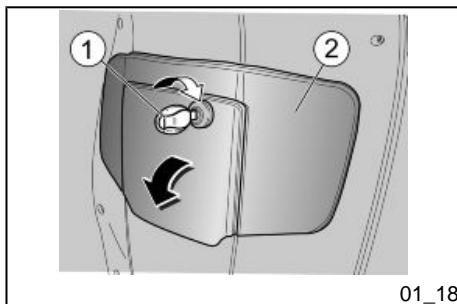

## Ouverture du compartiment de rangement avant (01\_18)

Il est situé sous le guidon, dans le tablier interne ; pour y accéder :

- Insérer la clé « 1 » dans la serrure.
- Tourner la clé dans le sens des aiguilles d'une montre, la tirer et ouvrir la porte « 2 ».

### N.B.

**AVANT DE BLOQUER LA PORTE, S'ASSURER DE NE PAS AVOIR OUBLIÉ LA CLÉ DANS LA BOÎTE À GANTS.**

## Abertura guantera delantera (01\_18)

Se encuentra debajo del manillar, en el escudo interior; para acceder al mismo:

- Introducir la llave «1» en la cerradura.
- Girar la llave en sentido horario, tirar y abrir la puerta «2».

### NOTA

**ANTES DE BLOQUEAR LA PUERTA, ASEGURARSE DE NO HABER OLVIDADO LA LLAVE EN EL COMPARTIMIENTO PORTAOBJETOS.**

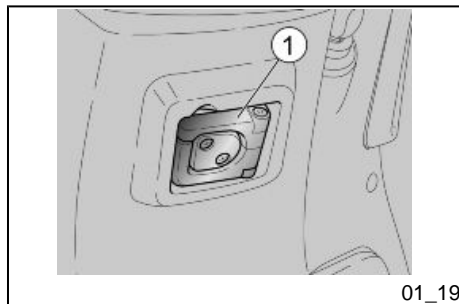

## Crochet Porte-sac (01\_19)

Le crochet porte-sac « 1 » est situé sur le tablier interne, dans la partie avant.

### ATTENTION



**NE PAS SUSPENDRE AU CROCHET DES SACS OU DES SACOCHES TROP VOLUMINEUX CAR ILS POURRAIENT COMPROMETTRE SÉRIEUSEMENT LA MANIABILITÉ DU VÉHICULE OU LE MOUVEMENT DES PIEDS.**

### Caractéristiques techniques

**Poids maximum admis**

1,5 kg

## Gancho porta-bolsas (01\_19)

El gancho portamaletas «1» se encuentra debajo del escudo interno, en la parte delantera.

### ATENCIÓN



**NO SUSPENDER DEL GANCHO BOLSAS O BULTOS DEMASIADO VOLUMINOSOS, YA QUE PODRÍAN COMPROMETER SERIAMENTE LA CONDUCCIÓN DEL VEHÍCULO O EL MOVIMIENTO DE LOS PIES.**

### Características Técnicas

**Peso máximo permitido**

1,5 kg





# **SPORTCITY CUBE 250-300**



**Chap. 02  
L'utilisation**

**Cap. 02  
El uso**

**Controles****ATTENTION**

AVANT LE DÉPART, EFFECTUER TOUJOURS UN CONTRÔLE PRÉLIMINAIRE DU VÉHICULE, EN VUE D'UN FONCTIONNEMENT CORRECT ET EN SÉCURITÉ, COMME DÉCRIT SUR LE TABLEAU. LE MANQUE D'EXÉCUTION DE CES OPÉRATIONS PEUT PROVOQUER DES LÉSIONS CORPORELLES GRAVES OU DES DOMMAGES GRAVES AU VÉHICULE.

NE PAS HÉSITER À S'ADRESSER À UN CONCESSIONNAIRE OFFICIEL APRILIA, SI ON NE COMPREND PAS LE FONCTIONNEMENT DE CERTAINES COMMANDES OU SI ON RENCONTRE OU SUSPECTE DES ANOMALIES DE FONCTIONNEMENT.

LE TEMPS NÉCESSAIRE À UNE VÉRIFICATION EST EXTRÊMEMENT LIMITÉ ET LA SÉCURITÉ QUI EN DÉCOULE EST CONSIDÉRABLE.

**Controles****ATENCIÓN**

ANTES DE LA PUESTA EN MARCHA, REALIZAR SIEMPRE UN CONTROL PRELIMINAR DEL VEHÍCULO PARA UN FUNCIONAMIENTO CORRECTO Y SEGURO SEGÚN SE INDICA EN LA TABLA. EL HECHO DE NO REALIZAR DICHAS OPERACIONES PUEDE CAUSAR GRAVES LESIONES PERSONALES O DAÑOS GRAVES AL VEHÍCULO.

NO DUDAR EN CONTACTAR CON UN CONCESIONARIO OFICIAL APRILIA SI NO SE ENTIENDE EL FUNCIONAMIENTO DE ALGUNOS MANDOS, O SI SE ENCUENTRAN O SOSPECHAN ANOMALÍAS DE FUNCIONAMIENTO.

EL TIEMPO NECESARIO PARA UN CONTROL ES EXTREMADAMENTE LIMITADO Y LA SEGURIDAD QUE BRINDA ES NOTABLE.

**CONTRÔLES PRÉLIMINAIRES**

Freins à disque avant et arrière

Contrôler le fonctionnement, la course à vide des leviers de

**CONTROLES PRELIMINARES**

Freno de disco delantero y trasero

Controlar el funcionamiento, la carrera en vacío de las palancas

	commande, le niveau de liquide et les fuites éventuelles. Vérifier l'usure des plaquettes. Si nécessaire, faire effectuer le remplissage de liquide de frein.		de mando, el nivel del líquido y eventuales pérdidas. Controlar el desgaste de las pastillas. Si es necesario, llenar con líquido de frenos.
Leviers de frein	Contrôler qu'ils fonctionnent doucement. Lubrifier les articulations si nécessaire.	Palancas del freno	Controlar que funcionen con suavidad. Lubricar las articulaciones si es necesario.
Accélérateur	Contrôler qu'il fonctionne doucement et qu'on peut l'ouvrir et le fermer complètement, dans toutes les positions de la direction.	Acelerador	Controlar que funcione con suavidad y que se pueda abrir y cerrar completamente, en todas las posiciones de la dirección.
Roues / pneus	Contrôler l'état des surfaces des pneus, la pression de gonflage, l'usure et les éventuels dommages.	Ruedas/neumáticos	Controlar el estado superficial de los neumáticos, la presión de inflado, el desgaste y eventuales daños.
Direction	Contrôler que la rotation soit homogène, fluide et exempte de jeu ou de relâchements.	Dirección	Controlar que la rotación sea homogénea, fácilmente deslizable y sin juego ni aflojamientos.
Béquille centrale	Contrôler qu'elles fonctionnent doucement et que la tension des ressorts les ramène en position normale.  Lubrifier les joints et articulations, si nécessaire.	Caballote central	Controlar que funcione suavemente y que la tensión de los muelles lo retrotraiga a la posición normal.  Lubricar los acoplamientos y las articulaciones si es necesario.
Éléments de fixation	Vérifier que les éléments de fixation ne sont pas desserrés.	Elementos de fijación	Controlar que los elementos de fijación no se estén flojos.

	Le cas échéant, procéder au réglage ou au serrage.		Eventualmente, regular o apretar.
Réservoir de carburant	<p>Contrôler le niveau et ravitailler, si nécessaire.</p> <p>Contrôler les éventuelles fuites ou occlusions dans le circuit.</p> <p>Contrôler la bonne fermeture du bouchon de carburant.</p>	<p>Depósito combustible</p> <p>Controlar el nivel y reabastecer si es necesario.</p> <p>Controlar las eventuales pérdidas u occlusiones del circuito.</p> <p>Controlar que el tapón del combustible esté correctamente cerrado.</p>	
Liquide de refroidissement	Le niveau de liquide dans le vase d'expansion doit être compris entre les repères « <b>MIN</b> » et « <b>MAX</b> ».	Líquido refrigerante	El nivel del líquido en el depósito de expansión debe estar comprendido entre las referencias « <b>MÍN</b> » y « <b>MÁX</b> ».
INTERRUPTEUR D'ARRÊT MOTEUR	Contrôler le bon fonctionnement.	INTERRUPTOR DE PARADA DEL MOTOR	Controlar el funcionamiento correcto.

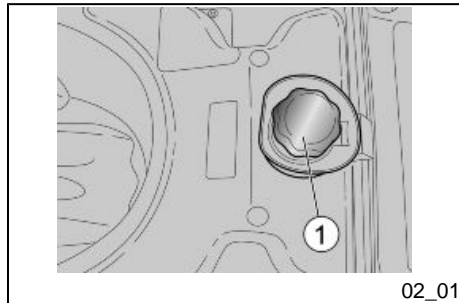

02\_01

**Ravitaillements (02\_01)****ATTENTION**

LE CARBURANT UTILISÉ POUR LA PROPULSION DES MOTEURS À EXPLOSION EST EXTRÊMEMENT INFLAMMABLE ET PEUT DEVENIR EXPLOSIF SOUS CERTAINES CONDITIONS.

IL EST PRÉFÉRABLE D'EFFECTUER LE RAVITAILLEMENT ET LES OPÉRATIONS D'ENTRETIEN DANS UNE ZONE VENTILÉE ET LORSQUE LE MOTEUR EST ÉTEINT.

NE PAS FUMER LORS DU RAVITAILLEMENT NI À PROXIMITÉ DES VAPEURS DE CARBURANT, ÉVITER ABSOLUMENT LE CONTACT AVEC DES FLAMMES NUES, DES ÉTINCELLES ET TOUTE AUTRE SOURCE SUSCEPTIBLE D'EN PROVOQUER L'ALLUMAGE OU L'EXPLOSION.

ÉVITER ÉGALEMENT LA SORTIE DE CARBURANT PAR LA GOULOTTE DE REMPLISSAGE, CAR IL POURRAIT PRENDRE FEU AU CONTACT DES SURFACES BRÛLANTES DU MOTEUR. AU CAS OÙ DU CARBURANT SERAIT ACCIDENTELLEMENT VERSÉ, VÉRIFIER QUE LA ZONE EST COMPLÈTEMENT SÈCHE, AVANT DE DÉMARRER LE VÉHICULE.

**Abastecimiento (02\_01)****ATENCIÓN**

EL COMBUSTIBLE UTILIZADO PARA LA PROPULSIÓN DE LOS MOTORES DE EXPLOSIÓN ES EXTREMADAMENTE INFLAMABLE Y PUEDE RESULTAR EXPLOSIVO EN DETERMINADAS CONDICIONES.

ES CONVENIENTE REALIZAR EL REABASTECIMIENTO Y LAS OPERACIONES DE MANTENIMIENTO EN UNA ZONA VENTILADA Y CON EL MOTOR APAGADO.

NO FUMAR DURANTE EL REABASTECIMIENTO O CERCA DE LOS VAPORES DEL COMBUSTIBLE, EVITANDO EN ABSOLUTO EL CONTACTO CON LLAMAS DESNUDAS, CHISPAS Y CUALQUIER OTRA FUENTE QUE PUEDA HACER QUE EL COMBUSTIBLE SE ENCIENDA O EXPLOTE

EVITAR ADEMÁS EL DERRAME DE COMBUSTIBLE POR LA BOCA DE LLENADO, PORQUE PODRÍA INCENDIARSE AL ENTRAR EN CONTACTO CON LAS SUPERFICIES CANDENTES DEL MOTOR. SI SE DERRAMA INVOLUNTARIAMENTE COMBUSTIBLE, CONTROLAR ANTES DEL ARRANQUE DEL VEHÍCULO QUE LA ZONA QUEDE COMPLETAMENTE SECA.

LE CARBURANT SE DILATE SOUS L'EFFET DE LA CHALEUR ET SOUS L'ACTION DU RAYONNEMENT SOLAIRE ; PAR CONSÉQUENT, NE JAMAIS REMPLIR LE RÉSERVOIR À RAS BORD.

REFERMER SOIGNEUSEMENT LE BOUCHON APRÈS AVOIR TERMINÉ LE REMPLISSAGE. ÉVITER QUE LA PEAU N'ENTRE EN CONTACT AVEC LE CARBURANT, NE PAS INHALER LES VAPEURS, NE PAS INGÉRER ET NE PAS TRANSVASER D'UN RÉCIPIENT À L'AUTRE EN EMPLOYANT UN TUYAU.

#### ATTENTION



NE PAS RÉPANDRE DE CARBURANT DANS L'ENVIRONNEMENT.

#### ATTENTION



TENIR HORS DE PORTÉE DES ENFANTS.

Utiliser exclusivement de l'essence super avec plomb (4 Stars R.-U.) ou sans plomb, avec un indice d'octane minimum 95 (N.O.R.M.) et 85 (N.O.M.M.).

EL COMBUSTIBLE SE DILATA CON EL CALOR Y BAJO LA ACCIÓN DE LOS RAYOS SOLARES, POR LO TANTO NUNCA SE DEBE LLENAR EL DEPÓSITO HASTA EL BORDE.

CERRAR CUIDADOSAMENTE EL TAPÓN AL FINALIZAR LA OPERACIÓN DE REABASTECIMIENTO. EVITAR EL CONTACTO DEL COMBUSTIBLE CON LA PIEL, LA INHALACIÓN DE LOS VAPORES, LA INGESTIÓN Y EL TRASVASE DE UN RECIPIENTE A OTRO USANDO UN TUBO.

#### ATENCIÓN



NO ARROJAR EL COMBUSTIBLE AL MEDIO AMBIENTE.

#### ATENCIÓN



MANTENER FUERA DEL ALCANCE DE LOS NIÑOS.

Usar exclusivamente gasolina súper con plomo (4 Stars UK) o sin plomo, con octanaje mínimo 95 (N.O.R.M.) y 85 (N.O.M.M.).

Pour accéder au bouchon du réservoir de carburant :

- Soulever la selle.
- Dévisser le bouchon du réservoir «1».

### **Caractéristiques techniques**

**Capacité du réservoir (réserve incluse) :**

9 l

**Réserve du réservoir**

~ 1,5 l

Para acceder a la tapa del depósito de combustible:

- Levantar el asiento.
- Desenroscar la tapa del depósito «1».

### **Características Técnicas**

**Capacidad del depósito (incluida la reserva):**

9 l

**Reserva del depósito:**

~ 1,5 l

### **Reglage des amortisseurs (02\_02, 02\_03)**

**INSPECTION DES SUSPENSIONS  
AVANT ET ARRIÈRE**

**ATTENTION**



**POUR VIDANGER L'HUILE DE LA  
SUSPENSION AVANT, S'ADRESSER  
À UN concessionnaire officiel aprilia,  
QUI GARANTIRA UN SERVICE SOI-  
GNÉ ET RAPIDE.**

Faire contrôler l'huile et le pare-huile de la suspension avant sur la base du ta-

### **Regulación amortiguadores (02\_02, 02\_03)**

**INSPECCIÓN DE LA SUSPENSIÓN  
DELANTERA Y TRASERA**

**ATENCIÓN**



**PARA SUSTITUIR EL ACEITE DE LA  
SUSPENSIÓN DELANTERA DIRIGIR-  
SE A UN Concesionario Oficial aprilia,  
EL CUAL GARANTIZARÁ UN SERVI-  
CIO CUIDADOSO Y ÁGIL.**

Hacer controlar el aceite y el retén de aceite de la suspensión delantera según

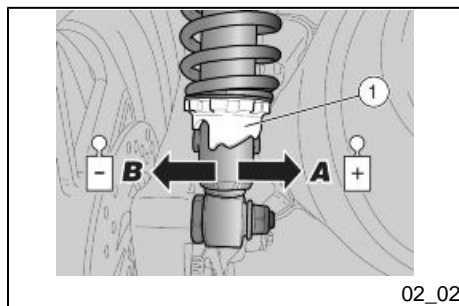

02\_02

bleau d'entretien programmé, en fonction de la cylindrée.

lo previsto en la tabla de mantenimiento programado, en función de la cilindrada.

### RÉGLAGE DE LA SUSPENSION ARRIÈRE

La suspension arrière est composée d'un amortisseur à double effet (freinage en compression/extension), fixé au moteur par silentbloc.

L'amortisseur est pourvu d'un écrou, pour le réglage de la précharge du ressort. Le réglage standard, réalisé en usine, est calculé pour un pilote pesant 70 kg environ. En fonction du poids ou d'exigences diverses, agir sur la bague «1» avec la clé à secteur (fournie), en définissant de telle manière les conditions idéales de marche.

### REGULACIÓN DE LA SUSPENSIÓN TRASERA

La suspensión trasera está compuesta por un amortiguador de doble efecto (frenado de compresión/extensión), fijado al motor mediante silent-block.

El amortiguador posee una tuerca para regular la precarga del muelle. La regulación estándar fue preestablecida en fábrica para un conductor con un peso aproximado de 70 kg. Para pesos y exigencias diferentes, usar la tuerca «1» con la llave de espigón (en dotación), y definir de este modo las condiciones de marcha ideales.

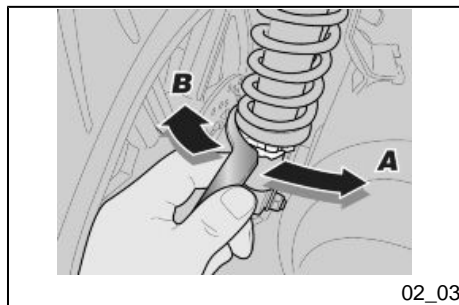

02\_03

- Agir sur l'écrou de réglage « 1 » (réglage de la précharge du ressort de l'amortisseur).

- Actuar en la tuerca de regulación «1» (regulación de la precarga del muelle del amortiguador).

**N.B.**

**EFFECTUER LES RÉGLAGES DANS LES DEUX AMORTISSEURS ARRIÈRE.**

**NOTA**

**EFFECTUAR LAS REGULACIONES EN AMBOS AMORTIGUADORES TRASEROS.**

Rotation de l'écrou vers **A** : augmentation de la précharge du ressort. L'assiette du

Rotación de la tuerca hacia **A** : aumento de la precarga del muelle. La suspensión



véhicule est plus rigide. À utiliser sur chaussée lisse ou normale et pour la conduite avec passager.

Rotation de l'écrou vers **B** : diminution de la précharge du ressort. L'assiette du véhicule est plus souple. À utiliser sur chaussée irrégulière et pour la conduite sans passager.

del vehículo es más rígida. Para usar con firme liso o normal y para conducir con pasajero.

Rotación de la tuerca hacia **B**: disminución de la precarga del muelle. La suspensión del vehículo es más suave. Para usar en carreteras con firme irregular y para conducir sin pasajero.

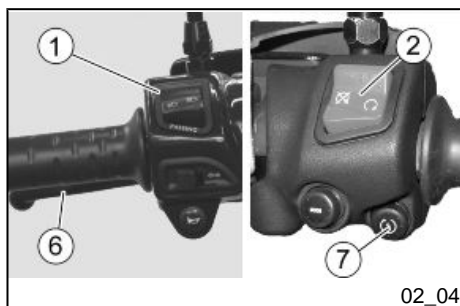

### Demarrage du moteur (02\_04)

#### ATTENTION



LES GAZ D'ÉCHAPPEMENT CONTIENNENT DU MONOXYDE DE CARBONE, SUBSTANCE EXTRÊMEMENT NOCIVE SI INHALÉE PAR L'ORGANISME. ÉVITER DE DÉMARRER LE MO-

### Puesta en marcha del motor (02\_04)

#### ATENCIÓN



LOS GASES DE ESCAPE CONTIENEN MONÓXIDO DE CARBONO, SUSTANCIA EXTREMADAMENTE NOCIVA CUANDO ES INHALADA POR EL OR-

**TEUR DANS DES ESPACES FERMÉS  
OU INSUFFISAMMENT VENTILÉS.**

**L'INOBSERVANCE DE CETTE RE-  
COMMANDATION POURRAIT COM-  
PORTER UNE PERTE DE CONNAIS-  
SANCE, VOIRE LA MORT PAR  
ASPHYXIE.**

**NE PAS MONTER SUR LE VÉHICULE  
POUR LE DÉMARRER. NE PAS DÉ-  
MARRER LE MOTEUR LORSQUE LE  
VÉHICULE EST APPUYÉ SUR LA BÉ-  
QUILLE LATÉRALE.**

- Pour le démarrage du moteur, positionner le véhicule sur la béquille centrale.
- S'assurer que l'inverseur de feux « 1 » soit sur feux de croisement.
- Positionner sur « ON » l'interrupteur d'arrêt moteur « 2 » (pour les pays où cela est prévu).

**GANISMO. EVITAR EL ARRANQUE  
DEL MOTOR EN LOCALES CERRA-  
DOS O INSUFICIENTEMENTE VENTI-  
LADOS.**

**LA INOBSERVANCIA DE DICHAS RE-  
COMENDACIONES PODRÍA CAUSAR  
PÉRDIDA DE LOS SENTIDOS E IN-  
CLUSO MUERTE POR ASFIXIA.**

**NO SUBIRSE AL VEHÍCULO DURAN-  
TE EL ARRANQUE. NO ARRANCAR  
EL MOTOR CON EL VEHÍCULO COLO-  
CADO SOBRE CABALLETE LATE-  
RAL.**

- Para arrancar el motor, colocar el vehículo sobre el caballete central.
- Asegurarse de que el conmutador de luces «1» esté en posición de luz de cruce.
- Colocar en «ON» el interruptor de parada del motor «2» (en los países donde esté previsto).

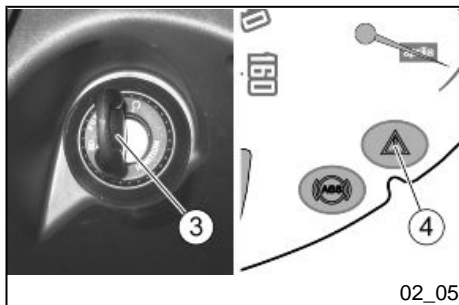

02\_05

- Tourner la clé « 3 » et positionner l'interrupteur d'allumage sur « KEY ON ».

#### ATTENTION



#### À CET INSTANT :

- LE VOYANT DE PRESSION D'HUILE DU MOTEUR / VOYANT DE CONTRÔLE DE L'INJECTION ÉLECTRONIQUE D'ESSENCE « 4 » S'ALLUME SUR LE TABLEAU DE BORD, ET IL RESTERA ALLUMÉ JUSQU'AU DÉMARRAGE DU MOTEUR.

- SI LE VOYANT NE S'ALLUME PAS OU SI UNE FOIS ÉCOULÉES LES TROIS SECONDES IL NE S'ÉTEINT PAS, S'ADRESSER À UN concessionnaire officiel aprilia.

- Bloquer au moins une roue, en actionnant le levier de frein « 6 ». Si cela ne se produit pas, le courant n'arrive pas au relais de démarrage et le moteur ne démarre pas.

- Girar la llave «3» y colocar en «ON» el interruptor de arranque.

#### ATENCIÓN



#### EN ESTA SITUACIÓN:

- EN EL TABLERO SE ENCIENDE EL TESTIGO DE PRESIÓN DE ACEITE MOTOR/TESTIGO CONTROL INYECCIÓN ELECTRÓNICA DE GASOLINA «4», QUE CONTINUARÁ ENCENDIDO HASTA QUE ARRANQUE EL MOTOR.

- SI NO SE ENCENDIERA, O SI TRANSCURRIDOS LOS TRES SEGUNDOS NO SE APAGARA EL TESTIGO, DIRIGIRSE A UN Concesionario Oficial aprilia.

- Bloquear por lo menos una rueda accionando una palanca del freno «6». De lo contrario la corriente no llega al relé de arranque y el motor no arranca.



02\_06

**N.B.**

SI LE VÉHICULE N'A PAS ÉTÉ UTILISÉ PENDANT UNE LONGUE PÉRIODE, EFFECTUER LES OPÉRATIONS CORRESPONDANTES AU DÉMARRAGE APRÈS UNE LONGUE INACTIVITÉ.

**N.B.**

POUR ÉVITER UNE CONSOMMATION EXCESSIVE DE LA BATTERIE, NE PAS APPUYER SUR LE BOUTON DE DÉMARRAGE « 7 » PENDANT PLUS DE CINQ SECONDES (DIX EN CAS DE DÉMARRAGE APRÈS UNE LONGUE INACTIVITÉ). SI LE MOTEUR NE DÉMARRE PAS DANS CET INTERVALLE DE TEMPS, ATTENDRE DIX SECONDES ET RÉPÉTER LA PROCÉDURE.

**NOTA**

SI EL VEHÍCULO PERMANECE INACTIVO DURANTE UN PERIODO PROLONGADO, REALIZAR LAS OPERACIONES DE ARRANQUE RECOMENDADAS PARA DESPUÉS DE UNA LARGA INACTIVIDAD.

**NOTA**

PARA EVITAR UN EXCESIVO CONSUMO DE LA BATERÍA, NO MANTENER PRESIONADO EL BOTÓN DE ARRANQUE «7» DURANTE MÁS DE CINCO SEGUNDOS (DIEZ EN CASO DE ARRANQUE DESPUÉS DE UNA LARGA INACTIVIDAD). SI DURANTE ESTE INTERVALO DE TIEMPO EL MOTOR NO ARRANCA, ESPERAR DIEZ SEGUNDOS Y REPETIR NUEVAMENTE EL PROCEDIMIENTO.

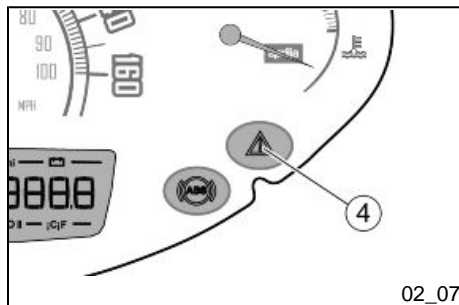

02\_07

**ATTENTION**

ÉVITER D'APPUYER SUR LE BOUTON DE DÉMARRAGE « 7 » LORSQUE LE MOTEUR TOURNE : CELA POURRAIT ENDOMMAGER LE DÉMARREUR.

**N.B.**

APPUYER SUR LE BOUTON DE DÉMARRAGE « 7 » SANS ACCÉLÉRER,

**ATENCIÓN**

NO PRESIONAR EL BOTÓN DE ARRANQUE «7» CON EL MOTOR EN FUNCIONAMIENTO: PODRÍA DAÑARSE EL ARRANCADOR.

**NOTA**

PRESIONAR EL BOTÓN DE ARRANQUE «7» SIN ACELERAR, Y SOLTARLO APENAS EL MOTOR HAYA ARRANCADO.

**PUIS LE RELÂCHER DÈS QUE LE MOTEUR DÉMARRE.**

#### **ATTENTION**



**UNE FOIS LE MOTEUR DÉMARRÉ, LE VOYANT DE PRESSION D'HUILE DU MOTEUR / VOYANT DE CONTRÔLE DE L'INJECTION ÉLECTRONIQUE D'ESSENCE « 4 » DOIT S'ÉTEINDRE. SI LE VOYANT RESTE ALLUMÉ OU S'IL S'ALLUME LORS DU FONCTIONNEMENT NORMAL DU MOTEUR, CELA SIGNIFIE QUE LA PRESSION D'HUILE MOTEUR DANS LE CIRCUIT EST INSUFFISANTE. DANS CE CAS, ARRÊTER IMMÉDIATEMENT LE MOTEUR ET S'ADRESSER À UN concessionnaire officiel aprilia. NE PAS UTILISER LE VÉHICULE AVEC UNE QUANTITÉ INSUFFISANTE D'HUILE MOTEUR, AFIN D'ÉVITER D'ENDOMMAGER LES ORGANES DU MOTEUR.**

#### **ATENCIÓN**



**CON EL MOTOR EN MARCHA, EL TESTIGO DE PRESIÓN DE ACEITE MOTOR/TESTIGO DE CONTROL INYECCIÓN ELECTRÓNICA DE GASOLINA «4» SE DEBE APAGAR. SI EL TESTIGO PERMANECE ENCENDIDO, O SI SE ENCIENDE DURANTE EL FUNCIONAMIENTO NORMAL DEL MOTOR, SIGNIFICA QUE LA PRESIÓN DEL ACEITE EN EL CIRCUITO ES INSUFICIENTE. EN ESTE CASO, PARAR INMEDIATAMENTE EL MOTOR Y DIRIGIRSE A UN Concesionario Oficial aprilia. NO UTILIZAR EL VEHÍCULO CON UNA CANTIDAD INSUFICIENTE DE ACEITE MOTOR, PARA EVITAR DAÑOS A LOS ÓRGANOS DEL MOTOR.**

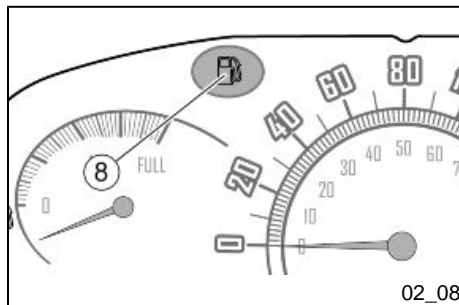

02\_08

- Tenir actionné au moins un levier de frein et ne pas accélérer avant le départ.

#### ATTENTION



**NE PAS EFFECTUER DE DÉPARTS BRUSQUES LORSQUE LE MOTEUR EST FROID.**

**POUR LIMITER L'ÉMISSION DE SUBSTANCES POLLUANTES DANS L'AIR ET LA CONSOMMATION DE CARBURANT, IL EST CONSEILLÉ DE CHAUFFER LE MOTEUR EN ROULANT À FAIBLE VITESSE AU COURS DES PREMIERS KILOMÈTRES.**

#### ATTENTION

**SI LE VOYANT DE LA RÉSERVE DE CARBURANT « 8 » S'ALLUME SUR LE TABLEAU DE BORD DURANT LA CONDUITE, CELA SIGNIFIE QUE LA RÉSERVE DE CARBURANT EST ENTRÉE EN FONCTIONNEMENT ET ON DISPOSE ENCORE DE 1,5 LITRES DE CARBURANT. POURVOIR AU PLUS VITE AU RAVITAILLEMENT EN CARBURANT.**

- Mantener accionada por lo menos una palanca del freno y no acelerar hasta la puesta en marcha.

#### ATENCIÓN



**NO REALIZAR PARTIDAS BRUSCAS CON EL MOTOR FRÍO.**

**PARA LIMITAR LA EMISIÓN DE SUSTANCIAS CONTAMINANTES EN EL AIRE Y EL CONSUMO DE COMBUSTIBLE, SE RECOMIENDA CALENTAR EL MOTOR CONDUCIENDO A UNA VELOCIDAD REDUCIDA DURANTE LOS PRIMEROS KILÓMETROS DE RECORRIDO.**

#### ATENCIÓN

**SI DURANTE LA CONDUCCIÓN SE ENCIENDE EL TESTIGO RESERVA DEL COMBUSTIBLE «8», EN EL TABLERO, SIGNIFICA QUE SE ESTÁ UTILIZANDO LA RESERVA Y AÚN SE DISPONE DE 1,5 L DE COMBUSTIBLE. REPONER COMBUSTIBLE LO ANTES POSIBLE.**

**ATTENTION**

SI L'ON VOYAGE SANS PASSAGER, S'ASSURER QUE LES REPOSE-PIEDS SONT REPLIÉS. DURANT LA CONDUITE, MAINTENIR LES MAINS FERMEMENT SUR LES POIGNÉES ET LES PIEDS APPUYÉS SUR LES REPOSE-PIEDS.

NE JAMAIS CONDUIRE DANS DES POSITIONS DIFFÉRENTES.

EN CAS DE CONDUITE AVEC PASSAGER, INSTRUIRE LA PERSONNE TRANSPORTÉE POUR QU'ELLE NE POSE PAS DE PROBLÈMES DURANT LES MANŒUVRES.

AVANT LE DÉPART, S'ASSURER QUE LA(LES) BÉQUILLE(S) EST(SONT) COMPLÈTEMENT RENTRÉE(S).

Pour partir :

- Relâcher la poignée d'accélérateur, actionner le frein arrière et faire descendre le véhicule de la béquille.
- Monter sur le véhicule et, pour des raisons de stabilité, conserver au moins un pied posé au sol.
- Régler correctement l'inclinaison des rétroviseurs.

**ATENCIÓN**

SI SE VIAJA SIN PASAJERO, ASEGURARSE DE QUE LOS ESTRIBOS DEL MISMO ESTÉN CERRADOS. DURANTE LA CONDUCCIÓN, MANTENER FIRMAMENTE LAS MANOS EN LOS PUÑOS Y LOS PIES EN LOS ESTRIBOS.

NUNCA CONDUCIR EN OTRA POSICIÓN.

EN EL CASO DE CONDUCCIÓN CON PASAJERO, INSTRUIR A LA PERSONA TRANSPORTADA DE MODO QUE NO GENERE DIFICULTADES DURANTE LAS MANIOBRAS.

ANTES DE PARTIR, ASEGURARSE DE QUE EL/LOS CABALLETE/S ESTÉ/N COMPLETAMENTE REPLEGADO/S.

Para partir:

- Soltar el puño del acelerador, accionar el freno trasero y bajar el vehículo del caballete.
- Subir al vehículo y, por razones de estabilidad, mantener al menos un pie apoyado en el suelo.
- Regular correctamente la inclinación de los espejos retrovisores.

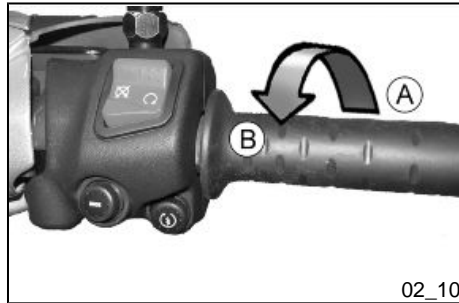

02\_09

**ATTENTION**

LE VÉHICULE ARRÊTÉ, SE FAMILIARISER À L'UTILISATION DES RÉTROVISEURS. LA SURFACE RÉFLÉCHISSANTE EST CONVEXE, C'EST POURQUOI LES OBJETS SEMBLENT PLUS ÉLOIGNÉS QU'ILS NE LE SONT RÉELLEMENT. CES RÉTROVISEURS OFFRENT UNE VISION GRAND-ANGLE ET SEULE L'EXPÉRIENCE PERMET D'ESTIMER LA DISTANCE DES VÉHICULES QUI SUIVENT.

- Relâcher le levier de frein et accélérer, en tournant modérément (**Pos. B**) la poignée d'accélérateur ; le véhicule commencera à avancer.

**ATTENTION**

NE PAS ACCÉLÉRER NI DÉCÉLÉRER À PLUSIEURS REPRIS ET EN CON-

**ATENCIÓN**

FAMILIARIZARSE CON EL USO DE LOS ESPEJOS RETROVISORES CON EL VEHÍCULO DETENIDO. LA SUPERFICIE REFLECTANTE ES CONVEXA, POR LO CUAL LOS OBJETOS PARECEN MÁS ALEJADOS DE LO QUE ESTÁN EN REALIDAD. ESTOS ESPEJOS OFRECEN UNA VISIÓN DE GRAN ANGULAR Y SÓLO LA EXPERIENCIA PERMITE ESTIMAR LA VERDADERA DISTANCIA A LOS VEHÍCULOS.

- Soltar la palanca del freno y acelerar, girando con moderación (**Pos. B**) el puño del acelerador; el vehículo comenzará a avanzar.

**ATENCIÓN**

NO ACELERAR Y DESACELERAR EN FORMA REPETIDA Y CONTINUA,



TINU, PUISQU'ON POURRAIT PERDRE ACCIDENTELLEMENT LE CONTRÔLE DU VÉHICULE.

EN CAS DE FREINAGE, DÉCÉLÉRER ET ACTIONNER LES DEUX FREINS POUR OBTENIR UNE DÉCÉLÉRATION UNIFORME, EN DOSANT LA PRESSION SUR LES ORGANES DE FREINAGE DE MANIÈRE APPROPRIÉE.

EN ACTIONNANT UNIQUEMENT LE FREIN AVANT, ON RÉDUIT CONSIDÉRABLEMENT LA FORCE DE FREINAGE ET ON RISQUE DE BLOQUER UNE ROUE AVEC LA PERTE D'ADHÉRENCE QUI EN RÉSULTE. EN CAS D'ARRÊT EN PENTE, DÉCÉLÉRER COMPLÈTEMENT ET UTILISER UNIQUEMENT LES FREINS POUR IMMOBILISER LE VÉHICULE. L'UTILISATION DU MOTEUR POUR IMMOBILISER LE VÉHICULE PEUT PROVOQUER LA SURCHAUFFE DU VARIATEUR.

#### ATTENTION



AVANT D'AMORCER UN VIRAGE, RÉDUIRE LA VITESSE OU FREINER EN TOURNANT À VITESSE MODÉRÉE ET CONSTANTE OU EN LÉGÈRE ACCÉLÉRATION ; ÉVITER DE FREINER AU MAXIMUM : LES PROBABILITÉS DE DÉRAPAGE SERAIENT ÉLEVÉES.

PORQUE INADVERTIDAMENTE SE PODRÍA PERDER EL CONTROL DEL VEHÍCULO.

EN CASO DE FRENADA, DESACELERAR ACCIONANDO AMBOS FRENOS PARA LOGRAR UNA DESACELERACIÓN UNIFORME, DOSIFICANDO LA PRESIÓN EN LOS ÓRGANOS DE FRENADO EN FORMA ADECUADA.

ACCIONANDO SOLAMENTE EL FRENO DELANTERO, SE REDUCE NOTABLEMENTE LA FUERZA DE FRENADO, Y SE CORRE EL RIESGO DE BLOQUEAR UNA RUEDA CON LA CONSIGUIENTE PÉRDIDA DE ADHÉRENCE. EN CASO DE DETENERSE EN SUBIDA, DESACELERAR COMPLETAMENTE Y USAR SOLAMENTE LOS FRENOS PARA MANTENER DETENIDO EL VEHÍCULO. LA UTILIZACIÓN DEL MOTOR PARA MANTENER DETENIDO EL VEHÍCULO PUEDE CAUSAR EL SOBRECALENTAMIENTO DEL VARIADOR.

#### ATENCIÓN



ANTES DE INGRESAR EN UNA CURVA, REDUCIR LA VELOCIDAD O FREINAR RECORRIENDO LA MISMA A UNA VELOCIDAD MODERADA Y CONSTANTE O CON UNA LIGERA ACELERACIÓN; EVITAR FRENAR EN

EN UTILISANT EN CONTINU LES FREINS DANS LES DESCENTES, LES GARNITURES DE FRICTION POURRAIENT SURCHAUFFER, CE QUI RÉDUIRAIT L'EFFICACITÉ DE FREINAGE. PROFITER DE LA COMPRESSION DU MOTEUR CONJOINTEMENT À L'UTILISATION INTERMITTENTE DES DEUX FREINS. DANS LES TRAJETS EN DESCENTE, NE PAS CONDUIRE AVEC LE MOTEUR ÉTEINT. SUR CHAUSSÉE MOUILLÉE OU À FAIBLE ADHÉRENCE (ENNEIGÉE, VERGLACÉE, BOUEUSE, ETC.), CONDUIRE À VITESSE MODÉRÉE, EN ÉVITANT LES FREINAGES OU MANŒUVRES BRUSQUES QUI POURRAIENT PROVOQUER LA PERTE D'ADHÉRENCE ET, PAR CONSÉQUENT, LA CHUTE. FAIRE ATTENTION À TOUT OBSTACLE OU TOUTE VARIATION DANS LA GÉOMÉTRIE DE LA CHAUSSÉE. LES ROUTES IRRÉGULIÈRES, LES RAILS DE CHEMIN DE FER, LES BOUCHES D'ÉGOUT, LES SIGNAUX INDICATEURS PEINTS SUR LA SURFACE ROUTIÈRE, LES PLAQUES MÉTALLIQUES DES CHANTIERS, DEVIENNENT GLISSANTES PAR TEMPS DE PLUIE. POUR CETTE RAISON, ILS DOIVENT ÊTRE TRAVERSÉS AVEC LA PLUS GRANDE PRUDENCE, EN CONDUISANT DE FAÇON MESURÉE ET EN INCLINANT LE VÉHICULE LE MOINS POSSIBLE.

EL LÍMITE: LAS PROBABILIDADES DE RESBALAR SERÍAN ELEVADAS.

USANDO CONTINUAMENTE LOS FRENOS EN TRAMOS DE DESCENSO, PODRÍAN SOBRECALENTARSE LAS JUNTAS DE FRICCIÓN CON LA CONSEGUENTE REDUCCIÓN DE LA EFICACIA DE FRENADO. APROVECHAR LA COMPRESIÓN DEL MOTOR USANDO INTERMITENTEMENTE AMBOS FRENOS. EN LOS TRAMOS DE DESCENSO NO CONDUCIR CON EL MOTOR APAGADO. CUANDO LA CARRETERA ESTÉ MOJADA O CON ESCASA ADHERENCIA, (NIEVE, HIELO, FANGO, ETC.), CONDUCIR A VELOCIDAD MODERADA, EVITANDO FRENADAS BRUSCAS O MANIOBRAS QUE PODRÍAN CAUSAR PÉRDIDA DE LA ADHERENCIA Y POR CONSEGUENTE UNA CAÍDA. PONER ATENCIÓN A CUALQUIER OBSTÁCULO O CAMBIO DE LA GEOMETRÍA DEL FIRME DE LA CARRETERA. LAS CARRETERAS IRREGULARES, LAS VÍAS, LAS AL-CANTARILLAS, LAS SEÑALES DE INDICACIÓN PINTADAS EN LA SUPERFICIE DE LA CARRETERA, LAS CHAPAS METÁLICAS EN LAS OBRAS SON RESBALADIZAS CUANDO LLUEVE Y POR LO TANTO SE DEBEN TRANSITAR CON MÁXIMA PRUDENCIA, CONDUCIENDO EN FORMA SUAVE E INCLINANDO LO MENOS POSIBLE EL VEHÍCULO.

**ATTENTION**

**SIGNALER TOUJOURS LES CHANGEMENTS DE VOIE OU DE DIRECTION AVEC LES DISPOSITIFS RESPECTIFS ET SUFFISAMMENT À L'AVANCE, ET ÉVITER LES MANŒUVRES BRUSQUES OU DANGEREUSES. DÉSACTIVER LES CLIGNOTANTS TOUT DE SUITE APRÈS LE CHANGEMENT DE DIRECTION. LORS D'UN DÉPASSEMENT, PRENDRE TOUTES LES PRÉCAUTIONS NÉCESSAIRES. EN CAS DE PLUIE, LE NUAGE D'EAU LAISSÉ PAR LES GRANDS VÉHICULES RÉDUIT LA VISIBILITÉ. LE DÉPLACEMENT D'AIR PEUT PROVOQUER LA PERTE DE CONTRÔLE DU VÉHICULE.**

**ATENCIÓN**

**INDICAR SIEMPRE LOS CAMBIOS DE CARRIL O DE DIRECCIÓN CON LOS DISPOSITIVOS APROPIADOS Y CON LA ANTICIPACIÓN CONVENIENTE, EVITANDO MANIOBRAS BRUSCAS Y PELIGROSAS. DESACTIVAR LOS DISPOSITIVOS INMEDIATAMENTE DESPUÉS DEL CAMBIO DE DIRECCIÓN. CONDUCIR CON MÁXIMA CAUTELA AL SUPERAR O SER SUPERADOS POR OTROS VEHÍCULOS. EN CASO DE LLUVIA, LA NUBE DE AGUA ARROJADA POR VEHÍCULOS DE GRAN TAMAÑO REDUCE LA VISIBILIDAD; EL DESPLAZAMIENTO DE AIRE PUEDE CAUSAR LA PÉRDIDA DEL CONTROL DEL VEHÍCULO.**

**Demarrage difficile (02\_11)****DÉMARRAGE AVEC MOTEUR NOYÉ**

Si la procédure de démarrage n'est pas correctement réalisée, ou en cas d'excès de carburant dans les conduits d'aspiration et dans le carburateur, le moteur pourrait se noyer.

Pour nettoyer un moteur noyé :

- Appuyer sur le bouton de démarrage « 7 » pendant quelques secondes (en faisant tourner le

**Arranque dificultoso (02\_11)****ARRANQUE CON MOTOR AHOGADO**

En caso de que el procedimiento de arranque no se realice correctamente, o cuando haya un exceso de combustible en los conductos de aspiración y en el carburador, el motor se podría ahogar.

Para limpiar un motor ahogado:

- Presionar el botón de arranque «7» durante algunos segundos (haciendo girar el motor en va-

moteur à vide) avec la poignée d'accélérateur complètement tournée.

### DÉMARRAGE À FROID

En cas de basse température (proche ou inférieure à 0 °C), on peut rencontrer des difficultés au premier démarrage.

Dans un tel cas :

- Insister pendant cinq secondes avec le bouton de démarrage « 7 » actionné et en même temps tourner modérément la poignée d'accélérateur.

#### Si le moteur démarre.

- Relâcher la poignée d'accélérateur.
- Si le ralenti est instable, agir sur la poignée d'accélérateur par petites et fréquentes rotations.

#### Si le moteur ne démarre pas.

- Attendre quelques secondes et refaire la procédure de DÉMARRAGE À FROID.
- Le cas échéant, déposer la bougie et contrôler qu'elle ne soit pas humide.
- Si la bougie est humide, la nettoyer et la sécher.

Avant de la remonter :

#### N.B.

**PLACER UN CHIFFON PROPRE SUR LE CYLINDRE, À PROXIMITÉ DU LOGEMENT DE LA BOUGIE, COMME**

cío) con el puño del acelerador completamente girado.

### ARRANQUE EN FRÍO

En el caso de temperatura ambiente baja (cerca o inferior a 0 °C) podrían verificarse dificultades en el primer arranque.

En este caso:

- Insistir durante cinco segundos con el botón de arranque «7» accionado y, al mismo tiempo, girar con moderación el puño del acelerador.

#### Si el motor arranca.

- Soltar el puño del acelerador.
- En caso de que el ralenti sea inestable, accionar el puño del acelerador con rotaciones pequeñas y frecuentes.

#### Si el motor no arranca.

- Esperar algunos segundos e intentar nuevamente el procedimiento de ARRANQUE EN FRÍO.
- Eventualmente, extraer la bujía y controlar que no esté húmeda.
- Si la bujía está húmeda, limpiarla y secarla.

Antes de montarla:

#### NOTA

**COLOCAR UN PAÑO LIMPIO DEL CILINDRO, CERCA DEL ALOJAMIENTO DE LA BUJÍA, COMO PROTECCIÓN**

## PROTECTION CONTRE LES ÉVENTUELLES ÉCLABOUSSURES D'HUILE.

## CONTRA EVENTUALES SALPICADURAS DE ACEITE.

Appuyer sur le bouton de démarrage « 7 » et faire tourner le démarreur pendant environ cinq secondes, sans accélérer.

Presionar el botón de arranque «7» y hacer girar el arrancador durante cinco segundos aproximadamente, sin acelerar.

### DÉMARRAGE APRÈS UNE LONGUE INACTIVITÉ

### ARRANQUE DESPUÉS DE UNA INACTIVIDAD PROLONGADA

- Si le véhicule est resté longtemps inactif, il est possible qu'il ait des difficultés à démarrer dans la mesure où le circuit d'alimentation en carburant pourrait être partiellement vide.

- Si el vehículo estuvo inactivo durante mucho tiempo, es posible que tarde en arrancar porque el circuito de alimentación de combustible podría estar parcialmente vacío.

Dans ce cas :

En este caso:

- Appuyer sur le bouton de démarrage « 7 » pendant environ dix secondes.

- Presionar el botón de arranque «7» durante aproximadamente diez segundos.



02\_11

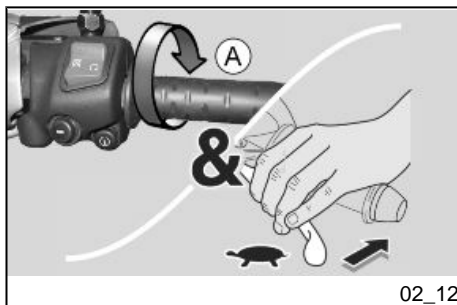

02\_12

**Arret du moteur (02\_12)****ATTENTION**

ÉVITER, AUTANT QUE POSSIBLE, L'ARRÊT BRUSQUE, LE RALENTISSEMENT SOUDAIN DU VÉHICULE ET LES FREINAGES À L'EXTRÊME.



- Relâcher la poignée d'accélérateur (**Pos. A**) et actionner graduellement les freins pour arrêter le mouvement du véhicule.
- Durant une halte momentanée, maintenir actionné au moins un frein.

**Parada motor (02\_12)****ATENCIÓN**

EVITAR, EN LA MEDIDA DE LO POSIBLE, DETENCIONES BRUSCAS, DESACELERACIONES REPENTINAS DEL VEHÍCULO Y FRENADAS EN EL LÍMITE.

- Soltar el puño del acelerador (**Pos. A**) y accionar progresivamente los frenos para detener el movimiento del vehículo.
- Durante la detención momentánea mantener accionado por lo menos un freno.

**STATIONNEMENT****ATTENTION**

GARER LE VÉHICULE SUR UN SOL FERME ET PLAT POUR ÉVITER QU'IL NE TOMBE.

NE PAS APPUYER LE VÉHICULE CONTRE UN MUR, NE PAS L'ÉTENDRE SUR LE SOL.

**APARCAMIENTO****ATENCIÓN**

APARCAR EL VEHÍCULO SOBRE UN TERRENO SÓLIDO Y HORIZONTAL PARA EVITAR QUE SE CAIGA.

NO APOYAR EL VEHÍCULO EN PAREDES Y NO TENDERLO EN EL PISO.

ASEGURARSE DE QUE EL VEHÍCULO NO REPRESENTE PELIGRO ALGUNO

S'ASSURER QUE LE VÉHICULE, ET EN PARTICULIER LES PARTIES BRÛLANTES DE CELUI-CI, NE REPRÉSENTENT AUCUN DANGER POUR LES PERSONNES ET LES ENFANTS. NE PAS LAISSER LE VÉHICULE SANS SURVEILLANCE LORSQUE LE MOTEUR TOURNE OU AVEC LA CLÉ DE CONTACT INSÉRÉE DANS L'INTERRUPTEUR D'ALLUMAGE.

**NE PAS S'ASSEOIR SUR LE VÉHICULE AVEC LA BÉQUILLE ABAISSÉE.**

- Arrêter le véhicule.
- Positionner sur « **OFF** » l'interrupteur d'arrêt du moteur « **1** ».

#### ATTENTION



**LE MOTEUR ARRÊTÉ ET L'INTERRUPTEUR D'ALLUMAGE SUR « ON », LA BATTERIE POURRAIT SE DÉCHARGER.**

- Tourner la clé « **2** » et positionner sur « **KEY OFF** » l'interrupteur d'allumage « **3** ».
- Positionner le véhicule sur la béquille.

PARA PERSONAS O NIÑOS, ESPECIALMENTE LAS PARTES CANDENTES DEL MISMO. NO DEJAR EL VEHÍCULO SIN VIGILANCIA, CON EL MOTOR ENCENDIDO O CON LA LLAVE COLOCADA EN EL INTERRUPTOR DE ENCENDIDO.

**NO SENTARSE EN EL VEHÍCULO CON EL CABALLETE BAJO.**

- Detener el vehículo.
- Colocar en « **OFF** » el interruptor de parada del motor « **1** ».

#### ATENCIÓN



**CON EL MOTOR DETENIDO Y EL INTERRUPTOR DE ARRANQUE EN POSICIÓN «ON» LA BATERÍA PODRÍA DESCARGARSE.**

- Girar la llave «**2**» y colocar en «**OFF**» el interruptor de arranque «**3**».
- Colocar el vehículo sobre el caballete.

**ATTENTION**

**NE PAS LAISSER LA CLÉ INSÉRÉE DANS L'INTERRUPTEUR D'ALLUMAGE.**

**N.B.**

**MOTEUR ARRÊTÉ, IL N'EST PAS NÉCESSAIRE DE FERMER LE ROBINET DE CARBURANT, PUISQU'IL EST DOTÉ D'UN SYSTÈME AUTOMATIQUE D'ÉTANCHÉITÉ.**

- Bloquer la direction et extraire la clé « 2 ».

### Pot d'échappement catalytique

**ATTENTION**

**IL EST INTERDIT DE FALSIFIER LE SYSTÈME DE CONTRÔLE DES BRUITS.**

Le propriétaire du véhicule est averti que la loi peut interdire ce qui suit :

- la dépose et tout acte visant à rendre inopérant, de la part de quiconque, sinon

**ATENCIÓN**

**NO DEJAR LA LLAVE COLOCADA EN EL INTERRUPTOR DE ARRANQUE.**

**NOTA**

**CON EL MOTOR DETENIDO NO ES NECESARIO CERRAR EL GRIFO DEL COMBUSTIBLE, YA QUE POSEE UN SISTEMA AUTOMÁTICO DE CIERRE.**

- Bloquear la dirección y extraer la llave «2».

### Escape catalítico

**ATENCIÓN**

**ESTÁ PROHIBIDO ALTERAR EL SISTEMA DE CONTROL DE RUIDOS.**

Se advierte al propietario del vehículo que la ley puede prohibir lo siguiente:

- la eliminación de cualquier dispositivo o elemento incorporado a un vehículo nue-



pour des interventions de manutention, réparation ou remplacement, quel que soit le dispositif ou l'élément constitutif incorporé dans un véhicule neuf, dans le but de contrôler l'émission des bruits avant la vente ou la livraison du véhicule à l'acquéreur final ou en cours d'utilisation ; et

- l'utilisation du véhicule après qu'un tel dispositif ou élément constitutif ait été enlevé ou rendu inopérant.

Contrôler le pot d'échappement / silencieux et les tuyaux du silencieux, en s'assurant qu'il n'y a pas de traces de rouille ou de trous et que le système d'échappement fonctionne correctement. Au cas où le bruit produit par le système d'échappement augmenterait, contacter immédiatement un **concessionnaire officiel Aprilia**.

vo, con el fin de controlar la emisión de ruidos, antes de la venta o entrega del vehículo al comprador final o mientras se lo está utilizando, o cualquier otro acto tendiente a inutilizarlo, por parte de cualquiera, salvo por intervenciones de mantenimiento, reparación o sustitución; y

- el uso del vehículo después de que dicho dispositivo o elemento constitutivo ha sido eliminado o tornado inoperante.

Controlar el silenciador/tubo de escape y los tubos del silenciador, comprobando que no existan indicios de herrumbre u orificios y que el sistema de escape funcione correctamente. En caso de que el ruido producido por el sistema de escape aumente, contactar inmediatamente un **Concesionario Oficial Aprilia**.

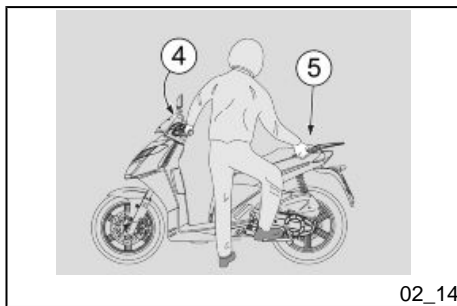

02\_14

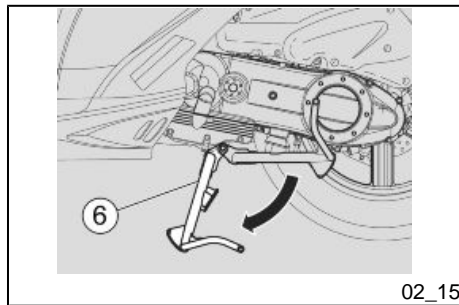

02\_15

### Bequille (02\_15)

#### POSITIONNEMENT DU VÉHICULE SUR LA BÉQUILLE

##### BÉQUILLE CENTRALE

- Saisir la poignée gauche «4» et la poignée passager «5».
- Pousser sur le levier de la béquille «6».

##### **ATTENTION**

**S'ASSURER DE LA STABILITÉ DU VÉHICULE.**

### Conseils contre le vol

Ne JAMAIS laisser la clé de contact insérée et toujours utiliser l'antivol de direction.

### Soporte (02\_15)

#### UBICACIÓN DEL VEHÍCULO SOBRE EL CABALLETE

##### CABALLETE CENTRAL

- Asir el puño izquierdo «4» y el asa de agarre pasajero «5».
- Empujar la palanca del caballete «6».

##### **ATENCIÓN**

**ASEGURARSE DE LA ESTABILIDAD DEL VEHÍCULO.**

### Sugerencias contra los robos

NUNCA dejar la llave de encendido colocada y siempre bloquear el manillar.

Aparcar el vehículo en un lugar seguro, en lo posible en un garaje o en un lugar con vigilancia.

Garer le véhicule en lieu sûr, de préférence dans un garage ou dans un endroit surveillé.

Utiliser, lorsque possible, le câble blindé « Body-Guard » aprilia prévu à cet effet ou bien un dispositif antivol complémentaire.

Vérifier que les documents et la taxe de circulation sont en règle.

Inscrire ses données personnelles et son numéro de téléphone sur cette page, pour faciliter l'identification du propriétaire en cas de trouvaille suite à un vol.

PRÉNOM : .....

NOM : .....

..

ADRESSE : .....

.....

...

N° DE TÉLÉPHONE : .....

**IMPORTANT** : Dans de nombreux cas, les véhicules volés sont identifiés grâce aux données reportées sur le manuel d'utilisation et d'entretien.

Utilizar, en la medida de lo posible, el cable blindado "Body-Guard" aprilia o un dispositivo antirrobo adicional.

Controlar que los documentos y el impuesto de circulación estén en orden.

Escribir los datos de registro y el número de teléfono en esta página para facilitar la identificación del propietario en caso de que se encuentre el vehículo después de un robo.

APELLIDO: .....

NOMBRE: .....

DIRECCIÓN: .....

.....

...

N° TELEFÓNICO: .....

**IMPORTANTE:** En muchos casos, los vehículos robados se identifican gracias a los datos presentes en el manual de uso y mantenimiento.

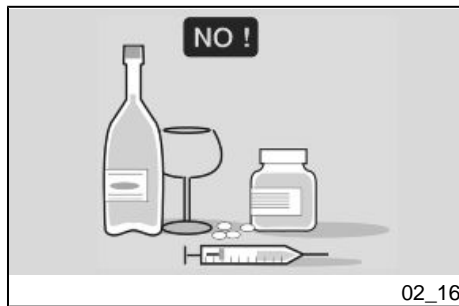

02\_16

**Une conduite sûre (02\_16,  
02\_17, 02\_18, 02\_19, 02\_20,  
02\_21, 02\_22, 02\_23, 02\_24,  
02\_25, 02\_26, 02\_27)**

### RÈGLES FONDAMENTALES DE SÉCURITÉ

Pour conduire le véhicule il est nécessaire de répondre à toutes les exigences imposées par la législation (permis de conduire, âge minimum, aptitude psychophysique, assurance, taxes gouvernementales, immatriculation, plaque d'immatriculation, etc.).

Il est conseillé de se familiariser avec le véhicule et de gagner confiance dans des zones à faible circulation et/ou dans des propriétés privées.

L'ingestion de certains médicaments, d'alcool et de substances stupéfiants ou psychotropes, augmente sensiblement le risque d'accident.

S'assurer que vos conditions psychophysiques sont aptes à la conduite et faire particulièrement attention à l'état de fatigue physique et à la somnolence.

L'inexpérience du conducteur est la première cause d'accident.

Ne JAMAIS prêter le véhicule à des débutants et, dans tous les cas, s'assurer que le conducteur possède les qualités requises indispensables à la conduite.

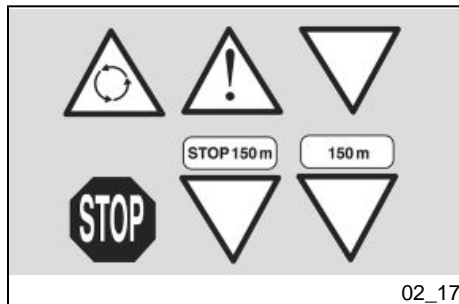

02\_17

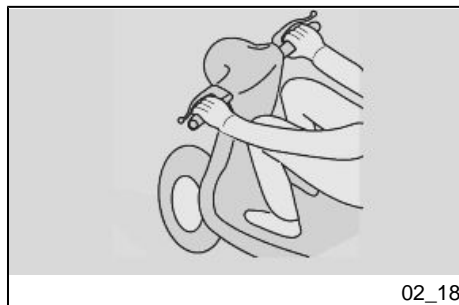

02\_18

**La conducción segura (02\_16,  
02\_17, 02\_18, 02\_19, 02\_20,  
02\_21, 02\_22, 02\_23, 02\_24,  
02\_25, 02\_26, 02\_27)**

### REGLAS FUNDAMENTALES DE SEGURIDAD

Para conducir el vehículo es necesario poseer todos los requisitos previstos por la ley (permiso de conducir, edad mínima, aptitud psicofísica, seguro, impuestos estatales, matriculación, matrícula, etc.).

Se recomienda familiarizarse y tomar confianza con el vehículo en zonas con baja intensidad de circulación y/o en propiedades privadas.

El consumo de determinados medicamentos, alcohol y sustancias estupefacientes o psicotrópicas aumenta notablemente el riesgo de accidentes.

Asegurarse de que las propias condiciones psicofísicas sean aptas para la conducción, especialmente el grado de fatiga física y somnolencia.

La mayor parte de los accidentes se deben a la inexperiencia del conductor.

NUNCA prestar el vehículo a principiantes, y en todo caso asegurarse de que el conductor tenga los requisitos necesarios para la conducción.

Respecter rigoureusement la signalisation et les normes de circulation nationales et locales.

Éviter les manœuvres brusques et dangereuses pour soi-même et pour les autres (exemple : cabrages, inobservance des limites de vitesse, etc.). En outre, évaluer et tenir toujours dûment en considération l'état de la chaussée, les conditions de visibilité, etc.

Ne pas heurter d'obstacles qui pourraient endommager le véhicule ou mener à la perte de contrôle de ce dernier.

Ne pas rester dans le sillage des véhicules qui précèdent à seule fin d'augmenter la propre vitesse.

#### ATTENTION



**CONDUIRE TOUJOURS AVEC LES DEUX MAINS SUR LE GUIDON ET LES PIEDS SUR LA PLATE-FORME REPOSE-PIEDS (OU SUR LES REPOSE-PIEDS DU CONDUCTEUR) ET DANS LA POSITION CORRECTE DE CONDUITE.**

Respetar rigurosamente las señalizaciones y las normativas nacionales y locales sobre circulación.

Evitar maniobras bruscas y peligrosas para sí mismos y para los demás (ejemplo: caballitos, inobservancia de los límites de velocidad, etc.), además, evaluar y tener siempre presente la debida consideración del estado del firme de la carretera, de la visibilidad, etc.

No golpear obstáculos que podrían causar daños en el vehículo u ocasionar la pérdida del control del mismo.

No permanecer en la estela de los vehículos que van adelante para aumentar la propia velocidad.

#### ATENCIÓN



**CONducir SIEMPRE CON AMBAS MANOS EN EL MANILLAR Y LOS PIES EN LA PLATAFORMA REPOSAPIÉS (O EN LOS ESTRIBOS DEL CONDUCTOR), EN LA POSICIÓN CORRECTA DE CONDUCCIÓN.**

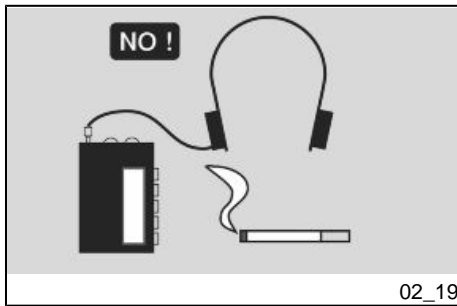

Éviter absolument de se mettre debout ou de s'étirer pendant la conduite.

Le conducteur ne doit pas se distraire, se laisser distraire ou influencer par des personnes, choses, actions (ne pas fumer, manger, boire, lire, etc.) durant la conduite du véhicule.

Utiliser le carburant et les lubrifiants spécifiques au véhicule, du type reporté dans le « TABLEAU DES LUBRIFIANTS » ; contrôler régulièrement la présence des niveaux prescrits d'essence, d'huile et de liquide de refroidissement.

Si le véhicule a été impliqué dans un accident ou bien a subi des chocs ou des chutes, s'assurer que les leviers de commande, les tuyaux, les câbles, le système de freinage et les parties essentielles ne soient pas endommagés.

Faire éventuellement contrôler le véhicule par un concessionnaire officiel aprilia, en faisant particulièrement attention au cadre, au guidon, aux suspensions, aux organes de sécurité et aux dispositifs dont l'utilisateur n'est pas en mesure d'évaluer l'état.

Signaler tout mauvais fonctionnement afin de faciliter l'intervention des techniciens et/ou des mécaniciens.

Ne conduire sous aucun prétexte le véhicule si les dégâts subis compromettent la sécurité.

Evitar en cualquier circunstancia levantar los pies o desperezarse durante la conducción.

El conductor no debe distraerse o dejarse influir por personas, cosas, acciones (fumar, comer, beber, leer, etc.) durante la conducción del vehículo.

Utilizar combustible y lubricantes específicos para el vehículo, del tipo indicado en la "TABLA DE LUBRICANTES", controlar reiteradamente que se respeten los niveles prescritos de combustible, aceite y líquido refrigerante.

Si el vehículo estuvo involucrado en un accidente o sufrió golpes o caídas, asegurarse de que las palancas de mando, los tubos, los cables, la instalación de frenos y las partes vitales no estén dañados.

Eventualmente, hacer controlar el vehículo en un Concesionario Oficial aprilia, especialmente el chasis, el manillar, las suspensiones, los órganos de seguridad y los dispositivos cuya integridad no pueda ser evaluada por el usuario.

Indicar cualquier mal funcionamiento para agilizar la intervención de los técnicos y/o mecánicos.

No conducir en absoluto el vehículo si el daño sufrido compromete la seguridad.

No modificar en absoluto la posición, la inclinación o el color de: matrícula, inter-

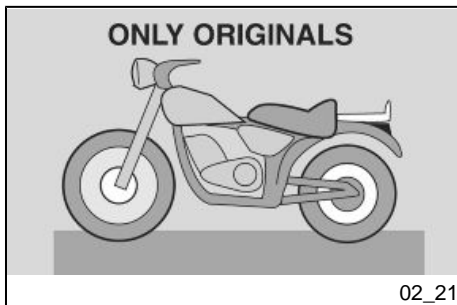
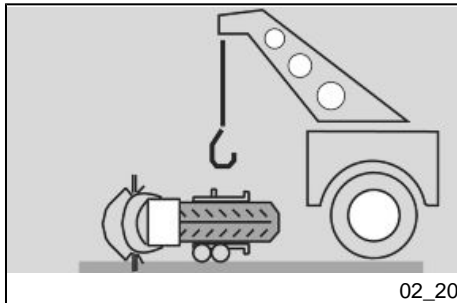

Ne modifier sous aucun prétexte la position, l'inclinaison et la couleur : de la plaque d'immatriculation, des clignotants, des dispositifs d'éclairage et des klaxons.

Les modifications apportées au véhicule entraînent l'annulation de la garantie.

Toute modification éventuelle apportée au véhicule et la dépose des pièces d'origine peuvent compromettre les performances de celui-ci, diminuer le niveau de sécurité, même le rendre illégal.

Il est recommandé de respecter toujours les dispositions légales et les réglementations nationales et locales en matière d'équipement du véhicule.

Éviter en particulier les modifications techniques visant à améliorer les performances ou altérant les caractéristiques originales du véhicule.

Éviter absolument de rivaliser avec les autres véhicules.

Éviter la conduite tout-terrain.

mitentes, dispositivos de iluminación y avisadores sonoros.

Realizar modificaciones en el vehículo implica la anulación de la garantía.

Toda eventual modificación realizada al vehículo, y la eliminación de piezas originales pueden comprometer el rendimiento del mismo, y por lo tanto disminuir el nivel de seguridad e incluso hacer que el vehículo sea ilegal.

Se recomienda atenerse siempre a todas las disposiciones de ley y reglamentaciones nacionales y locales en materia de equipamiento del vehículo.

En especial se deben evitar modificaciones técnicas dirigidas a incrementar el rendimiento o a alterar las características originales del vehículo.

Evitar en absoluto competir con los vehículos.

Evitar la conducción todo terreno.

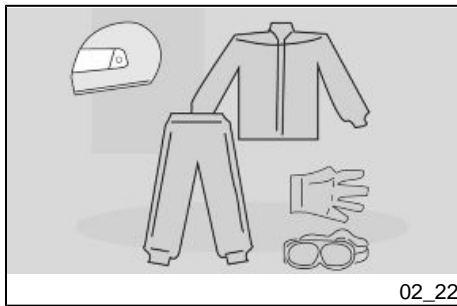

02\_22

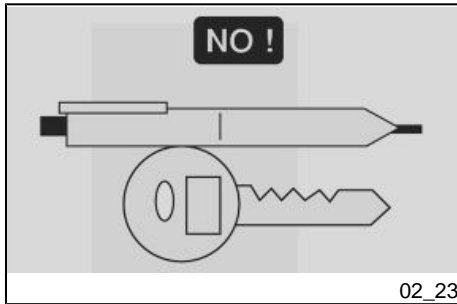

02\_23

## VÊTEMENTS

Avant de se mettre en marche, ne pas oublier de toujours mettre et boucler le casque correctement. S'assurer qu'il est homologué, en bon état, à la bonne taille, et que la visière est propre.

Mettre des vêtements protecteurs, de préférence de couleur claire et/ou réfléchissante. De cette manière, on se rendra plus visible des autres conducteurs, réduisant sensiblement le risque d'être renversé, et on pourra jouir d'une meilleure protection en cas de chute.

Les vêtements doivent être bien adhérents et fermés aux extrémités ; les cordons, les ceintures et les cravates ne doivent pas pendre ; éviter que ceux-ci ou d'autres objets puissent interférer avec la conduite, en s'accrochant dans les pièces en mouvement ou les autres organes de conduite.

Ne pas conserver dans les poches des objets potentiellement dangereux en cas de chute, comme par exemple : des objets pointus comme des clés, des stylos, des récipients en verre, etc. (ces recommandations restent valables pour l'éventuel passager).

## INDUMENTARIA

Antes de ponerse en marcha, colocarse siempre el casco correctamente abrochado. Asegurarse de que el mismo sea homologado, esté en buen estado y tenga la medida adecuada y el visor limpio.

Usar indumentaria de protección, en lo posible de color claro y/o reflectante. De esta manera será visible para los demás conductores, reduciendo notablemente el riesgo de ser atropellado y se podrá tener mayor protección en caso de caída.

La ropa deberá ser adherente y cerrada en las extremidades; los cordones, los cinturones y las corbatas no deben estar sueltos; evitar que éstos u otros objetos puedan interferir con la conducción, enganchándose con piezas en movimiento u otros órganos de conducción.

No conservar en los bolsillos objetos potencialmente peligrosos en caso de caída, por ejemplo: objetos con punta como llaves, bolígrafos, contenedores de vidrio, etc. (las mismas recomendaciones son válidas también para el eventual pasajero).



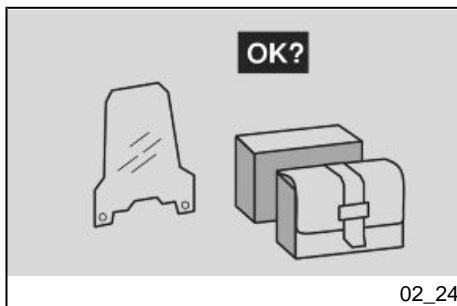

02\_24

## ACCESSOIRES

L'utilisateur est personnellement responsable du choix d'installation et d'utilisation des accessoires.

Lors du montage, il est recommandé que l'accessoire ne couvre pas les dispositifs de signalisation sonore et visuelle ni n'en compromette le fonctionnement, ne limite pas la course des suspensions et l'angle de braquage, qu'il ne gêne pas l'actionnement des commandes ni ne réduise pas la distance au sol et l'angle d'inclinaison dans les virages.

Éviter l'utilisation d'accessoires qui gênent l'accès aux commandes, dans la mesure où cela peut rallonger les temps de réaction en cas d'urgence.

Les carénages et les pare-brises de grandes dimensions, montés sur le véhicule, peuvent créer des forces aérodynamiques pouvant compromettre la stabilité du véhicule pendant la marche, surtout à grande vitesse.

S'assurer que l'accessoire est solidement ancré au véhicule et qu'il ne comporte pas un danger pour la conduite.

Ne pas ajouter ou modifier des équipements électriques excédant la capacité du véhicule, parce que cela pourrait provoquer l'arrêt soudain de ce dernier ou un manque dangereux du courant nécessaire au fonctionnement des dispositifs de signalisation sonore et visuelle.

## ACCESORIOS

El usuario es responsable personalmente de decidir instalar y usar accesorios.

Se recomienda, para el montaje, que el accesorio no tape los dispositivos de señalización sonora y visual ni comprometa su funcionalidad, que no limite la carrera de las suspensiones ni el ángulo del viraje, que no obstaculice el accionamiento de los mandos y que no reduzca la altura desde el piso ni el ángulo de inclinación en curva.

Evitar el uso de accesorios que obstaculicen el acceso a los mandos porque podrían prolongar los tiempos de reacción en caso de emergencia.

Los carenados y parabrisas de grandes dimensiones montados en el vehículo, pueden ocasionar fuerzas aerodinámicas que comprometen la estabilidad del vehículo durante la marcha, sobre todo a alta velocidad.

Asegurarse de que el accesorio quede firmemente fijado al vehículo y que no sea causa de peligro durante la conducción.

No agregar ni modificar equipos eléctricos que excedan la capacidad del vehículo, esto podría ocasionar la detención imprevista del mismo o una peligrosa falta de corriente, necesaria para el funcionamiento de los dispositivos de señalización sonora y visual.

**aprilia** recommande l'utilisation d'accessoires d'origine (**aprilia** genuine accessories).

**aprilia** recomienda el uso de accesorios originales (**aprilia** genuine accessories).

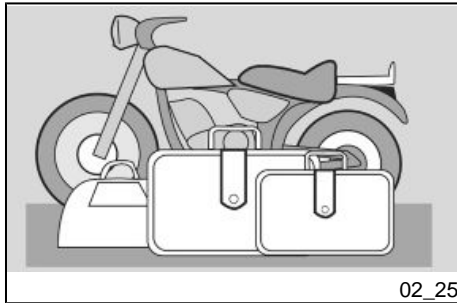

### CHARGE

Être prudent et modéré lors de la charge de bagages. Il est important de disposer les bagages le plus proche possible du centre de gravité du véhicule et de répartir uniformément la charge des deux côtés pour réduire au minimum tout déséquilibre. Contrôler également que la charge est solidement ancrée au véhicule, surtout durant les longs trajets.

### CARGA

Observar prudencia y moderación al cargar equipaje. Es necesario conservar el equipaje lo más cerca posible del centro de gravedad del vehículo y distribuir uniformemente la carga en los dos lados para que el desequilibrio sea mínimo. Controlar, además, que la carga esté firmemente fijada al vehículo, sobre todo durante los viajes de trayectos largos.



Ne fixer sous aucun prétexte les objets encombrants, volumineux, lourds et/ou dangereux au guidon, aux garde-boue et aux fourches : le véhicule répondrait plus lentement dans les virages, ce qui compromettrait inévitablement la maniabilité de celui-ci.

No fijar jamás objetos de gran volumen, pesados y/o peligrosos en el manillar, el guardabarros o las horquillas: esto podría ser causa de una respuesta más lenta del vehículo en caso de curvas y comprometería inevitablemente la maniabilidad del mismo.

Ne pas disposer, sur les côtés du véhicule, des bagages trop encombrants, dans la mesure où ils pourraient heurter des personnes ou des objets, provoquant la perte de contrôle du véhicule.

No colocar a los lados del vehículo equipaje demasiado voluminoso, porque podría golpear a personas u obstáculos, causando la pérdida de control del vehículo.

Ne transporter aucun bagage qui n'est pas solidement fixé au véhicule.

No transportar equipaje que no se encuentre firmemente fijado al vehículo.

Ne transporter aucun bagage qui dépasse excessivement du porte-bagages ou qui couvre les dispositifs de signalisation sonore et visuelle.

No transportar equipaje que sobresalga en exceso del portaequipajes o que cubra los dispositivos de iluminación sonora y visual.

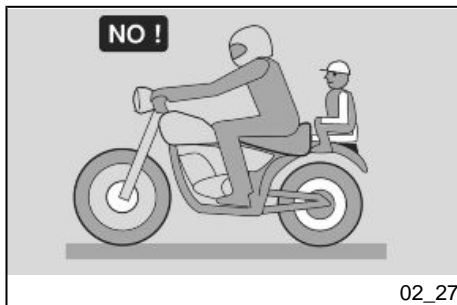

Ne pas transporter d'animaux ou d'enfants sur le porte-documents ou le porte-bagages.

Ne pas excéder la limite maximale de poids transportable pour chaque porte-bagages.

La surcharge du véhicule en compromettrait la stabilité et la maniabilité.

No transportar animales o niños en el portadocumentos o en el portaequipajes.

No superar el límite máximo de peso transportable para cada uno de los portaequipajes.

La sobrecarga del vehículo comprometería la estabilidad y la manejabilidad.



# **SPORTCITY CUBE 250-300**

**aprilia**

**Chap. 03  
L'entretien**

**Cap. 03  
El mantenimiento**

**Niveau d'huile moteur**

Contrôler périodiquement le niveau d'huile moteur sur la base du tableau d'entretien programmé.

**ATTENTION**

**L'HUILE PEUT ENDOMMAGER GRAVEMENT LA PEAU SI MANIPULÉE LONGTEMPS ET QUOTIDIENNEMENT.**

**IL EST RECOMMANDÉ DE SE LAVER SOIGNEUSEMENT LES MAINS APRÈS CHAQUE MANIPULATION.**

**AU COURS DES INTERVENTIONS D'ENTRETIEN, IL EST RECOMMANDÉ DE METTRE DES GANTS EN LATEX.**

**TENIR HORS DE PORTÉE DES ENFANTS.**

**NE PAS RÉPANDRE DE L'HUILE DANS L'ENVIRONNEMENT.**

**ATTENTION**

**AGIR AVEC PRÉCAUTION.**

**NE PAS RÉPANDRE L'HUILE.**

**Nivel aceite motor**

Controlar periódicamente el nivel de aceite del motor según lo previsto en la tabla de mantenimiento programado.

**ATENCIÓN**

**EL ACEITE PUEDE CAUSAR SERIOS DAÑOS EN LA PIEL AL MANIPULARLO EN FORMA DIARIA Y PROLONGADA.**

**SE RECOMIENDA LAVAR CUIDADOSAMENTE LAS MANOS DESPUÉS DE HABERLO EMPLEADO.**

**EN CASO DE INTERVENCIONES DE MANTENIMIENTO, SE RECOMIENDA EL USO DE GUANTES DE LÁTEX.**

**MANTENER FUERA DEL ALCANCE DE LOS NIÑOS.**

**NO ARROJAR EL COMBUSTIBLE AL MEDIO AMBIENTE.**

**ATENCIÓN**

**OPERAR CON CAUTELA.**

**NO DERRAMAR EL ACEITE.**

**CUIDAR QUE NO SE ENSUCIE NINGÚN COMPONENTE, NI LA ZONA EN**

**FAIRE ATTENTION À NE SOUILLER AUCUN COMPOSANT, NI L'ESPACE DE TRAVAIL NI LES ENVIRONS.**

**NETTOYER SOIGNEUSEMENT TOUTE ÉVENTUELLE TRACE D'HUILE.**

**EN CAS DE FUITES D'HUILE OU DE MAUVAIS FONCTIONNEMENTS, S'ADRESSER À UN concessionnaire officiel aprilia.**

**LA CUAL SE TRABAJA O LA CIRCUN DANTE.**

**LIMPIAR CUIDADOSAMENTE EVENTUALES RASTROS DE ACEITE.**

**EN CASO DE PÉRDIDAS DE ACEITE O MAL FUNCIONAMIENTO, DIRIGIRSE A UN Concesionario Oficial aprilia.**

Pour réaliser le remplissage et la vidange, s'adresser à un concessionnaire officiel **aprilia**.

Para el llenado o la sustitución dirigirse a un Concesionario Oficial **aprilia**.

### **Vérification du niveau d'huile moteur (03\_01, 03\_02)**

- Positionner le véhicule sur la bécaille centrale.

#### **ATTENTION**



**POSITIONNER LE VÉHICULE SUR UN SOL FERME ET PLAT.**

### **Control del nivel de aceite motor (03\_01, 03\_02)**

- Colocar el vehículo sobre el caballete central.

#### **ATENCIÓN**



**COLOCAR EL VEHÍCULO SOBRE UN TERRENO SÓLIDO Y HORIZONTAL.**

**ATTENTION**

**LE MOTEUR ET LES COMPOSANTS DU SYSTÈME D'ÉCHAPPEMENT DEVIENNENT TRÈS CHAUDS ET RESTENT AINSI PENDANT UN CERTAIN TEMPS, MÊME APRÈS L'ARRÊT DU MOTEUR. AVANT DE MANIPULER LES COMPOSANTS, METTRE DES GANTS ISOLANTS OU ATTENDRE QUE LE REFROIDISSEMENT DU MOTEUR ET DU SYSTÈME D'ÉCHAPPEMENT.**

- Arrêter le moteur et le laisser refroidir, pour permettre le drainage de l'huile dans le carter et son refroidissement.

**N.B.**

**SI CES INSTRUCTIONS NE SONT PAS SUIVIES, LE RELEVÉ DU NIVEAU D'HUILE MOTEUR RISQUE D'ÊTRE FAUSSÉ.**

- Dévisser et extraire le bouchon-jauge de mesure « 1 ».
- Nettoyer la partie en contact avec l'huile à l'aide d'un chiffon propre.
- Visser complètement le bouchon-jauge « 1 » dans le trou d'introduction « 2 ».

**ATENCIÓN**

**EL MOTOR Y LOS COMPONENTES DEL SISTEMA DE ESCAPE ESTÁN MUY CALIENTES Y PERMANECEN ASÍ DURANTE UN CIERTO PERÍODO, INCLUSO DESPUÉS DE QUE EL MOTOR SE APAGA. ANTES DE MANIPULAR ESTOS COMPONENTES, USAR GUANTES AISLANTES O ESPERAR A QUE EL MOTOR Y EL SISTEMA DE ESCAPE SE HAYAN ENFRIADO.**

- Detener el motor y dejarlo enfriar, para permitir el drenaje de aceite hacia el cárter y el enfriamiento del aceite.

**NOTA**

**SI NO SE REALIZAN LAS OPERACIONES ANTERIORES, SE CORRE EL RIESGO DE MEDIR EN FORMA ERRÓNEA EL NIVEL DEL ACEITE MOTOR.**

- Desenroscar y extraer el tapón-varilla de medición «1».
- Limpiar la parte en contacto con el aceite con un paño limpio.
- Enroscar completamente el tapón-varilla «1» en el orificio de entrada «2».



- Extraire à nouveau le bouchon-jauge « 1 » et lire le niveau atteint par l'huile sur la jauge.
- Le niveau est correct s'il atteint approximativement le niveau **MAX**, indiqué sur la jauge de mesure.

- Extraer nuevamente el tapón-varilla «1» y observar el nivel que alcanzó el aceite en la varilla.
- El nivel es correcto si alcanza aproximadamente el nivel **MAX.**, marcado en la varilla de medición.

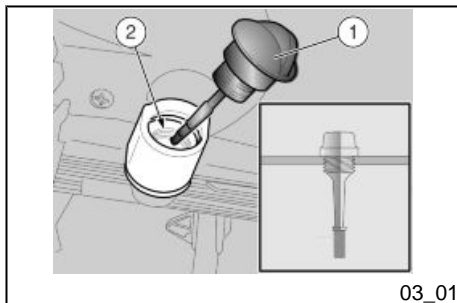

#### ATTENTION



**NE PAS DÉPASSER L'INSCRIPTION « MAX » NI N'ALLER AU-DESSOUS DE L'INSCRIPTION « MIN », POUR NE PAS ENDOMMAGER IRRÉMÉDIABLEMENT LE MOTEUR.**

#### ATENCIÓN



**NO SOBREPASAR LA MARCA « MÁX » NI QUEDAR POR DEBAJO DE LA MARCA « MÍN », PARA NO CAUSAR GRAVES DAÑOS AL MOTOR.**

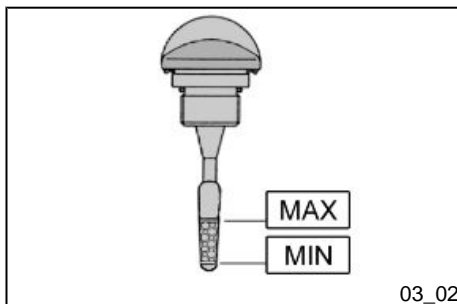

**Remplissage d'huile moteur****ATTENTION**

**POUR RÉALISER LE REMPLISSAGE DE L'HUILE MOTEUR, S'ADRESSER À UN concessionnaire officiel aprilia, OU BIEN, SI VOUS ÊTES UNE PERSONNE EXPERTE ET QUALIFIÉE, VOUS POUVEZ SUIVRE LES INDICATIONS PRÉSENTES DANS LE MANUEL GARAGE QUE VOUS POUVEZ ACHETER DANS UN concessionnaire officiel aprilia.**

**ATTENTION**

**NE PAS CONDUIRE LE VÉHICULE SANS LUBRIFICATION SUFFISANTE OU AVEC DES LUBRIFIANTS POLLUÉS OU IMPROPRES, PARCE QUE CELA ACCÉLÈRE L'USURE DES PIÈCES EN MOUVEMENT ET PEUT PROVOQUER DES DOMMAGES IRRÉPARABLES.**

**Llenado de aceite motor****ATENCIÓN**

**PARA EL LLENADO DE ACEITE MOTOR, DIRIGIRSE A UN Concesionario Oficial aprilia O, SI SOIS PERSONAS EXPERTAS Y CALIFICADAS, PODÉIS OBSERVAR LAS INDICACIONES DEL MANUAL DE TALLER QUE PUEDE ADQUIRIRSE EN EL MISMO Concesionario Oficial aprilia.**

**ATENCIÓN**

**NO UTILIZAR EL VEHÍCULO CON LUBRICACIÓN INSUFICIENTE O LUBRICANTES CONTAMINADOS O INADECUADOS, PORQUE ACELERAN EL DESGASTE DE LAS PARTES EN MOVIMIENTO Y PUEDEN ORIGINAR DAÑOS IRREPARABLES.**

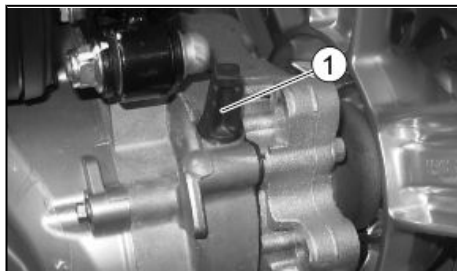

03\_03

### Niveau d'huile du moyeu (03\_03, 03\_04)

Vérifier la présence d'huile dans le moyeu arrière. Pour contrôler le niveau d'huile dans le moyeu, procéder de la manière suivante :

- Placer le véhicule sur un terrain plat et le placer sur la béquille.
- Dévisser la jauge d'huile du moyeu « 1 », l'essuyer avec un chiffon propre et la réinsérer en la revissant complètement.
- Extraire la jauge et contrôler que le niveau d'huile effleure le cran indiqué par la flèche sur la figure. Ce niveau est correct et doit rester constant à tout moment.
- Revisser la jauge et vérifier qu'elle reste bloquée correctement.

#### ATTENTION



**L'HUILE PEUT ENDOMMAGER GRAVEMENT LA PEAU SI MANIPULÉE LONGTEMPS ET QUOTIDIENNEMENT.**

**IL EST RECOMMANDÉ DE SE LAVER SOIGNEUSEMENT LES MAINS APRÈS CHAQUE MANIPULATION.**

**AU COURS DES INTERVENTIONS D'ENTRETIEN, IL EST RECOMMANDÉ DE METTRE DES GANTS EN LATEX.**

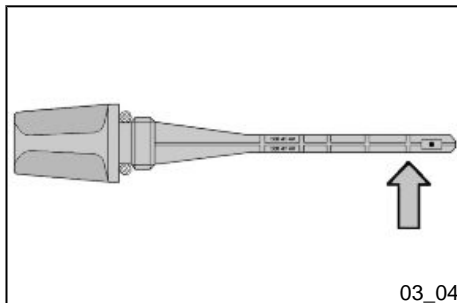

03\_04

### Nivel aceite cubo (03\_03, 03\_04)

Controlar que haya aceite en el cubo trasero. Para el control del nivel de aceite del cubo, proceder de la siguiente manera:

- Colocar el vehículo sobre un terreno plano y ubicarlo sobre el caballete.
- Desenroscar la varilla de aceite del cubo «1», secarla con un paño limpio e introducirla nuevamente, enroscándola completamente.
- Extraer la varilla y controlar que el nivel del aceite roce la marca indicada por la flecha en la figura. Este nivel es correcto y debe permanecer constante en el tiempo.
- Enroscar nuevamente la varilla controlando que quede correctamente bloqueada.

#### ATENCIÓN



**EL ACEITE PUEDE CAUSAR SERIOS DAÑOS EN LA PIEL AL MANIPULARLO EN FORMA DIARIA Y PROLONGADA.**

**SE RECOMIENDA LAVAR CUIDADOSAMENTE LAS MANOS DESPUÉS DE HABERLO EMPLEADO.**

TENIR HORS DE PORTÉE DES ENFANTS.

NE PAS RÉPANDRE DE L'HUILE DANS L'ENVIRONNEMENT.

#### ATTENTION



AGIR AVEC PRÉCAUTION.

NE PAS RÉPANDRE L'HUILE.

FAIRE ATTENTION À NE SOUILLER AUCUN COMPOSANT, NI L'ESPACE DE TRAVAIL NI LES ENVIRONS.

NETTOYER SOIGNEUSEMENT TOUTE ÉVENTUELLE TRACE D'HUILE.

EN CAS DE FUITES D'HUILE OU DE MAUVAIS FONCTIONNEMENTS, S'ADRESSER À UN concessionnaire officiel aprilia.

EN CASO DE INTERVENCIONES DE MANTENIMIENTO, SE RECOMIENDA EL USO DE GUANTES DE LÁTEX.

MANTENER FUERA DEL ALCANCE DE LOS NIÑOS.

NO ARROJAR EL COMBUSTIBLE AL MEDIO AMBIENTE.

#### ATENCIÓN



OPERAR CON CAUTELA.

NO DERRAMAR EL ACEITE.

CUIDAR QUE NO SE ENSUCIE NINGÚN COMPONENTE, NI LA ZONA EN LA CUAL SE TRABAJA O LA CIRCUNDAANTE.

LIMPIAR CUIDADOSAMENTE EVENTUALES RASTROS DE ACEITE.

EN CASO DE PÉRDIDAS DE ACEITE O MAL FUNCIONAMIENTO, DIRIGIRSE A UN Concesionario Oficial aprilia.

**Les pneus (03\_05, 03\_06)**

Ce véhicule est équipé de pneus sans chambre à air (Tubeless).

**ATTENTION**

**CONTRÔLER PÉRIODIQUEMENT LA PRESSION DE GONFLAGE DES PNEUS À TEMPÉRATURE AMBIANTE.**

SI LES PNEUS SONT CHAUDS, LA MESURE EST INCORRECTE. EFFECTUER LA MESURE SURTOUT AVANT ET APRÈS DE LONGS TRAJETS. SI LA PRESSION DE GONFLAGE EST TROP HAUTE, LES ASPÉRITÉS DU TERRAIN NE SONT PLUS AMORTIES ET SONT DONC TRANSMISES AU GUIDON, COMPROMETTANT AINSI LE CONFORT DE MARCHÉ ET RÉDUISANT ÉGALEMENT LA TENUE DE ROUTE DANS LES VIRAGES.

SI, INVERSEMENT, LA PRESSION DE GONFLAGE EST INSUFFISANTE, LES BORDS DES PNEUS « 1 » TRAVAILLENT D'AVANTAGE, LE PNEU POUVANT AINSI PATINER SUR LA JANTE, OU BIEN SE DÉTACHER, ENTRAÎNANT LA PERTE DE CONTRÔLE DU VÉHICULE. EN CAS DE FREINAGES BRUSQUES, LES PNEUS PEUVENT SORTIR DES JANTES. DANS LES VIRAGES, LE VÉHICULE POURRAIT FAIRE UNE EMBARDÉE. CONTRÔLER L'ÉTAT DES SURFACES ET

**Neumáticos (03\_05, 03\_06)**

Este vehículo posee neumáticos sin cámara de aire (Tubeless).

**ATENCIÓN**

**CONTROLAR PERIÓDICAMENTE LA PRESIÓN DE INFLADO DE LOS NEUMÁTICOS A TEMPERATURA AMBIENTE.**

SI LOS NEUMÁTICOS ESTÁN CALIENTES, LA MEDICIÓN NO SERÁ CORRECTA. REALIZAR LA MEDICIÓN ESPECIALMENTE ANTES Y DESPUÉS DE UN VIAJE LARGO. SI LA PRESIÓN DE INFLADO ES DEMASIADO ALTA, LAS ASPEREZAS DEL TERRENO NO SE AMORTIGUARÁN Y POR LO TANTO SE TRANSMITIRÁN AL MANILLAR COMPROMETIENDO DE ESTA MANERA EL CONFORT EN LA MARCHA Y REDUCIENDO TAMBIÉN EL AGARRE A LA CARRETERA EN LAS CURVAS.

SI POR EL CONTRARIO, LA PRESIÓN DE INFLADO ES INSUFICIENTE, LOS FLANCOS DE LOS NEUMÁTICOS «1» TRABAJARÁN EN DEMASÍA Y PODRÍA OCURRIR UN DESPLAZAMIENTO DE LA GOMA EN LA LLANTA, O BIEN SU SEPARACIÓN DE LA MISMA CON LA CONSIGUIENTE PÉRDIDA DE CONTROL DEL VEHÍCULO. EN CASO DE FRENADAS BRUSCAS, LOS NEUMÁTICOS PODRÍAN SALIRSE DE LAS

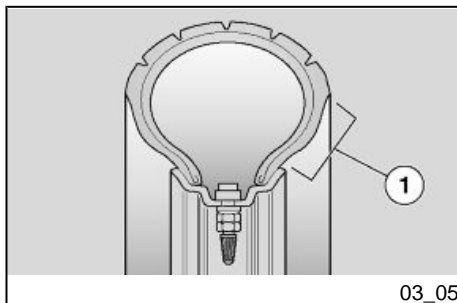

03\_05

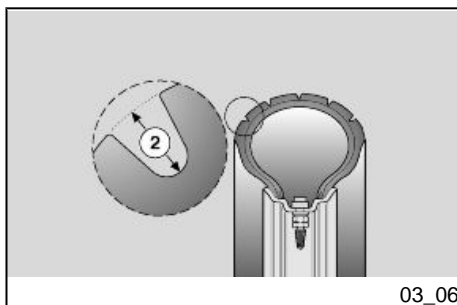

03\_06

L'USURE, DANS LA MESURE OÙ DES PNEUS EN MAUVAIS ÉTAT COMPROMETTRAIENT L'ADHÉRENCE À LA ROUTE ET LA MANŒUVRABILITÉ DU VÉHICULE. CERTAINS TYPES DE PNEUS, HOMOLOGUÉS POUR CE VÉHICULE, SONT POURVUS D'INDICATEURS D'USURE. IL EXISTE DIFFÉRENTS TYPES D'INDICATEURS D'USURE. S'INFORMER AUPRÈS DE SON REVENDEUR POUR LES MODALITÉS DE VÉRIFICATION DE L'USURE. VÉRIFIER VISUELLEMENT L'USURE DES PNEUS, LES FAIRE REMPLACER SI USÉS.

SI LES PNEUS SONT VIEUX, MÊME SI NON COMPLÈTEMENT USÉS, ILS PEUVENT DURCIR ET COMPROMETTRE LA TENUE DE ROUTE. DANS CE CAS, FAIRE REMPLACER LES PNEUS. FAIRE REMPLACER LE PNEU S'IL EST USÉ OU SI UNE ÉVENTUELLE CREVAISON DANS LA ZONE DE LA BANDE DE ROULEMENT A DES DIMENSIONS SUPÉRIEURES À 5 MM. APRÈS AVOIR FAIT RÉPARER UN PNEU, FAIRE FAIRE L'ÉQUILIBRAGE DES ROUES. UTILISER UNIQUEMENT DES PNEUS AUX DIMENSIONS INDICÉES PAR LE CONSTRUCTEUR. NE PAS FAIRE MONTER DES PNEUS DU TYPE À CHAMBRE À AIR SUR LES JANTES À LA PLACE DES PNEUS TUBELESS, ET INVERSEMENT. CONTRÔLER QUE LES VALVES DE GONFLAGE POSSÈDENT TOUJOURS LES

LLANTAS. POR ÚLTIMO, EL VEHÍCULO PODRÍA DERRAPAR EN LAS CURVAS. CONTROLAR EL ESTADO DE LAS SUPERFICIES Y EL DESGASTE, PORQUE UNA PÉSIMA CONDICIÓN DE LOS NEUMÁTICOS COMPROMETERÍA LA ADHERENCIA EN LA CARRETERA Y EL MANEJO DEL VEHÍCULO ALGUNOS TIPOS DE NEUMÁTICOS, HOMOLOGADOS PARA ESTE VEHÍCULO, POSEEN INDICADORES DE DESGASTE. EXISTEN DISTINTOS DE INDICADORES DE DESGASTE. INFORMARSE CON EL REVENDEDOR ACERCA DE LAS MODALIDADES PARA CONTROLAR EL DESGASTE. CONTROLAR VISUALMENTE EL CONSUMO DE LOS NEUMÁTICOS, SI ESTÁN DESGASTADOS, PROCEDER A SU SUSTITUCIÓN.

SI LOS NEUMÁTICOS ESTÁN VIEJOS, AUNQUE NO COMPLETAMENTE DESGASTADOS, PUEDEN ENDURECERSE Y NO GARANTIZAR LA ADHERENCIA A LA CARRETERA. EN ESTE CASO PROCEDER A LA SUSTITUCIÓN DE LOS NEUMÁTICOS. SUSTITUIR EL NEUMÁTICO SI ESTÁ DESGASTADO O SI UNA EVENTUAL PERFORACIÓN EN LA ZONA DE LA BANDE DE RODADURA POSEE UNA DIMENSIÓN MAYOR A 5 MM. DESPUÉS DE REPARAR UN NEUMÁTICO, SE DEBE PROCEDER AL EQUILIBRAO DE LAS RUEDAS. USAR EXCLUSIVAMENTE NEUMÁTICOS CON LAS

BOUCHONS RESPECTIFS, AFIN D'ÉVITER QUE LES PNEUS NE SE DÉGONFLENT ACCIDENTELLEMENT.

LES OPÉRATIONS DE REMPLACEMENT, RÉPARATION, ENTRETIEN ET ÉQUILIBRAGE SONT TRÈS IMPORTANTES : ELLES DOIVENT ÊTRE RÉALISÉES À L'AIDE DES OUTILS APPROPRIÉS ET EN AYANT L'EXPÉRIENCE NÉCESSAIRE. POUR CETTE RAISON, IL EST CONSEILLÉ DE S'ADRESSER À UN concessionnaire officiel aprilia, OU BIEN CHEZ UN SPÉCIALISTE EN PNEUS QUI SE CHARGERÀ DE RÉALISER CES OPÉRATIONS. SI LES PNEUS SONT NEUFS, ILS PEUVENT ÊTRE RECOUVERTS D'UNE PELLICULE GLISSANTE : CONDUIRE PRUDEMMENT LORS DES PREMIERS KILOMÈTRES. NE PAS ENDUIRE LES PNEUS AVEC UN LIQUIDE INAPPROPRIÉ.

DIMENSIONES INDICADAS POR LA EMPRESA. NO INSTALAR NEUMÁTICOS DEL TIPO CON CÁMARA DE AIRE EN LLANTAS PARA NEUMÁTICOS TUBELESS Y VICEVERSA. CONTROLAR QUE LAS VÁLVULAS DE INFLADO POSEAN LAS TAPAS CORRESPONDIENTES PARA EVITAR EL DESINFLADO IMPREVISTO DE LOS NEUMÁTICOS.

LAS OPERACIONES DE SUSTITUCIÓN, REPARACIÓN, MANTENIMIENTO Y EQUILIBRADO SON MUY IMPORTANTES: PARA REALIZARLAS SE DEBE CONTAR CON LAS HERRAMIENTAS ADECUADAS Y CON LA EXPERIENCIA NECESARIA. POR ESTE MOTIVO, SE ACONSEJA DIRIGIRSE A UN Concesionario Oficial aprilia. O A UN ESPECIALISTA EN NEUMÁTICOS PARA REALIZAR LAS OPERACIONES ANTERIORES. SI LOS NEUMÁTICOS SON NUEVOS, PUEDEN ESTAR RECUBIERTOS POR UNA CAPA RESBALADIZA: CONDUCIR CON CAUTELA DURANTE LOS PRIMEROS KILÓMETROS. NO APLICAR NINGÚN LÍQUIDO INADECUADO A LOS NEUMÁTICOS.

**LIMITE MINIMALE DE PROFONDEUR DE LA BANDE DE ROULEMENT « 2 »**

Avant :

2 mm

**LÍMITE MÍNIMO DE PROFUNDIDAD DE LA BANDA DE RODADURA «2»**

Delantera:

2 mm

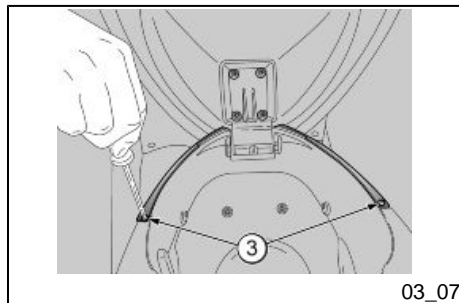

03\_07

### Depose de la bougie (03\_07, 03\_08, 03\_09, 03\_10)

Contrôler la bougie sur la base du tableau d'entretien programmé, en fonction de la cylindrée. Démontez périodiquement la bougie, la décalaminer et, si nécessaire, la remplacer.

Pour accéder à la bougie :

- Soulever la selle.
- Dévisser et enlever les vis « 3 ».
- Dévisser et enlever les vis « 4 ».

### Desmontaje bujía (03\_07, 03\_08, 03\_09, 03\_10)

Controlar la bujía según lo previsto en la tabla de mantenimiento programado, en función de la cilindrada. Desmontar periódicamente la bujía, limpiar las incrustaciones de carbón y si es necesario, sustituirla.

Para acceder a la bujía:

- Levantar el asiento.
- Desenroscar y sacar los tornillos «3».
- Desenroscar y sacar los tornillos «4».

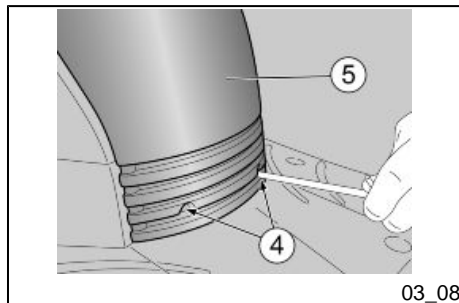

03\_08



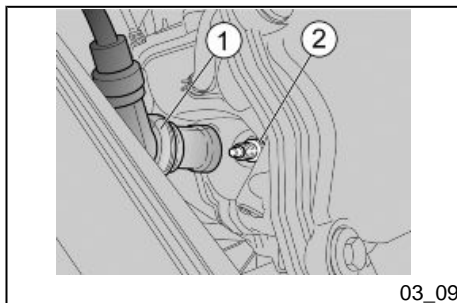

03\_09

**ATTENTION****AGIR AVEC PRÉCAUTION.**

**NE PAS ENDOMMAGER LES LANGUETTES ET/OU LES LOGEMENTS D'ENCASTREMENT CORRESPONDANTS.**

**MANIPULER AVEC PRÉCAUTION LES COMPOSANTS EN PLASTIQUE ET LES PIÈCES PEINTES, NE PAS LES ÉRAFLER NI LES ABÎMER.**

**ATENCIÓN****OPERAR CON CAUTELA.**

**NO DAÑAR LAS LENGÜETAS Y/O LOS ALOJAMIENTOS DE LOS ENCASTRES CORRESPONDIENTES.**

**MANIPULAR CUIDADOSAMENTE LOS COMPONENTES DE PLÁSTICO Y LOS PINTADOS, NO RASPARLOS NI ESTROPEARLOS.**

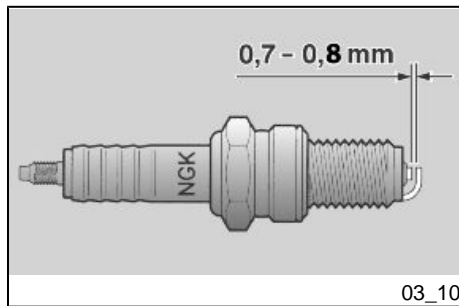

- Retirer la trappe de visite du moteur « 5 » en l'extrayant vers l'avant.

**N.B.**

**AU REMONTAGE, INSÉRER CORRECTEMENT LES LANGUETTES D'ENCASTREMENT DANS LES LOGEMENTS APPROPRIÉS.**

Pour la dépose et le nettoyage :

**ATTENTION**

**AVANT D'EFFECTUER LES OPÉRATIONS SUIVANTES, LAISSER REFROIDIR LE MOTEUR ET LE POT D'ÉCHAPPEMENT JUSQU'À CE QU'ILS AIENT ATTEINT LA TEMPÉRATURE AMBIANTE, AFIN D'ÉVITER DE POSSIBLES BRÛLURES.**

- Retirer la pipette « 1 » de la bougie « 2 ».
- Enlever toute trace de saleté de la base de la bougie, puis la dévisser avec la clé fournie dans le kit d'outils et l'extraire de son lo-

- Retirar la tapa de inspección del motor «5» extrayéndola hacia adelante.

**NOTA**

**AL MONTAR NUEVAMENTE, INTRODUCIR CORRECTAMENTE EN SUS ALOJAMIENTOS RESPECTIVOS LAS LENGÜETAS MACHO.**

Para la extracción y de limpieza:

**ATENCIÓN**

**ANTES DE REALIZAR LAS SIGUIENTES OPERACIONES, DEJAR ENFRIAR EL MOTOR Y EL SILENCIADOR, HASTA QUE ALCANCEN LA TEMPERATURA AMBIENTE, PARA EVITAR POSIBLES QUEMADURAS.**

- Extraer la pipeta «1» de la bujía «2».
- Eliminar todo rastro de suciedad de la base de la bujía, luego desenroscarla con la llave suministrada en dotación con el kit

- gement, en prenant garde à ne pas laisser entrer de poussière ou d'autres substances à l'intérieur du cylindre.
- Contrôler que l'électrode et la porcelaine centrale de la bougie soient exempts de calamines ou de signes de corrosion, nettoyer éventuellement avec les nettoyeurs spécifiques pour bougies, avec un fil de fer et/ou une petite brosse métallique.
  - Souffler énergiquement avec un jet d'air pour éviter que les résidus retirés n'entrent dans le moteur. Si la bougie présente des fissures sur l'isolant, des électrodes rouillées ou des dépôts excessifs, elle doit être remplacée.
  - Contrôler la distance entre les électrodes avec un calibre d'épaisseur. Celle-ci doit être de **0,7 - 0,8 mm**. éventuellement la régler, en pliant avec précaution l'électrode de masse.
  - S'assurer que la rondelle est en bon état. Une fois la rondelle montée, visser manuellement la bougie pour éviter d'endommager le filetage.
  - Serrer à l'aide de la clé fournie avec le kit des outils, en faisant faire un 1/2 tour à la bougie, pour comprimer la rondelle.
- de herramientas y extraerla de su alojamiento prestando atención a no dejar entrar polvo u otras sustancias en el interior del cilindro
- Controlar que el electrodo y la porcelana central de la bujía estén libres de depósitos de carbón o de indicios de corrosión, eventualmente limpiar con limpiadores adecuados para bujías, una hoja de hierro y/o cepillo metálico.
  - Soplar energicamente con un chorro de aire para evitar que los residuos quitados entren al motor. Si la bujía presenta grietas en el aislante, electrodos corroídos o depósitos excesivos, se debe sustituir.
  - Controlar la distancia entre los electrodos con un calibre de espesores. La misma debe ser de **0,7 - 0,8 mm**; eventualmente regularla, doblando cuidadosamente el electrodo de masa.
  - Asegurarse de que la arandela se encuentre en buen estado. Con la arandela montada, enroscar a mano la bujía para evitar dañar el roscado.
  - Apretar con la llave en dotación del kit de herramientas, girando 1/2 vuelta la bujía para comprimir la arandela.

**ATTENTION**

LA BOUGIE DOIT ÊTRE BIEN VISSÉE, AUTREMENT LE MOTEUR POURRAIT SURCHAUFFER ET S'ENDOMMAGER GRAVEMENT.

UTILISER SEULEMENT DES BOUGIES DE TYPE CONSEILLÉ, AUTREMENT ON RISQUE DE COMPROMETTRE LES PRESTATIONS ET LA DURÉE DU MOTEUR.

**Caractéristiques techniques****Bougie**

CHAMPION RG4 - PHP

**Distance entre les électrodes de la bougie**

0,7 - 0,8 mm

**Couples de blocage (N\*m)****Couple de serrage de la bougie**

18 Nm (1,8 kgm)

- Positionner correctement la pipette de la bougie « 1 », de façon à ce qu'elle ne se détache pas avec les vibrations du moteur.
- Remonter la trappe de visite centrale « 5 ».

**ATENCIÓN**

LA BUJÍA DEBE ESTAR BIEN ENROSCADA, DE OTRA MANERA EL MOTOR PODRÍA SOBRECALENTARSE Y DAÑARSE GRAVEMENTE.

USAR SOLAMENTE BUJÍAS DEL TIPO RECOMENDADO; EN CASO CONTRARIO SE PODRÍAN COMPROMETER LAS PRESTACIONES Y LA DURACIÓN DEL MOTOR.

**Características Técnicas****Bujía**

CHAMPION RG4 - PHP

**Distancia entre los electrodos de la bujía**

0,7 - 0,8 mm

**Pares de apriete (N\*m)****Par de apriete bujía**

18 Nm (1,8 Kgm)

- Colocar correctamente la pipeta de la bujía «1», de modo que no se desenganche con las vibraciones del motor.
- Montar nuevamente la tapa de inspección central «5».

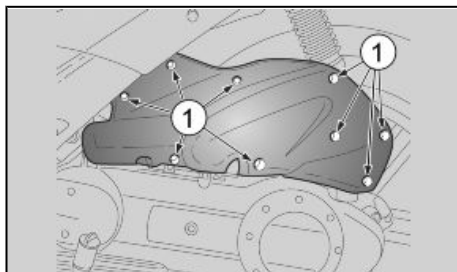

03\_11

### Demontage du filtre a air (03\_11, 03\_12)

Le nettoyage et le contrôle du filtre à air doivent être effectués sur la base du tableau d'entretien programmé, en fonction de la cylindrée ; cela dépendra des conditions d'utilisation.

Si le véhicule est utilisé sur des routes poussiéreuses ou mouillées, les opérations de nettoyage devront être effectuées plus fréquemment.

Pour nettoyer l'élément filtrant, il faut le retirer du véhicule.

- Dévisser et enlever les neuf vis «1».
- Ouvrir le boîtier du filtre.
- Extraire du couvercle du boîtier du filtre «2» l'élément filtrant «3».

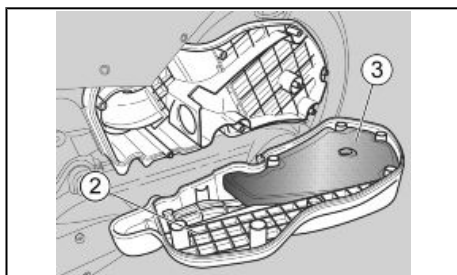

03\_12

### Desmontaje filtro aire (03\_11, 03\_12)

La limpieza y el control del estado del filtro del aire deben realizarse según lo previsto en la tabla de mantenimiento programado, en función de la cilindrada; lo cual dependerá de las condiciones de uso.

Si el vehículo se usa en carreteras polvorintas o mojadas, las operaciones de limpieza deberán realizarse con mayor frecuencia.

Para realizar la limpieza del elemento filtrante es necesario extraerlo del vehículo.

- Desenroscar y sacar los nueve tornillos «1».
- Abrir la caja del filtro.
- Extraer de la tapa de la caja del filtro «2» el elemento filtrante «3».

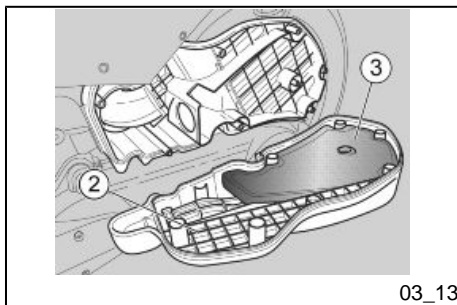

03\_13

## Nettoyage du filtre à air (03\_13, 03\_14)

### ATTENTION



**NE PAS UTILISER D'ESSENCE OU DE DISSOLVANTS INFLAMMABLES POUR LE LAVAGE DE L'ÉLÉMENT FILTRANT, POUR ÉVITER LES RISQUES D'INCENDIE OU D'EXPLOSION.**

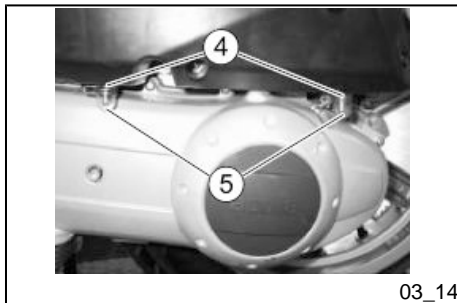

03\_14

- Laver l'élément filtrant « 3 » avec des solvants propres, non inflammables ou à fort degré de volatilité et le faire sécher soigneusement.
- Appliquer sur toute la surface une huile pour filtres.
- Vérifier la présence d'impureté dans la partie inférieure du tuyau de vidange «4».

### N.B.

**SI À L'INTÉRIEUR DU TUYAU DE VIDANGE SONT PRÉSENTS DES RÉSIDUS, PROVENANT DU BOÎTIER DU FILTRE, LES RETIRER EN PROCÉDANT COMME SUIT :**

- Retirer le bouchon « 5 ».

## Limpeza filtro del aire (03\_13, 03\_14)

### ATENCIÓN



**NO UTILIZAR GASOLINA O SOLVENTES INFLAMABLES PARA LAVAR EL ELEMENTO FILTRANTE, Y EVITAR DE ESTA MANERA EL RIESGO DE INCENDIOS POR EXPLOSIONES.**

- Lavar el elemento filtrante «3» con disolventes limpios, no inflamables o con un alto punto de volatilidad, y secarlo cuidadosamente.
- Aplicar aceite para filtros en toda la superficie.
- Controlar la presencia de impurezas en la parte inferior del tubo de purga «4».

### NOTA

**SI DENTRO DEL TUBO DE PURGA SE ENCUENTRAN RESIDUOS PROVENIENTES DE LA CAJA DE FILTRO, ELIMINARLOS PROCEDIENDO COMO SIGUE:**

- Retirar la tapa «5».

- Vider le contenu dans un récipient ; le remettre ensuite à un centre de récupération.

- Descargar el contenido en un recipiente; luego, entregarlo a un centro de recolección.

### Niveau liquide de refroidissement (03\_15, 03\_16, 03\_17)

### Nivel del líquido refrigerante (03\_15, 03\_16, 03\_17)

#### ATTENTION

#### ATENCIÓN



**NE PAS UTILISER LE VÉHICULE SI LE NIVEAU DU LIQUIDE DE REFROIDISSEMENT EST AU-DESSOUS DU NIVEAU MINIMUM « MIN ».**

**NO UTILIZAR EL VEHÍCULO SI EL NIVEL DEL LÍQUIDO REFRIGERANTE ESTÁ POR DEBAJO DEL NIVEL MÍNIMO "MÍN".**

Contrôler le niveau du liquide de refroidissement sur la base des indications reportées dans le tableau d'entretien programmé, en fonction de la cylindrée.

Controlar el nivel del líquido refrigerante según lo previsto en la tabla de mantenimiento programado, en función de la cilindrada.

#### ATTENTION

#### ATENCIÓN



**LE LIQUIDE DE REFROIDISSEMENT EST TOXIQUE SI INGÉRÉ ; LE CONTACT AVEC LA PEAU ET LES YEUX POURRAIT CAUSER DES IRRITATIONS. SI LE LIQUIDE ENTRE EN CONTACT AVEC LA PEAU OU LES**

**ES NOCIVO INGERIR LÍQUIDO REFRIGERANTE; EL CONTACTO CON LA PIEL O LOS OJOS PODRÍA CAUSAR IRRITACIONES. SI EL LÍQUIDO ENTRA EN CONTACTO CON LA PIEL O LOS OJOS, ENJUAGAR DURANTE**

YEUX, RINCER LONGUEMENT ET ABONDAMMENT À L'EAU ET CONSULTER UN MÉDECIN. SI INGÉRÉ, PROVOQUER LE VOMISSEMENT, RINCER ABONDAMMENT À L'EAU LA BOUCHE ET LA GORGE ET CONSULTER IMMÉDIATEMENT UN MÉDECIN.

**ATTENTION**



NE PAS RÉPANDRE LE LIQUIDE DANS L'ENVIRONNEMENT.

**ATTENTION**



TENIR HORS DE PORTÉE DES ENFANTS.

**ATTENTION**

FAIRE ATTENTION À NE PAS VERSER DE LIQUIDE DE REFROIDISSEMENT SUR LES PARTIES BRÛLANTES DU MOTEUR ; IL POURRAIT S'INCENDIER ET ÉMETTRE DES FLAMMES INVISIBLES. AU COURS DES INTERVENTIONS D'ENTRETIEN, IL EST RECOMMANDÉ DE METTRE DES GANTS EN LATEX. POUR LE REMPLACEMENT, S'ADRESSER À UN concessionnaire officiel aprilia

MUCHO TIEMPO CON ABUNDANTE AGUA Y CONSULTAR AL MÉDICO. EN CASO DE INGESTIÓN, PROVOCAR EL VÓMITO, ENJUAGAR LA BOCA Y LA GARGANTA CON ABUNDANTE AGUA Y CONSULTAR INMEDIATAMENTE A UN MÉDICO.

**ATENCIÓN**



NO ARROJAR EL LÍQUIDO AL MEDIO AMBIENTE.

**ATENCIÓN**



MANTENER FUERA DEL ALCANCE DE LOS NIÑOS.

**ATENCIÓN**

PRESTAR ATENCIÓN A NO DERRAMAR EL LÍQUIDO REFRIGERANTE SOBRE LAS PARTES CANDENTES DEL MOTOR; PODRÍA INCENDIARSE EMITIENDO LLAMAS INVISIBLES. EN CASO DE INTERVENCIONES DE MANTENIMIENTO, SE RECOMIENDA USAR GUANTES DE LÁTEX. PARA LA SUSTITUCIÓN, DIRIGIRSE A UN Concesionario Oficial aprilia.



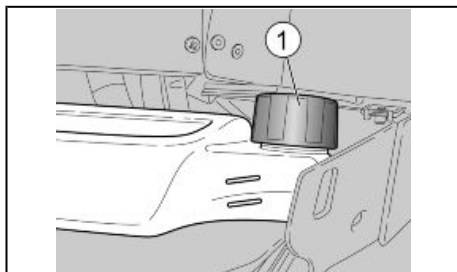

03\_15

La solution de liquide de refroidissement est composée de 50 % d'eau et 50 % d'antigel. Ce mélange est idéal pour la plupart des températures de fonctionnement et garantit une bonne protection contre la corrosion. Il est souhaitable de conserver le même mélange à la saison chaude car on réduit ainsi les fuites par évaporation et la nécessité de remplissages fréquents. De cette façon, les dépôts de sels minéraux laissés dans le radiateur suite à l'évaporation de l'eau diminuent et l'efficacité du système de refroidissement reste inaltérée. Si la température extérieure descend par dessous zéro degré centigrade, contrôler fréquemment le circuit de refroidissement en ajoutant, si nécessaire, une concentration plus importante d'antigel (jusqu'à un maximum de 60 %).

La solución de líquido refrigerante está compuesta por un 50% de agua y 50% de anticongelante. Esta mezcla es ideal para la mayoría de las temperaturas de funcionamiento y garantiza una buena protección contra la corrosión. Conviene mantener la misma mezcla también en la estación cálida ya que de este modo se reducen las pérdidas por evaporación y la necesidad de llenados frecuentes. De este modo disminuyen los depósitos de sales minerales dejados en el radiador por el agua evaporada y se mantiene inalterable la eficiencia de la instalación de refrigeración. En caso de que la temperatura exterior sea inferior a cero grado centígrado, controlar frecuentemente el circuito de refrigeración, agregando si es necesario una concentración mayor de anticongelante (hasta un máximo de 60%).

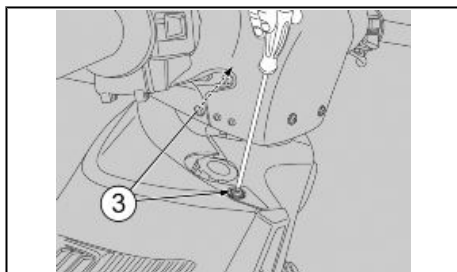

03\_16

Pour la solution de refroidissement, utiliser de l'eau distillée, pour ne pas endommager le moteur.

Para la solución refrigerante utilizar agua destilada para no arruinar el motor.

#### ATTENTION



**NE PAS RETIRER LE BOUCHON « 1 » DU VASE D'EXPANSION LORSQUE LE MOTEUR EST CHAUD, CAR LE LIQUIDE DE REFROIDISSEMENT EST SOUS PRESSION ET À TEMPÉRATURE ÉLEVÉE. S'IL ENTRE EN CON-**

#### ATENCIÓN



**NO SACAR EL TAPÓN «1» DEL DEPÓSITO DE EXPANSIÓN CON EL MOTOR CALIENTE, PORQUE EL REFRIGERANTE ESTÁ BAJO PRESIÓN Y A TEMPERATURA ELEVADA. EN CONTACTO CON LA PIEL O CON LAS VES-**

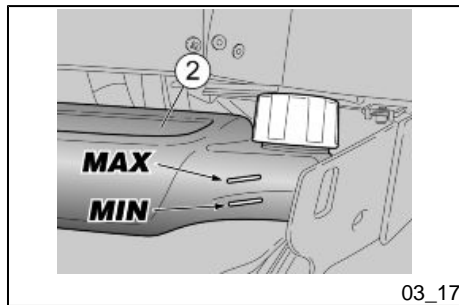

**TACT AVEC LA PEAU OU LES VÊTEMENTS, IL PEUT CAUSER DES BRÛLURES ET/OU DES BLESSURES GRAVES.**

**TIMENTAS PUEDE CAUSAR SERIAS QUEMADURAS Y/O DAÑOS.**

#### CONTRÔLE

##### ATTENTION



**EFFECTUER LES OPÉRATIONS DE CONTRÔLE ET DE REMPLISSAGE DU LIQUIDE DE REFROIDISSEMENT LORSQUE LE MOTEUR EST FROID.**

#### CONTROL

##### ATENCIÓN



**REALIZAR LAS OPERACIONES DE CONTROL Y DE LLENADO DE LÍQUIDO REFRIGERANTE CON EL MOTOR FRÍO.**

- Arrêter le moteur et attendre qu'il refroidisse.

- Detener el motor y esperar que se enfríe.

##### ATTENTION



**POSITIONNER LE VÉHICULE SUR UN SOL FERME ET PLAT.**

##### ATENCIÓN



**COLOCAR EL VEHÍCULO SOBRE UN TERRENO SÓLIDO Y HORIZONTAL.**

- Positionner le véhicule sur la bécille centrale.
- Dévisser et enlever les vis « 3 ».

- Colocar el vehículo sobre el cablete central.
- Desenroscar y sacar los tornillos «3».

**ATTENTION**

**AGIR AVEC PRÉCAUTION.**

**NE PAS ENDOMMAGER LES LANGUETTES ET/OU LES LOGEMENTS D'ENCASTREMENT CORRESPONDANTS.**

**MANIPULER AVEC PRÉCAUTION LES COMPOSANTS EN PLASTIQUE ET LES PIÈCES PEINTES, NE PAS LES ÉRAFLER NI LES ABÎMER.**

- Retirer le tablier avant.

**N.B.**

**AU REMONTAGE, INSÉRER CORRECTEMENT LES LANGUETTES D'ENCASTREMENT DANS LES LOGEMENTS APPROPRIÉS.**

- S'assurer que le niveau de liquide, contenu dans le vase d'expansion « **2** » est compris entre les repères « **MIN** » et « **MAX** ».

**MIN** = niveau minimum

**ATENCIÓN**

**OPERAR CON CAUTELA.**

**NO DAÑAR LAS LENGÜETAS Y/O LOS ALOJAMIENTOS DE LOS ENCASTRES CORRESPONDIENTES.**

**MANIPULAR CUIDADOSAMENTE LOS COMPONENTES DE PLÁSTICO Y LOS PINTADOS, NO RASPARLOS NI ESTROPEARLOS.**

- Sacar el escudo delantero.

**NOTA**

**AL MONTAR NUEVAMENTE, INTRODUCIR CORRECTAMENTE EN SUS ALOJAMIENTOS RESPECTIVOS LAS LENGÜETAS MACHO.**

- Asegurarse de que el nivel del líquido, contenido en el depósito de expansión, «**2**», esté comprendido entre las referencias «**MÍN**» y «**MÁX**».

**MÍN** = nivel mínimo.

**MAX** = niveau maximum

#### ATTENTION

**EN CAS DE CONSOMMATION EXCESSIVE DE LIQUIDE DE REFROIDISSEMENT, CONTRÔLER L'ABSENCE DE FUITES DANS LE CIRCUIT.**

**POUR FAIRE FAIRE LA RÉPARATION, S'ADRESSER À UN concessionnaire officiel aprilia.**

#### ATTENTION



**POUR RÉALISER LE REMPLISSAGE AVEC DU LIQUIDE DE REFROIDISSEMENT, S'ADRESSER À UN concessionnaire officiel aprilia, OU BIEN, SI VOUS ÊTES UNE PERSONNE EXPERTE ET QUALIFIÉE, VOUS POUVEZ SUIVRE LES INDICATIONS PRÉSENTES DANS LE MANUEL GARAGE QUE VOUS POUVEZ ACHETER DANS UN concessionnaire officiel aprilia.**

**MÁX** = nivel máximo.

#### ATENCIÓN

**EN CASO DE CONSUMO EXCESIVO DE LÍQUIDO REFRIGERANTE, CONTROLAR QUE NO HAYA PÉRDIDAS EN EL CIRCUITO.**

**PARA REPARARLO, DIRIGIRSE A UN Concesionario Oficial aprilia.**

#### ATENCIÓN



**PARA EL LLENADO DE LÍQUIDO REFRIGERANTE, DIRIGIRSE A UN Concesionario Oficial aprilia O, SI SOIS PERSONAS EXPERTAS Y CALIFICADAS, PODÉIS OBSERVAR LAS INDICACIONES DEL MANUAL DE TALLER QUE PUEDE ADQUIRIRSE EN EL MISMO Concesionario Oficial aprilia.**

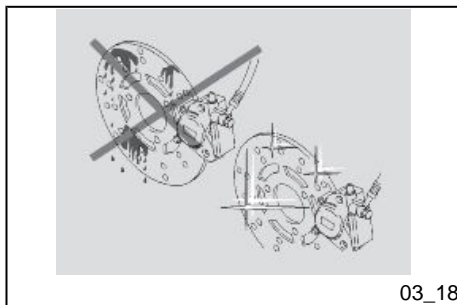

03\_18

### Controle du niveau de l'huile des freins (03\_18)

#### N.B.

CE VÉHICULE EST DOTÉ DE FREINS À DISQUE AVANT ET ARRIÈRE, AVEC DES CIRCUITS HYDRAULIQUES SÉPARÉS. LES INFORMATIONS SUIVANTES CONCERNENT UN SEUL SYSTÈME DE FREINAGE, MAIS RESTENT VALIDES POUR LES DEUX.

#### ATTENTION



DES VARIATIONS IMPRÉVUES DU JEU OU UNE RÉSISTANCE ÉLASTIQUE SUR LE LEVIER DE FREIN SONT DUES À DES INCONVÉNIENTS DANS LE SYSTÈME HYDRAULIQUE. S'ADRESSER À UN concessionnaire officiel aprilia EN CAS DE DOUTES SUR LE PARFAIT FONCTIONNEMENT DU SYSTÈME DE FREINAGE, ET SI

### Control nivel aceite frenos (03\_18)

#### NOTA

ESTE VEHÍCULO POSEE FRENS DE DISCO DELANTERO Y TRASERO, CON CIRCUITOS HIDRÁULICOS SEPARADOS. LA SIGUIENTE INFORMACIÓN SE REFIERE A UN SÓLO SISTEMA DE FRENADO, PERO ES VÁLIDA PARA AMBOS.

#### ATENCIÓN



IMPREVISTAS VARIACIONES DEL JUEGO O UNA RESISTENCIA ELÁSTICA EN LA PALANCA DEL FRENO SE DEBEN A INCONVENIENTES EN LA INSTALACIÓN HIDRÁULICA. DIRIGIRSE A UN Concesionario Oficial aprilia, EN CASO DE DUDAS SOBRE EL FUNCIONAMIENTO DE LA INSTALACIÓN DE FRENS Y EN CASO DE NO PO-

**L'ON N'EST PAS EN MESURE D'EFFECTUER LES OPÉRATIONS DE CONTRÔLE NORMALES.**

#### **ATTENTION**

**FAIRE PARTICULIÈREMENT ATTENTION AU DISQUE DE FREIN ET AUX GARNITURES DE FRICTION, EN VÉRIFIANT QU'ILS NE SONT PAS HUILEUX OU GRAISSEUX, SPÉCIALEMENT APRÈS L'EXÉCUTION D'OPÉRATIONS D'ENTRETIEN OU DE CONTRÔLE. CONTRÔLER QUE LE TUYAU DE FREIN NE SOIT PAS ENTORTILLÉ OU USÉ.**

**TENIR HORS DE PORTÉE DES ENFANTS.**

**NE PAS RÉPANDRE DE LIQUIDE DANS L'ENVIRONNEMENT.**

Avec l'usure des plaquettes de friction, le niveau du liquide de frein dans le réservoir diminue pour en compenser automatiquement l'usure.

Les réservoirs du liquide de frein sont situés sur le guidon, à proximité des fixations des leviers de frein.

Contrôler périodiquement le niveau du liquide de frein dans les réservoirs et l'usure des plaquettes.

**DER REALIZAR LAS OPERACIONES NORMALES DE CONTROL.**

#### **ATENCIÓN**

**PRESTAR ESPECIAL ATENCIÓN AL DISCO DE FRENO Y A LAS GUARNICIONES DE FRICCIÓN, CONTROLANDO QUE NO ESTÉN SUCIAS O ENGRASADAS, ESPECIALMENTE DESPUÉS DE REALIZAR OPERACIONES DE MANTENIMIENTO O CONTROL. CONTROLAR QUE EL TUBO DEL FRENO NO ESTÉ RETORCIDO O CONSUMIDO.**

**MANTENER FUERA DEL ALCANCE DE LOS NIÑOS.**

**NO ARROJAR EL LÍQUIDO AL MEDIO AMBIENTE.**

Al consumirse las pastillas de fricción el nivel del líquido de frenos en el depósito disminuye para compensar automáticamente el desgaste.

Los depósitos de líquido de frenos están situados sobre el manillar, cerca de los pivotes de las palancas del freno.

Controlar periódicamente el nivel del líquido de frenos en los depósitos y el desgaste de las pastillas.

**ATTENTION**

**NE PAS UTILISER LE VÉHICULE EN CAS DE FUITE DE LIQUIDE CONSTATÉE DANS LE SYSTÈME DE FREINAGE.**

**Contrôle**

Pour le contrôle du niveau :

**ATTENTION**

**POSITIONNER LE VÉHICULE SUR UN SOL FERME ET PLAT.**

- Positionner le véhicule sur la bécquille centrale.
- Tourner le guidon de façon à ce que le liquide contenu dans le réservoir de liquide de frein soit parallèle au repère « **MIN** » reporté sur le hublot « 1 ».
- Vérifier que le liquide contenu dans le réservoir dépasse le repère « **MIN** » reporté sur le hublot « 1 ».

**MIN** = niveau minimum

**ATENCIÓN**

**NO UTILIZAR EL VEHÍCULO SI SE DETECTA UNA PÉRDIDA DEL LÍQUIDO DE LA INSTALACIÓN DE FRENOS.**

**Control**

Para el control del nivel:

**ATENCIÓN**

**COLOCAR EL VEHÍCULO SOBRE UN TERRENO SÓLIDO Y HORIZONTAL.**

- Colocar el vehículo sobre el caballete central.
- Girar el manillar de modo que el líquido contenido en el depósito de líquido de frenos sea paralelo a la referencia «**MÍN.**» indicada en el visor «1».
- Controlar que el líquido contenido en el depósito supere la referencia «**MÍN.**» indicada en el visor «1».

**MÍN** = nivel mínimo.

Si el líquido no llega por lo menos a la referencia «**MÍN**»:



03\_19

Si le liquide n'atteint pas au moins le repère « MIN » :

#### ATTENTION

**LE NIVEAU DU LIQUIDE DIMINUE PROGRESSIVEMENT AVEC L'USURE DES PLAQUETTES.**

- Vérifier l'usure des plaquettes de frein et du disque.

Si les plaquettes et/ou le disque ne doivent pas être remplacés :

- S'adresser à un **concessionnaire officiel aprilia** qui fera le remplissage.

#### ATTENTION

**CONTRÔLER L'EFFICACITÉ DE FREINAGE. EN CAS D'UNE COURSE EXCESSIVE DU LEVIER DE FREIN OU D'UNE PERTE D'EFFICACITÉ DU SYSTÈME DE FREINAGE, S'ADRESSER À UN concessionnaire officiel aprilia, CAR IL POURRAIT ÊTRE NÉCESSAIRE DE PURGER L'AIR DU SYSTÈME.**

#### ATENCIÓN

**EL NIVEL DEL LÍQUIDO DISMINUYE PROGRESIVAMENTE CON EL DESGASTE DE LAS PASTILLAS.**

- Controlar el desgaste de las pastillas de freno y del disco.

Si las pastillas y/o el disco no se deben sustituir:

- Dirigirse a un **Concesionario Oficial aprilia** en donde se procederá al llenado.

#### ATENCIÓN

**CONTROLAR LA EFICIENCIA DEL FRENADO. EN CASO DE QUE LA PALANCA DEL FRENO TENGA UNA EXCESIVA CARRERA O DE UNA PÉRDIDA DE EFICIENCIA DEL SISTEMA DE FRENADO, DIRIGIRSE A UN CONCESSIONARIO OFICIAL APRILIA, YA QUE PODRÍA SER NECESARIO PURGAR EL AIRE DEL SISTEMA.**



**Batterie (03\_20, 03\_21, 03\_22)**

Contrôler le serrage des bornes sur la base du tableau d'entretien programmé, en fonction de la cylindrée.

**ATTENTION**

**RISQUE D'INCENDIE. NE PAS APPROCHER DES COMPOSANTS ÉLECTRIQUES LE CARBURANT ET LES AUTRES SUBSTANCES INFLAMMABLES.**

L'ÉLECTROLYTE DE LA BATTERIE EST TOXIQUE, CAUSTIQUE ET EN CONTACT AVEC L'ÉPIDERME PEUT CAUSER DES BRÛLURES CAR IL CONTIENT DE L'ACIDE SULFURIQUE. PORTER DES VÊTEMENTS DE PROTECTION, UN MASQUE POUR LE VISAGE ET/OU DES LUNETTES DE PROTECTION LORS DE L'ENTRETIEN. SI DU LIQUIDE ÉLECTROLYTIQUE ENTRE EN CONTACT AVEC LA PEAU, LAVER ABONDAMMENT À L'EAU FROIDE.

SI L'ÉLECTROLYTE ENTRE EN CONTACT AVEC LES YEUX, LAVER ABONDAMMENT À L'EAU PENDANT CINQ MINUTES ET CONSULTER RAPIDEMENT UN OCULISTE.

SI L'ÉLECTROLYTE EST INGÉRÉE ACCIDENTELLEMENT, BOIRE DE GRANDES QUANTITÉS D'EAU OU DE LAIT, CONTINUER AVEC DU LAIT DE MAGNÉSIE OU DE L'HUILE VÉGÉTA-

**Batería (03\_20, 03\_21, 03\_22)**

Controlar el apriete de los bornes según lo previsto en la tabla de mantenimiento programado, en función de la cilindrada.

**ATENCIÓN**

**PELIGRO DE INCENDIO. EL COMBUSTIBLE Y OTRAS SUSTANCIAS INFLAMABLES NO SE DEBEN ACERCAR A LOS COMPONENTES ELÉCTRICOS.**

EL ELECTROLITO DE LA BATERÍA ES TÓXICO, CÁUSTICO Y EN CONTACTO CON LA EPIDERMIS PUEDE CAUSAR QUEMADURAS PORQUE CONTIENE ÁCIDO SULFÚRICO. USAR INDUMENTARIA DE PROTECCIÓN, UNA MÁSCARA PARA EL ROSTRO Y/O GAFAS DE PROTECCIÓN EN CASO DE MANTENIMIENTO. SI EL LÍQUIDO ELECTROLÍTICO ENTRA EN CONTACTO CON LA PIEL, LAVAR CON ABUNDANTE AGUA FRESCA.

SI EL LÍQUIDO ENTRA EN CONTACTO CON LOS OJOS, LAVAR CON ABUNDANTE AGUA DURANTE QUINCE MINUTOS, LUEGO DIRIGIRSE INMEDIATAMENTE A UN OCULISTA.

SI SE INGIERE EL LÍQUIDO ACCIDENTALMENTE, BEBER GRAN CANTIDAD DE AGUA O DE LECHE, CONTINUAR CON LECHE DE MAGNESIA O ACEITE VEGETAL Y LUEGO DIRIGIRSE INMEDIATAMENTE A UN MÉDICO.

LA BATERÍA EMANA GASES EXPLOSIVOS, ES CONVENIENTE MANTE-

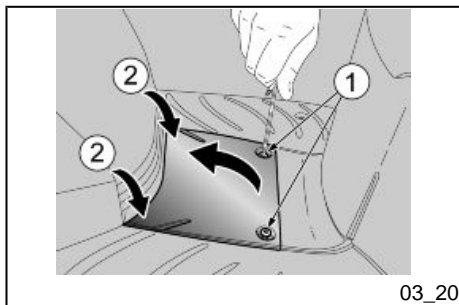

03\_20

LE, ET CONSULTER AU PLUS VITE UN MÉDECIN.

LA BATTERIE ÉMANE DES GAZ EXPLOSIFS: IL CONVIENT DE TENIR ÉLOIGNÉES LES FLAMMES, LES ÉTINCELLES, LES CIGARETTES ET TOUTE AUTRE SOURCE DE CHALEUR.

PENDANT LA RECHARGE OU L'UTILISATION, AÉRER ADÉQUATEMENT LE LOCAL ET ÉVITER D'INHALER LES GAZ ÉMIS DURANT LA RECHARGE DE LA BATTERIE.

TENIR HORS DE PORTÉE DES ENFANTS.

FAIRE ATTENTION À NE PAS TROP INCLINER LE VÉHICULE, AFIN DE PRÉVENIR LES DANGEREUSES FUITES DE LIQUIDE DE LA BATTERIE.

#### ATTENTION

NE JAMAIS INVERSER LE BRANCHEMENT DES CÂBLES DE LA BATTERIE.

BRANCHER ET DÉBRANCHER LA BATTERIE AVEC L'INTERRUPTEUR D'ALLUMAGE SUR « KEY OFF » ; AUTREMENT CERTAINS COMPOSANTS POURRAIENT RÉSULTER ENDOMMAGÉS. BRANCHER D'ABORD LE CÂBLE POSITIF (+) PUIS LE CÂBLE NÉGATIF (-). DÉBRANCHER EN SUIVANT L'ORDRE INVERSE.

NER ALEJADAS LAS LLAMAS, CHISPAS, CIGARROS Y CUALQUIER OTRA FUENTE DE CALOR.

DURANTE LA RECARGA O USO, VENTILAR ADECUADAMENTE EL LOCAL, EVITAR LA INHALACIÓN DE LOS GASES EMITIDOS DURANTE LA RECARGA DE LA BATERÍA.

MANTENER FUERA DEL ALCANCE DE LOS NIÑOS.

PONER ATENCIÓN EN NO INCLINAR DEMASIADO EL VEHÍCULO A FIN DE EVITAR PELIGROSAS PÉRDIDAS DEL LÍQUIDO DE LA BATERÍA.

#### ATENCIÓN

NUNCA INVERTIR LA CONEXIÓN DE LOS CABLES DE LA BATERÍA.

CONECTAR Y DESCONECTAR LA BATERÍA CON EL INTERRUPTOR DE ARRANQUE EN POSICIÓN «OFF»; DE LO CONTRARIO ALGUNOS COMPONENTES PODRÍAN DAÑARSE. CONECTAR PRIMERO EL CABLE POSITIVO (+) Y LUEGO EL NEGATIVO (-). DESCONECTAR SIGUIENDO EL ORDEN INVERSO.

EL LÍQUIDO DE LA BATERÍA ES CORROSIVO.

NO DERRAMARLO NI DESPARRAMARLO, ESPECIALMENTE SOBRE LAS PARTES DE PLÁSTICO.

LE LIQUIDE DE LA BATTERIE EST CORROSIF.

NE PAS LE VERSER OU LE RÉPANDRE, NOTAMMENT SUR LES PARTIES EN PLASTIQUE.

EN CAS D'INSTALLATION D'UNE BATTERIE DE TYPE « SANS ENTRETIEN », UTILISER POUR LA RECHARGE UN CHARGEUR DE BATTERIE SPÉCIFIQUE (DU TYPE À VOLTAGE/AMPÉRAGE CONSTANT OU À VOLTAGE CONSTANT).

L'UTILISATION D'UN CHARGEUR DE BATTERIE DE TYPE CONVENTIONNEL RISQUERAIT D'ENDOMMAGER LA BATTERIE.

EN CASO DE INSTALAR UNA BATERÍA MODELO "SIN MANTENIMIENTO" UTILIZAR PARA LA RECARGA UN CARGABATERÍAS ESPECÍFICO (MODELO CON VOLTAJE/AMPERAJE CONSTANTE O DE VOLTAJE CONSTANTE).

UTILIZANDO UN CARGABATERÍAS DE TIPO CONVENCIONAL SE PODÍA DAÑAR LA BATERÍA.

#### Dépose de la batterie

- Positionner le véhicule sur la bécquille centrale.
- Dévisser et enlever les deux vis «1».

#### ATTENTION



AGIR AVEC PRÉCAUTION.

NE PAS ENDOMMAGER LES LANGUETTES ET/OU LES LOGEMENTS D'ENCASTREMENT CORRESPONDANTS.

#### Extracción de la batería

- Colocar el vehículo sobre el caballete central.
- Desenroscar y sacar los dos tornillos «1».

#### ATENCIÓN



OPERAR CON CAUTELA.

NO DAÑAR LAS LENGÜETAS Y/O LOS ALOJAMIENTOS DE LOS ENCASTRES CORRESPONDIENTES.

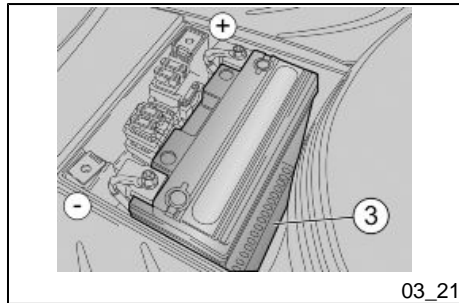

03\_21

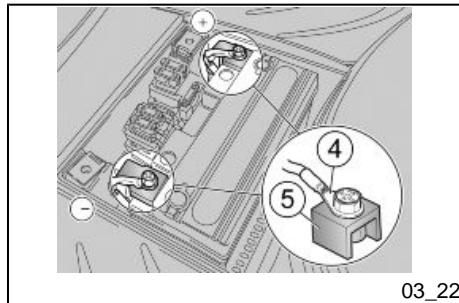

03\_22

**MANIPULER AVEC PRÉCAUTION LES COMPOSANTS EN PLASTIQUE ET LES PIÈCES PEINTES, NE PAS LES ÉRAFLER NI LES ABÎMER.**

- Appuyer sur l'extrémité « 2 » pour soulever le couvercle, depuis la partie opposée aux vis.
- Déposer le couvercle du porte-batterie.

**N.B.**



**AU REMONTAGE, INSÉRER CORRECTEMENT LES LANGUETTES D'ENCASTREMENT DANS LES LOGEMENTS APPROPRIÉS.**

- Débrancher dans l'ordre le câble négatif (-) puis le positif (+).
- Déposer la batterie « 3 » du logement et la ranger sur une surface horizontale, dans un lieu frais et sec.

**ATTENTION**



**UNE FOIS DÉPOSÉE, LA BATTERIE DOIT ÊTRE STOCKÉE DANS UN EN-**

**MANIPULAR CUIDADOSAMENTE LOS COMPONENTES DE PLÁSTICO Y LOS PINTADOS, NO RASPARLOS NI ESTROPEARLOS.**

- Presionar en los extremos «2» para levantar la tapa, desde la parte opuesta a los tornillos.
- Retirar la tapa del compartimiento batería.

**NOTA**



**AL MONTAR NUEVAMENTE, INTRODUCIR CORRECTAMENTE EN SUS ALOJAMIENTOS RESPECTIVOS LAS LENGÜETAS MACHO.**

- Desconectar primero el cable negativo (-) y luego el positivo (+).
- Retirar la batería «3» de su alojamiento y colocarla sobre una superficie plana, en un lugar seco y fresco.

**DROIT SÛR ET HORS DE PORTÉE  
DES ENFANTS.**

## ATENCIÓN



**UNA VEZ EXTRAÍDA, LA BATERÍA SE  
DEBE COLOCAR EN UN LUGAR SE-  
GURO Y FUERA DEL ALCANCE DE  
LOS NIÑOS.**

### Contrôle et nettoyage des cosses et des bornes de connexion

- Contrôler que les cosses « 4 » des câbles et les bornes de connexion « 5 » de la batterie sont :
    - en bon état (et non corrodés ou couverts de dépôts) ;
    - couverts de graisse neutre ou de vaseline.
- Si nécessaire :
- Débrancher dans l'ordre le câble négatif (-) puis le positif (+).
  - Brosser avec une brosse métallique pour éliminer toute trace de corrosion.
  - Rebrancher dans l'ordre le câble positif (+) puis le négatif (-).
  - Recouvrir les cosses et les bornes de connexion avec de la graisse neutre ou de la vaseline.

### Control y limpieza de terminales y bornes

- Controlar que los terminales «4» de los cables y los bornes «5» de la batería estén:
    - en buenas condiciones (sin corrosión y sin depósitos);
    - cubiertos de grasa neutra o vaselina.
- Si es necesario:
- Desconectar primero el cable negativo (-) y luego el positivo (+).
  - Cepillar con un cepillo de alambre para eliminar todo rastro de corrosión.
  - Conectar nuevamente, primero el cable positivo (+) y luego el negativo (-).
  - Recubrir los terminales y los bornes con grasa neutra o vaselina.

### Recharge de la batterie

#### ATTENTION

**NE PAS DÉPOSER LES BOUCHONS DE LA BATTERIE, CAR CELLE-CI POURRAIT SE DÉTÉRIORER.**

- Retirer la batterie.
- Se munir d'un chargeur de batterie adapté.
- Préparer le chargeur de batterie pour une recharge lente.
- Brancher la batterie au chargeur de batterie.

#### ATTENTION

**PENDANT LA RECHARGE OU L'UTILISATION, AÉRER ADÉQUATEMENT LE LOCAL ET ÉVITER D'INHALER LES GAZ ÉMIS DURANT LA RECHARGE DE LA BATTERIE.**

- Allumer le chargeur de batterie.

### Recarga de batería

#### ATENCIÓN

**NO RETIRAR LOS TAPONES DE LA BATERÍA DADO QUE LA MISMA PODRÍA DAÑARSE.**

- Sacar la batería.
- Conseguir previamente un cargador de batería adecuado.
- Preparar el cargador de batería para una recarga lenta.
- Conectar la batería al cargador de batería.

#### ATENCIÓN

**DURANTE LA RECARGA O USO, VENTILAR ADECUADAMENTE EL LOCAL, EVITAR LA INHALACIÓN DE LOS GASES EMITIDOS DURANTE LA RECARGA.**

- Encender el cargador de baterías.

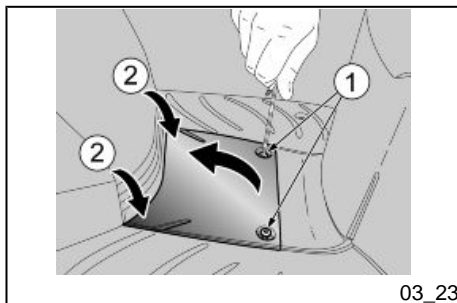

03\_23

### Mise en service d'une batterie neuve (03\_23)

- Positionner le véhicule sur la béquille centrale.
- Dévisser et enlever les deux vis « 1 ».

#### ATTENTION



**AGIR AVEC PRÉCAUTION.**

**NE PAS ENDOMMAGER LES LANGUETTES ET/OU LES LOGEMENTS D'ENCASTREMENT CORRESPONDANTS.**

**MANIPULER AVEC PRÉCAUTION LES COMPOSANTS EN PLASTIQUE ET LES PIÈCES PEINTES, NE PAS LES ÉRAFLER NI LES ABÎMER.**

### Puesta en servicio de una batería nueva (03\_23)

- Colocar el vehículo sobre el caballete central.
- Desenroscar y sacar los dos tornillos «1».

#### ATENCIÓN



**OPERAR CON CAUTELA.**

**NO DAÑAR LAS LENGÜETAS Y/O LOS ALOJAMIENTOS DE LOS ENCASTRES CORRESPONDIENTES.**

**MANIPULAR CUIDADOSAMENTE LOS COMPONENTES DE PLÁSTICO Y LOS PINTADOS, NO RASPARLOS NI ESTROPEARLOS.**

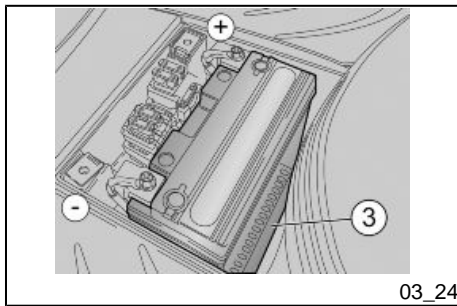

03\_24

- Appuyer sur l'extrémité « 2 » pour soulever le couvercle, depuis la partie opposée aux vis.
- Déposer le couvercle du porte-batterie.

**N.B.**

**AU REMONTAGE, INSÉRER CORRECTEMENT LES LANGUETTES D'ENCASTREMENT DANS LES LOGEMENTS APPROPRIÉS.**

- Disposer la batterie « 3 » dans son logement.
- Brancher dans l'ordre, le câble positif(+) et le négatif (-).
- Recouvrir les terminaux et les bornes avec de la graisse neutre ou de la vaseline.
- Replacer le couvercle du compartiment de la batterie.

- Presionar en los extremos «2» para levantar la tapa, desde la parte opuesta a los tornillos.
- Retirar la tapa del compartimiento batería.

**NOTA**

**AL MONTAR NUEVAMENTE, INTRODUCIR CORRECTAMENTE EN SUS ALOJAMIENTOS RESPECTIVOS LAS LENGÜETAS MACHO.**

- Colocar la batería «3» en su alojamiento.
- Conectar primero el cable positivo (+) y luego el negativo (-).
- Recubrir los terminales y los bornes con grasa neutra o vaselina.
- Colocar nuevamente la tapa del compartimiento batería.





03\_25

### Longue inactivité (03\_25)

Au cas où le véhicule resterait inactif pendant plus de quinze jours, il est nécessaire de recharger la batterie pour en éviter la sulfatation.

- Retirer la batterie et la ranger dans un endroit frais et sec.

Durant la période hivernale ou lorsque le véhicule reste arrêté, pour éviter qu'elle ne se détériore, contrôler périodiquement la charge (environ une fois par mois).

- La recharger complètement en utilisant une recharge normale.

Si la batterie reste sur le véhicule, débrancher les câbles des bornes.

### Larga inactividad (03\_25)

Si el vehículo permanece inactivo durante más de quince días, se debe recargar la batería para evitar su sulfatación:

- Extraer la batería y colocarla en un lugar fresco y seco.

En los períodos invernales o cuando el vehículo permanece detenido, controlar periódicamente la carga (una vez al mes), para evitar su degradación.

- Recargarla completamente utilizando una recarga normal.

Si la batería permanece en el vehículo, desconectar los cables de los bornes.

## Les fusibles (03\_26, 03\_27, 03\_28)

### ATTENTION



**NE PAS RÉPARER DE FUSIBLES DÉFECTUEUX.**

**NE JAMAIS UTILISER DE FUSIBLES DIFFÉRENTS DE CEUX SPÉCIFIÉS.**

**CELA POURRAIT ENDOMMAGER LE SYSTÈME ÉLECTRIQUE ET MÊME PROVOQUER UN INCENDIE, EN CAS DE COURT-CIRCUIT.**

### N.B.

**QUAND UN FUSIBLE GRILLE FRÉQUEMMENT, IL EST PROBABLE QU'IL EXISTE UN COURT-CIRCUIT OU UNE SURCHARGE. DANS CE CAS, S'ADRESSER À UN Concessionnaire Officiel aprilia.**

En cas de manque de fonctionnement ou de fonctionnement irrégulier d'un composant électrique ou si le moteur ne démarre pas, il faut contrôler les fusibles.

**Pour le contrôle :**

## Fusibles (03\_26, 03\_27, 03\_28)

### ATENCIÓN



**NO REPARAR FUSIBLES DEFECTUOSOS.**

**NUNCA UTILIZAR FUSIBLES DIFERENTES A LOS ESPECIFICADOS.**

**PODRÍA CAUSAR DAÑOS AL SISTEMA ELÉCTRICO E INCLUSO UN INCENDIO EN CASO DE CORTOCIRCUITO.**

### NOTA

**CUANDO UN FUSIBLE SE DAÑA FRECUENTEMENTE, ES PROBABLE QUE EXISTA UN CORTOCIRCUITO O UNA SOBRECARGA. EN ESTE CASO CONSULTAR A UN Concesionario Oficial aprilia.**

Si se detecta que un componente eléctrico no funciona o funciona en forma anormal, o no se produce el arranque del motor, es necesario controlar los fusibles.

**Para el control:**

- Positionner le véhicule sur la béquille centrale.
- Dévisser et enlever les deux vis « 1 ».

- Colocar el vehículo sobre el caballete central.
- Desenroscar y sacar los dos tornillos «1».

**ATTENTION**

**AGIR AVEC PRÉCAUTION.**

**NE PAS ENDOMMAGER LES LANGUETTES ET/OU LES LOGEMENTS D'ENCASTREMENT CORRESPONDANTS.**

**MANIPULER AVEC PRÉCAUTION LES COMPOSANTS EN PLASTIQUE ET LES PIÈCES PEINTES, NE PAS LES ÉRAFLER NI LES ABÎMER.**

**ATENCIÓN**

**OPERAR CON CAUTELA.**

**NO DAÑAR LAS LENGÜETAS Y/O LOS ALOJAMIENTOS DE LOS ENCASTRES CORRESPONDIENTES.**

**MANIPULAR CUIDADOSAMENTE LOS COMPONENTES DE PLÁSTICO Y LOS PINTADOS, NO RASPARLOS NI ESTROPEARLOS.**

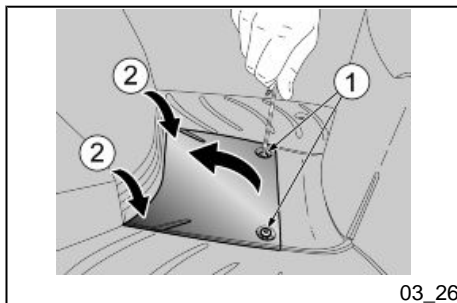

03\_26

- Appuyer sur l'extrémité « 2 » pour soulever le couvercle, depuis la partie opposée aux vis.
- Déposer le couvercle du porte-batterie.

- Presionar en los extremos «2» para levantar la tapa, desde la parte opuesta a los tornillos.
- Retirar la tapa del compartimiento batería.

**N.B.**

**AU REMONTAGE, INSÉRER CORRECTEMENT LES LANGUETTES D'ENCASTREMENT DANS LES LOGEMENTS APPROPRIÉS.**

**NOTA**

**AL MONTAR NUEVAMENTE, INTRODUCIR**

**CORRECTAMENTE EN SUS ALOJAMIENTOS RESPECTIVOS LAS LENGÜETAS MACHO.**

- Extraire un fusible à la fois et contrôler si le filament « 3 » est interrompu.
- Avant de remplacer le fusible, rechercher, si possible, la cause du problème.
- Remplacer le fusible, si endommagé, par un autre de même ampérage.

**N.B.**

**SI UN FUSIBLE DE RÉSERVE EST UTILISÉ, VEILLER À EN INSTALLER UN AUTRE IDENTIQUE DANS LE LOGEMENT RESPECTIF.**

- Extraer un fusible por vez y controlar si el filamento «3» está interrumpido.
- Antes de sustituir el fusible, identificar, si es posible, la causa del inconveniente.
- Sustituir el fusible, si está dañado, por uno del mismo amperaje.

**NOTA**

**SI SE UTILIZA UN FUSIBLE DE RESERVA, REPONER UNO IGUAL EN EL ALOJAMIENTO CORRESPONDIENTE.**

- Repositionner le couvercle du porte-batterie.

- Volver a colocar la tapa del compartimiento batería.

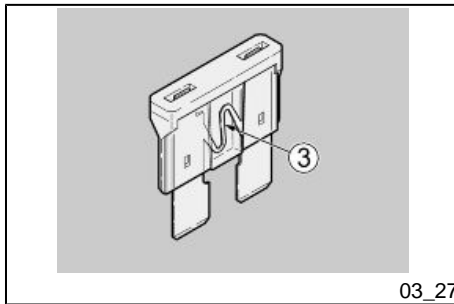

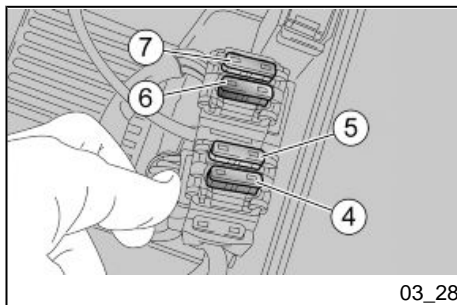

### DISPOSITION DES FUSIBLES

Fusible n°4

**Capacité :** 15 A  
**Circuits protégés :** Du commutateur à clé au circuit de démarrage, télérupteur d'injection, charges d'injection, télérupteur du ventilateur et centrale.

Fusible n° 5

**Capacité :** 15 A  
**Circuits protégés :** du commutateur à clé aux feux de position, aux feux stop, aux feux de route, aux feux de croisement, au groupe d'instruments, aux clignotants et au klaxon.

Fusible n° 6

**Capacité :** 15 A  
**Circuits protégés :** de la batterie à la prise de courant.

Fusible n° 7

**Capacité :** 20 A

### DISPOSICIÓN FUSIBLES

Fusible n°4

**Capacidad:** 15 A  
**Circuitos protegidos:** De conmutador de llave a circuito de arranque, telerruptor de inyección, cargas inyección, telerruptor del ventilador y centralita.

Fusible n°5

**Capacidad:** 15A  
**Circuitos protegidos:** Del conmutador de llave a luces de posición, luces de stop, luz de carretera, luz de cruce, grupo instrumentos, intermitentes y claxon.

Fusible n°6

**Capacidad:** 15A  
**Circuitos protegidos:** De la batería a la toma de corriente.

Fusible n°7

**Capacidad:** 20A

**Circuits protégés** : commutateur à clé, groupe d'instruments, circuit de recharge, ventilateur et centrale.

**Circuitos protegidos**: Conmutador de llave, grupo instrumentos, circuito de recarga, ventilador y centralita.

## Ampoules

### ATTENTION



**RISQUE D'INCENDIE. NE PAS APPROCHER DES COMPOSANTS ÉLECTRIQUES LE CARBURANT ET LES AUTRES SUBSTANCES INFLAMMABLES.**

### ATTENTION



**AVANT DE REMPLACER UNE AMPOULE, PORTER L'INTERRUPTEUR D'ALLUMAGE SUR « KEY OFF » ET ATTENDRE QUELQUES MINUTES QUE L'AMPOULE REFROIDISSE.**

**REEMPLACER L'AMPOULE EN ENFILANT DES GANTS PROPRES OU EN UTILISANT UN CHIFFON PROPRE ET SEC.**

**NE PAS LAISSER D'EMPREINTES SUR L'AMPOULE, DANS LA MESURE OÙ CELA POURRAIT LA FAIRE SUR-**

## Bombillas

### ATENCIÓN



**PELIGRO DE INCENDIO. EL COMBUSTIBLE Y OTRAS SUSTANCIAS INFLAMABLES NO SE DEBEN ACERCAR A LOS COMPONENTES ELÉCTRICOS.**

### ATENCIÓN



**ANTES DE SUSTITUIR UNA BOMBILLA, COLOCAR EL INTERRUPTEUR DE ARRANQUE EN LA POSICIÓN «OFF» Y ESPERAR ALGUNOS MINUTOS PARA PERMITIR EL ENFRIAMIENTO DE LA MISMA.**

**SUSTITUIR LA BOMBILLA USANDO GUANTES LIMPIOS O USANDO UN PAÑO LIMPIO Y SECO.**

**NO DEJAR HUELLAS EN LA BOMBILLA PORQUE PODRÍA CAUSAR SU SOBRECALENTAMIENTO Y LUEGO SU ROTURA. SI SE TOCA LA BOMBI-**

**CHAUFFER ET GRILLER. SI L'AMPOULE EST PRISE À MAINS NUES, NETTOYER À L'ALCOOL LES ÉVENTUELLES EMPREINTES POUR ÉVITER QU'ELLE NE GRILLE.**

**NE PAS FORCER LES CÂBLES ÉLECTRIQUES.**

**N.B.**

**AVANT DE REMPLACER UNE AMPOULE, CONTRÔLER LES FUSIBLES.**

**LLA CON LAS MANOS DESNUDAS, LIMPIAR CON ALCOHOL LAS EVENTUALES HUELLAS PARA EVITAR QUE SE DAÑE.**

**NO FORZAR LOS CABLES ELÉCTRICOS.**

**NOTA**

**ANTES DE SUSTITUIR UNA BOMBILLA CONTROLAR LOS FUSIBLES.**

### **AMPOULES / VOYANTS**

Ampoule feu de route/feu de croisement	12 V - 55 W - H7
Ampoule du feu de position	12 V - 5 W
Ampoule des clignotants	12 V - 10 W (ambre)
Ampoule feu de position arrière et feu stop	12 V - 5/21 W (rouge)
Ampoule d'éclairage de la plaque d'immatriculation	12 V - 5 W
Ampoule éclairage tableau de bord	DEL
Voyant de clignotants	DEL
Voyant du feu de route	DEL
Voyant de réserve de carburant	DEL

### **BOMBILLAS/TESTIGOS**

Bombilla luz de carretera/cruce	12 V - 55 W - H7
Bombilla luz de posición	12V - 5W
Bombilla luz intermitentes	12 V - 10 W (Ámbar)
Bombilla luz de posición trasera/ stop	12 V - 5/21 W (Roja)
Bombilla luz de matrícula	12V - 5W
Bombilla iluminación tablero	LED
Testigo intermitentes	LED
Testigo luz de carretera	LED
Testigo reserva del combustible	LED
Testigo presión aceite motor / Testigo EFI	LED

Voyant de pression d'huile du moteur / Voyant EFI DEL

Voyant indicateur de température élevée du liquide de refroidissement DEL

Testigo indicador de temperatura elevada del líquido refrigerante LED

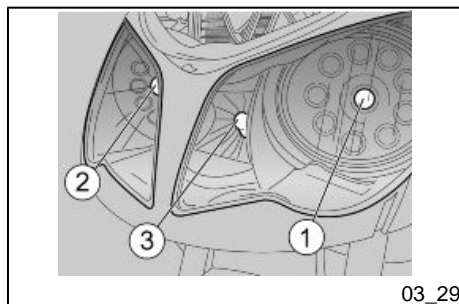

03\_29

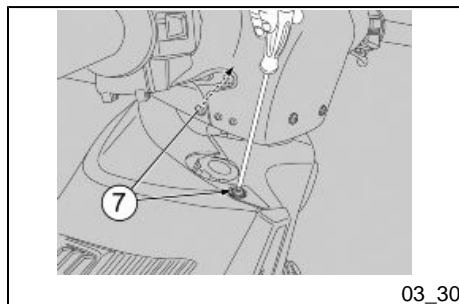

03\_30

### Bloc optique avant (03\_29)

Dans le feu avant, se trouvent :

- une ampoule du feu de route «1» ;
- une ampoule du feu de croisement «2» ;
- une ampoule du feu de position «3».

#### Pour réaliser la vidange :

- Dévisser et enlever les vis «7».

### Grupo óptico delantero (03\_29)

En el faro delantero están alojadas:

- una bombilla de luz de carretera «1»;
- una bombilla de luz de cruce «2»;
- una bombilla de luz de posición «3».

#### Para la sustitución:

- Desenroscar y extraer los tornillos «7».



**ATTENTION**

**AGIR AVEC PRÉCAUTION.**

**NE PAS ENDOMMAGER LES LANGUETTES ET/OU LES LOGEMENTS D'ENCASTREMENT CORRESPONDANTS.**

**MANIPULER AVEC PRÉCAUTION LES COMPOSANTS EN PLASTIQUE ET LES PIÈCES PEINTES, NE PAS LES ÉRAFLER NI LES ABÎMER.**

- Retirer le tablier avant.

**N.B.**

**AU REMONTAGE, INSÉRER CORRECTEMENT LES LANGUETTES D'ENCASTREMENT DANS LES LOGEMENTS APPROPRIÉS.**

**ATENCIÓN**

**OPERAR CON CAUTELA.**

**NO DAÑAR LAS LENGÜETAS Y/O LOS ALOJAMIENTOS DE LOS ENCASTRES CORRESPONDIENTES.**

**MANIPULAR CUIDADOSAMENTE LOS COMPONENTES DE PLÁSTICO Y LOS PINTADOS, NO RASPARLOS NI ESTROPEARLOS.**

- Sacar el escudo delantero.

**NOTA**

**AL MONTAR NUEVAMENTE, INTRODUCIR CORRECTAMENTE EN SUS ALOJAMIENTOS RESPECTIVOS LAS LENGÜETAS MACHO.**

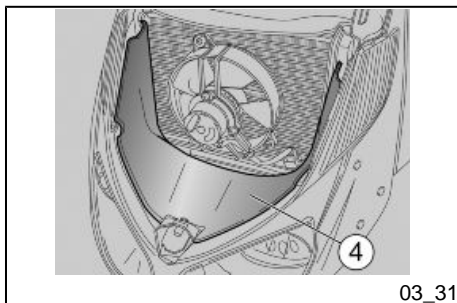

03\_31

- Retirer le déflecteur d'air du radiateur «4» en le soulevant de la partie avant.

- Sacar el deflector de aire del radiador «4» levantándolo desde la parte delantera.

**N.B.**

**AU REMONTAGE DU DÉFLECTEUR D'AIR DU RADIATEUR, INSÉRER LES AILETTES SOUS LE RADIATEUR**

**NOTA**

**DURANTE EL MONTAJE DEL DEFLECTOR DE AIRE DEL RADIADOR INSERTAR LAS ALETAS DE RETENCIÓN DEBAJO DEL RADIADOR**

**AMPOULE FEU DE CROISEMENT/FEU DE ROUTE (HALOGÈNE)**

**BOMBILLA LUZ DE CRUCE/LUZ DE CARRETERA (HALÓGENA)**

**ATTENTION**

**NE PAS INTERVENIR SUR LES CÂBLES ÉLECTRIQUES POUR EXTRAIRE LE CONNECTEUR ÉLECTRIQUE DE L'AMPOULE.**

**ATENCIÓN**

**PARA EXTRAER EL CONECTOR ELÉCTRICO DE LA BOMBILLA, NO TIRAR DE LOS CABLES ELÉCTRICOS.**

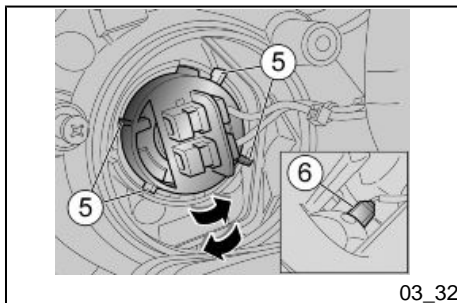

03\_32

- Saisir le connecteur électrique de l'ampoule ; tourner celle-ci dans le sens inverse des aiguilles d'une montre et l'extraire.
- Extraire l'ampoule.

- Sujeter el conector eléctrico de la bombilla; girarla en sentido antihorario y extraerla.
- Extraer la bombilla.

**Au remontage :**

- Positionner l'ampoule dans la parabole en s'assurant que les languettes de repérage «5» sont correctement positionnées dans les logements correspondants.

**En el montaje:**

- Colocar la bombilla en la parabola asegurándose de que las lengüetas de referencia «5» estén correctamente colocadas en sus correspondientes alojamientos.
- Girar la bombilla en sentido horario.

- Tourner l'ampoule dans le sens des aiguilles d'une montre.

#### AMPOULE DU FEU DE POSITION

##### ATTENTION

**NE PAS INTERVENIR SUR LES CÂBLES ÉLECTRIQUES POUR EXTRAIRE LA DOUILLE.**

- Saisir la douille «6» et l'extraire du logement.
- Extraire l'ampoule du feu de position et la remplacer par une autre du même type.

#### BOMBILLA DE POSICIÓN

##### ATENCIÓN

**PARA EXTRAER EL PORTALÁMPARAS NO TIRAR DE LOS CABLES ELÉCTRICOS.**

- Sujetar el portalámparas «6» y extraerlo de su alojamiento.
- Extraer la bombilla de su posición y sustituirla por una del mismo tipo.

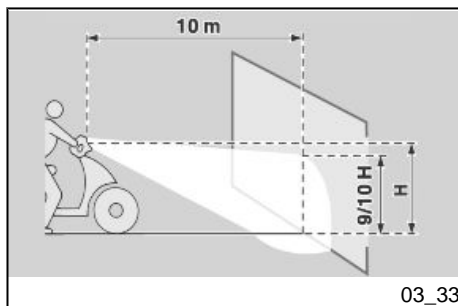

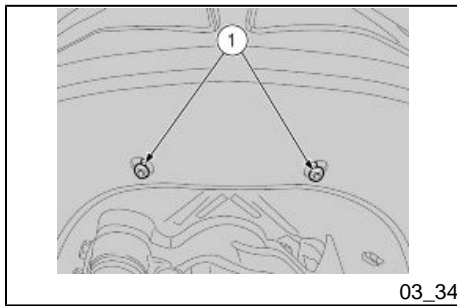

03\_34

### Reglage du projecteur (03\_33)

Pour vérifier correctement l'orientation du faisceau lumineux avant, placer le véhicule à dix mètres de distance d'un mur vertical, en s'assurant que le terrain soit plat.

Allumer le feu de croisement, s'asseoir sur le véhicule et vérifier que le faisceau lumineux projeté sur le mur soit légèrement au-dessous de l'axe horizontal du projecteur (environ 9/10 de la hauteur totale).

Pour effectuer le réglage du faisceau lumineux :

- Agir avec un tournevis sur les vis respectives « 1 », situées sur le passage de roue avant.

EN VISSANT (sens des aiguilles d'une montre), le faisceau lumineux s'élève.

EN DÉVISSANT (sens inverse des aiguilles d'une montre), le faisceau lumineux descend.

### Regulación proyector (03\_33)

Para un control rápido de la orientación correcta del haz luminoso delantero, colocar el vehículo a diez metros de distancia de una pared vertical y sobre un terreno horizontal.

Encender la luz de cruce, sentarse en el vehículo y controlar que el haz luminoso proyectado en la pared quede inmediatamente debajo de la recta horizontal del proyector (aproximadamente 9/10 de la altura total).

Para regular el haz luminoso:

- Intervenir con un destornillador en el tornillo correspondiente «1», ubicado en el arco delantero de la rueda.

ENROSCANDO (sentido horario), el haz luminoso se levanta.

DESENROSCANDO (sentido antihorario), el haz luminoso descende.

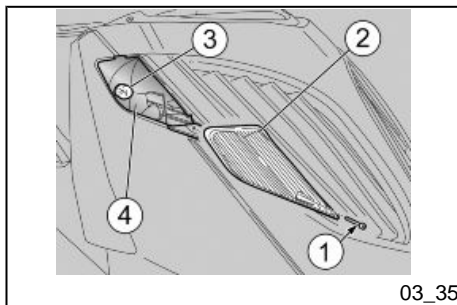

03\_35

### Clignotants avant (03\_35)

Pour le remplacement:

**N.B.**

**LES INFORMATIONS SUIVANTES CONCERNENT UN SEUL CLIGNOTANT, MAIS RESTENT VALIDES POUR TOUS.**

- Dévisser et enlever la vis «1».

#### **ATTENTION**

**AGIR AVEC PRÉCAUTION.**

**NE PAS ENDOMMAGER LES LANGUETTES ET/OU LES LOGEMENTS D'ENCASTREMENT CORRESPONDANTS.**

- Retirer l'écran protecteur «2».
- Appuyer modérément sur l'ampoule «3» et la tourner dans le

### Indicadores de dirección delanteros (03\_35)

Para la sustitución:

**NOTA**

**LA SIGUIENTE INFORMACIÓN ESTÁ REFERIDA A UN SÓLO INTERMITENTE, PERO ES VÁLIDA PARA TODOS.**

- Desenroscar y extraer el tornillo «1».

#### **ATENCIÓN**

**OPERAR CON CAUTELA.**

**NO DAÑAR LAS LENGÜETAS Y/O LOS ALOJAMIENTOS DE ENCASTRE CORRESPONDIENTES.**

- Retirar la pantalla de protección «2».

sens inverse des aiguilles d'une montre.

**N.B.**

**SI LA DOUILLE «4» SORT DU LOGEMENT RESPECTIF, LA RÉINSÉRER CORRECTEMENT.**

- Extraire l'ampoule du logement.

**N.B.**

**INSÉRER L'AMPOULE DANS LA DOUILLE EN FAISANT ATTENTION À FAIRE COÏNCIDER LES DEUX BROCHES DE GUIDE AVEC LES GUIDES CORRESPONDANTS DE LA DOUILLE.**

- Installer correctement une ampoule de même type.

**Au remontage :**

**N.B.**

**POSITIONNER CORRECTEMENT L'ÉCRAN PROTECTEUR « 2 » DANS LE LOGEMENT CORRESPONDANT.**

**ATTENTION**

**SERRER AVEC PRÉCAUTION ET MODÉRÉMENT LA VIS «1» POUR ÉVITER**

- Presionar moderadamente la bombilla «3» y girarla en sentido antihorario.

**NOTA**

**SI EL PORTALÁMPARAS «4» SALE DEL CORRESPONDIENTE ALOJAMIENTO, INTRODUCIRLO CORRECTAMENTE EN EL MISMO**

- Extraer la bombilla de su alojamiento.

**NOTA**

**INTRODUCIR LA BOMBILLA EN EL PORTALÁMPARAS DE MODO QUE COINCIDAN LAS DOS ESPIGAS DE GUÍA CON LAS GUÍAS CORRESPONDIENTES EN EL PORTALÁMPARAS.**

- Instalar correctamente una bombilla del mismo modelo.

**En el montaje:**

**NOTA**

**COLOCAR CORRECTAMENTE LA PANTALLA DE PROTECCIÓN «2» EN SU CORRESPONDIENTE ALOJAMIENTO.**

**ATENCIÓN**

**AJUSTAR CON CAUTELA Y MODERACIÓN EL TORNILLO «1» PARA EVI-**

D'ENDOMMAGER L'ÉCRAN PROTEC-  
TEUR «2».

TAR QUE SE DAÑE LA PANTALLA DE  
PROTECCIÓN «2».

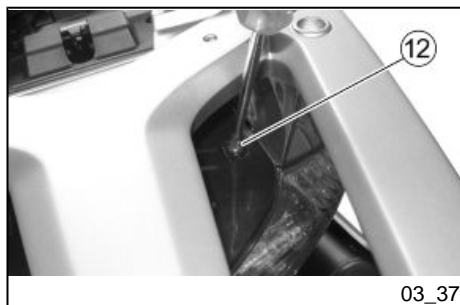
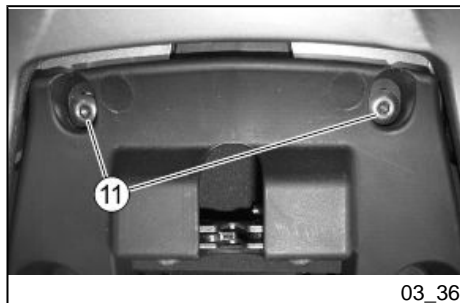

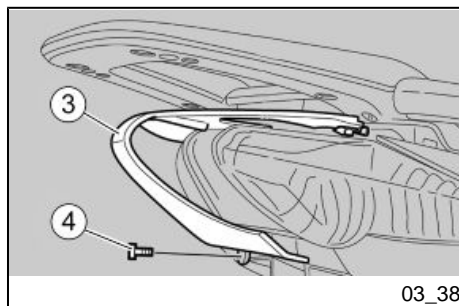

03\_38

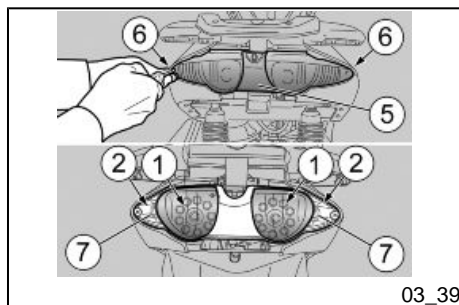

03\_39

## Groupe optique arrière (03\_37)

Dans le feu arrière sont logées :

- deux ampoules feu de position / feu d'arrêt « 1 » ;
- deux ampoules des clignotants « 2 ».

### Pour le remplacement des ampoules :

- Lever la selle et dévisser les deux vis « 11 ».
- En agissant des deux côtés, dévisser les vis « 12 ».
- Dévisser la vis « 4 » pour retirer le carénage du feu arrière « 3 ».
- Dévisser les vis « 6 » pour retirer le verre du phare arrière « 5 ».

### AMPOULE DU FEU DE POSITION / FEU D'ARRÊT

- Appuyer modérément sur l'ampoule « 1 » et la tourner dans le sens inverse des aiguilles d'une montre.
- Extraire l'ampoule de son siège.

### N.B.

INSÉRER L'AMPOULE DANS LA DOUILLE EN FAISANT ATTENTION À FAIRE COÏNCIDER LES DEUX BROCHES DE GUIDE AVEC LES GUIDES CORRESPONDANTS DE LA DOUILLE.

## Grupo óptico trasero (03\_37)

En el faro trasero se alojan:

- dos bombillas de la luz de posición/luz de stop «1»;
- dos bombillas de intermitentes «2».

### Para sustituir las bombillas:

- Levantar el asiento y desenroscar los dos tornillos «11».
- Trabajando de ambos lados, desenroscar los tornillos «12».
- Retirar el carenado del faro trasero «3» desenroscando el tornillo «4».
- Retirar la lente del faro trasero «5» desenroscando los tornillos «6».

### BOMBILLA LUZ DE POSICIÓN/LUZ DE STOP

- Presionar con moderación la bombilla «1» y girarla en sentido antihorario.
- Extraer la bombilla de su alojamiento.

### NOTA

INTRODUCIR LA BOMBILLA EN EL PORTALÁMPARAS DE MODO QUE COINCIDAN LAS DOS ESPIGAS DE GUÍA CON LAS GUÍAS CORRESPONDIENTES EN EL PORTALÁMPARAS.



- Installer correctement une ampoule du même type.

### **AMPOULE DES CLIGNOTANTS ARRIÈRE**

- Retirer l'écran coloré « 7 », en faisant attention à ne pas l'endommager.
- Appuyer modérément sur l'ampoule « 2 » et la tourner dans le sens inverse des aiguilles d'une montre.
- Extraire l'ampoule du logement.

#### **N.B.**

**LORS DU RÉASSEMBLAGE, POSITIONNER CORRECTEMENT LE CARÉNAGE DU PHARE ARRIÈRE « 3 » DANS LE LOGEMENT CORRESPONDANT.**

#### **ATTENTION**

**SERRER AVEC PRÉCAUTION ET MODÉRÉMENT LES VIS « 6 » POUR ÉVITER D'ENDOMMAGER LE VERRE DU PHARE ARRIÈRE « 5 ».**

- Remonter le carénage du phare arrière « 3 » en serrant les vis « 4 » avec précaution.

- Instalar correctamente una bombilla del mismo tipo.

### **BOMBILLA DE LOS INTERMITENTES TRASEROS**

- Retirar la pantalla de color «7», cuidando de no dañarla.
- Presionar moderadamente la bombilla «2» y girarla en sentido antihorario.
- Extraer la bombilla de su alojamiento.

#### **NOTA**

**AL VOLVER A ENSAMBLAR, COLOCAR CORRECTAMENTE EL CARENADO DEL FARO TRASERO «3» EN SU ALOJAMIENTO.**

#### **ATENCIÓN**

**AJUSTAR CON CAUTELA Y MODERACIÓN EL TORNILLO «6» PARA EVITAR QUE SE DAÑE LA LENTE DEL FARO TRASERO «5».**

- Montar nuevamente el carenado del faro trasero «3» apretando con cautela los tornillos «4».

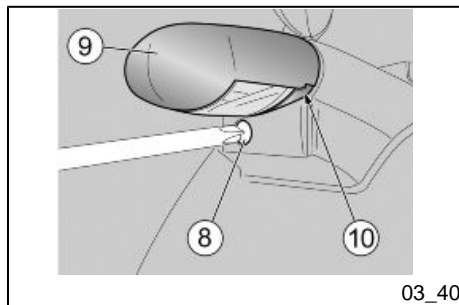

### Eclairage de la plaque d'immatriculation (03\_40)

Pour retirer l'ampoule :

- Dévisser et retirer la vis « 8 ».
- Retirer le support de l'ampoule d'éclairage de la plaque « 9 ».
- Extraire et remplacer l'ampoule « 10 » par une autre du même type.

### Réglage du ralenti

Effectuer le réglage du ralenti à chaque fois qu'il s'avère irrégulier.

Le réglage du ralenti s'effectue à l'aide de l'axone.

En cas de nécessité, s'adresser à un Concessionnaire Officiel **Aprilia**.

### Luz placa (03\_40)

Para retirar la bombilla:

- Desenroscar y sacar el tornillo «8».
- Extraer el soporte de la bombilla de la luz de matrícula «9».
- Extraer y sustituir la bombilla «10» con una del mismo tipo.

### Ajuste del ralenti

Regular el ralenti cada vez que sea necesario.

La regulación del ralenti se efectúa con el auxilio del axone.

En caso de necesidad, dirigirse a un Concessionario Oficial **Aprilia**.

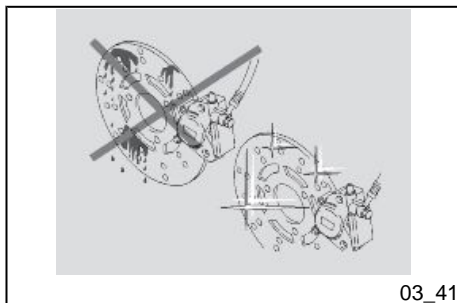

03\_41

### Frein a disque avant et arriere (03\_41)

#### N.B.

CE VÉHICULE EST DOTÉ DE FREINS À DISQUE AVANT ET ARRIÈRE, AVEC DES CIRCUITS HYDRAULIQUES SÉPARÉS. LES INFORMATIONS SUIVANTES CONCERNENT UN SEUL SYSTÈME DE FREINAGE, MAIS RESTENT VALIDES POUR LES DEUX.

### Freno de disco delantero y trasero (03\_41)

#### NOTA

ESTE VEHÍCULO POSEE FRENOS DE DISCO DELANTERO Y TRASERO, CON CIRCUITOS HIDRÁULICOS SEPARADOS. LA SIGUIENTE INFORMACIÓN SE REFIERE A UN SÓLO SISTEMA DE FRENADO, PERO ES VÁLIDA PARA AMBOS.

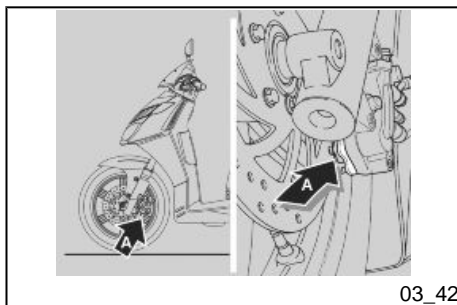

03\_42

#### ATTENTION

LES FREINS SONT LES ORGANES QUI GARANTISSENT PRINCIPALEMENT LA SÉCURITÉ, ILS DOIVENT DONC ÊTRE TOUJOURS MAINTENUS EN PARFAIT ÉTAT D'EFFICACITÉ ; LES CONTRÔLER AVANT CHAQUE VOYAGE.

UN DISQUE SALE SOUILLE LES PLAQUETTES, RÉDUISANT AINSI L'EFFI-

#### ATENCIÓN

LOS FRENOS SON LOS PRINCIPALES ÓRGANOS QUE GARANTIZAN LA SEGURIDAD, POR LO TANTO SE LOS DEBE MANTENER SIEMPRE EN PERFECTA EFICIENCIA; CONTROLARLOS ANTES DE CADA VIAJE.

UN DISCO SUCIO MANCHA LAS PASTILLAS, CON LA CONSIGUIENTE REDUCCIÓN DE LA EFICACIA DEL FRE-

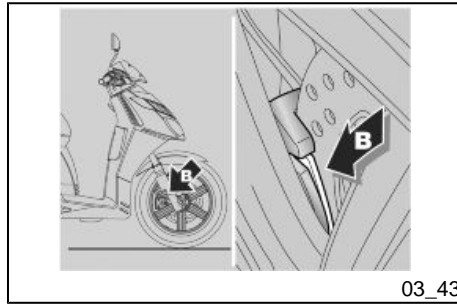

03\_43

**CAPACITÉ DE FREINAGE. LES PLAQUETTES SALES DOIVENT ÊTRE REMPLACÉES, TANDIS QUE LE DISQUE SALE DOIT ÊTRE NETTOYÉ AVEC UN PRODUIT DÉGRAISSANT DE HAUTE QUALITÉ.**

**NADO. LAS PASTILLAS SUCIAS SE DEBEN SUSTITUIR, MIENTRAS QUE EL DISCO SUCIO SE DEBE LIMPIAR CON UN PRODUCTO DESENGRASANTE DE ALTA CALIDAD.**

#### Vérification de l'usure des plaquettes

Contrôler l'usure des plaquettes de frein sur la base du tableau d'entretien programmé, en fonction de la cylindrée. L'usure des plaquettes du frein à disque dépend de leur utilisation, du type de conduite et de la route.

#### ATTENTION



**CONTRÔLER L'USURE DES PLAQUETTES DE FREIN SURTOUT AVANT CHAQUE VOYAGE.**

Pour réaliser un contrôle rapide de l'usure des plaquettes :

- Positionner le véhicule sur la béquille centrale.
- Effectuer un contrôle visuel entre le disque de frein et les plaquettes.

En utilisant une lampe et un miroir, opérer de la façon suivante :

#### Control del desgaste de las pastillas

Controlar el desgaste de las pastillas del freno según lo previsto en la tabla de mantenimiento programado, en función de la cilindrada. El desgaste de las pastillas del freno de disco depende del uso, del tipo de conducción y de carretera.

#### ATENCIÓN



**CONTROLAR EL DESGASTE DE LAS PASTILLAS DE FRENOS SOBRE TODO ANTES DE CADA VIAJE.**

Para realizar el control rápido del desgaste de las pastillas:

- Colocar el vehículo sobre el caballete central.
- Effectuar un control visual entre el disco de freno y las pastillas.

Utilizando una lámpara y un espejo, operar:

**Pinza del freno delantero**

### Étrier du frein avant

- Depuis la partie inférieure avant, pour la plaquette gauche « **A** » ;
- Depuis la partie supérieure avant, pour la plaquette droite « **B** ».

### Étrier du frein arrière

- Depuis la partie supérieure arrière, pour les deux plaquettes « **C** ».

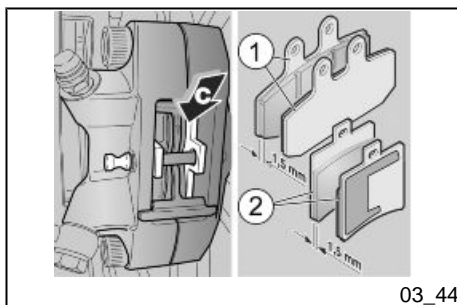

03\_44

Si l'épaisseur du matériel de frottement (même d'une seule plaquette) est réduite à une valeur d'environ 1,5 mm, faire remplacer les deux plaquettes.

#### ATTENTION

**L'USURE AU-DELÀ DE LA LIMITE DU MATÉRIEL DE FROTTEMENT PROVOQUERAIT LE CONTACT DU SUPPORT MÉTALLIQUE DE LA PLAQUETTE AVEC LE DISQUE, CE QUI PRODUIRAIT UN BRUIT MÉTALLIQUE ET DES ÉTINCELLES À L'ÉTRIER L'EFFICACITÉ DU FREINAGE, LA SÉCURITÉ ET L'INTÉGRITÉ DU DISQUE SERAIENT AINSI COMPROMIS.**

#### ATTENTION



**POUR FAIRE REMPLACER LES PLAQUETTES DE FREIN, S'ADRESSER À UN concessionnaire officiel aprilia, OU BIEN, SI VOUS ÊTES UNE PER-**

**- Por la parte delantera, desde abajo, para la pastilla izquierda «A»;**

**- Por la parte delantera, desde arriba, para la pastilla derecha «B».**

### Pinza del freno trasero

**- Por la parte trasera, desde arriba, para ambas pastillas «C».**

Si el espesor del material de fricción (aunque sea el de una sola pastilla) se ha reducido a un valor de 1,5 mm, sustituir ambas pastillas.

#### ATENCIÓN

**EL CONSUMO MÁS ALLÁ DEL LÍMITE DEL MATERIAL DE FRICCIÓN CAUSARÍA EL CONTACTO DEL SOPORTE METÁLICO DE LA PASTILLA CON EL DISCO, CON EL CONSIGUIENTE RUIDO METÁLICO Y ESCAPE DE CHISPAS DE LA PINZA; LA EFICACIA DE FRENADO, LA SEGURIDAD Y EL BUEN ESTADO DEL DISCO QUEDARÍAN DE ESTE MODO COMPROMETIDOS.**

#### ATENCIÓN



**PARA LA SUSTITUCIÓN DE LAS PASTILLAS DE FRENO, DIRIGIRSE A UN Concesionario Oficial aprilia O, SI**

**SONNE EXPERTE ET QUALIFIÉE, VOUS POUVEZ SUIVRE LES INDICATIONS PRÉSENTES DANS LE MANUEL GARAGE QUE VOUS POUVEZ ACHETER DANS UN concessionnaire officiel aprilia.**

**SOIS PERSONAS EXPERTAS Y CALIFICADAS, PODÉIS OBSERVAR LAS INDICACIONES DEL MANUAL DE TALLER QUE PUEDE ADQUIRIRSE EN EL MISMO Concesionario Oficial aprilia.**



### **Inactivite du vehicule (03\_45)**

Il faut adopter certaines précautions pour éviter les effets découlants de l'inactivité du véhicule.

En outre, il faut réaliser les réparations nécessaires et un contrôle général avant le remisage, afin d'éviter d'oublier de les faire après.

Procéder de la manière suivante :

- Vider complètement le réservoir du carburant et le carburateur.
- Retirer la bougie.

### **Inactividad del vehiculo (03\_45)**

Es necesario adoptar algunas precauciones para evitar los efectos originados por la falta de uso del vehículo.

Además es necesario realizar las reparaciones y un control general antes del aparcamiento, pues de lo contrario posteriormente podría olvidarse.

Proceder de la siguiente manera:

- Vaciar completamente el depósito de combustible y el carburador.

- Verser dans le cylindre une petite cuillerée (5-10 cm<sup>3</sup>) d'huile moteur.

**N.B.**

**PLACER UN CHIFFON PROPRE SUR LE CYLINDRE, À PROXIMITÉ DU LOGEMENT DE LA BOUGIE, COMME PROTECTION CONTRE LES ÉVENTUELLES ÉCLABOUSSURES D'HUILE.**

- Positionner l'interrupteur d'allumage sur « **KEY ON** » et appuyer pendant quelques secondes sur le bouton de démarrage du moteur pour distribuer uniformément l'huile sur les surfaces du cylindre.
- Déposer le chiffon de protection.
- Remonter la bougie.
- Déposer la batterie.
- Laver et sécher le véhicule.
- Passer de la cire sur les surfaces peintes.
- Gonfler les pneus.
- Positionner le véhicule de façon à ce que les deux pneus soient soulevés du sol, en utilisant un support adapté.
- Placer le véhicule dans un local frais, exempt d'humidité, à l'abri des rayons solaires et où les va-

- Extraer la bujía.
- Verter en el cilindro una cucharada (5 - 10 cm<sup>3</sup>) de aceite para motores.

**NOTA**

**COLOCAR UN PAÑO LIMPIO EN EL CILINDRO, CERCA DEL ALOJAMIENTO DE LA BUJÍA, COMO PROTECCIÓN CONTRA EVENTUALES SALPICADURAS DE ACEITE.**

- Colocar en "**ON**" el interruptor de arranque y presionar durante algunos segundos el botón de arranque motor para distribuir el aceite uniformemente en las superficies del cilindro.
- Quitar el paño de protección.
- Montar nuevamente la bujía.
- Quitar la batería.
- Lavar y secar el vehículo.
- Pasar cera sobre las superficies pintadas.
- Inflar los neumáticos.
- Colocar el vehículo de modo que ambos neumáticos queden levantados del suelo, utilizando un soporte adecuado.
- Colocar el vehículo en un lugar fresco, seco, protegido de los rayos solares y donde las variaciones de temperatura sean mínimas.

riations de températures soient minimales.

- Enfiler et nouer un sachet en plastique autour du terminal d'échappement du pot pour éviter que n'entre de l'humidité.
- Couvrir le véhicule en évitant d'utiliser des matières plastiques ou imperméables.

#### APRÈS LE REMISAGE

- Découvrir et nettoyer le véhicule.
- Contrôler l'état de charge de la batterie et l'installer.
- Ravitailler le réservoir en carburant.
- Effectuer les contrôles préliminaires.

#### ATTENTION



**PARCOURIR QUELQUES KILOMÈTRES DE TEST À VITESSE MODÉRÉE ET DANS UNE ZONE À FAIBLE CIRCULATION.**

#### Nettoyage du véhicule

Nettoyer fréquemment le véhicule s'il est utilisé sous certaines conditions :

- Pollution atmosphérique (ville et zones industrielles)

- Colocar y sujetar una bolsita de plástico en la parte terminal del silenciador de escape para evitar la entrada de humedad.
- Cubrir el vehículo, evitando el uso de materiales plásticos o impermeables.

#### DESPUÉS DEL PERÍODO DE APARCAMIENTO

- Destapar y limpiar el vehículo.
- Controlar la carga de la batería e instalarla.
- Llenar el depósito de combustible.
- Efectuar los controles preliminares.

#### ATENCIÓN



**RECORRER ALGUNOS KILÓMETROS DE PRUEBA A VELOCIDAD MODERADA Y EN UNA ZONA ALEJADA DE TRÁFICO.**

#### Limpeza del vehiculo

Limpiar frecuentemente el vehículo si se utiliza en zonas o en condiciones de:

- Contaminación atmosférica (ciudades y zonas industriales)



- Salinité et humidité de l'atmosphère (zone littorale, climat chaud et humide).
- Conditions environnementales / saisonnières particulières (emploi de sel, produits chimiques antigels sur les routes en période hivernale).
- Une attention particulière doit être observée afin d'éviter l'accumulation sur la carrosserie de dépôts de résidus de poussières industrielles et polluantes, taches de goudron, insectes morts, fientes d'oiseaux, etc.
- Éviter de stationner le véhicule sous les arbres ; En effet, à certaines saisons des résidus, des résines, des fruits ou des feuilles contenant des substances chimiques nuisibles à la peinture tombent des arbres.
- Salinidad y humedad en la atmósfera (zonas marítimas, clima cálido y húmedo).
- Particulares condiciones ambientales/estacionales (uso de sal, productos químicos anticongelantes en carreteras durante el período invernal).
- Se debe prestar especial atención para evitar que en la carrocería permanezcan depósitos residuales de polvos industriales y contaminantes, manchas de alquitrán, insectos muertos, excremento de pájaros, etc.
- Evitar aparcar el vehículo debajo de los árboles; En algunas estaciones caen residuos de los árboles como resinas, frutos y hojas que contienen sustancias químicas dañinas para la pintura.

**ATTENTION**

**APRÈS LE LAVAGE DU VÉHICULE, L'EFFICACITÉ DU FREINAGE PEUT ÊTRE MOMENTANÉMENT COMPROMISE, À CAUSE DE LA PRÉSENCE D'EAU SUR LES SURFACES DE FROTTEMENT DU SYSTÈME DE FREINAGE. IL FAUT PRÉVOIR DE LONGUES DISTANCES DE FREINAGE POUR ÉVITER LES ACCIDENTS. ACTIONNER LES FREINS À PLUSIEURS**

**ATENCIÓN**

**DESPUÉS DE LAVAR EL VEHÍCULO, LA EFICIENCIA DEL FRENADO PODRÍA VERSE MOMENTÁNEAMENTE COMPROMETIDA A CAUSA DE LA PRESENCIA DE AGUA EN LAS SUPERFICIES DE FRICCIÓN DE LA INSTALACIÓN DE FRENOS. ES NECESARIO PREVER DISTANCIAS MAYORES DE FRENADO PARA EVITAR ACCIDENTES. ACCIONAR REPETIDAMENTE**

**REPRISES POUR RÉTABLIR SES CONDITIONS NORMALES. EFFECTUER LES CONTRÔLES PRÉLIMINAIRES.**

Pour éliminer la saleté et la boue déposée sur les surfaces peintes, utiliser un jet d'eau à basse pression, mouiller soigneusement les parties sales, éliminer la boue et les saletés avec une éponge douce pour carrosserie, imbibée d'eau et de shampooing (2 - 4 % de shampooing dans l'eau).

Rincer ensuite abondamment à l'eau et sécher avec une chamoisine. Pour nettoyer les parties extérieures du moteur, utiliser du détergent dégraissant, des pinces et des chiffons.

#### **ATTENTION**

**POUR LE NETTOYAGE DES FEUX, UTILISER UNE ÉPONGE IMBIBÉE DE DÉTERGENT NEUTRE ET D'EAU, EN FROTTANT DÉLICATEMENT LES SURFACES ET EN RINÇANT FRÉQUEMMENT ET ABONDAMMENT À L'EAU.**

**RETENIR QUE LE POLISSAGE AVEC DES CIRES AU SILICONE DOIT ÊTRE RÉALISÉ APRÈS UN NETTOYAGE SOIGNEUX DU VÉHICULE.**

**NE PAS CIRER AVEC DES PÂTES ABRASIVES LES PEINTURES MATES.**

**TE LOS FRENOS PARA RESTABLECER LAS CONDICIONES NORMALES. EFECTUAR LOS CONTROLES PRELIMINARES.**

Para eliminar la suciedad y el fango depositados en las superficies pintadas, se debe utilizar un chorro de agua a baja presión, mojar cuidadosamente las partes sucias, eliminar el fango y suciedades con una esponja suave para carrocería, embebida en mucha agua y champú (2-4 % partes de champú en agua).

Luego enjuagar con abundante agua y secar con una gamuza. Para limpiar las partes exteriores del motor, utilizar detergentes desengrasantes, pinceles y trapos.

#### **ATENCIÓN**

**PARA LA LIMPIEZA DE LOS FAROS, UTILIZAR UNA ESPONJA EMBEBIDA EN DETERGENTE NEUTRO Y AGUA, FROTANDO CON DELICADEZA LAS SUPERFICIES Y ENJUAGANDO FRECUENTEMENTE CON ABUNDANTE AGUA.**

**SE RECUERDA QUE EL LUSTRADO CON CERA SILICONADA SE DEBE REALIZAR DESPUÉS DE UN CUIDADOSO LAVADO DEL VEHÍCULO.**

**NO LUSTRAR CON PASTAS ABRASIVAS LA PINTURA OPACA.**

LE LAVAGE NE DOIT JAMAIS ÊTRE EFFECTUÉ AU SOLEIL, SPÉCIALEMENT EN ÉTÉ, QUAND LA CARROSSERIE EST ENCORE CHAUDE, CAR LE SHAMPOOING, EN SÉCHANT AVANT LE RINÇAGE, PEUT ENDOMMAGER LA PEINTURE.

NE PAS UTILISER DE LIQUIDE DONT LA TEMPÉRATURE EXCÈDE 40 °C POUR LE NETTOYAGE DES PIÈCES EN PLASTIQUE DU VÉHICULE.

NE PAS DIRIGER DE JETS D'EAU OU D'AIR À HAUTE PRESSION OU DE JETS DE VAPEUR SUR LES PARTIES SUIVANTES: MOYEURS DES ROUES, COMMANDES SITUÉES À DROITE ET À GAUCHE DU GUIDON, COUSSINETS, POMPES DES FREINS, TABLEAU DE BORD ET INDICATEURS, ÉCHAPPEMENT DES SILENCIEUX, COFFRE PORTE-DOCUMENTS / KIT D'OUTILS, INTERRUPTEUR D'ALLUMAGE / ANTIVOL DE DIRECTION, AILETTES DES RADIATEURS, BOUCHON DE CARBURANT, FEUX ET BRANCHEMENTS ÉLECTRIQUES.

POUR LE NETTOYAGE DES PARTIES EN CAOUTCHOUC ET EN PLASTIQUE, NE PAS UTILISER D'ALCOOL OU D'ESSENCE, NI DE SOLVANTS, UTILISER AU CONTRAIRE DE L'EAU ET DU SAVON NEUTRE UNIQUEMENT. POUR LE NETTOYAGE DE LA SELLE NE PAS UTILISER DE SOLVANTS OU DE DÉRIVÉS DU PÉTROLE

NO LAVAR AL SOL, ESPECIALMENTE EN VERANO CON LA CARROCERÍA TODAVÍA CALIENTE, PORQUE SI EL CHAMPÚ SE SECA ANTES DE ENJUAGARLO PODRÍA CAUSAR DAÑOS A LA PINTURA.

NO UTILIZAR LÍQUIDOS CON TEMPERATURA SUPERIOR A 40 °C PARA LA LIMPIEZA DE LOS COMPONENTES DE PLÁSTICO DEL VEHÍCULO.

NO DIRIGIR CHORROS DE AGUA O DE AIRE A ALTA PRESIÓN O CHORROS DE VAPOR SOBRE LAS SIGUIENTES PIEZAS: CUBOS DE LAS RUEDAS, MANDOS SITUADOS A LA DERECHA Y A LA IZQUIERDA DEL MANILLAR, COJINETES, BOMBAS DE FRENOS, INSTRUMENTOS E INTERMITENTES, ESCAPE DE LOS SILENCIADORES, COMPARTIMIENTO PORTADOCUMENTOS/KIT DE HERRAMIENTAS, INTERRUPTOR DE ARRANQUE/BLOQUEO DEL MANILLAR, ALETAS DE LOS RADIADORES, TAPÓN DEL COMBUSTIBLE, FAROS Y CONEXIONES ELÉCTRICAS.

NO UTILIZAR ALCOHOL, GASOLINA O DISOLVENTES PARA LIMPIAR LAS PARTES DE GOMA Y DE PLÁSTICO; UTILIZAR SOLAMENTE AGUA Y JABÓN NEUTRO. PARA LIMPIAR EL ASIENTO NO UTILIZAR SOLVENTES O DERIVADOS DE PETRÓLEO (ACETONA, TRICLOROETILENO, TREMENTINA, BENCINA, DILUYENTES) SE

(ACÉTONE, TRICHLORÉTHYLÈNE, TÉRÉBENTHINE, ESSENCE, DILUANTS). ON PEUT UTILISER DES DÉTERGENTS CONTENANT DES TENSIOACTIFS EN QUANTITÉ INFÉRIEURE À 5 % (SAVON NEUTRE, DÉTERGENTS DÉGRAISSANTS) OU DE L'ALCOOL. SÉCHER SOIGNEUSEMENT LA SELLE À LA FIN DU NETTOYAGE.

#### ATTENTION

NE PAS APPLIQUER DE CIRES PROTECTRICES SUR LA SELLE POUR ÉVITER SON GLISSEMENT.

### Transport

#### ATTENTION

AVANT LE TRANSPORT DU VÉHICULE, IL EST NÉCESSAIRE DE VIDANGER COMPLÈTEMENT LE RÉSERVOIR DE CARBURANT, EN CONTRÔLANT QU'IL SOIT BIEN SEC.

DURANT LE DÉPLACEMENT, LE VÉHICULE DOIT RESTER EN POSITION VERTICALE ET ÊTRE SOLIDEMENT ATTACHÉ ; ON ÉVITE AINSI LES FUITES DE CARBURANT, D'HUILE OU DE LIQUIDE DE REFROIDISSEMENT.

EN CAS DE PANNE, NE PAS REMORQUER LE VÉHICULE MAIS DEMAN-

PUEEN UTILIZAR DETERGENTES QUE CONTENGAN TENSIOACTIVOS NO SUPERIORES AL 5% (JABÓN NEUTRO, DETERGENTES DESENGRASANTES) O ALCOHOL. SECAR CON CUIDADO EL ASIENTO AL FINALIZAR LA LIMPIEZA.

#### ATENCIÓN

NO APLICAR EN EL ASIENTO CERA DE PROTECCIÓN, PARA EVITAR RESBALAMIENTOS.

### Transporte

#### ATENCIÓN

ANTES DE TRANSPORTAR EL VEHÍCULO ES NECESARIO VACIAR CUIDADOSAMENTE EL DEPÓSITO DE COMBUSTIBLE, CONTROLANDO QUE QUEDE COMPLETAMENTE SECO.

DURANTE SU TRASLADO, EL VEHÍCULO DEBE MANTENER LA POSICIÓN VERTICAL Y ESTAR FIRMEMENTE SUJETADO; EVITANDO DE ESTA MANERA PÉRDIDAS DE COMBUSTIBLE, ACEITE Y LÍQUIDO REFRIGERANTE.

**DER L'INTERVENTION D'UN VÉHICULE DE SECOURS.**

**EN CASO DE AVERÍA NO REMOLCAR EL VEHÍCULO, SINO SOLICITAR LA INTERVENCIÓN DE UN MEDIO DE AUXILIO.**

**VIDANGE DE CARBURANT DU RÉSERVOIR**

**VACIADO DEL DEPÓSITO DE COMBUSTIBLE**

**ATTENTION**

**ATENCIÓN**

**DANGER D'INCENDIE.**

**PELIGRO DE INCENDIO.**

**ATTENDRE LE COMPLET REFROIDISSEMENT DU MOTEUR ET DU POT D'ÉCHAPPEMENT.**

**ESPERAR A QUE EL MOTOR Y EL SILENCIADOR SE ENFRIEN COMPLETAMENTE.**

**LES VAPEURS DE CARBURANT SONT MAUVAISES POUR LA SANTÉ.**

**LOS VAPORES DEL COMBUSTIBLE SON NOCIVOS PARA LA SALUD.**

**AVANT DE PROCÉDER, S'ASSURER QUE LE LOCAL DANS LEQUEL ON TRAVAILLE EST BIEN VENTILÉ.**

**ANTES DE PROCEDER, ASEGURARSE DE QUE EL LOCAL EN EL CUAL SE TRABAJA TENGA UN ADECUADO RECAMBIO DE AIRE.**

**NE PAS INHALER LES VAPEURS DU CARBURANT.**

**NO INHALAR LOS VAPORES DEL COMBUSTIBLE.**

**NE PAS RÉPANDRE DE CARBURANT DANS L'ENVIRONNEMENT.**

**NO ARROJAR EL COMBUSTIBLE AL MEDIO AMBIENTE.**

- Positionner le véhicule sur la bécasse centrale.
- Arrêter le moteur et attendre qu'il refroidisse.
- Se munir d'un récipient de capacité supérieure à la quantité de carburant présente dans le

- Colocar el vehículo sobre el cablete central.
- Parar el motor y esperar a que se enfríe.
- Preparar un contenedor con capacidad superior a la cantidad de combustible presente en el

- réservoir, et le poser sur le sol sur le côté gauche du véhicule.
- Déposer le bouchon du réservoir de carburant.
  - Pour la vidange du réservoir de carburant, utiliser une pompe manuelle ou un système similaire. Faire attention à ne pas endommager le groupe pompe (sonde de niveau d'essence contenue dans le réservoir).

#### **ATTENTION**

**UNE FOIS LA VIDANGE TERMINÉE, REFERMER LE BOUCHON DU RÉSERVOIR.**

- depósito y posarlo en el piso en el lado izquierdo del vehículo.
- Extraer la tapa del depósito de combustible.
  - Para vaciar el combustible del depósito, utilizar una bomba manual o un sistema similar. Prestar atención para no dañar el grupo bomba (sonda nivel de gasolina contenida en el depósito).

#### **ATENCIÓN**

**AL FINALIZAR EL VACIADO CERRAR LA TAPA DEL DEPÓSITO.**

# **SPORTCITY CUBE 250-300**



**Chap. 04  
Donnees techniques**

**Cap. 04  
Datos técnicos**

**DONNÉES TECHNIQUES DU VÉHICULE**

Longueur max.	1 965 mm
Largeur max. (aux leviers de frein (aux rétroviseurs))	720 mm (890 mm)
Hauteur max. (aux rétroviseurs)	1 143 mm
Hauteur à la selle	790 mm
Distance entre axes	1 360 mm
Garde au sol	130 mm
Poids en ordre de marche	148 kg
Charge maximale (pilote + passager + bagages)	210 kg
Carburant (réserve comprise)	9 l
Réserve de carburant	1,5 l
Huile moteur - vidange de l'huile moteur et remplacement du filtre à huile moteur	1100 cm <sup>3</sup>
Huile pour transmission	250 cm <sup>3</sup>
Liquide de refroidissement	1,5 l (50 % eau + 50 % antigel avec glycol éthylène)
Places	2.
Boîte de vitesses	Variateur continu automatique.
Transmission primaire	À courroie trapézoïdale

**DATOS TÉCNICOS DEL VEHÍCULO**

Longitud máx.	1965 mm
Anchura máx. (en las palancas del freno (en los espejos))	720 mm (890 mm)
Altura máx. (hasta los espejos retrovisores)	1.143 mm
Altura del asiento	790 mm
Distancia entre ejes	1360 mm
Altura libre mínima desde el suelo	130 mm
Peso en orden de marcha	148 kg
Máx. carga del vehículo (conductor + pasajero + equipaje)	210 Kg
Combustible (incluido reserva)	9 l
Reserva de combustible	1,5 l
Aceite motor - Sustitución del aceite motor y del filtro de aceite motor	1100 cm <sup>3</sup>
Aceite de transmisión	250 cm <sup>3</sup>
líquido refrigerante	1,5 l (50% agua + 50% anticongelante con glicol etilénico)
Plazas	2
CAMBIO	variador continuo automático



Transmission secondaire	À engrenages
Rapport total moteur / roue	- minimum : 1 :2,3 - maximum : 1 :0,815
Type de cadre	Monopoutre avant avec double berceau arrière superposé, en tubes d'acier à haute limite élastique.
Angle d'inclinaison de la direction	25,5°
Suspension avant	Fourche télescopique à fonctionnement hydraulique
Débattement de la suspension avant	100 mm
Huile de fourche	135 ±1 cm <sup>3</sup> pour chaque tige
Suspension arrière	amortisseur hydraulique à double effet avec réglage de la précharge
Débattement de la suspension arrière	80 mm
Frein avant	à disque - Ø 260 mm - avec transmission hydraulique
Frein arrière	À disque - Ø 220 mm - avec transmission hydraulique
Jantes de roue	En alliage léger.
Jante de la roue avant	2,75 x 15"

Transmisión principal	De correa trapezoidal
Transmisión secundaria	De engranajes
Relación total motor/rueda	- mínimo: 1:2,3 - máximo: 1:0,815
Tipo de chasis	Travesaño simple delantero de doble cuna trasera superpuesta, de tubos de acero con alto límite de deformación elástica
Ángulo de inclinación de la dirección	25,5°
SUSPENSIÓN DELANTERA	Horquilla telescópica de funcionamiento hidráulico
Carrera suspensión delantera	100 mm
Aceite horquilla	135 ±1 cm <sup>3</sup> por cada vástago
SUSPENSIÓN TRASERA	amortiguador hidráulico de doble efecto, con regulación de la precarga
Carrera suspensión trasera	80 mm
Freno delantero	de disco - Ø 260 mm - con transmisión hidráulica
Freno trasero	De disco - Ø 220 mm - con transmisión hidráulica
Llantas de rueda	De aleación liviana

Jante de la roue arrière	3,00 x 15"
Type de pneu	Sans chambre à air (Tubeless)
Pneu avant	120 / 70 - 15" 56 P
Pneu arrière	130 / 80 - 15" 63 P
Pression de gonflage standard pneu avant	200 kPa (2,0 bar)
Pression de gonflage standard pneu arrière	200 kPa (2,0 bar)
Pression de gonflage du pneu avant avec passager	200 kPa (2,0 bar)
Pression de gonflage du pneu arrière avec passager	230 KPa (2,3 bars)
Batterie	12 V - 10 Ah
Générateur (à aimant permanent)	12 V - 320 W

Llanta rueda delantera	2,75 x 15"
Llanta rueda trasera	3,00 x 15"
Tipo de neumático	Sin cámara de aire (tubeless)
Neumático delantero	120 / 70 - 15" 56 P
Neumático trasero	130 / 80 - 15" 63 P
Presión de inflado estándar neumático delantero	200 kPa (2,0 bar)
Presión de inflado estándar neumático trasero	200 kPa (2,0 bar)
Presión de inflado neumático delantero con pasajero	200 kPa (2,0 bar)
Presión de inflado neumático trasero con pasajero	230 kPa (2,3 bar)
Batería	12V - 10 Ah
Generador (con magneto permanente)	12 V - 320 W

#### **DONNÉES TECHNIQUES DU MOTEUR**

Modèle du moteur	M288M (250) M28LM (300)
Type de moteur	Monocylindrique 4 temps à 4 soupapes, lubrification forcée à

#### **DATOS TÉCNICOS DEL MOTOR**

Modelo motor	M288M (250) M28LM (300)
Tipo de motor	Monocilindrico de 4 tiempos con 4 válvulas, lubricación forzada por

	carter humide, arbre à cames en tête.
Nombre de soupapes	4
Nombre de cylindres	1
Cylindrée totale	244,29 cm <sup>3</sup> (250) 278,3 cm <sup>3</sup> (300)
Alésage / course	72 mm / 60 mm (250) 75 mm / 63 mm (300)
Taux de compression	11,0 ± 0,5 : 1
Puissance MAX.	16,5 kW à 8 000 tr/min (250) 16,5 kW à 7 500 tr/min (300)
Couple MAX.	21 Nm à 6 250 tr/min (250) 22 Nm à 6 500 tr/min (300)
Démarrage	Électrique.
N° de tours du moteur au ralenti	1 600 ± 100 tr/min
Embrayage	Automatique, centrifuge à sec
Système de lubrification	Lubrification forcée à carter humide.
Refroidissement	Par liquide, à circulation forcée par pompe centrifuge.
Jeu aux soupapes	Aspiration : 0,10 Échappement : 0,15

	cárter húmedo, árbol de levas en la culata.
Número de válvulas	4
Número de cilindros	1
Cilindrada total	244,29 cm <sup>3</sup> (250) 278,3 cm <sup>3</sup> (300)
Diámetro interior/carrera	72 mm / 60 mm (250) 75 mm / 63 mm (300)
Relación de compresión	11,0 ± 0,5 : 1
Potencia MÁX.	16,5 kw a 8.000 rpm (250) 16,5 kw a 7.500 rpm (300)
Par MÁX	21 Nm a 6.250 rpm (250) 22 Nm a 6.500 rpm (300)
Arranque	Eléctrico
N° revoluciones del motor en ralentí	1600 ± 100 rpm
Embrague	Automático, centrífugo en seco
Sistema de lubricación	Lubricación forzada con cárter húmedo.
Refrigeración	de líquido por circulación forzada mediante bomba centrífuga
Juego de válvulas	Aspiración: 0,10

Alimentation	À injection électronique avec pompe à carburant électrique
Diffuseur corps papillon	Ø 32 mm
Carburant	Utiliser exclusivement de l'essence super sans plomb, avec un indice d'octane minimum de 95 (N.O.R.M.) et 85 (N.O.M.M.).
Allumage	À décharge capacitive et avance variable
Avance à l'allumage	Variable gérée par la centrale. 5° ralenti - 15° > 6 000 / 8 000 tr/min
Bougie	CHAMPION RG4 - PHP (250) NGK CR8EKB (300)
Distance entre les électrodes de la bougie	0,7 ÷ 0,8 mm

### AMPOULES / VOYANTS

Ampoule feu de route/feu de croisement	12 V - 55 W - H7
Ampoule du feu de position	12 V - 5 W
Ampoule des clignotants	12 V - 10 W (ambre)

	Escape: 0,15
ALIMENTACIÓN	Por inyección electrónica con bomba de combustible eléctrica
Difusor del cuerpo mariposa	Ø 32 mm
Combustible	Usar exclusivamente gasolina súper sin plomo, con octanaje mínimo 95 (N.O.R.M.) y 85 (N.O.M.M.).
Encendido	De descarga capacitiva y avance variable
Avance del encendido	Variable controlado por la centralita. 5° ralenti - 15° > 6.000/8.000 rpm
BUJÍA	CHAMPION RG4 - PHP (250) NGK CR8EKB (300)
Distancia entre los electrodos de las bujía	0,7 ÷ 0,8 mm

### BOMBILLAS/TESTIGOS

Bombilla luz de carretera/cruce	12 V - 55 W - H7
Bombilla luz de posición	12V - 5W
Bombilla luz intermitentes	12 V - 10 W (Ámbar)

Ampoule feu de position arrière et feu stop	12 V - 5/21 W (rouge)
Ampoule d'éclairage de la plaque d'immatriculation	12 V - 5 W
Ampoule éclairage tableau de bord	DEL
Voyant de clignotants	DEL
Voyant du feu de route	DEL
Voyant de réserve de carburant	DEL
Voyant de pression d'huile du moteur / Voyant EFI	DEL
Voyant indicateur de température élevée du liquide de refroidissement	DEL

Bombilla luz de posición trasera/ stop	12 V - 5/21 W (Roja)
Bombilla luz de matrícula	12V - 5W
Bombilla iluminación tablero	LED
Testigo intermitentes	LED
Testigo luz de carretera	LED
Testigo reserva del combustible	LED
Testigo presión aceite motor / Testigo EFI	LED
Testigo indicador de temperatura elevada del líquido refrigerante	LED

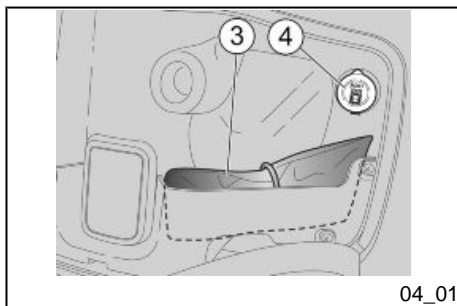

04\_01

### Trousse a outils (04\_01)

Le kit d'outils « 3 » est fixé dans le logement adapté, dans la boîte à gants.

Ouvrir la boîte à gants.

Outils fournis :

- trousse ;
- tournevis double ;
- clé à tube de 16 mm ;
- clé amortisseur ;
- clé pour vis à six pans de 3 mm.

### Herramientas en dotación (04\_01)

El kit de herramientas «3» se encuentra fijado en su alojamiento, en el porta objetos

Abrir el compartimiento porta objetos.

La dotación de herramientas comprende:

- estuche contenedor.
- destornillador doble;
- llave de tubo de 16 mm;
- llave amortiguador;
- llave hexagonal 3 mm.

# **SPORTCITY CUBE 250-300**



**Chap. 05  
L'entretien programme**

**Cap. 05  
El mantenimiento  
programado**

## Tableau d'entretien programmé

### ATTENTION



**DANGER D'INCENDIE.**

**NE PAS APPROCHER DES COMPOSANTS ÉLECTRIQUES LE CARBURANT ET LES AUTRES SUBSTANCES INFLAMMABLES.**

**AVANT DE COMMENCER TOUTE OPÉRATION D'ENTRETIEN OU INSPECTION DU VÉHICULE, COUPER LE MOTEUR ET RETIRER LA CLÉ, ATTENDRE QUE LE MOTEUR ET L'ÉCHAPPEMENT REFROIDISSENT, SOULEVER SI POSSIBLE LE VÉHICULE AVEC L'OUTILLAGE SPÉCIFIQUE, SUR UN TERRAIN STABLE ET PLAT.**

**AVANT DE PROCÉDER, S'ASSURER QUE LE LOCAL DANS LEQUEL ON TRAVAILLE EST BIEN VENTILÉ.**

**FAIRE PARTICULIÈREMENT ATTENTION AUX PARTIES ENCORE CHAUDES DU MOTEUR ET DE L'ÉCHAPPEMENT, AFIN DE PRÉVENIR LES BRÛLURES.**

**NE PAS UTILISER LA BOUCHE POUR SOUTENIR LES PIÈCES MÉCANIQUES OU D'AUTRES PARTIES DU VÉHICULE : AUCUN DES COMPOSANTS N'EST COMESTIBLE, AU CONTRAI-**

## Tabla manutención programada

### ATENCIÓN



**PELIGRO DE INCENDIO.**

**EL COMBUSTIBLE Y OTRAS SUSTANCIAS INFLAMMABLES NO SE DEBEN ACERCAR A LOS COMPONENTES ELÉCTRICOS.**

**ANTES DE COMENZAR CUALQUIER INTERVENCIÓN DE MANTENIMIENTO O DE INSPECCIÓN EN EL VEHÍCULO, DETENER EL MOTOR Y SACAR LA LLAVE, ESPERAR QUE EL MOTOR Y EL SISTEMA DE ESCAPE SE ENFRÍEN, LEVANTAR EN LO POSIBLE EL VEHÍCULO CON EQUIPAMIENTO ADECUADO, EN UN TERRENO SÓLIDO Y HORIZONTAL.**

**ANTES DE PROCEDER, ASEGURARSE DE QUE EL LOCAL EN EL CUAL SE TRABAJA TENGA UN ADECUADO RECAMBIO DE AIRE.**

**PRESTAR ESPECIAL ATENCIÓN CON LAS PIEZAS AÚN CALIENTES DEL MOTOR Y DEL SISTEMA DE ESCAPE, PARA EVITAR QUEMADURAS.**

**NO SOSTENER CON LA BOCA PIEZAS MECÁNICAS U OTRA PARTE DEL VEHÍCULO: NINGÚN COMPONENTE ES COMESTIBLE, POR EL CONTRA-**



RE, CERTAINS D'ENTRE EUX SONT NOCIFS OU MÊME TOXIQUES.

RIO ALGUNOS DE ELLOS SON NOCIVOS E INCLUSO TÓXICOS.

**N.B.**

**NOTA**

SI CELA N'EST PAS EXPRESSÉMENT PRÉCISÉ, LE REMONTAGE DES GROUPES SUIT LE SENS INVERSE DES OPÉRATIONS DE DÉMONTAGE.

SI NO SE DESCRIBE EXPRESAMENTE, EL MONTAJE DE LOS GRUPOS SE DEBE REALIZAR EN EL SENTIDO INVERSO A LAS OPERACIONES DE DESMONTAJE.

AU COURS DES INTERVENTIONS D'ENTRETIEN, IL EST RECOMMANDÉ DE METTRE DES GANTS EN LATEX.

EN CASO DE INTERVENCIONES DE MANTENIMIENTO, SE RECOMIENDA EL USO DE GUANTES DE LÁTEX.

Normalement les opérations d'entretien ordinaire peuvent être réalisées par l'utilisateur ; dans certains cas, elles peuvent demander l'utilisation d'outillages spécifiques et une préparation technique.

Por lo general el usuario puede realizar las operaciones de mantenimiento ordinario; en algunos casos pueden requerir el uso de herramientas específicas y de una preparación técnica.

Pour les cas requérant une assistance ou une consultation technique, s'adresser à un **concessionnaire officiel aprilia**, qui garantira un service soigné et rapide.

En caso de que sea necesario una intervención de asistencia o de consulta técnica, dirigirse a un **Concesionario Oficial aprilia**, que le garantizará un servicio esmerado y rápido.

Il est recommandé de demander au **Concessionnaire Officiel aprilia** d'essayer le véhicule sur route après une intervention de réparation ou bien effectuer personnellement les contrôles préliminaires après une intervention d'entretien.

Se recomienda requerir al **Concesionario Oficial aprilia** probar el vehículo en carretera después de una intervención de reparación o incluso realizar personalmente los Controles Preliminares después de una intervención de mantenimiento.

**FICHE D'ENTRETIEN PÉRIODIQUE**

Un entretien adéquat constitue un facteur déterminant pour une durée de vie prolongée du véhicule dans des conditions de fonctionnement et de rendement optimales.

À cette fin, aprilia a prévu une série de contrôles et d'interventions d'entretien payants, réunis dans le tableau récapitulatif reporté sur la page suivante. Il convient de signaler immédiatement les éventuelles petites anomalies de fonctionnement à un **concessionnaire officiel aprilia** sans attendre pour y remédier l'exécution de la prochaine révision.

L'exécution ponctuelle des révisions périodiques est nécessaire pour la correcte application de la garantie. Pour toutes les autres informations concernant les modalités d'application de la garantie et l'exécution de l'entretien programmé, se reporter au livret de garantie.

**FICHA DE MANTENIMIENTO PERIÓDICO**

Un mantenimiento adecuado constituye un factor determinante para una mayor duración del vehículo en condiciones óptimas de funcionamiento y rendimiento.

Para tal fin, aprilia ha preparado una serie de controles e intervenciones de mantenimiento pagas, recopilados en el cuadro de resumen indicado en la página siguiente. Se aconseja que las eventuales pequeñas anomalías de funcionamiento sean inmediatamente indicadas a un **Concesionario Oficial aprilia**, sin esperar a solucionarlas en el próximo control periódico.

Los controles periódicos de mantenimiento se deben efectuar puntualmente para la correcta utilización de la garantía. Por cualquier otra información relacionada con la modalidad de aplicación de la Garantía y la ejecución del Mantenimiento Programado, remitirse al Manual de Garantía.

**TABLEAU D'ENTRETIEN PÉRIODIQUE**

km x 1 000	1	5	10	15	20	25	30	35	40	45	50	55	60
Blocages de sécurité	I		I				I				I		
Bougie					R				R				R
Courroie de transmission					R				R				R

km x 1 000	1	5	10	15	20	25	30	35	40	45	50	55	60
Commande de l'accélérateur	A		A		A		A		A		A		A
Filtre à air			C		C		C		C		C		C
Filtre à air du logement de la courroie			C		C		C		C		C		C
Filtre à huile moteur	R		R		R		R		R		R		R
Jeu aux soupapes					A				A				A
Installation électrique et batterie	I		I		I		I		I		I		I
Liquide de frein*	I		I		I		I		I		I		I
Niveau du liquide de refroidissement*	I		I		I		I		I		I		I
huile moteur	R	I	R	I	R	I	R	I	R	I	R	I	R
Huile du moyeu	R		R		R		R		R		R		R
Patins de glissement / rouleaux du variateur			R		R		R		R		R		R
Essai du véhicule et du système de freinage - Essai sur route	I		I		I		I		I		I		I
Roues/pneus	I		I		I		I		I		I		I
Suspensions			I		I		I		I		I		I
Direction	I		I		I		I		I		I		I
Usure des plaquettes de frein	I	I	I	I	I	I	I	I	I	I	I	I	I

I : CONTRÔLER ET NETTOYER, RÉGLER, LUBRIFIER OU REMPLACER SI NÉCESSAIRE.

C : NETTOYER, R : REMPLACER, A : RÉGLER, L : LUBRIFIER

\* Remplacer tous les 2 ans

**TABLA DE MANTENIMIENTO PERIÓDICO**

<b>Km x 1.000</b>	<b>1</b>	<b>5</b>	<b>10</b>	<b>15</b>	<b>20</b>	<b>25</b>	<b>30</b>	<b>35</b>	<b>40</b>	<b>45</b>	<b>50</b>	<b>55</b>	<b>60</b>
Bloqueos de seguridad	I		I				I				I		
BUJÍA					R				R				R
correa de transmisión					R				R				R
Mando aceleración	A		A		A		A		A		A		A
filtro de aire			C		C		C		C		C		C
Filtro de aire del compartimento de la correa			C		C		C		C		C		C
Filtro aceite motor	R		R		R		R		R		R		R
Juego de válvulas					A				A				A
Instalación eléctrica y batería	I		I		I		I		I		I		I
Líquido de frenos*	I		I		I		I		I		I		I
Nivel del líquido refrigerante*	I		I		I		I		I		I		I
Aceite motor	R	I	R	I	R	I	R	I	R	I	R	I	R
Aceite cubo	R		R		R		R		R		R		R
Patines de deslizamiento / rodillos variador			R		R		R		R		R		R
Prueba del vehículo e instalación de frenos - prueba en carretera	I		I		I		I		I		I		I
Ruedas/neumáticos	I		I		I		I		I		I		I
Suspensiones			I		I		I		I		I		I
Dirección	I		I		I		I		I		I		I

Km x 1.000	1	5	10	15	20	25	30	35	40	45	50	55	60
Desgaste de las pastillas de los frenos													

I: CONTROLAR Y LIMPIAR, REGULAR, LUBRICAR O SUSTITUIR SI ES PRECISO

C: LIMPIAR, R: SUSTITUIR, A: REGULAR, L: LUBRICAR

\* Sustituir cada 2 años

### TABLEAU DES PRODUITS CONSEILLÉS

Produit	Description	Caractéristiques
AGIP TEC 4T SAE 10W-40	huile moteur	10W-40
AGIP GEAR SYNTH SAE 75W-90	Huile pour boîte de vitesses	API GL4, GL5
AGIP FORK 7.5 W	Huile de fourche	
AGIP FILTER OIL	Huile pour filtres en éponge	-
AGIP BRAKE 4	Liquide de frein	FMVSS DOT4+
AGIP PERMANENT SPEZIAL	Liquide de refroidissement	Liquide de refroidissement biodégradable, prêt à l'emploi, ayant une technologie et des caractéristiques « long life » (couleur rouge). Il assure la protection antigel jusqu'à -40°. Il répond à la norme CUNA 956-16.
AGIP GREASE SM2	Graisse au lithium et au molybdène pour coussinets et autres points de graissage	NLGI 2

Produit	Description	Caractéristiques
GRAISSE NEUTRE OU VASELINE	PÔLES DE LA BATTERIE	Graisse neutre ou vaseline.

### **TABLA DE PRODUCTOS RECOMENDADOS**

Producto	Denominación	Características
AGIP TEC 4T SAE 10W-40	Aceite motor	10W-40
AGIP GEAR SYNTH SAE 75W-90	Aceite para cambio	API GL4, GL5
AGIP FORK 7.5W	Aceite horquilla	
AGIP FILTER OIL	Aceite para filtros de esponja	-
AGIP BRAKE 4	Líquido de frenos	FMVSS DOT4+
AGIP PERMANENT SPEZIAL	líquido refrigerante	Líquido refrigerante biodegradable, listo para usar, con tecnología y características "long life" (color rojo). Protege del congelamiento hasta los -40°. Responde a la norma CUNA 956-16.
AGIP GREASE SM2	Grasa de litio con molibdeno para cojinetes y otros puntos de lubricación	NLGI 2
GRASA NEUTRA O VASELINA	POLOS DE LA BATERÍA	Grasa neutra o vaselina.

# **SPORTCITY CUBE 250-300**



**Chap. 06  
Equipements spéciaux**

**Cap. 06  
Preparaciones  
especiales**

## Equipements spéciaux

Les équipements spéciaux pour ce véhicule sont :

- Pare-brise
- Coffre
- Kit de poids antivibration (à utiliser seulement dans le cas de montage du coffre)

### ATTENTION

**IL EST NÉCESSAIRE DE MONTER LE KIT DES POIDS ANTIVIBRATION (ÉQUIPEMENTS SPÉCIAUX) À L'EXTRÉMITÉ DU GUIDON POUR PROCÉDER À L'INSTALLATION DU COFFRE SUR LE PORTE-BAGAGES DU VÉHICULE.**

## Preparaciones especiales

Los equipos especiales para este vehículo son:

- parabrisas
- maletero
- kit de pesos antivibración (para utilizar sólo si se monta el maletero)

### ATENCIÓN

**LA COLOCACIÓN DEL MALETERO EN EL PORTAEQUIPAJES DEL VEHÍCULO EXIGE QUE SE MONTE EN KIT DE PESOS ANTIVIBRACIÓN EN EL EXTREMO DEL MANILLAR (EQUIPO ESPECIAL).**



# TABLE DES MATIÈRES

## **A**

Amortisseurs: 39  
Ampoules: 110

## **B**

Batterie: 97, 103  
Bougie: 80

## **C**

Clignotants: 22, 117  
Commutateur à clé: 20

## **E**

Entretien: 143

## **F**

Filtre à air: 86  
Frein: 123  
Fusibles: 106

## **G**

Groupe optique: 120

## **H**

Huile moteur: 71, 74

## **K**

Klaxon: 23

## **L**

Liquide de refroidissement:  
87

## **P**

Pneus: 77  
Projecteur: 116

## **S**

Selle: 27



# TABLA DE MATERIAS

## **A**

Aceite motor: 70, 71, 74  
Amortiguadores: 39  
Arranque: 24, 51

## **B**

Batería: 97, 103  
Bombillas: 110  
Bujía: 80

## **C**

Claxon: 23  
Conmutador intermitentes:  
22

## **D**

Datos técnicos: 135

## **F**

Freno: 123  
Freno de disco: 123  
Fusibles: 106

## **G**

Grupo óptico: 112, 120

## **I**

Identificación: 28  
Intermitentes: 22

## **M**

Mantenimiento: 69, 143  
Mantenimiento programado:  
143

## **N**

Neumáticos: 77

## **P**

Proyector: 116

## **T**

Tablero: 11  
Tablero de instrumentos: 11



## LA VALEUR DE L'ASSISTANCE

Grâce aux mises à jour techniques continues et aux programmes de formation spécifique sur les produits aprilia, seuls les mécaniciens du **réseau officiel aprilia** connaissent à fond ce véhicule et disposent de l'outillage spécial nécessaire pour une correcte exécution des interventions d'entretien et réparation.

La fiabilité du véhicule dépend également de ses conditions mécaniques. Le contrôle avant la conduite, l'entretien régulier et l'utilisation exclusive des **pièces de rechange d'origine aprilia** sont des facteurs essentiels !

Pour obtenir des informations sur le **Concessionnaire officiel et/ou le Centre d'assistance** le plus proche, consulter les pages jaunes ou chercher directement sur la carte géographique disponible sur notre site internet officiel :

**[www.aprilia.com](http://www.aprilia.com)**

Seulement si on demande des pièces de rechange d'origine aprilia, on aura un produit étudié et testé déjà durant la phase de conception du véhicule. Les pièces de rechange d'origine aprilia sont systématiquement soumises à des procédures de contrôle de la qualité, pour en garantir la pleine fiabilité et durée.

Les descriptions et illustrations fournies dans la présente publication ne sont pas contractuelles. aprilia se réserve donc le droit, les caractéristiques essentielles du modèle décrit et illustré ci-après restant inchangées, d'apporter à tout moment, sans contrainte de délai concernant la mise à jour immédiate de cette publication, d'éventuelles modifications d'organes, pièces ou fournitures d'accessoires, qu'elle estimera utile pour l'amélioration du produit ou pour toute autre exigence d'ordre technique ou commercial.

Certains modèles reportés dans la présente publication ne sont pas disponibles dans tous les pays. La disponibilité de chaque modèle doit être vérifiée auprès du réseau officiel de vente aprilia.

© Copyright 2006 - aprilia. Tous droits réservés. La reproduction même partielle est interdite. aprilia - Service après-vente.

aprilia est une marque déposée de Piaggio & C. S.p.A.

## EL VALOR DE LA ASISTENCIA

Gracias a las permanentes actualizaciones técnicas y a los programas de formación específica sobre los productos aprilia, sólo los mecánicos de la **Red Oficial aprilia** conocen en profundidad este vehículo y disponen del utillaje especial necesario para una correcta realización de las intervenciones de mantenimiento y reparación.

La fiabilidad del vehículo también depende de sus condiciones mecánicas. ¡El control previo a la conducción, el mantenimiento regular y el uso exclusivo de **Piezas de Repuesto Originales aprilia** son factores esenciales!

Para obtener información sobre el **Concesionario Oficial y/o Centro de Asistencia** más cercano, consultar las Páginas Amarillas o buscar directamente en el mapa geográfico de nuestro Sitio Web Oficial:

**[www.aprilia.com](http://www.aprilia.com)**

Sólo si se utilizan Piezas de Repuesto Originales aprilia, se obtendrá un producto ya estudiado y probado durante la fase de diseño del vehículo. Las Piezas de Repuesto Originales aprilia se someten sistemáticamente a procedimientos de control de calidad, para garantizar su absoluta fiabilidad y durabilidad.

Las descripciones e ilustraciones que aparecen en la presente publicación no se consideran contractuales; Por lo tanto, aprilia se reserva el derecho, manteniendo las características esenciales del modelo aquí descrito e ilustrado, de aportar en cualquier momento, sin comprometerse a actualizar inmediatamente esta publicación, posibles modificaciones de órganos, piezas o suministros de accesorios que considere conveniente, con el fin de introducir mejoras o por cualquier exigencia de carácter constructivo o comercial.

Algunas versiones presentadas en esta publicación no están disponibles en algunos países. La disponibilidad de cada versión se debe constatar con la red oficial de venta Aprilia.

© Copyright 2006- Aprilia. Todos los derechos reservados. Prohibida la reproducción total o parcial. Aprilia - After sales service.

La marca Aprilia es propiedad de Piaggio & C. S.p.A.