

Opel Antara Tarifs



Wir leben Autos.

TARIF OPEL ANTARA (châssis 10,5/ 2010A)

Prix public, clés en mains, maxima conseillés applicables au 1 janvier 2010
Prix, en Euros, TVA incluse au taux de 19,6%

Wir leben Autos : Nous vivons l'Automobile

1

Motorisations / Finitions

ANTARA				Edition Pack	Cosmo Pack	
Essence	Motorisation		Puiss. admin.	CO ₂ g/km	TTC	TTC
	2.4 ECOTEC 104 kW / 140 ch 4X2	BM5	10	224	26 300	-
	3.2 V6 167 kW / 227 ch	BA5	16	278	-	38 200

Diesel	2.0 CDTI 93 kW / 127 ch 4X2	BM5	8	197	29 400	-
	2.0 CDTI 110 kW / 150 ch 4X2	BM5	9	195	30 400	
	2.0 CDTI 110 kW / 150 ch 4X4	BM5	9	198	32 400	35 100
	2.0 CDTI 110 kW / 150 ch Auto	BA5	10	238	-	36 200

Le prix public "Clé en main" comprend le transport jusqu'au distributeur en France métropole et la préparation à la route incluant fourniture et pose d'un jeu de plaques d'immatriculation, 5 litres de carburant.

La carte grise et la vignette (si applicable) sont à la charge du client. Ces prix et spécifications peuvent être changés sans préavis et ne constituent pas une offre ferme.

TARIF OPEL ANTARA (châssis 10,5/ 2010A)

Prix public, clés en mains, maxima conseillés applicables au 1 janvier 2010
Prix, en Euros, TVA incluse au taux de 19,6%

2

Packs & Options

	Edition Pack	Cosmo Pack
Packs	TTC	TTC
Pack découverte: Toit ouvrant électrique, Système de navigation DVD 100 Navi MP3 - Chargeur CD / MP3, et pré-équipement Bluetooth	1 800	-
Confort et Agrément	TTC	TTC
Toit ouvrant électrique inclinable et coulissant	-	850
Siège conducteur à réglages électriques	-	350
Préchauffage programmable de l'habitacle - Park Heater (incompatible avec 2.0 CDTI 127ch 4x2 et 2.0 CDTI 150ch 4x2)	1 500	1 500
Système de portage arrière intégré FlexFix	655	655
Audio & Communication	TTC	TTC
Système de navigation DVD 100 Navi MP3 - Chargeur CD / MP3 - RDS - Double Tuner AM/FM - 4 X 20 W - GPS - 7 Haut-parleurs - écran couleur 6.5" - incluant le pré-équipement Bluetooth	1 500	1 500
Pré-équipement pour téléphone portable Bluetooth avec fonctions téléphone sur système audio et commandes vocales	-	450
Extérieur	TTC	TTC
Peinture métallisée	500	série

Accessoires	TTC
Tapis de coffre anti-dérapant réversible	110
Barres de toit aluminium (tarif hors pose)	163
Coffre de toit ABS L, capacité 450L, dimensions 2320 x 700 x 390 mm (tarif hors pose)	233
Porte-skis extensible (jusqu'à 6 paires de skis ou 4 snowboard)	145
Filet de séparation FlexOrganizer™ (tarif hors pose)	139

(1) : hors pose

(2) : hors pose et accessoires

TARIF OPEL ANTARA (châssis 10,5/ 2010A)

Prix public, clés en mains, maxima conseillés applicables au 1 janvier 2010
Prix, en Euros, TVA incluse au taux de 19,6%

3

Couleurs et Selleries

		Edition Pack	Cosmo Pack	
		Morrocanna Anthracite XXXK	Cuir Mondial Brun XXXM	Cuir Mondial Anthracite XXXU
Bandeau de décor standard				
		Palissandre	Palissandre	
COULEURS LAQUEES				
Blanc Olympique	GAZ	X	-	-
COULEURS METALLISEES (1)				
Noir Carbone	GAR	X	X	X
Gris Minéral	GAN	X	-	X
Gris Atlas	GJE	X	X	X
Gris Céleste	GJD	X	-	X
Perle	GBQ	X	-	X
Beige	GKE	X	X	X

X Disponible / - Non disponible
(1) options tarifées

TARIF OPEL ANTARA (châssis 10,5/ 2010A)

Prix public, clés en mains, maxima conseillés applicables au 1 janvier 2010
 Prix, en Euros, TVA incluse au taux de 19,6%

ANTARA

Fiche Technique

Antara		Puissance Adm. CV	Puissance kW/DIN	Edition Pack	Cosmo Pack
2.4 ECOTEC 140 ch 4x2	5 vit.	10	103 / 140	•	-
3.2 V6 227 ch 4x4 Auto	5 vit.	16	167 / 227	-	•
2.0 CDTI 127 ch 4x2 FAP	5 vit.	8	93 / 127	•	-
2.0 CDTI 150 ch 4x2 FAP	5 vit.	9	110 / 150	•	-
2.0 CDTI 150 ch 4x4 FAP	5 vit.	9	110 / 150	•	•
2.0 CDTI 150 ch 4x4 FAP	5 vit. Auto	10	110 / 150	-	•

Fiche Technique Opel Antara (Châssis 10 / 2010A)

- Disponible
- Non disponible

Dimensions en mm

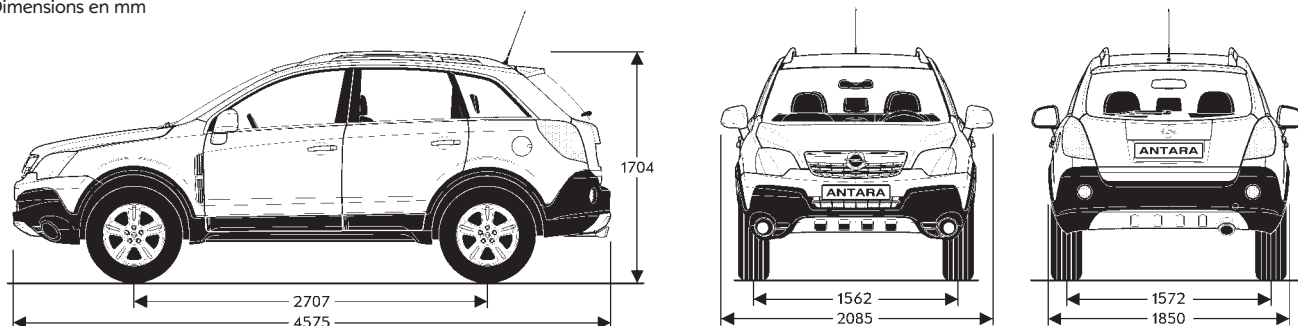

Caractéristiques techniques

	2.4 140 4x2	3.2 V6 4x4	2.0 CDTI 127 4x2	2.0 CDTI 150 4x2	2.0 CDTI 150 4x4	2.0 CDTI 150 Auto 4x4
MOTEUR						
Injection	Multipoint		Rampe commune			
Puissance administrative (CV)	10	16	8	9	9	10
Cylindrée (en cm ³)	2 405	3 195	1 991	1 991	1 991	1 991
Nombre de cylindres	4	6	4	4	4	4
Implantation moteur	Transversale avant					
Puissance maxi norme CEE (kW)	103	167	93	110	110	110
norme DIN (ch)	140	227	127	150	150	150
à (tr/mn)	5 200	6 600	4 000	4 000	4 000	4 000
Couple maxi norme CEE (Nm)	220	297	295	320	320	320
norme DIN (mkg)	22	30	30	33	33	33
à (tr/mn)	2 400	3 200	2 000	2 000	2 000	2 000
Catalyseur	oui	oui	oui	oui	oui	oui
Filtre à Particules (sur motorisations CDTI uniquement)	-	-	oui	oui	oui	oui
Carburant	Super sans plomb		Gazole			
Type de transmission	Transmission avant	Transmission intégrale	Transmission avant	Transmission avant	Transmission intégrale	Transmission intégrale
BOITE DE VITESSES (nombre de rapports)						
Manuelle	5	-	5	5	5	-
Automatique	-	5	-	-	-	5
DIRECTION						
A crémaillère avec assistance électrique. Colonne à absorption d'énergie.						
Diamètre de braquage (m) entre murs	12,80					
Diamètre de braquage (m)	12,42					
FREINS						
Double circuit en diagonale avec répartiteurs, ABS.						
Avant et arrière	Disques ventilés					
SUSPENSIONS						
Avant : Roues indépendantes, suspension à jambe de force pseudo-Mc Pherson. Amortisseurs télescopiques à gaz. Barre stabilisatrice.						
Arrière : Multibras tirés avec ressorts hélicoïdaux miniblocs à déformation progressive. Amortisseurs télescopiques à gaz.						
DIMENSIONS (mm)						
Longueur hors tout	4 575					
Largeur hors tout	1 850					
Hauteur à vide	1 704					
Empattement	2 707					
Voies : avant	1 562					
arrière	1 572					
POIDS (kg)						
A vide avec conducteur (selon 70/156/EU)	1 730	1 845	1 770	1 770	1 845	1 865
Total autorisé en charge	2 197	2 312	2 505	2 505	2 505	2 505
Charge utile	467 - 735					
Poids maxi sur essieu avant	1 205					
Poids maxi sur essieu arrière	1 340					
Charge maxi sur pavillon	100					
Poids tractable freiné	1 500	2 000	2 000	2 000	2 000	1 700
Nombre de places assises	5					
CAPACITES (litres) 5 portes						
Réservoir de carburant	65					
Coffre à bagages (méthode VDA) : banquette en position	370					
Banquette repliée	865					
Dossier du siège passager avant replié (Cosmo Pack et Pack Confort)	1 420					
PNEUMATIQUES						
Avec jantes en alliage 18"	235 / 55 R18	235 / 55 R18	235 / 55 R18	235 / 55 R18	235 / 55 R18	235 / 55 R18
Dimensions de la roue de secours	155 / 90 R16	155 / 90 R16	155 / 90 R16	55 / 90 R16	155 / 90 R16	155 / 90 R16
PERFORMANCES						
Vitesse maxi sur circuit (km/h)	180	203	178	182	181	178
Accélération (sec) : 0 à 100 km/h	11,7	9,3	11,6	10,5	11,1	12,8
Reprise de 80 à 120 km/h en 5 ^{ème}	19,4	7,7	12,4	12,5	11,3	10,1
CARACTERISTIQUES OFF-ROAD						
Angle d'attaque	24°					
Angle de fuite	23°					
Angle de rampe	18,2°					
Profondeur de gué (mm)	450					
Garde au sol (mm)	200					
CONSOUMMATIONS (litres)						
Aux 100 km (1999/100/CE) : Urbaine	13	16,4	9,2	9,0	8,9	10,9
Extra urbaine	7,2	8,9	6,4	6,4	6,6	7,3
Mixte	9,4	11,6	7,4	7,4	7,5	8,6
(CE2002/80B) Émissions de CO ₂ (g/km)	224	278	197	195	198	238
NORME DE POLLUTION	EURO 4	EURO 4	EURO 4	EURO 4	EURO 4	EURO 4

Les caractéristiques techniques sont fournies à titre indicatif et ne peuvent pas être considérées comme les données définitives.

Equipements et options

	Edition Pack	Cosmo Pack
LIGNE ET AERODYNAMIQUE		
Barres de toit anodisées	•	•
Double sortie d'échappement chromée (sur 3.2 V6)	-	•
Jantes en alliage léger 18" - 235/55 R18	•	•
Lunette et vitres arrière surteintées	•	•
Peinture métallisée	0	•
Poignées de portes chromées	-	•
Rétroviseurs extérieurs couleur carrosserie	•	•
VISIBILITE ET ECLAIRAGE		
Allumage automatique des phares	•	•
Capteur de pluie	-	•
Clignotants latéraux additionnels	•	•
Essuie-glace AR	•	•
Pare-brise athermique	-	•
Phares antibrouillard avant	•	•
Projecteurs au Xénon à décharge avec correction active et instantanée de l'assiette et lave-phares haute pression	-	•
Réglage électrique de l'assiette des phares	•	-
Rétroviseurs extérieurs électriques et dégivrants	•	•
Rétroviseurs extérieurs rabattables électriquement	-	•
Rétroviseur intérieur électrochromatique	-	•
Troisième feu stop	•	•
SECURITE ET CONDUITE		
3 appuis-tête arrière	•	•
5 ceintures de sécurité 3 points à enrouleur	•	•
Airbags Opel* frontaux conducteur et passager	•	•
Airbags Opel* latéraux sur sièges avant	•	•
Airbags Opel* rideaux arrière	•	•
Airbags Opel* rideaux avant	•	•
Ceintures de sécurité avant réglables en hauteur, avec prétensionneurs à déclenchement pyrotechnique	•	•
Contrôle d'adhérence en descente (DCS)	•	•
Contrôle de stabilité de l'attelage (TSA)	•	•
Contrôle de traction (TC)	•	•
Contrôle électronique de trajectoire (ESP*)	•	•
Contrôle de la pression des pneus (TPMS) avec écran graphique	-	•
Correcteur d'assiette automatique (sauf sur 2.4 140 ch)	•	•
Direction électro-hydraulique à assistance variable (EHPS)	•	•
Fixations Isofix sur les sièges latéraux arrière	•	•
Protection anti-retournement (ARP)	•	•
Régulateur de vitesse	•	•
Renforts latéraux de sécurité	•	•
Système antiblocage des roues (ABS) avec Contrôle de freinage en courbe (CBC)	•	•
Système de pédalier rétractable en cas de choc frontal (EPRS)	•	•
Verrou électronique Opel (antidémarrage)	•	•
INSTRUMENTATION DE BORD		
Alarme sonore d'oubli d'extinction des feux	•	•
Compte-tours électronique	•	•
Compteur kilométrique et totalisateur journalier	•	•
Indicateur de maintenance	•	•
Jauge à carburant avec témoin d'alerte mini	•	•
CONFORT ET AGREMENT		
Accoudoir central avant	•	•
Aide au stationnement AV et AR	•	•
Allume-cigare	•	•
Banquette arrière rabattable asymétriquement (60/40)	•	•
Cache-bagages rigide	•	•
Climatisation automatique	•	•
Ordinateur de bord	•	•

Equipements et options (suite)

	Edition Pack	Cosmo Pack
CONFORT ET AGREMENT (suite)		
Pare-soleil orientables avec miroirs de courtoisie éclairés et poche de rangement côté conducteur	●	●
Pré-installation FlexOrganizer (rails coulissants)	●	●
Range-lunettes	●	●
Siège conducteur réglable dans 8 directions	●	●
Siège conducteur réglable électriquement dans 8 directions	-	○
Siège passager avant rabattable	-	●
Sièges avant chauffants	●	●
Système de recirculation d'air avec filtre anti-pollen	●	●
Tiroir de rangement sous siège passager avant	●	●
Toit ouvrant électrique inclinable et coulissant	-	○
Verrouillage centralisé (portes, coffre, et trappe à carburant) avec commande à distance haute fréquence	●	●
Vide-poches dans les portes avant et arrière	●	●
Vitres avant et arrière électriques à impulsion avec fonction anti-pincement pour le conducteur	●	●
Volant et soufflet de levier de vitesses gainés de cuir	●	●
AMBIANCE INTERIEURE		
Sellerie mixte cuir/tissu Marocana	●	-
Sellerie Cuir Mondial anthracite ou Mondial brun	-	●
EQUIPEMENT RADIO		
Ecran triple fonction (date, heure, température extérieure et fréquence radio avec les postes Opel)	●	●
Pré-équipement pour téléphone portable Bluetooth avec fonction téléphone sur système audio et commandes vocales	○	○
Prise auxiliaire audio	●	●
Radio CD30 - CD - MP3 - RDS - AM/FM - 4x20 W 7 haut-parleurs 9 présélections	●	●
Système de navigation DVD100 Navi MP3 - Chargeur CD / MP3 - RDS - Double Tuner AM/FM - 4 X 20 W - GPS - 9 haut-parleurs - Ecran couleur 6.5", pré-équipement pour téléphone portable Bluetooth avec fonction téléphone sur système audio et commandes vocales	○	○

○ En option ● En série - Non disponible

* Marque déposée. Coussins gonflables de sécurité.

Construction de gamme

Edition Pack

Jantes en alliage léger 18"
Poignées de portes extérieures couleur carrosserie
Rails de toit anodisés

Sellerie mixte cuir/tissu Morrocana
Lunette et vitres arrière surteintées
Régulateur de vitesse
Ordinateur de bord 6 fonctions
Aide au stationnement AV et AR
Tiroir de rangement sous siège passager AV
Allumage automatique des phares
Climatisation automatique
Prise auxiliaire audio
Radio CD30 MP3 9 présélections avec commandes au volant et 7 haut-parleurs
Volant et soufflet de levier de vitesses gainés de cuir
Vitres électriques AV et AR avec système anti-pincement
Rétroviseurs extérieurs électriques et dégivrants
Sièges avant chauffants
3 appuis-tête AR réglables en hauteur

Contrôle de stabilité de l'attelage (TSA)
Protection anti-retournement (ARP)
Ceintures de sécurité AV avec prétensionneurs à déclenchement pyrotechnique
Pédalier rétractable en cas de choc frontal (EPRS)
Direction électro-hydraulique à assistance variable (EHPS)
Contrôle d'adhérence en descente (DCS)
Système antiblocage des roues (ABS)
6 Airbags Opel*

Cosmo Pack

Projecteurs au Xénon avec lave-phares haute pression
Double sortie d'échappement chromée (sur 3.2 V6 uniquement)
Jantes en alliage léger 18"
Poignées de portes extérieures chromées
Rails de toit anodisés

Pare-brise athermique
Contrôle électronique de la pression des pneus (TPMS) avec écran graphique
Rétroviseur intérieur électrochromatique + capteur de pluie
Peinture métallisée
Siège passager avant rabattable
Sellerie cuir
Lunette et vitres arrière surteintées
Régulateur de vitesse
Ordinateur de bord 6 fonctions
Aide au stationnement AV et AR
Tiroir de rangement sous siège passager AV
Allumage automatique des phares
Climatisation automatique
Prise auxiliaire audio
Radio CD30 MP3 9 présélections avec commandes au volant et 7 haut-parleurs
Volant et soufflet de levier de vitesses gainés de cuir
Vitres électriques AV et AR avec système anti-pincement
Rétroviseurs extérieurs électriques, dégivrants et rabattables électriquement
Sièges avant chauffants
3 appuis-tête AR réglables en hauteur

Contrôle de stabilité de l'attelage (TSA)
Protection anti-retournement (ARP)
Ceintures de sécurité AV avec prétensionneurs à déclenchement pyrotechnique
Pédalier rétractable en cas de choc frontal (EPRS)
Direction électro-hydraulique à assistance variable (EHPS)
Contrôle d'adhérence en descente (DCS)
Système antiblocage des roues (ABS)
6 Airbags Opel*

Votre Antara, des services en plus

Profitez des Services Opel

Opel vous propose ce que nous pensons être le meilleur et le plus complet des programmes de service existants. Ce programme débute dès le tout premier jour. Votre véhicule est couvert par une garantie véhicule neuf de 24 mois, kilométrage illimité, une garantie anticorrosion de 12 ans et une garantie sur les pièces de rechange et accessoires Opel d'origine de 2 ans.

SERVICE APRÈS-VENTE DANS TOUTE L'EUROPE

Partout en Europe, plus de 6 000 ateliers de réparation Opel spécialisés sont prêts à vous assurer un service après-vente professionnel et ponctuel.

Bien sûr votre véhicule bénéficiera des plus hauts critères de réparation et plus encore, vous saurez exactement ce qui a été effectué et pourquoi, et ce que tous les coûts recouvrent.

NOTRE ENGAGEMENT DE SERVICE

- Nous inspectons votre véhicule avant de le réviser et ce, sous votre contrôle.
- Nous vous donnons un devis fiable correspondant à tous les travaux à effectuer. C'est tout naturel.
- Si nous devons effectuer un plus grand nombre de travaux que prévu, nous ne le ferons qu'avec votre autorisation.
- Si vous n'êtes pas totalement satisfait de notre travail, nous prendrons toutes les mesures nécessaires pour vous donner entière satisfaction. Sans frais supplémentaires.
- Nous vous expliquerons le détail de la facture et des travaux réalisés. Point par point.

CONTRATS DE SERVICE OPEL*

- Les Contrats de Service Opel vous offrent **quatre produits complémentaires** et un choix de **7 couples durée / kilométrage** afin de vous permettre de choisir le niveau de prestations le mieux adapté à vos besoins (contrats non cumulables) :
 - 36 mois ou 50 000 km
 - 60 mois ou 50 000 km
 - 36 mois ou 80 000 km
 - 60 mois ou 80 000 km
 - 48 mois ou 65 000 km
 - 60 mois ou 125 000 km
 - 48 mois ou 100 000 km

PRODUITS	PRESTATIONS				
	Extension de garantie	Assistance routière	Remplacement des pièces d'usure	Maintenance	1 ^{er} contrôle technique
EGO	•	•			
EGO PLUS	•	•	•		
ENTRETIEN				•	•
INTEGRAL	•	•	•	•	•

ASSISTANCE 24H/24

Opel Assistance peut intervenir pour **tout problème mécanique ou électrique, les crevaisons, les clés cassées, les pannes de batterie**. Vous bénéficiez alors des avantages suivants (soumis à conditions) :

- **Location d'un véhicule de remplacement.**
- **Rapatriement du véhicule et suite du voyage.**
- **Hébergement à l'hôtel.**

De plus, en cas d'accident, Opel Assistance proposera le remorquage de votre véhicule auprès du Réparateur Agréé Opel le plus proche.

Vous pouvez nous joindre 24h/24, 7j/7 depuis la France métropolitaine.

N° Vert 0 800 04 04 58 **

FINANCEMENT

Retrouvez chez les Distributeurs Opel les produits **GMAC Banque**, qui vous permettront de choisir une solution de financement adaptée à vos attentes, comme à votre budget.

En complément de votre financement, GMAC Banque vous propose des **assurances exclusives et services associés**, qui vous préservent des aléas de la vie et garantissent votre capital automobile.

Pour en savoir plus, connectez-vous à l'adresse suivante : www.gmacbanque.fr.

OPEL ASSURANCE ***

Découvrez Opel Assurance, une solution adaptée à vos besoins et des formalités allégées :

- Souscription immédiate : vous repartez au volant de votre nouveau véhicule assuré.
- Assistance 7j/7 et 24h/24: pour vous et votre famille, en France comme à l'étranger.
- Gestion simplifiée en cas de sinistre et qualité de réparation garantie.

Information, devis souscription au 0800 566 566 (0,34€ TTC / min)

OPEL RENT

Les agences Opel Rent peuvent vous proposer des locations de véhicules de tourisme et d'utilitaires à des prix particulièrement compétitifs et sans surprise. Cela peut vous permettre d'essayer un nouveau modèle de la gamme, d'assurer votre mobilité pendant l'immobilisation en atelier de votre propre véhicule ou pour un déménagement. Vous pourrez trouver tous les tarifs de location et la liste de nos agences sur www.opelrent.fr ou en appelant notre central de réservations au 0 892 88 10 10 (0,34 €/min).

OPEL MULTI

OpelMulti : Pourquoi choisir?

Avec la formule OpelMulti, l'acheteur d'une Opel neuve peut bénéficier de 20 jours par an d'utilisation d'un autre modèle Opel et ce pendant 3 à 5 ans. Votre automobile de tous les jours se transforme ainsi en monospace pour les vacances en famille, en berline confortable pour un week-end ou encore en utilitaire pour un déménagement.

Achetez une Opel, roulez aussi avec les autres. www.opelmulti.fr

OPEL SUR INTERNET

La gamme complète des véhicules Opel ainsi que les tout derniers modèles commercialisés sont présentés sur notre site Internet www.opel.fr.

Vous pouvez également accéder à notre configurateur de véhicules par le biais du site www.opel.fr et confectionner la voiture de vos rêves. Notre configurateur vous aiguillera dans les disponibilités et les choix qui s'offrent à vous.

RECYCLAGE

Les informations relatives au recyclage (conception des véhicules, lieux de reprise des véhicules en fin de vie et recyclage de ces véhicules) sont accessibles sur le site www.opel.fr.

Pour toute information complémentaire, consultez votre Distributeur Opel. La liste des Distributeurs et Réparateurs agréés Opel est disponible sur www.opel.fr.

* Offre soumise à conditions. Conditions détaillées de l'offre sur le contrat client disponible dans le réseau Opel.

** Appel gratuit depuis un poste fixe en France métropolitaine

***La présentation des garanties Opel Assurance est effectuée par Idassur, société de courtage au capital de 198 000€, inscrite au registre des Intermédiaires en assurance sous le n°07030425 consultable sur www.orias.fr ou au 01 53 21 51 70.