

# Antenne terrestre UHF 22 éléments amplifiée Canaux 21 à 69 ref. 415022

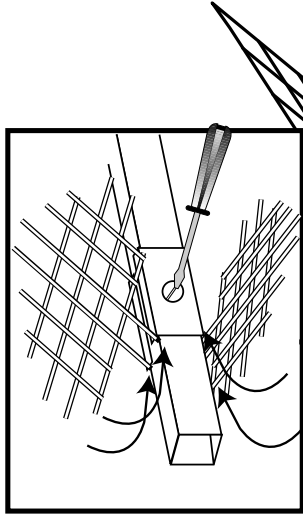

- 1 - Ouvrir le boîtier plastique du dipôle en pressant sur les deux broches comme indiqué sur le schéma 1.
- 2 - Brancher votre câble sur la fiche F du dipôle.
- 3 - Faire glisser le manchon d'étanchéité sur le câble et le placer dans le logement du boîtier.
- 4 - Refermer le boîtier plastique.

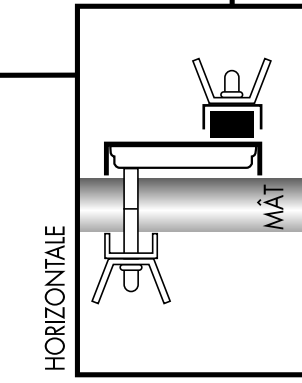
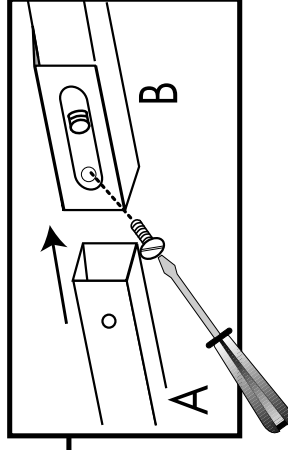
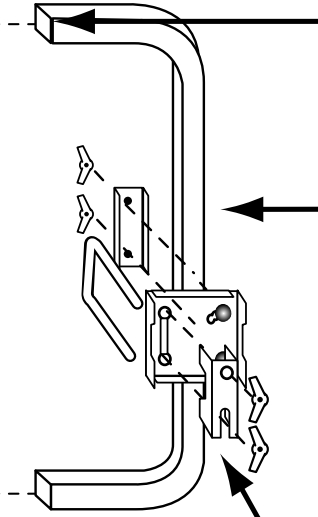
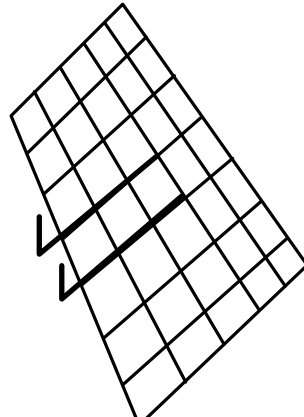
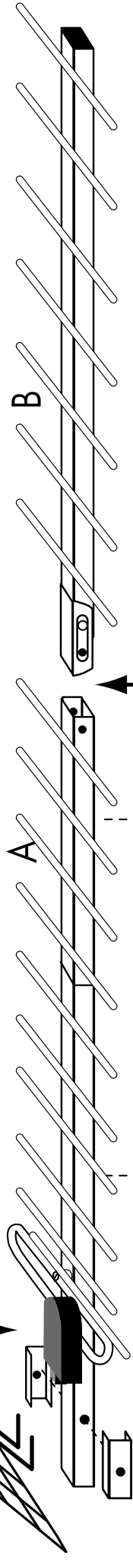
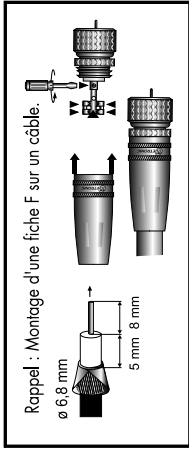
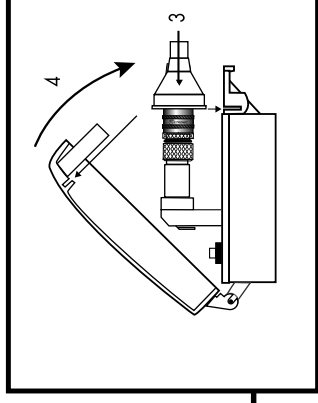
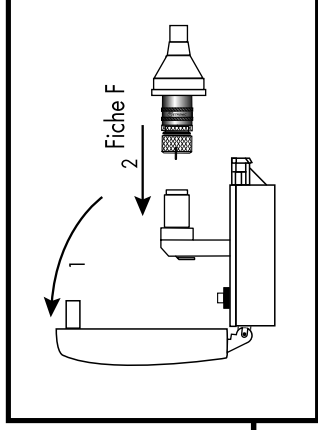
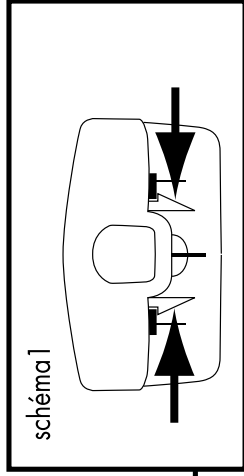

CAS LE PLUS FRÉQUENT

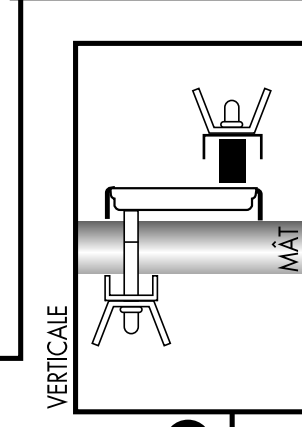

CAS LE MOINS FRÉQUENT

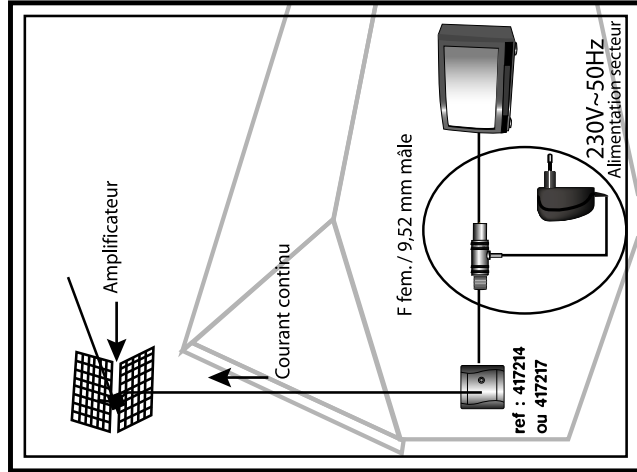
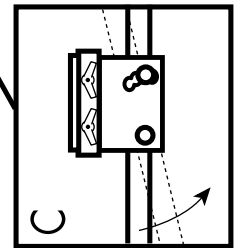

## 1. INTRODUCTION

Toutes nos félicitations pour votre choix, vous venez d'acquérir une antenne de qualité. Nous développerons, ci-après, une présentation des produits complémentaires à l'antenne que vous venez de vous offrir afin d'optimiser votre réception. Nous vous présenterons également des conseils et astuces afin de vous faciliter l'installation de votre antenne.

## 2. INSTALLATION

- Suivre attentivement la notice au recto de cette présente feuille.
- Pour le raccordement du câble au boîtier (de couleur noire) de l'antenne, utilisez de préférence un câble neuf afin d'avoir la meilleure réception possible.
- Renseignez-vous sur la polarisation de l'émetteur près de chez vous (verticale, horizontale) car ceci déterminera la façon de disposer votre antenne (verticalement, horizontalement).
- Si votre réception est suffisante, vous pouvez installer votre antenne sous les combles.

## 3. COUPLER PLUSIEURS ANTENNES

Tous nos coupleurs sont à passage de courant continu, ils permettent donc de brancher l'alimentation secteur sur une prise 230V~ facilement accessible (près du TV, par exemple) et d'assurer le fonctionnement de l'amplificateur situé dans l'antenne.

Coupleur 2 entrées UHF/VHF C.C - Réf 412311

Coupleur 2 entrées UHF C.C./UHF - Réf 412312

Coupleur 3 entrées UHF/UHF/VHF/ C.C - Réf 432123

Pour en savoir plus, n'hésitez pas à demander conseil aux vendeurs de votre magasin.

## 4. DISTRIBUER LE SIGNAL

- Utilisez de préférence les répartiteurs en T, blindés, 9,52, soit 1 entrée mâle/2 sorties femelles (Réf. 436201), soit 1 entrée femelle/ 2 sorties mâles (Réf. 436211).
- Répartiteurs satellite + terrestre 2 sorties (avec fiche F) - Réf. 416302.
- Répartiteurs satellite + terrestre 3 sorties (avec fiche F) - Réf. 416303.
- Répartiteurs satellite + terrestre 4 sorties (avec fiche F) - Réf. 416304.

## F - IMPORTANT

- Il ne faut pas brancher un 2<sup>ème</sup> amplificateur en série (entre l'antenne et la TV) car l'antenne ne serait plus alimentée.
- Passer le câble au plus court dans l'habitation.
- Ne jamais faire passer le câble dans les conduits de cheminée.
- Votre antenne n'est pas protégée contre la foudre. Si celle-ci s'abat sur votre antenne et que le câble est relié à votre poste TV celui-ci sera définitivement endommagé : pour protéger votre TV utilisez un bouchon de sécurité - Réf. 438112.
- Fixer le câble coaxial sur le mât à l'aide de ruban adhésif ou de collier PVC.
- Orientation :

Analogique : orienter l'antenne vers l'émetteur ou sur l'écho (regarder les antennes des maisons voisines). Dans tous les cas après avoir déterminé la direction optimale de l'antenne pour avoir la meilleure réception, bloquer les écrous de serrage sur le mât.

Incliner l'antenne (schéma C) pour optimiser la réception dans les régions montagneuses.

Numérique (TNT) : utiliser la procédure de votre adaptateur TNT.

## E - IMPORTANTE

- No se puede conectar un 2º amplificador en serie (entre la antena y el TV) porque la antena no estará más alimentada.
- Nunca pasar el cable por la chimenea.
- Su antena no esta protegida contra el rayo. Si cae sobre su antena y que el cable esta conectado en su televisor sera definitivamente deteriorado : para proteger su televisor, utiliza un tapon de seguridad 438112
- Orientación :

Orientar la antena hacia la estación emisora o hacia el eco (mirar las antenas de las casas cercanas). En todos casos, después haber determinado la dirección óptima de la antena apretar las tuercas sobre el mástil.

Inclinar la antena (esquema C) para optimizar la recepción en las regiones montañosas.

## P - IMPORTANTE

- Não se pode conectar um 2º amplificador em série (entre a antena e o TV) porque a antena não estará mais alimentada.
- Nunca fazer passar o cabo nos.
- Sua antena não está protegida contra a fiação. Se ela cae sobre a sua antena e que o cabo está ligado ao seu posto de televisor, ela será estragada definitivamente : para proteger a sua televisor, utilize uma rolha de segurança 438112.
- Orientação :

Orientar a antena em direção do emissor ou no eco (olhar para as antenas das casas vizinhas). En todos os casos, depois de ter determinado a direção óptima da sua antena bloquear as porcas de pressão sobre a mastro.

Inclinar a antena (esquema C) para melhorar a recepção nas regiões montanhosas.



FR - Ce logo signifie qu'il ne faut pas jeter les appareils hors d'usage avec les ordures ménagères. Les substances dangereuses qu'ils sont susceptibles de contenir peuvent nuire à la santé et à l'environnement. Faites reprendre ces appareils par votre distributeur ou utilisez les moyens de collecte sélective mis à votre disposition par votre commune. **ESP** - Este logotipo significa que no debe tirar los aparatos averiados o ya usados con la basura ordinaria. Estos aparatos son susceptibles de contener sustancias peligrosas que pueden perjudicar la salud y el medio ambiente. Exiga la recogida de estos aparatos por su distribuidor o bien utilice los medios de recogida selectiva que están a su disposición en su localidad. **PORT** - Este logotipo significa que não deve atirar os aparelhos avariados ou já usados com o lixo ordinário. Estes aparelhos são susceptíveis de conter substâncias perigosas que podem prejudicar a saúde e o médio ambiente. Deve exigir a recolhida destes aparelhos por seu distribuidor ou bem utilize os meios de recolhida seletiva que estão a sua disposição em sua localidade.