

**MANUALE D'USO**

ACCESSORIO "BOTTLE TO GO"

IT

**INSTRUCTION MANUAL**

"BOTTLE TO GO" ACCESSORY

EN

**MANUEL D'UTILISATION**

ACCESSOIRE « BOTTLE TO GO »

FR

**GEBRAUCHSANWEISUNG**

ZUBEHÖR „BOTTLE TO GO“

DE

**GEBRUIKSAANWIJZING**

ACCESSOIRE "BOTTLE TO GO"

NL

**MANUAL DE USO**

ACCESORIO "BOTTLE TO GO"

ES

**MANUAL DE UTILIZAÇÃO**

ACESSÓRIO "BOTTLE TO GO"

PT

**BRUKSANVISNING**

TILLBEHÖRET "BOTTLE TO GO"

SV

**РУКОВОДСТВО ПО ЭКСПЛУАТАЦИИ**

АКСЕССУАР «BOTTLE TO GO»

RU

**BRUGERVEJLEDNING**

TILBEHØR "BOTTLE TO GO"

DA

**INSTRUKCJA UŻYTKOWNIKA**

BUTELKA „BOTTLE TO GO“

PL

**KÄYTTÖOPAS**

LISÄVARUSTE "BOTTLE TO GO"

FI

**BRUKERHÅNDBOK**

TILBEHØR "BOTTLE TO GO"

NO

 **smeg**

Gentile Cliente,

La ringraziamo vivamente per aver acquistato l'accessorio "Bottle to go" del frullatore della Linea Anni '50.

Scegliendo un nostro prodotto, Lei ha optato per soluzioni in cui la ricerca estetica e una progettazione tecnica innovativa offrono oggetti unici che diventano elementi d'arredo.

Un elettrodomestico Smeg, infatti, si coordina sempre perfettamente con altri prodotti in gamma e, nel contempo, può costituire un oggetto di design per la cucina.

Augurandole di apprezzare appieno le funzionalità del Suo elettrodomestico,

Le porgiamo i nostri più cordiali saluti.

SMEG S.p.A.

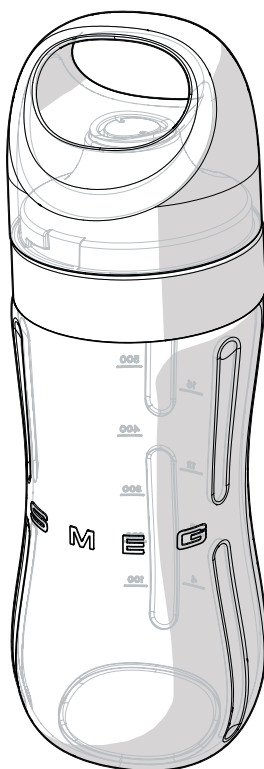

Modello BGF01  
Accessorio "Bottle to go"

Cher client,

Merci beaucoup d'avoir acheté cet accessoire « Bottle to go » pour le mixeur/mélangeur Smeg de la Ligne Années 50.

En choisissant l'un de nos produits, vous avez opté pour un appareil qui naît de l'union d'un style iconique, d'une conception technique innovante et de l'attention portée aux détails.

Cet appareil Smeg se coordonne parfaitement aux autres produits Smeg, ou fonctionne également très bien comme appareil autonome de votre cuisine.

Nous espérons que vous aimerez utiliser votre nouvel appareil !

Pour obtenir plus de renseignements, veuillez visiter le site : [www.smeg.com](http://www.smeg.com) ou [www.smegusa.com](http://www.smegusa.com) (seulement pour les États-Unis, le Canada et l'Amérique du Sud).

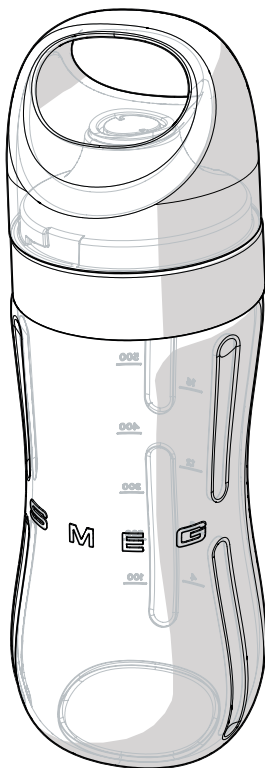

Modèle BGF01  
Accessoire « Bottle to go »

# Sommaire

<b>1 Avertissements</b>	<b>37</b>
1.1 Introduction	37
1.2 Ce manuel d'utilisation	37
1.3 Utilisation prévue	37
1.4 Responsabilité du fabricant	38
1.5 Élimination	38
<b>2 Description</b>	<b>39</b>
2.1 Description du produit	39
<b>3 Utilisation</b>	<b>40</b>
3.1 Avant la première utilisation	41
3.2 Comment utiliser l'accessoire « Bottle to go »	41
<b>4 Nettoyage et entretien</b>	<b>45</b>
4.1 Avertissements	45
4.2 Nettoyage de la base du moteur	45
4.3 Nettoyage de l'accessoire et de l'ensemble lame	45
4.4 Utilisation de l'option de nettoyage automatique	46

FR

## Consignes de sécurité importantes

**AVERTISSEMENT** : Si les consignes contenues dans ce manuel ne sont pas suivies à la lettre, une explosion ou un incendie pourront se déclarer, entraînant des dommages matériels, des blessures ou la mort.



**LISEZ ET CONSERVEZ CES CONSIGNES** - Votre sécurité et celle des autres sont très importantes.

Nous avons fourni de nombreuses consignes de sécurité importantes dans ce manuel et sur l'appareil.

Lisez toutes les consignes avant d'utiliser l'appareil et toujours respectez les messages de sécurité.



# Consignes de sécurité importantes



## RECONNAISSEZ L'INFORMATION SUR LA SÉCURITÉ

Ceci est un symbole d'alerte de sécurité. Ce symbole vous alerte des dangers potentiels qui peuvent provoquer des blessures ou entraîner la mort.

## COMPRENEZ LES MOTS INDICATEURS

Un mot indicateur – DANGER, AVERTISSEMENT, ou PRÉCAUTION – est utilisé avec le symbole d'alerte de sécurité. DANGER indique les dangers les plus sérieux. Il signifie que vous pourriez être tué ou gravement blessé si vous ne suivez pas immédiatement les consignes. AVERTISSEMENT signifie que vous pourriez être tué ou gravement blessé si les consignes ne sont pas suivies. PRÉCAUTION indique une situation potentiellement dangereuse qui pourrait causer des blessures mineures ou majeures si elle n'est pas évitée.

## AVERTISSEMENT



- Cet appareil est destiné à être utilisé dans le milieu domestique.
- Utilisez seulement cet appareil pour sa fonction prévue. Le fabricant ne peut être tenu responsable de dommages causés par une mauvaise utilisation de cet appareil.
- Cet appareil est conforme aux règles de sécurité en vigueur. Une mauvaise utilisation de cet appareil peut entraîner des blessures et des dommages matériels.
- Lisez attentivement toutes les instructions avant d'installer ou d'utiliser l'appareil pour la première fois.
- Conservez ces consignes dans un endroit sûr et transmettez-les à tout futur utilisateur.

Les messages de sécurité vous informeront des dangers potentiels, des modes pour éviter les risques de blessures et de ce qui peut se produire si les consignes ne sont pas suivies.

**IMPORTANT : Respectez toutes les lois et ordonnances en vigueur.**

**AVERTISSEMENT : Pour votre sécurité, les instructions contenues dans ce manuel doivent être suivies pour réduire le risque d'incendie ou d'explosion, et empêcher les dommages matériels, les blessures ou la mort.**

N'entreposez pas et n'utilisez pas d'essence ou d'autres vapeurs inflammables à proximité de cet appareil ou d'autres appareils.



**À NOTER :** Cet appareil n'est pas conçu pour l'installation dans des maisons préfabriquées (mobiles) ou dans des véhicules récréatifs (VR).

**N'installez PAS cet appareil à l'extérieur.**

# Consignes de sécurité importantes

## AVERTISSEMENT



Pour réduire les risques d'incendie, de chocs électriques, de blessures ou de dommages en utilisant l'appareil, quelques précautions de base doivent être suivies, incluant :

L'accessoire « Bottle to go » est un accessoire du mixeur/mélangeur **BLF01**.

Suivez les avertissements de sécurité pour utiliser l'accessoire en toute sécurité.

- Avant d'utiliser l'appareil, lisez attentivement ce manuel ainsi que le manuel fourni avec le mixeur/mélangeur **BLF01**.
- Éteignez l'appareil immédiatement après l'avoir utilisé.
- Ne laissez pas l'appareil sans surveillance quand il fonctionne.
- Débranchez l'appareil de la prise de courant dès que vous avez fini de l'utiliser et avant de le nettoyer.
- Ne plongez pas l'appareil, le câble d'alimentation ou la fiche dans l'eau ni dans aucun autre liquide.
- N'utilisez pas l'appareil lorsque le câble d'alimentation ou la fiche sont endommagés ou lorsque l'appareil est tombé ou est endommagé de quelque manière que ce soit. Retournez l'appareil au service autorisé le plus proche pour la vérification, la réparation ou le réglage.
- Si le câble d'alimentation électrique est abîmé, contactez immédiatement le service d'assistance technique pour le remplacement afin d'éviter tout risque de danger.
- Le câble est court pour empêcher les accidents. N'utilisez pas de rallonge.
- Assurez-vous que le câble ne rentre pas en contact avec des arêtes vives.
- Ne tirez pas sur le câble pour le débrancher de la prise de courant.
- Ne placez pas l'appareil au-dessus ou à proximité de la plaque de cuisson si les brûleurs sont allumés ou de la plaque électrique, à l'intérieur d'un four ou à proximité d'autres sources de chaleur.
- Cet appareil peut être utilisé par des enfants de plus de 8 ans sous la supervision d'adultes et en recevant les instructions concernant l'utilisation de l'appareil d'une manière sûre et comprenant les risques encourus.
- Nettoyage et entretien de l'utilisateur ne doivent pas être faits par des enfants à moins qu'ils soient âgés de plus de 8 ans et sous surveillance.
- Les enfants ne doivent jamais jouer avec l'appareil. Gardez l'appareil hors de la portée des enfants.

# Consignes de sécurité importantes

## Pour cet appareil et l'accessoire

- Ne touchez pas aux parties en mouvement lorsque l'appareil fonctionne. Gardez les mains, les cheveux et les vêtements ainsi que les ustensiles loin des lames pendant le fonctionnement, afin d'éviter les blessures et/ou d'endommager l'appareil.
- Débranchez toujours le mixeur/mélangeur de l'alimentation s'il est sans surveillance et avant d'assembler, démonter ou nettoyer. Débranchez le mixeur/mélangeur lorsqu'il n'est pas utilisé, avant de le nettoyer et si vous remarquez tout défaut. Laissez l'appareil refroidir avant de le nettoyer.
- Vérifiez que l'accessoire et l'ensemble lame soient correctement fixés.
- Ne remplissez pas trop l'accessoire (maximum 600 ml).
- N'utilisez pas le mixeur/mélangeur avec des pièces de rechange ou des accessoires provenant d'autres fabricants.
- Utilisez seulement les pièces de rechange originales. L'utilisation de pièces de rechange non approuvées par le fabricant pourrait causer des incendies, des chocs électriques ou des blessures.
- Lames tranchantes : Danger de coupures ! Ne touchez jamais les lames avec les mains. Prenez grand soin quand vous installez et enlevez l'ensemble lame.
- Placez le mixeur/mélangeur seulement sur des surfaces planes et sèches.
- Ne faites pas fonctionner le mixeur/mélangeur sans la carafe/cruche ou l'accessoire « Bottle to go ».
- Laissez refroidir à température ambiante les liquides chauds avant de les verser dans l'accessoire.
- Évitez de toucher les pièces mobiles, comme l'ensemble lame.
- Pour réduire le risque de blessure, assurez-vous que l'accessoire n'est pas endommagé et ne mettez jamais les mains ou des ustensiles quand il fonctionne. Vous pouvez utiliser une spatule en bois ou en plastique seulement lorsque le mixeur/mélangeur est éteint.
- N'utilisez pas de détergent agressifs ou de racloirs tranchants pour laver ou retirer les résidus de l'accessoire.

## CONSERVEZ CES INSTRUCTIONS

# Consignes de sécurité importantes

## 1 Avertissements

### 1.1 Introduction

Informations clés pour l'utilisateur :

#### Avertissements



Informations générales sur ce manuel d'utilisation, la sécurité et l'élimination finale.

#### Description



Description de l'appareil et de l'accessoire.

#### Utilisation



Informations sur l'utilisation de l'appareil et de l'accessoire.

#### Nettoyage et entretien



Informations pour un nettoyage et un entretien corrects de l'appareil.



Consignes de sécurité



Information



Conseil

### 1.2 Ce manuel d'utilisation

Ce manuel d'utilisation fait partie intégrante de l'accessoire. Conservez-le en parfait état et à portée de main pendant tout le cycle de vie de l'accessoire.

### 1.3 Utilisation prévue

- L'accessoire « Bottle to go » peut être utilisé aussi bien à l'intérieur qu'à l'extérieur.
- L'accessoire « Bottle to go » ne peut être utilisé qu'avec le mixeur/mélangeur **BLF01**. L'accessoire peut être utilisé pour mélanger, mixer et émulsionner divers ingrédients pour la préparation de boissons, jus de fruits et frappés à déguster à l'intérieur ou à l'extérieur.
- N'utilisez pas l'accessoire à des fins différentes de celles pour lesquelles il a été conçu.
- Cet accessoire ne doit pas être utilisé par des personnes (enfants inclus) ayant une capacité physique et mentale réduite, ou sans expérience dans l'utilisation d'appareils électriques, sauf si elles sont surveillées ou formées par les adultes qui sont responsables de leur sécurité.



# Consignes de sécurité importantes

## 1.4 Responsabilité du fabricant

Le fabricant ne peut pas être tenu pour responsable des blessures ou dommages matériels causés par :

- L'utilisation de l'appareil différente de celle prévue
- La lecture omise du manuel d'utilisation
- L'altération même d'une seule pièce de l'appareil
- L'utilisation de pièces détachées non originales
- Le non-respect des consignes de sécurité

## 1.5 Élimination



Cet appareil doit être éliminé séparément des autres déchets (Directive 2012/19/UE). Cet appareil ne contient pas de substances dont la quantité est jugée dangereuse pour la santé et l'environnement, conformément aux directives européennes en vigueur.



### Tension électrique Danger d'électrocution

- Mettez l'appareil hors tension.
- Débranchez le câble d'alimentation électrique de l'installation électrique.

- **Les vieux appareils ne sont pas considérés comme des déchets ménagers !** Pour se conformer à la loi en vigueur, les vieux appareils, ayant atteint la fin de leur vie utile, devraient être envoyés à une installation d'élimination pour être triés. De cette façon, tous les matériaux utiles contenus dans les vieux appareils peuvent être recyclés en contribuant à la protection de l'environnement. Pour de plus amples informations, contactez les autorités locales ou les préposés des centres de collecte sélective.

Nos appareils sont emballés dans des matériaux non-polluants et recyclables.

- Éliminez les matériaux d'emballage dans une installation d'élimination appropriée.



### Emballage en plastique Danger d'asphyxie

- Ne laissez jamais l'emballage ni ses parties sans surveillance.
- Ne laissez pas les enfants jouer avec les sacs plastique.



## 2 Description

### 2.1 Description du produit

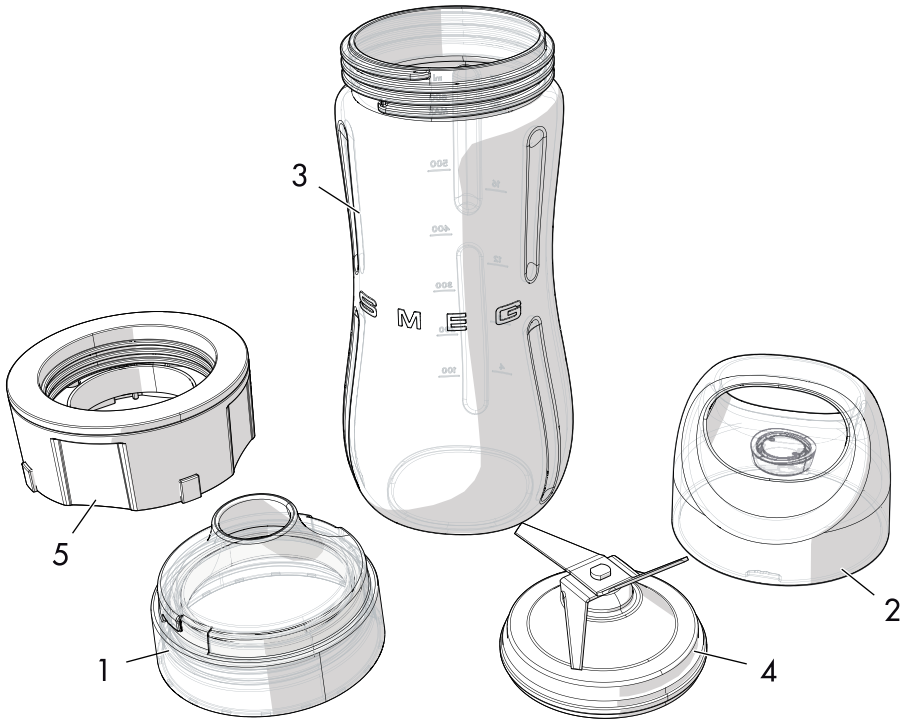

**Modèle BGF01 - Accessoire « Bottle to go »**

- 1 Capuchon en Tritan™ sans BPA avec bec
- 2 Couvercle avec joint en silicone
- 3 Bouteille en Tritan™ sans BPA (max. 600 ml)
- 4 Ensemble lame en acier inoxydable amovible
- 5 Support ensemble lame



## 3 Utilisation



### Risque de choc électrique

- Branchez à une sortie à 3 broches.
- Ne retirez pas la broche de mise à terre.
- N'utilisez pas d'adaptateur.
- N'utilisez pas de rallonge.
- Le non-respect de ces consignes peut entraîner la mort, déclencher un incendie ou produire un choc électrique.

### « Mixeur/mélangeur uniquement pour la version États-Unis »

Volts : 120 volts c.a. seulement.

Hertz : 60 Hz



Votre mixeur/mélangeur possède une prise de mise à la terre à 3 broches. Pour réduire le risque de choc électrique, cette prise correspondra à une sortie à sens unique seulement. Si la prise ne correspond pas à la sortie, contactez un électricien qualifié. Ne modifiez pas la prise d'aucune façon.

- N'utilisez pas de rallonge. Si le câble d'alimentation est trop court, un électricien ou un homme de service qualifié devra installer une sortie près de l'appareil.
- Un câble d'alimentation court (ou un câble d'alimentation détachable) devrait être utilisé pour réduire le risque d'étranglement ou de chute sur un câble plus long.
- Les câbles d'alimentation ou les rallonges sont disponibles et peuvent être utilisés si un entretien est exercé pendant leur utilisation.

Si un câble d'alimentation détachable plus long ou une rallonge est utilisé :

- Le classement électrique marqué du câble d'alimentation ou d'une rallonge devrait être au moins aussi grand que le classement électrique de l'appareil.
- Le câble devrait être placé de manière à ne pas s'accrocher sur le comptoir ou la table, où les enfants pourraient le tirer ou trébucher dessus.
- Si l'appareil est du type mise à la terre, la rallonge devra être un câble à 3 broches de mise à la terre.



## 3.1 Avant la première utilisation

1. Retirez toutes les étiquettes du mixeur/mélangeur et de l'accessoire.
2. Nettoyez la base du moteur à l'aide d'un chiffon humide.
3. Lavez la bouteille avec de l'eau chaude et du liquide vaisselle ou dans le lave-vaisselle, après avoir retiré l'ensemble lame.
4. Séchez bien.



### Danger de démarrage accidentel

- Assurez-vous que le mixeur/mélangeur soit débranché avant de monter ou de démonter l'ensemble lame.



Pour éviter d'endommager le mixeur/mélangeur, l'appareil est muni d'un **blocage de sécurité** qui désactive l'opération lorsque le carafe/cruche est retirée.

Il comprend aussi un **dispositif de protection du moteur** qui disjoncte si le moteur est surchargé.

## 3.2 Comment utiliser l'accessoire « Bottle to go »

1. Préparez les ingrédients et mettez-les dans la bouteille.



### Avertissement

- Assurez-vous que la quantité des ingrédients liquides n'est pas supérieure à 400 ml.
- Ne dépassez pas la capacité maximale de 600 ml.



## Utilisation

2. Placez l'ensemble lame (1) sur l'ouverture de la bouteille.

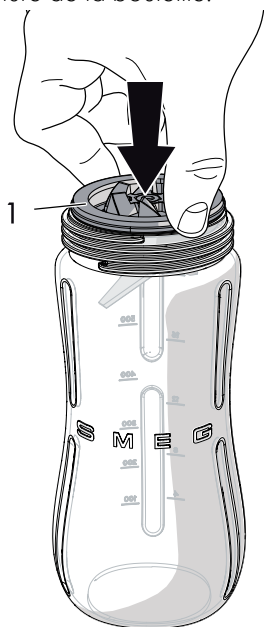

3. Vissez le support de l'ensemble lame (2) sur la bouteille.

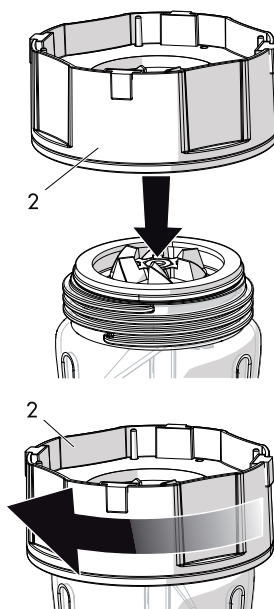

Lames tranchantes

Danger de coupures

- Ne touchez jamais les lames avec les mains.
- Prenez grand soin quand vous installez et enlevez l'ensemble lame.



Les accessoires qui entrent en contact avec la nourriture sont fabriqués à partir de matériaux qui se conforment aux dispositions de la loi actuelle.



4. Retournez la bouteille et connectez-la à la base du mixeur/mélangeur.

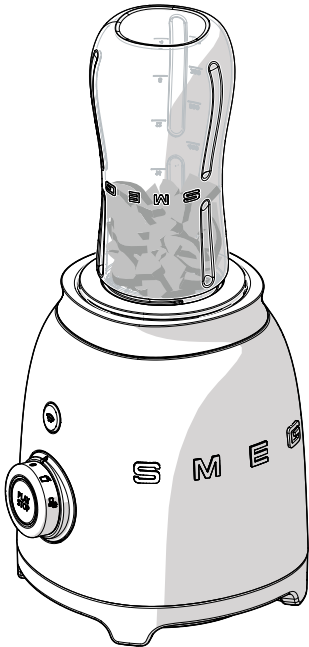
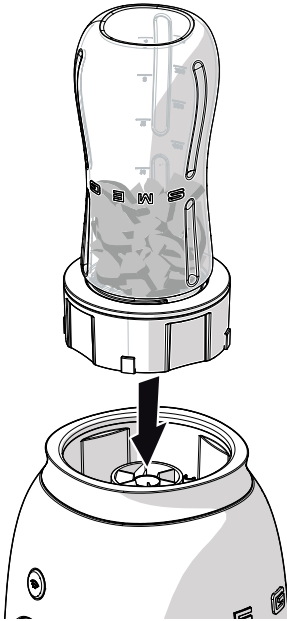

5. Sélectionnez une des quatre vitesses disponibles (1 à 4) ou un des deux programmes prééglés (Pulse/ Impulsions ou Smoothie) et utiliser le mixeur/mélangeur pour préparer la boisson.

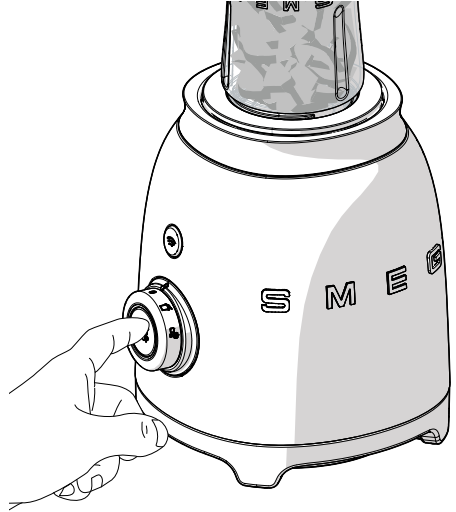

FR



Risque de dommage à l'accessoire

- Le programme Glace pilée / Concassage de la glace ne peut pas être utilisé avec l'accessoire « Bottle to go ».
- Si vous souhaitez ajouter des glaçons, broyez-les dans la carafe/cruche du mixeur/mélangeur, puis ajoutez-les dans la bouteille.

Pour plus d'informations sur la vitesse à régler, voir section « 3.5 Suggestion pour le réglage de la vitesse » dans le manuel du mixeur/mélangeur **BLF01**.



## Utilisation

6. Retirez la bouteille de la base du mixeur/mélangeur en poussant vers le haut.

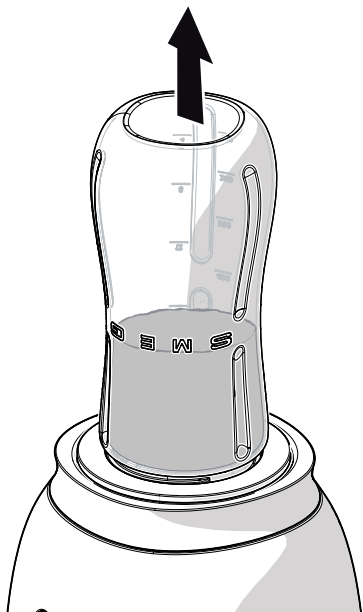

7. Retirez le support de l'ensemble lame et l'ensemble lame (2).

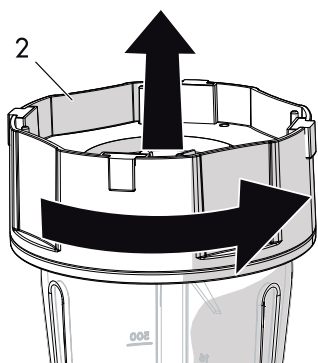

8. Vissez le couvercle (3) sur la bouteille et mettez le couvercle (4).

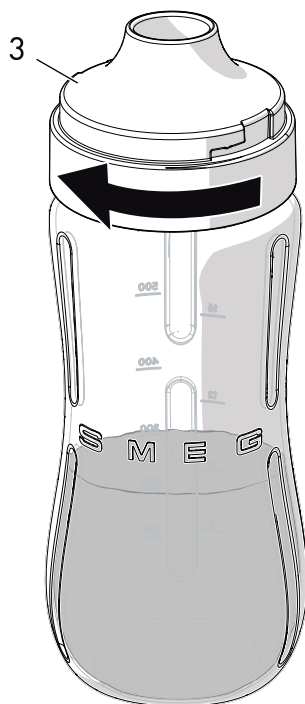
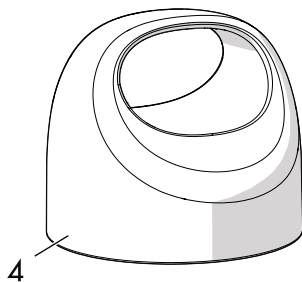



## 4 Nettoyage et entretien

### 4.1 Avertissements



#### Utilisation impropre Danger d'électrocution

- Débranchez le mixeur/mélangeur avant de le nettoyer.
- Ne plongez pas la base du moteur dans l'eau ou d'autres liquides.



#### Utilisation impropre Risque de dommages aux surfaces

- N'utilisez pas de jets de vapeur pour nettoyer l'appareil et l'accessoire.
- N'utilisez pas de produits d'entretien qui contiennent du chlore, de l'ammoniac ou un décolorant sur les parties en acier ou au fini métallique (par ex. : anodisant, plaqué au nickel ou chromé).
- N'utilisez pas de détergent abrasif ou corrosif (par ex. : produits en poudre, détachants ou éponges métalliques).
- N'utilisez pas de matériaux rêches ou abrasifs ni de racloirs métalliques tranchants.

### 4.2 Nettoyage de la base du moteur

Pour garder les surfaces extérieures du mixeur/mélangeur en bon état, nettoyez-les régulièrement après l'utilisation. Laissez l'appareil refroidir avant de le nettoyer. Utilisez un chiffon humide et doux avec un détergent doux.

### 4.3 Nettoyage de l'accessoire et de l'ensemble lame

L'accessoire « Bottle to go » et son ensemble lame peuvent être lavés à la main avec l'eau chaude et du produit vaisselle.

L'accessoire « Bottle to go » peut aussi être lavé dans le lave-vaisselle, après avoir retiré l'ensemble lame.



#### Lames tranchantes Danger de coupures

- Ne touchez jamais les lames avec les mains.
- Prenez grand soin quand vous retirez et manipulez l'ensemble lame.





### 4.4 Utilisation de l'option de nettoyage automatique

L'accessoire « Bottle to go » et l'ensemble lame peuvent être nettoyés à l'aide de l'option de nettoyage automatique :

1. Remplissez la bouteille avec de l'eau chaude et du produit vaisselle.
2. Tournez la manette de contrôle sur **1**.
3. Appuyez sur le bouton **START/ DÉMARRAGE**.
4. Appuyez sur le bouton **PULSE/ IMPULSIONS** pendant 2 secondes. Répétez l'opération environ 10 fois.
5. Retirez la bouteille, videz-la et rincez-la.
6. Séchez bien.



En cas de mauvais fonctionnement, reportez-vous à la section « 4.6 Que faire si... » dans le manuel du mixeur/mélangeur **BLF01**.

