

DENON

AV SURROUND RECEIVER

AVR-3310

Owner's Manual

Bedienungsanleitung

Manuel de l'Utilisateur



Book 1

English

Deutsch

Français

PRESET CODE

Book 2

Italiano

Español

Nederlands

Svenska

GUI

Graphical User Interface

English

Use this manual in combination with the operating guide displayed on the GUI screen.

GUI Menu Operation (☞ page 25)

GUI Menu Map (☞ page 24)

Remote Control Unit Operations (☞ page 83)

Deutsch

Verwenden Sie dieses Handbuch zusammen mit den Bedienungsanweisungen auf dem GUI-Bildschirm.

GUI-Menübedienung (☞ Seite 25)

GUI-Menüplan (☞ Seite 24)

Bedienung mit der Fernbedienung (☞ Seite 83)

Français

Utilisez ce manuel en même temps que le guide d'utilisation affiché sur l'écran GUI (Interface graphique).

Fonctionnement du menu de l'interface graphique GUI (☞ page 25)

Plan du menu de l'interface graphique GUI (☞ page 24)

Fonctionnement de la télécommande (☞ page 83)

☐ SAFETY PRECAUTIONS



CAUTION
RISK OF ELECTRIC SHOCK
DO NOT OPEN



CAUTION:
TO REDUCE THE RISK OF ELECTRIC SHOCK, DO NOT REMOVE COVER (OR BACK). NO USER-SERVICEABLE PARTS INSIDE. REFER SERVICING TO QUALIFIED SERVICE PERSONNEL.

The lightning flash with arrowhead symbol, within an equilateral triangle, is intended to alert the user to the presence of uninsulated "dangerous voltage" within the product's enclosure that may be of sufficient magnitude to constitute a risk of electric shock to persons.

The exclamation point within an equilateral triangle is intended to alert the user to the presence of important operating and maintenance (servicing) instructions in the literature accompanying the appliance.

WARNING:
TO REDUCE THE RISK OF FIRE OR ELECTRIC SHOCK, DO NOT EXPOSE THIS APPLIANCE TO RAIN OR MOISTURE.

IMPOTANT SAFETY INSTRUCTIONS

1. Read these instructions.
2. Keep these instructions.
3. Heed all warnings.
4. Follow all instructions.
5. Do not use this apparatus near water.
6. Clean only with dry cloth.
7. Do not block any ventilation openings. Install in accordance with the manufacturer's instructions.
8. Do not install near any heat sources such as radiators, heat registers, stoves, or other apparatus (including amplifiers) that produce heat.
9. Protect the power cord from being walked on or pinched particularly at plugs, convenience receptacles, and the point where they exit from the apparatus.
10. Only use attachments/accessories specified by the manufacturer.
11. Use only with the cart, stand, tripod, bracket, or table specified by the manufacturer, or sold with the apparatus. When a cart is used, use caution when moving the cart/apparatus combination to avoid injury from tip-over.
12. Unplug this apparatus during lightning storms or when unused for long periods of time.
13. Refer all servicing to qualified service personnel. Servicing is required when the apparatus has been damaged in any way, such as power-supply cord or plug is damaged, liquid has been spilled or objects have fallen into the apparatus, the apparatus has been exposed to rain or moisture, does not operate normally, or has been dropped.
14. Batteries shall not be exposed to excessive heat such as sunshine, fire or the like.



CAUTION:

To completely disconnect this product from the mains, disconnect the plug from the wall socket outlet. The mains plug is used to completely interrupt the power supply to the unit and must be within easy access by the user.

VORSICHT:

Um dieses Gerät vollständig von der Stromversorgung abzutrennen, ziehen Sie bitte den Stecker aus der Wandsteckdose. Der Netzstecker wird verwendet, um die Stromversorgung zum Gerät völlig zu unterbrechen; er muss für den Benutzer gut und einfach zu erreichen sein.

PRECAUTION:

Pour déconnecter complètement ce produit du courant secteur, débranchez la prise de la prise murale. La prise secteur est utilisée pour couper complètement l'alimentation de l'appareil et l'utilisateur doit pouvoir y accéder facilement.

ATTENZIONE:

Per scollegare completamente questo prodotto dalla rete di alimentazione elettrica, scollegare la spina dalla relativa presa a muro. La spina di rete viene utilizzata per interrompere completamente l'alimentazione all'unità e deve essere facilmente accessibile all'utente.

PRECAUCIÓN:

Para desconectar completamente este producto de la alimentación eléctrica, desconecte el enchufe del enchufe de la pared. El enchufe de la alimentación eléctrica se utiliza para interrumpir por completo el suministro de alimentación eléctrica a la unidad y debe de encontrarse en un lugar al que el usuario tenga fácil acceso.







WAARSCHUWING:

Om de voeding van dit product volledig te onderbreken moet de stekker uit het stopcontact worden getrokken. De netstekker wordt gebruikt om de stroomtoevoer naar het toestel volledig te onderbreken en moet voor de gebruiker gemakkelijk bereikbaar zijn.

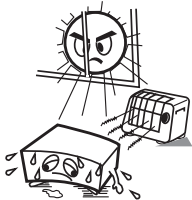
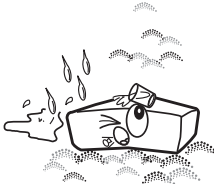
FÖRSIKTIHETSMÅTT:

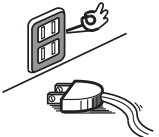
Koppla loss stickproppen från eluttaget för att helt skilja produkten från nätet. Stickproppen används för att helt bryta strömförsörjningen till apparaten, och den måste vara lättillgänglig för användaren.

NOTE ON USE / HINWEISE ZUM GEBRAUCH / OBSERVATIONS RELATIVES A L'UTILISATION / NOTE SULL'USO / NOTAS SOBRE EL USO / ALVORENSTE GEBRUIKEN / OBSERVERA ANGÅENDE ANVÄNDNINGEN

 <ul style="list-style-type: none"> • Avoid high temperatures. Allow for sufficient heat dispersion when installed in a rack. • Vermeiden Sie hohe Temperaturen. Beachten Sie, dass eine ausreichende Belüftung gewährleistet wird, wenn das Gerät auf ein Regal gestellt wird. • Eviter des températures élevées. Tenir compte d'une dispersion de chaleur suffisante lors de l'installation sur une étagère. • Evitate di esporre l'unità a temperature elevate. Assicuratevi che vi sia un'adeguata dispersione del calore quando installate l'unità in un mobile per componenti audio. • Evite altas temperaturas. Permite la suficiente dispersión del calor cuando está instalado en la consola. • Vermijd hoge temperaturen. Zorg er bij installatie in een audiorack voor, dat de door het toestel geproduceerde warmte goed kan worden afgevoerd. • Undvik höga temperaturer. Se till att det finns möjlighet till god värmeavledning vid monteringen i ett rack. 	 <ul style="list-style-type: none"> • Keep the unit free from moisture, water, and dust. • Halten Sie das Gerät von Feuchtigkeit, Wasser und Staub fern. • Protéger l'appareil contre l'humidité, l'eau et la poussière. • Tenete l'unità lontana dall'umidità, dall'acqua e dalla polvere. • Mantenga el equipo libre de humedad, agua y polvo. • Laat geen vochtigheid, water of stof in het apparaat binnendringen. • Utsätt inte apparaten för fukt, vatten och damm. 	 <ul style="list-style-type: none"> • Do not let foreign objects into the unit. • Lassen Sie keine fremden Gegenstände in das Gerät kommen. • Ne pas laisser des objets étrangers dans l'appareil. • Non inserite corpi estranei all'interno dell'unità. • No deje objetos extraños dentro del equipo. • Laat geen vreemde voorwerpen in dit apparaat vallen. • Se till att främmande föremål inte tränger in i apparaten. 	<p>CAUTION:</p> <ul style="list-style-type: none"> • The ventilation should not be impeded by covering the ventilation openings with items, such as newspapers, tablecloths, curtains, etc. • No naked flame sources, such as lighted candles, should be placed on the unit. • Observe and follow local regulations regarding battery disposal. • Do not expose the unit to dripping or splashing fluids. • Do not place objects filled with liquids, such as vases, on the unit. <p>ACHTUNG:</p> <ul style="list-style-type: none"> • Die Belüftung sollte auf keinen Fall durch das Abdecken der Belüftungsöffnungen durch Gegenstände wie beispielsweise Zeitungen, Tischtücher, Vorhänge o. Ä. behindert werden. • Auf dem Gerät sollten keinerlei direkte Feuerquellen wie beispielsweise angezündete Kerzen aufgestellt werden. • Bitte beachten Sie bei der Entsorgung der Batterien die örtlich geltenden Umweltbestimmungen. • Das Gerät sollte keiner tropfenden oder spritzenden Flüssigkeit ausgesetzt werden. • Auf dem Gerät sollten keine mit Flüssigkeit gefüllten Behälter wie beispielsweise Vasen aufgestellt werden.
 <ul style="list-style-type: none"> • Handle the power cord carefully. Hold the plug when unplugging the cord. • Gehen Sie vorsichtig mit dem Netzkabel um. Halten Sie das Kabel am Stecker, wenn Sie den Stecker herausziehen. • Manipuler le cordon d'alimentation avec précaution. Tenir la prise lors du débranchement du cordon. • Maneggiare il cavo di alimentazione con attenzione. Tenete ferma la spina quando scollegate il cavo dalla presa. • Maneje el cordón de energía con cuidado. Sostenga el enchufe cuando desconecte el cordón de energía. • Hanteer het netsnoer voorzichtig. Houd het snoer bij de stekker vast wanneer deze moet worden aan- of losgekoppeld. • Hantera nätkablen varsamt. Håll i kablarna när den kopplas från el-uttaget. 	 <ul style="list-style-type: none"> • Unplug the power cord when not using the unit for long periods of time. • Wenn das Gerät längere Zeit nicht verwendet werden soll, trennen Sie das Netzkabel vom Netzstecker. • Débrancher le cordon d'alimentation lorsque l'appareil n'est pas utilisé pendant de longues périodes. • Scollegate il cavo di alimentazione quando prevedete di non utilizzare l'unità per un lungo periodo di tempo. • Desconecte el cordón de energía cuando no utilice el equipo por mucho tiempo. • Neem altijd het netsnoer uit het stopcontact wanneer het apparaat gedurende een lange periode niet wordt gebruikt. • Koppla loss nätkablen om apparaten inte kommer att användas i lång tid. 	 <ul style="list-style-type: none"> • Do not let insecticides, benzene, and thinner come in contact with the unit. • Lassen Sie das Gerät nicht mit Insektiziden, Benzin oder Verdünnungsmitteln in Berührung kommen. • Ne pas mettre en contact des insecticides, du benzène et un diluant avec l'appareil. • Assicuratevi che l'unità non entri in contatto con insetticidi, benzolo o solventi. • No permita el contacto de insecticidas, gasolina y diluyentes con el equipo. • Voorkom dat insecticiden, benzeen of verfverdunder met dit toestel in contact komen. • Se till att inte insektsmedel på spraybruk, bensen och thinner kommer i kontakt med apparatens hölje. 	<p>ATTENTION:</p> <ul style="list-style-type: none"> • La ventilation ne doit pas être gênée en recouvrant les ouvertures de la ventilation avec des objets tels que journaux, rideaux, tissus, etc. • Aucune flamme nue, par exemple une bougie, ne doit être placée sur l'appareil. • Veillez à respecter les lois en vigueur lorsque vous jetez les piles usagées. • L'appareil ne doit pas être exposé à l'eau ou à l'humidité. • Ne pas poser d'objet contenant du liquide, par exemple un vase, sur l'appareil. <p>ATTENZIONE:</p> <ul style="list-style-type: none"> • Le aperture di ventilazione non devono essere ostruite coprendole con oggetti, quali giornali, tovaglie, tende e così via. • Non posizionate sull'unità fiamme libere, come ad esempio candele accese. • Prestate attenzione agli aspetti legati alla tutela dell'ambiente nello smaltimento delle batterie. • L'apparecchiatura non deve essere esposta a gocciolii o spruzzi. • Non posizionate sull'unità alcun oggetto contenente liquidi, come ad esempio i vasi. <p>PRECAUCIÓN:</p> <ul style="list-style-type: none"> • La ventilación no debe quedar obstruida por haberse cubierto las aperturas con objetos como periódicos, manteles, cortinas, etc. • No debe colocarse sobre el aparato ninguna fuente inflamable sin protección, como velas encendidas. • A la hora de deshacerse de las pilas, respete la normativa para el cuidado del medio ambiente. • No exponer el aparato al goteo o salpicaduras cuando se utilice. • No colocar sobre el aparato objetos llenos de líquido, como jarras.
	 <p>* (For apparatuses with ventilation holes)</p> <ul style="list-style-type: none"> • Do not obstruct the ventilation holes. • Decken Sie den Lüftungsbereich nicht ab. • Ne pas obstruer les trous d'aération. • Non coprite i fori di ventilazione. • No obstruya los orificios de ventilación. • De ventilatieopeningen mogen niet worden geblokkeerd. • Täpp inte till ventilationsöppningarna. 	 <ul style="list-style-type: none"> • Never disassemble or modify the unit in any way. • Versuchen Sie niemals das Gerät auseinander zu nehmen oder zu verändern. • Ne jamais démonter ou modifier l'appareil d'une manière ou d'une autre. • Non smontate né modificate l'unità in alcun modo. • Nunca desarme o modifique el equipo de ninguna manera. • Dit toestel mag niet gedemonteerd of aangepast worden. • Ta inte isär apparaten och försök inte bygga om den. 	<p>WAARSCHUWING:</p> <ul style="list-style-type: none"> • De ventilatie mag niet worden belemmerd door de ventilatieopeningen af te dekken met bijvoorbeeld kranten, een tafelkleed, gordijnen, enz. • Plaats geen open vlammen, bijvoorbeeld een brandende kaars, op het apparaat. • Houd u steeds aan de milieuvorschriften wanneer u gebruikte batterijen wegdoet. • Stel het apparaat niet bloot aan druppels of spatten. • Plaats geen voorwerpen gevuld met water, bijvoorbeeld een vaas, op het apparaat. <p>OBSERVERA:</p> <ul style="list-style-type: none"> • Ventilationen bör inte förhindras genom att täcka för ventilationsöppningarna med föremål såsom tidningar, bordsdukar, gardiner osv. • Inga blottade brandkällor, såsom tända ljus, får placeras på apparaten. • Tänk på miljöaspekterna när du bortskaffar batterier. • Apparaten får inte utsättas för vätska. • Placera inte föremål fyllda med vätska, t.ex. vaser, på apparaten.

• DECLARATION OF CONFORMITY

We declare under our sole responsibility that this product, to which this declaration relates, is in conformity with the following standards: EN60065, EN55013, EN55020, EN61000-3-2 and EN61000-3-3. Following the provisions of 2006/95/EC and 2004/108/EC Directive.

• ÜBEREINSTIMMUNGSERKLÄRUNG

Wir erklären unter unserer Verantwortung, daß dieses Produkt, auf das sich diese Erklärung bezieht, den folgenden Standards entspricht: EN60065, EN55013, EN55020, EN61000-3-2 und EN61000-3-3. Entspricht den Verordnungen der Direktive 2006/95/EC und 2004/108/EC.

• DECLARATION DE CONFORMITE

Nous déclarons sous notre seule responsabilité que l'appareil, auquel se réfère cette déclaration, est conforme aux standards suivants: EN60065, EN55013, EN55020, EN61000-3-2 et EN61000-3-3. D'après les dispositions de la Directive 2006/95/EC et 2004/108/EC.

• DICHIARAZIONE DI CONFORMITÀ

Dichiariamo con piena responsabilità che questo prodotto, al quale la nostra dichiarazione si riferisce, è conforme alle seguenti normative: EN60065, EN55013, EN55020, EN61000-3-2 e EN61000-3-3. In conformità con le condizioni delle direttive 2006/95/EC e 2004/108/EC. QUESTO PRODOTTO E' CONFORME AL D.M. 28/08/95 N. 548

• DECLARACIÓN DE CONFORMIDAD

Declaramos bajo nuestra exclusiva responsabilidad que este producto al que hace referencia esta declaración, está conforme con los siguientes estándares: EN60065, EN55013, EN55020, EN61000-3-2 y EN61000-3-3. Siguiendo las provisiones de las Directivas 2006/95/EC y 2004/108/EC.

• EENVORMIGHEIDSVERKLARING

Wij verklaren uitsluitend op onze verantwoordelijkheid dat dit produkt, waarop deze verklaring betrekking heeft, in overeenstemming is met de volgende normen: EN60065, EN55013, EN55020, EN61000-3-2 en EN61000-3-3. Volgens de bepalingen van de Richtlijnen 2006/95/EC en 2004/108/EC.

• ÖVERENSSTÄMMELSESINTYG

Härmed intygas helt på eget ansvar att denna produkt, vilken detta intyg avser, uppfyller följande standarder: EN60065, EN55013, EN55020, EN61000-3-2 och EN61000-3-3. Enligt stadgarna i direktiv 2006/95/EC och 2004/108/EC.

DENON EUROPE
Division of D&M Germany GmbH
An der Landwehr 19, Nettetal,
D-41334 Germany

A NOTE ABOUT RECYCLING:

This product's packaging materials are recyclable and can be reused. Please dispose of any materials in accordance with the local recycling regulations.

When discarding the unit, comply with local rules or regulations.

Batteries should never be thrown away or incinerated but disposed of in accordance with the local regulations concerning battery disposal.

This product and the supplied accessories, excluding the batteries, constitute the applicable product according to the WEEE directive.

HINWEIS ZUM RECYCLING:

Das Verpackungsmaterial dieses Produktes ist zum Recyceln geeignet und kann wieder verwendet werden. Bitte entsorgen Sie alle Materialien entsprechend der örtlichen Recycling-Vorschriften.

Beachten Sie bei der Entsorgung des Gerätes die örtlichen Vorschriften und Bestimmungen.

Die Batterien dürfen nicht in den Hausmüll geworfen oder verbrannt werden; bitte entsorgen Sie die Batterien gemäß der örtlichen Vorschriften.

Dieses Produkt und das im Lieferumfang enthaltene Zubehör (mit Ausnahme der Batterien!) entsprechen der WEEE-Direktive.

UNE REMARQUE CONCERNANT LE RECYCLAGE:

Les matériaux d'emballage de ce produit sont recyclables et peuvent être réutilisés. Veuillez disposer des matériaux conformément aux lois sur le recyclage en vigueur.

Lorsque vous mettez cet appareil au rebut, respectez les lois ou réglementations en vigueur.

Les piles ne doivent jamais être jetées ou incinérées, mais mises au rebut conformément aux lois en vigueur sur la mise au rebut des piles.

Ce produit et les accessoires inclus, à l'exception des piles, sont des produits conformes à la directive DEEE.

NOTA RELATIVA AL RICICLAGGIO:

I materiali di imballaggio di questo prodotto sono riutilizzabili e riciclabili. Smaltire i materiali conformemente alle normative locali sul riciclaggio.

Per lo smaltimento dell'unità, osservare le normative o le leggi locali in vigore.

Non gettare le batterie, né incenerirle, ma smaltirle conformemente alla normativa locale sui rifiuti chimici.

Questo prodotto e gli accessori inclusi nell'imballaggio sono applicabili alla direttiva RAEE, ad eccezione delle batterie.

ACERCA DEL RECICLAJE:

Los materiales de embalaje de este producto son reciclables y se pueden volver a utilizar. Disponga de estos materiales siguiendo los reglamentos de reciclaje de su localidad.

Quando se deshaga de la unidad, cumpla con las reglas o reglamentos locales.

Las pilas nunca deberán tirarse ni incinerarse. Deberá disponer de ellas siguiendo los reglamentos de su localidad relacionados con los desperdicios químicos.

Este producto junto con los accesorios empaquetados es el producto aplicable a la directiva RAEE excepto pilas.

EEN AANTEKENING MET BETREKKING TOT DE RECYCLING:

Het inpakmateriaal van dit product is recycleerbaar en kan opnieuw gebruikt worden. Er wordt verzocht om zich van elk afvalmateriaal te ontdoen volgens de plaatselijke voorschriften.

Volg voor het wegdoen van de speler de voorschriften voor de verwijdering van wit- en bruingoed op.

Batterijen mogen nooit worden weggegooid of verbrand, maar moeten volgens de plaatselijke voorschriften betreffende chemisch afval worden verwijderd.

Op dit product en de meegeleverde accessoires, m.u.v. de batterijen is de richtlijn voor afgedankte elektrische en elektronische apparaten (WEEE) van toepassing.

OBSERVERA ANGÅENDE ÅTERVINNING:

Produktens emballage är återvinningsbart och kan återanvändas. Kassera det enligt lokala återvinningsbestämmelser.

När du kasserar enheten ska du göra det i överensstämmelse med lokala regler och bestämmelser.

Batterier får absolut inte kastas i soporna eller brännas. Kassera dem enligt lokala bestämmelser för kemiskt avfall.

Denna apparat och de tillbehör som levereras med den uppfyller gällande WEEE-direktiv, med undantag av batterierna.



Pb

□ Contenu

Introduction	2
Étape pour la lecture	2
Précautions de manipulation	2
Précautions d'installation	2
Préparatifs	3
Accessoires.....	3
Insérez les piles dans la télécommande.....	3
Portée de la télécommande.....	3
Nomenclature et fonctions	4
Panneau avant.....	4
Affichage.....	5
Panneau arrière.....	6
Télécommande.....	7
Connexions	9
Information importante	9
Câbles utilisés pour les connexions.....	9
Conversion des signaux vidéo d'entrée pour la sortie (Fonction de conversion vidéo).....	10
Installation/Réglage des enceintes	11
Connexion des enceintes	13
Connecter des périphériques	14
Connexion du cordon d'alimentation	23
Une fois les connexions terminées	23
Mise en marche.....	23
Extinction.....	23
Réglages	24
Plan du menu de l'interface graphique GUI	24
Fonctionnement du menu de l'interface graphique GUI	25
Exemple d'affichage du logo de l'interface graphique GUI au niveau du titre.....	25
Exemples d'affichages de l'écran du menu de l'interface graphique GUI.....	25
Sélection de la source d'entrée.....	26
Faire le maximum de réglages pour les enceintes connectées automatiquement (Audyssey™ Auto Setup)	27
Réglages détaillés (Manual Setup)	32
Réglages d'entrée (Input Setup)	43

Lecture	50
Information importante	50
Lecture des composants	50
Lecture avec les lecteurs Blu-ray/DVD.....	50
Lecture d'un iPod®.....	50
Régler les stations radio	52
Écoute d'émissions FM/AM.....	52
RDS (Système de Données Radio).....	53
Recherche RDS.....	53
Recherche PTY.....	53
Recherche TP.....	54
RT (Texte Radio).....	54
Lecture audio réseau ou de dispositifs mémoire USB	54
Écoute de radio Internet.....	56
Lecture des fichiers contenus sur un ordinateur.....	58
Lecture des fichiers d'un dispositif mémoire USB.....	59
Écoute de Napster.....	60
Opérations pendant la lecture	62
Réglage du volume principal.....	62
Coupe temporaire du son (sourdine).....	62
Écoute avec un casque audio.....	62
Sélectionner les enceintes avant.....	62
Arrêt.....	62
Arrêt temporaire de la lecture.....	62
Avance rapide ou retour rapide.....	62
Pour vous déplacer au début d'une piste.....	62
Répétition de la lecture.....	63
Sélection des pistes.....	63
Lecture aléatoire.....	63
Lecture en ordre aléatoire.....	63
Pages de recherche.....	63
Recherche par la première lettre.....	63
Sélection du mode surround	64
Réglage des effets sonores et qualité d'image (Audio/Video Adjust)	67
Réglage des effets sonores (Audio Adjust).....	67
Ajustement de la qualité d'image (Picture Adjust).....	72

Vérification de l'état (Information)	73
---	----

Autres opérations et fonctions pratiques	74
---	----

Autres opérations	74
Enregistrement sur un dispositif externe (mode REC OUT).....	74
Fonctions pratiques	75
Fonction de contrôle HDMI.....	75
Passage en mode Veille après un certain temps (Fonction de minuterie).....	76
Réglez le volume des enceintes.....	76
Enregistrement fréquent des réglages utilisés (Fonction de sélection rapide).....	77
Lecture du même signal audio de réseau sur différents appareils connectés dans un réseau (fonction mode fête).....	77
Activer un terminal portable compatible LAN sans fil pour lire de la musique et des vidéos.....	78
Utiliser l'AVR-3310 avec un navigateur (Fonction de contrôle Internet).....	79
Différentes fonctions de mémoire.....	80

Lire en ZONE2/ZONE3 (fonction multi-zone)	81
--	----

Sortie audio	81
① Lecture ZONE par sortie de l'enceinte.....	81
② Lecture zone par sortie audio (PRE OUT).....	81
Sortie vidéo	81
Connexion vidéo.....	81
Lecture	82
Fonction de sélection rapide	83

Fonctionnement des appareils connectés avec la télécommande83

Utiliser la télécommande principale83
Enregistrement des codes de pré réglage.....83
Fonctionnement des composants84
Attribution des boutons qui ne sont pas utilisés pour le fonctionnement d'autres appareils (Fonction Punch Through) ...87
Utiliser la télécommande secondaire88
Changement de zone.....89
Activer la source d'entrée multi-zone à la même source d'entrée que celle utilisée dans la MAIN ZONE.....89
Réglage de la zone pour laquelle la télécommande secondaire est activée (mode ZONE SELECT LOCK)89
Réglage de l'ID de télécommande89
Réinitialisation des réglages89

Autres informations90

Dépistage des pannes97

Restauration de tous les réglages standards (Réinitialisation du microprocesseur)100

Spécifications100

Liste des codes de pré réglageFin du manuel de l'utilisateur en anglais

Introduction

Étape pour la lecture

Exécutez les principales opérations de lecture sur l'AVR-3310 dans l'ordre indiqué ci-dessous.

Connexions

Installation/Réglage des enceintes (☞ page 11)



Connexion des enceintes (☞ page 13)



Connecter des périphériques (☞ page 14)



Mise en marche (☞ page 23)



Réglages

Audyssey™ Auto Setup (☞ page 27)



Manual Setup (☞ page 32)

※ Exécutez "Manual Setup" comme requis.



Input Setup (☞ page 43)



Lecture

Lecture des composants (☞ page 50)



Sélection du mode surround (☞ page 64)



Réglage des effets sonores et qualité d'image (☞ page 67)

Précautions de manipulation

• Avant de mettre l'appareil sous tension

Vérifiez que toutes les connexions ont été correctement effectuées et que les câbles sont fonctionnels.

• Certains circuits restent sous tension même lorsque l'appareil est mis en mode veille. En cas d'absence prolongée, débranchez le cordon d'alimentation de la prise murale.

• A propos de la condensation

Si la différence de température entre l'intérieur de l'unité et la pièce est importante, de la condensation (buée) risque de se former sur les pièces internes, empêchant l'unité de fonctionner correctement.

Dans ce cas, laissez l'unité hors tension au repos pendant une heure ou deux, jusqu'à ce que la différence de température diminue.

• Précautions liées à l'utilisation des téléphones portables

L'utilisation d'un téléphone portable à proximité de cette unité risque de causer du bruit. Dans ce cas, éloignez le téléphone portable de l'unité lorsque celle-ci est en marche.

• Déplacement de l'unité

Eteignez l'unité et débranchez le cordon d'alimentation de la prise murale.

Débranchez ensuite les câbles de connexion aux autres composants du système avant de déplacer l'unité.

• Veuillez remarquer que les illustrations de ce manuel sont données à titre explicatif et peuvent différer par rapport à l'unité.

Précautions d'installation

Remarque:

Pour permettre la dissipation de chaleur requise, n'installez pas cette unité dans un espace confiné tel qu'une bibliothèque ou un endroit similaire.

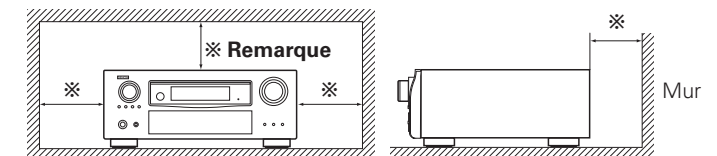

Préparatifs

Nous vous remercions d'avoir acquis cet appareil DENON. Afin d'assurer son bon fonctionnement, veuillez lire attentivement ce manuel de l'utilisateur avant d'utiliser l'appareil.

Après l'avoir lu, conservez-le afin de pouvoir vous y reporter ultérieurement.

Accessoires

Assurez-vous que les articles suivants sont fournis avec l'appareil.

① Manuel de l'Utilisateur	1
② Mise en route	1
③ Liste des services après-vente	1
④ Cordon d'alimentation (longueur du cordon: environ 1,7 m)	1
⑤ Télécommande principale (RC-1118).....	1
⑥ Piles R6/AA (pour RC-1118).....	2
⑦ Télécommande secondaire (RC-1121)	1
⑧ Piles R03/AAA (pour RC-1121)	2
⑨ Antenne intérieure FM	1
⑩ Antenne à boucle AM.....	1
⑪ Microphone de configuration (DM-A409, longueur du cordon: environ 7,6 m).....	1

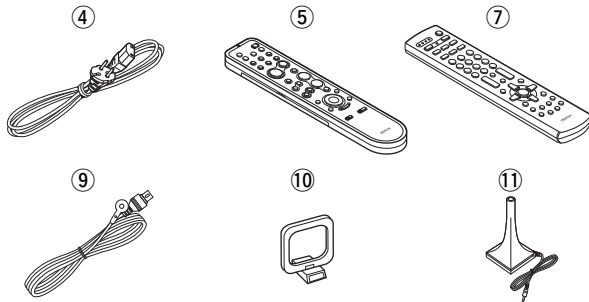

Insérez les piles dans la télécommande

Outre l'AVR-3310, la télécommande principale fournie (RC-1118) peut également faire fonctionner les équipements ci-après.

- ① Composants de système DENON
- ② Composants de système autres que DENON

Il est nécessaire d'entrer le code prédéfini afin d'utiliser des produits composants autres que DENON (voir page 83 "Enregistrement des codes de pré-réglage").

Insertion des piles

- ① Levez le fermoir et ôtez le couvercle arrière.

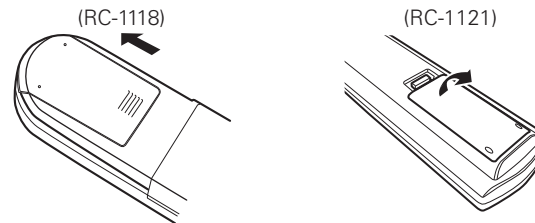

- ② Insérez correctement les deux piles comme indiqué par les marques situées dans le compartiment des piles.

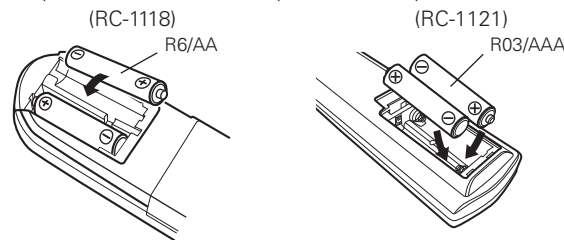

- ③ Remettez le couvercle en place.

REMARQUE

- Insérez les batteries qui conviennent dans la télécommande.
- Remplacez les piles si l'appareil ne fonctionne pas même lorsque la télécommande est actionnée à proximité. (Les piles fournies ne servent qu'aux opérations de vérification.)
- Lorsque vous insérez les piles, assurez-vous de les placer dans le bon sens, en respectant les marques "⊕" et "⊖" qui figurent dans le compartiment à piles.
- Pour éviter un endommagement de la télécommande ou une fuite du liquide des piles:
 - Ne pas mélanger piles neuves et anciennes.
 - Ne pas utiliser deux types de piles différents.
 - Ne pas essayer de charger de piles sèches.
 - Ne pas court-circuiter, démonter, chauffer ou jeter au feu les piles.
- En cas de fuite du liquide de pile, essuyez soigneusement l'intérieur du compartiment avant d'insérer de nouvelles piles.
- Ôtez les piles de la télécommande si vous ne l'utilisez pas pendant longtemps.
- Veuillez vous débarrasser des piles usagées conformément aux lois locales relatives à la mise au rebut des piles.

Portée de la télécommande

Pointez la télécommande vers le capteur de télécommande de l'unité.

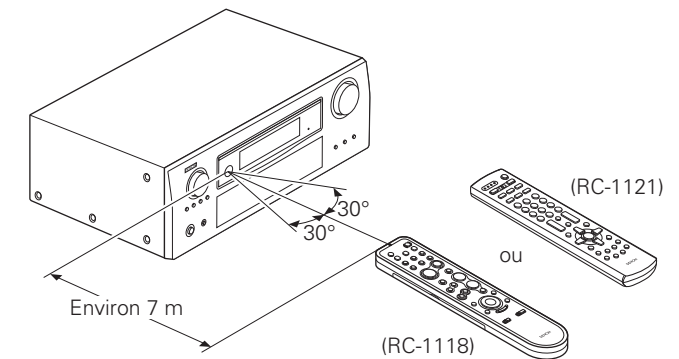

REMARQUE

L'appareil ou la télécommande risque de fonctionner incorrectement si le capteur de la télécommande est exposé directement à la lumière du soleil, à une lumière artificielle puissante émise par une lampe fluorescente de type inverseur ou à une lumière infrarouge.

Nomenclature et fonctions

Panneau avant

Pour les touches qui ne sont pas décrites ici, lire la page indiquée entre parenthèses ().

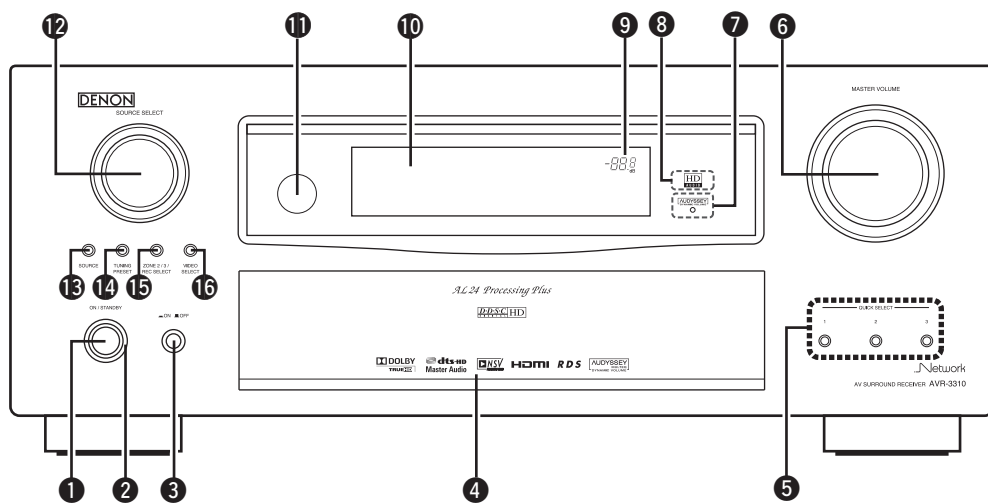

- 1** Touche d'alimentation (23)
- 2** Témoin d'alimentation (23)
- 3** Interrupteur principal (23)
- 4** Porte
 - Appuyez en bas de la porte pour l'ouvrir et utiliser les touches et/ou les bornes situés derrière. Fermez la porte lorsque vous n'utilisez pas les touches et/ou les bornes situés derrière. Faites bien attention de ne pas vous coincer les doigts lorsque vous fermez la porte.
- 5** Touches QUICK SELECT (77)
- 6** Molette de contrôle MASTER VOLUME... (62)
- 7** Témoin AUDYSSEY DYNAMIC VOLUME™ (69)
- 8** Témoin HD AUDIO (65)
- 9** Témoin de volume principal
- 10** Affichage
- 11** Capteur de télécommande (3)
- 12** Molette SOURCE SELECT (26)
- 13** Touche SOURCE (26)
- 14** Touche TUNING PRESET (52)
- 15** Touche ZONE 2/3 / REC SELECT (74, 82)
- 16** Touche VIDEO SELECT (46)

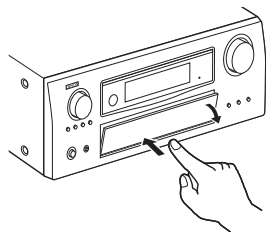

[Façade ouverte]

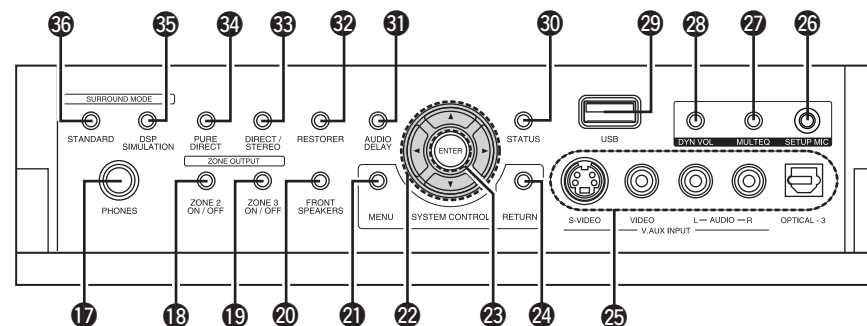

- 17** Prise de casque audio (62)
- 18** Touche ZONE2 ON/OFF (82)
- 19** Touche ZONE3 ON/OFF (82)
- 20** Touche FRONT SPEAKERS (62)
- 21** Touche MENU (24)
- 22** Touches curseurs (Δ ∇ ◀ ▶) (25)
- 23** Touche ENTER (25)
- 24** Touche RETURN (25)
- 25** Bornes V.AUX INPUT (20)
- 26** Prise SETUP MIC (28)
- 27** Touche MULTEQ® (69)
- 28** Touche DYNAMIC VOLUME™ (DYN VOL) .. (70)
- 29** Port USB (20)
- 30** Touche STATUS (73)
- 31** Touche AUDIO DELAY (71)
- 32** Touche RESTORER (71)
- 33** Touche DIRECT/STEREO (65)
- 34** Touche PURE DIRECT (66)
- 35** Touche DSP SIMULATION (65)
- 36** Touche STANDARD (64)

Affichage

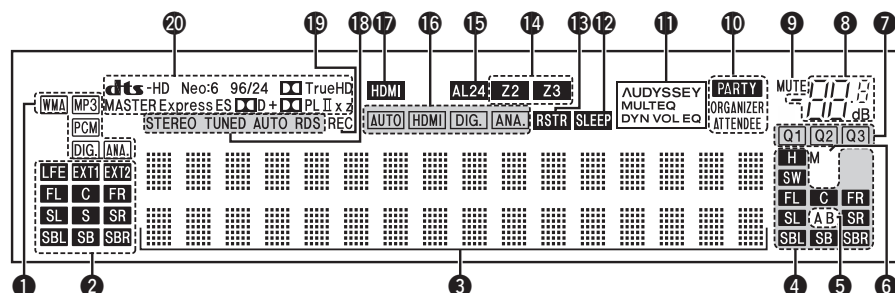
**1 Témoins de signal d'entrée****2 Témoins de canal d'entrée**

S'allument lors de l'entrée de signaux numériques.

Lors de la lecture de sources HD Audio, le témoin "EXT1" s'allume lorsqu'un canal d'extension (un canal autre qu'avant, centre, surround, surround arrière ou LFE) est en entrée. S'il y a plus d'un canal d'extension, les témoins "EXT1" et "EXT2" s'allument.

3 Affichage des informations

Le nom de la source d'entrée, le mode surround, les valeurs des réglages et d'autres informations sont affichés ici.

4 Témoins de canal du signal de sortie**5 Témoins d'enceintes avant**

S'allument en fonction des réglages des enceintes avant A et B.

6 Témoins de sortie moniteur

Ce témoin s'éclaire quand un moniteur HDMI est connecté.

7 Témoins QUICK SELECT**8 Témoin de volume principal****9 Témoin MUTE**

Ce témoin s'allume lorsque le mode sourdine a été sélectionné.

10 Témoins PARTY

Ces témoins s'allument en mode fête.

• **ORGANIZER**

Ce témoin s'allume pour indiquer que le mode fête est activé en tant qu'organisateur.

• **ATTENDEE**

Ce témoin s'allume pour indiquer que le mode fête est activé en tant qu'invité.

11 Témoins AUDYSSEY MULTEQ

L'allumage dépend des paramètres "Dynamic EQ" (page 69) et "Dynamic Volume" (page 70) et se présente comme suit.

AUDYSSEY MULTEQ DYN VOL : Lorsque "Dynamic EQ" et "Dynamic Volume" sont sur "ON".

AUDYSSEY MULTEQ DYN EQ : Lorsque le paramètre "Dynamic EQ" est sur "ON" et que le paramètre "Dynamic Volume" est sur "OFF".

AUDYSSEY MULTEQ : Lorsque "Dynamic EQ" et "Dynamic Volume" sont sur "OFF".

12 Témoin SLEEP

Ce témoin s'allume lorsque le mode de veille a été sélectionné.

13 Témoin RESTORER

S'allume lorsque le mode RESTORER a été sélectionné.

14 Témoins multi-zone

S'allument lorsque l'alimentation de la zone concernée a été activée.

15 Témoin AL24

S'allume lorsque AL24 Processing plus (page 91) a été activé.

16 Témoin en mode d'entrée**17 Témoin HDMI**

S'allume lorsque la reproduction se fait par l'intermédiaire des connexions HDMI.

18 Témoins de mode de réception du tuner

S'allument en fonction des conditions de réception lorsque la source d'entrée est réglée sur "TUNER".

• **STEREO**

S'allument lors de la réception d'émissions stéréo analogiques en mode FM.

• **TUNED**

S'allume lorsque l'émission est correctement syntonisée.

• **AUTO**

S'allument en mode de syntonisation automatique.

• **RDS**

S'allument lors de la réception d'émissions RDS.

19 Témoin de source de sortie d'enregistrement

S'allume lorsque le mode REC OUT a été sélectionné.

20 Témoins de décodeur

S'allument lorsque les décodeurs respectifs fonctionnent.

Panneau arrière

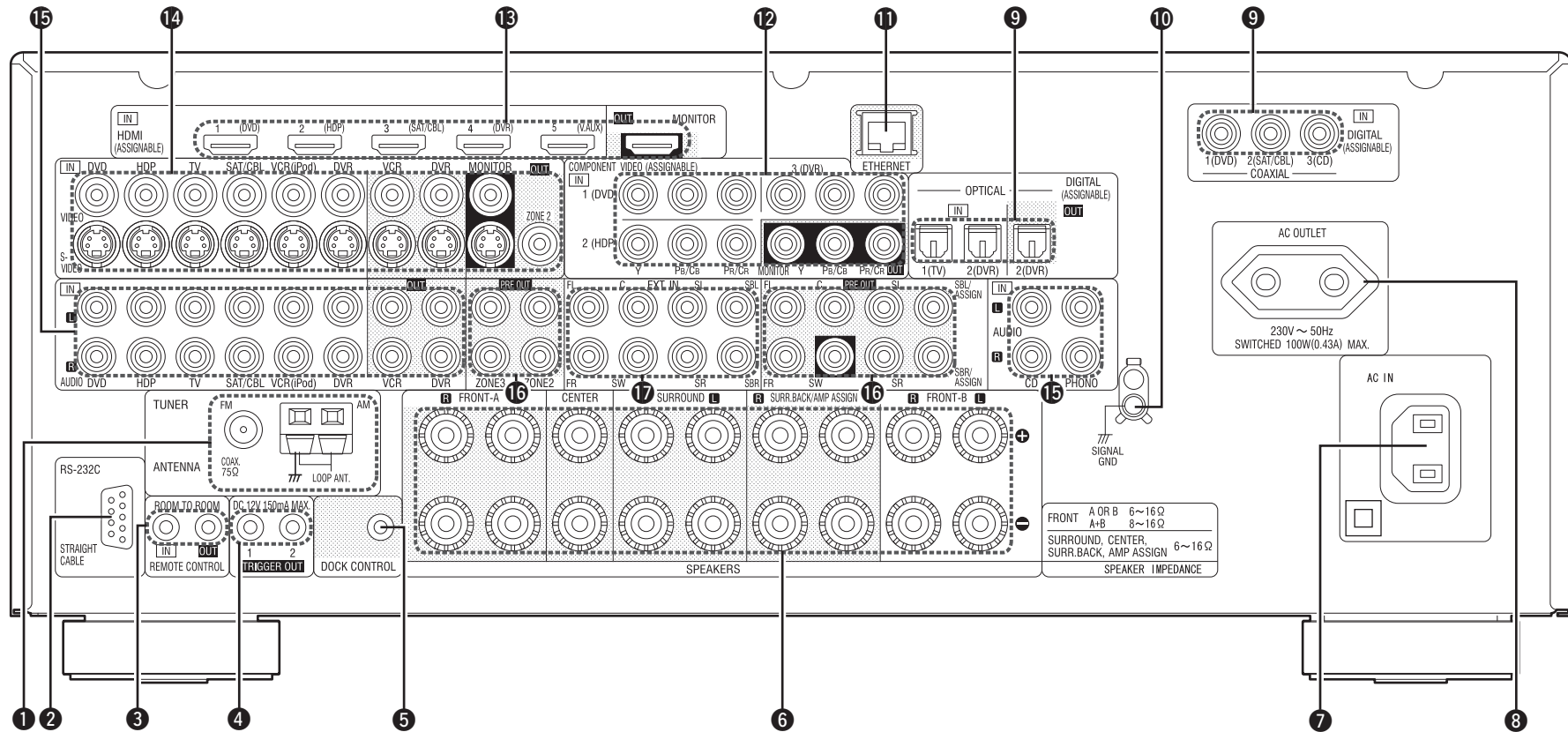

- | | | |
|--------------------------------------|--|---|
| 1 Bornes d'antennes FM/AM (19) | 7 Prise CA (23) | 13 Bornes HDMI (14) |
| 2 Borne RS-232C (21) | 8 Sortie CA (AC OUTLET) (23) | 14 Bornes VIDEO / S-VIDEO (15 ~ 19) |
| 3 Prises REMOTE CONTROL (21) | 9 Bornes audio numériques (16 ~ 19) | 15 Bornes audio analogiques (16 ~ 19) |
| 4 Prises TRIGGER OUT (21) | 10 Borne SIGNAL GND (17) | 16 Bornes PRE OUT (21, 81) |
| 5 Prise DOCK CONTROL (16) | 11 Borne ETHERNET (22) | 17 Bornes EXT. IN (20) |
| 6 Bornes d'enceintes (13) | 12 Bornes COMPONENT VIDEO (15, 16, 18) | |

Introduction
 Connexions
 Réglages
 Lecture
 Multi-zone
 Télécommande
 Informations
 Dépiçage des paniers
 Spécifications

Télécommande

Télécommande principale (RC-1118)

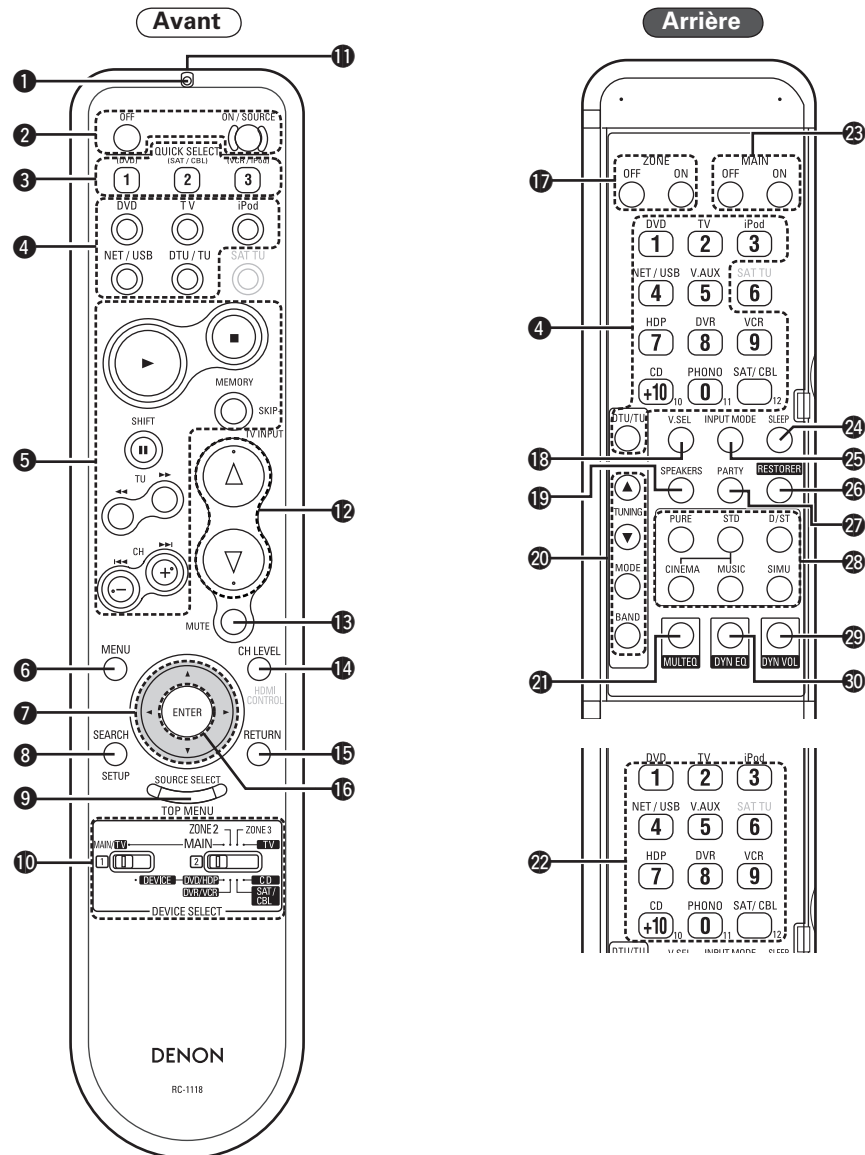

- 1 Témoin (83)
- 2 Touches d'alimentation (23)
- 3 Touche QUICK SELECT (77)
- 4 Touches de sélection de source d'entrée (26)
- 5 Touches système (62, 84 ~ 86)
- 6 Touche MENU (24)
- 7 Touches de curseur (Δ ▽ ◀ ▶) (25)
- 8 Touche SEARCH (63)
- 9 Touche SOURCE SELECT (26)
- 10 Commutateurs de DEVICE SELECT (7, 83)
- 11 Emetteur infrarouge de télécommande (3)
- 12 Touches de contrôle du volume principal (62)
- 13 Touche de mise en sourdine (MUTE) (62)
- 14 Touche de réglage de niveau de canal (34, 76)
- 15 Touche RETURN (25)
- 16 Touche ENTER (25)
- 17 Touches d'alimentation ZONE2 (82)
- 18 Touche VIDEO SELECT (46)
- 19 Touche marche/arrêt, enceinte avant-haut (68)
- 20 Touche de fonctionnement de tuner (52)
- 21 Touche MULTEQ® (69)
- 22 Touches numérotées (0 ~ 9, +10) (83)
- 23 Touches d'alimentation de la MAIN ZONE (23)
- 24 Touche SLEEP TIMER (76)
- 25 Touche INPUT MODE (47)
- 26 Touche RESTORER (71)
- 27 Touche PARTY (77)
- 28 Touches de mode surround (64 ~ 66)
- 29 Touche DYNAMIC VOLUME™ (70)
- 30 Touche DYNAMIC EQ™ (69)



Pour les touches qui ne sont pas décrites ici, lire la page indiquée entre parenthèses ().

REMARQUE

- Les touches sur le panneau arrière peuvent être utilisés quand le cache est placé.
- Les touches **SAT TU** et **HDMI CONTROL** ne peuvent pas pas être utilisées.

Fonctionnements possibles par télécommande

- Fonctionnements avec l'AVR-3310
- Fonctionnements sur cinq appareils autres qu'avec l'AVR-3310
 - Préréglez les codes de télécommande des appareils à utiliser (☞ page 83).
 - Sélectionnez deux sélectionneurs de l'appareil selon les appareils à utiliser.

Position des commandes		Appareils utilisables
MAIN TV		
MAIN TV	MAIN	AVR-3310 (MAIN ZONE) iPod, TUNER, NET/USB
	ZONE 2	AVR-3310 (ZONE2)
	ZONE 3	AVR-3310 (ZONE3)
DEVICE	TV	TV
	DVD/HDP	Lecteur Blu-ray ou Lecteur DVD
	DVR/VCR	Magnétoscope numérique ou Magnétoscope
	SAT/CBL	Récepteur satellite ou TV câblée
	CD	Lecteur CD

- Opérations multizones (ZONE2/ZONE3) (☞ page 82)
- Réglage de transfert d'information (☞ page 87)

Télécommande secondaire (RC-1121)

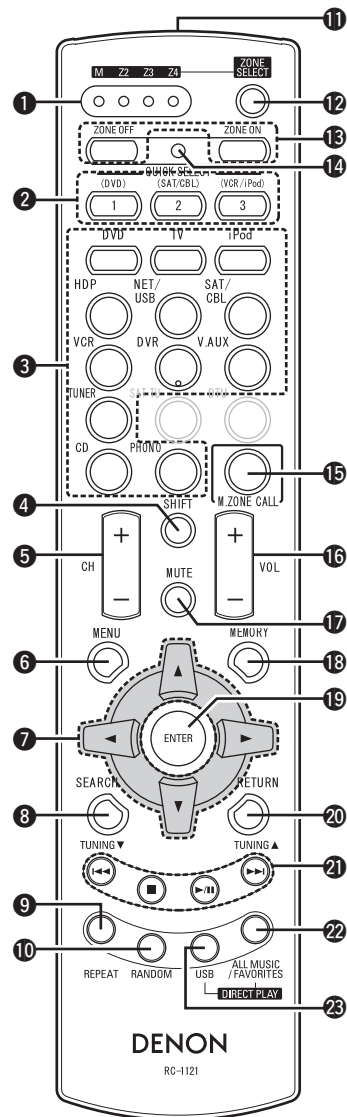

- ❶ Témoins ZONE (89)
- ❷ Touches QUICK SELECT (77, 83)
- ❸ Touches de sélection de la source d'entrée (26, 88)
- ❹ Touche SHIFT (57, 88)
- ❺ Touche canaux (CH) (52, 88)
- ❻ Touche MENU (24, 88)
- ❼ Touches curseurs (▲ ▽ ◀ ▶) (25, 88)
- ❽ Touche SEARCH (63, 88)
- ❾ Touche REPEAT (63, 88)
- ❿ Touche RANDOM (63, 88)
- ⓫ Emetteur infrarouge de télécommande (3)
- ⓬ Touche ZONE SELECT (89)
- ⓭ Touches de mise en marche/extinction de zone (82)
- ⓮ Touche de configuration avancée (89)
- ⓯ Touche de rappel MAIN ZONE (82, 89)
- ⓰ Touches de contrôle du volume principal (VOL) (62, 82)
- ⓱ Touche de mise en sourdine (MUTE) (62, 82)
- ⓲ Touche MEMORY (52, 88)
- ⓳ Touche ENTER (25, 88)
- ⓴ Touche RETURN (25, 88)
- ⓵ Touches système (62, 88)
- ⓶ Touche ALL MUSIC/FAVORITES (DIRECT PLAY) (88)
- ⓷ Touche USB (DIRECT PLAY) (59, 88)

REMARQUE

Les touches **SAT TU** et **DTU** ne peuvent pas être utilisées.

Connexions

Information importante

Les connexions de tous les formats de signaux compatibles audio et vidéo sont expliquées dans le manuel de l'utilisateur. Veuillez sélectionner le type de connexion adapté à l'équipement que vous connectez.









Une fois les connexions terminées, certains réglages doivent être effectués sur le récepteur. Les réglages doivent indiquer " **Effectuez les réglages nécessaires** " pour chaque élément.







REMARQUE

- Ne pas brancher le cordon d'alimentation avant d'avoir terminé toutes les connexions.
- Lorsque vous effectuez les connexions, reportez-vous également au mode d'emploi des autres composants.
- Veillez à connecter correctement les canaux, gauche avec gauche et droit avec droit.
- Ne pas mêler les cordons d'alimentation avec les câbles de connexion. Vous risquez de générer un bourdonnement ou du bruit.

Câbles utilisés pour les connexions

Sélectionnez les câbles (vendus séparément) en fonction de l'équipement à connecter.

Câbles audio et vidéo	
Connexions HDMI	 Câble HDMI
Câbles audio	
Connexions numériques coaxiales	 Câble numérique coaxial
Connexions numériques optiques	 Câble optique
Connexions analogiques (stéréo, surround)	(Blanc)  (L)  (R) (Rouge)  (L)  (R) Câble audio
Connexions analogiques (monorales, pour subwoofer)	 Câble audio
Connexion des enceintes	+  - - + Câbles d'enceinte

Câbles vidéo	
Connexions vidéo composite	(Vert)  (Bleu)  (Rouge)  Câble vidéo composite
Connexions S-Vidéo	 Câble S-Vidéo
Connexions vidéo	(Jaune)  Câble vidéo
Autres câbles	
Connexions réseau	 Câble Ethernet

Information importante

Conversion des signaux vidéo d'entrée pour la sortie (Fonction de conversion vidéo)

L'AVR-3310 possède 4 types différents de bornes d'entrée et de sortie vidéo (HDMI, vidéo composante, S-Vidéo, Vidéo).

Utilisez les connecteurs en fonction des périphériques à connecter.

Cette fonction convertit automatiquement les différents formats d'entrée de signaux vidéo de l'AVR-3310 dans les formats utilisés pour la sortie de signaux vidéo de l'AVR-3310 vers un moniteur (☞ page 96 "Relation entre les signaux vidéo et la sortie moniteur").

[Parcours des signaux vidéo pour la MAIN ZONE]

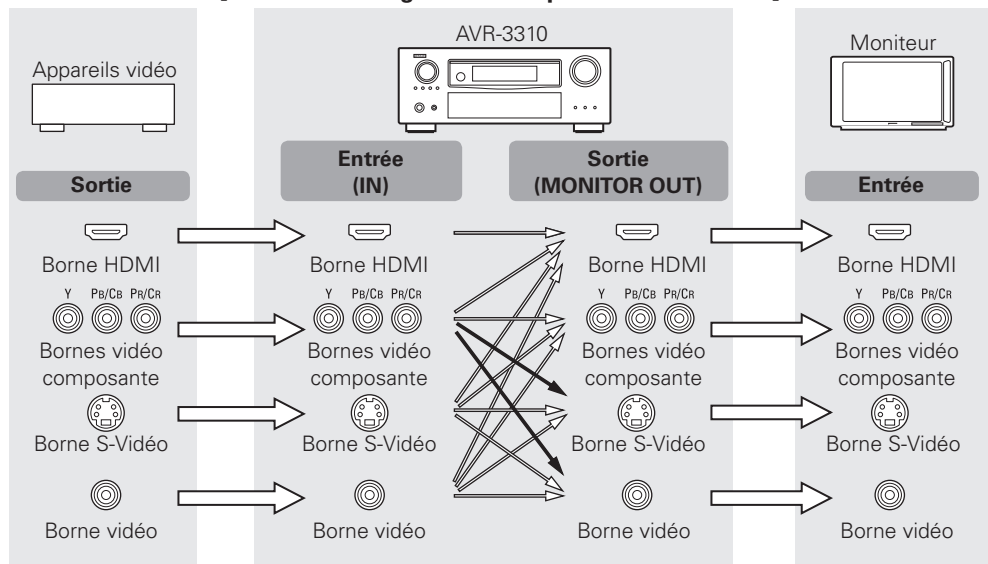

→ : Lorsque les signaux 480i/576i sont reçus

[Parcours des signaux vidéo pour ZONE2]

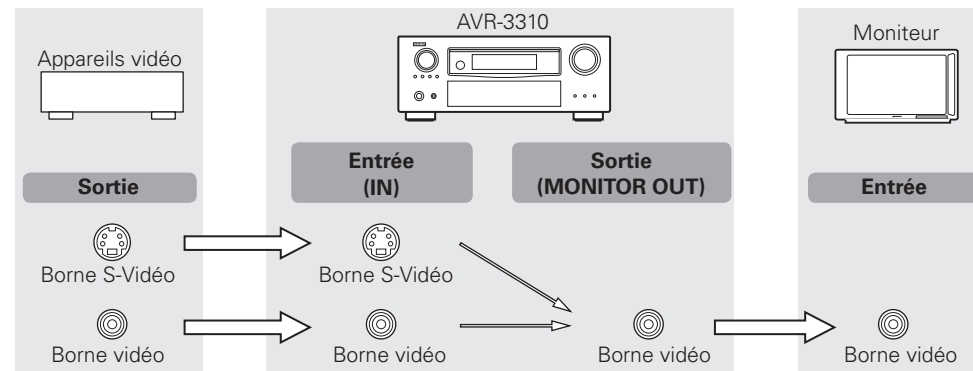

Effectuez les réglages nécessaires

- Réglez lorsque vous utilisez la fonction de conversion vidéo.
 - “**Video Convert**” (☞ page 46)
- Réglez lorsque vous changez la résolution du signal vidéo.
 - “**Resolution**” (☞ page 47)



Les résolutions de TV compatibles HDMI sont données sur “HDMI Information” – “Monitor Information” (☞ page 73).

REMARQUE

- Les signaux HDMI ne peuvent pas être convertis en signaux analogiques.
- Lorsqu'un signal vidéo non standard d'une console de jeux ou d'une autre source est entré, la fonction de conversion vidéo peut ne pas fonctionner.
- Les signaux d'entrée vidéo composante 480p/576p/1080i/720p/1080p ne peuvent pas être convertis au format S-Vidéo ou vidéo.

Installation/Réglage des enceintes

- L'AVR-3310 est compatible avec différents types de lecture surround.
- Choisissez les modes surround à lire sur l'AVR-3310 avant d'établir des connexions et d'effectuer des réglages.

1 Déterminez la disposition de l'enceinte

Des exemples de dispositions d'enceintes sont présentés ci-dessous. Reportez-vous à ces exemples pour disposer vos enceintes en fonction de leurs caractéristiques et de vos préférences.

Installer toutes les enceintes

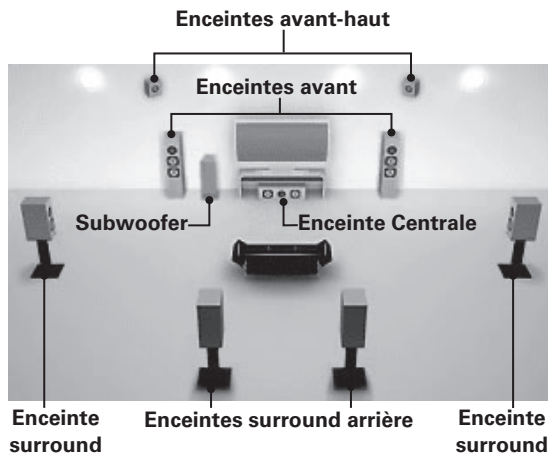

REMARQUE

Les enceintes d'ambiance arrière, les enceintes hautes et les enceintes larges avant ne peuvent pas être utilisées simultanément.

□ Lorsqu'une enceinte 7.1ch est branchée (enceintes avant-haut)

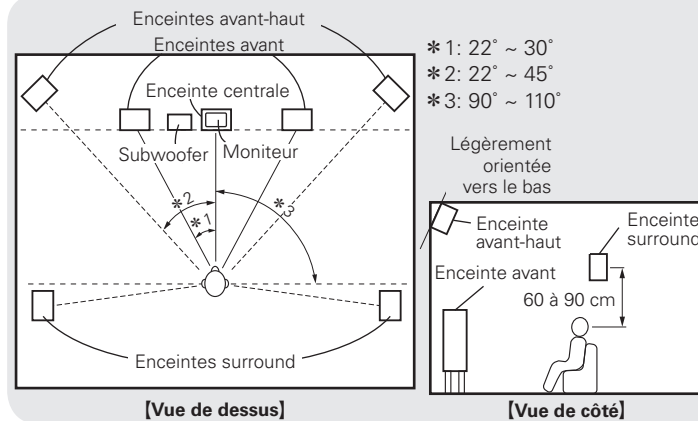

□ Lorsqu'une enceinte 7.1ch est branchée (enceinte surround arrière)

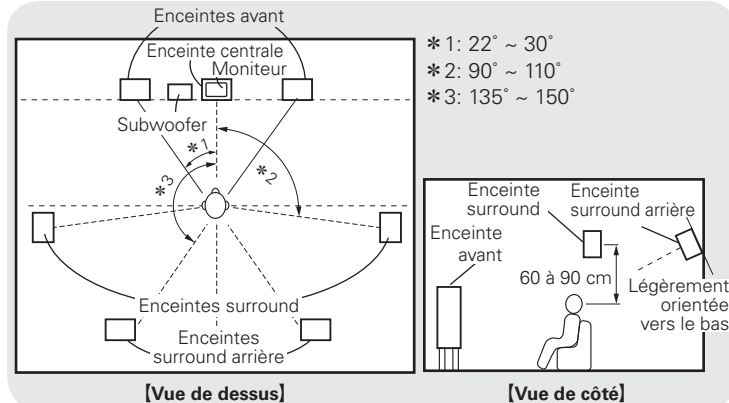

□ Lorsqu'une enceinte 6.1ch est branchée (enceinte surround arrière)

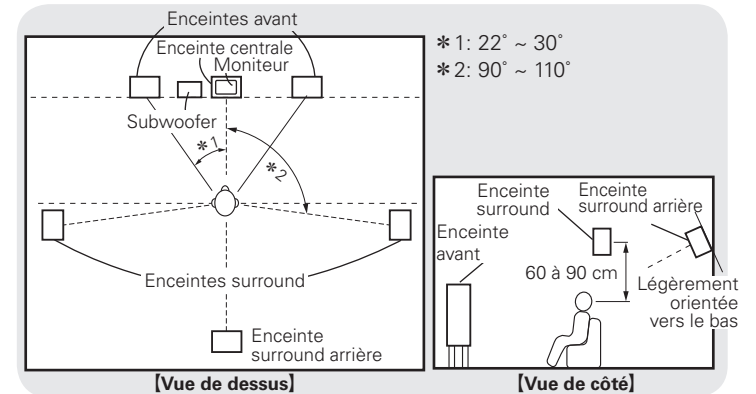



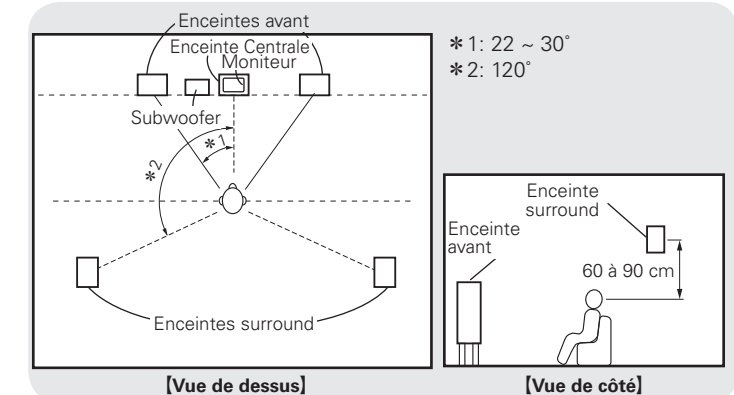





□ Lorsqu'une enceinte 5.1ch est branchée



2 Réglez le mode "Amp Assign" en fonction de la disposition de l'enceinte

La sortie des signaux provenant des prises de l'enceinte SURR.BACK/AMP ASSIGN de l'AVR-3310 peut être transférée (☞ page 33 "Amp Assign").

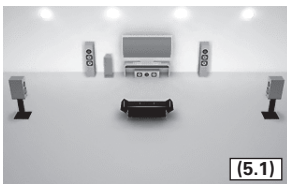
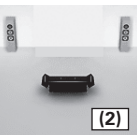
Mode "Amp assign" (☞ page 33)	Connexions de l'enceinte SURR. BACK/AMP ASSIGN	Exemple d'installation d'enceinte (Numéro de canaux lus)	Mode "Amp assign" (☞ page 33)	Connexions de l'enceinte SURR. BACK/AMP ASSIGN	Exemple d'installation d'enceinte (Numéro de canaux lus)
Normal (Défaut)	Enceintes surround arrière	 (7.1)	ZONE2/3-MONO	Canal gauche : Enceinte de ZONE2 Canal droit : Enceinte de ZONE3	<div style="display: flex; justify-content: space-around;"> <div style="text-align: center;"> <p>MAIN ZONE</p>  (5.1) </div> <div style="text-align: center;"> <p>ZONE2 ou ZONE3</p>  (1) </div> </div>
Normal	Enceinte surround arrière G * Connectez à la borne "L" de l'enceinte. * Sélectionnez le réglage "Surround Back" (☞ page 33) sur "1sprk".	 (6.1)	Front A Bi-Amp ou Front B Bi-Amp	Enceintes avant A ou B * Pour les connexions, voir "À propos des connexions double amplificateur" (☞ page 13).	 (5.1)
Normal	Non connecté * Sélectionnez le réglage "Surround Back" (☞ page 33) sur "None".	 (5.1)	Front Height	Enceintes avant-haut	 (7.1)
ZONE2	Enceintes de ZONE2	<div style="display: flex; justify-content: space-around;"> <div style="text-align: center;"> <p>MAIN ZONE</p>  (5.1) </div> <div style="text-align: center;"> <p>ZONE2</p>  (2) </div> </div>			
ZONE3	Enceintes de ZONE3	<div style="display: flex; justify-content: space-around;"> <div style="text-align: center;"> <p>MAIN ZONE</p>  (5.1) </div> <div style="text-align: center;"> <p>ZONE3</p>  (2) </div> </div>			

Connexion des enceintes

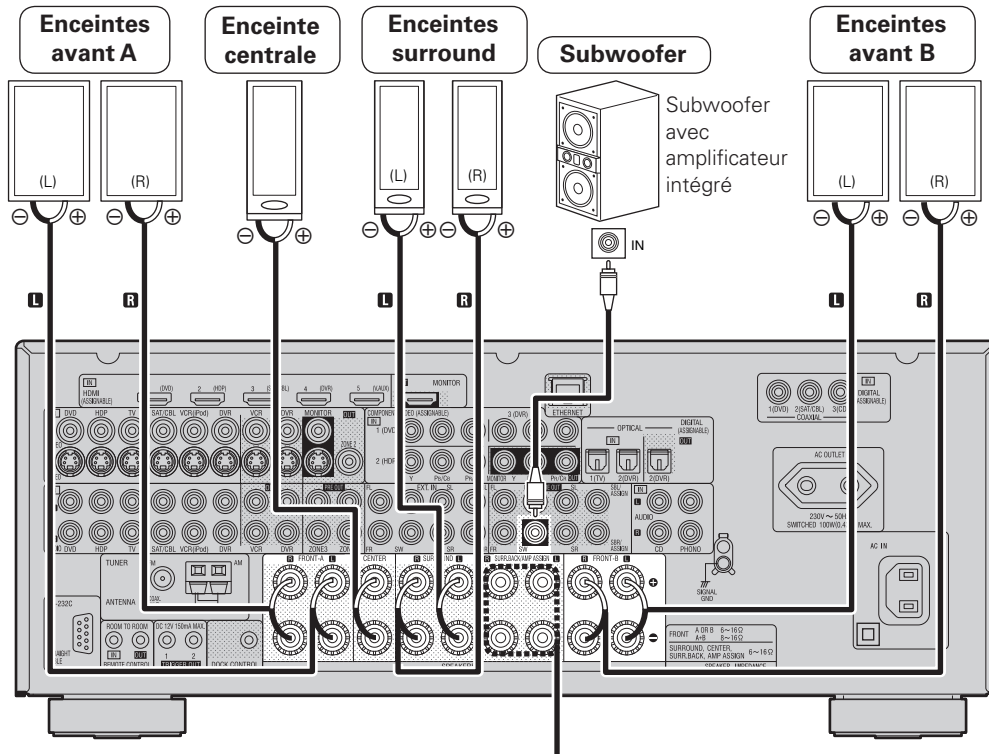

Pour les connexions des prises de l'enceinte SURR. BACK/AMP ASSIGN, voir "Réglez le mode "Amp Assign" en fonction de la disposition de l'enceinte" (page 12).

Circuit de protection

Si les fils touchent le panneau arrière et les vis, etc., ou si les côtés \pm se touchent, le circuit de protection s'active et le témoin d'alimentation clignote en rouge toutes les 0,5 secondes.

Si le circuit de protection est activé, la sortie du haut-parleur est isolée et l'alimentation passe en mode veille. Si l'alimentation est coupée une fois le cordon d'alimentation débranché, veuillez confirmer que le câble de l'enceinte et le câble d'entrée sont connectés.

Si des niveaux sonores importants sont reproduits en utilisant une enceinte ayant une impédance inférieure à celle spécifiée (exemple, 4 Ω /ohms), la température augmente et le circuit de protection peut s'activer. L'alimentation passe en mode

veille et le témoin d'alimentation clignote en rouge toutes les 2 secondes. Dans ce cas, veuillez couper l'alimentation. Attendez que le AVR-3310 soit refroidi et que la ventilation environnante soit correcte.

Même s'il n'existe aucun problème avec les connexions et la ventilation environnante, si le circuit de protection s'active en raison d'une éventuelle défaillance du AVR-3310, veuillez contacter le service de maintenance Quand les enceintes arrière DENON après avoir coupé l'alimentation.

Connexion des câbles d'enceinte

Vérifiez attentivement la polarité des canaux gauche (L) et droit (R) et + (rouge) et - (noir) des enceintes connectées à l'AVR-3310, et veillez à relier correctement les canaux et les polarités.

1 Ôtez environ 10 mm de la gaine à l'extrémité du câble d'enceinte, puis torsadez le fil ou appliquez-y une prise.



2 Tournez la borne d'enceinte dans le sens anti-horaire pour la desserrer.



3 Insérez le fil du câble d'enceinte dans la garde de la borne d'enceinte.



4 Tournez la borne d'enceinte dans le sens horaire pour la serrer.



Utilisez des enceintes ayant une impédance comprise entre 6 et 16 Ω /ohms. Lorsque les enceintes avant A et B sont utilisées simultanément, leur impédance doit être comprise entre 8 et 16 Ω /ohms.

REMARQUE

- Connectez les câbles d'enceinte de façon à ce qu'ils ne dépassent pas des bornes d'enceinte. Le circuit de protection risque d'être activé si les fils touchent le panneau arrière ou si les côtés + et - entrent en contact (voir "Circuit de protection").
- Ne jamais toucher les bornes d'enceinte lorsque l'alimentation est connectée. Vous risquez de subir un choc électrique.

À propos des connexions double amplificateur

Ces connexions ont pour but d'offrir un son de qualité supérieure sans interférence entre les signaux des basses et des aigus.

Lorsque le paramètre "Amp Assign" (page 33) est réglé sur "Front A Bi-Amp" ou "Front B Bi-Amp", effectuez les connexions suivantes (l'illustration montre un exemple de connexion des enceintes double amplificateur avant A).

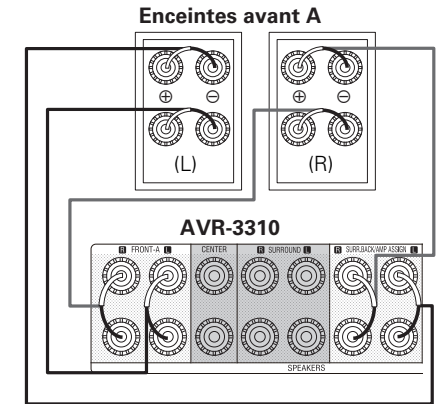

En mode "Front A Bi-Amp" et "Front B Bi-Amp", les mêmes signaux sont transmis des prises d'enceinte avant et des prises AMP ASSIGN.

REMARQUE

- Utilisez des enceintes compatibles avec des connexions bi-amp.
- Si vous effectuez des connexions bi-amp, assurez-vous de retirer le court-circuit ou le fil entre le woofer de l'enceinte et les bornes du tweeter.

Connecter des périphériques

Connecter des périphériques

- ❑ **Connexion d'équipements dotés de bornes HDMI** (☞ page 14)
- ❑ **Connexion de la moniteur** (☞ page 15)
- ❑ **Connexion des composants de lecture**
 - Lecteur Blu-ray / Lecteur DVD (☞ page 16)
 - Dock de contrôle pour iPod (☞ page 16)
 - Lecteur CD (☞ page 17)
 - Platine tourne-disque (☞ page 17)
- ❑ **Connexion des composants d'enregistrement**
 - Magnétoscope (☞ page 17)
 - Enregistreur vidéo numérique (☞ page 18)
- ❑ **Connectez le tuner**
 - TV (☞ page 18)
 - Tuner satellite / Câble du tuner (Décodeur) (☞ page 19)
 - FM/AM (☞ page 19)
- ❑ **Connexions d'autres appareils**
 - Caméra vidéo / Console de jeux (☞ page 20)
 - Port USB (☞ page 20)
 - Composant doté de bornes de sortie multi-canaux (☞ page 20)
 - Amplificateur de puissance externe (☞ page 21)
 - Contrôleur externe (☞ page 21)
- ❑ **Connexion à un réseau domestique (LAN)** (☞ page 22)

Connexion d'équipements dotés de bornes HDMI

Information importante

À propos de l'interface HDMI

"HDMI" correspond à l'abréviation de "High Definition Multimedia Interface". Cette interface permet de transférer les signaux vidéo numériques et les signaux audio numériques avec un seul câble HDMI.

"HDMI", "HDMI logo" et "High-Definition Multimedia Interface" sont des marques commerciales ou des marques commerciales déposées de HDMI Licensing LLC

Fonctions utilisables avec les connexions HDMI

Deep Color

Élimine le phénomène de bandes de couleurs sur l'écran pour obtenir des transitions tonales nuancées et une gradation subtile entre les couleurs. Permet un taux de contraste plus élevé.

x.v.Color

Permet un affichage plus détaillé des couleurs des HDTV. Permet l'affichage de couleurs vives et naturelles. "x.v.Color" est une marque déposée de Sony.

Auto Lip Sync (☞ page 35)

Le récepteur est capable de corriger automatiquement le retard entre les sources audio et vidéo si vous le connectez à une télévision compatible avec la fonction synchronisation labiale automatique.

HDMI Control Function (☞ page 75)

Cette fonction permet de faire fonctionner les appareils externes à partir du récepteur et de faire fonctionner le récepteur à partir des appareils externes.

REMARQUE

- Ces options ne fonctionnent pas si l'appareil connecté à la prise HDMI ne prend pas en charge le transfert de signal Deep Color ou x.v.Color ou la fonction synchronisation labiale automatique.
- La fonction de commande HDMI risque de ne pas fonctionner selon l'appareil connecté et ses paramètres.
- Les télévisions et les lecteurs de DVD/lecteurs de disques Blu-ray incompatibles avec la fonction de commande HDMI ne peuvent pas être utilisés.

❑ Système de protection des droits d'auteur (HDCP)

L'AVR-3310 prend en charge le système HDCP (High-bandwidth Digital Contents Protection). HDCP est une technologie de protection copyright pour signaux vidéo numériques. Les appareils connectés à l'AVR-3310 doivent aussi prendre en charge HDCP.

REMARQUE

Les seuls signaux audio émis par les bornes HDMI sont les signaux d'entrée HDMI.

Connexions

L'AVR-3310 permet de connecter jusqu'à 5 appareils HDMI en entrée et 1 moniteur en sortie.

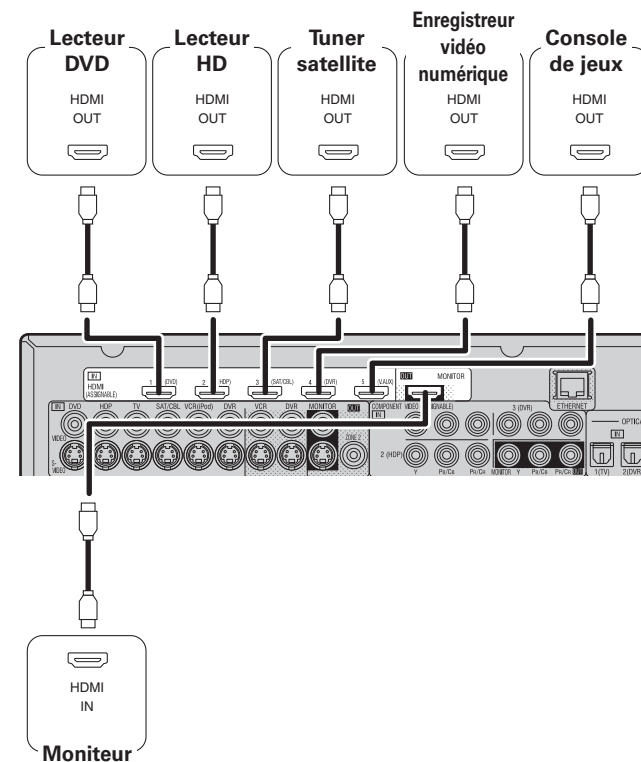

- Utilisez un câble sur lequel figure le logo HDMI (produit certifié HDMI) pour effectuer la connexion à la borne HDMI. La lecture normale risque d'être impossible si vous utilisez un câble sur lequel ne figure pas le logo HDMI (produit non certifié HDMI).
- Quand l'AVR-3310 est connecté à d'autres appareils avec les câbles HDMI, branchez aussi l'AVR-3310 et la TV avec un câble HDMI.
- Quand un appareil prenant en charge le transfert de signal Deep Color est connecté, utilisez un câble compatible avec le HDMI version 1.3a.
- Les signaux vidéo ne sont pas émis si les signaux vidéo d'entrée ne correspondent pas à la résolution du moniteur. Dans ce cas, changez la résolution du lecteur Blu-ray / lecteur DVD afin qu'elle soit compatible avec le moniteur.

REMARQUE

- Si le paramètre "Audio Out" du menu de l'interface graphique GUI (☞ page 35) est réglé sur "AMP", le son risque d'être interrompu lorsque l'alimentation du moniteur est coupée.
- Le signal audio de la prise de sortie HDMI (échantillon de fréquence, nombre de canaux, etc.) peut être limité par les spécifications audio HDMI de l'appareil connecté en fonction des entrées autorisées.

☐ Connexion à un appareil équipé d'une prise DVI-D

Si vous utilisez un câble de conversion HDMI/DVI (vendu séparément), les signaux vidéo HDMI sont convertis en signaux DVI permettant la connexion à un appareil équipé d'une prise DVI-D.

REMARQUE

- Aucun son n'est transmis quand la connexion se fait vers un appareil équipé avec une prise DVI-D. Effectuez aussi les connexions audio.
- Les signaux ne peuvent être transmis aux appareils DVI-D qui ne prennent pas en charge l'HDCP.
- Selon la combinaison des appareils, les signaux vidéo peuvent ne pas être transmis.

Réglages liés aux connexions HDMI

Effectuez les réglages nécessaires. Pour plus de détails, voir les pages de référence respectives.

☐ Input Assign (☞ page 44)

Réglez ce paramètre pour changer le connecteur d'entrée HDMI auquel est assignée la source d'entrée.

☐ HDMI Setup (☞ page 35)

Effectuez ces réglages en fonction des signaux d'entrée/sortie HDMI.

- RGB Range
- Audio Out
- Auto Lip Sync
- HDMI Control

REMARQUE

Les seuls signaux audio émis par les bornes HDMI sont les signaux d'entrée HDMI.

Connexion de la moniteur

- Sélectionnez la prise à utiliser et branchez l'appareil.
- Pour les connexions vidéo, voir "Conversion des signaux vidéo d'entrée pour la sortie (Fonction de conversion vidéo)" (☞ page 10).

Pour les instructions sur les connexions HDMI, voir "Connexion d'équipements dotés de bornes HDMI", page 14.

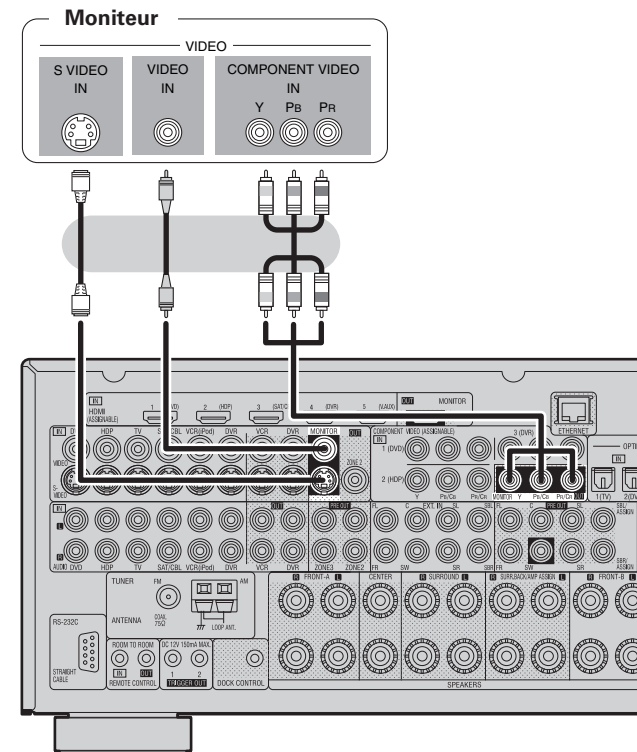

Quand vous voulez écouter le son de la TV par l'AVR-3310, connectez la connexion numérique optique ou analogique.

Connecter des périphériques

Connexion des composants de lecture

Lecteur Blu-ray / Lecteur DVD

Sélectionnez la prise à utiliser et branchez l'appareil.

Pour les instructions sur les connexions HDMI, voir "Connexion d'équipements dotés de bornes HDMI", page 14.

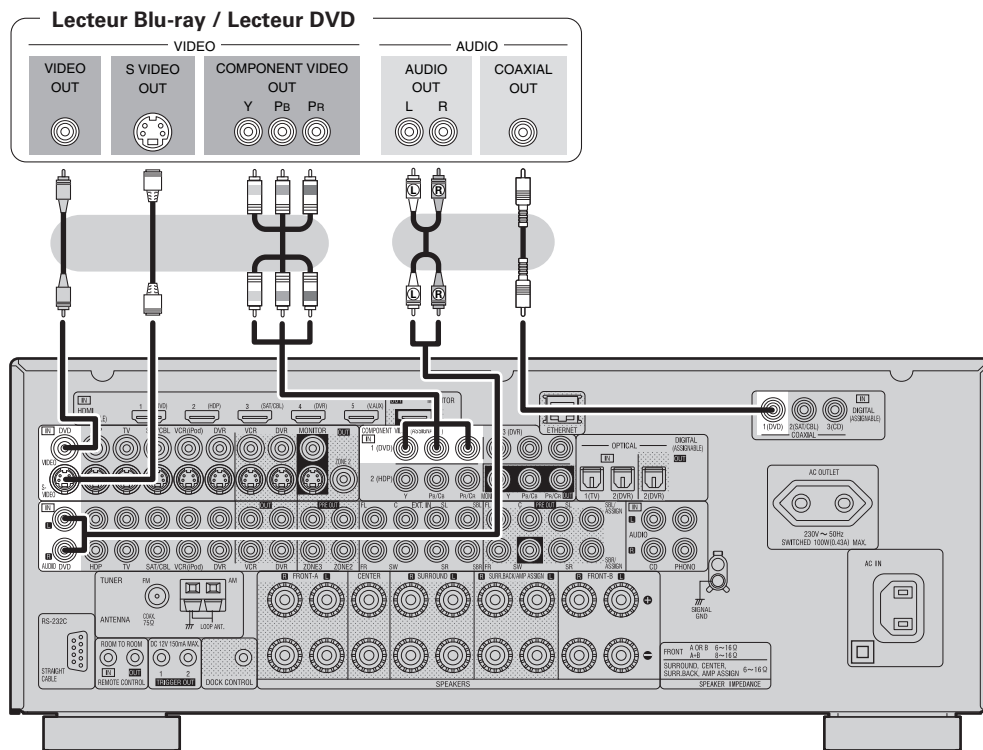

Effectuez les réglages nécessaires

Effectuez ce réglage pour changer le signal d'entrée auquel la source d'entrée est attribuée.
"Input Assign" (☞ page 44)

REMARQUE

Pour les formats audio HD (Dolby TrueHD, DTS-HD, Dolby Digital Plus et DTS Express) lecture audio, connectez avec HDMI (☞ page 14, "Connexion d'équipements dotés de bornes HDMI").

Dock de contrôle pour iPod

Utilisez un dock de contrôle pour iPod DENON (ASD-1R ou ASD-11R, vendue séparément) pour connecter l'iPod à l'AVR-3310. Reportez-vous au mode d'emploi du dock de contrôle pour iPod pour les instructions de réglage du dock de contrôle pour iPod.

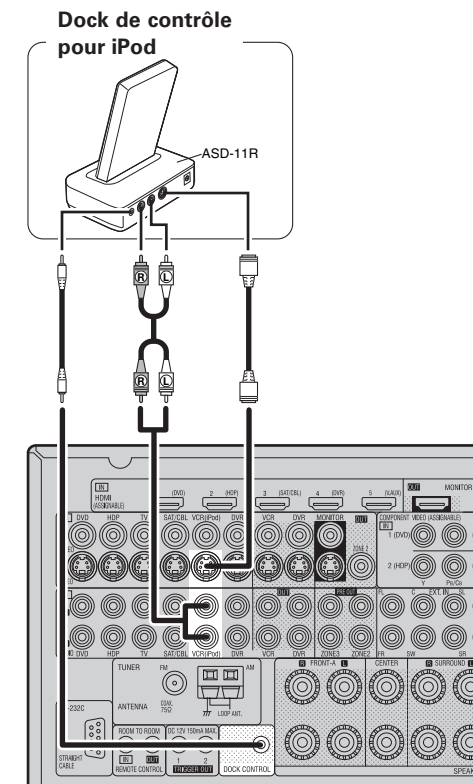

Effectuez les réglages nécessaires

Effectuez ce réglage pour attribuer l'iPod à une prise autre que "VCR (iPod)".
"Input Assign" - "iPod dock" (☞ page 46)



Avec les réglages par défaut, l'iPod peut être connecté à la borne VCR (iPod).

Lecteur CD

Sélectionnez la prise à utiliser et branchez l'appareil.

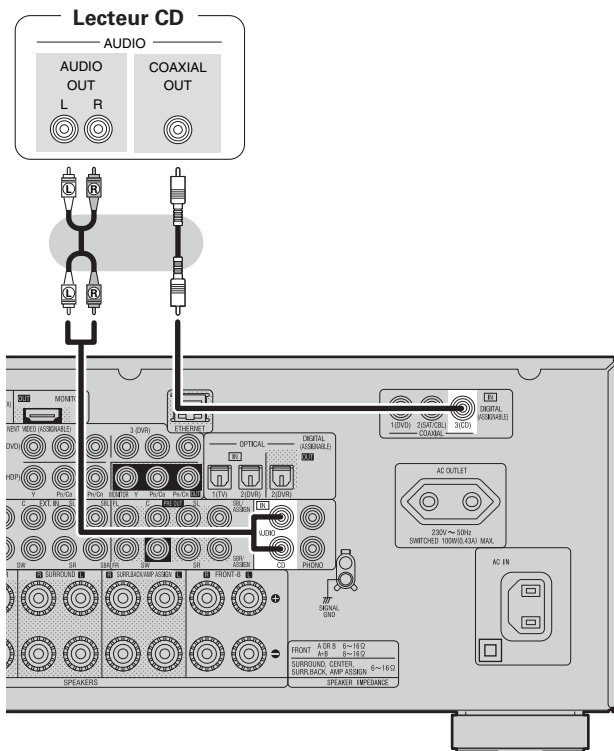

Effectuez les réglages nécessaires

Effectuez ce réglage pour changer le signal d'entrée auquel la source d'entrée est attribuée.
"Input Assign" (page 44)

Platine tourne-disque

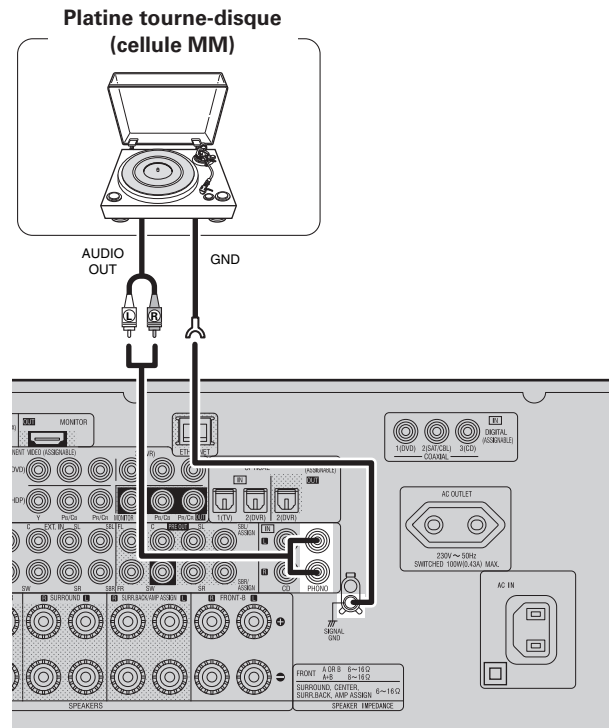

- L'AVR-3310 est compatible avec les platines tourne-disques fonctionnant avec une cellule MM. Lorsque vous vous connectez à une platine tourne-disque dotée d'une cellule MC, utilisez un amplificateur de tête MC ou un transformateur survolteur disponibles dans le commerce.
- Un bruit "retentissant" provenant des enceintes peut se produire lorsque vous augmentez le volume sans connecter la platine tourne-disque.

REMARQUE

La borne SIGNAL GND de l'AVR-3310 n'est pas une connexion terrestre sûre. Connectez-la pour réduire le bruit lorsqu'il est excessif. Veuillez remarquer qu'en fonction de la platine tourne-disque, connecter la ligne terrestre peut avoir l'effet inverse d'augmenter le niveau de bruit. Dans ce cas, il est inutile de connecter la ligne terrestre.

Connexion des composants d'enregistrement

Magnétoscope

Sélectionnez la prise à utiliser et branchez l'appareil.

Pour les instructions sur les connexions HDMI, voir "Connexion d'équipements dotés de bornes HDMI", page 14.

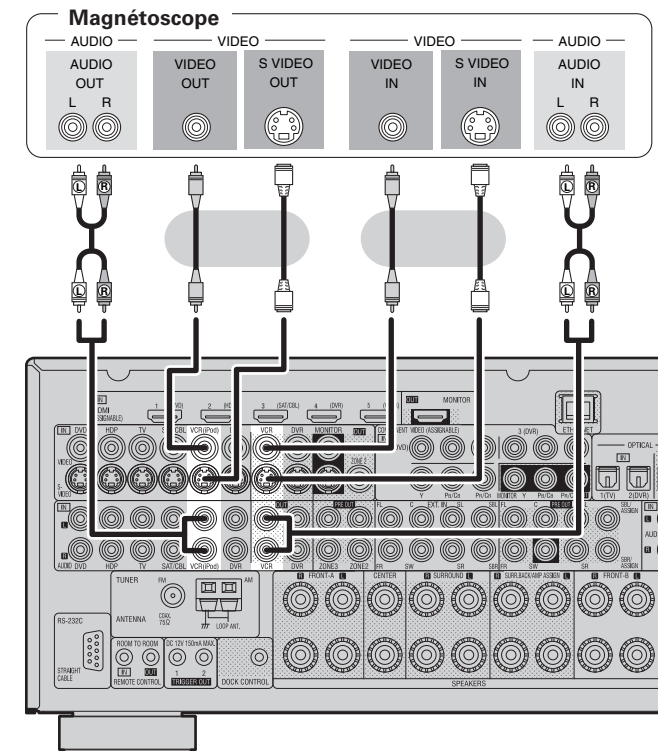

Effectuez les réglages nécessaires

Effectuez ce réglage pour changer le signal d'entrée auquel la source d'entrée est attribuée.
"Input Assign" (page 44)

REMARQUE

Pour enregistrer des signaux vidéo par le biais de l'AVR-3310, utilisez le même type de câble vidéo pour la connexion entre l'AVR-3310 et le lecteur que celui utilisé pour la connexion entre l'AVR-3310 et le magnétoscope.

Connecter des périphériques

Enregistreur vidéo numérique

Sélectionnez la prise à utiliser et branchez l'appareil.

Pour les instructions sur les connexions HDMI, voir "Connexion d'équipements dotés de bornes HDMI", page 14.

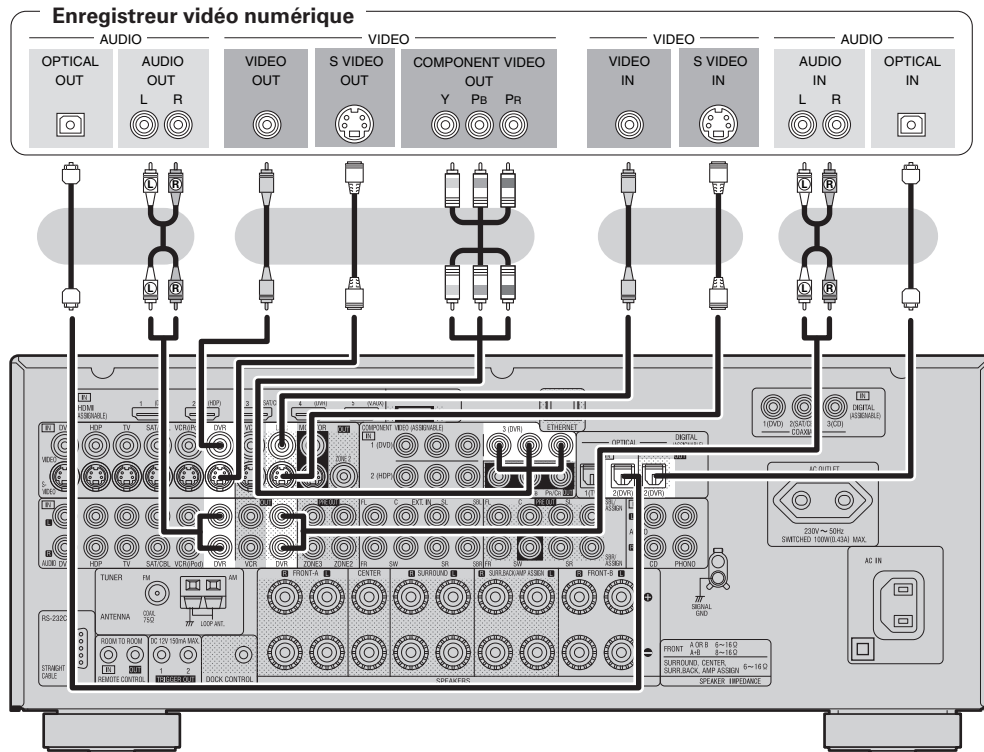

Effectuez les réglages nécessaires

Effectuez ce réglage pour changer le signal d'entrée auquel la source d'entrée est attribuée.

"Input Assign" (🔧 page 44)

REMARQUE

- Pour enregistrer des signaux vidéo par le biais de l'AVR-3310, utilisez le même type de câble vidéo pour la connexion entre l'AVR-3310 et le lecteur que celui utilisé pour la connexion entre l'AVR-3310 et le magnétoscope.
- Ne pas connecter la sortie du composant (DVR) de l'AVR-3310 à une autre borne que OPTICAL2 (DVR).

Connectez le tuner

TV

Sélectionnez la prise à utiliser et branchez l'appareil.

Pour les instructions sur les connexions HDMI, voir "Connexion d'équipements dotés de bornes HDMI", page 14.

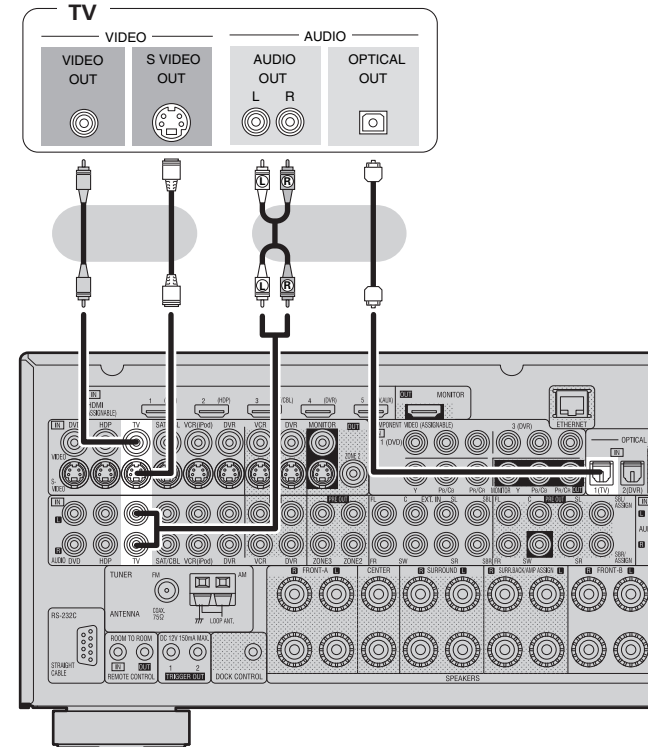

Effectuez les réglages nécessaires

Effectuez ce réglage pour changer le signal d'entrée auquel la source d'entrée est attribuée.
"Input Assign" (🔧 page 44)

Tuner satellite / Câble du tuner (Décodeur)

Sélectionnez la prise à utiliser et branchez l'appareil.

Pour les instructions sur les connexions HDMI, voir "Connexion d'équipements dotés de bornes HDMI", page 14.

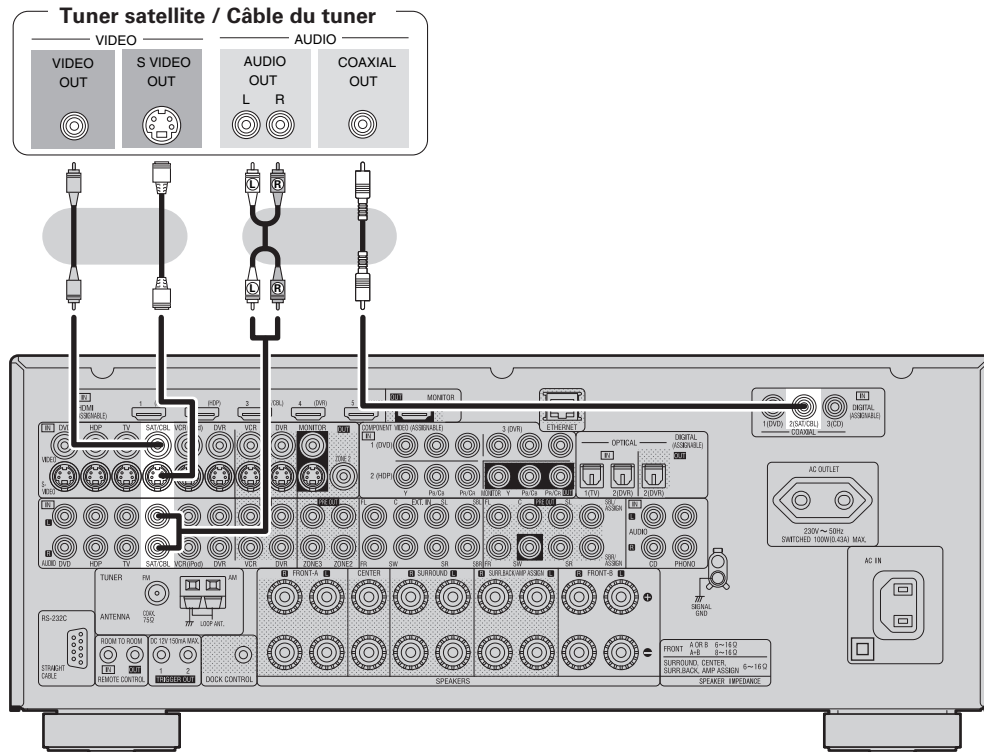

Effectuez les réglages nécessaires

Effectuez ce réglage pour changer le signal d'entrée auquel la source d'entrée est attribuée. "Input Assign" (☞ page 44)

FM/AM

Une prise de câble d'antenne FM peut être connectée directement.

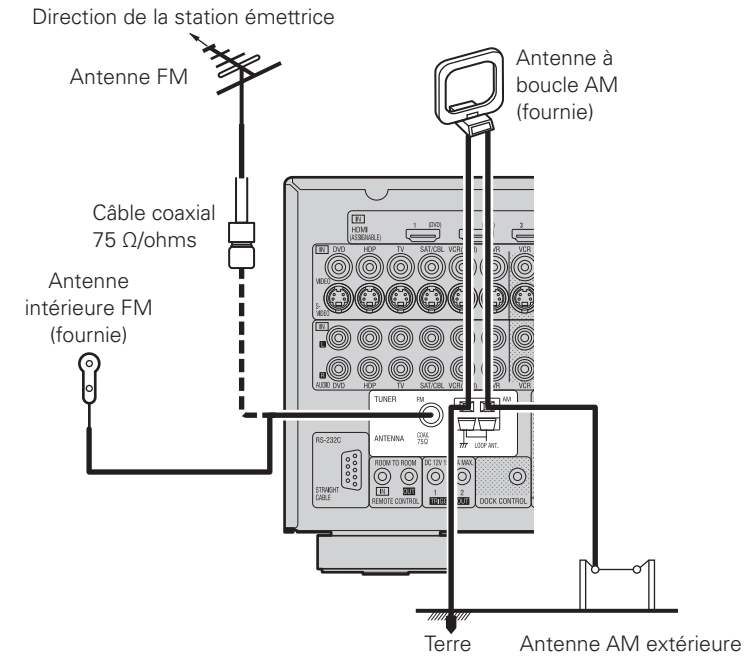

Antenne à boucle AM

1 Retirer le ruban en vinyle et enlever la ligne de connexion.



2 Plier dans le sens inverse.



3-1 Avec l'antenne sur n'importe quelle surface stable.



Montage

3-2 Avec l'antenne fixée au mur.

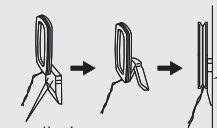

Orifice d'installation pour fixation au mur, etc.

Connexion des antennes AM

1 Enfoncez le levier.



2 Insérez le conducteur.



3 Ramenez le levier.



REMARQUE

- Ne pas connecter simultanément deux antennes FM.
- Ne pas débrancher l'antenne à boucle AM, même si vous utilisez une antenne AM externe.
- Assurez-vous que les bornes des fils de l'antenne à boucle AM n'entrent pas en contact avec les parties métalliques sur panneau.

Connecter des périphériques

Connexions d'autres appareils

Caméra vidéo / Console de jeux

Sélectionnez la prise à utiliser et branchez l'appareil.

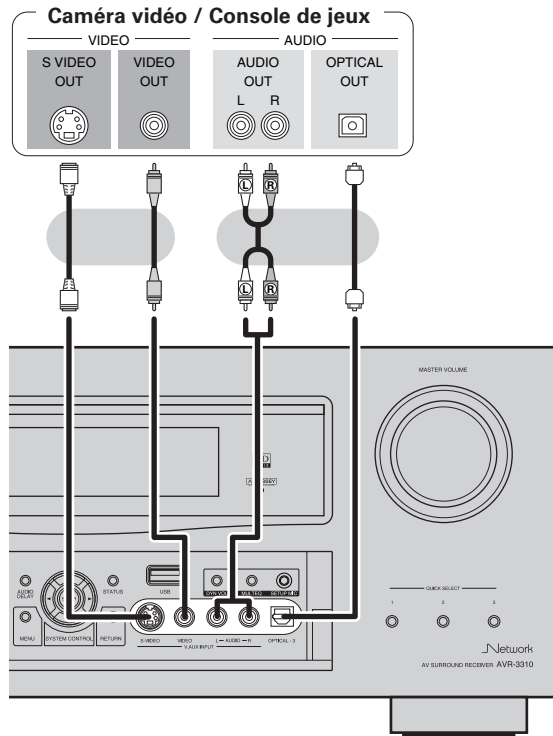

Effectuez les réglages nécessaires

Effectuez ce réglage pour changer le signal d'entrée auquel la source d'entrée est attribuée.

“Input Assign” (page 44)

Port USB

En branchant un dispositif de mémoire USB sur le port USB, vous pouvez apprécier la musique, par exemple, qui y est stockée.

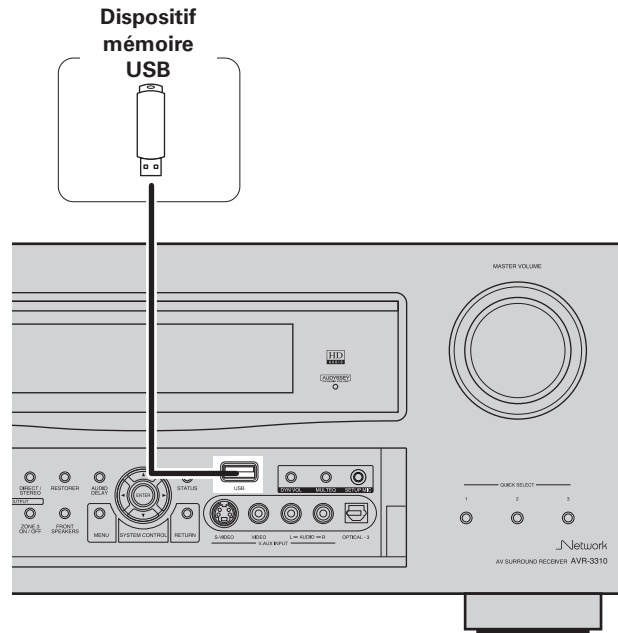

REMARQUE

N'utilisez pas de câbles d'extension pour connecter un dispositif de mémoire USB. Ceux-ci peuvent causer des interférences radio avec les autres appareils.

Composant doté de bornes de sortie multi-canaux

Le signal vidéo peut être connecté de la même façon qu'un lecteur Blu-ray / lecteur DVD (page 16 “Lecteur Blu-ray / Lecteur DVD”).

Lecteur Blu-ray / Lecteur DVD / Décodeur externe

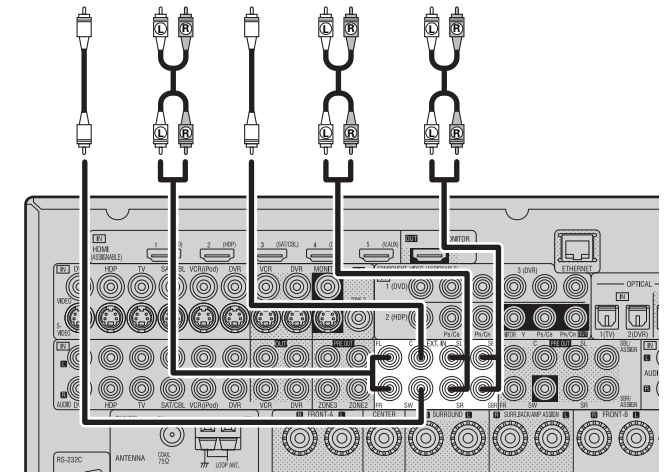
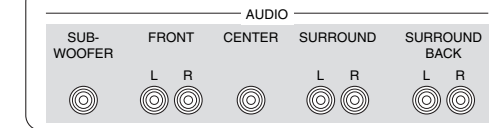

Effectuez les réglages nécessaires

Pour lire les signaux d'entrée analogiques depuis l'entrée externe de la prise (EXT. IN), réglez “Input Mode” (page 47) sur “EXT. IN”.

“EXT. IN” peut également être sélectionné avec [INPUT MODE] sur l'télécommande principale.



Réglez “Amp Assign” (page 33) sur “Normal” lorsqu'un appareil est connecté à la borne SBL/SBR des bornes d'entrée externes (EXT. IN).

Amplificateur de puissance externe

- Sélectionnez la prise à utiliser et branchez l'appareil.
- Connectez un amplificateur de puissance externe ou un amplificateur que vous possédez déjà.

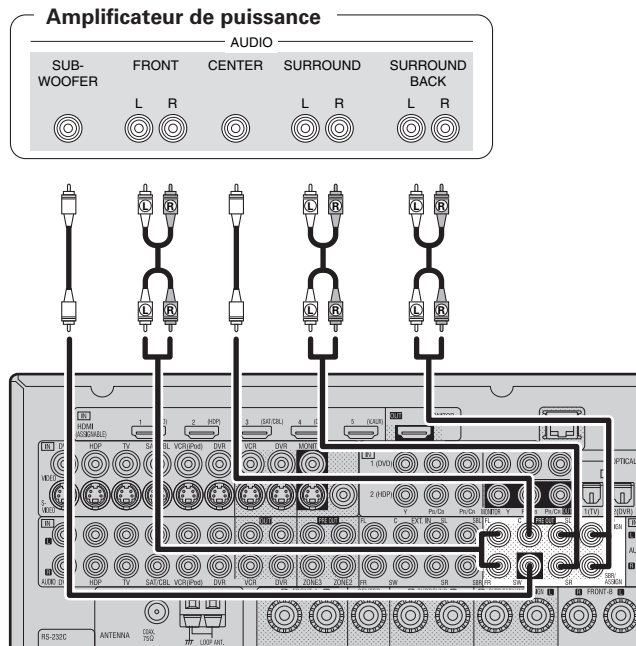

- Lorsque vous utilisez une seule enceinte surround arrière, connectez-la au canal gauche (L).
- Utilisez le contrôle de volume du subwoofer pour contrôler le volume de celui-ci.
- Si le volume sonore du subwoofer est bas, ajustez-le à l'aide du contrôle de volume dont il dispose.

REMARQUE

- Lorsque les enceintes ont été branchées aux bornes PRE OUT, ne les branchez pas aux bornes d'enceintes.
- Le canal de sortie des bornes PRE OUT SBL et SBR change en fonction du réglage "Amp Assign" (page 33).

Contrôleur externe

❑ Borne RS-232C

Vous pouvez contrôler l'AVR-3310 par l'intermédiaire d'un appareil de commande externe lui étant connecté. Veuillez exécuter la procédure ci-dessous auparavant.

- ① Mettez en marche l'AVR-3310.
- ② Eteignez l'AVR-3310 à partir du contrôleur externe.
- ③ Vérifiez que l'AVR-3310 est en mode veille.

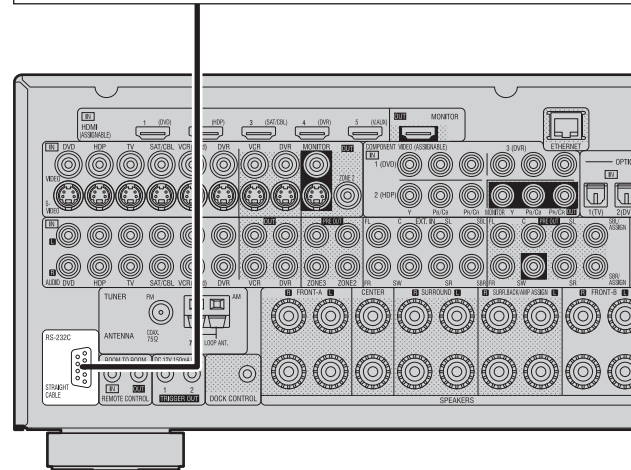

Effectuez les réglages nécessaires

Effectuez ce réglage pour utiliser le connecteur RS-232C avec la télécommande RF DENON.
"232C Port" (page 42)



Lorsque vous utilisez ensemble une télécommande RF (RC-7000CI, vendue séparément) ou un capteur RF (RC-7001RCI, vendu séparément), la communication bidirectionnelle à l'aide d'une télécommande RF est possible. Les informations d'état de l'AVR-3310, ainsi que les fichiers audio iPod et Internet peuvent être parcourus en regardant l'affichage de la télécommande RF. Pour plus de détails, se reporter aux modes d'emploi des dispositifs respectifs.

REMARQUE

Sur le menu de l'interface graphique GUI, en réglant "232C Port" sur "2Way Remote", vous ne pouvez pas utiliser le port RS-232C comme contrôleur externe (page 42).

❑ Prises REMOTE CONTROL

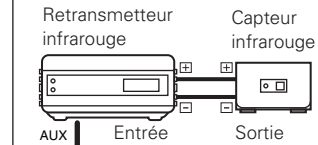

Prise d'extension pour utilisation future.
 (Connectez les appareils correspondants avec les fonctions pièce à pièce, à cette prise.)

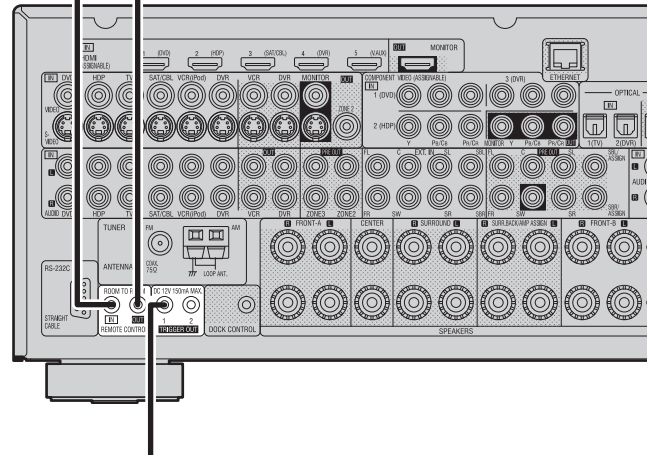

❑ Prises TRIGGER OUT

La prise TRIGGER OUT produit un signal électrique de 12 V/150 mA maximum. Lorsqu'un appareil doté d'une prise TRIGGER IN est connecté via une mini-prise monaurale, il est possible de le mettre en marche/veille par l'intermédiaire du fonctionnement synchronisé avec l'AVR-3310.

Effectuez les réglages nécessaires

Effectuez ce réglage pour changer les conditions de fonctionnement synchronisé via les prises TRIGGER OUT 1 ou TRIGGER OUT 2.
"Trigger Out 1" ou **"Trigger Out 2"** (page 42)



Lorsque vous connectez un 2ème appareil, connectez-le à la prise TRIGGER OUT 2 de la même façon que la prise TRIGGER OUT 1.

Connexion à un réseau domestique (LAN)

Lorsque vous branchez l'AVR-3310 à un réseau domestique, vous pouvez écouter les fichiers musicaux mémorisés dans votre PC, les stations de radio sur Internet, ainsi que d'autres sources. Vous pouvez également contrôler l'AVR-3310 à partir de votre PC via le navigateur Internet.

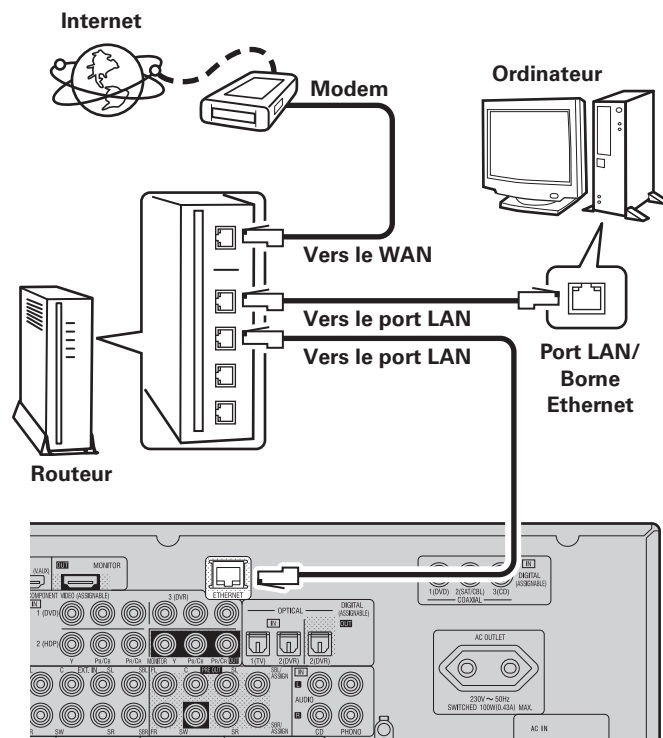

Contactez un FAI (fournisseur d'accès Internet) ou un magasin d'informatique pour la connexion à Internet.

Système requis

❑ Connexion Internet haut débit

❑ Modem

❑ Routeur

Lorsque vous utilisez l'AVR-3310, nous vous recommandons d'utiliser un routeur équipé des fonctions suivantes:

- Serveur DHCP intégré

Cette fonction attribue automatiquement une adresse IP au LAN.

- Commutateur 100BASE-TX intégré

Lorsque vous connectez plusieurs appareils, nous vous recommandons d'utiliser un hub de commutation ayant une vitesse d'au moins 100 Mbps.

❑ Câble Ethernet (CAT-5 ou plus recommandé)

Certains types de câbles Ethernet plats sont aisément affectés par le bruit.

Nous vous recommandons d'utiliser un câble normal.

❑ Ordinateur

[Système recommandé]

- **Système d'exploitation :**

Windows® XP Service Pack 2 ou plus récent, Windows Vista

- **Logiciel (Préparez un des éléments suivants.)**

- Windows Media Player ver. 11
- Logiciel serveur compatible DLNA

- **Navigateur Internet :**

Microsoft Internet Explorer 6 ou ultérieur

- **Port LAN**

- **Au moins 300 MB d'espace libre sur le disque**

※ L'utilisation est possible avec les serveurs DLNA autres que ceux-ci-dessus, mais ces serveurs DLNA ne sont pas supportés. Pour plus de détails, consultez le site Web.

REMARQUE

- Vous devez souscrire un contrat auprès d'un FAI pour vous connecter à Internet. Aucun autre contrat n'est nécessaire si vous avez déjà une connexion Internet haut débit.
- Les routeurs compatibles dépendent du FAI. Contactez un FAI ou un magasin d'informatique pour plus de détails.
- Selon le serveur, il se peut que les fichiers vidéo s'affichent, mais ils ne peuvent pas être lus par l'AVR-3310.



- Si le contrat de fournisseur d'accès à Internet spécifie que les réglages réseau de la ligne sont manuels, effectuez les réglages dans le "Network Connecting" (☞ page 37).

- L'AVR-3310 permet d'utiliser les fonctions DHCP et Auto IP pour effectuer automatiquement les réglages réseau.

- L'AVR-3310 exécute automatiquement le réglage de l'adresse IP et les autres réglages lorsqu'il est utilisé avec la fonction DHCP d'un routeur à haut débit.

Lorsque l'AVR-3310 est connecté à un réseau sans la fonction DHCP, effectuez les réglages de l'adresse IP, etc., dans le "Network Connecting" (☞ page 37).

- L'AVR-3310 n'est pas compatible PPPoE. Un routeur compatible PPPoE est nécessaire si le contrat de votre ligne est de type PPPoE.

- En fonction de votre FAI, il peut être nécessaire d'effectuer les réglages du serveur proxy pour utiliser la fonction de radio Internet. Si vous avez effectué les réglages du serveur proxy sur l'ordinateur pour vous connecter, effectuez les réglages du serveur proxy de l'AVR-3310 de la même façon.

Connexion du cordon d'alimentation

Ne pas brancher le cordon d'alimentation avant d'avoir terminé toutes les connexions.

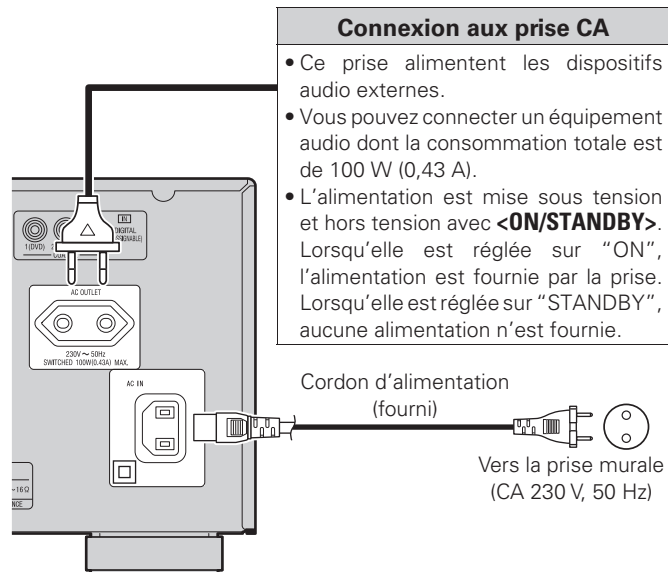

REMARQUE

- Bien insérer les prise CA. Des connexions incomplètes risquent de générer du bruit.
- N'utilisez pas la prise CA que pour brancher les dispositifs audio. Ne les utilisez pas comme alimentation pour des sèche-cheveux ou des équipement non audio.

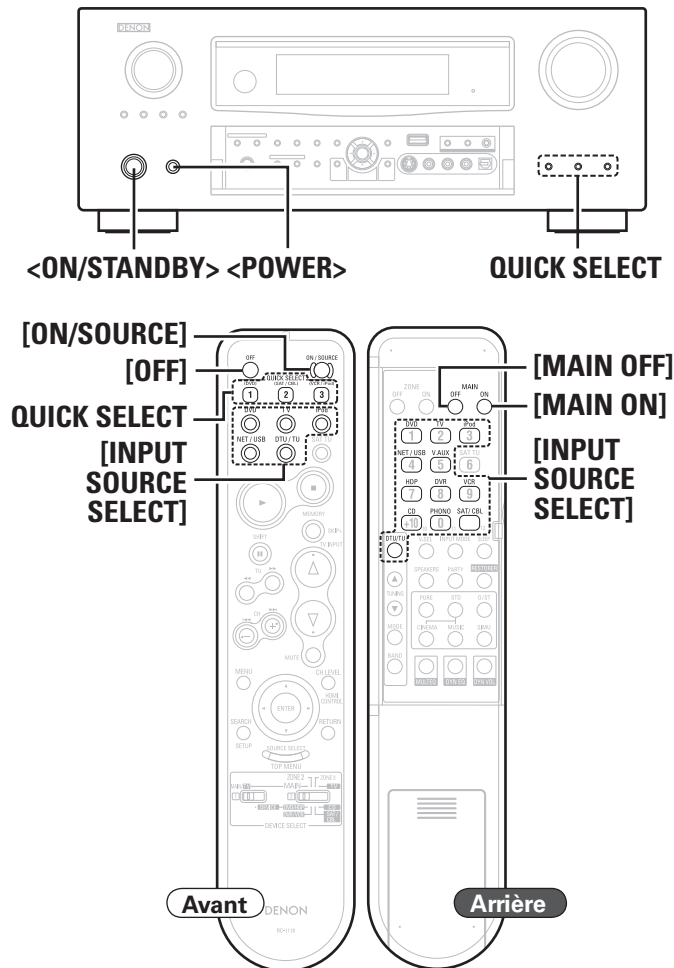
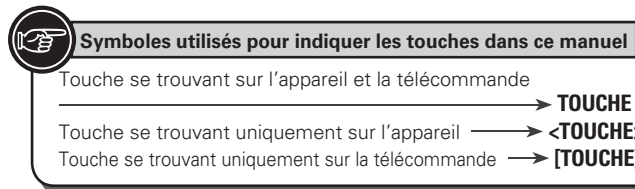

Une fois les connexions terminées

Mise en marche

- 1 Appuyez sur <POWER>**.
Le témoin principal s'allume et l'appareil est mis en mode veille.
- 2 Appuyez sur [ON/SOURCE] ou <ON/STANDBY>**.
Le témoin principal clignote en vert et l'appareil est mis en marche.

※ En appuyant sur **[INPUT SOURCE SELECT]** ou **QUICK SELECT** en mode Veille, l'appareil est mis sous tension. En appuyant sur la touche **[INPUT SOURCE SELECT]**, la source d'entrée définie avec la touche **[INPUT SOURCE SELECT]** est sélectionnée. En appuyant sur **QUICK SELECT**, la source d'entrée enregistrée dans la mémoire pour la fonction Quick Select est définie (page 77 "Enregistrement fréquent des réglages utilisés (Fonction de sélection rapide)").

Extinction

- 1 Appuyez sur [OFF] ou <ON/STANDBY>**.
L'appareil est mis en mode veille.
- 2 Appuyez sur <POWER>**.
Le témoin principal s'éteint, de même que l'appareil.

REMARQUE

- Certains circuits restent sous tension même lorsque l'appareil est mis en mode veille. Lorsque vous vous absentez pour une longue durée, appuyez sur **<POWER>** pour couper l'alimentation ou débranchez le cordon d'alimentation de la prise murale.
- Lorsque vous utilisez ZONE2 ou ZONE3, vous pouvez choisir d'allumer/ éteindre seulement l'alimentation MAIN ZONE en appuyant sur **[MAIN ON]** ou **[MAIN OFF]**.

Plan du menu de l'interface graphique GUI

Appuyer sur **MENU** affiche le menu GUI. À partir de ce menu, vous pouvez naviguer entre plusieurs écrans de configuration.

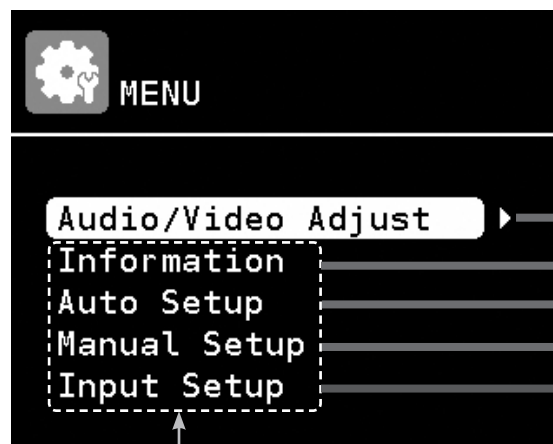

Les éléments qui n'ont besoin d'être réglés qu'une seule fois

Effectuez ces réglages après l'achat, par exemple. Une fois ces éléments réglés, aucun réglage n'est plus nécessaire à moins que l'installation des enceintes ou les enceintes connectées n'aient été modifiées.

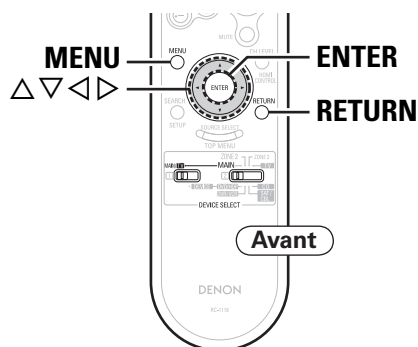

Éléments de configuration	Éléments détaillés	Description	Page
Audio / Video Adjust Réglage des paramètres audio et vidéo.	Audio Adjust	Réglage des paramètres audio.	67
	Picture Adjust	Réglage des paramètres vidéo.	72
Information Affichez les informations concernant les réglages du récepteur, des signaux d'entrée, etc.	Status	Affichage des infos sur les réglages actuels.	73
	Audio Input Signal	Affichage des infos sur les signaux audio en entrée.	73
	HDMI Information	Affiche les informations sur les signaux d'entrée/sortie HDMI et le moniteur.	73
	Auto Surround Mode	Affiche les informations sur les réglages enregistrés pour le mode surround automatique.	73
	Quick Select	Affiche les informations sur les réglages enregistrés pour la fonction "Quick Select".	73
Auto Setup Fait le maximum de réglages de l'enceinte et rectifie en fonction des caractéristiques acoustiques de la pièce.	Preset Channel	Affiche les informations sur les canaux pré-réglés.	73
	Audyssey™ Auto Setup	Fait le maximum de réglages pour les enceintes installées automatiquement.	27
	Parameter Check	Vérifiez les résultats de mesure Audyssey Auto Setup. Cet élément ne s'affiche qu'une fois la procédure de Audyssey Auto Setup terminée.	32
Manual Setup Utilisez cette option pour effectuer certains types de réglages précis.	Speaker Setup	Définit la distance et la taille de l'enceinte, le niveau du canal, etc.	33
	HDMI Setup	Réglage des paramètres de sortie vidéo/audio HDMI.	35
	Audio Setup	Réglage des paramètres de reproduction audio.	36
	Network Setup	Réglage des paramètres réseau.	37
	Zone Setup	Réglage des paramètres de lecture audio dans le système multizone.	39
	Option Setup	Effectuer d'autres réglages.	40
	Input Setup Utilisez cette option pour effectuer les réglages liés à la lecture des sources d'entrée.	Auto Preset	Utiliser la fonction de préconfig. auto de programmation des chaînes radio.
	Preset Skip	Déterminez les mémoires pré-réglées que vous ne voulez pas afficher lors de la syntonisation.	49
	Preset Name	Affecter un nom à un emplacement mémoire préconfiguré.	49
	Input Assign	Change l'attribution du connecteur d'entrée.	44
	Video	Effectue les réglages vidéo.	46
	Input Mode	Règle le mode d'entrée audio et le mode de décodage.	47
	Rename	Change le nom d'affichage pour cette source.	48
	Source Level	Ajuste le niveau de lecture de l'entrée audio.	48
	Playback Mode (pour iPod)	Effectuer les réglages de lecture "Pod".	48
	Playback Mode (pour NET/USB)	Effectuer les réglages de lecture "NET/USB".	49
	Still Picture	Réglage des paramètres de lecture d'image fixe.	49

Fonctionnement du menu de l'interface graphique GUI

GUI

Il est possible d'afficher le menu GUI, les paramètres de champ sonore, etc. sur l'écran d'une télévision connectée à l'AVR-3310. Ceci permet d'utiliser l'AVR-3310 et d'effectuer des réglages tout en visualisant le menu GUI affiché sur la télévision.

1 Appuyez sur MENU.

Le menu GUI s'affiche sur l'écran de la télévision.

2 Appuyez sur $\Delta \nabla \triangleleft \triangleright$ pour sélectionner le menu à activer ou à opérer.

※ Pour revenir à l'élément précédent, appuyez sur \triangleleft ou RETURN.

3 Appuyez sur RETURN pour valider le réglage.

※ Sélectionnez "Default", puis appuyez sur ENTER ou pour réinitialiser le réglage par défaut.

❑ Quitter le menu GUI

Appuyez sur MENU alors que le menu GUI est affiché. L'affichage du menu GUI disparaît.

Exemple d'affichage du logo de l'interface graphique GUI au niveau du titre

Les éléments pour lesquels ce logo est indiqué au niveau du titre peuvent être opérés à partir de l'interface graphique GUI. Nous vous recommandons d'effectuer ces opérations à partir de l'interface graphique GUI.



Effectuer des réglages détaillés (Manual Setup)

GUI

Exemples d'affichages de l'écran du menu de l'interface graphique GUI

Quelques exemples représentatifs sont décrits ci-dessous.

(Exemple 1) Écran de sélection du menu

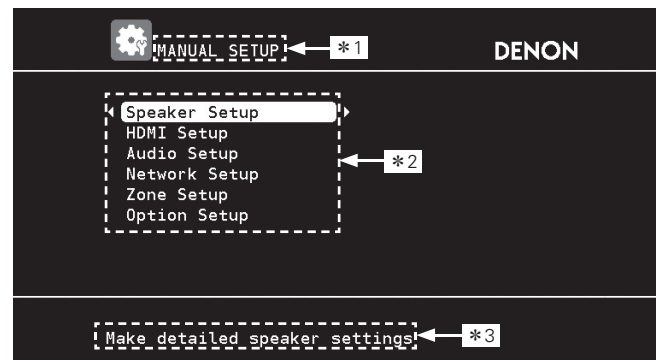

- * 1 : Élément de configuration actuellement sélectionné
- * 2 : Liste des éléments de configuration actuellement sélectionnés
- * 3 : Informations indicatives concernant l'élément de configuration actuellement sélectionné

Appuyez sur ∇ pour sélectionner "HDMI Setup", puis appuyez sur \triangleright . (Ou appuyez sur ENTER.)

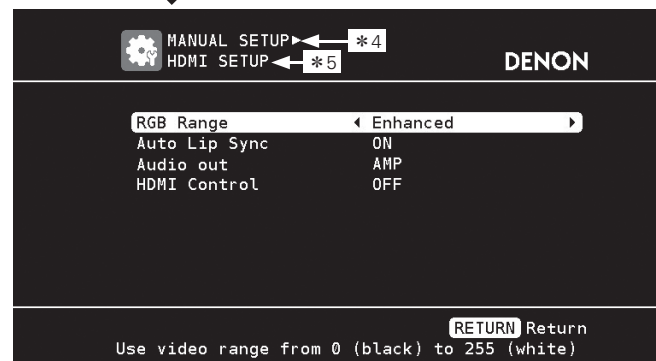

- * 4 : Élément d'historique
- * 5 : Élément de configuration actuellement sélectionné

(Exemple 2) Écran de Audyssey Auto Setup (avec illustration)

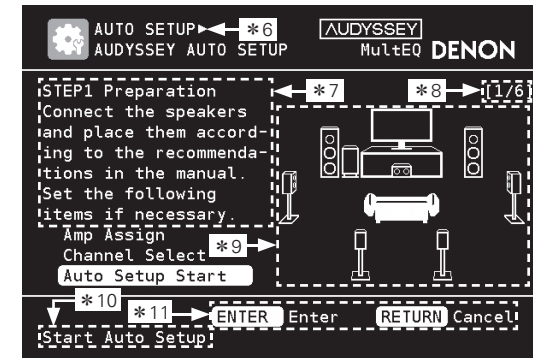

- * 6 : Élément d'historique
- * 7 : Texte indicatif d'opération
- * 8 : Étape de fonctionnement
- * 9 : Illustration
- * 10 : Informations indicatives concernant l'élément de configuration actuellement sélectionné
- * 11 : Indication de touche d'opération

❑ List

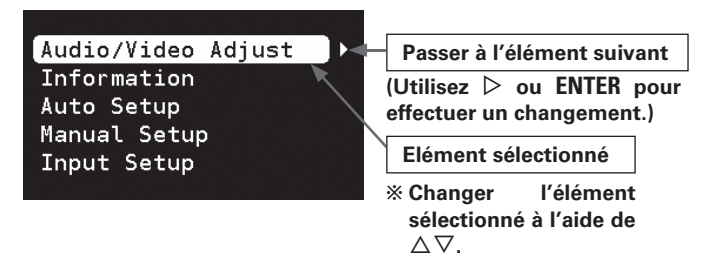

Fonctionnement du menu de l'interface graphique GUI

Sélection de la source d'entrée

Il existe trois façons de sélectionner la source d'entrée, elles sont décrites ci-dessous.

- ① Sélection de la source d'entrée en utilisant le menu "Source Select" (Menu GUI)
- ② Sélection de la source d'entrée en utilisant [INPUT SOURCE SELECT] (Télécommande principale)
- ③ Sélection de la source d'entrée en utilisant <SOURCE SELECT> (Unité principale)

① Utilisation du menu sélection de la source

Vous pouvez également sélectionner la source d'entrée à l'aide du menu de sélection de source.

1 Réglez [DEVICE SELECT 1] sur "MAIN/TV" et [DEVICE SELECT 2] sur "MAIN".

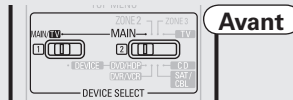

Avant

2 Appuyez sur [SOURCE SELECT].
Affichez le menu "Source Select".

Avant

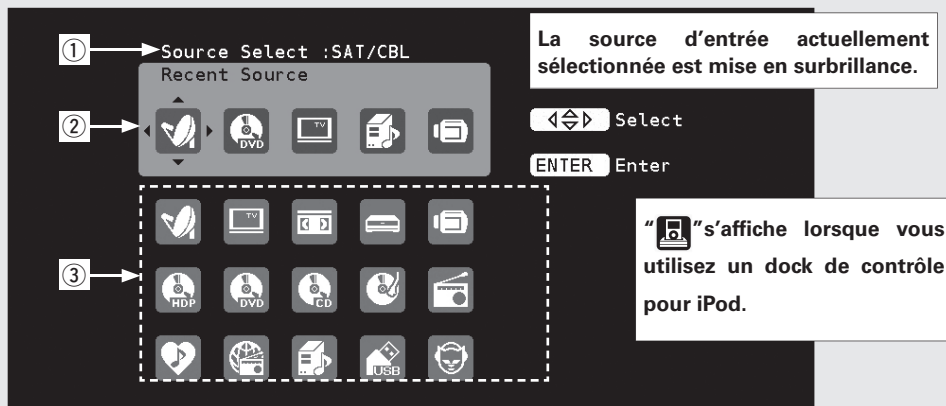

- ① **Source d'entrée** : Le nom de la source d'entrée mise en surbrillance est affiché.
- ② **Sources récemment utilisées** : Les sources d'entrée récemment utilisées (jusqu'à 5) sont affichées.
- ③ Les icônes des sources d'entrée des différentes catégories sont affichées.

Vidéo : (SAT/CBL), (TV), (VCR), (DVR), (V.AUX)

Lecteur : (HDP), (DVD), (CD), (PHONO)

Tuner : (FM/AM)

Réseau : (Favoris), (Radio Internet), (Serveur média), (USB), (Napster)

3 Utilisez Δ ∇ \triangleleft \triangleright pour sélectionner l'icône de la source d'entrée, puis appuyez sur ENTER.

La source d'entrée est réglée et le menu de sélection de source s'éteint.



- Les sources d'entrée que vous n'utiliserez pas peuvent être réglées à l'avance. Effectuez ce réglage à la section "Source Delete" (page 40).
- Pour fermer le menu de sélection de source sans sélectionner une source d'entrée, appuyez de nouveau sur [SOURCE SELECT].

② Utilisation de la télécommande principale

1 Réglez [DEVICE SELECT 1] sur "MAIN/TV" et [DEVICE SELECT 2] sur "MAIN".

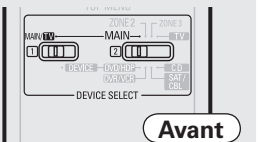

Avant

2 Appuyez sur [INPUT SOURCE SELECT].

La source d'entrée souhaitée peut être sélectionnée directement.

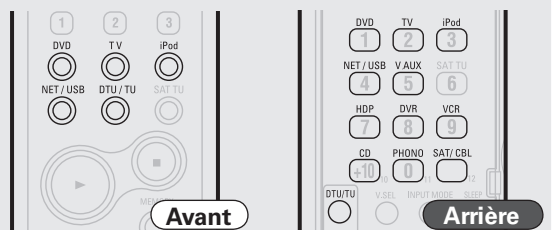

Avant

Arrière

③ Utilisation de l'unité principale

Tournez <SOURCE SELECT>.

※ Si le mode "ZONE2/3/ Rec Select", "Video Select" ou "Tuning Preset" a été sélectionné comme source d'entrée, appuyez sur <SOURCE> avant de tourner <SOURCE SELECT>.

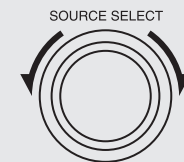



Faire le maximum de réglages pour les enceintes connectées automatiquement (Audyssey™ Auto Setup)



Les caractéristiques acoustiques des enceintes connectées et du local d'écoute sont mesurées et les réglages les plus précis sont automatiquement faits.

❑ Séquence Audyssey Auto Setup

1 Connectez le micro inclus (☞ page 28)



2 Préparations Audyssey Auto Setup
(☞ page 29)

- ❑ **Modifiez l'attribution de l'amplificateur (Amp Assign)** (☞ page 29)
- ❑ **Réglez le canal pour la mesure (Channel Select)** (☞ page 29)



3 Exécutez Audyssey Auto Setup
(☞ page 29)



Vérifiez les résultats de mesure Audyssey Auto Setup (Parameter Check) (☞ page 32)

Information importante

Audyssey MultEQ® mesure automatiquement les problèmes acoustiques dans la zone d'écoute pour créer la meilleure expérience possible avec votre home cinéma.

- Quand la procédure de Audyssey™ Auto Setup est exécutée, les fonctions MultEQ®, Dynamic EQ™ et Dynamic Volume™ (☞ page 69, 70) sont activées.
- Utilisez le micro inclus (DM-A409) pour effectuer la procédure de Audyssey Auto Setup.

• Pour effectuer les mesures placez le micro calibré successivement dans plusieurs points de la zone d'écoute comme dans l'**[Exemple ①]**. Pour un meilleur résultat, il est fortement recommandé d'effectuer la mesure sur 6 points ou plus.

Même si la zone d'écoute est petite comme dans l'**[Exemple ②]**, la mesure sur plusieurs points aura pour résultat de rectifier positivement l'écoute.

❑ Avec les enceintes avant-haut

[Exemple ①]

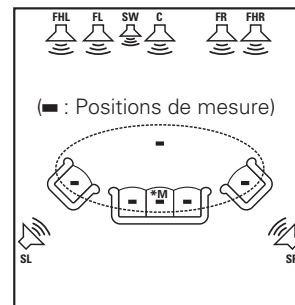

[Exemple ②]

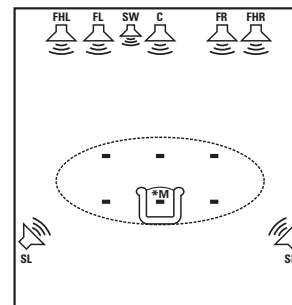

❑ Avec l'utilisation des enceintes larges avant

[Exemple ①]

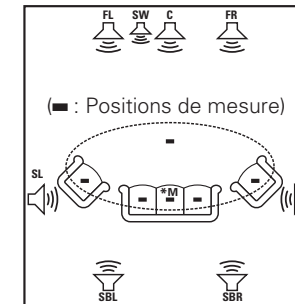

[Exemple ②]

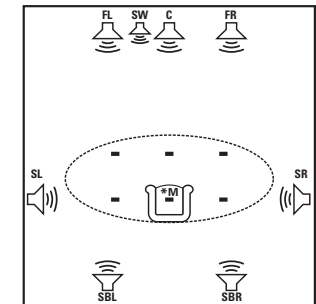

- FL** : Enceinte avant (G)
- FR** : Enceinte avant (D)
- FHL** : Enceinte avant-haut (G)
- FHR** : Enceinte avant-haut (D)
- C** : Enceinte centrale
- SW** : Subwoofer
- SL** : Enceintes surround (G)
- SR** : Enceintes surround (D)
- SBL** : Pour les enceintes surround arrière (G)
- SBR** : Pour les enceintes surround arrière (D)

A propos de la position d'écoute principale (*M)

La position d'écoute principale fait référence au point le plus au centre, place où normalement un auditeur s'assoit.

MultEQ utilise les mesures à partir de ce point pour calculer la distance de l'enceinte, le niveau, la polarité et la valeur de croisement du subwoofer.

Faire le maximum de réglages pour les enceintes connectées automatiquement (Audyssey™ Auto Setup)

REMARQUE

- Un fort signal d'essai peut être émis pendant la configuration automatique de l'enceinte Audyssey MultEQ. Ceci est normal. S'il y a un bruit de fond dans la pièce, le volume de ces signaux d'essai augmente.
- Pendant les mesures, ne laissez aucun objet sur le passage et ne restez pas debout entre les enceintes et le micro. Les relevés seraient incorrects.
- Le silence doit régner le plus possible dans la pièce. Un bruit de fond peut interrompre les mesures. Fermez les fenêtres, éteignez les téléphones portables, télévisions, radios, climatiseurs, éclairage fluorescent, appareils ménagers, gradateur d'éclairage ou autres appareils. Ces sons pourraient avoir une incidence sur les mesures. Les téléphones portables doivent être éloignés de tous les appareils électroniques audio pendant le processus de mesure. L'interférence de fréquence radio (RFI) pourrait causer des interruptions au cours des mesures (même si le téléphone n'est pas utilisé).
- L'utilisation du **MASTER VOLUME** pendant les mesures, annule le processus.

1 Connectez le micro inclus

- Ne pas débrancher le microphone de configuration jusqu'à ce que la procédure de Audyssey Auto Setup soit terminée.
- Si vous utilisez un casque audio, débranchez-le avant de commencer la procédure de Audyssey Auto Setup.

1 Vérifiez les connexions d'enceinte.
(☞ page 13 "Connexion des enceintes")2 Allumez la TV et le subwoofer.
Sélectionnez l'entrée TV sur l'AVR-3310.3 Allumez l'AVR-3310.
(☞ page 23 "Mise en marche")

4 Connectez le microphone de configuration fourni à la prise SETUP MIC de l'appareil.

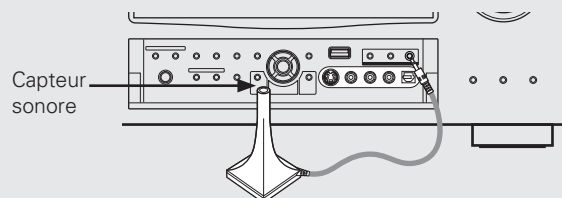

L'écran "Audyssey Auto Setup" s'affiche lorsque vous connectez le microphone de configuration.



5 Installez le micro sur un trépied ou un support et installez-le à la position d'écoute principale.

En installant le micro, ajustez sa hauteur pour que la section réceptrice du son soit à la hauteur des oreilles pendant l'écoute.

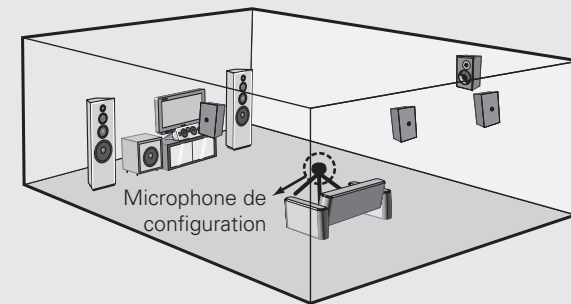

Si votre subwoofer permet de régler le volume et d'effectuer des réglages croisés, réglez-les comme décrit ci-dessous avant de démarrer Audyssey Auto Setup.

- Réglage du volume : "Position 12 heures" ou au milieu de la gamme du bouton de gain
- Réglage du filtre Low Pass : Réglage du filtre Low Pass sur "Off" ou sur "Fréquence la plus haute/maximum".
- Réglage de la phase : 0°
- Réglage du mode veille : "Off"

REMARQUE

- Ne tenez pas le micro dans vos mains pendant les mesures.
- Évitez de placer le micro à côté d'un dossier ou d'un mur, la réflexion acoustique peut donner de mauvais résultats.

2 Préparations Audyssey Auto Setup

 autour des éléments indique un réglage par défaut.

STEP1 Preparation

Réalisez les réglages suivants si l'environnement d'enceintes que vous utilisez nécessite des ajustements, etc.

Si vous n'avez pas besoin de réaliser les réglages suivants ou que vous les avez déjà réalisés, sélectionnez "Auto Setup Start", puis appuyez sur **ENTER**. Allez à "STEP2".

Modifiez l'attribution de l'amplificateur (Amp Assign)

Vous pouvez changer le signal émit par la borne de l'enceinte SURR. BACK/AMP ASSIGN de l'AVR-3310 pour le faire correspondre à l'environnement de vos enceintes (page 33 "Amp Assign").

1 Appuyez sur Δ / ∇ pour sélectionner "Amp Assign", puis appuyez sur **ENTER**.



2 Appuyez sur \triangleleft / \triangleright pour sélectionner le mode "Amp Assign", puis appuyez sur **RETURN**.

Normal	: Émet les sons du canal surround arrière.
ZONE2	: Émet les sons de ZONE2.
ZONE3	: Émet les sons de ZONE3.
ZONE2/3-MONO	: Émet les sons monaux de ZONE2 / ZONE3.
Front A Bi-Amp	: Les signaux audio double amplificateur sont transmis. Effectuez ce réglage pour la lecture des enceintes avant A.
Front B Bi-Amp	: Les signaux audio double amplificateur sont transmis. Effectuez ce réglage pour la lecture des enceintes avant B.
Front Height	: Émet les sons du canal haut arrière.



- Lorsque vous utilisez les enceintes d'ambiance arrière avec ZONE2/ZONE3, réglez-les sur "ZONE2" ou sur "ZONE3".
- Vous pouvez utiliser la même procédure de réglage que celle de "Amp Assign", décrite à la page 33.

Réglez le canal pour la mesure (Channel Select)

• Front

L'enceinte avant à mesurer peut être sélectionnée ici au préalable.

• Subwoofer, Surround Back

Si vous sélectionnez au préalable les canaux que vous n'utiliserez pas, ceux-ci ne seront pas mesurés. Par conséquent, vous gagnez un temps considérable en évitant de mesurer ces canaux.

1 Appuyez sur Δ / ∇ pour sélectionner "Channel Select", puis appuyez sur **ENTER**.

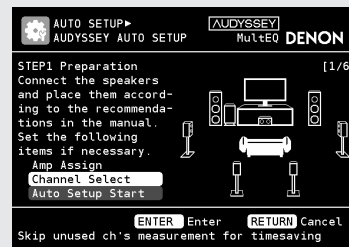

2 Appuyez sur Δ / ∇ pour sélectionner un canal, appuyez sur \triangleleft / \triangleright pour sélectionner un élément, puis appuyez sur **RETURN**.

Front

A

: Les sons sont transmis à partir des enceintes avant A pendant les mesures des enceintes avant.

B

: Les sons sont transmis à partir des enceintes avant B pendant les mesures des enceintes avant.

A + B

: Les sons sont transmis simultanément à partir des enceintes avant A et B en effectuant les mesures des enceintes avant.

Subwoofer, Surround Back

Measure

: Mesurez le canal sélectionné.

Skip

: Sautez le canal sélectionné et n'effectuez pas de mesure.



"Surround Back" ne s'affiche que lorsque "Amp Assign" est réglé sur "Normal".

3 Exécutez Audyssey Auto Setup

- La fonction de Audyssey Auto Setup détecte la présence de chaque enceinte et calcule automatiquement la taille de l'enceinte, le niveau du canal, la distance et les réglages de fréquence croisée. De plus, les distorsions sonores sont rectifiées dans la zone d'écoute.
- Quand les mesures commencent, un signal d'essai est transmis dans chaque enceinte.
- Positionnez et connectez toutes les enceintes avant de commencer Audyssey Auto Setup.

STEP2 Speaker Detection

1 Appuyez sur Δ / ∇ pour sélectionner "Auto Setup Start", puis appuyez sur **ENTER**.

2 Sélectionner "Measure" et appuyez ensuite sur **ENTER**.



3 Une fois que toutes les enceintes ont été détectées, vérifiez les résultats de la détection des enceintes connectées.

4 Appuyez sur Δ / ∇ pour sélectionner "Next", puis appuyez sur **ENTER**.

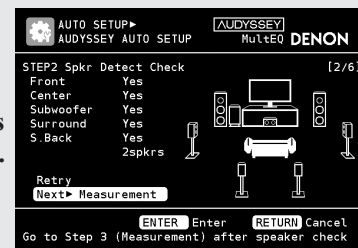

※ Appuyez sur Δ , sélectionnez "Retry", et lorsque vous appuyez sur **ENTER**, la mesure reprend à la position d'écoute principale.

Voir au verso

Touches de contrôle de la télécommande principale



:Affichage du menu
Annulation du menu



:Déplace le curseur
(en haut/en bas/à gauche/à droite)



:Confirmez le réglage



:Retournez au menu précédent

Faire le maximum de réglages pour les enceintes connectées automatiquement (Audyssey™ Auto Setup)

STEP3 Measurement

- 5** Déplacez le micro vers la 2e position, utilisez Δ / ∇ pour sélectionner “Measure”, puis appuyez sur ENTER. Les mesures de la 2e position commencent.



- ※ Pour sauter cette étape, sélectionnez “Next ▶ Calculation” et allez à [STEP4].

- 6** Exécutez l'étape 5 plusieurs fois pour la 4ème, 5ème et 6ème mesure.

Une fois la mesure de la 6ème position terminée, le message “Measurements finished.” s'affiche.

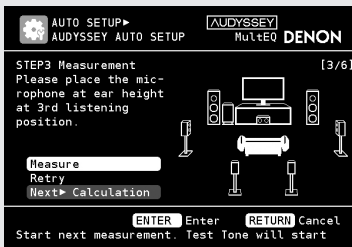

- ※ Pour sauter cette étape, sélectionnez “Next ▶ Calculation” et allez à [STEP4].

- ※ Mesurez un total de 6ème positions, y compris la position d'écoute principale et les positions autour. Il est possible d'interrompre les réglages avec cinq positions ou moins, mais pour de meilleurs résultats nous recommandons de mesurer 6ème positions.

STEP4 Calculation

- 7** Sur l'écran de l'[STEP3], utilisez Δ / ∇ pour sélectionner “Next ▶ Calculation”, puis appuyez sur ENTER.

L'analyse commence.

- ※ L'analyse prend plusieurs minutes.

La durée requise pour l'analyse dépend du nombre d'enceintes connectées. Plus il y a de enceintes connectés, plus longue est l'analyse.



STEP5 Check

- 8** Appuyez sur Δ / ∇ pour sélectionner l'élément à vérifier, puis appuyez sur ENTER.

L'écran de confirmation du résultat des mesures s'affiche.

Speaker Config. Check Distance Check
Channel Level Check Crossover Freq. Check

- ※ Les subwoofers ou les autres enceintes peuvent être réglées à une valeur qui ne correspond pas à la distance actuelle.

- 9** Appuyez sur RETURN.

Si vous souhaitez vérifier un autre élément, recommencez alors l'étape 7.

- 10** Appuyez sur ∇ pour sélectionner “Next ▶ Store”, puis appuyez sur ENTER.

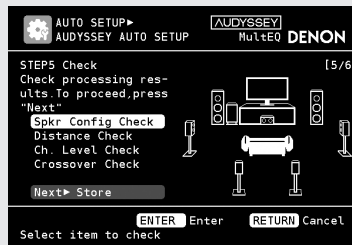

STEP6 Store

- 11** Sélectionner “Store”, puis appuyez sur ENTER.

“Now Storing... Please wait.” s'affiche pendant l'enregistrement des résultats.

REMARQUE

Ne coupez pas le courant pendant l'enregistrement des réglages.

- 12** Lorsque l'écran, illustré ci-contre, apparaît, débranchez le microphone de configuration de la prise SETUP MIC de l'AVR-3310.



13 Sélectionner “Exit” et appuyez ensuite sur ENTER.

- ❑ Quitter le menu GUI

Appuyez sur MENU alors que le menu GUI est affiché. L'affichage du menu GUI disparaît.

REMARQUE

Ne changez pas les connexions de l'enceinte, le volume du subwoofer ou la position des enceintes après avoir fait les mesures. Si les changements sont nécessaires, effectuez-les et utilisez de nouveau Audyssey™ Auto Setup MultEQ pour une solution EQ mise à jour.



- S'il y a une disparité entre les résultats et l'état de la connexion, ou si un message d'erreur s'affiche, comparez le message d'erreur aux erreurs énumérées à la section “Message d'erreur” (page 31), puis exécutez de nouveau Audyssey Auto Setup.
- Si le résultat ne change pas à partir de l'état de la connexion actuelle une fois les nouvelles mesures prises ou si le message d'erreur s'affiche de nouveau, il est possible que les enceintes ne soient pas connectées correctement. Éteignez le AVR-3310, vérifiez les connexions de l'enceinte et recommencez les mesures à partir du début.
- Par exemple, si l'enceinte est mal positionnée ou mal orientée, Audyssey Auto Setup doit de nouveau être exécutée pour s'assurer que la solution EQ est appropriée pour la nouvelle configuration.



Message d'erreur

Si la procédure de Audyssey Auto Setup n'a pas pu être achevée à cause de la disposition des enceintes, des conditions de mesure, etc., un message d'erreur s'affiche. Dans ce cas, vérifiez les éléments concernés, prenez les mesures nécessaires, puis recommencez la procédure de Audyssey Auto Setup.

REMARQUE

Coupez l'alimentation avant de vérifier les connexions des enceintes.





❑ Pour exécuter à nouveau la procédure de Audyssey Auto Setup

Appuyez sur $\Delta \nabla$ pour sélectionner "Retry" et appuyez ensuite sur **ENTER**.

❑ Pour annuler Audyssey Auto Setup

Appuyez sur **RETURN** ; le message "Cancel auto setup?" s'affiche.

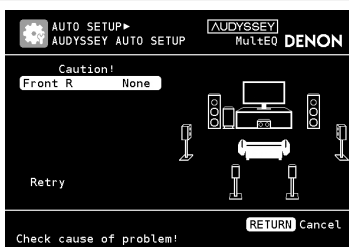
Appuyez sur $\triangleleft \triangleright$ pour sélectionner "Yes" et appuyez ensuite sur **ENTER**.

Messages d'erreur (exemples)	Cause	Remèdes
	<ul style="list-style-type: none"> Le microphone de configuration fourni n'est pas connecté. Toutes les enceintes n'ont pas été détectées. Le enceinte gauche droit n'a pas été correctement détecté. 	<ul style="list-style-type: none"> Connectez le microphone de configuration fourni à la prise SETUP MIC de l'appareil. Vérifiez les connexions des enceintes.
	<ul style="list-style-type: none"> Trop de bruit dans la pièce pour effectuer des mesures précises. Le son des enceintes ou du subwoofer est trop faible pour effectuer des mesures précises. 	<ul style="list-style-type: none"> Eteignez ou éloignez l'appareil à l'origine du bruit. Essayez à nouveau lorsque les environs sont silencieux. Vérifiez l'installation et l'orientation des enceintes. Réglez le volume du subwoofer.
	<ul style="list-style-type: none"> Les enceintes affichées n'ont pas été détectées. 	<ul style="list-style-type: none"> Vérifiez les connexions des enceintes affichées.
	<ul style="list-style-type: none"> Enceintes affichées connectées avec des polarités inversées. 	<ul style="list-style-type: none"> Vérifiez les polarités des enceintes affichées. Ce message d'erreur peut s'afficher avec certains enceintes, même si elles sont connectées correctement. Si vous êtes sûr que le branchement est correct, appuyez sur $\Delta \nabla$ pour sélectionner "Skip", puis appuyez sur ENTER.



Faire le maximum de réglages pour les enceintes connectées automatiquement (Audyssey™ Auto Setup)

Vérifiez les résultats de mesure Audyssey Auto Setup (Parameter Check)

S'affiche lorsque la procédure de Audyssey Auto Setup est terminée.

1 Appuyez sur ∇ pour sélectionner "Parameter Check" et appuyez ensuite sur ENTER ou \triangleright .

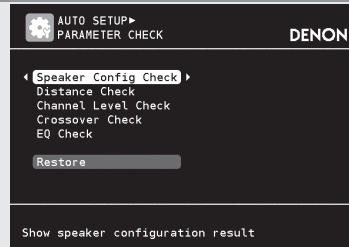

2 Appuyez sur \triangle / ∇ pour sélectionner l'élément que vous souhaitez vérifier, puis appuyez sur ENTER ou \triangleright .

Speaker Config. Check | Distance Check | Channel Level Check | Crossover Freq. Check
EQ Check

Les résultats de la mesure de chaque enceinte s'affiche.

※ Quand vous sélectionnez "EQ Check", appuyez sur \triangle / ∇ pour sélectionner la courbe de rectification que vous souhaitez vérifier ("Audyssey" ou "Audyssey Flat").

※ Lorsque vous souhaitez vérifier un autre élément, appuyez sur RETURN.



Si vous réglez "Restore" sur "Yes", vous pouvez retourner au résultat de mesure de Audyssey Auto Setup (valeur calculée au début par MultEQ), même si vous avez changé chaque réglage manuellement.



Réglages détaillés (Manual Setup)



Pour savoir sélectionner, configurer et annuler les paramètres de chaque menu, voir "Fonctionnement du menu de l'interface graphique GUI" (page 25).

Éléments qui peuvent être modifiés avec la procédure Manual Setup



Réglages de l'enceinte (Speaker Setup) page 33



Réglages de l'interface HDMI (HDMI Setup) page 35



Réglages audio (Audio Setup) page 36



Effectuer les réglages du réseau (Network Setup) page 37



Effectuer les réglages multi-zone (Zone Setup) page 39



Réalisation d'autres réglages (Option Setup) page 40





Réglages de l'enceinte (Speaker Setup)



Les réglages par défaut sont soulignés.

Utilisez cette procédure pour régler manuellement les enceintes ou si vous souhaitez modifier les réglages effectués avec la procédure de Audyssey Auto Setup.

Éléments de configuration	Contenus de configuration
Amp Assign Règle la sortie du signal sur l'enceinte connectée aux bornes SURR. BACK/AMP ASSIGN.	<p>Normal : Émet les sons du canal surround arrière.</p> <p>ZONE2 : Émet les sons de ZONE2.</p> <p>ZONE3 : Émet les sons de ZONE3.</p> <p>ZONE2/3-MONO : Émet les sons monaux de ZONE2 / ZONE3.</p> <p>Front A Bi-Amp : Les signaux audio double amplificateur sont transmis. Effectuez ce réglage pour la lecture des enceintes avant A.</p> <p>Front B Bi-Amp : Les signaux audio double amplificateur sont transmis. Effectuez ce réglage pour la lecture des enceintes avant B.</p> <p>Front Height : Émet les sons du canal haut arrière.</p>
Speaker Configuration Sélectionnez la configuration et la taille des enceintes. (Capacité de reproduction des basses)	<p>Front : Définir le type d'enceinte avant (grande ou petite).</p> <ul style="list-style-type: none"> • Large : Définir une grande enceinte compatible avec les basses fréquences. • Small : Utiliser pour une petite enceinte limitée en basses fréquences. <p> Lorsque "Subwoofer" est réglé sur "No", "Front" est automatiquement réglé sur "Large".</p> <ul style="list-style-type: none"> • Quand "Front" est réglé sur "Small", "Center", "Surround", "Surround Back", "Front Height" ne peut pas être réglé sur "Large". <p>Center : Définir la présence et la taille (type) de l'enceinte centrale.</p> <ul style="list-style-type: none"> • Large : Définir une grande enceinte compatible avec les basses fréquences. • Small : Utiliser pour une petite enceinte limitée en basses fréquences. • None : Sélectionner quand une enceinte centrale n'est pas connectée. <p> "Large" n'est pas affiché quand "Front" est sur "Small".</p> <p>Subwoofer : Définir la présence d'un subwoofer.</p> <ul style="list-style-type: none"> • Yes : Utiliser un subwoofer. • No : Sélectionner quand un subwoofer n'est pas connecté. <p> Lorsque "Front" est réglé sur "Small", "Subwoofer" est automatiquement réglé sur "Yes".</p>

REMARQUE

Sélectionnez "Large" ou "Small", non en fonction de la taille physique de l'enceinte, mais en fonction de la capacité de reproduction des basses fréquences définie par le réglage de la fréquence de "Crossover Frequency" (page 35).

Éléments de configuration	Contenus de configuration
Speaker Configuration (Continu)	<p>Surround : Définir la présence et la taille des enceintes surround.</p> <ul style="list-style-type: none"> • Large : Définir une grande enceinte compatible avec les basses fréquences. • Small : Utiliser pour une petite enceinte limitée en basses fréquences. • None : Sélectionner quand les enceintes surround ne sont pas connectées. <p></p> <ul style="list-style-type: none"> • Si "Surround" est réglé sur "Large", vous pouvez régler "Front Height" sur "Large". • Lorsque "Surround" est réglé sur "None", "Surround Back" et "Front Height" est automatiquement réglé sur "None". <p>Surround Back : Définir la présence, la taille et le numéro des enceintes arrière surround.</p> <ul style="list-style-type: none"> • Large : Définir une grande enceinte compatible avec les basses fréquences. • Small : Utiliser pour une petite enceinte limitée en basses fréquences. • None : Sélectionner quand les enceintes arrière surround ne sont pas connectées. <ul style="list-style-type: none"> • 2spkr : Utiliser deux enceintes arrière surround. • 1spkr : Utiliser uniquement une enceinte arrière surround. Branchez l'enceinte surround arrière au canal gauche (L) lorsque vous sélectionnez ce réglage. <p></p> <ul style="list-style-type: none"> • Lorsque le réglage "Amp Assign" (page 33) est autre que "Normal", vous ne pouvez pas effectuer le réglage "Surround Back". • Même quand le réglage de l'enceinte de surround arrière est différent de "None", le son peut ne pas être émis par l'enceinte, selon la source de lecture. Dans ce cas, veuillez sélectionner le menu de l'interface graphique GUI "Surround Parameters" – "Surround Back" sur un autre réglage que "OFF" (page 68). <p>Front Height : Réglez la présence et la taille des enceintes avant-haut.</p> <ul style="list-style-type: none"> • Large : Définir une grande enceinte compatible avec les basses fréquences. • Small : Utiliser pour une petite enceinte limitée en basses fréquences. • None : Sélectionner si les enceintes avant-haut ne sont pas connectées. <p> Lorsque le réglage "Amp Assign" (page 33) est autre que "Front Height", vous ne pouvez pas effectuer le réglage "Front Height".</p>

Voir au verso

Touches de contrôle de la télécommande principale



MENU :Affichage du menu
Annulation du menu



:Déplace le curseur
(en haut/en bas/à gauche/à droite)





:Confirmez le réglage



:Retournez au menu précédent

Réglages détaillés (Manual Setup)

Éléments de configuration	Contenus de configuration
Bass Setting Réglages des fréquences pour le subwoofer et LFE.	Subwoofer Mode : Sélectionner le signal de basse gamme à reproduire par le subwoofer. <ul style="list-style-type: none"> • LFE : Le signal de gamme basse du canal réglé sur la taille d'enceinte "Small" est ajouté à la sortie de signal LFE du subwoofer. • LFE+Main : Le signal de gamme basse de tous les canaux est ajouté à la sortie de signal LFE du subwoofer.  <ul style="list-style-type: none"> • Peut se régler lorsque le "Speaker Configuration" – "Subwoofer" (page 33) est réglé sur "Yes" • Lisez une source audio ou vidéo et sélectionnez le mode qui offre les graves les plus puissantes. • Sélectionnez "LFE+Main" si vous voulez que les signaux de basse soient toujours reproduits par le subwoofer. LPF for LFE : Réglez la gamme d'émission du signal LFE. <ul style="list-style-type: none"> • 80Hz / 90Hz / 100Hz / 110Hz / 120Hz / 150Hz / 200Hz / 250Hz
Distance Réglez la distance entre la position d'écoute et les enceintes. Avant d'effectuer les réglages, mesurez la distance entre la position d'écoute et les différentes enceintes.	Unit : Réglez l'unité de distance. <ul style="list-style-type: none"> • Feet • Meters Step : Définir le pas de métrage de la distance. <ul style="list-style-type: none"> • 0.1m / 0.01m • 1ft / 0.1ft Front L / Front R / Center / Subwoofer / Surround L / Surround R / S. Back L* / S. Back R* / Front Height L / Front Height R : Sélectionnez l'enceinte. <ul style="list-style-type: none"> * : Quand le réglage "Speaker Configuration" – "Surround Back" (page 33) est sur "1spkr", "S. Back" s'affiche. • 0.00m ~ 18.00m / 0.0ft ~ 60.0ft : Réglez la distance.  <ul style="list-style-type: none"> • Les enceintes réglées sur "None" dans les réglages "Speaker Configuration" (page 33) ne sont pas affichées. • Les enceintes qui peuvent être sélectionnées sont différentes selon les réglages "Amp Assign" (page 33) et "Speaker Configuration" (page 33). • Réglages par défaut : Front / Center / Subwoofer / Front Height : 3,60 m (12,0 ft) Surround / Surr. Back : 3,00 m (10,0 ft) • Réglez la distance entre les haut-parleurs à moins de 6 mètres (20 pieds).

Éléments de configuration	Contenus de configuration
Distance (Continu)	Default : Réinitialiser tous les paramètres de distance aux valeurs par défaut. <ul style="list-style-type: none"> • Yes : Réinitialisez aux valeurs par défaut. • No : Ne réinitialisez pas aux valeurs par défaut.  Lorsque vous sélectionnez "Default" et appuyez sur ENTER , le message "Default Setting?" s'affiche. Choisissez "Yes" ou "No", puis appuyez sur ENTER .
Channel Level Définir le niveau de chaque enceinte pour que le son de test soit identique en sortie sur chaque enceinte.	Test Tone Start : Sortie des tonalités d'essai. <ul style="list-style-type: none"> • Front L / Front Height L / Center / Front Height R / Front R / Surround R / S. Back R* / S. Back L* / Surround L / Subwoofer : Sélectionnez l'enceinte. * : Quand le réglage "Speaker Configuration" – "Surround Back" (page 33) est sur "1spkr", "S. Back" s'affiche. • -12.0dB ~ +12.0dB (0.0dB) : Ajustez le volume.  <ul style="list-style-type: none"> • Les enceintes réglées sur "None" dans les réglages "Speaker Configuration" (page 33) ne sont pas affichées. • Si vous appuyez sur < pendant que le volume du subwoofer est réglé sur "-12 dB", le réglage du "Subwoofer" passe sur "OFF". • Lorsqu'une prise de casque d'écoute est insérée dans la prise PHONES de l'AVR-3310, "Channel Level" ne s'affiche pas. • Vous pouvez aussi appuyer [CHANNEL LEVEL] pour régler (page 76 "Réglez le volume des enceintes"). Default : Réinitialiser tous les paramètres de niveau de canal aux valeurs par défaut. <ul style="list-style-type: none"> • Yes : Réinitialisez aux valeurs par défaut. • No : Ne réinitialisez pas aux valeurs par défaut.

Éléments de configuration	Contenus de configuration
Crossover Frequency En sortie au réglage de fréquence ci-dessous, chaque signal grave du haut-parleur est produit par le subwoofer. Effectuez le réglage en fonction de la réponse des haut-parleurs utilisés aux fréquences graves.	40Hz / 60Hz / 80Hz / 90Hz / 100Hz / 110Hz / 120Hz / 150Hz / 200Hz / 250Hz : Réglez la fréquence croisée. Advanced : Spécifier fréquence de recouvrement de chaque enceinte. • Front / Center / Surround / Surround Back / Front Height : Sélectionnez l'enceinte. • 40Hz / 60Hz / 80Hz / 90Hz / 100Hz / 110Hz / 120Hz / 150Hz / 200Hz / 250Hz : Réglez la fréquence croisée.  <ul style="list-style-type: none"> Peut être sélectionné lorsque le réglage "Speaker Configuration" – "Subwoofer" (page 33) est "Yes" ou lorsque l'une des enceintes est réglée sur "Small". Réglez toujours la fréquence de croisement sur "80Hz". Cependant, lorsque vous utilisez des enceintes de petite taille, nous vous recommandons de régler la fréquence de croisement à une fréquence plus élevée. Le son situé sous la fréquence de croisement est coupé de la sortie audio pour les enceintes réglées sur "Small". Le son de basse coupé est émis par le subwoofer ou par les enceintes avant. Les enceintes qui peuvent être définies quand l'option "Advanced" est sélectionnée sont différentes en fonction du réglage "Subwoofer Mode" (page 34). <ul style="list-style-type: none"> Quand "LFE" est sélectionné, les enceintes définies sur "Small" pour "Speaker Configuration" peuvent être réglées. Si les enceintes sont réglées sur "Large", "Full Band" s'affiche et le réglage ne peut pas être effectué. Quand "LFE+Main" est sélectionné, les enceintes peuvent être définies sans tenir compte du réglage de la taille de l'enceinte.
Front Speaker Setup Sélectionnez les haut-parleurs avant pour chaque mode surround.	Setting : Choisissez la méthode pour le réglage des enceintes avant. • Normal : Les enceintes avant sont réglées avec <FRONT SPEAKERS> . • Custom : Les enceintes avant utilisées pour les modes de lecture différents sont réglées à l'avance. 2CH DIRECT/STEREO : Les enceintes avant utilisées en mode direct, stéréo et de lecture pure direct (2 canaux) sont réglées à l'avance. <ul style="list-style-type: none"> A : L'enceinte avant A est utilisée. B : L'enceinte avant B est utilisée. A+B : Les deux enceintes avant A et B sont utilisées. MULTI CH : Les enceintes avant utilisées en mode autre que le mode direct, stéréo et de lecture pure direct (2 canaux) sont réglées à l'avance. <ul style="list-style-type: none"> A : L'enceinte avant A est utilisée. B : L'enceinte avant B est utilisée. A+B : Les deux enceintes avant A et B sont utilisées. <div style="border: 1px solid black; padding: 2px; margin-top: 5px;">REMARQUE</div> <ul style="list-style-type: none"> Quand le réglage correspond à "Custom", <FRONT SPEAKERS> ne fonctionne pas. Le réglage de l'enceinte avant enregistré pour la fonction "Quick Select" est prioritaire.







Réglages de l'interface HDMI (HDMI Setup)



Les réglages par défaut sont soulignés.

Réglage des paramètres de sortie vidéo/audio HDMI.

Éléments de configuration	Contenus de configuration
RGB Range Déterminez la gamme vidéo de la sortie RGB du connecteur HDMI.	Normal : Sortie avec la gamme vidéo RGB (de 16 (noir) à 235 (blanc)). Enhanced : Sortie avec la gamme vidéo RGB (de 0 (noir) à 255 (blanc)).  Ce réglage est possible si vous utilisez une TV équipée d'une borne DVI.
Auto Lip Sync Comp. auto du délai temporel des sorties audio et vidéo.	ON : Compensé. OFF : Non compensé.
Audio Out Réglages de sortie de moniteur HDMI.	AMP : Lecture par les enceintes connectées au récepteur. TV : Lecture par TV connectés au récepteur.  Quand la fonction HDMI est en cours, le réglage audio du côté TV est prioritaire (page 75 "Fonction de contrôle HDMI").
HDMI Control Les appareils externes peuvent être contrôlés à partir de l'AVR-3310 et l'AVR-3310 peut être contrôlé à partir d'appareils externes.	ON : Utiliser fonction de commande HDMI. OFF : Ne pas utiliser fonction de commande HDMI.  <ul style="list-style-type: none"> Consultez les instructions d'utilisation de chaque dispositif connecté pour vérifier les réglages. Pour les détails sur l'interface HDMI, voir "Fonction de contrôle HDMI" (page 75).
<div style="border: 1px solid black; padding: 2px; margin-bottom: 5px;">REMARQUE</div> L'option de commande HDMI commande le fonctionnement d'une TV compatible avec cette option. Assurez-vous que la TV ou l'HDMI sont connectés quand vous utilisez l'option de commande HDMI.	<div style="border: 1px solid black; padding: 2px; margin-bottom: 5px;">REMARQUE</div> <ul style="list-style-type: none"> Quand "HDMI Control" est sur "ON", la consommation en mode Veille est plus élevée. Si cet appareil ne doit pas être utilisé sur une longue période, nous vous recommandons d'appuyer sur <POWER> pour couper l'alimentation (OFF). Après avoir modifié le paramètre "HDMI Control", vous devez toujours éteindre et rallumer les dispositifs connectés. L'option "HDMI Control" ne fonctionnent pas lorsque l'appareil n'est pas sous tension. Lorsque "HDMI Control" est réglé sur "ON", l'alimentation est fournie en continu sur la sortie CA (UNSWITCHED).
Standby Source Sélectionnez la prise HDMI pour entrer le signal HDMI en mode Veille.	Last : Quand l'appareil est sous tension, le mode Veille est réglé sur la dernière source utilisée. HDMI1 / HDMI2 / HDMI3 / HDMI4 / HDMI5 : Le mode Veille est réglé à la source d'entrée attribuée à l'élément correspondant.  Peut se régler lorsque "HDMI Control" est réglé sur "ON".

Voir au verso

Touches de contrôle de la télécommande principale



MENU :Affichage du menu
Annulation du menu



:Déplace le curseur
(en haut/en bas/à gauche/à droite)



:Confirmez le réglage



:Retournez au menu précédent

Réglages détaillés (Manual Setup)

Éléments de configuration	Contenus de configuration
Power Off Control L'AVR-3310 et l'appareil externe s'arrêtent en même temps.	ON : Sous tension. OFF : Hors tension.  <ul style="list-style-type: none"> • Peut se régler lorsque "HDMI Control" est réglé sur "ON". • Consultez les instructions d'utilisation de chaque dispositif connecté pour vérifier les réglages. • Pour les détails sur l'interface HDMI, voir "Fonction de contrôle HDMI" (page 75).









Réglages audio (Audio Setup)





Les réglages par défaut sont soulignés.

Réglage des paramètres de reproduction audio.

Éléments de configuration	Contenus de configuration
EXT. IN SW Level Sélectionnez le niveau de lecture de l'entrée des signaux du subwoofer analogique à partir des prises d'entrée externe (EXT.IN).	+15dB : Il s'agit du niveau recommandé. +10dB / +5dB / 0dB : Sélectionnez le niveau en fonction du lecteur utilisé.
2ch Direct/Stereo Effectuer les réglages du mode de reproduction à 2-ch.	Setting : Sélectionnez la méthode de réglage des enceintes utilisées en mode direct à deux canaux et lecture stéréo. <ul style="list-style-type: none"> • Basic : Les réglages de "Speaker Setup" (page 33) sont appliqués. • Custom : Réglages séparés pour le mode 2-ch. Front : Définir le type d'enceinte avant (grande ou petite). <ul style="list-style-type: none"> • Large : Définir une grande enceinte compatible avec les basses fréquences. • Small : Utiliser pour une petite enceinte limitée en basses fréquences.  Si "Speaker Configuration" – "Subwoofer" (page 33) est réglé sur "No", le réglage s'effectue automatiquement sur "Large".
	Subwoofer : Définir la présence d'un subwoofer. <ul style="list-style-type: none"> • Yes : Utiliser un subwoofer. • No : Sélectionner quand un subwoofer n'est pas connecté.  Si "Speaker Configuration" – "Subwoofer" (page 33) est réglé sur "No", le réglage s'effectue automatiquement sur "No". Si le réglage "Front" est activé sur "Small", le réglage est automatiquement "Yes".

Éléments de configuration	Contenus de configuration
2ch Direct/Stereo (Continu)	SW Mode : Sélectionner le signal de basse gamme à reproduire par le subwoofer. <ul style="list-style-type: none"> • LFE : Lorsque le paramètre "2ch Direct/Stereo" – "Front" est réglé sur "Large", seul le signal LFE est émit en sortie du subwoofer. En outre, lorsque le paramètre "2ch Direct/Stereo" – "Front" est réglé sur "Small", le signal de gamme basse du canal avant s'ajoute à la sortie du signal LFE du subwoofer. • LFE+Main : Le signal de gamme basse du canal avant s'ajoute à la sortie de signal LFE du subwoofer.  Peut se régler lorsque le "2ch Direct/Stereo" – "Subwoofer" est réglé sur "Yes".
	Crossover : En sortie au réglage de fréquence ci-dessous, chaque signal grave du haut-parleur est produit par le subwoofer. <ul style="list-style-type: none"> • 40Hz / 60Hz / <u>80Hz</u> / 90Hz / 100Hz / 110Hz / 120Hz / 150Hz / 200Hz / 250Hz  <ul style="list-style-type: none"> • Peut se régler lorsque le "2ch Direct/Stereo" – "Subwoofer" est réglé sur "Yes". • Si le paramètre "2ch Direct/Stereo" – "Front" est réglé sur "Large" ou le paramètre "SW Mode" est réglé sur "LFE", "Full Band" s'affiche et le réglage ne peut pas être effectué.
	Distance FL / Distance FR : Sélectionnez l'enceinte. <ul style="list-style-type: none"> • 0.00m ~ 18.00m (<u>3.60m</u>) / 0.0ft ~ 60.0ft (<u>12.0ft</u>) : Déterminez la distance par rapport à l'enceinte.  Réglez ce paramètre de façon à ce que la différence entre les distances de l'enceinte gauche avant et de l'enceinte droite avant soit égale ou inférieure à 6,0 m (20,0 ft).
	Level FL / Level FR : Sélectionnez l'enceinte. <ul style="list-style-type: none"> • -12.0dB ~ +12.0dB (<u>0.0dB</u>) : Ajustez le niveau de chaque canal.
Auto Surround Mode Réglage de mém. des réglages de mode surround pour chaque type de signal.	ON : Mémoriser les réglages. Lu automatiquement avec le dernier mode surround utilisé. OFF : Ne pas mémoriser les réglages. Le mode surround ne sera pas modifié selon le signal.  <ul style="list-style-type: none"> • La fonction de mode surround auto vous permet d'enregistrer dans la mémoire le dernier mode surround utilisé pour la reproduction des quatre types de signaux d'entrée figurant ci-dessous. <ol style="list-style-type: none"> ① Signaux analogiques et PCM 2 canaux ② Signaux Dolby Digital et DTS 2 canaux ③ Signaux Dolby Digital et DTS multi-canaux ④ Signaux Multi-canaux autres que Dolby Digital et DTS (PCM etc.) • Pendant la lecture en mode PURE DIRECT, le mode surround ne change pas, même si le signal d'entrée change.



Éléments de configuration	Contenus de configuration
EQ Customize Réglez de manière à ce que les réglages de l'égaliseur non utilisés ne s'affichent pas lorsque vous appuyez sur MULTEQ .  Les réglages de l'égaliseur pour lesquels "Not Used" est défini avec la fonction sélection rapide ne peuvent être enregistrés et rappelés.	Audyssey Byp. L/R : Sélectionnez ce paramètre lorsque vous n'utilisez pas l'égaliseur "Audyssey Byp. L/R". <ul style="list-style-type: none"> • Used : Utiliser. • Not Used : Ne pas utiliser.  Effectuez le réglage de façon à ce que les réglages "Audyssey Byp. L/R" puissent être faits pendant la procédure de Audyssey™ Auto Setup.
	Audyssey Flat : Sélectionnez ce paramètre lorsque vous n'utilisez pas l'égaliseur "Audyssey Flat". <ul style="list-style-type: none"> • Used : Utiliser. • Not Used : Ne pas utiliser.  Effectuez le réglage de façon à ce que les réglages "Audyssey Flat" puissent être faits pendant la procédure de Audyssey™ Auto Setup.
	Manual : Sélectionnez ce paramètre lorsque vous n'utilisez pas l'égaliseur "Manual". <ul style="list-style-type: none"> • Used : Utiliser. • Not Used : Ne pas utiliser.









Effectuer les réglages du réseau (Network Setup)

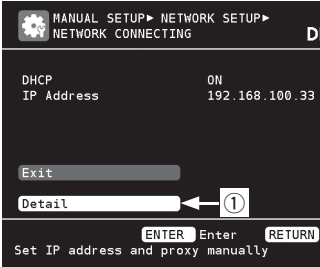
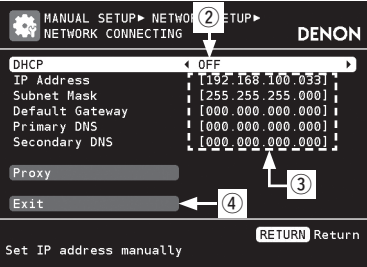

Les réglages par défaut sont soulignés.

Réglage des paramètres réseau.

Éléments de configuration	Contenus de configuration
Network Connecting Réglage des paramètres de réseau LAN câblé.	<ol style="list-style-type: none"> 1. Connectez le câble LAN ( page 22 "Connexion à un réseau domestique (LAN)"). 2. Allumez le AVR-3310 ( page 23 "Mise en marche"). AVR-3310 règle automatiquement la configuration réseau avec la fonction DHCP. Pour réaliser une connexion réseau sans fonction DHCP, suivez les instructions de l'étape 3. 3. Sélectionnez l'adresse IP dans le menu "Network Connecting".
	

Éléments de configuration	Contenus de configuration
Network Connecting (Continu)	<ol style="list-style-type: none"> ① Dans le menu de l'interface graphique GUI, sélectionnez "Network Connecting" – "Detail" puis appuyez sur ENTER. ② Utilisez les commandes ◀ ▶ pour régler "DHCP" sur "OFF", puis appuyez sur la touche ▽. La fonction DHCP est désactivée. ③ Utilisez les commandes la Δ ▽ ▶ pour entrer l'adresse puis appuyez sur ENTER. <ul style="list-style-type: none"> • IP Address : Régler l'adresse IP dans les limites indiquées ci-dessous. La fonction Network Audio ne peut pas être utilisée si d'autres adresses IP sont réglées. CLASS A: 10.0.0.0 ~ 10.255.255.255 CLASS B: 172.16.0.0 ~ 172.31.255.255 CLASS C: 192.168.0.0 ~ 192.168.255.255 • Subnet Mask : Lorsque vous connectez directement un modem xDSL ou un adaptateur terminal au AVR-3310, entrez le masque de sous-réseau indiqué dans la documentation donnée par votre fournisseur. Entrer en général 255.255.255.0. • Default Gateway : Lorsque vous êtes connecté à une passerelle (routeur), entrez son adresse IP. • Primary DNS, Secondary DNS : Si une seule adresse DNS est indiquée dans la documentation donnée par votre fournisseur, entrez-la dans "Primary DNS". S'il y a deux adresses DNS ou plus, entrez la première dans "Secondary DNS". ④ Utilisez la commande ▽ pour sélectionner "Exit" puis appuyez sur ENTER. La configuration est terminée. <p>※ Pour réaliser une connexion réseau via un serveur Proxy, sélectionnez "Proxy" puis appuyez sur ENTER ( page 38 "Proxy").</p>  <ul style="list-style-type: none"> • Si vous utilisez un routeur haut débit (fonction DHCP), il n'est pas nécessaire d'effectuer de réglages dans "IP Address" et "Proxy", car la fonction DHCP est réglée sur "ON" dans les réglages par défaut du AVR-3310. • Si vous utilisez le AVR-3310 connecté à un réseau sans la fonction DHCP, les réglages réseau doivent être effectués. Dans ce cas, une certaine connaissance des réseaux est nécessaire. Pour obtenir d'autres informations, consultez un administrateur de réseau. • Si vous ne pouvez pas vous connecter à internet, vérifiez à nouveau les connexions et la configuration ( page 22). • Si vous ne savez pas vérifier une connexion internet, contactez votre FAI (fournisseur d'accès internet) ou le fournisseur de votre ordinateur. • Appuyez sur RETURN pour annuler le réglage pendant l'entrée de l'adresse IP.

Voir au verso

Touches de contrôle de la télécommande principale



MENU :Affichage du menu
Annulation du menu



:Déplace le curseur
(en haut/en bas/à gauche/à droite)









ENTER :Confirmez le réglage

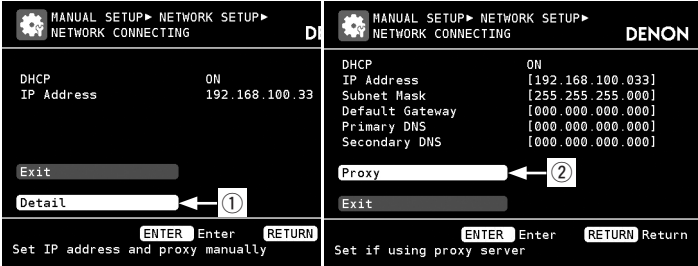
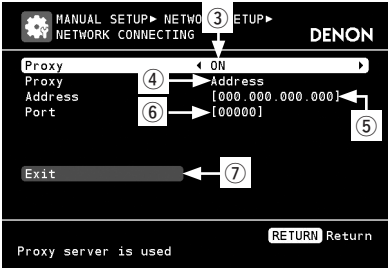









RETURN :Retournez au menu précédent

Réglages détaillés (Manual Setup)

Éléments de configuration	Contenus de configuration
Network Connecting (Continu)	<p>Proxy : Utilisez ce réglage pour réaliser une connexion internet avec un serveur proxy.</p>   <p>① Dans le menu de l'interface graphique GUI, sélectionnez "Network Connecting" – "Detail" puis appuyez sur ENTER.</p> <p>② Utilisez les commandes $\Delta \nabla$ pour régler "Proxy" puis appuyez sur ENTER.</p> <p>③ Utilisez $\triangleleft \triangleright$ pour régler "Proxy" sur "ON", puis appuyez sur ∇. Le serveur proxy est activé.</p> <p>④ Utilisez le $\triangleleft \triangleright$ pour sélectionner la méthode d'entrée du serveur proxy, puis appuyez sur ∇. Address : Sélectionnez pour entrer une adresse. Name : Sélectionnez pour entrer un nom de domaine.</p> <p>⑤ Utilisez $\Delta \nabla \triangleleft \triangleright$ pour entrer l'adresse du serveur proxy ou le nom de domaine puis appuyez sur ENTER. Lorsque "Address" est sélectionné à l'étape ④ : Entrez l'adresse. Lorsque "Name" est sélectionné à l'étape ④ : Entrez le nom de domaine.</p> <p>Les types de caractères qui peuvent être saisis sont indiqués ci-dessous.</p> <div style="border: 1px solid black; padding: 5px;"> <p>[Minuscules] abcdefghijklmnopqrstuvwxyz [Majuscules] ABCDEFGHIJKLMNOPQRSTUVWXYZ [Symboles] ! " # \$ % & ' () * + , - . / : ; < = > ? @ [\] ^ _ ` { } ~ (espace) [Chiffres] 0123456789</p> </div> <p> Vous pouvez modifier le type de caractère en appuyant sur [SEARCH] pendant l'entrée du caractère.</p>

Éléments de configuration	Contenus de configuration
Network Connecting (Continu)	<p>⑥ Utilisez $\Delta \nabla \triangleleft \triangleright$ pour entrer le numéro du port du serveur proxy et appuyez sur ENTER.</p> <p>⑦ Utilisez la commande ∇ pour sélectionner "Exit" puis appuyez sur ENTER. La configuration est terminée.</p>
Other Activation/désactivation de la fonction réseau en état de veille et réglage de la langue du PC.	<p>Network Standby : Activer/désactiver la fonction de réseau en mode veille.</p> <ul style="list-style-type: none"> • ON : Le réseau est activé en mode veille. L'appareil fonctionne avec un contrôleur compatible. • OFF : Arrêt des fonctions réseau en veille. <p> Réglez sur "ON" lorsque vous utilisez la fonction de commande Internet.</p> <p>PC Language : Sélectionner la langue de votre environnement informatique.</p> <ul style="list-style-type: none"> • ara / chi (smp) / chi (trad) / cze / dan / dut / eng / fin / fre / ger / gre / heb / hun / ita / jpn / kor / nor / pol / por / por(BR) / rus / spa / swe / tur <p>Friendly Name Edit : Le Nom Convivial correspond au nom AVR-3310 affiché sur le réseau. Vous pouvez entrer jusqu'à 63 caractères. Lors de la première utilisation, le Nom Convivial par défaut est "DENON:[AVR-3310]"</p> <p>Les types de caractères qui peuvent être saisis sont indiqués ci-dessous.</p> <div style="border: 1px solid black; padding: 5px;"> <p>[Minuscules] abcdefghijklmnopqrstuvwxyz [Majuscules] ABCDEFGHIJKLMNOPQRSTUVWXYZ [Symboles] ! " # \$ % & ' () * + , - . / : ; < = > ? @ [\] ^ _ ` { } ~ (espace) [Chiffres] 0123456789</p> </div> <p> Vous pouvez modifier le type de caractère en appuyant sur [SEARCH] pendant l'entrée du caractère.</p> <p>Default : Réinitialise les réglages à leur valeur par défaut.</p> <ul style="list-style-type: none"> • Yes : Réinitialisez aux valeurs par défaut. • No : Ne réinitialisez pas aux valeurs par défaut. <p> Lorsque vous sélectionnez "Default" et appuyez sur ENTER, le message "Default Setting?" s'affiche. Choisissez "Yes" ou "No", puis appuyez sur ENTER.</p> <p>Party Mode Function : Réglez la fonction du mode fête.</p> <ul style="list-style-type: none"> • OFF : Désactivez la fonction du mode fête. • ON : Activez la fonction du mode fête. <p> Veuillez vous reporter à la page 77, "Lecture du même signal audio de réseau sur différents appareils connectés dans un réseau (fonction mode fête)", pour plus d'informations concernant la fonction du mode fête.</p>



Éléments de configuration	Contenus de configuration
Other (Continu)	<p>Party Start Level : Effectuez les réglages du niveau de volume lorsque le mode fête est activé.</p> <ul style="list-style-type: none"> • Last : Le même volume que celui réglé avant le démarrage du mode fête. • --- (0) : Mettez toujours le son en sourdine lorsque le mode fête est activé. • -80dB ~ 18dB (1 ~ 99) : Démarrez le mode party avec votre volume préféré. <p></p> <ul style="list-style-type: none"> • Peut se régler lorsque "Party Mode Function" est réglé sur "ON". • Lu de 0 à 99 si "Volume Display" ( page 40) est réglé sur "Absolute". • Vous pouvez régler les limites supérieures à la section "Volume Limit" ( page 40). <p>Network Status : Affiche jusqu'à 10 produits DENON branchés sur le même réseau.</p> <p>• Friendly Name / Model Name / Power ON/Standby / Select Source / Volume Level / Party Mode status</p> <p> "Network Status" s'affiche lorsqu'un produit DENON branché supporte la fonction d'affichage d'état du réseau.</p> <p>Update Notification : Affiche un message d'information sur l'écran GUI de l'AVR-3310 lorsque "Firmware Update" a détecté que la dernière version du microprogramme est disponible. Le message d'information s'affiche pendant environ 20 secondes lorsque l'appareil est mis sous tension. Connectez-vous à Internet haut débit ( page 22) lorsque vous utilisez cette fonction.</p> <ul style="list-style-type: none"> • ON : Affichage message de mise à niveau. • OFF : Ne pas afficher le message de mise à niveau. <p></p> <ul style="list-style-type: none"> • Si vous appuyez sur ENTER pendant l'affichage du message de notification, l'écran "Check for Update" s'affiche (Reportez-vous à la page 42 pour plus d'informations sur "Firmware Update"). • Appuyez sur RETURN pour effacer le message de notification. <p>Upgrade Notification : Affiche un message d'information sur l'écran GUI de l'AVR-3310 lorsque "Add New Feature" a détecté que la dernière version du microprogramme est disponible. Le message d'information s'affiche pendant environ 20 secondes lorsque l'appareil est mis sous tension. Connectez-vous à Internet haut débit ( page 22) lorsque vous utilisez cette fonction.</p> <ul style="list-style-type: none"> • ON : Affichage message de mise à niveau. • OFF : Ne pas afficher le message de mise à niveau. <p></p> <ul style="list-style-type: none"> • Si vous appuyez sur ENTER pendant l'affichage du message de notification, l'écran "Add New Feature" s'affiche (Reportez-vous à la page 43 pour plus d'informations sur "Add New Feature"). • Appuyez sur RETURN pour effacer le message de notification.

Éléments de configuration	Contenus de configuration
Napster Account Réglez ou modifiez le nom d'utilisateur ou le mot de passe ( page 60 "Écoute de Napster").	<p>Username / Password Les types de caractères qui peuvent être saisis sont indiqués ci-dessous.</p> <div style="border: 1px solid black; padding: 5px;"> <p>[Minuscules] abcdefghijklmnopqrstuvwxyz [Majuscules] ABCDEFGHIJKLMNOPQRSTUVWXYZ [Symboles] ! " # \$ % & ' () * + , - . / : ; < = > ? @ [\] ^ _ ` { } ~ (espace) [Chiffres] 0123456789</p> </div> <p></p> <ul style="list-style-type: none"> • Vous pouvez modifier le type de caractère en appuyant sur [SEARCH] pendant l'entrée du caractère. • Le mot de passe ne doit pas contenir de trait de soulignement (_).
Network Information Affichage des informations sur le réseau.	Friendly Name / DHCP= ON/OFF / IP Address / MAC Address







Effectuer les réglages multi-zone (Zone Setup)



Les réglages par défaut sont soulignés.

Réglages de lecture audio pour un système à zones multiples (ZONE2, ZONE3).

Éléments de configuration	Contenus de configuration
Bass Réglage de la gamme des basses fréquences (graves).	-10dB ~ +10dB (0dB)
Treble Ajuster la gamme des fréquences hautes (aigües).	-10dB ~ +10dB (0dB)
HPF Réglages de la coupure des basses pour réduire la distorsion des basses.	OFF : Les basses ne sont pas atténuées. ON : Les basses sont atténuées.
Level Lch Ajuster le niveau du canal gauche.	-12dB ~ +12dB (0dB)  "Level Lch" peuvent être réglés lorsque "Channel" ( page 40) est réglé sur "Stereo".
Level Rch Ajuster le niveau du canal droit.	-12dB ~ +12dB (0dB)  "Level Rch" peuvent être réglés lorsque "Channel" ( page 40) est réglé sur "Stereo".

Voir au verso

Touches de contrôle de la télécommande principale



MENU :Affichage du menu
Annulation du menu



:Déplace le curseur
(en haut/en bas/à gauche/à droite)







:Confirmez le réglage



:Retournez au menu précédent

Réglages détaillés (Manual Setup)

Éléments de configuration	Contenus de configuration
Channel Détermine la sortie du signal à partir de plusieurs zones.	Stereo : Sélectionner la sortie stéréo. Mono : Sélectionner la sortie mono.  Lorsque "Amp Assign" (page 33) est réglé sur "ZONE2/3-MONO" le réglage "Channel" est automatiquement réglé sur "Mono".
Volume Display Régler l'affichage du volume.	Relative : Afficher -dB (Min), gamme -80 dB ~ 18 dB. Absolute : Afficher dans gamme 0 (Min) ~ 99.  <ul style="list-style-type: none"> Le réglage du paramètre "Volume Display" s'applique également à la méthode d'affichage des paramètres "Volume Level", "Volume Limit" et "Power On Level". Le réglage du paramètre "Volume Display" s'applique à toutes les zones.
Volume Level Réglez le niveau de sortie du volume.	Variable : Réglage volume via appareil principal et télécommande. -40dB (41) : Fixer le volume à -40 dB. Quand réglage volume par ampli externe. 0dB (81) : Fixer le volume à 0 dB. Quand réglage volume par ampli externe.  Lorsque "Amp Assign" (page 33) est réglé sur "ZONE2", "ZONE3" ou "ZONE2/3-MONO" le réglage "Volume Level" est automatiquement réglé sur "Variable".
Volume Limit Réglages de volume maximum.	OFF : Ne pas utiliser de volume maximum. -20dB (61) / -10dB (71) / 0dB (81)  Peut être réglé lorsque le paramètre "Volume Level" multizone (page 40) est réglé sur "Variable".
Power On Level Définir le volume à la mise en marche de l'appareil.	Last : Utiliser les réglages mémorisés à partir de la dernière session. --- (0) : Toujours passer en sourdine au démarrage de l'appareil. -80dB ~ 18dB (1 ~ 99) : Le volume est réglé au niveau défini.  Peut être réglé lorsque le paramètre "Volume Level" multizone (page 40) est réglé sur "Variable".
Mute Level Régler le niveau d'atténuation pendant la mise en sourdine.	Full : Le son est complètement coupé. -40dB : Le son est abaissé de 40 dB. -20dB : Le son est abaissé de 20 dB.





Réalisation d'autres réglages (Option Setup)



Les réglages par défaut sont soulignés.

Éléments de configuration	Contenus de configuration
Volume Control Réglez le volume de la MAIN ZONE.	Volume Display : Régler l'affichage du volume. <ul style="list-style-type: none"> Relative : Afficher -dB (Min), gamme -80 dB ~ 18 dB. Absolute : Afficher dans gamme 0 (Min) ~ 99.  <ul style="list-style-type: none"> Le réglage du paramètre "Volume Display" s'applique également à la méthode d'affichage des paramètres "Volume Limit" et "Power On Level". Le réglage du paramètre "Volume Display" s'applique à toutes les zones.
	Volume Limit : Réglages de volume maximum. <ul style="list-style-type: none"> OFF : Ne pas utiliser de volume maximum. -20dB (61) / -10dB (71) / 0dB (81)
	Power On Level : Définir le volume à la mise en marche de l'appareil. <ul style="list-style-type: none"> Last : Utiliser les réglages mémorisés à partir de la dernière session. --- (0) : Toujours passer en sourdine au démarrage de l'appareil. -80dB ~ 18dB (1 ~ 99) : Le volume est réglé au niveau défini.
	Mute Level : Régler le niveau d'atténuation pendant la mise en sourdine. <ul style="list-style-type: none"> Full : Le son est complètement coupé. -40dB : Le son est abaissé de 40 dB. -20dB : Le son est abaissé de 20 dB.
Source Delete Retirer les sources non utilisées de l'affichage.	PHONO / CD / DVD / HDP / TV / SAT/CBL / VCR / DVR / V.AUX / NET/USB / TUNER : Sélectionnez la source d'entrée qui n'est pas utilisée. <ul style="list-style-type: none"> ON : Utiliser cette source. Delete : Ne pas utiliser cette source.
	REMARQUE <ul style="list-style-type: none"> Les sources d'entrée utilisées dans les différentes zones ne peuvent pas être supprimées. Les sources d'entrée réglées sur "Delete" ne peuvent pas être sélectionnées à l'aide de SOURCE SELECT.
GUI Réglage des paramètres d'interface GUI.	Screensaver : Effectuez les réglages de l'économiseur d'écran. <ul style="list-style-type: none"> ON : Lorsque le menu GUI ou la page NET/USB / iPod / TUNER est affiché, l'écran de veille s'active si aucune opération n'est effectuée pendant approximativement 3 minutes. Quand vous appuyez sur $\Delta \nabla \triangleleft \triangleright$, l'économiseur d'écran est annulé et l'écran qui était présent avant le démarrage de l'économiseur d'écran, s'affiche. OFF : L'écran de veille n'est pas activé.







Éléments de configuration	Contenus de configuration
GUI (Continu)	<p>Wall Paper : Détermine l'image qui s'affiche sur le fond d'écran lorsque la lecture s'arrête, etc.</p> <ul style="list-style-type: none"> • Picture : Utiliser une image en tant que fond d'écran (Logo DENON). • Black : Définir le fond d'écran en noir. <p>Format : Détermine le format du signal vidéo à la sortie de la télévision que vous utilisez.</p> <ul style="list-style-type: none"> • NTSC : Sélectionner la sortie NTSC • PAL : Sélectionner la sortie PAL. <p> Le "Format" peut aussi être déterminé en suivant la procédure suivante. Cependant, l'écran GUI ne s'affiche pas.</p> <ol style="list-style-type: none"> 1. Maintenez les <AUDIO DELAY> et <RETURN> enfoncées pendant au moins 3 secondes. "Video Format" s'affiche sur l'écran. 2. Appuyez sur < > et réglez le format du signal vidéo. 3. Appuyez sur <ENTER>, <MENU> ou <RETURN> pour terminer le réglage. <p>REMARQUE</p> <p>Si un format différent du format vidéo du moniteur connecté est défini, l'image ne s'affichera pas correctement. Utilisez la procédure décrite ci-dessous pour changer le format vidéo.</p> <p>Text : Affiche les détails de l'opération pendant le changement du mode surround, du mode d'entrée, etc.</p> <ul style="list-style-type: none"> • ON : Activer l'affichage. • OFF : Désactiver l'affichage. <p>Master Volume : Affichage du volume principal pendant le réglage.</p> <ul style="list-style-type: none"> • Bottom : Affichage bas. • Top : Affichage haut. • OFF : Désactiver l'affichage. <p> Si l'affichage du volume principal est difficile à lire lorsqu'il est superposé au sous-titrage d'un film, réglez-le sur "Top".</p> <p>NET/USB : Réglez l'heure de l'affichage de l'écran NET/USB lorsque la source d'entrée est "NET/USB".</p> <ul style="list-style-type: none"> • Always : Affichage permanent. • 30s : Conserver l'affichage pendant 30 secondes après l'activation. • 10s : Conserver l'affichage pendant 10 secondes après l'activation.. • OFF : Désactiver l'affichage. <p>iPod : Réglez l'heure de l'affichage de l'écran iPod lorsque la source d'entrée est "iPod".</p> <ul style="list-style-type: none"> • Always : Affichage permanent. • 30s : Conserver l'affichage pendant 30 secondes après l'activation. • 10s : Conserver l'affichage pendant 10 secondes après l'activation. • OFF : Désactiver l'affichage.

Éléments de configuration	Contenus de configuration
GUI (Continu)	<p>Tuner : Réglez l'heure de l'affichage de l'écran du tuner lorsque la source d'entrée est "TUNER".</p> <ul style="list-style-type: none"> • Always : Affichage permanent. • 30s : Conserver l'affichage pendant 30 secondes après l'activation. • 10s : Conserver l'affichage pendant 10 secondes après l'activation. • OFF : Désactiver l'affichage.
Quick Select Name Changez le titre d'affichage "Quick Select" selon votre choix.	<ol style="list-style-type: none"> 1. Utilisez Δ ∇ pour sélectionner le nom du réglage Quick Select que vous voulez modifier, puis appuyez sur ▷ ou ENTER. 2. Utilisez < ▷ pour placer le curseur sur le caractère que vous voulez modifier. 3. Utilisez Δ ∇ pour modifier le caractère, puis appuyez sur ENTER. <ul style="list-style-type: none"> • Vous pouvez entrer jusqu'à 16 caractères. • Vous pouvez modifier le type de caractère en appuyant sur [SEARCH] pendant l'entrée du caractère. • Les types de caractères qui peuvent être saisis sont indiqués ci-dessous. <div style="border: 1px solid black; padding: 5px; margin: 5px 0;"> <p>[Majuscules] ABCDEFGHIJKLMNOPQRSTUVWXYZ [Minuscules] abcdefghijklmnopqrstuvwxyz [Symboles] ! " # \$ % & ' () * + , - . / : ; < = > ? @ [\] ^ _ ` { } ~ (espace) [Chiffres] 0123456789</p> </div> 4. Recommencez les étapes 1 ~ 3 pour changer le nom d'affichage.
Zone Rename Changez le titre d'affichage de chaque zone selon votre choix.	<ol style="list-style-type: none"> 1. Utilisez Δ ∇ pour sélectionner le nom de zone (MAIN ZONE, ZONE2 ou ZONE3) à modifier, puis appuyez sur ▷ ou ENTER. 2. Utilisez < ▷ pour placer le curseur sur le caractère que vous voulez modifier. 3. Utilisez Δ ∇ pour modifier le caractère, puis appuyez sur ENTER. <ul style="list-style-type: none"> • Vous pouvez entrer jusqu'à 10 caractères. • Vous pouvez modifier le type de caractère en appuyant sur [SEARCH] pendant l'entrée du caractère. • Les types de caractères qui peuvent être saisis sont indiqués ci-dessous. <div style="border: 1px solid black; padding: 5px; margin: 5px 0;"> <p>[Majuscules] ABCDEFGHIJKLMNOPQRSTUVWXYZ [Minuscules] abcdefghijklmnopqrstuvwxyz [Symboles] ! " # \$ % & ' () * + , - . / : ; < = > ? @ [\] ^ _ ` { } ~ (espace) [Chiffres] 0123456789</p> </div> 4. Recommencez les étapes 1 ~ 3 pour changer le nom d'affichage.



Réglages détaillés (Manual Setup)

Éléments de configuration	Contenus de configuration
Trigger Out 1 Sélectionnez la condition d'activation du Trigger Out 1 pour la source d'entrée, le mode surround, etc. Voir la section "Prises TRIGGER OUT" (page 21) pour plus d'informations sur le trigger Out.	<input type="checkbox"/> Lors du réglage de la zone (MAIN ZONE / ZONE2 / ZONE3) L'activation du Trigger Out se fait par l'intermédiaire d'un lien à l'alimentation de la zone réglée sur "ON". <input type="checkbox"/> Lors du réglage de la source d'entrée La sélection de la source d'entrée réglée sur "ON" active le Trigger Out.  Valable pour la zone réglée sur "ON" à la section "Lors du réglage de la zone". <input type="checkbox"/> Lors du réglage du mode surround Activez le Trigger si le mode surround réglé sur "ON" est sélectionné.  Valable lorsque le paramètre "MAIN ZONE" réglé sur "ON" à la section "Lors du réglage de la zone" est sélectionné et lorsque la source d'entrée réglée sur "ON" à la section "Lors du réglage de la source d'entrée" est sélectionnée. <ul style="list-style-type: none"> • ON : Activez le Trigger dans ce mode. • --- : N'activez pas le Trigger dans ce mode.
Trigger Out 2 Comme pour "Trigger Out 1", sélectionnez la condition d'activation du Trigger Out 2.	
Remote ID Réglez ce paramètre lorsque vous commandez un autre amplificateur AV DENON avec la télécommande de l'AVR-3310. Associez la télécommande que vous utilisez à l'ID de l'AVR-3310.	1 / 2 / 3 / 4  Lorsque l'AVR-3310 est utilisé avec la seule télécommande principale fournie (RC-1118), utilisez le réglage par défaut "1". Cette fonction peut être utilisée avec la télécommande auxiliaire incluse (RC-1121) et une télécommande vendue séparément (RC-7000CI, etc.). Faites correspondre le réglage ID de la télécommande et le récepteur.
232C Port Réglez ce paramètre lorsque vous utilisez un contrôleur externe ou une télécommande bidirectionnelle branché(e) à la prise RS-232C.	Serial Control : Réglez quand un contrôleur externe est utilisé. 2Way Remote : Réglez quand la télécommande 2voies bidirectionnelle est utilisée.  Lorsque vous utilisez une télécommande 2voies (RC-7000CI ou RC-7001RCI, vendues séparément), réglez sur "2Way Remote". REMARQUE Lorsque vous sélectionnez "2Way Remote", vous ne pouvez pas utiliser le connecteur RS-232C en tant que contrôleur externe.
Dimmer Ajuster la luminosité du récepteur.	Bright : Luminosité d'affichage normale. Dim : Luminosité d'affichage réduite. Dark : Luminosité très faible. OFF : Désactiver l'affichage.

Éléments de configuration	Contenus de configuration												
Setup Lock Protection des réglages contre toute modification involontaire.	OFF : Désactiver la protection. ON : Activer la protection.  <ul style="list-style-type: none"> • Lorsque "Setup Lock" est réglé sur "ON", les réglages ci-dessous ne peuvent plus être modifiés. "SETUP LOCKED!" s'affiche également si vous essayez d'utiliser les réglages liés. <ul style="list-style-type: none"> · Fonctionnement du menu de l'interface graphique GUI · RESTORER · Audio/Video Adjust · MultEQ · Dynamic EQ · Dynamic Volume · Channel Level · Audio Delay · Input Mode • Lorsque vous annulez le réglage, mettez "Setup Lock" sur "OFF". 												
Maintenance Mode Utilisé lorsqu'un technicien de service ou un installateur personnel DENON effectue l'entretien de l'appareil.	REMARQUE N'utilisez cette fonction qu'à la demande d'un installateur ou d'une personne du service après-vente DENON.												
Firmware Update Mise à jour du micrologiciel du récepteur.	Check for Update : Vous pouvez vérifier les actualisations du firmware. Vous pouvez aussi vérifier la durée approximative d'une opération d'actualisation. Start : Effectuez le processus de mise à jour. Lorsqu'une opération d'actualisation débute, le témoin d'alimentation devient rouge et l'écran GUI (Interface graphique) s'éteint. La durée de l'opération d'actualisation écoulée est affichée. Lorsque l'opération de mise à niveau est terminée, le témoin d'alimentation devient vert et l'équipement retrouve son fonctionnement normal. ※ Si la mise à jour échoue, le réglage se relance automatiquement, mais si la mise à jour est toujours impossible, l'un des messages ci-dessous s'affiche. Si l'affichage ressemble à celui ci-dessous, vérifiez les réglages et l'environnement réseau, puis mettez à jour à nouveau.												
	<table border="1"> <thead> <tr> <th>Affichage</th> <th>Description</th> </tr> </thead> <tbody> <tr> <td>Updating failed</td> <td>Echec de la mise à jour.</td> </tr> <tr> <td>Login failed</td> <td>Echec de la connexion au serveur.</td> </tr> <tr> <td>Server is busy</td> <td>Le serveur est occupé. Attendez, puis réessayez.</td> </tr> <tr> <td>Connection fail</td> <td>Echec de connexion au serveur.</td> </tr> <tr> <td>Download fail</td> <td>Le téléchargement du micrologiciel a échoué.</td> </tr> </tbody> </table>	Affichage	Description	Updating failed	Echec de la mise à jour.	Login failed	Echec de la connexion au serveur.	Server is busy	Le serveur est occupé. Attendez, puis réessayez.	Connection fail	Echec de connexion au serveur.	Download fail	Le téléchargement du micrologiciel a échoué.
Affichage	Description												
Updating failed	Echec de la mise à jour.												
Login failed	Echec de la connexion au serveur.												
Server is busy	Le serveur est occupé. Attendez, puis réessayez.												
Connection fail	Echec de connexion au serveur.												
Download fail	Le téléchargement du micrologiciel a échoué.												



Réglages détaillés (Manual Setup)

Éléments de configuration	Contenus de configuration
Add New Feature Affiche les nouvelles fonctions qui peuvent être achetées pour un téléchargement sur l'AVR-3310 et des mises à niveau. Lorsque vous achetez une nouvelle fonction et que vous enregistrez vos informations d'utilisateur, "Registered" est affiché sur ce menu et vous pouvez lancer la mise à niveau.	Upgrade : Lancer le processus de mise à niveau. Lorsqu'une opération d'actualisation débute, le témoin d'alimentation devient rouge et l'écran GUI (Interface graphique) s'éteint. La durée de l'opération d'actualisation écoulée est affichée. Lorsque l'opération de mise à niveau est terminée, le témoin d'alimentation devient vert et l'équipement retrouve son fonctionnement normal. ※ Si l'opération de mise à jour ne réussit pas, un message d'erreur identique à celui de l'opération "Firmware Update" est affiché. Vérifiez les réglages et l'environnement réseau puis effectuez à nouveau l'actualisation. Upgrade Status : La liste des fonctions supplémentaires fournies par la mise à jour sera affichée.  Lorsque "Not Registered" est affiché sur l'écran Add New Feature, vous ne pouvez pas utiliser la mise à niveau. Pour utiliser la fonction de mise à niveau, vous devez acheter une formule de mise à niveau sur le site internet DENON. Pour acheter une formule de mise à niveau, vous aurez besoin du numéro d'identification indiqué sur cet écran. Pour afficher le numéro d'identification sur cet écran, maintenez les <D> et <STATUS> de l'appareil pendant plus de 3 secondes.

Remarques concernant l'utilisation de "Firmware Update" et "Add New Feature"

- Pour utiliser ces fonctions, votre système doit avoir les spécifications et les réglages nécessaires à une connexion Internet large bande.
- Ne coupez pas l'alimentation tant que l'actualisation / mise à niveau n'est pas terminée.
- Même avec une connexion haut débit, environ 1 heure est nécessaire pour terminer la procédure de actualisation / mise à niveau. Lorsque la actualisation / mise à niveau démarre, les opérations normales de l'AVR-3310 ne peuvent plus être effectuées jusqu'à la fin de la actualisation / mise à niveau. De plus, la actualisation / mise à niveau du logiciel risque de réinitialiser les données sauvegardées pour les paramètres, etc., de l'AVR-3310.
- Les données de sauvegarde suivantes risquent d'être effacées suite à une mise à jour ou une extension.
 - Canal préréglé de radio Internet
 - Données de radio Internet récemment lues
 - Soins des données de la radio Internet, du serveur de medias et du dispositif de mémoire USB
- Dans le cas où une erreur se produirait au cours de l'opération de mise à jour ou d'extension, mettez l'AVR-3310 hors tension puis rallumez-le. "Update Retry" apparaît à l'écran et la mise à jour reprend à l'endroit où elle a échoué. Si l'erreur se répète malgré tout, vérifiez l'environnement du réseau.



- Les informations concernant les fonctions "Firmware Update" et "Add New Feature" seront publiées sur le site Internet DENON chaque fois que des plans les concernant seront arrêtés.
- Lorsqu'un nouveau microprogramme utilisable est disponible avec "Firmware Update" ou "Add New Feature", un message d'information s'affiche sur l'écran GUI. Si vous ne souhaitez pas être informé des nouvelles versions, réglez "Update Notification" (page 39) et "Upgrade Notification" (page 39) sur "OFF".



Réglages d'entrée (Input Setup)



Pour savoir sélectionner, configurer et annuler les paramètres de chaque menu, voir "Fonctionnement du menu de l'interface graphique GUI" (page 26).

Effectuez le réglage se rapportant à la source d'entrée actuellement sélectionnée. Avant d'afficher l'écran du menu, appuyez sur [SOURCE SELECT] pour activer la source d'entrée à régler. Les éléments pouvant être réglés diffèrent en fonction de la source d'entrée sélectionnée. L'appareil peut être utilisé sans modifier ces réglages. Effectuez ces réglages si nécessaire. Reportez-vous à la page 24 pour la description du "Plan du menu de l'interface graphique GUI" et les instructions d'utilisation.

 Éléments qui peuvent être modifiés avec la procédure Input Setup

Changement d'attribution des bornes d'entrée (Input Assign) (page 44)

Réglages vidéo (Video) (page 46)

Changement du mode d'entrée de source d'entrée et mode de décodage (Input Mode) (page 47)

Changement du nom d'affichage de source d'entrée (Renam) (page 48)

Correction du niveau de lecture de source d'entrée (Source Level) (page 48)

Réglage du mode lecture (Playback Mode) (page 48)

- iPod (page 48)
- NET/USB, Media Server, USB et Napster (page 49)

Faire les réglages pour lire des images fixes (Still Picture) (page 49)

Préréglage automatique des stations radio (Auto Preset) (page 49)

Définir des canaux préréglés pour qu'ils ne s'affichent pas pendant l'accord (Preset Skip) (page 49)

Nommer les stations préréglées (Preset Name) (page 49)

Touches de contrôle de la télécommande principale



MENU :Affichage du menu
Annulation du menu



:Déplace le curseur
(en haut/en bas/à gauche/à droite)



ENTER :Confirmez le réglage



RETURN :Retournez au menu précédent

Réglages d'entrée (Input Setup)

Information importante

Au sujet de l'affichage des sources d'entrée dans ce manuel

Dans ce manuel, les noms des sources d'entrée pouvant être réglées aux différentes sections sont indiqués comme suit.



REMARQUE

Les sources d'entrée pour lesquelles "Delete" a été sélectionné dans "Source Delete" (page 40) ne peuvent pas être sélectionnées.

Changement d'attribution des bornes d'entrée (Input Assign)



Les réglages par défaut sont soulignés.

Exemples d'affichages d'écrans de menus d'attribution d'entrée

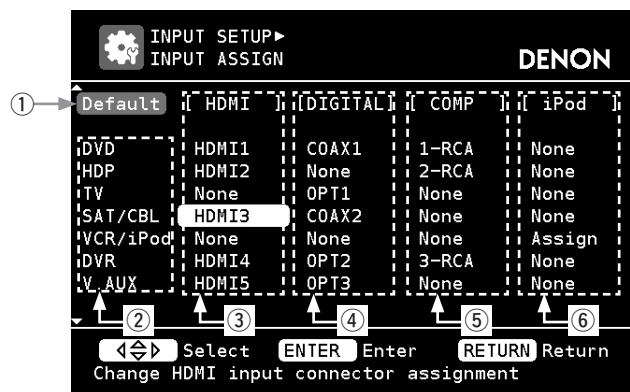

- ① Touche défaut
- ② Source d'entrée
- ③ Entrée HDMI
- ④ Entrée audio numérique
- ⑤ Entrée vidéo composante
- ⑥ Dock iPod

Utilisations du menu d'attribution d'entrée

1 Appuyez sur MENU.

Le menu GUI s'affiche sur l'écran de la télévision.

Utilisez Δ ∇ pour sélectionner "Input Setup", puis appuyez sur ENTER ou \triangleright .

2 Sélectionner "Input Assign" et appuyez ensuite sur ENTER ou \triangleright .



Le INPUT ASSIGN s'affiche sur l'écran.

3 Utilisez Δ ∇ \triangleleft \triangleright pour déplacer la mise en évidence orange sur l'élément que vous voulez sélectionner.4 Appuyez sur ENTER puis utilisez \triangleleft \triangleright pour sélectionner les bornes d'entrée à attribuer.

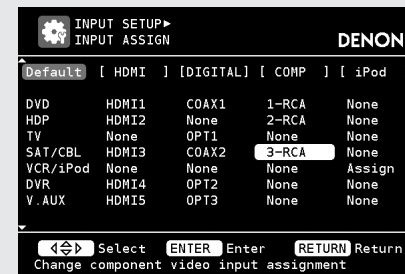
5 Appuyez sur ENTER pour valider le réglage.



Éléments de configuration	Contenus de configuration																
HDMI Réglez ce paramètre pour changer l'attribution des prises d'entrée HDMI aux sources d'entrée.	<p>Les sources d'entrée DVD HDP TV SAT/CBL VCR DVR V.AUX sont attribuées aux prises d'entrée HDMI comme indiqué ci-dessous.</p> <p>HDMI 1 / HDMI 2 / HDMI 3 / HDMI 4 / HDMI 5 None : N'attribuez de borne d'entrée HDMI à la source d'entrée sélectionnée.</p> <p>※ Les réglages standards des différentes sources d'entrée sont ceux indiqués ci-dessous.</p> <table border="1"> <thead> <tr> <th>Source d'entrée</th> <th>DVD</th> <th>HDP</th> <th>TV</th> <th>SAT/CBL</th> <th>VCR</th> <th>DVR</th> <th>V.AUX</th> </tr> </thead> <tbody> <tr> <th>Réglage par défaut</th> <td>HDMI 1</td> <td>HDMI 2</td> <td>None</td> <td>HDMI 3</td> <td>None</td> <td>HDMI 4</td> <td>HDMI 5</td> </tr> </tbody> </table> <p></p> <ul style="list-style-type: none"> • Une source d'entrée à laquelle un connecteur d'entrée HDMI ne peut pas être attribué s'affiche sous la forme de "----". • Pour lire le signal vidéo attribué à "HDMI" associé avec le signal audio attribué à "Input Assign" – "Digital", sélectionnez "Digital" dans le de "Input Mode" (☞ page 47). • Lorsque l'AVR-3310 et le moniteur sont connectés à l'aide d'un câble HDMI, si le moniteur n'est pas compatible avec la reproduction du signal audio HDMI, seuls les signaux vidéo seront émis par le moniteur. • Les signaux audio reçus par les bornes analogiques, numériques et EXT. IN ne sont pas émis vers le moniteur. • Lorsque la source d'entrée est dock de contrôle pour iPod, l'attribution du connecteur d'entrée HDMI est désactivé, même s'il a été attribué. • Si "HDMI Control" (☞ page 35) est réglé sur "ON", la borne d'entrée HDMI ne peut pas être attribuée à la "TV". 	Source d'entrée	DVD	HDP	TV	SAT/CBL	VCR	DVR	V.AUX	Réglage par défaut	HDMI 1	HDMI 2	None	HDMI 3	None	HDMI 4	HDMI 5
Source d'entrée	DVD	HDP	TV	SAT/CBL	VCR	DVR	V.AUX										
Réglage par défaut	HDMI 1	HDMI 2	None	HDMI 3	None	HDMI 4	HDMI 5										
Digital Réglez ce paramètre pour changer l'attribution des bornes d'entrée numériques aux sources d'entrée.	<p>Les sources d'entrée CD DVD HDP TV SAT/CBL VCR DVR V.AUX sont attribuées aux prises d'entrée audio numériques, comme indiqué ci-dessous.</p> <p>Coax 1 (Coaxial) / Coax 2 / Coax 3 / Opt 1 (Optical) / Opt 2 / Opt 3 None : N'attribuez de borne d'entrée numérique à la source d'entrée sélectionnée.</p>																

Éléments de configuration	Contenus de configuration																				
Digital (Continu)	<p>※ Les réglages standards des différentes sources d'entrée sont ceux indiqués ci-dessous.</p> <table border="1"> <thead> <tr> <th>Source d'entrée</th> <th>CD</th> <th>DVD</th> <th>HDP</th> <th>TV</th> <th>SAT/CBL</th> <th>VCR</th> </tr> </thead> <tbody> <tr> <th>Réglage par défaut</th> <td>Coax 3</td> <td>Coax 1</td> <td>None</td> <td>Opt 1</td> <td>Coax 2</td> <td>None</td> </tr> </tbody> </table> <table border="1"> <thead> <tr> <th>Source d'entrée</th> <th>DVR</th> <th>V.AUX</th> </tr> </thead> <tbody> <tr> <th>Réglage par défaut</th> <td>Opt 2</td> <td>Opt 3</td> </tr> </tbody> </table> <p></p> <p>Si vous utilisez dock de contrôle pour iPod comme source d'entrée, l'attribution de la borne d'entrée numérique est désactivée, même si elle est attribuée.</p>	Source d'entrée	CD	DVD	HDP	TV	SAT/CBL	VCR	Réglage par défaut	Coax 3	Coax 1	None	Opt 1	Coax 2	None	Source d'entrée	DVR	V.AUX	Réglage par défaut	Opt 2	Opt 3
Source d'entrée	CD	DVD	HDP	TV	SAT/CBL	VCR															
Réglage par défaut	Coax 3	Coax 1	None	Opt 1	Coax 2	None															
Source d'entrée	DVR	V.AUX																			
Réglage par défaut	Opt 2	Opt 3																			
Component Réglez ce paramètre pour changer l'attribution des bornes d'entrée vidéo composantes aux sources d'entrée.	<p>Les sources d'entrée DVD HDP TV SAT/CBL VCR DVR V.AUX sont attribuées aux prises d'entrée vidéo de composant, comme indiqué ci-dessous.</p> <p>1-RCA (Vidéo composante 1) / 2-RCA (Vidéo composante 2) / 3-RCA (Vidéo composante 3) None : N'attribuez de borne d'entrée composant vidéo à la source d'entrée sélectionnée.</p> <p>※ Les réglages standards des différentes sources d'entrée sont ceux indiqués ci-dessous.</p> <table border="1"> <thead> <tr> <th>Source d'entrée</th> <th>DVD</th> <th>HDP</th> <th>TV</th> <th>SAT/CBL</th> <th>VCR</th> <th>DVR</th> <th>V.AUX</th> </tr> </thead> <tbody> <tr> <th>Réglage par défaut</th> <td>1-RCA</td> <td>2-RCA</td> <td>None</td> <td>None</td> <td>None</td> <td>3-RCA</td> <td>None</td> </tr> </tbody> </table> <p></p> <ul style="list-style-type: none"> • Une source d'entrée à laquelle une borne d'entrée vidéo composante ne peut pas être attribuée s'affiche sous la forme de "----". • Si vous utilisez dock de contrôle pour iPod comme source d'entrée, l'attribution de la borne d'entrée vidéo composante est désactivée, même si elle est attribuée. 	Source d'entrée	DVD	HDP	TV	SAT/CBL	VCR	DVR	V.AUX	Réglage par défaut	1-RCA	2-RCA	None	None	None	3-RCA	None				
Source d'entrée	DVD	HDP	TV	SAT/CBL	VCR	DVR	V.AUX														
Réglage par défaut	1-RCA	2-RCA	None	None	None	3-RCA	None														

Voir au verso

Touches de contrôle de la télécommande principale



:Affichage du menu
Annulation du menu:Déplace le curseur
(en haut/en bas/à gauche/à droite)

:Confirmez le réglage



:Retournez au menu précédent



Réglages d'entrée (Input Setup)

Éléments de configuration	Contenus de configuration
iPod dock Attribuez l'entrée dock de contrôle pour iPod.	Le dock de contrôle pour iPod peut être attribué aux sources d'entrée CD DVD HDP TV SAT/CBL VCR DVR V.AUX . Assign : Attribuez le dock de contrôle pour iPod à la source d'entrée sélectionnée. None : N'attribuez pas le dock de contrôle pour iPod à la source d'entrée sélectionnée.  <ul style="list-style-type: none"> Lors de la première utilisation, cette entrée est attribuée à "VCR (iPod)" par défaut. Une source d'entrée à laquelle dock de contrôle pour iPod ne peut pas être attribué s'affiche sous la forme de "---". Si le dock de contrôle pour iPod n'est pas branché à l'AVR-3310, l'attribution de l'"iPod dock" est désactivée et vous devrez alors l'utiliser en tant que source d'entrée standard.
Default Réinitialise les réglages à leur valeur par défaut.	Yes : Réinitialisez aux valeurs par défaut. No : Ne réinitialisez pas aux valeurs par défaut.  Lorsque vous sélectionnez "Default" et appuyez sur ENTER , le message "Default Setting?" s'affiche. Choisissez "Yes" ou "No", puis appuyez sur ENTER .



Réglages vidéo (Video)

GUI

Les réglages par défaut sont soulignés.

Éléments de configuration	Contenus de configuration
Video Select Modifiez l'entrée vidéo selon votre source d'entrée préférée.	Source : Lecture de l'image et son de la source d'entrée. DVD / HDP / TV / SAT/CBL / VCR / DVR / V.AUX : Sélectionnez la source d'entrée vidéo pour l'affichage. Cela peut être fait pour chacune des sources d'entrée.  Réglez en appuyant sur <VIDEO SELECT> sur l'unité principale ou sur [VIDEO SELECT] sur la télécommande principale. <ul style="list-style-type: none"> Si vous utilisez la télécommande principale Appuyez plusieurs fois sur [VIDEO SELECT] jusqu'à ce que l'image que vous voulez voir s'affiche. Pour annuler, appuyez sur [VIDEO SELECT], et sélectionnez "Source". Si vous utilisez l'unité principale Après avoir appuyé sur <VIDEO SELECT> sur l'unité principale, tournez <SOURCE SELECT> sur l'unité principale jusqu'à ce que l'image que vous voulez voir s'affiche. Pour annuler, appuyez sur <VIDEO SELECT> de l'appareil, puis tournez <SOURCE SELECT> et sélectionnez "Source". <div style="background-color: #333; color: white; padding: 2px; border-radius: 5px; display: inline-block;">REMARQUE</div> <ul style="list-style-type: none"> Il est impossible de sélectionner les signaux d'entrée HDMI. La fonction de sélection vidéo ne fonctionne pas avec les signaux HDMI. Les sources d'entrée pour lesquelles "Delete" a été sélectionné dans "Source Delete" (page 40) ne peuvent pas être sélectionnées.
Video Convert Le signal d'entrée vidéo est converti automatiquement en fonction de la TV connectée (page 10 "Conversion des signaux vidéo d'entrée pour la sortie (Fonction de conversion vidéo)").	Peut être réglé dans les sources d'entrée DVD HDP TV SAT/CBL VCR DVR V.AUX . ON : Le signal d'entrée vidéo est converti. OFF : Le signal d'entrée vidéo n'est pas converti.  <ul style="list-style-type: none"> Lorsqu'un signal vidéo non standard d'une console de jeux ou d'une autre source est entré, la fonction de conversion vidéo peut ne pas fonctionner. Si cela se produit, veuillez régler le "Video Convert" sur "OFF". Si "Video Convert" est réglé sur "OFF", la fonction de conversion vidéo ne fonctionne pas. Dans ce cas, connectez l'AVR-3310 et la TV avec le même type de câble.



Éléments de configuration	Contenus de configuration
i/p Scaler La résolution de la source d'entrée est convertie à la résolution réglée sur "Resolution".	Peut être réglé dans les sources d'entrée DVD HDP TV SAT/CBL VCR DVR V.AUX NET/USB . Analog : Utiliser suréchantillonnage (scaler) i/p pour les signaux vidéo analogiques. Analog & HDMI : Utiliser la fonct. (scaler) i/p pour les signaux vidéo analog et HDMI. OFF : Ne pas utiliser la fonction d'échelle i/p (scaler).  <ul style="list-style-type: none"> • Peut se régler lorsque "Video Convert" est réglé sur "ON". • "Analog & HDMI" peut être réglé pour des sources d'entrée pour lesquelles un connecteur d'entrée HDMI est attribué. • Si "i/p Scaler" est réglé sur "Analog & HDMI", cela n'a aucun effet sur le signal x.v. Color ou les résolutions de l'ordinateur.
Resolution Régler la résolution de sortie du signal vidéo vers HDMI.	Peut être réglé dans les sources d'entrée DVD HDP TV SAT/CBL VCR DVR V.AUX NET/USB . Auto : Le nombre de pixels supporté par la TV connectée à la borne de sortie HDMI est automatiquement détecté et la résolution de sortie appropriée est réglée. 480p/576p / 1080i / 720p / 1080p / 1080p:24Hz : Réglez la résolution de sortie.  <ul style="list-style-type: none"> • Peut être réglé lorsque "i/p Scaler" n'est pas réglé sur "OFF". • Si "i/p Scaler" est réglé sur "Analog & HDMI", la résolution du signal d'entrée vidéo analogique et du signal d'entrée HDMI peut être réglée. • Pour visionner des images 1080p/24Hz, utilisez une TV qui supporte les signaux vidéo 1080p/24Hz. • Si le réglage est fait sur "1080p:24Hz", vous pouvez apprécier des images filmées pour des sources films (en 24 Hz). Pour les sources vidéo et les sources mixtes, nous recommandons de régler la résolution sur "1080p". • Il est impossible de convertir un signal 50 Hz en 1080p/24Hz. La sortie est en résolution 1080p/50Hz.
Progressive Mode Sélectionner le mode progressif optimal pour l'affichage vidéo.	Peut être réglé dans les sources d'entrée DVD HDP TV SAT/CBL VCR DVR V.AUX . Auto : Le matériel vidéo est automatiquement détecté et le mode approprié est défini. Vidéo 1 : Sélectionner un mode adapté à la lecture vidéo. Vidéo 2 : Sélectionner un mode adapté à la lecture vidéo et de films 30 trames.  Peut être réglé lorsque "i/p Scaler" n'est pas réglé sur "OFF".

Éléments de configuration	Contenus de configuration
Aspect Configurer le rapport d'aspect pour la sortie des signaux vidéo au HDMI.	Peut être réglé dans les sources d'entrée DVD HDP TV SAT/CBL VCR DVR V.AUX NET/USB . Full : Affichage au format d'aspect 16:9. Normal : Affichage au format d'aspect 4:3.  Peut être réglé lorsque "i/p Scaler" n'est pas réglé sur "OFF".

Changement du mode d'entrée de source d'entrée et mode de décodage (Input Mode) GUI

Les réglages par défaut sont soulignés.

Les modes d'entrée sélectionnables dépendent de la source d'entrée et du réglage de "Input Assign" (page 44).

Éléments de configuration	Contenus de configuration
Input Mode Définit les modes d'entrée audio pour les différentes sources d'entrée.	Auto : Détecter automatiquement le signal en entrée et effectuer la reproduction. HDMI : Lire uniquement les signaux en provenance de l'entrée HDMI. Digital : Lire uniquement les signaux en provenance de l'entrée numérique Analog : Lire uniquement les signaux en provenance de l'entrée analogique. EXT. IN : Lire uniquement les signaux en provenance de l'entrée EXT. IN.  <ul style="list-style-type: none"> • "HDMI" peut être réglé pour les sources d'entrée pour lesquelles "HDMI" a été attribué dans "Input Assign". • "Digital" peut être réglé pour les sources d'entrée pour lesquelles "Digital" a été attribué dans "Input Assign". • Lorsque des signaux numériques entrent correctement, le témoin "DIG." s'allume sur l'affichage. Si le témoin "DIG." ne s'allume pas, vérifiez l'attribution des bornes d'entrée numérique et les connexions. • Le mode surround ne peut pas être activé si le mode d'entrée est réglé sur "EXT. IN". • Cela peut aussi être réglé en appuyant sur <INPUT MODE>. Chaque fois que vous appuyez sur la touche, l'affichage du mode d'entrée change.



Voir au verso

Réglages d'entrée (Input Setup)

Éléments de configuration	Contenus de configuration
Decode Mode Réglez le mode décodage pour la source d'entrée.	Peut être réglé dans les sources d'entrée CD DVD HDP TV SAT/CBL VCR DVR V.AUX .
	Auto : Détecter automatiquement le signal numérique, le décoder et reproduire. PCM : Décoder et reproduire uniquement les signaux PCM en entrée. DTS : Décoder et reproduire uniquement les signaux DTS en entrée.
	 Ce réglage peut être fait pour les sources d'entrée dont l'option "HDMI" ou "Digital" est attribuée sur "Input Assign" (page 45). • La sélection est normalement sur "Auto". N'activez "PCM" et "DTS" que lorsque vous lisez les signaux respectifs.

Changement du nom d'affichage de source d'entrée (Rename) GUI

Éléments de configuration	Contenus de configuration
Rename Modifiez le nom de l'affichage de la source d'entrée sélectionnée.	<ol style="list-style-type: none"> Appuyez sur ▷ ou ENTER. Utilisez ◀ ▷ pour placer le curseur sur le caractère que vous voulez modifier. Utilisez △ ▽ pour modifier le caractère, puis appuyez sur ENTER. <ul style="list-style-type: none"> Vous pouvez entrer jusqu'à 8 caractères. Vous pouvez modifier le type de caractère en appuyant sur [SEARCH] pendant l'entrée du caractère. Les types de caractères qui peuvent être saisis sont indiqués ci-dessous. <div style="border: 1px solid black; padding: 5px; margin: 5px 0;"> <p>[Majuscules] ABCDEFGHIJKLMNOPQRSTUVWXYZ [Minuscules] abcdefghijklmnopqrstuvwxyz [Symboles] ! " # \$ % & ' () * + , - . / : ; < = > ? @ [\] ^ _ ` { } ~ (espace) [Chiffres] 0123456789</p> </div> Recommencez les étapes 2 et 3 pour changer le nom d'affichage.
Default Réinitialise les réglages à leur valeur par défaut.	<p>Yes : Réinitialisez aux valeurs par défaut. No : Ne réinitialisez pas aux valeurs par défaut.</p> <p> Lorsque vous sélectionnez "Default" et appuyez sur ENTER, le message "Default Setting?" s'affiche. Choisissez "Yes" ou "No", puis appuyez sur ENTER.</p>

Correction du niveau de lecture de source d'entrée (Source Level) GUI

Les réglages par défaut sont soulignés.

- Rectifie le niveau de lecture de l'entrée audio de la source d'entrée sélectionnée.
- Sélectionnez ceci s'il y a des différences de niveau du volume d'entrée entre les différentes sources.

Contenus de configuration

-12dB ~ +12dB (0dB)

-  Le niveau d'entrée analogique et le niveau d'entrée numérique peuvent être réglés séparément pour les sources d'entrée pour lesquelles "HDMI" ou "Digital" ont été attribués dans "Input Assign" (page 45).

Réglage de l'iPod en mode lecture de dock iPod (Playback Mode) GUI

Peut être réglé pour la source d'entrée pour laquelle "iPod dock" a été attribué dans "Input Assign" (page 46).

Éléments de configuration	Contenus de configuration
Repeat Réglage du mode de répétition.	<p>All : Répéter toutes les chansons. One : Répéter la chanson en cours. OFF : Annuler le mode de répétition.</p>
Shuffle Réglage du mode de lecture aléatoire.	<p>Songs : Lire toutes les chansons en mode aléatoire. Albums : Lire uniquement les chansons de l'album actuel en mode aléatoire. OFF : Annuler le mode de lecture aléatoire.</p>



Mode de lecture NET/USB, Media Server, USB et Napster (Playback Mode)

GUI

Peut être réglé dans les sources d'entrée **NET/USB** **Media Server** **USB** **Napster**.

Éléments de configuration	Contenus de configuration
Direct Play Utilisez DIRECT PLAY sur la télécommande secondaire pour définir le dossier à lire.	Favorites : Lire les chansons enregistrées dans vos "Favorites". Music : Lisez les chansons sauvegardées dans le média PC.
Repeat Réglage du mode de répétition.	All : Répéter tous les fichiers. One : Répéter le fichier en cours. OFF : Annuler le mode de lecture à répétition.
Random Effectuer les réglages du mode de lecture aléatoire.	ON : Activer le mode de lecture aléatoire. OFF : Désactiver le mode de lecture aléatoire.

Faire les réglages pour lire des images fixes (Still Picture)

GUI

Les réglages par défaut sont soulignés.

Peut être réglé dans les sources d'entrée **NET/USB**.

Éléments de configuration	Contenus de configuration
Slide Show Effectuer les réglages du diaporama.	OFF : Lancer le diaporama d'image fixe. ON : Afficher uniquement l'image fixe sélectionnée.
Intervalle Configurer la durée d'affichage par image.	5s ~ 60s (<u>5s</u>)

Préréglage automatique des stations radio (Auto Preset)

GUI

Les réglages par défaut sont soulignés.

Éléments de configuration	Contenus de configuration
Start Lancer la procédure de préconfiguration automatique.	Peut être réglé dans les sources d'entrée TUNER .  Si une station radio ne peut pas être préréglée automatiquement, sélectionnez et préréglez la station souhaitée manuellement.

Définir des canaux préréglés pour qu'ils ne s'affichent pas pendant l'accord (Preset Skip)

GUI

Les réglages par défaut sont soulignés.

Éléments de configuration	Contenus de configuration
A1 ~ G8 Déterminez les mémoires préréglées que vous ne voulez pas afficher lors de la syntonisation.	Peut être réglé dans les sources d'entrée TUNER . ON : Affichez le canal préréglé sélectionné. Skip : N'affichez pas le canal préréglé sélectionné.  Si vous réglez "Block Presets" sur "Skip", vous pouvez passer les blocs mémoires de préréglage (A à G).

Nommer les stations préréglées (Preset Name)

GUI

Les réglages par défaut sont soulignés.

Éléments de configuration	Contenus de configuration
A1 ~ G8 Sélectionnez un canal préréglé.	Peut être réglé dans les sources d'entrée TUNER . <ol style="list-style-type: none"> Appuyez sur ▷ ou ENTER. Utilisez ◀ ▷ pour placer le curseur sur le caractère que vous voulez modifier. Utilisez △ ▽ pour modifier le caractère, puis appuyez sur ENTER. <ul style="list-style-type: none"> Vous pouvez entrer jusqu'à 8 caractères. Vous pouvez modifier le type de caractère en appuyant sur [SEARCH] pendant l'entrée du caractère. Les types de caractères qui peuvent être saisis sont indiqués ci-dessous. <div data-bbox="1435 930 2141 1046" style="border: 1px solid black; padding: 5px;"> <p>[Majuscules] ABCDEFGHIJKLMNOPQRSTUVWXYZ [Minuscules] abcdefghijklmnopqrstuvwxyz [Symboles] ! " # \$ % & ' () * + , - . / : ; < = > ? @ [\] ^ _ ` { } ~ (espace) [Chiffres] 0123456789</p> </div> Recommencez les étapes 2 et 3 pour changer le nom d'affichage.
Default Réinitialise les réglages à leur valeur par défaut.	Yes : Réinitialisez aux valeurs par défaut. No : Ne réinitialisez pas aux valeurs par défaut.  Lorsque vous sélectionnez "Default" et appuyez sur ENTER , le message "Default Setting?" s'affiche. Choisissez "Yes" ou "No", puis appuyez sur ENTER .

Lecture

 Symboles utilisés pour indiquer les touches dans ce manuel

Touche se trouvant sur l'appareil et la télécommande → **TOUCHE**

Touche se trouvant uniquement sur l'appareil → **<TOUCHE>**

Touche se trouvant uniquement sur la télécommande → **[TOUCHE]**

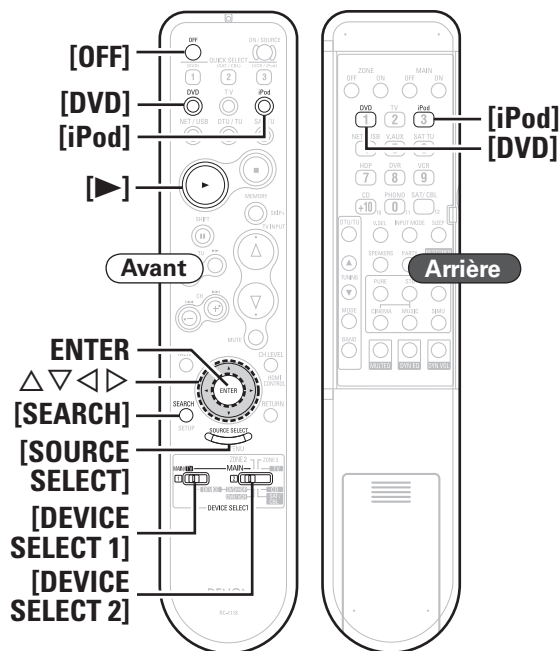
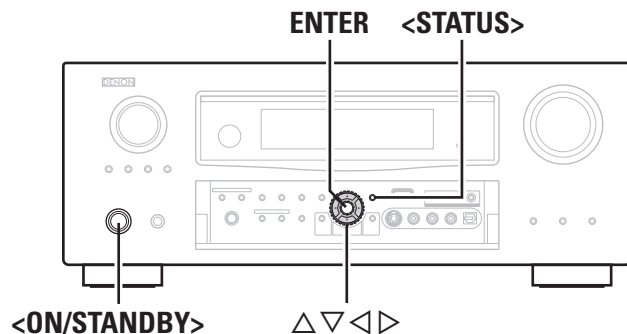

Information importante

Avant de démarrer la lecture, effectuez les connexions entre les différents composants et les réglages sur le récepteur.

REMARQUE

- Reportez-vous aussi aux instructions de fonctionnement des composants connectés pendant la lecture.
- Les appareils externes peuvent être commandés par la télécommande (☞ page 83 "Utiliser la télécommande principale").

Lecture des composants

Lecture avec les lecteurs Blu-ray/DVD

Vous trouverez ci-dessous la procédure pour la lecture avec les lecteurs Blu-ray/DVD. Utilisez la même procédure pour la lecture des autres composants.

1 Préparez la lecture.

- ① Allumez le subwoofer, le lecteur et la TV.
- ② Sélectionnez l'entrée TV sur l'AVR-3310
- ③ Chargez le disque dans le lecteur.

2 Allumez l'AVR-3310.

(☞ page 23 "Mise en marche")

3 Appuyez sur [SOURCE SELECT] et sélectionnez la source d'entrée.

Affichez le menu de "SOURCE SELECT" (☞ page 26).

4 Commencez la lecture du composant connecté à l'AVR-3310.

Effectuez les réglages nécessaires sur le lecteur (langue, sous-titres, etc.).

5 Réglez les éléments ci-dessous.

- Réglage du volume principal (☞ page 62)
- Sélection du mode surround (☞ page 64)
- Réglage des effets sonores et qualité d'image (☞ page 67)

Lecture d'un iPod®

Si vous utilisez DENON dock de contrôle pour iPod (ASD-1R ou ASD-11R, vendus séparément), vous pouvez lire des images et de la musique stockées sur un iPod®.

iPod est une marque déposée de Apple Inc., enregistrée aux Etats-Unis et dans les autres pays.

※ Vous pouvez utiliser le iPod seulement pour copier ou lire des contenus qui ne sont pas protégés ou dont la copie ou la lecture sont autorisées pour votre usage personnel. Assurez-vous de bien respecter les droits d'auteur en application.

Écoute de musique avec un iPod®

1 Préparez la lecture.

- ① Connecter DENON dock de contrôle pour iPod à l'AVR-3310 (☞ page 16 "Dock de contrôle pour iPod").
- ② Placez l'iPod® dans le dock de contrôle pour iPod DENON.
- ③ Réglez [DEVICE SELECT 1] sur "MAIN/TV" et [DEVICE SELECT 2] sur "MAIN".

2 Allumez l'AVR-3310.

(☞ page 23 "Mise en marche")

3 Appuyez sur [SOURCE SELECT] pour afficher le menu de sélection de source GUI, puis sélectionnez "iPod" (☞ page 26).

La source d'entrée à laquelle le dock de contrôle pour iPod a été attribué est activée et le menu iPod s'affiche.

– Ecran de l'GUI –



(Lorsque vous utilisez un ASD-1R) (Lorsque vous utilisez un ASD-11R)

※ Si vous utilisez un ASD-11R, les dossiers "Music" et "Videos" s'affichent dans le menu principal.

※ Dès que les transmissions entre l'AVR-3310 et l'iPod sont réalisées, l'écran des connexions s'affiche sur l'iPod.

※ Si l'écran des connexions ne s'affiche pas, l'iPod n'est peut-être pas correctement connecté. Reconnectez-le.

4 Appuyez sur [SEARCH] pendant 2 secondes ou plus pour sélectionner le mode d'affichage.

* Il y a deux modes pour la lecture des contenus enregistrés sur l'iPod.

Mode Navigation :

C'est le mode permettant d'afficher les informations de l'iPod sur l'écran GUI pour utiliser l'iPod. Dans ce mode, vous ne pouvez pas réaliser d'opérations directement sur l'iPod.

* Sur l'écran de l'AVR-3310, seuls quelques chiffres et lettres peuvent être affichés, ainsi que certains symboles. Tout caractère qui ne peut pas être affiché est remplacé par ". (point)".

Mode Télécommande :

C'est le mode permettant de réaliser des opérations directement sur l'iPod en visualisant l'écran affiché sur l'iPod. Dans ce mode, l'écran GUI ne s'affiche pas.

* "Remote iPod" s'affiche sur l'écran de l'AVR-3310.

Mode de lecture		Mode Navigation	Mode Télécommande
Fichiers exécutables	Fichier audio	○	○
	Fichier image	×	○ * 2
	Fichier vidéo	○ * 1	○ * 2
Touches d'activation	Télécommande principale (AVR-3310)	○	○
	iPod®	×	○

*1 : Quand une station de commande ASD-11R est dock de contrôle pour iPod.

*2 : La vidéo peut ne pas être transmise, en fonction de la combinaison de l'ASD-1R ou de l'ASD-11R DENON dock de contrôle pour iPod et de l'iPod.

5 Utilisez Δ / ∇ pour sélectionner l'élément, puis appuyez sur ENTER ou \triangleright pour sélectionner le fichier à lire.

6 Appuyez sur \blacktriangleright , ENTER ou \triangleright . La lecture démarre.

7 Réglez les éléments ci-dessous.

- Réglage du volume principal (🔧 page 62)
- Sélection du mode surround (🔧 page 64)
- Réglage des effets sonores et qualité d'image (🔧 page 67)

Arrêt (🔧 page 62)

Arrêt temporaire de la lecture (🔧 page 62)

Avance rapide ou retour rapide (🔧 page 62)

Pour vous déplacer au début d'une piste (🔧 page 62)

Répétition de la lecture (🔧 page 63)

Lecture aléatoire (🔧 page 63)

Recherche de pages (🔧 page 63)



• Utilisez le mode RESTORER pour élargir les composantes des fréquences graves et aiguës des fichiers audio compressés afin d'obtenir un son plus riche (🔧 page 71). Le réglage par défaut est sur "Mode 3".

• Vous pouvez vérifier le nom de l'artiste, de la piste et de l'album en cours de lecture en appuyant sur <STATUS>.

• La durée (défaut : 30 secondes) d'affichage des menus de l'interface graphique GUI peut être réglée dans "GUI" – "iPod" (🔧 page 41). Appuyez sur Δ / ∇ / \blacktriangleleft / \blacktriangleright pour revenir à l'écran d'origine.

• Appuyez sur [OFF] ou <ON/STANDBY> et placez l'AVR-3310 en mode veille avant de déconnecter l'iPod. Changez également la source d'entrée afin que le menu de l'interface graphique GUI "iPod" ne soit pas attribué avant de déconnecter l'iPod.

REMARQUE

- Certaines fonctions risquent de ne pas fonctionner, suivant le type de iPod et la version du logiciel.
- DENON ne peut en aucun cas être tenu pour responsable de la perte des données de l'iPod.

Visionner des vidéos sur un iPod® en mode navigation

Si un iPod équipé d'une fonction vidéo est connecté à un DENON ASD-11R dock de contrôle pour iPod, les fichiers d vidéo peuvent être lus en mode navigation.

1 Utilisez Δ / ∇ pour sélectionner "Videos", puis appuyez sur ENTER ou \triangleright .

2 Utilisez Δ / ∇ pour sélectionner l'élément ou le dossier recherché, puis appuyez sur ENTER ou \triangleright .

3 Utilisez Δ / ∇ pour sélectionner le fichier vidéo, puis appuyez sur ENTER, \triangleright ou \blacktriangleright .
La lecture démarre.

Visionner des images fixes et des vidéos sur un iPod® en mode télécommande

Il est possible de lire des photos et des vidéos sur un iPod® équipé d'une fonction diaporama ou d'une fonction vidéo en utilisant DENON ASD-1R ou ASD-11R dock de contrôle pour iPod.

1 Maintenez [SEARCH] enfoncé pour régler le mode de télécommande.
"Remote iPod" s'affiche sur l'écran de l'AVR-3310.

2 En regardant l'écran de l'iPod, utilisez Δ / ∇ pour sélectionner "Photos" ou "Vidéos".

3 Appuyez sur ENTER jusqu'à ce que l'image que vous voulez voir s'affiche.



"Sortie télévision" dans les "Réglages de diaporama" ou "Réglages vidéo" de l'iPod doit être réglé sur "Yes" afin de pouvoir afficher les photos ou vidéos de l'iPod sur le moniteur. Pour plus de détails, voir le mode d'emploi de l'iPod.

REMARQUE

La vidéo peut ne pas être transmise, en fonction de la combinaison de l'ASD-1R ou de l'ASD-11R DENON dock de contrôle pour iPod et de l'iPod.

Régler les stations radio

Symboles utilisés pour indiquer les touches dans ce manuel

Touche se trouvant sur l'appareil et la télécommande → **TOUCHE**

Touche se trouvant uniquement sur l'appareil → **<TOUCHE>**

Touche se trouvant uniquement sur la télécommande → **[TOUCHE]**

<SOURCE SELECT>

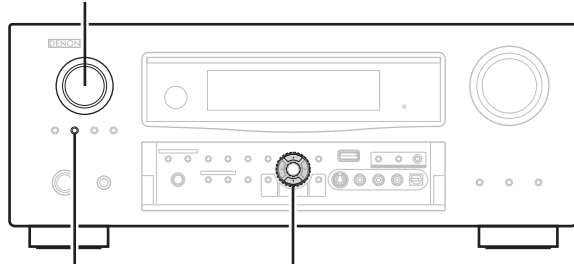

<TUNING PRESET>

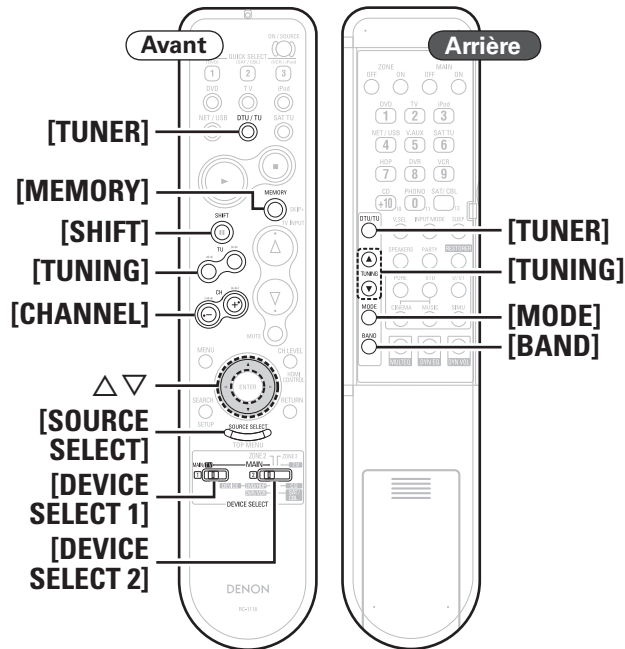

Ecoute d'émissions FM/AM

1 Réglez **[DEVICE SELECT 1]** sur "MAIN/TV" et **[DEVICE SELECT 2]** sur "MAIN".

2 Appuyez sur **[SOURCE SELECT]** pour afficher le menu de sélection de source GUI, puis sélectionnez "FM" (☞ page 26).

3 Appuyez sur **[BAND]** pour sélectionner "FM" ou "AM".

4 Accordez la station émettrice souhaitée.

① Accord automatique (Syntonisation automatique)

Appuyez sur **[MODE]** pour allumer le témoin "AUTO" sur l'écran, puis utilisez **[TUNING]** pour sélectionner la station que vous voulez écouter.

② Accord manuel (Syntonisation manuelle)

Appuyez sur **[MODE]** pour éteindre le témoin "AUTO" sur l'écran, puis utilisez **[TUNING]** pour sélectionner la station que vous voulez écouter.

5 Réglez les éléments ci-dessous.

- Réglage du volume principal** (☞ page 62)
- Sélection du mode surround** (☞ page 64)
- Réglage des effets sonores et qualité d'image** (☞ page 67)



- Si la station souhaitée ne peut pas être accordée automatiquement, accordez-la manuellement.
- Lorsque vous accordez les stations manuellement, maintenez **[TUNING]** enfoncé pour changer les fréquences en continu.
- La durée (défaut : 30 secondes) d'affichage des menus de l'interface graphique GUI peut être réglée dans "GUI" - "Tuner" (☞ page 41). Appuyez sur **Δ ∇ < >** pour revenir à l'écran d'origine.

Préréglage des stations radio (Mémoire préréglée)

Vous pouvez préréglager vos stations radio préférées afin de les retrouver plus facilement. Vous pouvez préréglager jusqu'à 56 stations.

1 Accordez la station émettrice que vous souhaitez préréglager.

2 Appuyez sur **[MEMORY]**.

3 Appuyez sur **[SHIFT]** pour sélectionner le bloc dans lequel se trouve la station qui doit être préréglée, puis appuyez sur **[CHANNEL]** pour sélectionner le numéro préréglé.

4 Appuyez à nouveau sur **[MEMORY]** pour terminer le réglage.



- Pour préréglager d'autres stations, répétez les étapes 1 à 4.
- Les stations peuvent être préréglées automatiquement dans le menu de l'interface graphique GUI "Auto Preset" (☞ page 49).

REMARQUE

Les stations préréglées sont effacées lorsqu'elles sont réécrites.

Ecoute des stations préréglées

1 Appuyez sur **[SHIFT]** pour sélectionner le bloc mémoire (A à G).

2 Appuyez sur **[CHANNEL]** pour sélectionner la chaîne préréglée souhaitée.



Le fonctionnement peut aussi se faire via l'appareil principal. Dans ce cas, effectuez ce qui suit.

Appuyez sur **<TUNING PRESET>**, puis sélectionnez le station de radio préréglé à l'aide de **<SOURCE SELECT>**.

❑ Réglages par défaut

Préréglages auto du tuner	
A1 ~ A8	87,5 / 89,1 / 98,1 / 108,0 / 90,1 / 90,1 / 90,1 / 90,1 MHz
B1 ~ B8	522 / 603 / 999 / 1404 / 1611 kHz, 90,1 / 90,1 / 90,1 MHz
C1 ~ C8	90,1 MHz
D1 ~ D8	90,1 MHz
E1 ~ E8	90,1 MHz
F1 ~ F8	90,1 MHz
G1 ~ G8	90,1 MHz

RDS (Système de Données Radio)

Le service de radiodiffusion RDS (qui ne fonctionne qu'en bande FM) permet de transmettre des informations supplémentaires, en plus du signal de radio classique.

Cet appareil est capable de recevoir les trois types de données RDS suivants:

Type de programme (PTY)

PTY identifie le type de programme RDS.

Les types de programmes disponibles sont affichés de la façon suivante :

NEWS	Informations	WEATHER	Météo
AFFAIRS	Affaires courantes	FINANCE	Finance
INFO	Information	CHILDREN	Programmes pour enfants
SPORT	Sports	SOCIAL	Affaires sociales
EDUCATE	Education	RELIGION	Religion
DRAMA	Drame	PHONE IN	Entrée de téléphone
CULTURE	Culture	TRAVEL	Voyages
SCIENCE	Science	LEISURE	Détente
VARIED	Divers	JAZZ	Musique jazz
POP M	Musique pop	COUNTRY	Musique country
ROCK M	Musique rock	NATION M	Musique nationale
EASY M	Musique pour tous	OLDIES	Classiques
LIGHT M	Classique légère	FOLK M	Musique folk
CLASSICS	Classique	DOCUMENT	Documentaires
OTHER M	Autres musiques		

Programmes de trafic routier (TP)

TP identifie les programmes d'infos sur le trafic routier.

Ceci vous permet de vous renseigner facilement sur le trafic routier avant de quitter votre domicile.

Texte radio (RT)

RT permet aux stations RDS d'envoyer des messages qui s'affichent directement à l'écran.

REMARQUE

Les opérations décrites ci-dessous avec la fonction **[SEARCH]** ne fonctionnent pas dans des zones sans couverture RDS.

Recherche RDS

Utilisez cette fonction pour vous connecter directement à une station FM avec service RDS.

1 Appuyez sur **[SEARCH]** pour sélectionner "RDS".

2 Appuyez sur **[CHANNEL]**.

La recherche de stations émettant en RDS démarre alors automatiquement.

※ Si aucune station RDS n'est trouvée, la recherche continue sur les autres bandes reçues.

※ Dès qu'une station est découverte, son nom s'affiche à l'écran.

3 Pour continuer la recherche, reprendre les étapes 1 à 2.

※ Si aucune station RDS n'est découverte après avoir balayé toutes les fréquences, le message "NO RDS" s'affiche.

Recherche PTY

Utilisez cette fonction pour rechercher des stations RDS émettant un certain type de programme (PTY).

Pour une description des types de programmes disponibles, consultez le chapitre "Type de programme (PTY)".

1 Appuyez sur deux fois sur **[SEARCH]** pour sélectionner "PTY".

2 Tout en vérifiant sur l'affichage, appuyez sur Δ ∇ pour rechercher un type de programme particulier

3 Appuyez sur **[CHANNEL]**.

La recherche PTY démarre alors automatiquement.

※ Si aucune station n'émet le type de programme voulu, la recherche continuera sur toutes les autres bandes reçues.

※ Le nom de la station s'affiche à l'écran à la fin de la recherche.

4 Pour continuer la recherche, reprendre les étapes 1 à 3.

※ Si aucune station RDS émettant le programme voulu n'est découverte après avoir balayé toutes les fréquences, le message "NO PROGRAMME" s'affiche.

Régler les stations radio

 Symboles utilisés pour indiquer les touches dans ce manuel

Touche se trouvant sur l'appareil et la télécommande

→ **TOUCHE**

Touche se trouvant uniquement sur l'appareil → **<TOUCHE>**

Touche se trouvant uniquement sur la télécommande → **[TOUCHE]**

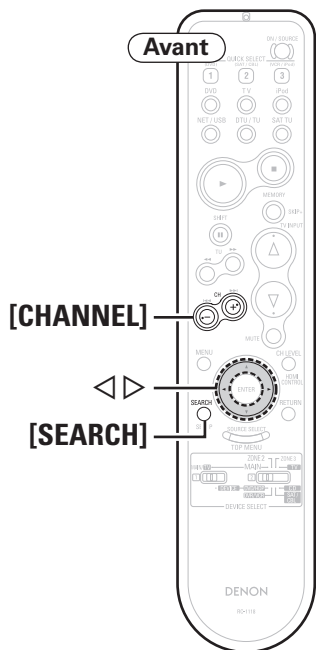
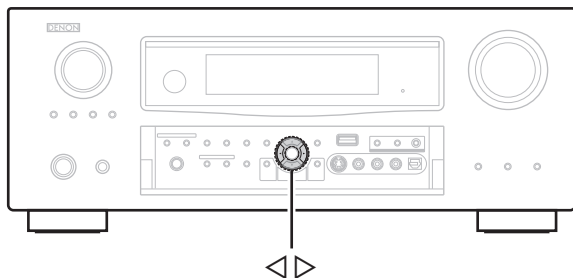

Recherche TP

Utilisez cette fonction pour rechercher des stations RDS émettant des programmes d'infos routières (stations TP).

1 Appuyez sur trois fois sur [SEARCH] pour sélectionner "TP".

2 Appuyez sur [CHANNEL].

La recherche TP démarre automatiquement.

※ Si aucune station TP n'émet le type de programme voulu, la recherche continuera sur toutes les autres bandes reçues

※ Le nom de la station s'affiche à l'écran à la fin de la recherche.

3 Pour continuer la recherche, reprendre les étapes 1 à 2.

※ Si aucune station TP émettant le programme voulu n'est découverte après avoir balayé toutes les fréquences, le message "NO PROGRAMME" s'affiche.

RT (Texte Radio)

"RT" s'affiche à l'écran lorsque des données de texte radio sont reçues.

Appuyez sur quatre fois sur [SEARCH] pour sélectionner "RT".

※ Pendant la réception d'une station émettant du RDS, les textes transmis seront affichés.

※ Pour désactiver l'affichage du message, appuyez sur <▷▷.

※ Si aucune donnée de texte n'est transmise, le message "NO TEXT DATA" s'affiche.

Lecture audio réseau ou de dispositifs mémoire USB

Cette procédure peut être utilisée pour lire des stations radio Internet, de la musique ou des fichiers image (JPEG) enregistrés sur un ordinateur ou sur un dispositif mémoire USB.

Information importante

A propos de la fonction radio Internet

- La radio Internet renvoie aux émissions radio diffusées via Internet. Vous pouvez accorder des stations radio Internet en provenance du monde entier.
- L'AVR-3310 est équipé des fonctions radio Internet suivantes:
 - Vous pouvez sélectionner les stations par genre et par région.
 - Vous pouvez préréglager jusqu'à 56 stations radio Internet.
 - Vous pouvez écouter les stations radio Internet au format MP3 et WMA (Windows Media Audio).
 - Vous pouvez enregistrer vos stations radio préférées en accédant au site exclusif de radio Internet DENON à partir du navigateur Internet d'un ordinateur.

※ La fonction est conçue pour les utilisateurs privés, vous devez donc fournir votre adresse MAC ou e-mail.

Adresse Internet exclusive: <http://www.radiodenon.com>

※ Le service de base de données des stations radio peut être interrompu sans avertissement préalable.

- La liste des radios Internet de l'AVR-3310 est créée à l'aide d'un service de base de données de stations radio (vTuner). Ce service de base de données propose une liste éditée et créée pour l'AVR-3310.

Lecteur média

Cette fonction vous permet de lire des fichiers audio et des listes de lecture (m3u, wpl) enregistrés sur un ordinateur (serveur Musique) connecté à l'AVR-3310 via un réseau.

La fonction de lecture audio en réseau de l'AVR-3310 permet la connexion au serveur à l'aide d'une des technologies suivantes.

- Windows Media Player Network Sharing Service
- Windows Media DRM10

❑ Fonction d'affichage de l'album

Lorsqu'un fichier WMA (Windows Media Audio), MP3 ou MPEG-4 AAC contient des images de l'album, celles-ci peuvent être affichées pendant la lecture du fichier.



Les images de l'album des fichiers au format WMA (Windows Media Audio) ne s'affichent qu'avec Windows Media Player ver. 11.

❑ Fonction de diaporama

Les fichiers image (JPEG) enregistrés dans des dossiers ou sur un serveur audio peuvent être lus sous forme de diaporama. La durée d'affichage de chaque image peut être définie.



Lorsque des fichiers image (JPEG) sont lus sur l'AVR-3310, leur orientation est celle de l'enregistrement dans le dossier, enregistrezles dans le sens dans lequel vous voulez les lire.

Dispositifs mémoire USB

Un dispositif mémoire USB peut être connecté au port USB de l'AVR-3310 pour lire des fichiers audio ou image (JPEG) enregistrés sur le dispositif mémoire USB.

- Seuls les dispositifs mémoire USB conformes aux standards de classe de stockage de masse et MTP (Media Transfer Protocol) peuvent être lus sur l'AVR-3310.
- L'AVR-3310 est compatible avec les dispositifs mémoire USB au format "FAT16" ou "FAT32".

❑ Fonction d'affichage de l'album

Lorsqu'un fichier audio MP3 contient des images de l'album, celles-ci peuvent être affichées pendant la lecture du fichier.

❑ Fonction de diaporama

Les fichiers image (JPEG) enregistrés sur un dispositif mémoire USB peuvent être lus sous forme de diaporama.

La durée d'affichage de chaque image peut être définie.



Lorsque des fichiers image (JPEG) sont lus sur l'AVR-3310, leur orientation est celle de l'enregistrement dans le dossier, enregistrezles dans le sens dans lequel vous voulez les lire.

[Formats compatibles]

	Radio Internet	Serveur média * 1	Dispositifs mémoire USB * 1
WMA (Windows Media Audio)	○	○	○ * 3
MP3 (MPEG-1 Audio Layer-3)	○	○	○
WAV	–	○	○
MPEG-4 AAC	–	○ * 2	○ * 2
FLAC (Free Lossless Audio Codec)	–	○	○
JPEG	–	○	○

Vous devez utiliser un serveur ou un logiciel serveur compatible avec la diffusion dans les formats correspondants pour lire des fichiers audio et image via un réseau.

* 1 : Serveur média et USB

- L'AVR-3310 est compatible avec les standards MP3 ID3-Tag (Ver. 2).
- L'AVR-3310 est compatible avec les tags META WMA.
- Débit de quantisation du format WAV: 16 bits.

* 2 : Seuls les fichiers non protégés par copyright peuvent être lus sur l'AVR-3310.

Le contenu téléchargé sur les sites Internet payants est protégé par copyright. Les fichiers encodés au format WMA et gravés sur un CD, etc., à partir d'un ordinateur, risquent également d'être protégés par copyright, en fonction des paramètres de l'ordinateur.

* 3 : Les fichiers protégés par copyright peuvent être lus sur certains lecteurs portables compatibles avec MTP.

[Formats compatibles]

	Fréquence d'échantillonnage	Débit	Extension
WMA (Windows Media Audio)	32/44,1/48kHz	48 ~ 192kbps	.wma
MP3 (MPEG-1 Audio Layer-3)	32/44,1/48kHz	32 ~ 320kbps	.mp3
WAV	32/44,1/48kHz	–	.wav
MPEG-4 AAC	32/44,1/48kHz	16 ~ 320kbps	.aac/ .m4a/ .mp4
FLAC (Free Lossless Audio Codec)	32/44,1/48kHz	–	.flac

A Propos de Napster

Napster est un service de distribution musicale par abonnement mensuel fourni par Napster. Ce service permet aux usagers de télécharger et de lire les morceaux musicaux qu'ils veulent écouter sur l'AVR-3310. Avant de pouvoir utiliser Napster, vous devez aller sur le site internet de Napster depuis votre PC pour créer votre compte et vous inscrire en tant que membre. Pour plus de détails, connectez-vous au site suivant :

http://www.napster.com/choose/index_default.html

Lecture audio réseau ou de dispositifs mémoire USB

 Symboles utilisés pour indiquer les touches dans ce manuel

Touche se trouvant sur l'appareil et la télécommande

TOUCHE

Touche se trouvant uniquement sur l'appareil → <TOUCHE>

Touche se trouvant uniquement sur la télécommande → [TOUCHE]

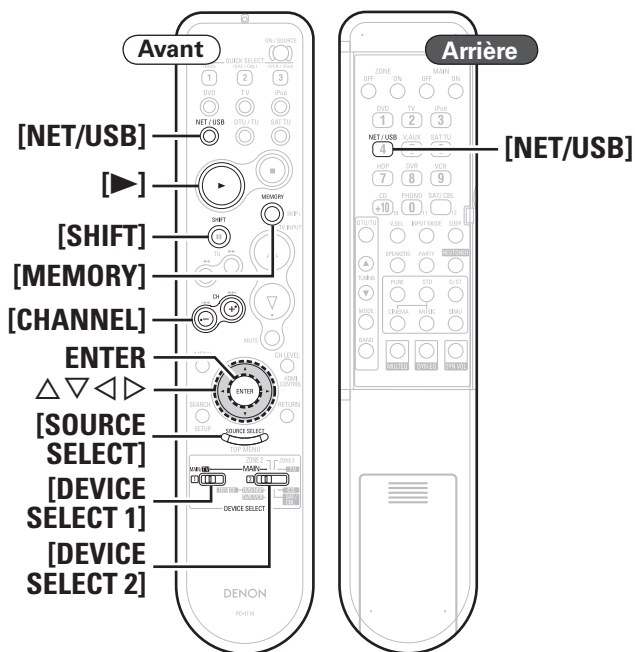
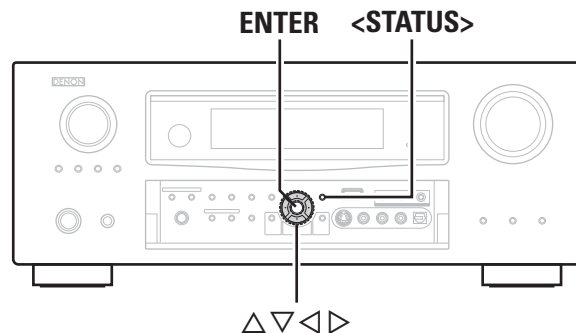

Ecoute de radio Internet

1 Préparez la lecture.

- ① Vérifiez les conditions du réseau, puis mettez en marche l'AVR-3310 (☞ page 22 "Connexion à un réseau domestique (LAN)").
- ② Effectuez les "Network Connecting" si nécessaire (☞ page 37).
- ③ Réglez [DEVICE SELECT 1] sur "MAIN/TV" et [DEVICE SELECT 2] sur "MAIN".

2 Appuyez sur [SOURCE SELECT] pour afficher le menu de sélection de source GUI, puis sélectionnez "🌐" (☞ page 26).

3 Utilisez Δ / ∇ pour sélectionner l'élément que vous voulez lire, puis appuyez sur ENTER ou \triangleright .
La liste des stations s'affiche.4 Utilisez Δ / ∇ pour sélectionner la station, puis appuyez sur ENTER, \triangleright ou \blacktriangleright .
La lecture démarre lorsque le tampon atteint "100%"

5 Réglez les éléments ci-dessous.

- Réglage du volume principal (☞ page 62)
- Sélection du mode surround (☞ page 64)
- Réglage des effets sonores et qualité d'image (☞ page 67)

Arrêt (☞ page 62)

Recherche de pages (☞ page 63)

Recherche par la première lettre (☞ page 63)



• Il existe de nombreuses stations radio Internet, et la qualité des programmes qu'elles émettent, ainsi que le débit des pistes varient énormément.

En général, plus le débit est élevé, meilleure est la qualité sonore, mais en fonction des lignes de communication et du trafic du serveur, les signaux audio transmis en ligne risquent d'être interrompus. A l'opposé, des débits inférieurs impliquent une qualité sonore moindre, mais également moins d'interruptions du son.

• "Server Full" ou "Connection Down" s'affiche si la station est saturée ou n'émet pas.

• Les noms des dossiers et des fichiers peuvent être affichés sur l'AVR-3310 en tant que titres. Les caractères qui ne peuvent pas être affichés sont remplacés par " . (points de suspension)".

• Utilisez le mode RESTORER pour élargir les composantes des fréquences graves et aiguës des fichiers audio compressés afin d'obtenir un son plus riche (☞ page 71). Le réglage par défaut est sur "Mode 3"

• Si vous appuyez sur <STATUS> sur l'unité principale, l'affichage peut s'invertir entre le nom du titre et le nom de la station de radio.

• La durée (défaut : 30 secondes) d'affichage des menus de l'interface graphique GUI peut être réglée dans le menu de l'interface graphique GUI "GUI" - "NET/USB" (☞ page 41). Appuyez sur Δ / ∇ / \triangleleft / \triangleright pour revenir à l'écran d'origine.

Stations radio Internet lues récemment

Les stations radio Internet lues récemment peuvent être sélectionnées à partir de "Recently Played" dans le menu initial.

20 stations peuvent être enregistrées dans "Recently Played".

1 Utilisez Δ / ∇ pour sélectionner "Recently Played", puis appuyez sur ENTER ou \triangleright .2 Utilisez Δ / ∇ pour sélectionner l'élément que vous voulez lire, puis appuyez sur ENTER, \triangleright ou \blacktriangleright .

Recherche de stations par mot clé (chaîne alphabétique)

- 1 Utilisez Δ ∇ pour sélectionner “Search by Keyword”, puis appuyez sur **ENTER** ou \triangleright .
L'écran de recherche s'affiche.

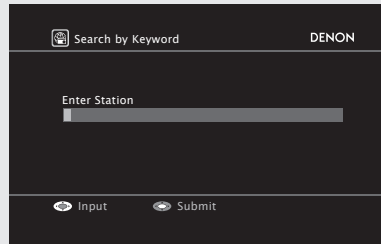

- 2 Saisissez les caractères, puis appuyez sur **ENTER**.

Préréglage des stations radio Internet

Vous pouvez préréglager directement les stations radio Internet.

- 1 Appuyez sur **[MEMORY]** pendant la lecture de la station radio Internet que vous souhaitez préréglager.
- 2 Utilisez Δ ∇ pour sélectionner “Preset”, puis appuyez sur **ENTER**.
- 3 Appuyez sur **[SHIFT]**, puis appuyez sur **[CHANNEL]** pour sélectionner le numéro du préréglage souhaité.
- 4 Appuyez à nouveau sur **[MEMORY]** pour terminer le réglage.
La station radio Internet est maintenant préréglée.

REMARQUE

Si la station est enregistrée sous un numéro qui a déjà été préréglé, les réglages enregistrés précédemment sont effacés.

Ecoute des stations radio Internet préréglées

Après avoir appuyé sur **[SHIFT]**, appuyez sur **[CHANNEL]** pour sélectionner le numéro préréglé enregistré.
L'AVR-3310 se connecte automatiquement à Internet et la lecture démarre.

Enregistrement de stations radio Internet parmi vos favoris

Les favoris figurent dans une liste située en haut de l'écran de menu afin que vous puissiez aisément sélectionner une station enregistrée parmi vos favoris.

- 1 Appuyez sur **[MEMORY]** pendant la lecture de la station radio Internet que vous voulez enregistrer.
- 2 Utilisez Δ ∇ pour sélectionner “Favorites”, puis appuyez sur **ENTER**.
- 3 Appuyez sur \triangleleft pour sélectionner “Add”.
La station radio Internet est maintenant enregistrée.
* Si vous ne voulez pas l'enregistrer, appuyez sur \triangleright .

Ecoute des stations radio Internet enregistrées parmi vos favoris

- 1 Appuyez sur **[SOURCE SELECT]** pour afficher le menu de sélection de source GUI, puis sélectionnez “ Ⓜ ” (page 26).
- 2 Utilisez Δ ∇ pour sélectionner la station radio Internet, puis appuyez sur **ENTER**, \triangleright ou **[▶]**.
L'AVR-3310 se connecte automatiquement à Internet et la lecture démarre.

Suppression de stations radio Internet de vos favoris

- 1 Appuyez sur **[SOURCE SELECT]** pour afficher le menu de sélection de source GUI, puis sélectionnez “ Ⓜ ” (page 26).
- 2 Utilisez Δ ∇ pour sélectionner la station radio Internet que vous voulez effacer, puis appuyez sur **[MEMORY]**.
- 3 Appuyez sur \triangleleft pour sélectionner “Remove”.
La station radio Internet sélectionnée est effacée.
* Pour annuler l'opération sans effacer la station, appuyez sur \triangleright .

 **Symboles utilisés pour indiquer les touches dans ce manuel**

Touche se trouvant sur l'appareil et la télécommande → **TOUCHE**

Touche se trouvant uniquement sur l'appareil → **<TOUCHE>**

Touche se trouvant uniquement sur la télécommande → **[TOUCHE]**

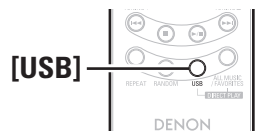
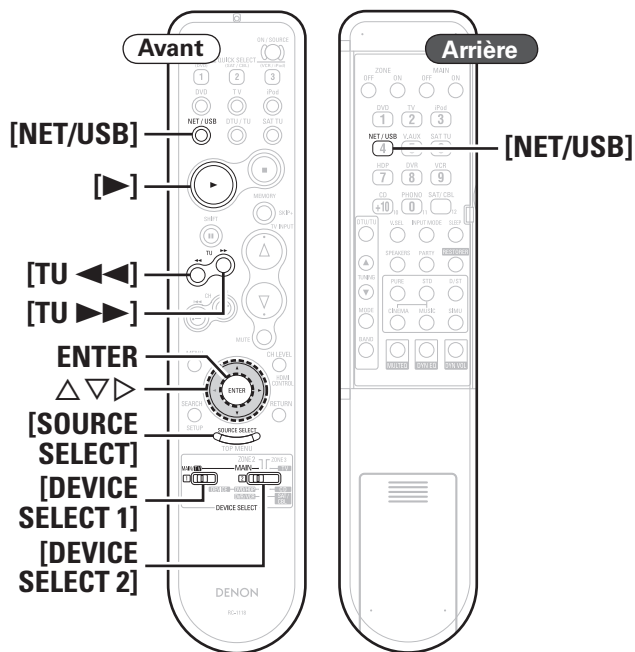
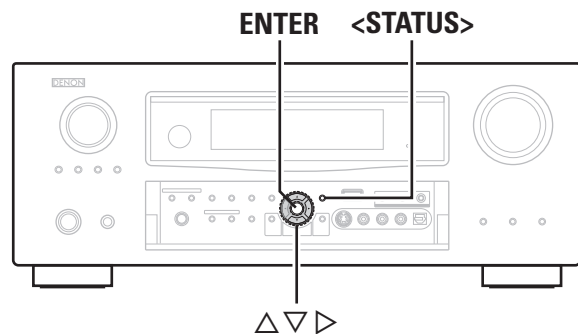

Télécommande secondaire

Lecture des fichiers contenus sur un ordinateur

Utilisez cette procédure pour lire les fichiers audio, les fichiers image ou les listes de lecture.

1 Préparez la lecture.

- ① Vérifiez les conditions du réseau, puis mettez en marche l'AVR-3310 (page 22 "Connexion à un réseau domestique (LAN)").
- ② Effectuez les "Network Connecting" si nécessaire (page 37).
- ③ Préparez l'ordinateur (Computer's operating instructions).
- ④ Réglez **[DEVICE SELECT 1]** sur "MAIN/TV" et **[DEVICE SELECT 2]** sur "MAIN".

2 Appuyez sur **[SOURCE SELECT]** pour afficher le menu de sélection de source GUI, puis sélectionnez "f" (page 26).

3 Utilisez Δ ∇ pour sélectionner le serveur contenant le fichier à lire, puis appuyez sur **ENTER** ou \triangleright .

4 Utilisez Δ ∇ pour rechercher l'élément ou le dossier, puis appuyez sur **ENTER** ou \triangleright .

5 Utilisez Δ ∇ pour sélectionner le fichier, puis appuyez sur **ENTER**, \triangleright ou \triangleright . La lecture démarre lorsque le tampon atteint "100%".

6 Réglez les éléments ci-dessous.

- Réglage du volume principal** (page 62)
- Sélection du mode surround** (page 64)
- Réglage des effets sonores et qualité d'image** (page 67)

Arrêt (page 62)

Arrêt temporaire de la lecture (page 62)

Sélection des pistes (page 63)

Répétition de la lecture (page 63)

Lecture aléatoire (page 63)

Recherche de pages (page 63)

Recherche par la première lettre (page 63)



• Pendant les lectures de fichiers image (JPEG), les fichiers peuvent également être sélectionnés à l'aide de l'opération décrite ci-dessous.

Pendant la lecture, appuyez sur **[TU <<]** (fichier précédent) ou **[TU >>]** (fichier suivant).

• Les connexions au système requis et les réglages spécifiés doivent avoir été effectués afin de pouvoir lire les fichiers audio (page 22).

• Avant de commencer, vous devez lancer le logiciel serveur de l'ordinateur et définir les fichiers comme contenu du serveur. Pour plus de détails, lire le mode d'emploi du logiciel serveur.

• La durée nécessaire à l'affichage des fichiers image (JPEG) dépend de la taille de ceux-ci.

• L'ordre dans lequel les fichiers/pages sont affichés dépend des paramètres du serveur. Quand les paramètres du serveur ne permettent pas l'affichage des fichiers/pages en ordre alphabétique, la recherche avec la première lettre ne fonctionne pas nécessairement correctement.

• Les fichiers WMA Lossless peuvent être lus avec un serveur prenant en charge la conversion de code, comme Windows Media Player Version 11.

• Utilisez le mode RESTORER pour élargir les composantes des fréquences graves et aiguës des fichiers audio compressés afin d'obtenir un son plus riche (page 71). Le réglage par défaut est sur "Mode 3".

• La durée (défaut : 30 secondes) d'affichage des menus de l'interface graphique GUI peut être réglée dans "GUI" – "NET/USB" (page 41).

• Utilisez **<STATUS>** pour afficher les titres, les noms d'artiste ou d'album.

Lecture des fichiers préregistrés ou enregistrés dans vos favoris

Les fichiers peuvent être préregistrés, enregistrés dans vos favoris et lus en effectuant les mêmes opérations que pour les stations radio Internet (🔗 page 57).

REMARQUE

- Les préregistrages sont effacés lorsqu'ils sont réécrits.
- Lorsque l'opération décrite ci-dessous est effectuée, la base de données du serveur audio est mise à jour et la lecture des fichiers audio préregistrés ou favoris risque d'être impossible.
- Lorsque vous quittez le serveur média, puis le redémarrez.
- Lorsque des fichiers audio sont effacés ou ajoutés dans le serveur média.

Lecture des fichiers d'un dispositif mémoire USB

Seuls les dispositifs mémoire USB conformes aux standards de classe de stockage de masse et MTP (Media Transfer Protocol) peuvent être lus sur l'AVR-3310.

1 Préparez la lecture.

- ① Connectez le dispositif de mémoire USB au port USB.
- ② Réglez **[DEVICE SELECT 1]** sur "MAIN/TV" et **[DEVICE SELECT 2]** sur "MAIN".

2 Appuyez sur **[SOURCE SELECT]** pour afficher le menu de sélection de source GUI, puis sélectionnez "USB" (🔗 page 26).

3 Utilisez \triangle / ∇ pour rechercher l'élément ou le dossier, puis appuyez sur **ENTER** ou \triangleright .

4 Utilisez \triangle / ∇ pour sélectionner le fichier, puis appuyez sur **ENTER**, \triangleright ou **[▶]**. La lecture démarre lorsque le tampon atteint "100%".

5 Réglez les éléments ci-dessous.

- Réglage du volume principal** (🔗 page 62)
- Sélection du mode surround** (🔗 page 64)
- Réglage des effets sonores et qualité d'image** (🔗 page 67)

Arrêt (🔗 page 62)

Arrêt temporaire de la lecture (🔗 page 62)

Sélection des pistes (🔗 page 63)

Répétition de la lecture (🔗 page 63)

Lecture aléatoire (🔗 page 63)

Recherche de pages (🔗 page 63)

Recherche par la première lettre (🔗 page 63)



- La durée nécessaire à l'affichage des fichiers image (JPEG) dépend de la taille de ceux-ci.
- Pendant la lecture de fichiers d'images fixes (JPEG), les fichiers peuvent être modifiés en utilisant **[TU ◀◀]** (fichier précédent) et **[TU ▶▶]** (fichier suivant).
- Si le dispositif mémoire USB est divisé en plusieurs partitions, seule la partition initiale peut être sélectionnée.
- L'AVR-3310 est compatible avec les fichiers MP3 conformes aux standards "MPEG-1 Audio Layer-3".
- Lorsque vous appuyez sur **[USB]** sur la télécommande secondaire, la lecture démarre à partir du premier fichier stocké dans le dispositif de mémoire USB.

REMARQUE

- DENON ne peut en aucun cas être tenu pour responsable des pertes ou dommages des données des dispositifs mémoire USB lorsque le dispositif mémoire USB est connecté à l'AVR-3310.
- Les dispositifs mémoire USB ne fonctionnent pas via un hub USB.
- DENON ne garantit pas que les dispositifs mémoire USB fonctionnent ou soient alimentés. Lorsque vous utilisez un disque dur portable à connexion USB dont l'alimentation peut se faire en connectant un adaptateur CA, nous vous recommandons d'utiliser cet adaptateur.
- Il est impossible de connecter et d'utiliser un ordinateur via le port USB de l'AVR-3310 à l'aide d'un câble USB.
- L'AVR-3310 n'est pas compatible avec l'iPod shuffle.

Écoute de Napster

Symboles utilisés pour indiquer les touches dans ce manuel

Touche se trouvant sur l'appareil et la télécommande → **TOUCHE**

Touche se trouvant uniquement sur l'appareil → **<TOUCHE>**

Touche se trouvant uniquement sur la télécommande → **[TOUCHE]**

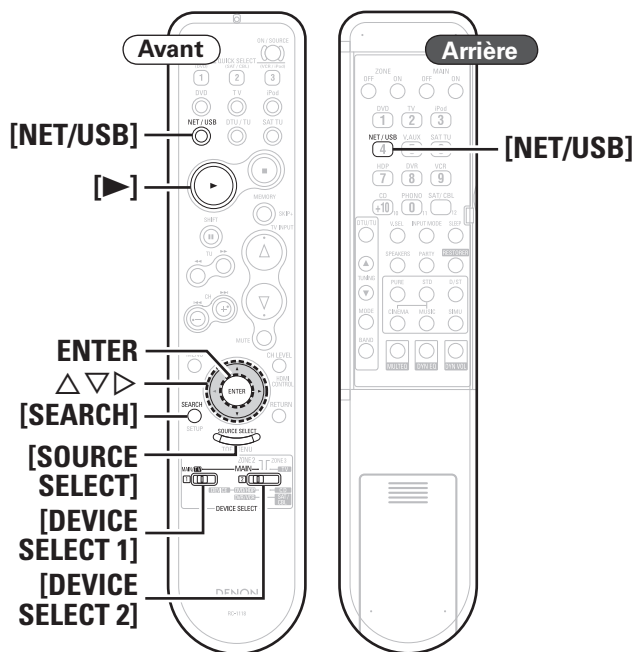
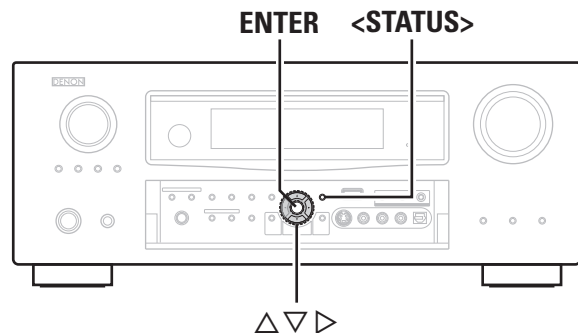

Écoute de Napster

1 Préparez la lecture.

- ① Vérifiez les conditions du réseau, puis mettez en marche l'AVR-3310 (☞ page 22 "Connexion à un réseau domestique (LAN)").
- ② Effectuez les "Network Connecting" si nécessaire (☞ page 37).
- ③ Réglez **[DEVICE SELECT 1]** sur "MAIN/TV" et **[DEVICE SELECT 2]** sur "MAIN".

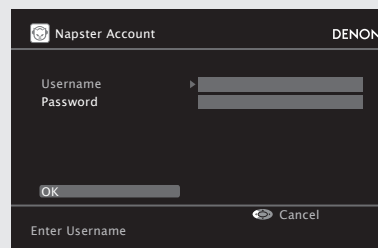
2 Appuyez sur **[SOURCE SELECT]** pour afficher le menu de sélection de source GUI, puis sélectionnez "☞" (☞ page 26).3 Utilisez **△▽▷** pour entrer "Username" et "Password".

4 Après avoir entré "Username" et "Password", sélectionnez "OK" puis appuyez sur ENTER.

Si "Username" et "Password" correspondent, le menu principal pour Napster s'affiche.

☐ Username :

Les types de caractères qui peuvent être saisis sont indiqués ci-dessous.

[Minuscules] abcdefghijklmnopqrstuvwxyz

[Majuscules] ABCDEFGHIJKLMNOPQRSTUVWXYZ

[Symboles] ! " # \$ % & ' () * + , - . / : ; < = > ? @ [\] ^ _ ` { | } ~

(espace)

[Chiffres] 0123456789

☐ Password :

Les types de caractères qui peuvent être saisis sont indiqués ci-dessous.

[Minuscules] abcdefghijklmnopqrstuvwxyz

[Majuscules] ABCDEFGHIJKLMNOPQRSTUVWXYZ

[Symboles] ! " # \$ % & ' () * + , - . / : ; < = > ? @ [\] ^ _ ` { | } ~

(espace)

[Chiffres] 0123456789

5 Réglez les éléments ci-dessous.

- ☐ Réglage du volume principal (☞ page 62)
- ☐ Sélection du mode surround (☞ page 64)
- ☐ Réglage des effets sonores et qualité d'image (☞ page 67)

Recherche avec le menu Napster

- 1 Utilisez \triangle / ∇ pour sélectionner la recherche par élément ou dossier, puis appuyez sur **ENTER** ou \triangleright .
- 2 Utilisez \triangle / ∇ pour sélectionner l'élément de page, puis appuyez sur **ENTER** ou \triangleright .

Saisissez n caractère de recherche pour trouver la plage que vous souhaitez écouter

- 1 Appuyez sur [SEARCH].

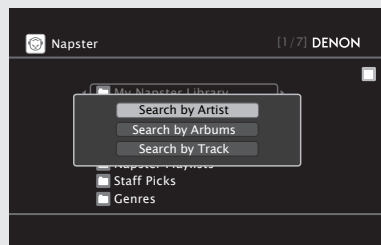

※ Vous pouvez effectuer une recherche par le nom de l'artiste, de l'album ou du titre.

- 2 Utilisez \triangle / ∇ pour sélectionner l'élément, puis appuyez sur **ENTER**.
L'écran de recherche s'affiche.

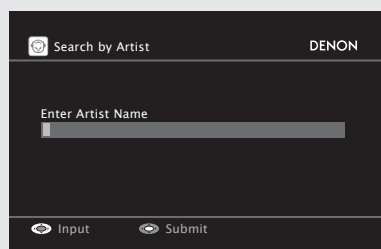

- 3 Saisissez les caractères, puis appuyez sur **ENTER**.

Enregistrement des plages dans My Napster Library

- 1 Appuyez sur \triangleright pendant la lecture de la plage que vous voulez enregistrer.
- 2 Sélectionner "Add to my library" et appuyez ensuite sur **ENTER** ou \triangleright .
La plage est enregistrée dans library.

Écoute des plages enregistrées dans My Napster Library

- 1 Utilisez \triangle / ∇ pour sélectionner "My Napster Library", puis appuyez sur **ENTER** ou \triangleright .
- 2 Utilisez \triangle / ∇ pour sélectionner les informations ou la plage, puis appuyez sur **ENTER**, \triangleright ou \blacktriangleright .
Après la sélection, les informations sont affichées.

- Arrêt (🔊 page 62)
- Sélection des pistes (🔊 page 63)
- Répétition de la lecture (🔊 page 63)
- Lecture aléatoire (🔊 page 63)
- Recherche de pages (🔊 page 63)



- Utilisez le mode RESTORER pour élargir les composantes des fréquences graves et aiguës des fichiers audio compressés afin d'obtenir un son plus riche (🔊 page 71). Le réglage par défaut est sur "Mode 3".
- La durée (défaut : 30 secondes) d'affichage des menus de l'interface graphique GUI peut être réglée dans "GUI" – "NET/USB" (🔊 page 41).
- Utilisez <STATUS> pour afficher les titres, les noms d'artiste ou d'album.

Symboles utilisés pour indiquer les touches dans ce manuel

Touche se trouvant sur l'appareil et la télécommande

→ **TOUCHE**

Touche se trouvant uniquement sur l'appareil

→ **<TOUCHE>**

Touche se trouvant uniquement sur la télécommande

→ **[TOUCHE]**

<FRONT SPEAKERS> ENTER MASTER VOLUME

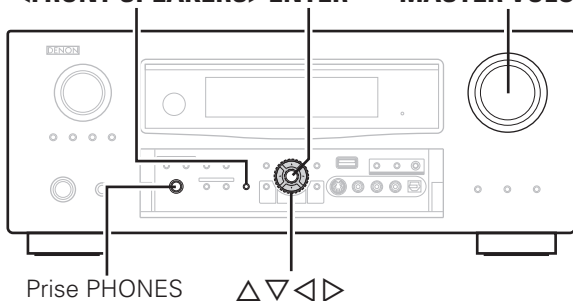

Prise PHONES

△▽◀▶

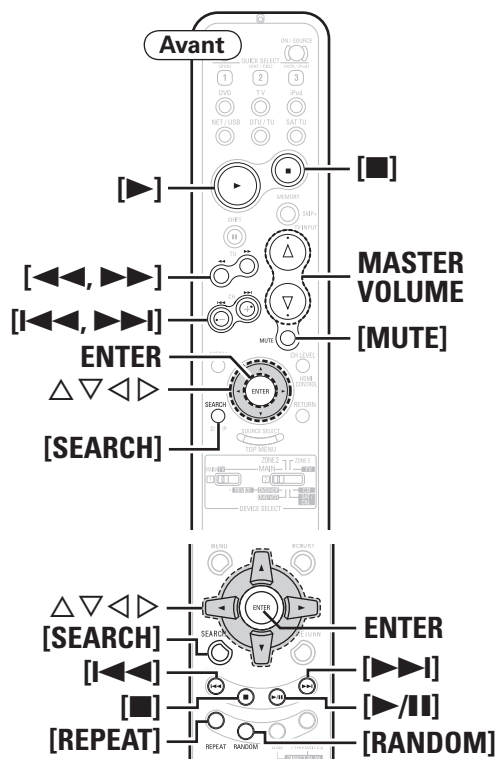

Télécommande secondaire

Opérations pendant la lecture

Réglage du volume principal

Utilisez **MASTER VOLUME** pour régler le volume.

- ❑ Quand le réglage "Volume Display" est (☞ page 40) "Relative"

[Gamme réglable] --- -80.5dB ~ 18.0dB

- ❑ Quand le réglage "Volume Display" est (☞ page 40) "Absolute"

[Gamme réglable] 0.0 ~ 99.0

※ La plage varie en fonction du réglage du signal d'entrée, du niveau du canal, etc.

Coupure temporaire du son (sourdine)

Appuyez sur [MUTE].



- Le son est réduit au niveau réglé dans "Mute Level" (☞ page 40).
- Pour annuler, appuyez à nouveau sur [MUTE]. La sourdine peut également être annulée en réglant le volume principal.

Ecoute avec un casque audio

Branchez le casque dans la prise PHONES de l'unité principale.

Le son en provenance des bornes d'enceintes et de pré-sortie est automatiquement coupé.

REMARQUE

- Afin d'éviter une perte de l'ouïe, ne pas augmenter excessivement le niveau du volume lors de l'utilisation d'écouteurs.
- Otez votre casque quand vous exécutez Audyssey™ Auto Setup ou quand vous ajustez le volume des enceintes.

Sélectionner les enceintes avant

Appuyez sur <FRONT SPEAKERS>.

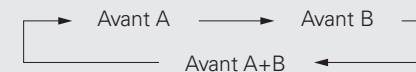

REMARQUE

Quand "Custom" est sur "Front Speaker Setup" (☞ page 35), vous ne pouvez pas utiliser <FRONT SPEAKERS>.

Arrêt

Pendant la lecture, maintenez **ENTER** enfoncé ou appuyez sur [■].

Arrêt temporaire de la lecture

Pendant la lecture, appuyez sur **ENTER**, [▶] ou [▶/||] sur la télécommande secondaire.

Appuyez à nouveau pour reprendre la lecture.

Avance rapide ou retour rapide

Pendant la lecture, maintenez [◀◀] (retour rapide) ou [▶▶] (avance rapide) enfoncé ou appuyez sur △▽.

Pour vous déplacer au début d'une piste

Pendant la lecture, appuyez sur [◀◀◀] (pour revenir au début de la piste précédente) ou [▶▶▶] (pour passer à la piste suivante), ou appuyez sur △▽.

Répétition de la lecture

Appuyez sur [REPEAT].

- All** : Répéter tous les fichiers.
- One** : Répéter le fichier en cours.
- OFF** : Annuler le mode de lecture à répétition.

※ "Repeat" (🔁 page 48, 49) peut être réglé de la même manière.



Le mode répétition s'applique en cas de lecture des plages sur le dispositif de mémoire USB et sur le serveur média.

Sélection des pistes

Pendant la lecture, appuyez sur \triangle (piste précédente) ou ∇ (piste suivante).

Lecture aléatoire

Appuyez sur [RANDOM].

- Albums** : Lire uniquement les chansons de l'album actuel en mode aléatoire.
- Songs** : Lire toutes les chansons en mode aléatoire.
- OFF** : Annuler le mode de lecture aléatoire.

※ "Shuffle" (🔀 page 48) peut être réglé de la même manière.

Lecture en ordre aléatoire

Appuyez sur [RANDOM].

- ON** : Désactiver le mode de lecture aléatoire.
- OFF** : Activer le mode de lecture aléatoire.

※ "Random" (🔀 page 49) peut être réglé de la même manière.



Le mode aléatoire s'applique en cas de lecture des plages sur le dispositif de mémoire USB et sur le serveur média.

Pages de recherche

Appuyez sur [SEARCH], puis appuyez sur \triangleleft (page précédente) ou \triangleright (page suivante).

※ Pour annuler, appuyez sur $\triangle\nabla$ ou [SEARCH].

Recherche par la première lettre

Cette opération est pratique pour choisir les éléments à partir des écrans de menu pour les stations radio Internet ou les fichiers contenus sur l'ordinateur.

Quand l'écran de menu s'affiche, appuyez deux fois sur [SEARCH], puis sur \triangleleft \triangleright pour sélectionner la première lettre que vous souhaitez rechercher.

- Si plusieurs éléments commencent par la lettre sélectionnée, ils s'affichent dans l'ordre alphabétique.
- Si la recherche de la liste est impossible, "unsorted list." s'affiche.

※ Pour annuler, appuyez sur $\triangle\nabla$ ou [SEARCH].



Si la liste ne se présente pas dans l'ordre alphabétique, il se peut que vous ne puissiez pas effectuer de recherche de caractères.



Sélection du mode surround



Symboles utilisés pour indiquer les touches dans ce manuel

Touche se trouvant sur l'appareil et la télécommande

→ TOUCHE

Touche se trouvant uniquement sur l'appareil

→ <TOUCHE>

Touche se trouvant uniquement sur la télécommande

→ [TOUCHE]

STANDARD DIRECT/STEREO

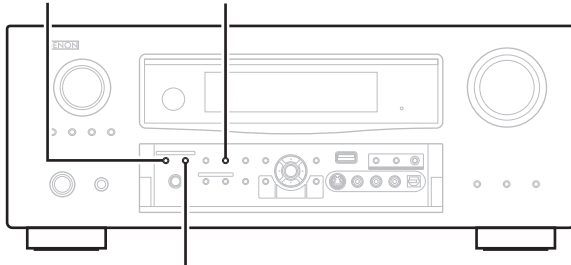

DSP SIMULATION

Arrière

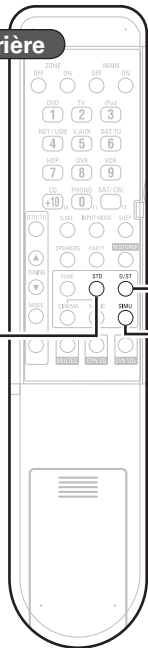

STANDARD

DIRECT/STEREO

DSP
SIMULATION

① Lecture des sources en fonction du format/numéro du signal audio des sources des canaux (Lecture standard)

Fonctionnement

Les modes surround sélectionnables dépendent des éléments suivants :

- Le format des signaux audio entrés
- Le nombre de canaux des signaux audio entrés
- Le mode d'attribution de l'amplificateur (☞ page 33)

1 Lecture de la source (☞ page 50).

2 Appuyez sur **STANDARD** pour sélectionner le mode surround.

❑ Reproduction surround des sources 2 canaux

① Le mode change à chaque pression sur la touche **STANDARD**, come indiqué ci-dessous.**DOLBY PLIIz** *1 : Les signaux sont décodés en DOLBY PLIIz pour la lecture.**DOLBY PLIIx** *2 : Les signaux sont décodés en DOLBY PLIIx pour la lecture.**DOLBY PLII** : Les signaux sont décodés en DOLBY PLII pour la lecture.**DTS NEO:6** : Les signaux sont décodés en DTS NEO:6 pour la lecture.

*1 : Peut se régler lorsque "Amp Assign" est réglé sur "Front Height" et que "Speaker Configuration" – "Front Height" est réglé sur autre chose que sur "None".

*2 : Peut se régler lorsque "Amp Assign" est réglé sur "Normal" et que "Speaker Configuration" – "Surround Back" est réglé sur autre chose que sur "None".

② Sélectionnez le mode pour la source sur "Mode" (☞ page 67).

Cinema : Ce mode convient aux films.**Music** : Ce mode convient aux sources audio.**Game** : Ce mode convient aux jeux.**Pro Logic** : Il s'agit du mode de lecture Pro Logic. Il peut être sélectionné lors de la lecture avec un décodeur DOLBY PLII.**Height** : Il s'agit du mode de lecture en hauteur avant. Réglez "Front Height" sur "ON" (☞ page 68).

* Les modes qui peuvent être sélectionné en fonction de la source d'entrée en cours de lecture.

❑ Reproduction surround des sources multi-canaux (Dolby Digital, DTS, etc.)

Dans le cas de la lecture standard de sources multicanaux, l'AVR-3310 reconnaît le format du signal d'entrée audio multicanal et active automatiquement le décodeur de son surround approprié.

Affichage du mode surround en cours de lecture

Signal d'entrée	Contenu de l'affichage
DOLBY DIGITAL (autre que 2 canaux) / DOLBY DIGITAL EX	DOLBY DIGITAL DOLBY DIGITAL EX DOLBY DIGITAL+PLIIx CINEMA DOLBY DIGITAL+PLIIx MUSIC DOLBY DIGITAL+PLIIz HEIGHT
DOLBY DIGITAL Plus (*4)	DOLBY DIGITAL+ DOLBY DIGITAL+ +EX DOLBY DIGITAL+ + PLIIx CINEMA DOLBY DIGITAL+ + PLIIx MUSIC DOLBY DIGITAL+ + PLIIz HEIGHT
DOLBY TrueHD (*4)	DOLBY TrueHD DOLBY TrueHD+EX DOLBY TrueHD+PLIIx CINEMA DOLBY TrueHD+PLIIx MUSIC DOLBY TrueHD+PLIIz HEIGHT
DTS (5.1canaux) / DTS-ES Discrete 6.1 / DTS-ES Matrix 6.1 / DTS 96/24	DTS SURROUND DTS+PLIIx CINEMA DTS+PLIIx MUSIC DTS+PLIIz HEIGHT DTS+NEO:6 DTS ES MTRX6.1 (*1) DTS ES DSCRT6.1 (*2) DTS 96/24 (*3)
DTS-HD (*4)	DTS-HD HI RES DTS-HD MSTR DTS-HD+NEO:6 DTS-HD+PLIIx CINEMA DTS-HD+PLIIx MUSIC DTS-HD+PLIIz HEIGHT DTS EXPRESS
PCM (multicanal)	MULTI CH IN MULTI IN+PLIIx CINEMA MULTI IN+PLIIx MUSIC MULTI IN+PLIIz HEIGHT MULTI CH IN 7.1

*1 : S'affiche lorsque le signal d'entrée est "DTS-ES Matrix 6.1" et que le paramètre "AFDM" de l'AVR-3310 est réglé sur "ON".

*2 : S'affiche lorsque le signal d'entrée est "DTS-ES Discrete 6.1".

*3 : S'affiche lorsque le signal d'entrée est "DTS 96/24".

*4 : Quand un signal est entré, le témoin HD AUDIO s'allume.

 Pour plus de détails, voir page 94, 95.

② Lecture en mode surround d'origine DENON

Le mode souhaité en fonction de la source de programme et des conditions de visionnement peut être sélectionné parmi les 7 modes surround originaux de DENON.

1 Lecture de la source (page 50).

2 Sélectionnez le mode surround en appuyant sur DSP SIMULATION.

5CH/7CH STEREO : Ce mode permet de profiter d'un son stéréo en provenance de toutes les enceintes.

ROCK ARENA : Ce mode permet de profiter de l'atmosphère d'un concert dans un stade.

JAZZ CLUB : Ce mode permet de profiter de l'atmosphère d'un concert dans un club de jazz.

MONO MOVIE * : Ce mode permet la lecture des films mono avec un son surround.

VIDEO GAME : Ce mode permet d'obtenir un son surround avec les jeux vidéo.

MATRIX : Ce mode vous permet d'ajouter une impression d'expansion aux sources audio stéréo.

VIRTUAL : Ce mode permet de profiter d'effets surround en n'utilisant que les enceintes avant ou un casque audio.

* : Lorsque vous lisez des sources enregistrées en mono avec le mode "MONO MOVIE", le son sera déséquilibré avec un seul canal (gauche ou droit), l'entrée doit donc être effectuée sur les deux canaux.



Selon la source programme lue, il risque d'être impossible d'obtenir un effet surround satisfaisant. Dans ce cas, essayez d'autres modes pour obtenir un champ sonore qui vous convient.

REMARQUE

Quand le signal d'entrée est DOLBY TrueHD, DOLBY DIGITAL Plus, DTS-HD ou DTS EXPRESS, il est impossible de sélectionner le mode surround d'origine DENON.

③ Lecture directe

Dans ce mode, les signaux transmettent le circuit de commande de son pour une meilleure qualité sonore.

Le son est émis par les mêmes canaux que le signal d'entrée.

1 Lecture de la source (page 50).

2 Appuyez sur DIRECT/STEREO pour sélectionner "DIRECT".

Affichage du mode surround en cours de lecture

Signal d'entrée	Contenu de l'affichage
Signal analogique / PCM (2 canaux) / Source Dolby Digital / Source DTS / Autres signaux numériques 2 canaux	DIRECT
PCM (multicanal)	MULTI CH DIRECT
	MULTI CH DIRECT + Dolby EX
	MULTI CH DIRECT + PLIIx CINEMA
	MULTI CH DIRECT + PLIIx MUSIC
	MULTI CH DIRECT + PLIIz HEIGHT
	MULTI CH DIRECT 7.1

 Pour plus de détails, voir page 95.

Sélection du mode surround

 Symboles utilisés pour indiquer les touches dans ce manuel

Touche se trouvant sur l'appareil et la télécommande → **TOUCHE**

Touche se trouvant uniquement sur l'appareil → **<TOUCHE>**

Touche se trouvant uniquement sur la télécommande → **[TOUCHE]**

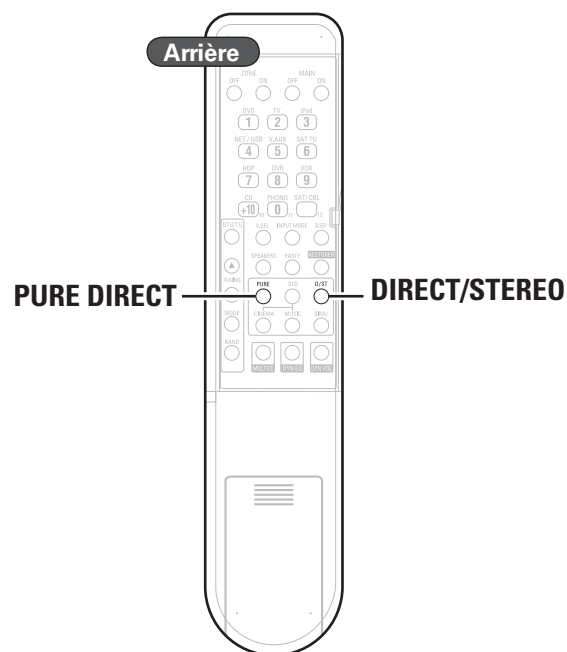
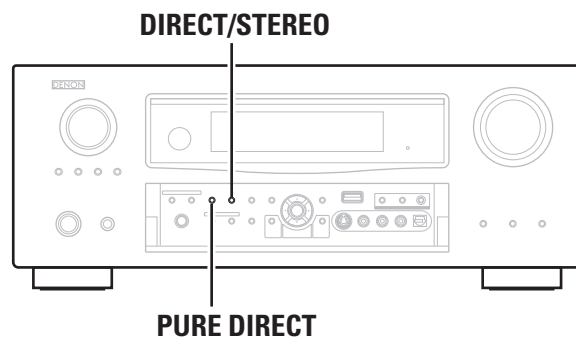

④ Lecture stéréo

Il s'agit du mode de lecture en stéréo. La tonalité peut être réglée. Le son est émis par les enceintes avant gauche et droite et par le subwoofer.

1 Lecture de la source ( page 50).2 Appuyez sur **DIRECT/STEREO** pour sélectionner "STEREO".

⑤ Lecture en mode Pure Direct

Il s'agit du mode qui recrée le plus fidèlement le son original, offrant ainsi une qualité sonore supérieure.

1 Lecture de la source ( page 50).2 Appuyez sur **PURE DIRECT**.

- Pour annuler, appuyez à nouveau sur **PURE DIRECT**.
- Pendant la lecture en mode PURE DIRECT, les opérations sont identiques à celles effectuées en mode DIRECT.
- Les signaux vidéo sont émis uniquement si les signaux HDMI sont lus en mode PURE DIRECT.

REMARQUE

En mode PURE DIRECT, l'écran de l'interface graphique GUI ne s'affiche pas et l'écran de l'appareil est éteint.



Réglage des effets sonores et qualité d'image (Audio/Video Adjust)

Pour savoir sélectionner, configurer et annuler les paramètres de chaque menu, voir "Fonctionnement du menu de l'interface graphique GUI" (page 25).





Réglage des effets sonores (Audio Adjust)



Les réglages par défaut sont soulignés.

Le son en cours de lecture en mode surround peut être réglé comme vous le souhaitez. Les éléments (paramètres) qui peuvent être ajustés dépendent du signal entré et du mode surround actuellement sélectionné. Pour les détails sur les paramètres ajustables, voir "Modes surround et paramètres" (page 92).

Éléments de configuration	Contenus de configuration
Surround Parameters Réglage des paramètres de son surround.	<p>Mode : Définit les modes de lecture pour les différents modes surround.</p> <p><input type="checkbox"/> En mode PLIIx ou PLII Cinema : Mode de son surround optimisé pour les films. Music : Mode de son surround optimisé pour la musique. Game : Mode de son surround optimisé pour les jeux . Pro Logic : Mode de lecture Dolby Pro Logic (Mode PLII uniquement).</p> <p><input type="checkbox"/> En mode PLIIZ Height : Mode de lecture Dolby PLIIZ Height.</p> <p><input type="checkbox"/> En mode DTS NEO:6 Cinema : Mode de son surround optimisé pour les films. Music : Mode de son surround optimisé pour la musique.</p> <p> Lorsque "Surround Parameters" – "Front Height" (page 68) est réglé sur "ON", mode "Height" est automatiquement réglé</p> <ul style="list-style-type: none"> Le mode "Music" est également efficace pour les films contenant beaucoup de musique stéréo. Les modes "Cinema" et "Music" peuvent aussi être sélectionnés en appuyant sur [CINEMA] ou [MUSIC]. <p>Cinema EQ : Réduire freq aigües des films pour une meilleur compréhension des dialogues.</p> <ul style="list-style-type: none"> OFF : "Cinema EQ" n'est pas activé. ON : "Cinema EQ" est activé. <p>DRC : Compression de la gamme dynamique (différence entre les sons forts ou faibles).</p> <ul style="list-style-type: none"> Auto : Compress.gamme dynamique on/off auto selon source. Ceci peut être réglé quand le mode Dolby TrueHD est sélectionné. Low / Middle / High : Réglage du niveau de compression. OFF : Compression de la gamme dynamique toujours désactivée.

Éléments de configuration	Contenus de configuration
Surround Parameters (Continu)	<p>D.COMP : Compression de la gamme dynamique (différence entre les sons forts ou faibles).</p> <ul style="list-style-type: none"> OFF : Désactiver la compression de la gamme dynamique. Low / Middle / High : Réglage du niveau de compression. <p>LFE : Ajuster le niveau des effets basses fréquences (LFE).</p> <ul style="list-style-type: none"> -10dB ~ 0dB <p> Pour une meilleure reproduction des différentes sources programmes, nous vous recommandons de régler les valeurs ci-dessous.</p> <ul style="list-style-type: none"> Sources Dolby Digital: "0 dB" Sources films DTS: "0 dB" Sources musique DTS: "-10 dB" <p>Center Image : Affecter le signal aux voies avant gauche et droite pour un son plus riche.</p> <ul style="list-style-type: none"> 0.0 ~ 1.0 (0.3) <p>Panorama : Affecter le signal avant G/D aux voies surround pour un son plus riche.</p> <ul style="list-style-type: none"> OFF : Ne pas sélectionner. ON : Sélectionner. <p>Dimension : Déplacer le centre sonore vers l'avant ou l'arrière, pour un meilleur équilibre.</p> <ul style="list-style-type: none"> 0 ~ 6 (3) <p>Center Width : Affecter le signal aux voies avant gauche et droite pour un son plus riche.</p> <ul style="list-style-type: none"> 0 ~ 7 (3) <p>Delay Time : Réglez la durée du délai pour contrôler le format de la section sonore.</p> <ul style="list-style-type: none"> 0ms ~ 300ms (30ms) <p>Effect Level : Ajuster le niveau du signal à effets spéciaux.</p> <ul style="list-style-type: none"> 1 ~ 15 (10) <p> Choisissez un niveau de réglage inférieur si le positionnement et l'impression de phase des signaux surround ne paraît pas naturel.</p>

Voir au verso

Touches de contrôle de la télécommande principale



MENU :Affichage du menu
Annulation du menu



:Déplace le curseur
(en haut/en bas/à gauche/à droite)











:Confirmez le réglage









:Retournez au menu précédent





Réglage des effets sonores et qualité d'image (Audio/Video Adjust)

Éléments de configuration	Contenus de configuration
Surround Parameters (Continu)	<p>Room Size : Simuler l'acoustique d'une petite salle.</p> <ul style="list-style-type: none"> • Small : Simuler l'acoustique d'une petite salle. • Medium small : Simulation acoustique d'une pièce petite à moyenne. • Medium : Simulation acoustique d'une pièce moyenne. • Medium large : Simulation acoustique d'une pièce moyenne à grande. • Large : Simuler l'acoustique d'une grande salle. <p>REMARQUE</p> <p>"Room Size" ne représente pas la taille de la pièce dans laquelle les sources sont lues.</p> <p>Front Height : Sélectionner le canal avant-haut.</p> <ul style="list-style-type: none"> • ON : Utiliser le canal avant-haut. • OFF : Ne pas utiliser le canal avant-haut. <p></p> <ul style="list-style-type: none"> • "Front Height" ne s'affiche pas avec les réglages listés ci-dessous. <ul style="list-style-type: none"> • Si le réglage "Amp Assign" ( page 33) est réglé sur autre chose que sur "Front Height" • Si le réglage "Speaker Configuration" – "Front Height" ( page 33) est réglé sur "None" • L'option "Front Height" ne peut être réglée si la lecture de la source audio HD comprend un canal avant-haut. Dans ce cas, la lecture du canal avant-haut se fait sans le décodage en mode PLIIz, avec le signal d'entrée. • Cela peut aussi être réglé en appuyant sur [SPEAKERS]. <p>AFDM (Mode de détection automatique) : Détecte le signal du canal surround arrière de la source et définit automatiquement le mode surround optimal.</p> <ul style="list-style-type: none"> • OFF : Ne pas sélectionner. • ON : Sélectionner. <p>[Exemple] : Lecture d'un logiciel Dolby Digital (with EX flag)</p> <ul style="list-style-type: none"> • Lorsque "AFDM" est réglé sur "ON", le mode surround est automatiquement réglé sur le mode DOLBY D + PLIIx C. • Pour lire en mode DOLBY DIGITAL EX, réglez "AFDM" sur "OFF" et "Surround Back" sur "MTRX ON". <p></p> <ul style="list-style-type: none"> • Certaines sources Dolby Digital EX ne comprennent pas de drapeau EX. Si le mode de lecture ne change pas automatiquement, même lorsque "AFDM" est réglé sur "ON", réglez "Surround Back" sur "MTRX ON" ou "PLIIx CINEMA". • Si le réglage dans "Speaker Configuration" – "Surround Back" ( page 33) est réglé sur "None", "Surround Back" ne s'affiche pas.

Éléments de configuration	Contenus de configuration
Surround Parameters (Continu)	<p>Surround Back : Sélectionne la méthode de création du canal surround arrière.</p> <ul style="list-style-type: none"> <input type="checkbox"/> Pour les sources à 2 canaux <ul style="list-style-type: none"> ON : Le canal d'ambiance arrière est utilisé. OFF : Aucun signal n'est reproduit par les canaux surround arrière. <input type="checkbox"/> Pour les sources multi-canaux <ul style="list-style-type: none"> Réglez la méthode de décodage pour le canal d'ambiance arrière. DSCRT ON : Écoutez les signaux surround arrière se trouvant sur le canal 7.1 de la source. MTRX ON : Créez et lisez les signaux surround arrière à partir des signaux du canal surround. ES MTRX * 1 : Créez et lisez les signaux surround arrière à partir des signaux du canal surround de la source DTS. ES DSCRT * 2 : Écoutez les signaux surround arrière se trouvant sur le canal 6.1 de la source DTS. PLIIx CINEMA * 3 : Créez et lisez les signaux surround arrière en décodant les signaux en mode Dolby Pro Logic IIx Cinema. PLIIx MUSIC : Créez et lisez les signaux surround arrière en décodant les signaux en mode Dolby Pro Logic IIx Music. OFF : Le signal des canaux surround arrière n'est pas reproduit. <ul style="list-style-type: none"> * 1 : Peut être sélectionné pour la lecture des sources DTS. * 2 : Peut être sélectionné pour la lecture des sources DTS contenant un signal d'identification de signal discrete 6.1 canaux. * 3 : Peut se régler lorsque "Speaker Configuration" – "Surround Back" ( page 33) est réglé sur "2spkr". <p></p> <ul style="list-style-type: none"> • Cela peut aussi être réglé en appuyant sur STANDARD. • Si la source lue contient un signal de surround arrière, le type de décodage est automatiquement sélectionné par la fonction AFDM. Réglez "AFDM" sur "OFF" pour passer à votre décodage préféré. • Si le réglage dans "Speaker Configuration" – "Surround Back" ( page 33) est réglé sur "None", "Surround Back" ne s'affiche pas. <p>Subwoofer Att. : Baisse le niveau du subwoofer en utilisant l'entrée EXT. IN.</p> <ul style="list-style-type: none"> • ON : Sélectionner. • OFF : Ne pas sélectionner. Utilisez ce mode en général. <p> Réglez sur "ON" si le niveau du canal du subwoofer paraît trop élevé pendant la lecture de signal audio.</p>



Éléments de configuration	Contenus de configuration
Surround Parameters (Continu)	<p>Subwoofer : Activation et désactivation de la sortie du subwoofer.</p> <ul style="list-style-type: none"> • ON : Le subwoofer est activé. • OFF : Le subwoofer n'est pas activé. <p>Default : Restaure tous les réglages de paramètre surround à leurs valeurs par défaut.</p> <ul style="list-style-type: none"> • No : Ne réinitialisez pas aux valeurs par défaut. • Yes : Réinitialisez aux valeurs par défaut. <p> Lorsque vous sélectionnez "Default" et appuyez sur ENTER, le message "Default Setting?" s'affiche. Choisissez "Yes" ou "No", puis appuyez sur ENTER.</p>
Tone Réglez de la qualité tonale du son.	<p>Tone Control : Sélectionne marche et arrêt de la fonction de commande de tonalité.</p> <ul style="list-style-type: none"> • ON : Permettre les réglages de tonalité (aigus, graves). • OFF : Lecture sans réglages de tonalité. <p> Peut se régler lorsque "Dynamic EQ" (page 69) est réglé sur "OFF".</p> <ul style="list-style-type: none"> • La tonalité ne peut pas être réglée en mode DIRECT. <p>Bass : Réglage de la gamme des basses fréquences (graves).</p> <ul style="list-style-type: none"> • -6dB ~ +6dB <p> Peut se régler lorsque "Tone Control" (page 69) est réglé sur "ON".</p> <p>Treble : Ajuster la gamme des fréquences hautes (aigus).</p> <ul style="list-style-type: none"> • -6dB ~ +6dB <p> Peut se régler lorsque "Tone Control" (page 69) est réglé sur "ON".</p>
Audyssey Settings Réglez MultEQ, Dynamic EQ et Dynamic Volume.	<p>MultEQ : Ceci corrige à la fois les problèmes de durée et de réponse en fréquence dans la zone d'écoute.</p> <ul style="list-style-type: none"> • Audyssey : Optimisez la réponse de fréquence de tous les enceintes. • Audyssey Byp. L/R : Optimisez la réponse de fréquence des enceintes sauf les enceintes avant droit et gauche. • Audyssey Flat : Ajuster automatiquement les enceintes pour une rép en fréquence linéaire. • Manual : Appliquer la réponse en fréquence obtenue par "Manual EQ" (page 71). • OFF : Éteignez l'égaliseur "MultEQ". <p> "Audyssey", "Audyssey Byp. L/R" et "Audyssey Flat" peuvent être sélectionnés lorsque Audyssey Auto Setup est terminée. "Audyssey" est automatiquement sélectionné lorsque Audyssey Auto Setup est terminée. Quand "Audyssey", "Audyssey Byp. L/R" ou "Audyssey Flat" est sélectionné,  s'allume.</p> <ul style="list-style-type: none"> • Une fois la configuration automatique terminée, si les options Configuration du haut-parleur, Distance, Niveau de canal et Fréquence croisée ont changé sans augmenter le nombre d'enceintes évaluées, seul le témoin  s'allume. • Si "Dynamic EQ" ou "Dynamic Volume" est réglé sur "ON" lorsque "MultEQ" est réglé sur "OFF" ou "Manual", "MultEQ" est automatiquement réglé sur "Audyssey". • Cela peut aussi être réglé en appuyant sur MULTEQ.

Éléments de configuration	Contenus de configuration
Audyssey Settings (Continu)	<p>REMARQUE</p> <ul style="list-style-type: none"> • "MultEQ" et "Manual EQ" ne peuvent être sélectionnés si "EQ Customize" est réglé sur "Not Used" (page 37). • Avec des écouteurs, "MultEQ" est réglé sur "OFF". <p>Dynamic EQ : Résout le problème de la détérioration de la qualité du son alors que le volume est diminué en prenant en compte la perception humaine et l'acoustique de la pièce.</p> <ul style="list-style-type: none"> • ON : Utilisez l'égaliseur Dynamic EQ. • OFF : N'utilisez pas l'égaliseur Dynamic EQ. <p> Une fois l'option "Audyssey Auto Setup" exécutée, le réglage "Dynamic EQ" passe automatiquement sur "ON".</p> <ul style="list-style-type: none"> •  s'affiche s'il est réglé sur "ON". • Quand "MultEQ" est sur "OFF" ou "Manual", "Dynamic EQ" est automatique réglé sur "OFF". • Quand "Dynamic Volume" est sur "ON", "Dynamic EQ" est automatique réglé sur "ON". • Quand vous réglez "Dynamic EQ" sur "ON", "Tone Control" passent sur "OFF". • Cela peut aussi être réglé en appuyant sur [DYNAMIC EQ]. <p>Dynamic EQ : ON/Volume : OFF → Dynamic EQ / Volume : OFF</p> <div style="display: flex; justify-content: space-around; align-items: center;"> <div style="text-align: center;">  "Rouge" </div> <div style="text-align: center;">  "Activer" </div> </div> <p>A Propos de Dynamic EQ</p> <p>Audyssey Dynamic EQ résout le problème de la détérioration de la qualité sonore avec la baisse du volume en tenant compte de la perception auditive humaine et de l'acoustique de la pièce. Audyssey Dynamic EQ fonctionne en tandem avec Audyssey MultEQ® pour produire un son équilibré pour tous les auditeurs à tous les niveaux sonores.</p>

Voir au verso

Touches de contrôle de la télécommande principale



MENU :Affichage du menu
Annulation du menu



:Déplace le curseur
(en haut/en bas/à gauche/à droite)











ENTER :Confirmez le réglage





RETURN :Retournez au menu précédent



Réglage des effets sonores et qualité d'image (Audio/Video Adjust)

Éléments de configuration	Contenus de configuration
Audyssey Settings (Continu)	<p>Reference Level Offset : Audyssey Dynamic EQ™ fait référence au niveau de mixage de film standard. Il fait les réglages pour maintenir la réponse de référence et l'enveloppement surround quand le volume est coupé à partir de 0 dB. Cependant, le niveau de référence du film n'est pas toujours utilisé en musique ou pour d'autres contenus que des films. Le décalage de niveau de référence Dynamic EQ offre trois décalages à partir de la référence de niveau du film (5 dB, 10 dB et 15 dB) qui peuvent être sélectionnés quand le niveau de mixage du contenu n'est pas dans la norme.</p> <ul style="list-style-type: none"> • 0dB (Réf. film) : Il s'agit du réglage par défaut qui doit être utilisé pour écouter des films. • 5dB : Sélectionnez ce réglage pour le contenu qui a une très large gamme dynamique, comme la musique classique. • 10dB : Sélectionnez ce réglage pour le jazz ou d'autres musiques qui ont une large gamme dynamique. Ce réglage doit aussi être sélectionné pour le contenu TV, vu qu'il est en général mixé à 10 dB en dessous de la référence du film. • 15dB : Sélectionnez ce réglage pour la musique pop/rock music ou autre programme qui est mixé à de très hauts niveaux d'écoute et a une gamme dynamique comprimée. <p> Le réglage est activé quand "Dynamic EQ" est sur "ON" ( page 69).</p> <p>Dynamic Volume : Résout le problème de grandes variations du niveau du volume entre la TV, les films et autre contenu (entre les passages doux et forts, etc.) en ajustant automatiquement conformément au réglage du volume préféré de l'utilisateur.</p> <ul style="list-style-type: none"> • ON : Utilisez l'égaliseur "Dynamic Volume". L'effet Dynamic Volume sera au niveau du "Setting" ( page 70). • OFF : N'utilisez pas l'égaliseur "Dynamic Volume". <p> "AUDYSSEY MULT EQ DYN VOL" s'affiche s'il est réglé sur "ON".</p> <ul style="list-style-type: none"> • Quand "MultEQ" est sur "OFF", "Dynamic Volume" est automatique réglé sur "OFF". • Cela peut aussi être réglé en appuyant sur DYNAMIC VOLUME.

Éléments de configuration	Contenus de configuration
Audyssey Settings (Continued)	<p>Fonctionnement à partir de l'appareil</p> <p>Dynamic EQ / Volume : ON → Dynamic EQ : ON / Volume : OFF</p> <p> "Vert"  "Rouge"</p> <p>Dynamic EQ / Volume : OFF ←</p> <p>Fonctionnement à partir de la télécommande principale</p> <p>Dynamic EQ / Volume : ON → Dynamic EQ : ON / Volume : OFF</p> <p> "Vert"  "Rouge"</p> <p>A Propos de Dynamic Volume</p> <p>L'option Audyssey Dynamic Volume™ permet de résoudre le problème des variations importantes de niveau de volume entre les programmes de télévision, les spots publicitaires et entre les différences de son des films.</p> <p>L'option Audyssey Dynamic EQ™ est intégrée dans l'option Dynamic Volume ce qui permet de régler le volume automatiquement. La réponse des basses perçue, l'équilibre tonal, la qualité surround et la clarté du dialogue restent identiques.</p> <p>Setting : Réglez l'effet égaliseur "Dynamic Volume".</p> <ul style="list-style-type: none"> • Midnight : Les réglages élevés sont ceux qui ont le plus d'incidence sur le volume, la puissance sonore est alors identique pour tous les sons. • Evening : Un réglage moyen empêche les sons forts ou faibles de devenir trop sonores ou trop faibles par rapport à la moyenne. • Day : Un réglage faible offre les ajustements minimum aux sons les plus forts et les plus faibles. <p> Peut être sélectionné quand "Dynamic Volume" est réglé sur "ON".</p>

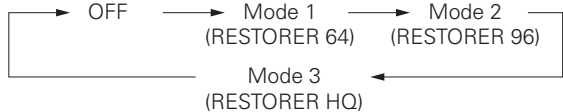

Éléments de configuration	Contenus de configuration
Manual EQ Utilisez l'égaliseur graphique pour régler la tonalité de chaque enceinte.	<p>Adjust CH : Corrigez la tonalité de chaque enceinte.</p> <ol style="list-style-type: none"> Sélectionnez la méthode de réglage de la tonalité de l'enceinte. All : Réglez la tonalité de toutes les enceintes en même temps. L/R : Réglez la tonalité des enceintes gauche et droite en même temps. Each : Réglez la tonalité de chaque enceinte. Sélectionnez l'enceinte. Sélectionnez le réglage de la bande de fréquences. 63Hz / 125Hz / 250Hz / 500Hz / 1kHz / 2kHz / 4kHz / 8kHz / 16kHz ※ Sélectionnez les enceintes que vous voulez régler lorsque "L/R" ou "Each" est sélectionné. Réglez le niveau. -20.0dB ~ +6.0dB (0.0dB) <p> Peut être sélectionné quand "MultEQ" (page 69) est réglé sur "Manual".</p> <hr/> <p>Base Curve Copy : Copy "Audyssey Flat" curve from MultEQ. Yes : Copier. No : Ne pas copier.</p> <p> "Base Curve Copy" s'affiche après que la procédure de Audyssey Auto Setup a été effectuée.</p> <hr/> <p>Default : Réinitialise les réglages à leur valeur par défaut.</p> <ul style="list-style-type: none"> Yes : Réinitialisez aux valeurs par défaut. No : Ne réinitialisez pas aux valeurs par défaut. <p> Lorsque vous sélectionnez "Default" et appuyez sur ENTER, le message "Default Setting?" s'affiche. Choisissez "Yes" ou "No", puis appuyez sur ENTER.</p>

Éléments de configuration	Contenus de configuration
RESTORER Cette fonction restaure les signaux audio compressés à l'identique et corrige l'impression de volume des graves et aigus afin d'obtenir un son plus riche.	<p>OFF : Ne pas utiliser la fonction RESTORER.</p> <p>Mode 1 (RESTORER 64) : Mode optimisé pour les sources compressées avec de faibles aigus.</p> <p>Mode 2 (RESTORER 96) : Appliquer un boost adapté aux aigus et graves des sources comprimées.</p> <p>Mode 3 (RESTORER HQ) : Mode optimisé pour les sources compressées avec des aigus normaux.</p> <p></p> <ul style="list-style-type: none"> Ce réglage peut être fait avec les signaux analogiques ou quand un signal PCM (fs = 44,1/48 kHz) est entré. Ne peut être activé si le mode d'entrée est réglé sur "EXT. IN" ou si le mode surround est réglé sur "DIRECT". Le réglage par défaut des paramètres "iPod" et "NET/USB" est sur "Mode 3". Tous les autres modes restent réglés sur "OFF". "RSTR" s'affiche pour tout autre réglage que "OFF". Ce réglage peut aussi être fait en appuyant sur RESTORER pendant la lecture. <div style="text-align: center;">  <pre> graph LR OFF --> M1["Mode 1 (RESTORER 64)"] M1 --> M2["Mode 2 (RESTORER 96)"] M2 --> M3["Mode 3 (RESTORER HQ)"] M3 --> OFF </pre> </div> <div style="border: 1px solid black; padding: 5px; margin-top: 10px;"> <p style="text-align: center;">A propos de la fonction RESTORER</p> <ul style="list-style-type: none"> Les formats audio compressés, tels que MP3, WMA (Windows Media Audio) et MPEG-4 AAC réduisent la quantité de données en éliminant des composants du signal difficilement audibles pour l'oreille humaine. La fonction RESTORER génère les signaux éliminés pendant la compression pour restaurer le son le plus proche de celui d'origine. Elle corrige également l'impression de volume des graves afin d'obtenir un son plus riche à partir des signaux audio compressés. La fonction est affichée dans le menu GUI et elle peut être activée lorsque la source d'entrée est réglée sur "NET/USB" ou lorsque des signaux PCM (fs = 44,1/48 kHz) sont en entrée. </div>
Audio Delay Pendant une vidéo, réglez manuellement le délai de la sortie audio.	<p>0ms ~ 200ms</p> <p></p> <ul style="list-style-type: none"> Peut être activé entre 0 et 100 ms si "Auto Lip Sync" est réglé sur "ON" et si une TV compatible avec Auto Lip Sync est connectée. Enregistrez "Audio Delay" pour chaque source d'entrée. Cela peut aussi être réglé en appuyant sur <AUDIO DELAY>.

**Ajustement de la qualité d'image (Picture Adjust)**

Les réglages par défaut sont soulignés.

- Peut être réglé dans les sources d'entrée **DVD** **HDP** **TV** **SAT/CBL** **VCR** **DVR** **V.AUX** **NET/USB**.
- ※ Pour les sources d'entrée autres que celles mentionnées ci-dessus, ce réglage peut être effectué lorsque "Video Select" a été sélectionné. Dans ce cas, les réglages initiaux de la source d'entrée sont activés.
- Peut être sélectionné quand "Video Convert" (page 46) est réglé sur "ON".

Éléments de configuration	Contenus de configuration
Contrast Réglage du contraste de l'image.	-6 ~ +6 (<u>0</u>)
Brightness Réglage de la luminosité de l'image.	<u>0</u> ~ +12
Chroma Level Réglage du niveau chromatique de l'image (saturation).	-6 ~ +6 (<u>0</u>)
Hue Réglage de la teinte des couleurs.	-6 ~ +6 (<u>0</u>)
DNR Réduction du bruit général d'image.	<u>OFF</u> / Bas / Milieu / Haut
Enhancer Améliorer les contours.	<u>0</u> ~ +12







- "DNR" et "Enhancer" sont utilisables avec la sortie HDMI.
- La valeur du réglage "Picture Adjust" est enregistrée dans la mémoire individuellement pour chaque source d'entrée.







Vérification de l'état (Information)



Éléments de configuration	Contenus de configuration
 Status Affichage des infos sur les réglages actuels.	<input type="checkbox"/> MAIN ZONE Affichage des infos sur les réglages de la MAIN ZONE. Les éléments affichés varient en fonction de la source d'entrée. Select Source / Name / Zone Name / Surround Mode / Input Mode / Decode Mode / HDMI / Digital / Component / iPod dock / Rec Select / Video Select / Video Convert / i/p Scaler / Resolution / Progressive Mode / Aspect etc.
	<input type="checkbox"/> ZONE2 / ZONE3 Affichage des infos sur les réglages pour zones multiples. Zone Name / Power / Select Source / Volume Level
 Audio Input Signal Affichage des infos sur les signaux audio en entrée.	Surround Mode : Le mode surround actif s'affiche. Signal : Le type de signal d'entrée s'affiche. fs : La fréquence d'échantillonnage du signal d'entrée s'affiche. Format : Le nombre de canaux du signal d'entrée (avant, surround, LFE) s'affiche. Offset : La valeur de correction de la normalisation des dialogues s'affiche. Flag : Il s'affiche en entrant les signaux avec canal surround arrière. "MATRIX" s'affiche avec les signaux Dolby Digital EX et DTS-ES Matrix, "DISCRETE" avec les signaux en mode discret DTS-ES.
	<div style="border: 1px solid black; padding: 5px; text-align: center;"> Fonction de normalisation de dialogue Cette fonction est activée automatiquement lors de la lecture de sources Dolby Digital. Elle corrige automatiquement le niveau du signal standard des différentes sources programmes. La valeur de correction peut être contrôlée à l'aide de <STATUS>. <div style="border: 1px solid black; padding: 5px; margin: 5px auto; width: fit-content;"> Dial.Norm Offset - 4dB </div> Le schéma représente une valeur de correction lorsque le niveau standard a été corrigé. </div>
 HDMI Information Affichage des infos sur les signaux entrée et moniteur HDMI.	Signal Information • Resolution / Color Space / Pixel Depth Monitor Information • Interface / Supported resol.
 Auto Surround Mode Affichage des infos sur les réglages du mode surround auto.	Analog/PCM 2ch / Digital 2ch / Digital 5.1ch / Multi ch  Peut être sélectionné quand "Auto Surround Mode" est réglé sur "ON".

Éléments de configuration	Contenus de configuration
 Quick Select Afficher les infos sur les réglages de "Fonction de sélection rapide" (page 77).	Quick Select 1 / Quick Select 2 / Quick Select 3 / ZONE2 Quick Select / ZONE3 Quick Select • Select Source / Video Select / MultEQ / Dynamic EQ / Dynamic Volume / Auto Surround Mode (Analog/PCM 2ch / Digital 2ch / Digital 5.1ch / Multi ch) / Volume Level
 Preset Channel Affichage des infos sur les canaux préselectionnés.	Ceci peut être vérifié lorsque la source d'entrée est réglée sur NET/USB TUNER A / B / C / D / E / F / G • A1 ~ A8 / B1 ~ B8 / C1 ~ C8 / D1 ~ D8 / E1 ~ E8 / F1 ~ F8 / G1 ~ G8



Autres opérations et fonctions pratiques



Symboles utilisés pour indiquer les touches dans ce manuel

Touche se trouvant sur l'appareil et la télécommande

→ **TOUCHE**

Touche se trouvant uniquement sur l'appareil

→ **<TOUCHE>**

Touche se trouvant uniquement sur la télécommande

→ **[TOUCHE]**

<SOURCE SELECT>

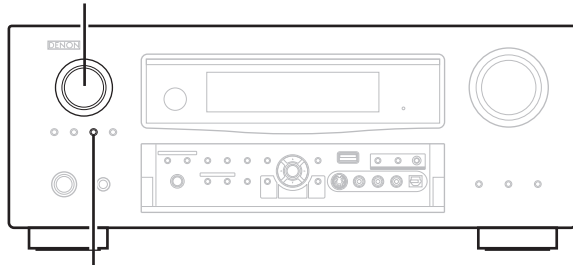

<ZONE2/3 / REC SELECT>

Autres opérations

Enregistrement sur un dispositif externe (mode REC OUT)

Vous pouvez écouter une source programme tout en enregistrant une autre source programme.

1 Appuyez sur <ZONE2/3 / REC SELECT> .

"ZONE2 Source" s'affiche sur l'écran.

2 Tournez <SOURCE SELECT> jusqu'à ce que "RECOUT Source" s'affiche.

Le témoin "REC" s'allume.

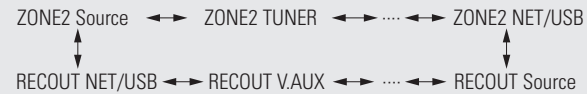

3 Tournez <SOURCE SELECT> pour choisir la source d'entrée à enregistrer.

4 Lisez la source programme.

※ Pour plus de détails, se reporter aux modes d'emploi des équipements respectifs.

※ Pour enregistrer des émissions FM ou AM, sélectionnez l'émission (☞ page 52).

5 Démarrez l'enregistrement.

※ Pour plus de détails, se reporter aux modes d'emploi des équipements respectifs.



- Pour annuler, appuyez sur <ZONE2/3 / REC SELECT>, puis tournez <SOURCE SELECT> jusqu'à ce que "ZONE2 Source" s'affiche.
- Effectuez un test d'enregistrement avant de commencer.
- Les signaux ne sont émis vers les bornes REC OUT analogiques que lorsque les signaux numériques reçus par les bornes d'entrée numérique (OPTICAL/COAXIAL) sont des signaux PCM (2 canaux).
- Les signaux audio numériques reçus par les bornes HDMI ne sont pas émis vers les bornes REC OUT, la connexion doit être effectuée par l'intermédiaire des bornes OPTICAL ou COAXIAL.
- Les sources sélectionnées avec le mode REC OUT mode sont émises à partir de la ZONE2 également.
- En mode REC OUT, les touches du mode ZONE2 de la télécommande ne fonctionnent pas.

REMARQUE

- Les enregistrements que vous réalisez sont pour votre usage personnel et ne doivent pas être utilisés à d'autres fins sans l'accord du détenteur des droits.
- Les sources d'entrée pour lesquelles "Delete" a été sélectionné dans "Source Delete" (☞ page 40) ne peuvent pas être sélectionnées.

Fonctions pratiques

Fonction de contrôle HDMI

Quand l'AVR-3310 est connecté à une TV et un lecteur compatible avec la fonction de commande HDMI, vous pouvez exécuter les opérations suivantes. Les réglages autres que ceux de l'AVR-3310 doivent être effectués sur les appareils correspondants.

- La mise hors tension de l'AVR-3310 peut être liée à l'étape de mise hors tension de la TV.**
Quand vous réglez "Output audio from amp" au cours de la configuration de sortie audio TV, vous pouvez activer l'amplificateur de puissance.
- Vous pouvez activer les dispositifs de sortie audio au cours d'une opération TV.**
- Vous pouvez régler le volume de l'AVR-3310 pendant le réglage du volume de la TV.**
- Vous pouvez parcourir les fonctions de l'AVR-3310 via les liens à la commutation de fonction d'entrée TV.**
- Quand le lecteur fonctionne, la fonction d'entrée de l'AVR-3310 passe à la fonction de ce lecteur.**



- Quand vous voulez écouter le son de la TV par l'AVR-3310, connectez la connexion numérique optique ou analogique (page 15 "Connexion de la moniteur (TV)").
- Pour utiliser ces fonctions, les réglages sont les suivants : "HDMI Control" (page 35) sur "ON"

REMARQUE

- Quand "HDMI Control" est sur "ON", la consommation en mode Veille est plus élevée.
- L'option de commande HDMI commande le fonctionnement d'une TV compatible avec cette option. Assurez-vous que la TV ou l'HDMI sont connectés quand vous utilisez l'option de commande HDMI.
- Quand l'AVR-3310 est arrêté, la commande HDMI ne fonctionne pas. Il faut qu'il soit en marche ou en mode veille.
- Certaines options peuvent ne pas fonctionner selon la TV ou l'amplificateur AV. Vérifiez sur le manuel du propriétaire de chaque appareil.
- Quand "HDMI Control" est sur "ON", il est impossible d'attribuer une prise HDMI à la "TV" sur l'interface "Input Assign" (page 45).

1 Allumez tous les appareils connectés au câble HDMI.

2 Sélectionnez l'option de commande HDMI de tous les appareils connectés avec le câble HDMI.

Réglez "HDMI Control" (page 35) sur "ON".

※ Veuillez consulter les instructions d'utilisation du dispositif connecté et vérifiez les réglages.

※ Si l'un des équipements connectés vient à être débranché, refaites les étapes 1 et 2.

3 Réglez l'entrée du téléviseur sur la HDMI connectée à l'AVR-3310.

4 Réglez l'entrée de l'AVR-3310 sur la source d'entrée HDMI et vérifiez que l'image du lecteur est bonne.

5 Mettez le téléviseur en mode Veille pour vérifier que l'AVR-3310 passe en mode Veille.



Si l'option de commande HDMI ne fonctionne pas correctement, vérifiez ce qui suit.

- La TV ou le lecteur sont-ils compatibles avec la fonction de commande HDMI?
- L'AVR-3310 est-il correctement réglé ?
 - L'option "HDMI Control" (page 35) est-elle réglée sur "ON" ?
 - L'option "Control Monitor" (page 36) est-elle réglée sur "ON" ?
- Les réglages de l'option de commande HDMI de tous les appareils sont-ils corrects ?

REMARQUE

Si vous deviez réaliser une des opérations ci-dessous, la fonction de verrouillage pourrait être réinitialisée, auquel cas répétez les étapes 1 et 2.

- Le réglage dans le menu "Input Assign" – "HDMI" (page 45) a été modifié.
- La connexion entre l'équipement et la HDMI a été modifiée ou un équipement a été ajouté.

Fonctions pratiques

 Symboles utilisés pour indiquer les touches dans ce manuel

Touche se trouvant sur l'appareil et la télécommande → **TOUCHE**

Touche se trouvant uniquement sur l'appareil → **<TOUCHE>**

Touche se trouvant uniquement sur la télécommande → **[TOUCHE]**

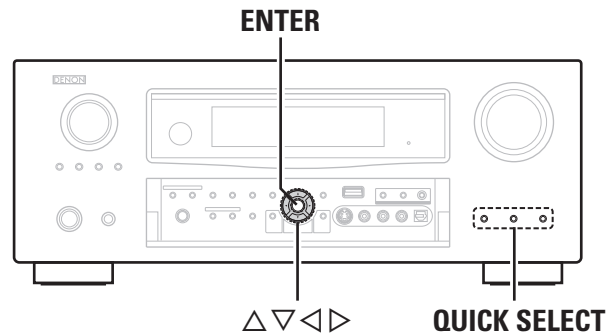

QUICK SELECT

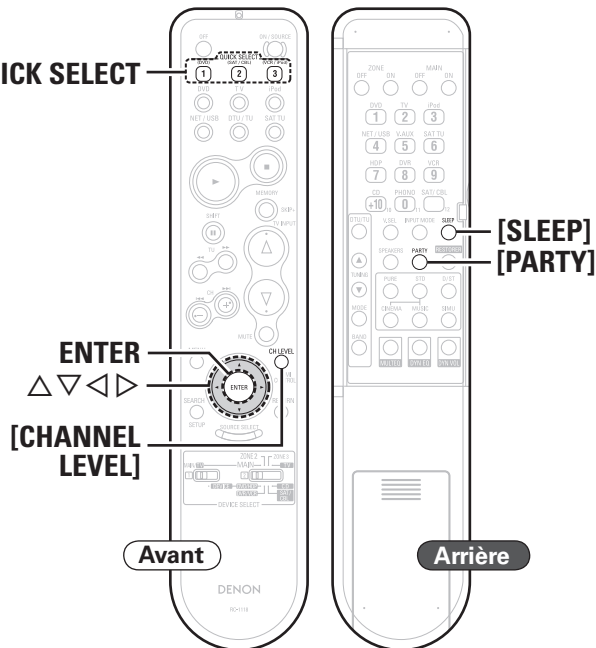

Passage en mode Veille après un certain temps (Fonction de minuterie)

Cette fonction vous permet de mettre automatiquement l'alimentation en mode Veille une fois que le délai programmé est passé.

Convient à la lecture de sources pour s'endormir.

Quand la minuterie Sommeil coupe l'alimentation dans MAIN ZONE, l'alimentation est aussi coupée dans la ZONE2 et ZONE3.

Appuyez sur [SLEEP] et affichez la durée que vous souhaitez.

Le témoin "SLEEP" s'allume.

- Le temps change à chaque pression sur la touche [SLEEP], come indiqué ci-dessous.

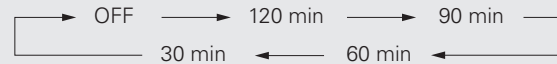

Pour annuler la minuterie Sommeil

Appuyez sur [SLEEP] pour sélectionner "OFF".

Le témoin "SLEEP" s'éteint.



Le réglage du minuteur de sommeil s'annule si l'AVR-3310 est mis en veille ou éteint.

Réglez le volume des enceintes

Vous pouvez régler le niveau des canaux en fonction des sources de lecture ou de vos préférences, comme décrit ci-dessous.

Réglez le volume des différentes enceintes

1 Appuyez sur [CHANNEL LEVEL].

2 Utilisez Δ ∇ pour sélectionner l'enceinte.

L'enceinte qui peut être réglée change à chaque pression de la touche.

3 Utilisez \triangleleft \triangleright pour régler le volume.

※ Dans le cas où un subwoofer est utilisé, appuyez sur \triangleleft quand le volume est sur "-12 dB" passe le réglage sur "OFF".



Si une prise de casque d'écoute est insérée, vous pouvez régler le niveau du canal du casque.

Réglage du volume d'un groupe d'enceintes (Fonction Fader)

Cette fonction vous permet de régler (atténuer) le son entre les enceintes avant (Enceintes avant / Enceinte avant-haut / Enceinte Centrale) et les enceintes arrière (Enceinte surround / Enceinte surround arrière).

1 Utilisez ∇ pour sélectionner "Fader", puis sélectionnez l'élément à ajuster avec \triangleleft \triangleright .

2 Utilisez \triangleleft \triangleright pour régler le volume des enceintes.

(\triangleleft : avant, \triangleright : arrière)



- La fonction Fader n'affecte pas le subwoofer.
- Le fader peut être réglé jusqu'à ce que le volume de l'enceinte ajustée à la valeur la plus basse soit à -12 dB.

Enregistrement fréquent des réglages utilisés (Fonction de sélection rapide)

Tous les réglages de l'étape 1 peuvent être mémorisés ensemble. En mémorisant fréquemment les réglages utilisés, vous pouvez rapidement y accéder et apprécier un environnement de lecture constant.

Mémorisation des réglages

1 Sélectionnez le réglage souhaité pour les éléments ci-dessous.

- ① Source d'entrée (☞ page 26)
- ② Volume Level (☞ page 62)
- ③ Surround Mode (☞ page 64)
- ④ Audyssey Settings (MultEQ®, Dynamic EQ™, Dynamic Volume™) (☞ page 69, 70)
- ⑤ Video Select (☞ page 46)

2 Appuyez de manière prolongée sur QUICK SELECT jusqu'à ce que "Memory" s'affiche.

Les paramètres présents seront mémorisés.

[Réglages par défaut des sélections rapides]

	Source d'entrée	Volume
Quick Select 1	DVD	-40dB
Quick Select 2	SAT/CBL	-40dB
Quick Select 3	VCR	-40dB

Rappel des réglages

Appuyez sur le bouton QUICK SELECT sur lequel les réglages que vous souhaitez rappeler sont mémorisés.

Le témoin "Q1", "Q2" ou "Q3" s'allume sur l'écran.

Nom des réglages Sélection rapide

Voir "Quick Select Name" (☞ page 41).

REMARQUE

Les sources d'entrée enregistrées avec la fonction de sélection rapide ne peuvent pas être sélectionnées si elles ont été effacées dans le menu "Source Delete" (☞ page 40). Dans ce cas, enregistrez-les à nouveau.

Lecture du même signal audio de réseau sur différents appareils connectés dans un réseau (fonction mode fête)

Une seule source d'entrée (Radio Internet, Serveur Média, USB ou iPod DIRECT) peut être lue sur différents produits DENON équipés de la fonction mode fête et connectés en réseau.

Le mode fête consiste en un organisateur et jusqu'à quatre participants. Si une unité lance le mode fête en tant qu'organisateur, quatre appareils au plus, sur lesquels la fonction mode fête est activée, sont associés automatiquement à la fête en tant que participants. "Party Mode Function" (☞ page 38) doit être réglé d'avance sur "ON" pour utiliser la fonction mode fête.

Lancer le mode fête en tant qu'organisateur

1 Appuyez sur [PARTY] pour devenir organisateur.

"Enter Party Mode?" s'affiche.

※ Un message d'erreur s'affiche quand vous n'êtes pas connecté à un réseau.

2 Appuyez sur ◀▶ pour sélectionner "Yes" et appuyez ensuite sur ENTER.

Le témoin "PARTY ORGANIZER" s'allume. La source d'entrée "NET/USB" est activée automatiquement et les participants sont automatiquement sélectionnés.

3 Lisez la plage désirée.

Pour annuler le mode fête

1 En mode fête, appuyez sur [PARTY].

"Exit Party Mode?" s'affiché sur l'écran GUI.

2 Appuyez sur ◀▶ pour sélectionner "Yes" et appuyez ensuite sur ENTER.

"Power off Attendees component?" s'affiche.

3 Appuyez sur ◀▶ pour sélectionner "Yes" ou "No" et appuyez ensuite sur ENTER.

Yes : L'alimentation des participants est coupée et le mode fête s'annule.

No : Le mode fête s'annule sans couper l'alimentation des participants.

Participer au mode fête en tant que participant

- Lorsque l'organisateur lance le mode fête, quatre participants au plus sont automatiquement sélectionnés. Aucune intervention n'est nécessaire.
- Lorsqu'un appareil devient participant, "PARTY ATTENDEE" apparaît sur l'affichage. La source d'entrée "NET/USB" est activée automatiquement et la même source d'entrée que celle de l'organisateur est lue.
- Si le nombre de participants est inférieur à quatre, un appareil peut rejoindre le mode fête après qu'il ait été lancé. Pour participer au mode fête, réalisez l'opération décrite ci-dessous.

1 Appuyez sur [PARTY].

"Enter Party Mode?" s'affiche.

※ Un message d'erreur s'affiche quand vous n'êtes pas connecté à un réseau.

2 Appuyez sur ◀▶ pour sélectionner "Yes" et appuyez ensuite sur ENTER.

Pour annuler le mode fête

1 En mode fête, appuyez sur [PARTY].

"Exit Party Mode?" s'affiché sur l'écran GUI.

2 Appuyez sur ◀▶ pour sélectionner "Yes" et appuyez ensuite sur ENTER.

Dans ce cas, les autres appareils restent en mode fête.



"Napster" et "USB" ne sont pas disponibles en mode Party. Il ne peut y avoir qu'un seul organisateur dans le réseau. Pour former un nouveau mode fête, annulez d'abord le mode fête actuel.

Fonctions pratiques

Activer un terminal portable compatible LAN sans fil pour lire de la musique et des vidéos

- Suivez cette procédure si vous utilisez un terminal portable compatible LAN sans fil conforme au standard DLNA (Digital Living Network Alliance).
- Cette fonction vous permet de lire des contenus stockés dans un ordinateur (serveur musical) ou un terminal portable connecté en réseau en activant un terminal portable dans le même réseau.
- Il existe deux types d'opérations sur un terminal portable.

Lire des contenus sur un ordinateur (serveur média)

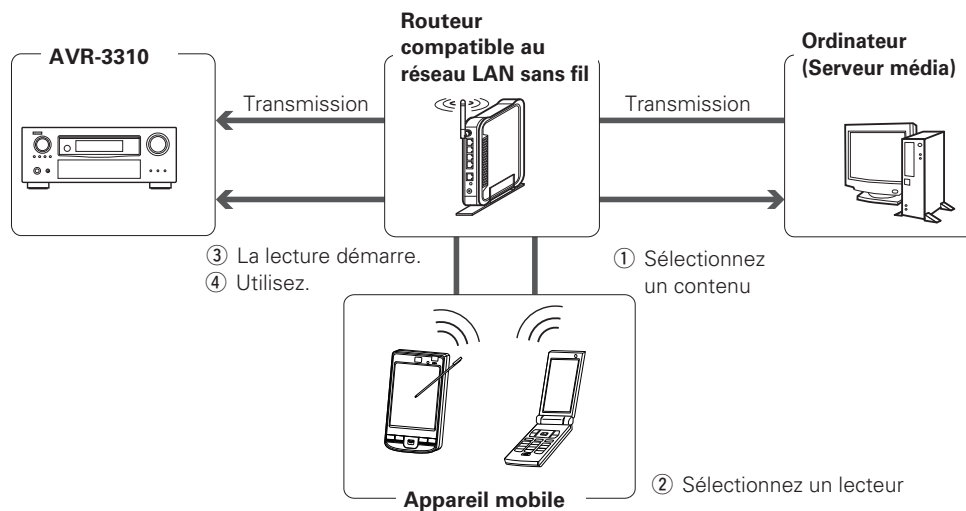

1 Depuis un terminal portable, naviguez dans le serveur média du même réseau et choisissez les contenus que vous voulez lire.

2 Depuis le terminal portable, sélectionnez AVR-3310 parmi les produits du réseau. La lecture des contenus sélectionnés à l'étape 1 commence.

※ Si vous sélectionnez l'AVR-3310 depuis le terminal portable, le nom de l'AVR-3310 s'affiche dans "Friendly Name" (☞ page 38 "Friendly Name Edit").

※ Vous pouvez effectuer les opérations suivantes depuis le terminal portable :

- Opération des fichiers (lecture, arrêt, pause, recherches de plage)
- Réglages du mode lecture (répétition/aléatoire)
- Réglage du volume

Lire des contenus sur un terminal portable

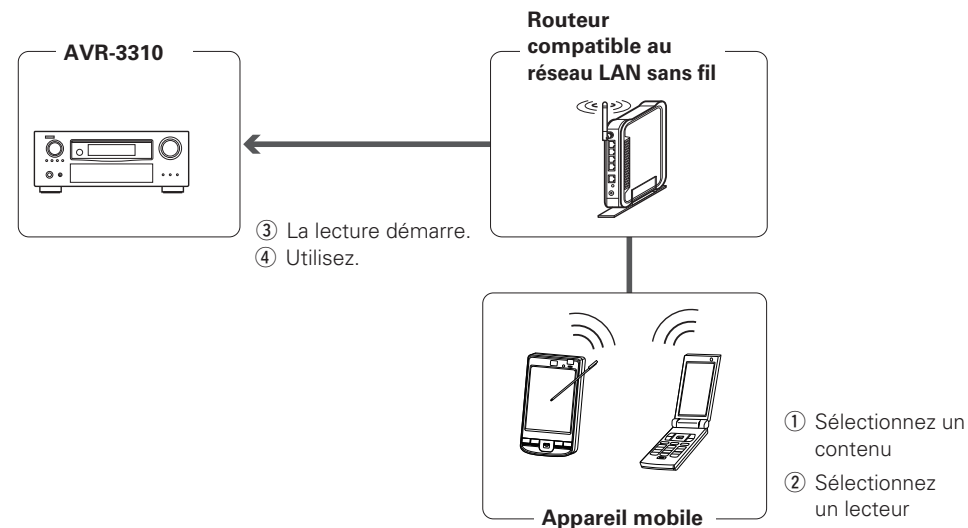

1 Sélectionnez les contenus que vous voulez lire parmi les terminaux portables.

2 Depuis le terminal portable, sélectionnez AVR-3310 parmi les produits du réseau. La lecture des contenus sélectionnés à l'étape 1 commence.

※ Si vous sélectionnez l'AVR-3310 depuis le terminal portable, le nom de l'AVR-3310 s'affiche dans "Friendly Name" (☞ page 38 "Friendly Name Edit").

※ Vous pouvez effectuer les opérations suivantes depuis le terminal portable :

- Opération des fichiers (lecture, arrêt, pause, recherches de plage)
- Réglages du mode lecture (répétition/aléatoire)
- Réglage du volume



- "☞" s'affiche sur l'écran GUI quand vous utilisez le terminal portable.
- Pour plus d'informations sur les différents réglages et opérations, reportez-vous aux instructions des terminaux portables utilisés.
- Si vous sélectionnez l'AVR-3310 depuis le terminal portable, le nom de l'AVR-3310 s'affiche dans "Friendly Name". Vous pouvez éditer "Friendly Name" dans "Friendly Name Edit" (☞ page 38) si vous le souhaitez. Vous le distinguerez ainsi plus facilement des autres appareils.
- Lorsque la lecture commence sur le terminal portable, la source d'entrée de l'AVR-3310 active automatiquement "NET/USB". De plus, si le réglage "Network Standby" (☞ page 38) est réglé sur "ON", la mise en marche est automatique.

REMARQUE

Lorsque les opérations relatives à la navigation ou à la lecture (lecture, arrêt, pause, recherche de plage) sont réalisées sur l'AVR-3310 tout en utilisant le terminal portable, la connexion au réseau s'interrompt. La connexion au réseau s'interrompt également lorsque le mode fête est activé.

Utiliser l'AVR-3310 avec un navigateur (Fonction de contrôle Internet)

Vous pouvez utiliser l'AVR-3310 avec un navigateur.

1 Sélectionnez "ON" pour le réglage "Network Standby" (☞ page 38).

2 Vérifiez l'adresse IP du AVR-3310 dans le menu "Network Information" (☞ page 39).

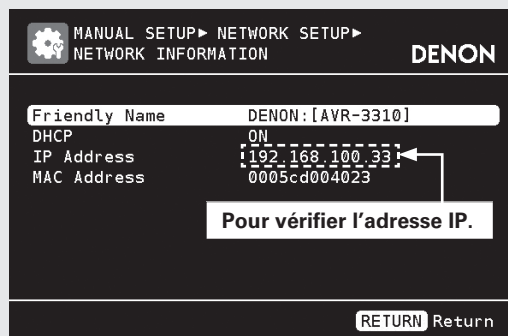

3 Entrez l'adresse IP du AVR-3310 dans la ligne d'adresse de votre navigateur.

Par exemple, si l'adresse IP du AVR-3310 est "192.168.100.33", entrez "http://192.168.100.33".

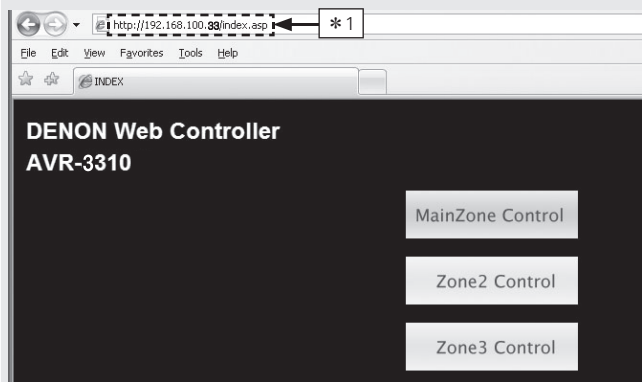

* 1: Pour entrer l'adresse IP.

4 Lorsque le menu principal est affiché, cliquez sur le menu que vous voulez utiliser.

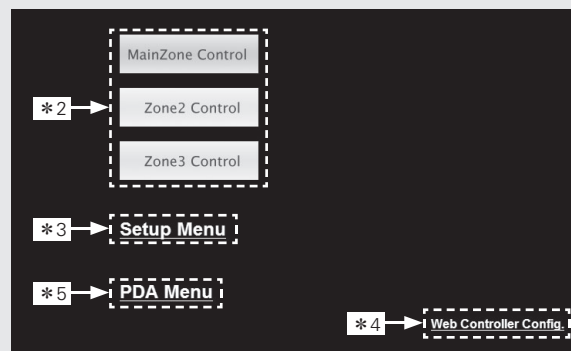

- * 2: Cliquez pour utiliser chaque zone. (☞ [Exemple 1])
- * 3: Cliquez pour utiliser le menu de configuration. (☞ [Exemple 2])
- * 4: Cliquez pour changer le réglage de l'écran de commande Web (☞ [Exemple 3])
- * 5: Cliquez pour utiliser un petit écran, sur un organiseur, etc. (☞ [Exemple 4])

5 Utilisez.

[Exemple 1] Écran de contrôle principal de la zone

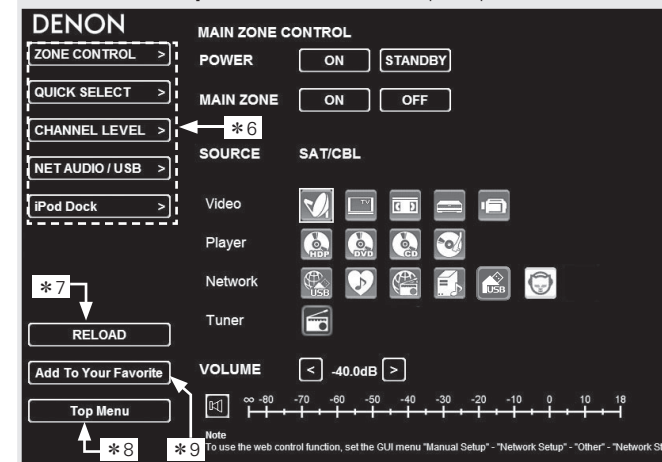

- * 6: Cliquez pour lancer chaque opération. Affiche l'écran de chaque opération. (☞ [Exemple 5])
- * 7: Cliquez pour actualiser les informations. Normalement, les informations sont mises à jour à chaque utilisation. À partir de l'unité principale, vous devez cliquer parce que l'écran n'est pas actualisé.
- * 8: Cliquez pour revenir au menu principal. Affiché lorsque le paramètre "Top Menu Link Setup" est sur "ON" dans l' [Exemple 3]
- * 9: Cliquez pour ajouter un réglage dans les "Favorites" de votre navigateur. Nous recommandons d'enregistrer les écrans de réglage des différentes zones dans les favoris du navigateur afin de ne pas activer accidentellement les opérations du menu pour des zones que vous ne souhaitez pas utiliser.

Fonctions pratiques

[Exemple 2] Écran du menu de configuration

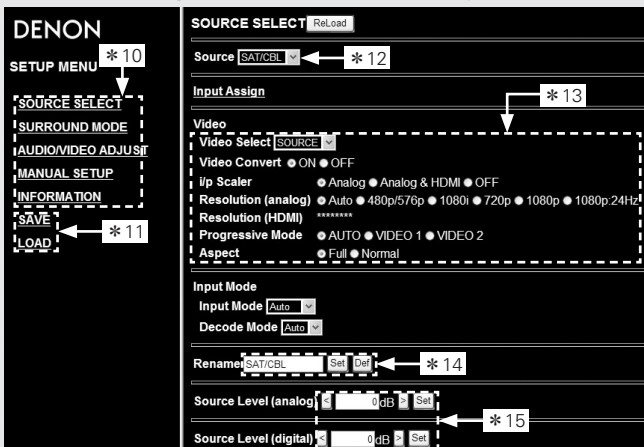

*10: Cliquez sur le menu dans lequel vous voulez effectuer un réglage.

La partie droite de l'écran affiche chaque paramètre.

*11: Cliquez sur "SAVE" pour enregistrer les paramètres, et cliquez sur "LOAD" lorsque vous voulez utiliser les paramètres. Devient l'écran de chaque opération.

*12: Cliquez sur "v" et sélectionnez parmi les éléments affichés.

*13: Cliquez pour choisir un réglage.

*14: Après avoir saisi des caractères, cliquez sur "Set" pour confirmer le réglage ou sur "Def" pour revenir au réglage initial.

*15: Saisissez des chiffres ou cliquez sur "<" ou ">" pour sélectionner le paramètre, puis cliquez sur "Set".

[Exemple 3] Écran de configuration Web

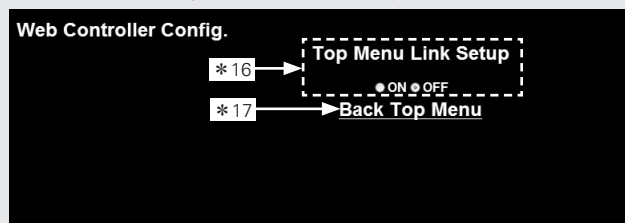

*16: Cliquez sur "ON" pour configurer la liaison dans le menu principal.

Lorsque la configuration est terminée, vous pouvez revenir au menu principal à partir du menu de chaque opération. (Paramètre par défaut : "OFF")

*17: Cliquez pour revenir au menu principal.

[Exemple 4] Écran du menu d'un organisateur

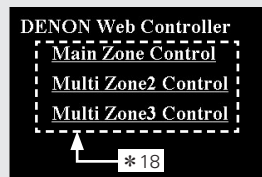

*18: Sélectionnez pour utiliser chaque zone.

REMARQUE

Les opérations du menu de configuration et le nom de la zone ne peuvent pas être modifiés sur l'écran du menu de l'organisateur.

[Exemple 5] Écran Net Audio

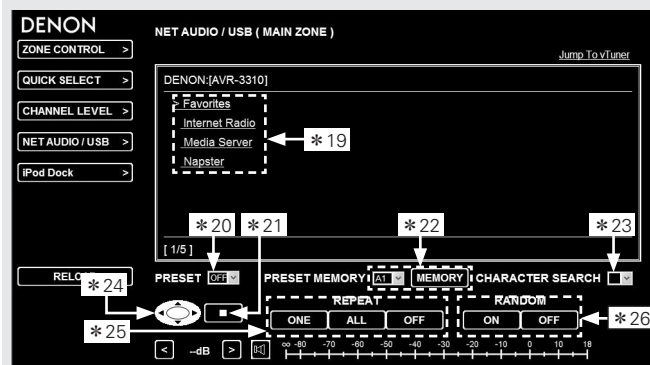

*19: Cliquez sur le menu dans lequel vous voulez effectuer un réglage.

*20: Cliquez sur "v" pour sélectionner le canal de pré-réglage que vous voulez utiliser

*21: Cliquez pour arrêter l'écoute.

*22: Pour enregistrer les pré-réglages, cliquez sur "v" pour sélectionner le canal voulu, puis cliquez sur "MEMORY".

*23: Pour chercher avec un acronyme, cliquez sur "v" et sélectionnez les caractères voulus.

*24: Cliquez pour sélectionner un menu.

*25: Cliquez pour répéter l'écoute.

*26: Cliquez pour lancer l'écoute aléatoire.

[Exemple 6] Écran dédié à iPod Touch.

* En accédant par le navigateur iPod Touch, un écran d'opération optimisée s'affiche.

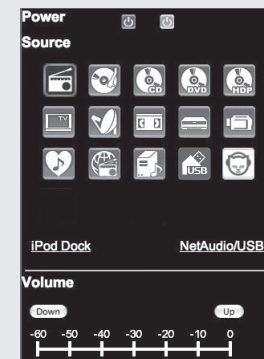
**Différentes fonctions de mémoire****Fonction mémoire personnelle plus**

Cette fonction active tous les réglages (mode d'entrée, mode surround, Mode de sortie HDMI, MultEQ, Dynamic EQ, Dynamic Volume, délai audio etc.) sélectionnés en dernier pour les différentes sources d'entrée.



Les paramètres Surround, Tonalité et Volume des différentes enceintes sont mémorisés pour chacun des modes Surround.

Fonction dernière mémoire

Mémorise les réglages tels qu'ils étaient juste avant la mise en mode veille.

Lorsque l'appareil est remis en marche, les réglages sont restaurés tels qu'ils étaient juste avant la mise en mode veille.

Lire en ZONE2/ZONE3 (fonction multi-zone)

Cette fonction vous permet de lire des sons dans d'autres pièces que la zone principale où le son multicanaux est lu.



La source sélectionnée pour la ZONE2 est également émise à partir des bornes de sortie d'enregistrement.

Sortie audio

Il existe deux méthodes de procéder, comme décrit ci-dessous. Choisissez-en une.

- ① Lecture zone par sortie de l'enceinte
- ② Lecture zone par sortie audio (PRE OUT)
Utilisez un amplificateur externe.

① Lecture ZONE par sortie de l'enceinte

Les signaux audio ZONE2 et ZONE3 sont émis par les bornes de l'enceinte SURR BACK/AMP ASSIGN de l'AVR-3310 avec la fonction d'attribution d'amplificateur.

Branchement et réglage des enceintes

	Réglage du mode Amp Assign (☞ page 33) et des signaux audio émis.	Branchement des enceintes
ZONE2	ZONE2 Signal de sortie : Stéréo (L / R)	
ZONE3	ZONE3 Signal de sortie : Stéréo (L / R)	
ZONE2 et ZONE3	ZONE2/3-MONO Signal de sortie : monorales	

② Lecture zone par sortie audio (PRE OUT)

Connexions audio (ZONE2, ZONE3)

Les signaux audio des terminaux de sortie audio des ZONE2 et ZONE3 de l'AVR-3310 sont émis vers les amplificateurs des ZONE2 et ZONE3 et sont lus sur ces mêmes amplificateurs.

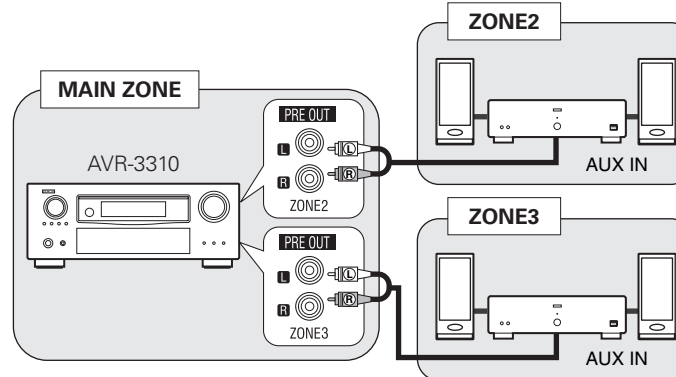

Lisez aussi avec attention les instructions de fonctionnement des appareils connectés.

REMARQUE

- Nous vous recommandons d'utiliser des câbles avec prise à broche de qualité supérieure pour les connexions audio afin d'éviter les bruits.
- Lorsque la source d'entrée à laquelle les bornes d'entrée numérique (OPTICAL/COAXIAL) ont été attribuées est sélectionnée en ZONE2 ou ZONE3, la reproduction n'est possible que si le signal numérique reçu est au format PCM (2 canaux).
- Il est impossible d'écouter les signaux audio numériques avec les prises HDMI en ZONE2 et ZONE3.
- Lorsque certains signaux numériques sont reçus, un bruit risque d'être émis en provenance des bornes de sortie audio ZONE2 et ZONE3.

Sortie vidéo

Connexion vidéo

Les signaux vidéo du terminal de sortie vidéo de la ZONE2 de l'AVR-3310 sont lus par la TV ZONE2.

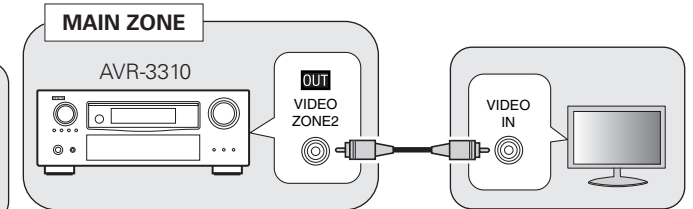

REMARQUE

Il est impossible d'émettre des signaux vidéo entrés dans HDMI ou des bornes composantes en ZONE2.

Symboles utilisés pour indiquer les touches dans ce manuel

Touche se trouvant sur l'appareil et la télécommande → **TOUCHE**

Touche se trouvant uniquement sur l'appareil → **<TOUCHE>**

Touche se trouvant uniquement sur la télécommande → **[TOUCHE]**

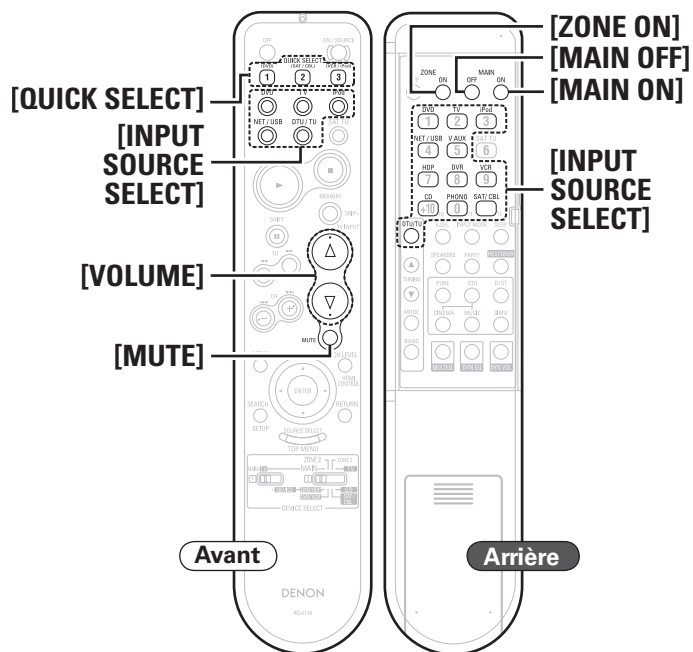
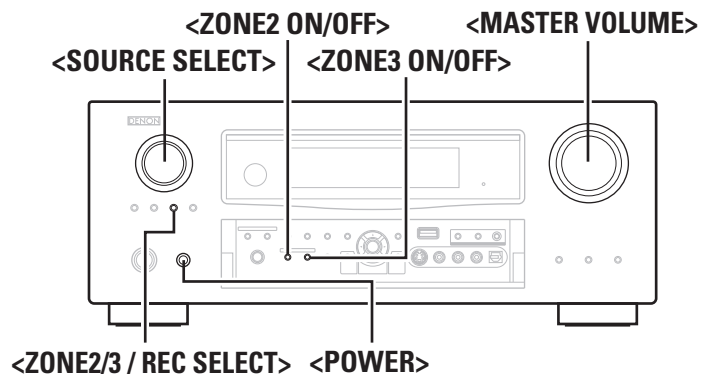

Télécommande secondaire

Lecture

La procédure de fonctionnement est la même pour "① Lecture ZONE par sortie de l'enceinte" et "② Lecture zone par sortie audio (PRE OUT)".

1 Allumez sur <POWER>.

2 Mettez la zone sous tension.

Fonctionnement à partir de l'appareil

Appuyez sur <ZONE2 ON/OFF> ou <ZONE3 ON/OFF> pour sélectionner la zone.

Une fois sous tension, le voyant "Z2" ou "Z3" s'allume sur l'écran.

Fonctionnement à partir de la télécommande

① Réglez l'option [DEVICE SELECT] de la télécommande principale, comme ci-dessous.

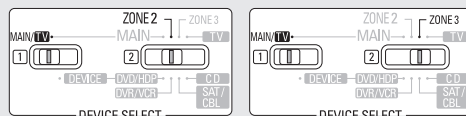

② Appuyez sur [ZONE ON].

Une fois sous tension, le voyant "Z2" ou "Z3" s'allume sur l'écran.

※ L'appareil s'allume quand l'option [INPUT SOURCE SELECT] ou [QUICK SELECT] est sélectionnée et que l'appareil est en mode veille.

※ Lorsque vous utilisez ZONE2 ou ZONE3, vous pouvez choisir d'allumer/ éteindre seulement l'alimentation MAIN ZONE en appuyant sur [MAIN ON] ou [MAIN OFF].

3 Sélectionnez la source d'entrée..

Fonctionnement à partir de l'appareil

① Appuyez sur <ZONE2/3/ REC SELECT> et sélectionnez la zone à régler.

② Sélectionnez <SOURCE SELECT> pour choisir la source d'entrée.

Fonctionnement à partir de la télécommande

Dans le mode de zone que vous voulez activer, appuyez sur [INPUT SOURCE SELECT].

※ La même source d'entrée que celle de la zone principale peut être sélectionnée simplement en appuyant sur [M.ZONE CALL] sur la partie supérieure de la télécommande.

4 Réglez les éléments ci-dessous.

❑ Réglage du volume

Fonctionnement à partir de l'appareil

① Appuyez sur <ZONE2/3/ REC SELECT> et sélectionnez la zone à régler.

② Tournez la molette <MASTER VOLUME> pour régler.

Fonctionnement à partir de la télécommande

Appuyez sur [VOLUME] dans le mode de la zone dont vous voulez régler le volume.

[Gamme réglable] --- -80dB ~ -40dB ~ 18dB
(Quand le réglage "Volume Display" est "Relative")

[Gamme réglable] 0 ~ 41 ~ 99
(Quand le réglage "Volume Display" est "Absolute")

※ "Volume Limit" est réglé sur "-10dB (71)" à l'achat.

❑ Coupure temporaire du son (sourdine)

Dans le mode de zone pour lequel vous voulez couper le son, appuyez sur [MUTE].

Le son est diminué jusqu'au niveau défi ni dans le menu "Mute Level" (page 40).

※ Pour annuler, réglez le volume ou appuyez à nouveau sur [MUTE].

※ Le réglage est annulé lorsque la zone est éteinte.

Fonction de sélection rapide

Il est aussi possible de mémoriser trois réglages pour la multizone.

1 Sélectionnez le réglage souhaité pour les éléments ci-dessous.

- ① **Source d'entrée** (☞ page 82)
- ② **Volume Level** (☞ page 82)

2 Dans le mode de zone dans lequel vous souhaitez que l'appareil fonctionne, appuyez de manière prolongée sur [QUICK SELECT] jusqu'à ce que "Memory" s'affiche.

Les paramètres présents seront mémorisés.

[Réglages par défaut des sélections rapides]

	Source d'entrée	Volume
Z2/Z3 Quick Select 1	DVD	-40dB
Z2/Z3 Quick Select 2	SAT/CBL	-40dB
Z2/Z3 Quick Select 3	VCR	-40dB

Rappel des réglages

Appuyez sur [QUICK SELECT] sur lequel les réglages que vous souhaitez rappeler sont mémorisés.

☐ Nom des réglages Sélection rapide

Voir "Quick Select Name" (☞ page 41).

Fonctionnement des appareils connectés avec la télécommande

Utiliser la télécommande principale

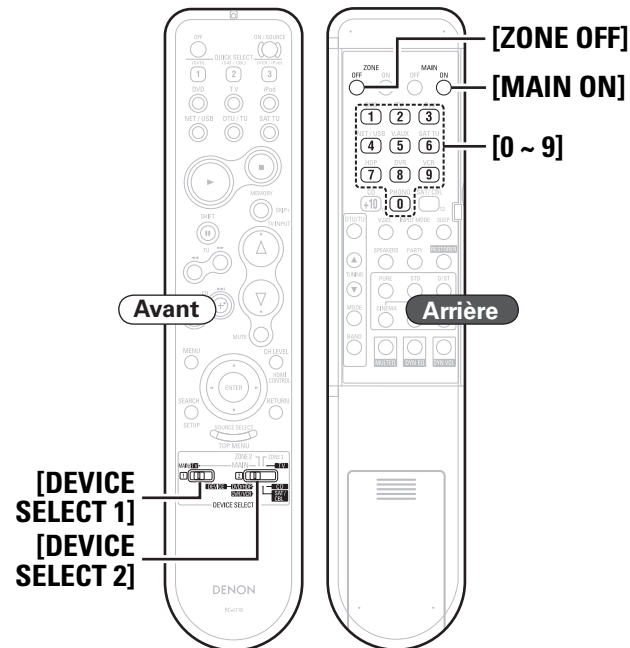

Enregistrement des codes de préréglage

DENON et des composants d'autres marques peuvent être actionnés en réglant la mémoire préréglée.

1 Sélectionnez [DEVICE SELECT 1].

MAIN/TV : Pour enregistrer une TV

DEVICE : Pour enregistrer un lecteur Blu-ray, DVD, magnétoscope numérique, station vidéo, récepteur satellite, câble TV ou lecteur CD

2 Réglez [DEVICE SELECT 2] sur le composant à enregistrer.

TV : TV

DVD/HDP : Lecteur DVD ou Lecteur Blu-ray

DVR/VCR : Magnétoscope numérique ou Magnétoscope

SAT/CBL : Récepteur satellite ou TV câblée

CD : Lecteur CD

3 Appuyer simultanément sur [ZONE OFF] et [MAIN ON].

L'indicateur clignote.

4 Appuyez sur [0 ~ 9], et entrez le numéro à 3 chiffres de la marque du composant à préréglage. Les numéros figurent dans le tableau des codes de préréglage (☞ Feuille volante à la fin du livret).

5 Pour sauvegarder les codes d'un autre composant dans la mémoire, répéter les étapes 1 à 4.



- Certains fabricants utilisent plus d'un type de code de télécommande. Référez-vous à la liste incluse des codes de préréglage pour changer le numéro et vérifier.
- L'option VDP (lecteur de disque vidéo) peut être présélectionnée quand l'option [DEVICE SELECT 2] est réglée sur "DVD/HDP".
- La mémoire préréglée peut être réglée pour un composant seulement parmi les suivants: TV, DVD/HDP, DVR/VCR, SAT/CABLE et CD.
- Selon le modèle et l'année de la fabrication de votre équipement, certains boutons peuvent ne pas être utilisables.

Utiliser la télécommande principale

Fonctionnement des composants

1 Sélectionnez [DEVICE SELECT 1].

MAIN/TV : Pour faire fonctionner la TV, iPod, TUNER ou NET/USB

DEVICE : Pour faire fonctionner un lecteur Blu-ray, DVD, magnétoscope numérique, station vidéo, récepteur satellite, câble TV ou lecteur CD

2 Réglez [DEVICE SELECT 2] sur le composant à utiliser.

MAIN : iPod, TUNER ou NET/USB

TV : TV

DVD/HDP : Lecteur DVD ou Lecteur Blu-ray

DVR/VCR : Magnétoscope numérique ou Magnétoscope

SAT/CBL : Récepteur satellite ou TV câblée

CD : Lecteur CD

3 Actionner le composant.

※ Pour les détails, se reporter aux instructions d'utilisation du composant.

REMARQUE

En fonction du modèle et de l'année de fabrication, cette fonction ne peut pas être utilisée pour certains modèles, même s'ils sont listés en fabrique sur la liste incluse des codes de préreglage.

iPod

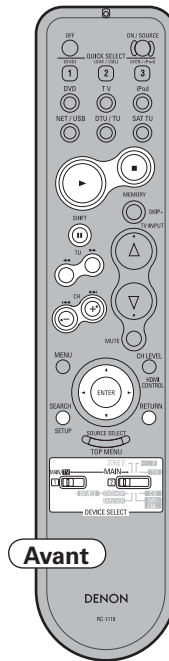

Avant		
DEVICE SELECT		
	Lecture / Pause	
	Arrêt	
	Recherche manuelle* (retour rapide / avance rapide)	
	Recherche auto (cue)	
	Curseur	
ENTER	Entrée	
	Pause	
SEARCH	Appuyez et maintenez	Une fois
	Changement de Mode navigation/ télécommande	Changement de mode Recherche de page
RETURN	Retour	

TUNER (FM/AM)

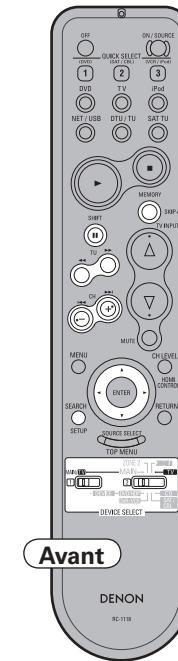

Avant	
DEVICE SELECT	
SHIFT	Sélection de canal préreglé
MEMORY	Enregistrement de mémoire préreglée
TU	Accord +, -
CH +-	Sélection de canal préreglé
SEARCH	Recherche RDS
	Curseur
Arrière	
TUNING ▲▼	Accord +, -
MODE	Changement de mode de recherche
BAND	Changement FM/AM



NET/USB

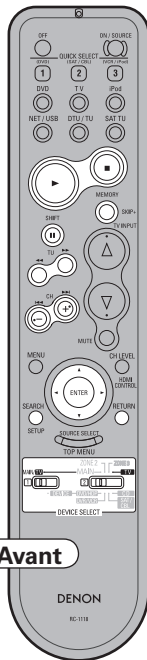

Avant

DEVICE SELECT	
	Lecture / Pause
	Arrêt
SHIFT	Sélection de canal pré-réglé
MEMORY	Changement d'image
	Changement d'image
CH + -	Sélection de canal pré-réglé
	Curseur
ENTER	Valider
SEARCH	Recherche page/caractère
RETURN	Retour

TV

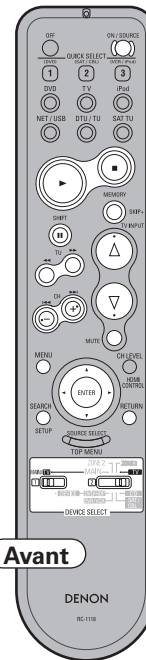

Avant

DEVICE SELECT	
ON/SOURCE	Mise sous tension/Veille
	Lecture *
	Pause *
	Arrêt *
	Recherche manuelle * (retour rapide / avance rapide)
CH + -	Changement de canal (+, -) *
TV INPUT	Sélection de l'entrée
VOLUME ▲▼	▲ : Volume TV (+) ▼ : Volume TV (-)
MUTE	Mise en sourdine TV
MENU	Accès aux menus
	Fonctionnement du curseur
ENTER	Validation réglage
SETUP	Configuration
RETURN	Retour

Arrière

1 ~ 12	Canaux
Réglage original (code pré-réglé)	HITACHI (014)
Remarques spéciales	①

* : Quand la fonction "punch through" (page 87) est sélectionnée, elle s'utilise comme le bouton de l'appareil sur lequel la fonction "punch through" est sélectionnée.

Lecteur Blu-ray / Lecteur DVD

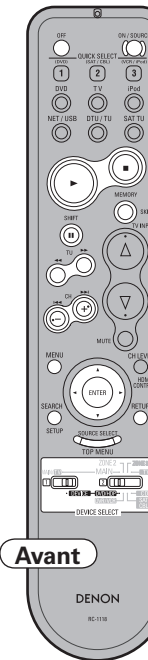

Avant

DEVICE SELECT	
POWER OFF	Mise hors tension
ON/SOURCE	Mise sous tension ou Mise sous tension/Veille
	Lecture
	Arrêt
	Pause
SKIP +	Lecteur Blu-ray Lecteur DVD - Saut de disque
	Recherche manuelle (retour rapide / avance rapide)
	Recherche auto (cue)
MENU	Accès aux menus
	Fonctionnement du curseur
ENTER	Validation réglage
SETUP	Configuration
RETURN	Retour
SOURCE SELECT / TOP MENU	Accès aux menus supérieurs

Arrière

0 ~ 9, +10	Sélection d'entrée de numéro / Sélection de plage	
Réglage original (code ré-réglé)	Lecteur Blu-ray DENON (121)	Lecteur DVD DENON (111)*
Remarques spéciales	①, ②	

* : Le réglage initial du code de pré-réglage est 111 (lecteur DVD).

[Remarques spéciales]

- Un seul dispositif peut être défini pour chaque mode dans la mémoire de pré-réglage. Quand un nouveau code pré-établi est enregistré, le code existant est automatiquement effacé.
- Le nom de chaque fonction des touches de la télécommande DVD peut varier avec la marque du fabricant. Vérifiez avant de les utiliser.

Utiliser la télécommande principale

Magnétoscope numérique (DVR) / Magnétoscope (VCR)

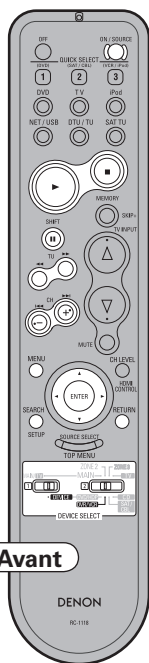

Avant

Avant	
DEVICE SELECT	
ON/SOURCE	Mise sous tension/Veille
▶	Lecture
■	Arrêt
 	Pause
◀▶	Recherche manuelle (retour rapide / avance rapide)
CH + -	Changement de canal (+, -)
MENU	Accès aux menus
Δ▽◀▶	Fonctionnement du curseur
ENTER	Validation réglage
SEARCH / SETUP	Configuration
RETURN	Retour
Arrière	
0 ~ 9, +10	Canaux
Réglage original (code pré-réglé)	HITACHI (008)
Remarques spéciales	①



Arrière

Récepteur satellite/TV câblée

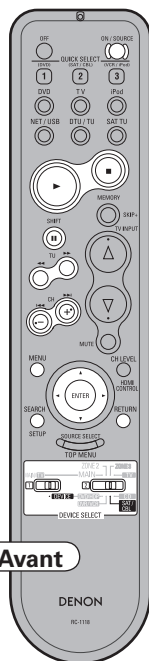

Avant

Avant					
DEVICE SELECT					
ON/SOURCE	Mise sous tension/Veille				
▶	Lecture *				
 	Pause *				
■	Arrêt *				
◀▶	Recherche manuelle * (retour rapide / avance rapide)				
CH + -	Changement de canal (+, -) *				
Δ▽◀▶	Fonctionnement du curseur				
ENTER	Validation réglage				
MENU	Accès aux menus				
SETUP	Configuration				
RETURN	Retour				
Arrière					
0 ~ 9, +10	Canaux				
Réglage original (code pré-réglé)	<table border="1"> <thead> <tr> <th>Récepteur satellite</th> <th>TV câblée</th> </tr> </thead> <tbody> <tr> <td>-</td> <td>ABC (009)</td> </tr> </tbody> </table>	Récepteur satellite	TV câblée	-	ABC (009)
Récepteur satellite	TV câblée				
-	ABC (009)				
Remarques spéciales	①				

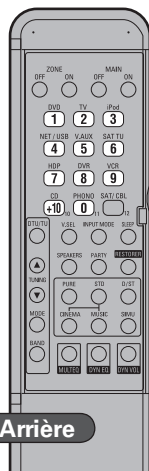

Arrière

Lecteur CD

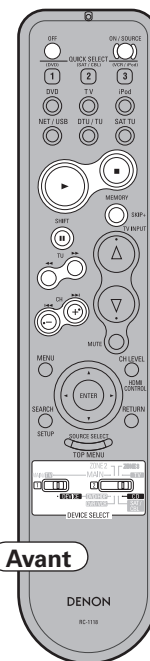

Avant

Avant	
DEVICE SELECT	
POWER OFF	Mise hors tension
ON/SOURCE	Mise sous tension ou Mise sous tension/Veille
▶	Lecture
■	Arrêt
 	Pause
SKIP +	Saut de disque +
◀▶	Recherche manuelle (retour rapide / avance rapide)
◀▶▶▶	Recherche auto (cue)
Arrière	
0 ~ 9, +10	Sélection d'entrée de numéro / Sélection de plage
Réglage original (code pré-réglé)	DENON (111)
Remarques spéciales	①

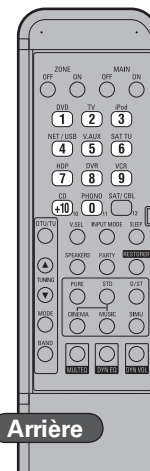

Arrière

[Remarques spéciales]

- ① Un seul dispositif peut être défini pour chaque mode dans la mémoire de pré-réglage. Quand un nouveau code pré-établi est enregistré, le code existant est automatiquement effacé.

Attribution des boutons qui ne sont pas utilisés pour le fonctionnement d'autres appareils (Fonction Punch Through)

Les lecteurs de disques Blu-ray/lecteurs DVD, enregistreurs vidéo numérique, magnétoscopes ou lecteurs CD peuvent être utilisés tel que décrit ci-dessous même si **[DEVICE SELECT 2]** est réglé sur la position "SAT/CBL" ou "TV".

- Lecture (▶) • Arrêt (■) • Pause (⏸)
- Avance rapide (⏩), [▶▶] • Etour rapide (⏪)
- Recherche auto (⏮), [▶▶▶]

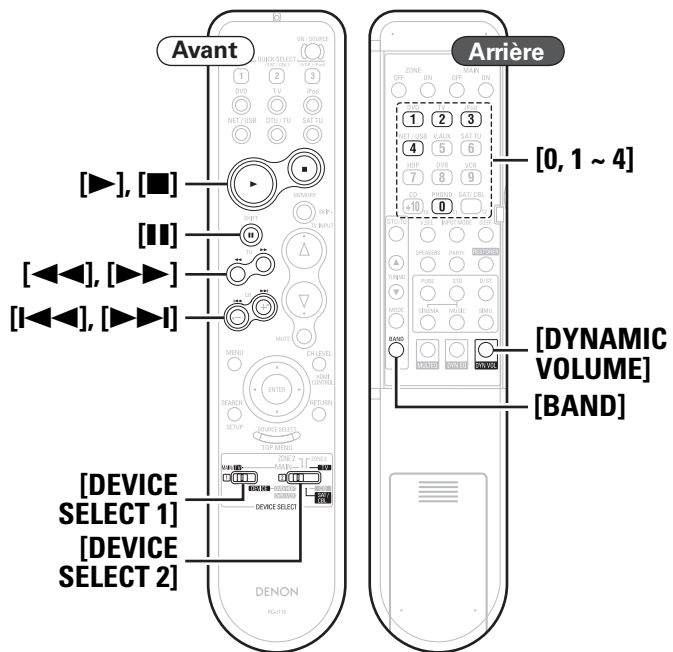

1 Sélectionnez **[DEVICE SELECT 1]**.

MAIN/TV : Attribution des boutons TV pour utiliser d'autres appareils

DEVICE : Attribution des boutons du récepteur satellite ou câble TV pour utiliser d'autres appareils

2 Sélectionnez **[DEVICE SELECT 2]**.

TV : Attribution des boutons TV pour utiliser d'autres appareils

SAT/CBL : Attribution des boutons du récepteur satellite ou câble TV pour utiliser d'autres appareils

3 Appuyez sur **[BAND]** et **[DYNAMIC VOLUME]** en même temps.

L'indicateur clignote.

4 Reportez-vous au tableau ci-dessous et entrez le chiffre correspondant à l'appareil à attribuer.

Appareil à attribuer	Chiffres
iPod, TUNER, NET/USB	[1]
Lecteur CD	[2]
Lecteur Blu-ray / Lecteur DVD	[3]
Magnétoscope numérique, Magnétoscope	[4]
Aucun réglage	[0]



Valeur par défaut : "Aucun réglage".

Utiliser la télécommande secondaire

- La télécommande secondaire est équipée des touches fréquemment utilisées, elle peut donc être utilisée pour des opérations élémentaires.
- La télécommande secondaire peut également être utilisée en multi-zone pour contrôler l'AVR-3310 à partir d'une autre pièce.
- Les opérations figurant ci-dessous peuvent être effectuées à l'aide de la télécommande secondaire.
 - Changement de la source d'entrée
 - Réglage du volume
 - Fonctionnement du TUNER et iPod
 - Lecture directe NET/USB
 - Fonctionnement du menu de l'interface graphique GUI
 - Mise en marche/extinction multi-zone
- Il est impossible de faire fonctionner d'autres appareils que l'amplificateur.



Le AVR-3310 ne peut être utilisé en mode ZONE4.

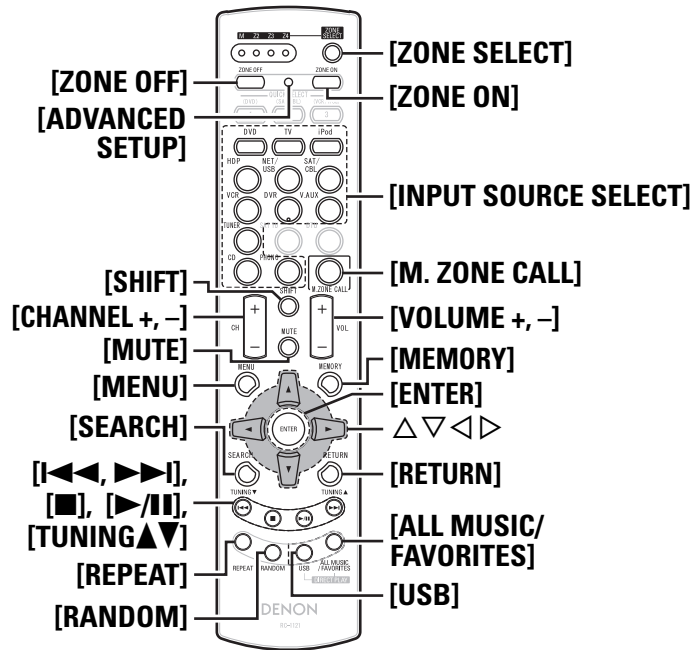

Fonctions des touches par composant

Appareil actionné	TUNER (FM/AM)			NET/USB			iPod		
	M	Z2	Z3	M	Z2	Z3	M	Z2	Z3
ZONE SELECT	Sélection du mode de fonctionnement de zone								
ZONE OFF	Extinction (※1)								
ZONE ON	Mise en marche (※1)								
SOURCE SELECT	Sélection de la source d'entrée								
CHANNEL + / -	Sélection de canal pré-réglé						-		
SHIFT	Sélection d'un bloc mémoire canal pré-réglé						-		
VOLUME + / -	Réglage du volume (※1)								
MUTE	Mise en sourdine (※1)								
MENU	Menu	-		Menu	-		Menu	-	
MEMORY	Enregistrement de mémoire pré-réglée						-		
△ ▽ ◀ ▶	Changement Multicast (△▽) / Curseur			Curseur					
ENTER	-			Valider					
SEARCH	Recherche RDS			Alternance écran d'avance de page / Recherche de caractère			Alternance écran d'avance de page / Mode navigation/ télécommande (Maintenir enfoncé)		
RETURN	-			Retour					
◀▶▶▶, TUNING ▲ ▼	-			Accord					
■	-			Arrêt					
▶	-			Lecture/Pause					
REPEAT	-			Lecture répétée 1 piste/ toutes les pistes			Lecture répétée 1 piste/ toutes les pistes		
RANDOM	-			Lecture aléatoire 1 piste			Lecture aléatoire 1 piste/ album		
USB	※2								
ALL MUSIC * (Serveur audio uniquement)	※3								
FAVORITES *	※4								

※1: Affecte la zone actuellement sélectionnée.

※2: La source d'entrée "NET/USB" est activée et les fichiers du dispositif mémoire USB sont lus.

※3: La source d'entrée "NET/USB" est activée et les fichiers contenus dans "All Music" sur le serveur audio sont lus.

※4: La source d'entrée "NET/USB" est activée et les fichiers contenus dans "Favorites" sont lus.

*: La sélection de "All Music" ou "Favorites" dépend du réglage de "Direct Play" (page 49).

Touche DIRECT PLAY

- La lecture est possible dans le mode sélectionné dans le menu de l'interface graphique GUI "Direct Play".
- **FAVORITES**: La lecture démarre à partir de la première piste enregistrée dans les favoris.
- **ALL MUSIC**: La lecture démarre à partir de la première piste enregistrée dans le dossier "All Music".
- Lorsque vous appuyez sur **[USB]**, la lecture démarre à partir de la première piste du dispositif mémoire USB.

REMARQUE

Lorsque le serveur audio est arrêté ou redémarré, il n'est plus possible de lire les pistes enregistrées dans les favoris.

Changement de zone

Utilisez cette procédure pour sélectionner la zone à opérer avec la télécommande secondaire.

1 Appuyez sur [ZONE SELECT].

Le témoin de la multi-zone sélectionnée s'allume.

2 Lorsque le témoin multi-zone est allumé, appuyez sur [ZONE SELECT] pour sélectionner la zone à faire fonctionner.

Le témoin de la multi-zone sélectionnée s'allume.

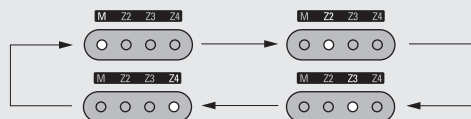

Activer la source d'entrée multi-zone à la même source d'entrée que celle utilisée dans la MAIN ZONE

Cette fonction est pratique si vous voulez par exemple écouter la même chanson que celle lue dans la MAIN ZONE alors que vous vous trouvez dans une autre zone.

1 Appuyez sur [ZONE SELECT] et réglez sur ZONE2 ou ZONE3.

Le témoin de la multi-zone sélectionnée s'allume.

2 Appuyez sur [M.ZONE CALL] sur la télécommande secondaire.

La source d'entrée multi-zone active la source d'entrée de la MAIN ZONE.

REMARQUE

- Ceci ne peut être utilisé pour la MAIN ZONE ou la ZONE4.
- Si vous appuyez sur [M.ZONE CALL] quand l'alimentation de la multi-zone est éteinte, l'alimentation de la multi-zone se met en marche et la source d'entrée active la source d'entrée de la MAIN ZONE.

Réglage de la zone pour laquelle la télécommande secondaire est activée (mode ZONE SELECT LOCK)

Nous vous recommandons de toujours utiliser la télécommande secondaire pour la même pièce. Dans ce cas, la télécommande peut être réglée de façon à ce que la zone ne change pas lorsque les touches sont actionnées.

1 Utilisez la pointe d'un stylo pour appuyer sur [ADVANCED SETUP].

Tous les témoins multi-zone s'allument.

2 Sélectionnez la multi-zone à activer.

Le témoin de la multi-zone sélectionnée s'allume.

- ① Pour sélectionner "MAIN ZONE" : Appuyez sur [REPEAT].
- ② Pour sélectionner "ZONE2" : Appuyez sur [RANDOM].
- ③ Pour sélectionner "ZONE3" : Appuyez sur [USB].
- ④ Pour sélectionner "ZONE4" : Appuyez sur [ALL MUSIC/FAVORITES].

3 Utilisez la pointe d'un stylo pour appuyer sur [ADVANCED SETUP].

Le témoin multi-zone s'éteint.

Annuler

1 Utilisez la pointe d'un stylo pour appuyer sur [ADVANCED SETUP].

Le témoin de la multi-zone sélectionnée s'allume.

2 Appuyez sur [ZONE SELECT].

Tous les témoins multi-zone s'allument.

3 Utilisez la pointe d'un stylo pour appuyer sur [ADVANCED SETUP].

Le témoin multi-zone s'éteint.

Réglage de l'ID de télécommande

Lorsque vous utilisez plusieurs ampli-tuners AV DENON dans la même pièce, effectuez ce réglage afin que seul l'ampli-tuner AV souhaité fonctionne.

1 Tout en appuyant sur [MENU], appuyez sur [ADVANCED SETUP] avec la pointe d'un stylo.

Le témoin multi-zone correspondant à l'ID de télécommande sélectionnée clignote.

2 Sélectionnez l'ID de télécommande à activer.

- ① Pour sélectionner 1 : Appuyez sur [REPEAT].
Le témoin "M" clignote.
- ② Pour sélectionner 2 : Appuyez sur [RANDOM].
Le témoin "Z2" clignote.
- ③ Pour sélectionner 3 : Appuyez sur [USB].
Le témoin "Z3" clignote.
- ④ Pour sélectionner 4 : Appuyez sur [ALL MUSIC/FAVORITES].
Le témoin "Z4" clignote.

3 Tout en appuyant sur [MENU], appuyez sur [ADVANCED SETUP] avec la pointe d'un stylo.

Le témoin multi-zone s'éteint.

REMARQUE

Lorsque vous changez un réglage, activez la même ID de télécommande que celle de l'AVR-3310 (☞ page 42).

Réinitialisation des réglages

Tout en appuyant sur [ZONE OFF], appuyez sur [ADVANCED SETUP] avec la pointe d'un stylo.

Tous les témoins multi-zone clignotent 4 fois, puis tous les réglages sont restaurés à leur valeur par défaut.

Autres informations

Explication des termes

L'AVR-3310 est équipé d'un circuit de traitement des signaux numériques qui vous permet de lire des sources de programme en mode surround pour obtenir la même impression de présence que dans un cinéma.

Dolby Surround

Dolby Digital

Dolby Digital est un format de signal numérique multicanaux développé par Dolby Laboratories.

5.1 canaux sont reproduits au total: 3 canaux avant ("FL", "FR" et "C"), 2 canaux surround ("SL" et "SR") et le canal "LFE" pour les basses fréquences.

Grâce à cela, il n'y a pas de diaphonie entre les canaux et un champ sonore réaliste est obtenu avec une impression "tri-dimensionnelle" (sensation de distance, de mouvement et de positionnement).

Une impression puissante et réaliste de présence est également obtenue lors de la lecture de films dans les pièces AV.

Dolby Digital Plus

Dolby Digital Plus est un format de signaux Dolby Digital amélioré compatible avec 7.1 canaux de son numérique discret, qui améliore également la qualité sonore grâce à des meilleures performances de débit. Il est rétrocompatible avec le Dolby Digital classique, ce qui lui permet d'offrir une plus grande flexibilité en fonction du signal source et de l'équipement de reproduction.

Dolby TrueHD

Dolby TrueHD est une technologie audio haute définition conçue par Dolby Laboratories, qui utilise une technologie de codage sans perte pour reproduire fidèlement le son des masters studio.

Ce format est compatible avec une fréquence d'échantillonnage maximale de 96 kHz et jusqu'à 7.1 canaux, il peut donc être utilisé pour des applications privilégiant la qualité sonore.

Dolby Pro Logic II

Dolby Pro Logic g est une technologie de décodage de matrice conçue par Dolby Laboratories.

La musique habituelle, comme celle des CD, est encodée en 5-canaux pour obtenir un effet surround excellent.

Les signaux des canaux surround sont convertis en signaux pleine bande et stéréo (avec une réponse en fréquence comprise entre 20 Hz et 20 kHz ou plus) pour créer une image sonore "tri-dimensionnelle" offrant une sensation riche de présence avec toutes les sources stéréo.

Dolby Pro Logic IIx

Dolby Pro Logic IIx est une version améliorée de la technologie de décodage de matrice Dolby Pro Logic II.

Les signaux audio enregistrés en 2 canaux sont décodés de façon à obtenir un son naturel ayant jusqu'à 7.1 canaux.

Il existe 3 modes: "Music" adapté à la lecture de la musique, "Cinema" adapté à la lecture des films et "Game" qui est optimisé pour la lecture des jeux.

Dolby Digital EX

Dolby Digital EX est un format surround 6.1 canaux proposé par les Laboratoires Dolby qui permet aux utilisateurs de profiter chez eux du format audio "DOLBY DIGITAL SURROUND EX" développé conjointement par les Laboratoires Dolby et Lucas Films.

Les 6.1 canaux de son, y-compris les canaux arrière de surround, procurent un placement du son et une expression de l'espace améliorés.

Dolby Pro Logic IIz

Dolby Pro Logic IIz introduit une nouvelle dimension dans le Home Entertainment en ajoutant deux haut canaux avant. Compatible avec la stéréo, contenu 5.1 et 7.1, Dolby Pro Logic IIz apporte une habitabilité améliorée, de la profondeur et de la dimension aux films, la lecture de jeux et de concerts vidéo, tout en gardant une entière intégrité dans le mixage des sources.

Dolby Pro Logic IIz identifie et décode les signaux spatiaux présents naturellement dans tout contenu, redirigeant cette information aux hauts canaux avant, amplifiant ainsi la performance des enceintes surround gauche et droite. Le contenu enregistré avec des informations de haut canal Dolby Pro Logic IIz est encore mieux révélé grâce à une information intelligemment discrète du haut canal apportant une nouvelle dimension excitante au Home Entertainment.

Dolby Pro Logic IIz, avec ses hauts canaux avant, est aussi une alternative idéale pour les intérieurs qui ne peuvent intégrer l'emplacement d'enceintes surround arrière d'un système type 7.1 mais pouvant disposer d'espace sur des étagères permettant l'ajout d'enceintes hautes.

Fabriqué sous licence de Dolby Laboratories.
"Dolby", "Pro Logic" et le symbole double-D sont des marques commerciales de Dolby Laboratories.

DTS Surround

DTS Digital Surround

DTS Digital Surround est le format surround numérique standard de DTS, Inc., compatible avec une fréquence d'échantillonnage de 44,1 ou 48 kHz et jusqu'à 5.1 canaux de son surround discret numérique.

DTS-HD High Resolution Audio

DTS-HD High Resolution Audio est une version améliorée des formats de signaux DTS, DTS-ES et DTS 96/24, compatible avec des fréquences d'échantillonnage de 96 ou 48 kHz et jusqu'à 7.1 canaux de son numérique discret. Le débit élevé des données permet d'obtenir un son de meilleure qualité. Ce format est entièrement compatible avec les appareils classiques, y compris les données surround numériques DTS 5.1 canaux.

DTS-HD Master Audio

DTS-HD Master Audio est un format audio sans perte propriétaire de DTS, compatible avec une fréquence d'échantillonnage maximale de 96 kHz et 7.1 canaux. La technologie de codage sans perte reproduit fidèlement le son des masters studio. Il est entièrement compatible avec les appareils classiques, y compris les données surround numériques DTS 5.1 canaux.

DTS-ES™ Discrete 6.1

DTS-ES™ Discrete 6.1 est un format audio numérique discrete 6.1 canaux qui ajoute un canal surround arrière (SB) au son surround numérique DTS.

Le décodage des signaux audio 5.1 canaux classiques est également possible en fonction du décodeur.

DTS-ES™ Matrix 6.1

DTS-ES™ Matrix 6.1 est un format audio numérique discrete 6.1 canaux insérant un canal surround arrière (SB) à l'encodage de matrice par le son surround numérique DTS. Le décodage des signaux audio 5.1 canaux classiques est également possible en fonction du décodeur.

DTS NEO:6™ Surround

DTS NEO:6™ est une technologie de décodage de matrice permettant d'obtenir une reproduction surround 6.1 canaux avec les sources 2 canaux. Il inclut "DTS NEO:6 Cinema", qui convient à la lecture des films et "DTS NEO:6 Music", qui convient à la lecture de musique.

DTS 96/24

DTS 96/24 est un format audio numérique permettant une reproduction sonore de qualité en 5.1 canaux avec une fréquence d'échantillonnage de 96 kHz et une quantisation 24 bits sur les DVD-Vidéo.

DTS Express

DTS Express est un format audio prenant en charge les faibles débits binaires (max. 5.1-canaux, 24 à 256 kbps).

Fabriqué sous licence sous brevet U.S. #s: 5,451,942; 5,956,674; 5,974,380; 5,978,762; 6,226,616; 6,487,535; 7,212,872; 7,333,929; 7,392,195; 7,272,567 et autres brevets U.S. et internationaux déposés et en instance. DTS est une marque commerciale déposée, et les logos, symboles DTS, DTS-HD et DTSHD Master Audio sont des marques commerciales de DTS, Inc.©1996- 2008 DTS, Inc. Tous droits réservés.

Audyssey

Audyssey MultEQ®

L'option Audyssey MultEQ rectifie les problèmes d'égalisation qui équilibrent les systèmes audios. Ils peuvent ainsi offrir une qualité d'écoute maximale à tous les auditeurs dans une grande zone d'écoute. Sur la base de plusieurs mesures, MultEQ calcule une solution d'égalisation qui rectifie les problèmes de temps et de réponse dans la zone d'écoute mais effectue aussi une configuration automatique et complète du système surround.

Audyssey Dynamic EQ™

L'option Audyssey Dynamic EQ résout le problème de la détérioration de la qualité sonore qui accompagne les plus bas niveaux du volume en tenant compte de la perception auditive humaine et de l'acoustique de la pièce. L'option Audyssey Dynamic EQ fonctionne en tandem avec Audyssey MultEQ pour produire un son équilibré pour tous les auditeurs à tous les niveaux sonores.

Audyssey Dynamic Volume™

L'option Audyssey Dynamic Volume permet de résoudre le problème des variations importantes de niveau de volume entre les programmes de télévision, les spots publicitaires et entre les différences de son des films. L'option Audyssey Dynamic EQ est intégrée dans l'option Dynamic Volume ce qui permet de régler le volume automatiquement. La réponse des basses perçue, l'équilibre tonal, la qualité surround et la clarté du dialogue restent identiques.



Fabriqué sous licence Audyssey Laboratories, avec brevets américains et étrangers en instance. Audyssey MultEQ® est une marque déposée d'Audyssey Laboratories. Audyssey Dynamic EQ™ est une marque déposée d'Audyssey Laboratories. Audyssey Dynamic Volume™ est une marque déposée d'Audyssey Laboratories.

AL24 Processing Plus

Traitement du signal par AL24 sur toutes les voies

DENON a amélioré sa technologie AL24, technologie de reproduction des ondes analogiques conçue pour prendre en charge la fréquence d'échantillonnage de 192 kHz. La technologie AL24 Processing Plus permet d'effacer toute trace de distorsion de quantification, caractéristique des conversions D/A sur les signaux LPCM, permettant ainsi de reproduire tous les signaux de faible intensité avec une netteté optimale, faisant ainsi ressortir toute la richesse du son.

Cette fonction est disponible, non seulement sur les voies avant gauche et droite, mais également sur les voies surround gauche et droite, centrale et sur le subwoofer.

A propos des réseaux

Windows Media Player Ver.11

Il s'agit d'un lecteur multimédia distribué gratuitement par Microsoft Corporation.

Il peut être utilisé pour lire des listes de lecture créées avec Windows Media Player Ver. 11, ainsi que des fichiers aux formats WMA, DRM WMA, MP3 et WAV.

vTuner

Il s'agit d'un serveur de contenu en ligne pour la radio Internet. Notez que des frais d'utilisation sont compris dans les coûts de mise à niveau.

Pour plus de détails sur ce service, rendez-vous sur le site cidessous. Site Internet vTuner: <http://www.radiodion.com>

Ce produit est protégé par certains droits sur la propriété intellectuelle de Nothing Else Matters Software and BridgeCo. L'utilisation ou la distribution d'une telle technologie hors de ce produit est interdite sans une licence de Nothing Else Matters Software and BridgeCo ou d'un subsidiaire agréé.

DLNA

- DLNA et DLNA CERTIFIED sont des marques commerciales et/ou des marques de service de Digital Living Network Alliance.
- Certains contenus risquent d'être incompatibles avec les autres produits DLNA CERTIFIED™.

Windows Media DRM

Technologie de protection des droits d'auteur conçue par Microsoft. Les fournisseurs de contenu utilisent la technologie de gestion des droits numérique pour Windows Media contenue dans cet appareil (WM-DRM) pour protéger l'intégrité de leur contenu (Contenu sécurisé) afin d'empêcher l'utilisation illégale de leur propriété intellectuelle, y compris les droits d'auteur. Cet appareil utilise le logiciel WM-DRM pour lire le contenu sécurisé (logiciel WM-DRM). Si la sécurité du logiciel WM-DRM de cet appareil a été compromise, les détenteurs du contenu sécurisé (détenteurs du contenu sécurisé) peuvent demander à ce que Microsoft révoque le droit du logiciel WM-DRM à acquérir de nouvelles licences pour copier, afficher et/ou lire un contenu sécurisé. La révocation n'altère pas la capacité du logiciel WM-DRM à lire les contenus non protégés. Une liste de révocation du logiciel WM-DRM est envoyée à votre appareil si vous téléchargez un contenu sécurisé en provenance d'Internet ou de votre PC. Microsoft peut également, en accord avec cette licence, télécharger une liste de révocation sur votre appareil au nom des détenteurs du contenu sécurisé.

Surround

Modes surround et paramètres

Mode surround	Signaux et réglages dans les différents modes														
	Sortie de canaux						Paramètre (valeurs par défaut indiquées entre parenthèses)								
	Front L/R	Center	Surround L/R	Surround Back L/R	Subwoofer	Front Height L/R	D. COMP *1	DRC *2	LFE *3	AFDM *3	Surround Back	Cinema EQ	Mode	Room Size	Effect Level
PURE DIRECT, DIRECT (2 canaux)	○	×	×	×	◎*4	×	○ (OFF)	○ (Auto)	○ (0 dB)	×	×	×	×	×	×
MULTI CH DIRECT	○	◎	◎	◎	◎	◎ (REMARQUE3)	×	×	○ (0 dB)	○ (ON)	○	×	×	×	×
STEREO	○	×	×	×	◎	×	○ (OFF)	○ (Auto)	○ (0 dB)	×	×	×	×	×	×
EXT. IN	○	◎	◎	◎	◎	×	×	×	×	×	×	×	×	×	×
MULTI CH IN	○	◎	◎	◎	◎	◎ (REMARQUE3)	×	×	○ (0 dB)	○ (ON)	○	○ (OFF)	×	×	×
DOLBY PRO LOGIC IIz	○	◎	◎	×	◎	◎	○ (OFF)	○ (Auto)	×	×	×	○ (OFF)	○ (Height)	×	×
DOLBY PRO LOGIC IIx	○	◎	◎	◎	◎	×	○ (OFF)	○ (Auto)	×	×	○	○ (REMARQUE1)	○ (Cinema)	×	×
DOLBY PRO LOGIC II	○	◎	◎	×	◎	×	○ (OFF)	○ (Auto)	×	×	○	○ (REMARQUE2)	○ (Cinema)	×	×
DTS NEO:6	○	◎	◎	◎	◎	×	○ (OFF)	○ (Auto)	×	×	○	○ (REMARQUE1)	○ (Cinema)	×	×
DOLBY DIGITAL	○	◎	◎	◎	◎	◎ (REMARQUE3)	○ (OFF)	×	○ (0 dB)	○ (ON)	○	○ (OFF)	×	×	×
DOLBY DIGITAL Plus	○	◎	◎	◎	◎	◎ (REMARQUE3)	○ (OFF)	×	○ (0 dB)	○ (ON)	○	○ (OFF)	×	×	×
DOLBY TrueHD	○	◎	◎	◎	◎	◎ (REMARQUE3)	×	○ (Auto)	○ (0 dB)	○ (ON)	○	○ (OFF)	×	×	×
DTS SURROUND	○	◎	◎	◎	◎	◎ (REMARQUE3)	○ (OFF)	×	○ (0 dB)	○ (ON)	○	○ (OFF)	×	×	×
DTS 96/24	○	◎	◎	◎	◎	◎ (REMARQUE3)	○ (OFF)	×	○ (0 dB)	○ (ON)	○	○ (OFF)	×	×	×
DTS-HD	○	◎	◎	◎	◎	◎ (REMARQUE3)	○ (OFF)	×	○ (0 dB)	○ (ON)	○	○ (OFF)	×	×	×
DTS EXPRESS	○	◎	◎	◎	◎	◎ (REMARQUE3)	○ (OFF)	×	○ (0 dB)	○ (ON)	○	○ (OFF)	×	×	×
5CH/7CH STEREO	○	◎	◎	◎	◎	◎ (REMARQUE3)	○ (OFF)	○ (Auto)	○ (0 dB)	×	○	×	×	×	×
ROCK ARENA	○	◎	◎	◎	◎	◎ (REMARQUE3)	○ (OFF)	○ (Auto)	○ (0 dB)	×	○	×	×	○ (Medium)	○ (10)
JAZZ CLUB	○	◎	◎	◎	◎	◎ (REMARQUE3)	○ (OFF)	○ (Auto)	○ (0 dB)	×	○	×	×	○ (Medium)	○ (10)
MONO MOVIE	○	◎	◎	◎	◎	◎ (REMARQUE3)	○ (OFF)	○ (Auto)	○ (0 dB)	×	○	×	×	○ (Medium)	○ (10)
VIDEO GAME	○	◎	◎	◎	◎	◎ (REMARQUE3)	○ (OFF)	○ (Auto)	○ (0 dB)	×	○	×	×	○ (Medium)	○ (10)
MATRIX	○	◎	◎	◎	◎	◎ (REMARQUE3)	○ (OFF)	○ (Auto)	○ (0 dB)	×	○	×	×	×	×
VIRTUAL	○	×	×	×	◎	×	○ (OFF)	○ (Auto)	○ (0 dB)	×	×	×	×	×	×

○ : Signal / Réglable

× : Aucun signal / Non réglable

◎ : Activé ou désactivé par le réglage de la configuration des enceintes

REMARQUE1 : Ce paramètre est accessible lorsque le menu "Mode" est réglé sur "Cinema" (☞ page 67).

REMARQUE2 : Ce paramètre est accessible lorsque le menu "Mode" est réglé sur "Cinema" ou "Pro Logic" (☞ page 67).

REMARQUE3 : Ce paramètre est accessible lorsque le menu "Front Height" est réglé sur "ON" (☞ page 68).

REMARQUE:

*1 : Pour la reproduction des signaux Dolby Digital et DTS.

*2 : Lorsque vous écoutez un signal Dolby True HD.

*3 : Pour la reproduction Dolby Digital, DTS, DVD-Audio et Super Audio CD.

*4 : Uniquement quand le réglage "Subwoofer Mode" est sur "LFE+Main" (☞ page 34).

Mode surround	Signaux et réglages dans les différents modes												
	Paramètres (valeurs par défaut indiquées entre parenthèses)												
	Delay Time	Subwoofer	Front Height	Mode PRO LOGIC II/IIx MUSIC uniquement			Mode NEO:6 MUSIC uniquement	Mode EXT. IN uniquement	Tone Control (REMARQUE5)	MultEQ	Dynamic EQ (REMARQUE6)	Dynamic Volume (REMARQUE7)	RESTORER (REMARQUE8)
Panorama				Dimension	Center Width	Center Image	Subwoofer Att.						
PURE DIRECT, DIRECT (2 canaux)	×	○	×	×	×	×	×	×	×	×	×	×	×
MULTI CH DIRECT	×	×	×	×	×	×	×	×	×	×	×	×	×
STEREO	×	×	×	×	×	×	×	×	○ (OFF)	○ (OFF)	○	○	○
EXT. IN	×	×	×	×	×	×	×	○	×	×	×	×	×
MULTI CH IN	×	×	○	×	×	×	×	×	○ (OFF)	○ (OFF)	○	○	×
DOLBY PRO LOGIC IIz	×	×	○	×	×	×	×	×	○ (OFF)	○ (OFF)	○	○	○
DOLBY PRO LOGIC IIx	×	×	○	○ (OFF)	○ (3)	○ (3)	×	×	○ (OFF)	○ (OFF)	○	○	○
DOLBY PRO LOGIC II	×	×	○	○ (OFF)	○ (3)	○ (3)	×	×	○ (OFF)	○ (OFF)	○	○	○
DTS NEO:6	×	×	×	×	×	×	○ (0.3)	×	○ (OFF)	○ (OFF)	○	○	○
DOLBY DIGITAL	×	×	○	×	×	×	×	×	○ (OFF)	○ (OFF)	○	○	×
DOLBY DIGITAL Plus	×	×	○	×	×	×	×	×	○ (OFF)	○ (OFF)	○	○	×
DOLBY TrueHD	×	×	○	×	×	×	×	×	○ (OFF)	○ (OFF)	○	○	×
DTS SURROUND	×	×	○	×	×	×	×	×	○ (OFF)	○ (OFF)	○	○	×
DTS 96/24	×	×	○	×	×	×	×	×	○ (OFF)	○ (OFF)	○	○	×
DTS-HD	×	×	○	×	×	×	×	×	○ (OFF)	○ (OFF)	○	○	×
DTS EXPRESS	×	×	○	×	×	×	×	×	○ (OFF)	○ (OFF)	○	○	×
5CH/7CH STEREO	×	×	×	×	×	×	×	×	○ (OFF)	○ (OFF)	○	○	○
ROCK ARENA	×	×	×	×	×	×	×	×	○ (REMARQUE4)	○ (OFF)	○	○	○
JAZZ CLUB	×	×	×	×	×	×	×	×	○ (OFF)	○ (OFF)	○	○	○
MONO MOVIE	×	×	×	×	×	×	×	×	○ (OFF)	○ (OFF)	○	○	○
VIDEO GAME	×	×	×	×	×	×	×	×	○ (OFF)	○ (OFF)	○	○	○
MATRIX	○ (30 ms)	×	×	×	×	×	×	×	○ (OFF)	○ (OFF)	○	○	○
VIRTUAL	×	×	×	×	×	×	×	×	○ (OFF)	○ (OFF)	○	○	○

○ : Signal / Réglab

× : Aucun signal / Non réglable

REMARQUE4 : Graves +6 dB, Aigus +4 dB

REMARQUE5 : Ne peut être défini quand le réglage "Dynamic EQ" (page 69) est sur "ON".

REMARQUE6 : Ne peut être défini quand le réglage "MultEQ" (page 69) est sur "OFF".

REMARQUE7 : Ne peut être défini quand le réglage "Dynamic EQ" (page 69) est sur "OFF".

REMARQUE8 : "RESTORER" peut être réglé pour des signaux d'entrée analogiques, PCM 48 kHz ou 44,1 kHz.

Surround

Différences dans les noms de mode surround en fonction des signaux d'entrée

Touche	Mode surround	Remarque	Signal d'entrée																		
			ANALOG	LINEAR PCM / WAV	WMA (Windows Media Audio) / MP3 / MPEG-4 AAC / FLAC	DTS-HD		DTS					DOLBY		DOLBY DIGITAL					MULTI CH PCM	
						DTS-HD Master Audio	DTS-HD High Resolution Audio	DTS EXPRESS	DTS ES DSCRT (avec drapeau)	DTS ES MTRX (avec drapeau)	DTS (5.1 canaux)	DTS 96/24	DOLBY TrueHD	DOLBY DIGITAL Plus	DOLBY DIGITAL EX (avec drapeau)	DOLBY DIGITAL EX (sans drapeau)	DOLBY DIGITAL (5.1/5/4 canaux)	DOLBY DIGITAL (4/3 canaux)	DOLBY DIGITAL (2 canaux)	PCM (multi canaux)	PCM (2 canaux)
STANDARD																					
DTS SURROUND																					
	DTS-HD MSTR		×	×	×	●	×	×	×	×	×	×	×	×	×	×	×	×	×	×	×
	DTS-HD HI RES		×	×	×	×	●	×	×	×	×	×	×	×	×	×	×	×	×	×	×
	DTS ES DSCRT6.1	*1 *3	×	×	×	×	×	×	●◎	×	×	×	×	×	×	×	×	×	×	×	×
	DTS ES MTRX6.1	*1 *3	×	×	×	×	×	×	●◎	×	×	×	×	×	×	×	×	×	×	×	×
	DTS SURROUND		×	×	×	×	×	×	○	○	●	×	×	×	×	×	×	×	×	×	×
	DTS 96/24		×	×	×	×	×	×	×	×	×	●	×	×	×	×	×	×	×	×	×
	DTS (-HD) + PLIIx CINEMA	*2 *3	×	×	×	○	○	○	○	○	○	○	×	×	×	×	×	×	×	×	×
	DTS (-HD) + PLIIx MUSIC	*1 *3	×	×	×	○	○	○	○	○	○	○	×	×	×	×	×	×	×	×	×
	DTS (-HD) + PLIIz HEIGHT	*4	×	×	×	○	○	○	○	○	○	○	×	×	×	×	×	×	×	×	×
	DTS EXPRESS		×	×	×	×	×	●	×	×	×	×	×	×	×	×	×	×	×	×	×
	DTS (-HD) + NEO:6	*1 *3	×	×	×	○	○	○	×	○	○	○	×	×	×	×	×	×	×	×	×
	DTS NEO:6 CINEMA		○	○	○	×	×	×	×	×	×	×	×	×	×	×	×	×	○	×	○
	DTS NEO:6 MUSIC		○	○	○	×	×	×	×	×	×	×	×	×	×	×	×	×	○	×	○
DOLBY SURROUND																					
	DOLBY TrueHD		×	×	×	×	×	×	×	×	×	×	●	×	×	×	×	×	×	×	×
	DOLBY DIGITAL+		×	×	×	×	×	×	×	×	×	×	×	●	×	×	×	×	×	×	×
	DOLBY DIGITAL EX	*1 *3	×	×	×	×	×	×	×	×	×	×	×	×	○	○	○	○	×	×	×
	DOLBY (D+) (HD) +EX	*1 *3	×	×	×	×	×	×	×	×	×	×	○	○	×	×	×	×	×	×	×
	DOLBY DIGITAL		×	×	×	×	×	×	×	×	×	×	×	×	○	●	●	●	×	×	×
	DOLBY (D) (D+) (HD) +PLIIx CINEMA	*2 *3	×	×	×	×	×	×	×	×	×	×	○	○	●◎	○	○	○	○	×	×
	DOLBY (D) (D+) (HD) +PLIIx MUSIC	*1 *3	×	×	×	×	×	×	×	×	×	×	○	○	○	○	○	○	×	×	×
	DOLBY (D) (D+) (HD) +PLIIz HEIGHT	*4	×	×	×	×	×	×	×	×	×	×	○	○	○	○	○	○	×	×	×
	DOLBY PRO LOGIC IIz HEIGHT	*4	○	○	○	×	×	×	×	×	×	×	×	×	×	×	×	×	○	×	○
	DOLBY PRO LOGIC IIx CINEMA	*2 *3	○	○	○	×	×	×	×	×	×	×	×	×	×	×	×	×	○	×	○
	DOLBY PRO LOGIC IIx MUSIC	*1 *3	○	○	○	×	×	×	×	×	×	×	×	×	×	×	×	×	○	×	○
	DOLBY PRO LOGIC IIx GAME	*1 *3	○	○	○	×	×	×	×	×	×	×	×	×	×	×	×	×	○	×	○
	DOLBY PRO LOGIC II CINEMA		○	○	○	×	×	×	×	×	×	×	×	×	×	×	×	×	○	×	○
	DOLBY PRO LOGIC II MUSIC		○	○	○	×	×	×	×	×	×	×	×	×	×	×	×	×	○	×	○
	DOLBY PRO LOGIC II GAME		○	○	○	×	×	×	×	×	×	×	×	×	×	×	×	×	○	×	○
	DOLBY PRO LOGIC		○	○	○	×	×	×	×	×	×	×	×	×	×	×	×	×	○	×	○

REMARQUE:

*1: Ce mode n'est pas accessible lorsque la configuration des enceintes surround arrière est sur "None".

*2: Ce mode n'est pas accessible lorsque la configuration des enceintes surround arrière est sur "1spkr" ou "None".

*3: Peut être sélectionné quand "Amp Assign" est réglé sur "Normal".

*4: Ce mode n'est pas accessible lorsque la configuration des enceintes larges avant est sur "None".

● : Mode sélectionnable dans l'état initial

◎ : Mode fixe lorsque "AFDM" est "ON"

○ : Mode sélectionnable

× : Mode non sélectionnable

Touche	Remarque	Signal d'entrée																			
		ANALOG	LINEAR PCM / WAV	WMA (Windows Media Audio) / MP3 / MPEG-4 AAC / FLAC	DTS-HD		DTS					DOLBY		DOLBY DIGITAL					MULTI CH PCM		
Mode surround					DTS-HD Master Audio	DTS-HD High Resolution Audio	DTS EXPRESS	DTS ES DSCRT (avec drapeau)	DTS ES MTRX (avec drapeau)	DTS (5.1 canaux)	DTS 96/24	DOLBY TrueHD	DOLBY DIGITAL Plus	DOLBY DIGITAL EX (avec drapeau)	DOLBY DIGITAL EX (sans drapeau)	DOLBY DIGITAL (5.1/5/4 canaux)	DOLBY DIGITAL (4/3 canaux)	DOLBY DIGITAL (2 canaux)	PCM (multi canaux)	PCM (2 canaux)	
STANDARD																					
MULTI CH IN																					
MULTI CH IN		×	×	×	×	×	×	×	×	×	×	×	×	×	×	×	×	×	●	×	
MULTI IN + PLIIx CINEMA	*2 *3	×	×	×	×	×	×	×	×	×	×	×	×	×	×	×	×	×	○	×	
MULTI IN + PLIIx MUSIC	*1 *3	×	×	×	×	×	×	×	×	×	×	×	×	×	×	×	×	×	○	×	
MULTI IN + PLIIz HEIGHT	*4	×	×	×	×	×	×	×	×	×	×	×	×	×	×	×	×	×	○	×	
MULTI IN + DOLBY EX	*1 *3	×	×	×	×	×	×	×	×	×	×	×	×	×	×	×	×	×	○	×	
MULTI CH IN 7.1	*1 *3	×	×	×	×	×	×	×	×	×	×	×	×	×	×	×	×	×	● ◎ (7.1)	×	
DIRECT																					
DIRECT																					
MULTI CH DIRECT		○	○	○	○	○	○	○	○	○	○	○	○	○	○	○	○	○	○	×	○
M DIRECT + PLIIx CINEMA	*2 *3	×	×	×	×	×	×	×	×	×	×	×	×	×	×	×	×	×	○	×	
M DIRECT + PLIIx MUSIC	*1 *3	×	×	×	×	×	×	×	×	×	×	×	×	×	×	×	×	×	○	×	
M DIRECT + PLIIz HEIGHT	*4	×	×	×	×	×	×	×	×	×	×	×	×	×	×	×	×	×	○	×	
M DIRECT + DOLBY EX	*1 *3	×	×	×	×	×	×	×	×	×	×	×	×	×	×	×	×	×	○	×	
M DIRECT 7.1	*1 *3	×	×	×	×	×	×	×	×	×	×	×	×	×	×	×	×	×	○ (7.1)	×	
PURE DIRECT																					
PURE DIRECT																					
MULTI CH PURE DIRECT		○	○	○	○	○	○	○	○	○	○	○	○	○	○	○	○	○	○	×	○
M PURE D + PLIIx CINEMA	*2 *3	×	×	×	×	×	×	×	×	×	×	×	×	×	×	×	×	×	○	×	
M PURE D + PLIIx MUSIC	*1 *3	×	×	×	×	×	×	×	×	×	×	×	×	×	×	×	×	×	○	×	
M PURE D + PLIIz HEIGHT	*4	×	×	×	×	×	×	×	×	×	×	×	×	×	×	×	×	×	○	×	
M PURE D + DOLBY EX	*1 *3	×	×	×	×	×	×	×	×	×	×	×	×	×	×	×	×	×	○	×	
M CH PURE DIRECT 7.1	*1 *3	×	×	×	×	×	×	×	×	×	×	×	×	×	×	×	×	×	○ (7.1)	×	
DSP SIMULATION																					
5CH/7CH STEREO																					
5CH/7CH STEREO	*5	○	○	○	×	×	×	○	○	○	○	×	×	×	○	○	○	○	○	○	○
ROCK ARENA		○	○	○	×	×	×	○	○	○	○	×	×	×	○	○	○	○	○	○	○
JAZZ CLUB		○	○	○	×	×	×	○	○	○	○	×	×	×	○	○	○	○	○	○	○
MONO MOVIE		○	○	○	×	×	×	○	○	○	○	×	×	×	○	○	○	○	○	○	○
VIDEO GAME		○	○	○	×	×	×	○	○	○	○	×	×	×	○	○	○	○	○	○	○
MATRIX		○	○	○	×	×	×	○	○	○	○	×	×	×	○	○	○	○	○	○	○
VIRTUAL		○	○	○	×	×	×	○	○	○	○	×	×	×	○	○	○	○	○	○	○
STEREO																					
STEREO																					
		●	●	●	○	○	○	○	○	○	○	○	○	○	○	○	○	○	●	○	●

REMARQUE:

- *1: Ce mode n'est pas accessible lorsque la configuration des enceintes surround arrière est sur "None".
 *2: Ce mode n'est pas accessible lorsque la configuration des enceintes surround arrière est sur "1spkr" ou "None".
 *3: Peut être sélectionné quand "Amp Assign" est réglé sur "Normal".
 *4: Ce mode n'est pas accessible lorsque la configuration des enceintes larges avant est sur "None".
 *5: Si la configuration des enceintes surround arrière, enceintes larges avant et enceintes avant-haut est réglée sur "None", "5CH STEREO" s'affiche.

- : Mode sélectionnable dans l'état initial
 ○ : Mode sélectionnable
 × : Mode non sélectionnable

Relation entre les signaux vidéo et la sortie moniteur

Video Convert	MAIN ZONE MONITOR OUT														
	Signal d'entrée				Signal de sortie				Menu GUI s'affiche						
	HDMI	COMPONENT	S-VIDEO	VIDEO	HDMI	COMPONENT	S-VIDEO	VIDEO	HDMI	COMPONENT	S-VIDEO	VIDEO			
ON/OFF	×	×	×	×	×	×	×	×	Seul le GUI menu s'affiche	×	×	×			
ON	×	×	×	○	VIDEO	VIDEO	VIDEO	VIDEO	○ (VIDEO)	×	×	×			
ON	×	×	○	×	S-VIDEO	S-VIDEO	S-VIDEO	S-VIDEO	○ (S-VIDEO)	×	×	×			
ON	×	×	○	○	COMPONENT	COMPONENT	×	×	○ (COMPONENT)	×	×	×			
ON	×	○ (1080p)	×	×			COMPONENT	COMPONENT		×	×	×	×	×	
ON	×	○ (1080i ~ 480p)	×	×			×	×		×	×	×	×	×	
ON	×	○ (480i/576i)	×	×			VIDEO	VIDEO		×	×	×	×	×	
ON	×	○ (1080p)	×	○			×	×	×	×	×	×	×		
ON * 1	×	○ (1080p)	×	○			COMPONENT	COMPONENT	×	×	×	×	×		
ON	×	○ (1080i ~ 480p)	×	○			×	×	×	×	×	×	×		
ON	×	○ (480i/576i)	×	○			S-VIDEO	S-VIDEO	×	×	×	×	×		
ON	×	○ (1080p)	○	×			COMPONENT	COMPONENT	×	×	×	×	×		
ON * 1	×	○ (1080p)	○	×			×	×	×	×	×	×	×		
ON	×	○ (1080i ~ 480p)	○	×			S-VIDEO	S-VIDEO	×	×	×	×	×		
ON	×	○ (480i/576i)	○	×			COMPONENT	COMPONENT	×	×	×	×	×		
ON	×	○ (1080p)	○	○	S-VIDEO	S-VIDEO	×	×	×	×	×				
ON * 1	×	○ (1080p)	○	○	COMPONENT	COMPONENT	×	×	×	×	×				
ON	×	○ (1080i ~ 480p)	○	○	HDMI	×	×	×	○ (HDMI)	×	×	×			
ON	○	×	×	×			VIDEO	VIDEO					×	×	
ON	○	×	×	×			S-VIDEO	S-VIDEO					×	×	
ON	○	×	×	×			VIDEO	VIDEO					×	×	
ON	○	○	×	×		COMPONENT	×	×	×	×	×	×			
ON	○	○	×	×				S-VIDEO	S-VIDEO	×	×				
ON	○	○	×	×				VIDEO	VIDEO	×	×				
ON	○	○	×	×				S-VIDEO	S-VIDEO	×	×				
OFF	×	×	×	×	×	×	×	×	Seul le menu GUI s'affiche	×	×	×			
OFF	×	×	×	×			VIDEO	VIDEO					×	×	
OFF	×	×	×	×			S-VIDEO	S-VIDEO					×	×	
OFF	×	○	×	×			VIDEO	VIDEO					×	×	
OFF	×	○	×	×		COMPONENT	×	×					×		
OFF	×	○	×	×				S-VIDEO					S-VIDEO	×	×
OFF	○	×	×	×				VIDEO					VIDEO	×	×
OFF	○	×	×	×				S-VIDEO					S-VIDEO	×	×
OFF	○	○	×	×	HDMI	×	×	×	Seul le menu GUI s'affiche	×	×	×			
OFF	○	×	×	×			VIDEO	VIDEO					×	×	
OFF	○	×	×	×			S-VIDEO	S-VIDEO					×	×	
OFF	○	○	×	×			VIDEO	VIDEO					×	×	
OFF	○	○	×	×		COMPONENT	×	×					×		
OFF	○	○	×	×				S-VIDEO					S-VIDEO	×	×
OFF	○	○	×	×				VIDEO					VIDEO	×	×
OFF	○	○	×	×				S-VIDEO					S-VIDEO	×	×

○ () : Entrée de signal vidéo présent

× () : Aucune entrée de signal vidéo

* 1 : Lorsqu'aucun moniteur HDMI n'est connecté ou lorsque l'alimentation du moniteur HDMI n'est pas branchée.

○ () : Superposé sur l'image indiquée par () .

× () : Seule l'image dans () est lue.

× : Ni l'image, ni le menu GUI ne sont lus.

* 2 : Seul le menu GUI s'affiche lorsqu'aucun moniteur HDMI n'est connecté ou lorsque l'alimentation du moniteur HDMI n'est pas branchée.

* 3 : Quand aucun moniteur HDMI n'est connecté ou que le moniteur HDMI est sur "OFF", le menu GUI menu est en superposition sur l'image indiquée dans () .

ZONE2 MONITOR OUT		
INPUT		OUTPUT
S-VIDEO	VIDEO	VIDEO
×	×	×
×	○	VIDEO
○	×	S-VIDEO
○	○	S-VIDEO



- La fonction de conversion vidéo de la zone principale est compatible avec les formats suivants: NTSC, PAL, SECAM, NTSC4,43, PAL-N, PAL-M et PAL-60.
- Lorsque les signaux SECAM de l'entrée vidéo sont convertis, ils sont émis au format PAL à partir de la borne S-Vidéo et Vidéo.
- L'affichage de l'interface graphique GUI ne peut pas être superposé en cas d'entrée de signaux x.v.Color ou d'une résolution d'ordinateur (p.ex. VGA).

Dépistage des pannes

Si un problème se produit, vérifiez d'abord les points suivants:

1. Les connexions sont-elles correctes ?
2. L'appareil est-il utilisé conformément aux descriptions du manuel de l'utilisateur ?
3. Les autres composants fonctionnent-ils correctement ?

Si l'appareil ne fonctionne pas correctement, vérifiez les points énumérés dans le tableau ci-dessous. Si le problème persiste, il s'agit peut-être d'un dysfonctionnement.

Dans ce cas, débranchez immédiatement le cordon d'alimentation et contactez votre revendeur.

[Général]

Symptôme	Cause / Mesure	Page
Le réglage ne fonctionne pas correctement.	<ul style="list-style-type: none"> • Initialisation du microprocesseur. 	100
L'appareil ne se met pas en marche ou s'éteint juste après la mise en marche.	<ul style="list-style-type: none"> • Vérifiez que les prises d'alimentation sont correctement insérées dans les prises CA de l'AVR-3310 et dans les prises murales. 	23
Aucun son n'est émis par les enceintes.	<ul style="list-style-type: none"> • Vérifiez les connexions aux appareils d'entrée et les connexions de câble de l'enceinte. 	13 ~ 22
	<ul style="list-style-type: none"> • Vérifiez les connexions aux appareils de lecture et sélectionnez la source d'entrée appropriée. 	14 ~ 22, 26
	<ul style="list-style-type: none"> • Réglez le volume principal à un niveau approprié. 	62
	<ul style="list-style-type: none"> • Annulez le mode de sourdine. 	62
	<ul style="list-style-type: none"> • Débranchez le casque audio. Aucun son n'est transmis depuis les enceintes ou depuis les prises PRE OUT quand les écouteurs sont connectés. 	62
	<ul style="list-style-type: none"> • Sélectionnez une source d'entrée pour laquelle le réglage de l'entrée numérique a été activé. 	45, 46
	<ul style="list-style-type: none"> • Faites correspondre la prise à laquelle la prise d'entrée numérique est attribuée avec le mode d'entrée. 	47
L'écran est éteint	<ul style="list-style-type: none"> • Réglez la fonction du gradateur sur un réglage autre que "OFF". 	42
	<ul style="list-style-type: none"> • Annulez le mode PURE DIRECT. L'écran s'éteint quand le mode PURE DIRECT est sélectionné. 	66
Le témoin "DOLBY DIGITAL" ne s'affiche pas sur l'écran.	<ul style="list-style-type: none"> • Vérifiez le réglage de la sortie audio du lecteur Blu-ray / lecteur DVD. Pour plus de détails, voir le mode d'emploi du lecteur Blu-ray / lecteur DVD. 	-

Symptôme	Cause / Mesure	Page
Coupure d'alimentation non prévue quand vous utilisez le AVR-3310, le témoin d'alimentation clignote en rouge toutes les 2 secondes environ.	<ul style="list-style-type: none"> • Le circuit de protection s'active selon la température dans les parties internes de l'appareil. Veuillez couper l'alimentation une fois, et la réactiver une fois la température suffisamment descendue. • Veuillez réinstaller le AVR-3310 dans un endroit bien ventilé. 	-
Coupure d'alimentation non prévue quand vous utilisez le AVR-3310, le témoin d'alimentation clignote en rouge toutes les 0,5 secondes environ.	<ul style="list-style-type: none"> • Veuillez utiliser les enceintes ayant l'impédance appropriée. 	13
	<ul style="list-style-type: none"> • Le circuit de protection a été activé car les torons des différents câbles d'enceinte se touchent ou un toron est sorti de la prise et touche le panneau arrière AVR-3310. Débranchez le cordon d'alimentation, puis torsadez fermement les fils ou reformez les extrémités, etc. Effectuez de nouveau le branchement. 	13
Même avec l'alimentation, le témoin d'alimentation clignote en rouge toutes les 0,5 secondes environ.	<ul style="list-style-type: none"> • Le circuit de l'amplificateur AVR-3310 est défaillant. Coupez l'alimentation et contactez le conseiller du service DENON. 	-

[Télécommande]

Symptôme	Cause / Mesure	Page
L'appareil ne fonctionne pas correctement lorsqu'il est actionné par la télécommande.	<ul style="list-style-type: none"> • Les piles sont usées. Remplacez-les par des piles neuves. 	3
	<ul style="list-style-type: none"> • Faites fonctionner la télécommande à une distance d'environ 7 m de l'AVR-3310 et à un angle de 30°. 	3
	<ul style="list-style-type: none"> • Retirez l'obstacle entre l'AVR-3310 et la télécommande. 	-
	<ul style="list-style-type: none"> • Insérez les batteries en respectant la polarité avec les repères ⊕ et ⊖. 	3
	<ul style="list-style-type: none"> • Le capteur de télécommande de l'appareil est exposé à une forte lumière (soleil, lampe fluorescente de type inverseur, etc.). Déplacez l'appareil afin que le capteur de télécommande ne soit plus exposé à une forte lumière. 	3
	<ul style="list-style-type: none"> • Assurez-vous que l'ID de la télécommande de l'appareil principal et la télécommande correspondent. 	42, 89
	<ul style="list-style-type: none"> • Réglez de manière appropriée le bouton de fonction de la télécommande. 	7, 8

[Audio]

Symptôme	Cause / Mesure	Page
Aucun son n'est émis par l'enceinte centrale.	<ul style="list-style-type: none"> Pendant la lecture des sources audio mono, sélectionnez un mode surround autre que "STANDARD" (Dolby/DTS Surround). 	64
Aucun son n'est émis par les enceintes surround.	<ul style="list-style-type: none"> Réglez le mode surround sur un mode de lecture surround. 	64, 65
Aucun son n'est émis par l'enceinte surround arrière.	<ul style="list-style-type: none"> Vérifiez que l'attribution de l'amplificateur de l'enceinte arrière surround est sur "Normal". 	33
	<ul style="list-style-type: none"> Réglez l'enceinte arrière surround sur un réglage autre que "None". 	33
	<ul style="list-style-type: none"> Réglez "Surround Parameters" – "Surround Back" sur un réglage autre que "OFF". Réglez le mode surround sur le mode de lecture surround. 	68 64, 65
Aucun son n'est émis par le subwoofer.	<ul style="list-style-type: none"> Activez le subwoofer. 	–
	<ul style="list-style-type: none"> Réglez le subwoofer sur "Yes". 	33
	<ul style="list-style-type: none"> Check the subwoofer connections. 	13
	<ul style="list-style-type: none"> Augmentez le niveau de canal du subwoofer. 	34
Le son DTS n'est pas émis.	<ul style="list-style-type: none"> Réglez le paramètre de sortie audio du lecteur de disque Blu-ray/DVD sur "Bit-stream". Pour plus de détails, reportez-vous au mode d'emploi du lecteur de disques Blu-ray/DVD. 	–
	<ul style="list-style-type: none"> Use a DTS-compatible Blu-ray disc player/DVD player. 	–
	<ul style="list-style-type: none"> Réglez le mode de décodage sur "Auto" ou sur "DTS". 	48
Le son Dolby TrueHD, DTS-HD, Dolby Digital Plus ne sort pas.	<ul style="list-style-type: none"> Effectuez les connexions HDMI. 	14
	<ul style="list-style-type: none"> Réglez le paramètre de sortie audio du lecteur de disque Blu-ray/DVD sur "Bit-stream". Pour plus de détails, reportez-vous au mode d'emploi du lecteur de disques Blu-ray/DVD. 	–
	<ul style="list-style-type: none"> Utilisez un lecteur Blu-ray compatible DTS. 	–

[Dock de contrôle pour iPod]

Symptôme	Cause / Mesure	Page
Impossible de lire l'iPod.	<ul style="list-style-type: none"> Connectez à la prise sur laquelle "iPod dock" a été attribuée et changez la source d'entrée. 	26, 46
	<ul style="list-style-type: none"> Vérifiez les connexions iPod. 	16
	<ul style="list-style-type: none"> Branchez le dock de contrôle pour iPod de l'adaptateur CA dans une prise secteur. Les communications avec l'AVR-3310 ne sont pas possibles à moins que l'adaptateur c.a. ne soit branché. 	–

[Vidéo]

Symptôme	Cause / Mesure	Page
Aucune image ne s'affiche.	<ul style="list-style-type: none"> Vérifiez les connexions des prises de sortie vidéo de l'AVR-3310 et les prises d'entrée TV. 	14, 15
	<ul style="list-style-type: none"> Effectuez le réglage d'entrée approprié pour les prises d'entrée de la TV connectée à l'AVR-3310. 	–
	<ul style="list-style-type: none"> Annulez le mode PURE DIRECT. 	66
	<ul style="list-style-type: none"> Les signaux vidéo haute définition (1080i/720p) et progressifs (480p/576p) ne sont pas convertis. Réglez le lecteur pour entrelacer les signaux (480i/576i). Vérifiez le réglage "Video Select". 	– 46
Impossible d'enregistrer l'image.	<ul style="list-style-type: none"> La prise vidéo RECOUT n'est pas unie de la fonction de conversion vidéo. Utilisez un câble vidéo pour les signaux vidéo et un câble S-Vidéo pour les signaux S-Vidéo. 	17
Impossible de copier les DVD sur un magnétoscope.	<ul style="list-style-type: none"> Il ne s'agit pas d'un dysfonctionnement. La plupart des films incluent des signaux de prévention de copie et ne peuvent être copiés. 	–
GUI ne s'affiche pas.	<ul style="list-style-type: none"> Réglez "Format" en fonction du format (NTSC ou PAL) de la TV utilisée. 	41

[HDMI]

Symptôme	Cause / Mesure	Page
Les signaux audio HDMI ne sont pas émis par les enceintes.	<ul style="list-style-type: none"> Sélectionnez "Audio Out" sur "AMP" pour transmettre les signaux audio HDMI depuis les enceintes. 	35
Aucune image ne s'affiche avec les connexions HDMI.	<ul style="list-style-type: none"> Vérifiez la connexion des connecteurs HDMI. 	14
	<ul style="list-style-type: none"> Sélectionnez la source d'entrée attribuée à la prise HDMI sur "Input Assign". 	26, 45
	<ul style="list-style-type: none"> Connectez un moniteur compatible avec la protection anti-copie (HDCP). 	14
	<ul style="list-style-type: none"> Vérifiez si le format de sortie (HDMI FORMAT) du lecteur connecté, etc., correspond aux formats d'entrée compatible avec la TV. 	14, 15
Aucun son n'est émis par le moniteur relié par les connexions HDMI.	<ul style="list-style-type: none"> Sélectionnez "Audio Out" sur "TV" pour transmettre les signaux audio HDMI depuis la TV. 	35
Pendant les opérations suivantes sur un appareil connecté, l'AVR-3310 a le même fonctionnement.	<ul style="list-style-type: none"> Réglez "HDMI Control" sur "OFF". Quand vous souhaitez seulement faire fonctionner l'alimentation on/off de chaque dispositif, réglez "Power Off Control" sur "OFF". 	35
<ul style="list-style-type: none"> Alimentation ON/OFF Commutation des dispositifs de sortie audio Réglage du volume Commutation de source d'entrée 		

[NET/USB / Napster]

Symptôme	Cause / Mesure	Page
"USB" ne s'affiche pas sur le menu de l'interface graphique GUI lorsqu'un dispositif mémoire USB est connecté.	• L'appareil ne peut pas reconnaître de dispositif mémoire USB. Vérifiez la connexion.	20
	• Un dispositif mémoire USB non conforme aux standards de stockage de masse ou MTP a été connecté. Connectez un dispositif mémoire USB conforme aux standards de stockage de masse ou MTP.	–
	• Un dispositif mémoire USB que l'appareil ne peut pas reconnaître a été connecté. Il ne s'agit pas d'un dysfonctionnement. DENON ne garantit pas que les dispositifs mémoire USB fonctionnent ou soient alimentés.	–
Impossible de lire les fichiers contenus sur un dispositif mémoire USB.	• Le dispositif mémoire USB est connecté via un hub USB. Connectez le dispositif mémoire USB directement au port USB.	–
	• Le dispositif mémoire USB n'est pas au format FAT16 ou FAT32. Sélectionnez le format FAT16 ou FAT32. Pour plus de détails, reportez-vous au mode d'emploi du dispositif mémoire USB.	–
	• Le dispositif mémoire USB est divisé en plusieurs partitions. En cas de division en plusieurs partitions, seuls les fichiers enregistrés dans la partition initiale peuvent être lus.	55
Les noms de fichier ne s'affichent pas correctement ("...", etc.).	• Les fichiers sont enregistrés dans un format incompatible. Enregistrez les fichiers dans un format compatible.	55
	• Vous essayez de lire un fichier protégé. Les fichiers protégés ne peuvent pas être lus sur cet appareil.	55
Les noms de fichier ne s'affichent pas correctement ("...", etc.).	• Les caractères utilisés ne peuvent pas être affichés. Il ne s'agit pas d'un dysfonctionnement. Sur cet appareil, les caractères qui ne peuvent pas être affichés sont remplacés par " . (points de suspension)".	–
	• Le câble Ethernet n'est pas correctement connecté ou le réseau est déconnecté. Vérifiez l'état de la connexion.	22
	• Le programme émis n'est pas dans un format compatible. Seuls les programmes de radio Internet au format MP3 et WMA peuvent être lus sur cet appareil.	54, 55
	• Le pare-feu de l'ordinateur ou du routeur est activé. Vérifiez les réglages du pare-feu de l'ordinateur ou du routeur.	–
Impossible de lire la radio Internet.	• La station radio n'émet pas en ce moment. Choisissez une station radio qui émet en ce moment.	56, 57
	• L'adresse IP est incorrecte. Vérifiez l'adresse IP de l'appareil.	39
	• Les fichiers sont enregistrés dans un format incompatible. Enregistrez les fichiers dans un format compatible.	55
Impossible de lire les fichiers contenus sur un ordinateur.	• Vous essayez de lire un fichier protégé. Les fichiers protégés ne peuvent pas être lus sur cet appareil.	55
	• L'appareil et l'ordinateur sont reliés par un câble USB. Le port USB de l'appareil ne peut pas être utilisé pour connecter un ordinateur.	–

Symptôme	Cause / Mesure	Page
Impossible de trouver le serveur ou de s'y connecter.	• Le pare-feu de l'ordinateur ou du routeur est activé. Vérifiez les réglages du pare-feu de l'ordinateur ou du routeur.	–
	• L'ordinateur n'est pas activé. Mettez l'ordinateur en marche.	–
	• Le serveur n'est pas actif. Activez le serveur.	–
	• L'adresse IP de l'appareil est incorrecte. Vérifiez l'adresse IP de l'appareil.	39
Impossible de se connecter aux stations radio préférées ou favorites.	• La station radio n'émet pas en ce moment. Attendez un peu et réessayez.	–
	• La station radio n'est pas en service en ce moment. Il est impossible de se connecter aux stations radio qui ne sont plus en service.	–
Impossible de se connecter à certaines stations radio et "Server Full" ou "Connection Down" s'affiche.	• La station est saturée ou n'émet pas en ce moment. Attendez un peu et réessayez.	–
Coupures du son pendant la lecture.	• La vitesse de transfert du signal du réseau est faible ou les lignes de communication ou la station radio sont saturées. Il ne s'agit pas d'un dysfonctionnement. Le son risque d'être coupé pendant la lecture d'émission au débit élevé, selon les conditions de la communication.	–
La qualité du son est mauvaise ou le son lu est bruyant.	• Le débit du fichier lu est faible. Il ne s'agit pas d'un dysfonctionnement.	–
La liste de lecture ne peut pas être assemblée.	• L'AVR-3310 ne répond pas à la compilation de la liste de lecture. Lorsque la liste de lecture est compilée dans l'application PC, elle est enregistrée dans "My Library". La liste de lecture peut ainsi être écoutée avec l'AVR-3310.	–
Ne peut pas supprimer Plages, Pistes de lecture, Canaux enregistrés dans "My Library".	• Impossible avec l'AVR-3310. À supprimer de l'application PC.	–
Ne peut pas accéder à Napster. ("Incorrect Username or Password" s'affiche.)	• Les données d'accès sont inexactes. Vérifiez si le nom d'utilisateur Napster a été correctement saisi. Saisissez à nouveau le mot de passe. (Le mot de passe n'est pas affiché.) http://www.napster.com/choose/index_default.html	39

Restauration de tous les réglages standards (Réinitialisation du microprocesseur)

Effectuez cette procédure si l'affichage est anormal ou si aucune opération ne peut être effectuée. Lorsque le microprocesseur est réinitialisé, tous les réglages sont ramenés à leur valeur par défaut.

1 Eteignez l'appareil à l'aide de <POWER>.

2 Appuyez sur <POWER> tout en appuyant sur <STANDARD> et <DSP SIMULATION>.

3 Lorsque l'affichage commence à clignoter à intervalles d'environ 1 seconde, relâchez les deux touches.



Si à l'étape 3 l'affichage ne clignote pas à intervalles d'environ 1 seconde, recommencez à partir de l'étape 1.

Spécifications

Section audio

Amplificateur de puissance

Puissance nominale:

Avant:
120 W + 120 W (8 Ω/ohms, 20 Hz ~ 20 kHz avec 0,05 % T.H.D.)
160 W + 160 W (6 Ω/ohms, 1 kHz avec 0,7 % T.H.D.)
Centrale:
120 W (8 Ω/ohms, 20 Hz ~ 20 kHz avec 0,05 % T.H.D.)
160 W (6 Ω/ohms, 1 kHz avec 0,7 % T.H.D.)

Surround:
120 W + 120 W (8 Ω/ohms, 20 Hz ~ 20 kHz avec 0,05 % T.H.D.)
160 W + 160 W (6 Ω/ohms, 1 kHz avec 0,7 % T.H.D.)

Surround arrière:
120 W + 120 W (8 Ω/ohms, 20 Hz ~ 20 kHz avec 0,05 % T.H.D.)
160 W + 160 W (6 Ω/ohms, 1 kHz avec 0,7 % T.H.D.)

Puissance dynamique:

130 W x 2 canaux (8 Ω/ohms)
180 W x 2 canaux (4 Ω/ohms)

Bornes de sortie:

Centrale, Surround, Surround arrière: 6 ~ 16 Ω/ohms
Avant: A ou B 6 ~ 16 Ω/ohms
A + B 8 ~ 16 Ω/ohms

Analogique

Sensibilité d'entrée / Impédance d'entrée:

200 mV / 12 kΩ/kohms
(sauf pour EXT. IN EXT. IN (SW, S, SB), CD, PHONO, V. AUX)
200 mV / 47 kΩ/kohms (EXT. IN (SW, S, SB), CD, PHONO, V. AUX)

Réponse en fréquence:

10 Hz ~ 100 kHz — +1, -3 dB (mode DIRECT)

S/B:

102 dB (IHF-A chargée, mode DIRECT)

Distorsion:

0,005 % (20 Hz ~ 20 kHz) (mode DIRECT)

Puissance nominale:

1,2 V

Numérique

Sortie N/A:

Sortie nominale — 2 V (en lecture à 0 dB)
Distorsion harmonique totale — 0,008 % (1 kHz, à 0 dB)
Ratio S/B — 102 dB
Gamme dynamique — 100 dB
Format — Interface audio numérique

Entrée numérique:

Égaliseur phono (entrée PHONO — REC OUT)

Sensibilité de l'entrée:

2,5 mV

Variation RIAA:

±1 dB (20 Hz à 20 kHz)

S/B:

74 dB (pondéré, avec entrée de 5 mV)

Puissance nominale:

150 mV

Facteur de distorsion:

0,03 % (1 kHz, 3 V)

Section vidéo

Bornes vidéo standard

Niveau d'entrée / sortie et impédance: 1 Vp-p, 75 Ω/ohms

Réponse en fréquence:

5 Hz ~ 10 MHz — +0, -3 dB (conversion vidéo réglée sur "OFF")

Bornes S-Vidéo

Niveau d'entrée / sortie et impédance: Signal Y (luminosité) — 1 Vp-p, 75 Ω/ohms

Signal C (couleur) — 0,3 (PAL) / 0,286 (NTSC) Vp-p, 75 Ω/ohms

Réponse en fréquence:

5 Hz ~ 10 MHz — +0, -3 dB (conversion vidéo réglée sur "OFF")

Borne vidéo composante couleur

Niveau d'entrée / sortie et impédance: Signal Y (luminosité) — 1 Vp-p, 75 Ω/ohms

Signal Pb / Cb — 0,7 Vp-p, 75 Ω/ohms

Signal Pr / Cr — 0,7 Vp-p, 75 Ω/ohms

Réponse en fréquence:

5 Hz ~ 100 MHz — +0, -3 dB (conversion vidéo réglée sur "OFF")

Section tuner

[FM]

[AM]

(remarque: μV at 75 Ω/ohms, 0 dBf = 1 x 10⁻¹⁵ W)

Plage de réception:

87,5 MHz ~ 108,0 MHz

522 kHz ~ 1611 kHz

Sensibilité utile:

1,0 μV (11,2 dBf)

20 μV

Sensibilité seuil 50 dB:

MONO 1,6 μV (15,3 dBf)

STEREO 23 μV (38,5 dBf)

S/B (IHF-A):

MONO 77 dB

STEREO 72 dB

Distorsion harmonique totale (à 1 kHz):

MONO 0,15 %

STEREO 0,3 %

Généralités

Alimentation:

CA 230 V, 50 Hz

Consommation:

670 W

0,1 W (veille)

Dimensions externes maximales:

434 (L) x 171 (H) x 414 (P) mm

Poids:

12,9 kg

Télécommande princi (RC-1118)

Piles:

R6/AA (deux piles)

Dimensions externes maximales:

52 (L) x 243 (H) x 21 (P) mm

Poids:

184 g (piles incluses)

Télécommande secondaire (RC-1121)

Piles:

R03/AAA Type (deux piles)

Dimensions externes maximales:

49 (L) x 220 (H) x 24,5 (P) mm

Poids:

114 g (piles incluses)

* Pour des raisons d'amélioration, les caractéristiques et l'apparence sont susceptibles d'être modifiées sans avertissement préalable.

List of preset codes / Liste von voreingestellten Codes / Liste de codes pré-réglés / Lista dei codici pre-regolati /
 Lista de códigos pre-ajustados / Lijst van voorinstelde codes / Förteckning över förinställda koder

DEVICE SELECT : TV

Television

A	3M	100
	Addison	163
	Admiral	033, 044, 050, 141
	Advent	130
	Adventura	041
	Aiko	138
	Akai	018, 019, 034, 119, 137, 151
	Albatron	127, 131
	Alleron	039
	America Action	139
	Ampro	129
	Amtron	038
	Anam	139
	Anam National	035, 038
	AOC	030, 036, 079, 137, 151, 154
	Apex	048, 062
	Apex Digital	174
	Audiovox	038, 067, 071, 138, 139, 140
	Aventura	029
B	Axon	120
	Bang & Olufsen	146
	Barco	020
	Baur	034
	Belcor	030
	Bell & Howell	033
	Benq	089, 135
	Blue Sky	020
	Bradford	038, 139
	Brilliant	145
	Brockwood	030
	Broksonic	050, 139, 141
	byd:sign	123
C	Candle	037, 041, 137, 151
	Carnivale	137, 151
	Carver	155
	CCE	147, 152
	Celebrity	034
	Celera	048
	Changhong	048
	Ching Tai	163
	Chun Yun	157, 163, 169, 173
	Chung Hsin	160, 169
	Citizen	037, 038, 049, 137, 138, 151, 153, 156
	Clarion	139
	Coby	074

	Contec	139
	Contec/Cony	038
	Craig	038, 139
	Crosley	049, 155
	Crown	038, 139, 153
	CTX	082
	Curtis Mathes	010, 019, 044, 137, 140, 143, 151, 153, 155, 156
	CXC	038, 139
	Cytron	118
D	Daewoo	030, 036, 049, 138, 140, 153
	Daytron	030
	Dell	012, 032
	Denon	143
	DiamondVision	125
	Dimensia	010
	Disney	060
	Dumont	013, 030
	Durabrand	012, 029, 050, 111, 136, 139, 141
	Dwin	044, 128
E	Electroband	034
	Electrograph	142
	Electrohome	034, 035, 050
	Element	106
	Emerson	012, 029, 030, 038, 039, 049, 050, 139, 141, 153
	Emprex	124
	Envision	137, 151
	Epson	080, 097
	Erres	149
	ESA	018, 029
	Ether	158
F	Firststar	170
	Fujitsu	037, 039, 077
	Funai	029, 038, 039, 139
	Furi	165
	Futuretech	038, 139
G	Gateway	085, 142, 144
	GE	010, 012, 035, 040, 045, 055, 140
	GFM	027, 028
	Gibraltar	013, 030, 137, 151
	Go Video	134
	Goldstar	012, 030, 036, 137, 151
	Gradiente	084
	Grundig	152
	Grunpy	038, 039, 139
H	Haier	107, 114, 136, 148
	Hallmark	012
	Hankook	158, 168, 169
	Harman/Kardon	155

	Harvard	038, 139
	Havermy	044
	Hello Kitty	140
	Hewlett Packard	068
	Hisense	087, 167, 174
	Hitachi	[014]*, 058, 103, 143, 181
	HP	031
	Hyundai	133
I	Ilo	090, 115, 117, 122
	IMA	038
	Infinity	155
	InFocus	099
	Initial	117
	Innova	152
	Insignia	029, 108, 109, 110
J	Janeil	041
	JBL	155
	JC Penney	010, 036, 037, 040
	JCB	034
	Jean	159, 163, 167, 170
	Jinxiang	161, 165, 167
	JVC	023, 024, 025, 040, 050
K	Kawasho	034
	Kaypani	154
	KEC	139
	Kenwood	030, 137, 151
	Kioto	020, 155
	KLH	048
	Kloss Novabeam	038, 041
	Kolin	166, 169
	KTV	038, 137, 139, 147, 151, 153
L	LG	012, 030, 036, 127, 151
	Logik	033
	LXI	010, 012, 155
M	M & S	155
	Magnasonic	049
	Magnavox	028, 037, 047, 054, 056, 137, 151, 155
	Majestic	033
	Marantz	046, 137, 151, 152, 155
	Maxent	112, 142
	Mediator	149
	Megapower	127
	Megatron	012, 143
	Memorex	012, 029, 033, 036, 050, 141
	MGA	012, 030, 036, 137, 151
	Megatron	013, 040, 153
	Mintek	117
	Mitsubishi	012, 030, 036, 044, 057, 178
	Monivision	127, 131

	Montgomery Ward	033
	Motorola	035, 044
	MTC	030, 036, 137, 151, 156
	Multitech	038, 139, 147
N	NAD	012, 152
	NEC	030, 035, 036, 081, 137, 151
	Netsat	152
	Net-TV	090, 142
	Newave	163, 164, 168
	Nikko	012, 137, 138, 151
	Norcent	079, 174
	Norwood Micro	090
	Noshi	150
	NTC	138
O	Olevia	064, 072, 078
	Orwa	038, 139
	Oppo	121
	Optoma	098
	Optonica	044
	Orion	050, 141
	Otto Versand	034
P	Panasonic	007, 008, 009, 035, 040, 059, 069, 176
	Penney	012, 030, 137, 150, 151, 153, 156
	Philco	030, 035, 036, 037, 050, 137, 151, 155
	Philips	020, 021, 022, 035, 037, 046, 066, 105, 149, 152, 155
	Philips Magnavox	020, 046, 047
	Phonola	149
	Pilot	030, 137, 151, 153
	Pioneer	180, 184
	Polaroid	030, 048, 075
	Portland	030, 036, 138, 153
	Prima	083, 130
	Princeton	127
	Prism	040
	Proscan	010
	Proton	012, 154
	Protron	073
	Proview	086, 106
	Pulsar	013, 030
	Pye	149
Q	Quasar	035, 040
	Quelle	034
R	Radio Shack/Realistic	010, 038
	Radiola	149
	RadioShack	012, 030, 137, 139, 151, 153
	RCA	010, 011, 030, 035, 036, 043, 045, 150, 156
	Realistic	012, 030, 137, 139, 151, 153

S	Runco	013, 137, 151
	Sampo	137, 142, 151, 153, 154
	Samsung	012, 018, 019, 030, 036, 101, 102, 137, 147, 151, 152, 156
	Samsux	153
	Sansui	050, 141
	Sanyo	092
	SBR	149
	Sceptre	096
	Scimitsu	030
	Scotch	012
	Norwood Micro	090
	Scott	012, 030, 038, 039, 116, 139
	Sears	010, 012, 029, 039, 088, 155
	SEI	034
	Sharp	015, 016, 017, 044, 070, 153, 179, 183
	Shen Ying	163
	Sheng Chia	044, 164
	Shogun	030
	Signature	033
	Simpson	037
	Sinudyne	034
	SKY	152
	Skygiant	169
	Sony	000, 001, 002, 034, 052, 053, 175, 182
	Soundesign	012, 037, 038, 039, 139
	Sova	073
	Sowa	162, 167
	Squareview	029
	SSS	030, 038, 139
	Starlite	038, 139
	Studio Experience	131
	Superscan	044
	Supre-Macy	041
	Supreme	034
	SVA	020, 113, 148, 174
	Sylvania	026, 027, 028, 029, 037, 063, 104, 137, 151, 155
	Symphonic	029, 038, 139
	Synco	157, 162, 163, 164, 168, 172
	Syntax	072
	Syntax-Brilliant	072, 088
T	Tacico	163, 168
	Tandy	044
	Tatung	035, 090, 144, 159, 162, 167
	Technics	040
	Techview	132
	Techwood	040
	Teco	159, 164, 168
	Teknika	030, 033, 036, 037, 038, 039, 138, 139, 153, 155, 156

Telefunken	019
TMK	012
Toshiba	003, 004, 005, 006, 030, 051, 156, 177
Totevision	153
Trutech	091
Tuntex	158, 163
TVS	050, 141
U US Logic	090
V Vector Research	137, 151
Vidikron	155
Vidtech	012, 030, 036
Viewsonic	061, 076, 142
Viking	041
Viore	115
Vizio	061, 093, 094, 095, 126, 144
W Wards	010, 012, 030, 033, 036, 039, 137, 151, 155
Westinghouse	061, 065, 140
White Westinghouse	049, 050, 141
Y Yamaha	030, 036, 137, 151
Yapshe	171
Z Zenith	012, 013, 014, 030, 033, 042, 050, 138, 141

TV/VCR Combination

R RCA	011
S Sylvania	026

TV/DVD Combination

A Akai	119
Apex	062
Axion	120
C Coby	074
Cytron	118
D DiamondVision	125
Disney	060
G GFM	028
H Haier	114
I Ilo	117
Initial	117
Insignia	108
L LG	030
M Mintek	117
O Oppo	121
P Panasonic	069
Philips	066
Polaroid	075
R RCA	010
S Sansui	051
Sharp	070
Sylvania	027, 063

T Toshiba	005, 051
W Westinghouse	065

TV/DVD/VCR Combination

M Magnavox	028
P Panasonic	059
T Toshiba	006

DEVICE SELECT : DVD/HDP

Blu-ray Disc Player

D Denon	121
----------------	-----

DVD Player

A Accele Vision	088
Accurian	146
Advent	131
Akai	098, 126
Alco	129
Allegro	142
Amphion MediaWorks	117
AMW	117
Apex	025, 026, 027, 028, 049, 059, 136
Apple	109
Argo	043
Aspire	132
Astar	090
Audiovox	075, 129
Axion	099
B Bang & Olufsen	137
Blaupunkt	136
Blue Parade	039
BOSS	089
Broksonic	061, 126
C California Audio Labs	128
Changhong	071, 153
CineVision	074, 142
Coby	050, 081
Curtis Mathes	143
CyberHome	029, 043, 151, 152, 155, 156
Cytron	097
D Daewoo	057, 142
Denon	014, 070, [111]*, 112, 128
Desay	116
DiamondVision	124, 125
Disney	053, 063
Durabrand	144
E Emerson	127, 138, 145

Enterprise	138
Epson	120
ESA	145
F Fisher	139
Funai	145
G Gateway	068, 154
GE	044, 054, 136
GFM	101
Go Video	012, 142
Gradiente	128
Greenhill	136
H Haier	103
Harman/Kardon	082, 140
Hitachi	013
Hiteker	025
I Ilo	096
Initial	096, 136
Insignia	055, 102, 145
Integra	039
Irradio	091
iSymphony	108
J JBL	140
JVC	030, 031, 032, 033, 034
K Kawasaki	129
Kenwood	080, 128
KLH	058, 129, 136
Koss	067, 134
L Landel	147
Lasonic	141
Lenoxx	133, 144
LG	055, 076, 077, 095, 138, 142
Liquid Video	134
Liteon	068, 146
M Magnavox	047, 062, 127, 135, 145
Memorex	053, 126
Microsoft	044
Mintek	096, 136
Mitsubishi	056
N Nesa	136
Next Base	147
Nexstech	115
O Onkyo	071, 135
Oppo	100, 114
Optoma	122
Oritron	067, 134
P Panasonic	017, 018, 019, 020, 021, 022, 023, 024, 078, 083, 084, 085, 128, 135
Philips	007, 037, 038, 047, 052, 064, 073, 104, 135
Pioneer	039, 040, 041, 042, 087
Polaroid	028, 086
Proceed	025
Proscan	044

Protron	119
Q Qwestar	067
R RCA	035, 036, 039, 044, 129, 136
Regent	133
Rio	142
Rowa	130
S Sampo	148, 150
Samsung	011, 012, 013, 015, 016, 048, 128
Sansui	008, 126
Sanyo	126, 139
Sharp	051, 060, 079, 092, 093, 094
Shinsonic	096
Sonic Blue	142
Sony	000, 001, 002, 003, 004, 005, 006, 045, 065, 066, 105, 106, 107
Sungale	113
Superscan	127
Sylvania	046, 101, 123, 127, 145
Symphonic	038
T Teac	129, 149, 157, 158
Technics	128
Theta Digital	039
Toshiba	007, 008, 009, 010, 069, 126, 135
Trutech	110
U Urban Concepts	135
US Logic	096
V Venturer	129
VocoStar	118
W Westinghouse	072
X Xbox	044
Y Yamaha	017, 128
Z Zenith	055, 135, 138, 142

DVD/VCR Combination

B Broksonic	061
C CineVision	074
G Go Video	012
I Insignia	055
P Panasonic	018, 019, 020
S Samsung	012, 048
Sony	002, 003, 004, 005
Sylvania	046
T Toshiba	007, 010

TV/DVD Combination

A Akai	098
Apex	026
Audiovox	075
Axion	099
C Coby	081

Cytron	097
D DiamondVision	124
Disney	063
G GFM	101
H Haier	103
I Ilo	096
Initial	096
Insignia	102
L LG	077
M Mintek	096
O Oppo	100
P Panasonic	078
Philips	073
Polaroid	086
R RCA	035
S Sansui	008
Sharp	079
Sylvania	046, 123
T Toshiba	008, 101
W Westinghouse	072

TV/DVD/VCR Combination

M Magnavox	062
P Panasonic	021
T Toshiba	009

DEVICE SELECT : DVR/VCR

Digital Video Recorder

A ABS	035
Alienware	035
B Bang & Olufsen	079
C CyberPower	035
D Dell	035
DIRECTV	063, 065, 066, 067, 071, 073, 077
Dish Network	076
Dishpro	076
E Ehostar	076
Expressvu	076
G Gateway	035
GOI	076
H Hewlett Packard	035
HNS	072
Howard Computers	035
HP	035
HTS	076
Hughes Network Systems	063, 065, 066, 067, 073
Humax	063
Hush	035

I	iBUYPOWER	035
J	JVC	063, 076
L	Linksys	035
M	Media Center PC	035
	Microsoft	035
	Mind	035
N	Niveus Media	035
	Northgate	035
P	Panasonic	070
	Philips	063, 065, 066, 067, 068, 072
	Proscan	077
R	RCA	063, 065, 072, 077
	ReplayTV	069
S	Samsung	065, 067, 072
	Sonic Blue	069
	Sony	035, 064, 074, 078
	Stack	035
	Systemax	035
T	Tagar Systems	035
	Tivo	063, 064, 065, 068, 073, 074, 078
	Toshiba	035, 075
	Touch	035
U	UltimateTV	077
V	Viewsonic	035
	Voodoo	035
Z	ZT Group	035

Video Cassette Recorder

A	ABS	035
	Adventura	008, 033
	Aiwa	008, 033
	Akai	020
	Alienware	035
	American High	032
	Asha	013, 030
	Audio Dynamics	018
	Audiovox	031
B	Beaumarck	013, 030
	Bell & Howell	029
	Broksonic	056
C	Calix	031
	Candle	030, 031
	Canon	032
	CineVision	058
	Citizen	030, 031
	Colorlyme	018
	Craig	013, 030, 031
	Curtis Mathes	012, 018, 030, 032
	Cybernex	013, 030
	CyberPower	035

D	Daewoo	019, 033
	Davidson	008
	DBX	018
	Dell	035
	Denon	014
	DIRECTV	061
	Durabrand	025
	Dynatech	008, 033
E	Electrohome	010, 031
	Electroponic	031
	Emerson	008, 010, 021, 031, 032, 033
F	Fisher	029
	Fuji	026, 032
	Funai	008, 021, 033
G	Garrard	008, 033
	Gateway	035
	GE	012, 013, 030, 032
	Go Video	013, 048
	Goldstar	018, 031
	Gradiente	008, 033
H	Harley Davidson	033
	Harman/Kardon	018
	Headquarter	029
	Hewlett Packard	035
	Hitachi	[008]*, 014
	Howard Computers	035
	HP	035
	Hughes Network Systems	014, 061
	Humax	061
	Hush	035
I	iBUYPOWER	035
	Insignia	059
	Instant Replay	032
J	JC Penney	018, 029, 030, 031, 032
	JCL	032
	JVC	016, 017, 018, 029
K	Kenwood	018, 029
	Kodak	031, 032
L	LG	031
	Linksys	035
	Lloyd's	008, 033
	LXI	031
M	Magnasonic	021
	Magnavox	008, 021, 022, 025, 028, 032
	Magnin	013, 031
	Marantz	018, 029, 032
	Marta	031
	Matsushita	032
	Media Center PC	035
	MEI	032
	Memorex	008, 013, 025, 029, 030, 031, 032, 033, 062

	MGA	010, 013
	MGN Technology	013, 030
	Microsoft	035
	Mind	035
	Minolta	014
	Mitsubishi	010, 038
	Motorola	032
	MTC	008, 013, 030
	Multitech	008, 030, 033
N	NEC	018, 029
	Nikko	031
	Niveus Media	035
	Noblex	013, 030
	Northgate	035
O	Olympus	032
	Optimus	021, 031
	Optonica	024
	Orion	044, 062
P	Panasonic	000, 001, 002, 003, 004, 032, 060
	Penney	013, 014
	Pentax	014
	Philco	032
	Philips	024, 032, 041, 061
	Philips Magnavox	041
	Pilot	031
	Profitronic	013
	Pulsar	025
Q	Quarter	029
	Quartz	029
	Quasar	032
R	RadioShack	008, 024, 031
	Radio Shack/Realistic	024, 029, 030, 031, 032, 033
	Radix	031
	Randex	031
	RCA	011, 012, 013, 014, 015, 030, 032, 051
	Realistic	008, 024, 029, 030, 031, 032, 033
	ReplayTV	060
	Ricavision	035
	Runco	025
S	Samsung	013, 019, 020, 030, 040, 048, 049, 061
	Sanky	025
	Sansui	008, 044, 062
	Sanyo	013, 029, 030
	Scott	010, 019
	Sears	008, 014, 029, 031, 032
	Sharp	023, 024, 042
	Shogun	013, 030
	Singer	032
	Sonic Blue	060

	Sony	005, 006, 007, 008, 026, 034, 035, 036, 037, 045, 052, 053, 054
	Stack	035
	STS	014, 032
	Sylvania	008, 010, 021, 022, 032, 033, 046, 055
	Symphonic	008, 021, 022, 033
	Systemax	035
T	Tagar Systems	035
	Tandy	029
	Tashiko	031
	Teac	008, 033
	Technics	032
	Teknika	008, 031, 032, 033
	Thomas	008
	Tivo	061
	TMK	013, 030
	Toshiba	009, 010, 019, 035, 039, 047, 050, 057
	Totevision	013, 030, 031
	Touch	035
U	Unitech	013, 030
V	Vector	019
	Vector Research	018
	Video Concepts	018, 019
	Videosonic	013, 030
	Viewsonic	035
	Villain	008
	Voodoo	035
W	Wards	008, 013, 014, 024, 030, 031, 032, 033
X	XR-1000	008, 032, 033
Y	Yamaha	018, 029
Z	Zenith	008, 025, 026, 027, 043
	ZT Group	035

DVD/VCR Combination

B	Broksonic	056
C	CineVision	058
G	Go Video	048
I	Insignia	059
P	Panasonic	002, 003, 004
S	Samsung	040, 048, 049
	Sony	037, 045, 052, 053, 054
	Sylvania	046
T	Toshiba	039, 050, 057

TV/VCR Combination

R	RCA	051
S	Sylvania	055

TV/DVD/VCR Combination

M	Magnavox	022
P	Panasonic	001
T	Toshiba	047

DEVICE SELECT : SAT/CBL

Satellite Receiver

A	AccessHD	109
	Alpha Digital	109
	Alphastar	083
	Artec	106
C	CaptiveWorks	102
	Channel Master	111
	Chaparral	077
	Coolsat	103
	Coship	114
	Crossdigital	120
D	Digital Stream	110
	DIRECTV	058, 059, 060, 061, 062, 063, 064, 068, 069, 073, 074, 075, 076, 088, 089, 090, 093, 095, 116
	Dish Network	052, 053, 054, 055, 065, 091, 115, 119
	Dishpro	115, 119
	Drake	078
E	Echostar	052, 065, 091, 115, 119
	Expressvu	119
G	GE	056, 057, 112
	General Instrument	079, 117
	GOI	119
	Goodmind	112
H	Hisense	118
	Hitachi	074, 084
	HTS	119
	Hughes Network Systems	060, 062, 067, 068, 070, 075, 093
	Humax	104
I	Ilo	118
	Insignia	096
J	Jerrold	117
	JVC	052, 065, 091, 119
L	Lasonic	113
	LG	096, 105
M	Magnavox	073, 107
	Memorex	073
	MicroGem	108
	Mitsubishi	068, 099
	Motorola	117
N	Next Level	117
P	Panasonic	061, 095, 097

Pansat	100
Paysat	073
PCT	111
Philco	107
Philips	060, 067, 068, 070, 072, 073, 090
Pioneer	060
Primestar	082
Proscan	056, 057
Proton	118
R RadioShack	117
RCA	056, 057, 058, 070, 076, 086, 087, 088, 089, 092
Realistic	080
S Samsung	060, 062, 069, 070, 071, 094
Sharp	098
Sony	059, 066, 116
Star Choice	117
STS	085
T Tivax	109
Tivo	060, 070
Toshiba	063
U UltimateTV	116
Uniden	073, 081
US Digital	118
V Viewsat	101
Voom	117
Z Zenith	064, 096

Cable TV

A ABC	[009]*, 010, 012, 028, 040
Adelphia	007
Americast	047
Antronix	014, 015
Archer	015
AT&T	003
B Bell South	047
C Cable Vision	006
Cabletenna	014
Cableview	013
Clearmaster	046
ClearMax	046
Colour Voice	016
Comcast	000, 005, 033
Comtronics	017
Contec	018
Coolmax	046
COX	005
D Daeryung	036
Director	033
Dumont	051
E Eastern	019

Everquest	041
F Focus	045
G GC Electronics	015
GE	009, 010
Gehua	033
Gemini	020, 041
General Instrument	005, 010, 033, 044
Goldstar	042
H Hamlin	021
Hitachi	010
J Jasco	041
Jerrold	005, 010, 020, 028, 029, 033, 041, 044
L LG	050
M Magnavox	022
MegaCable	005
Memorex	023, 040
Motorola	000, 003, 005, 033, 037, 039, 044
Movie Time	024
Multitech	046
N NEC	011
NET Brazil	035
NSC	024
Oak	018
P Pace	008, 043
Panasonic	026, 027, 040
Paragon	040
Philips	016, 022
Pioneer	002, 030, 036, 042
Popular Mechanics	045
Proscan	009, 010
Pulsar	040
Q Quasar	040
R RadioShack	041, 046
RCA	013, 027
Realistic	015
Recoton	045
Regal	021
Regency	019
Rembrandt	010
Runco	040
S Samsung	008, 034, 042
Scientific Atlanta	001, 002, 003, 007, 012, 036, 038
Signal	020, 041
Signature	010
Sony	006, 048
Sprucer	027
Standard Component	025
Starcom	020, 028, 041
Stargate	020, 041
Starquest	020, 041

Supercable	044
Supermax	046
T Time Warner	004
Tocom	031
Torx	049
Toshiba	040
Trans PX	044
Tristar	046
TS	049
Tusa	020, 041
TV86	024
U Unika	014, 015
United Cable	028
Universal	014, 015
V V2	046
View Star	018, 022, 024
Viewmaster	046
Vision	046
Vortex View	046
Z Zenith	032, 040, 047
Zentek	045

DEVICE SELECT : CD

CD Player

A Accuphase	018
Acoustic Research	019
ADS	020
Aiwa	021
Akai	022
Audio Alchemy	023
Audio Pro	024
Audio-Technica	025
B B & K	026
C California Audio Labs	036
Carver	040, 041
D Denon	001, 042, [111]*
DKK	035
DMX Electronics	040
Dynamic Bass	041
G GE	017
Genexxa	037
H Harman/Kardon	007
J JVC	003, 011, 012
K Kenwood	038, 039
L Krell	040
L Linn	040
M Magnavox	027
Marantz	028
Miro	035

Mission	040
Musical Fidelity	029
N NEC	030
NSM	040
O Onkyo	002
Optimus	035, 037, 039, 041
P Philips	009, 010
Pioneer	006
Polk Audio	040
Proscan	017
Proton	040
Q QED	040
Quad	040
R RCA	000, 017
Realistic	041
Rotel	040
S SAE	040
Sansui	040
Sanyo	031
SAST	040
Sharp	032
Silsonic	038
Sonic Frontiers	040
Sony	004, 005, 008, 013, 014
Soundesign	033
Symphonic	034
T TAG McLaren	040
Technics	015
W Wards	040
Y Yamaha	016
Z Zonda	040

[*]: Preset codes set upon shipment from the factory.

: Sie Voreinstellungscodes wurden vor der Auslieferung werkseitig eingestellt.

: Les codes pré-réglés diffèrent en fonction de la livraison de l'usine.

: I codici di preimpostazione sono impostati in fabbrica prima della consegna.

: Los códigos vienen preprogramados de fábrica.

: Voorinstelde codes bij het verlaten van de fabriek.

: Förinställda koder har ställts in vid transporten från fabriken.

DVD preset codes		
DVD-Voreinstellungscodes		
Codes pré-réglés DVD		
Codici di preselezione DVD		
Códigos de preajuste de DVD		
DVD-voorkeuzecodes		
Förinställda DVD-koder		
Model No. / Modellnr / Modèle numéro / Modelo No / N° de modelo / Modelnr / Modellnr	111 (default / standard / défaut / default / predeterminado / standaard / standard)	014
DVD-900	DVD-2900	DVD-800
DVD-1000	DVD-2910	DVD-1600
DVD-1400	DVD-2930	DVD-2000
DVD-1500	DVD-3800	DVD-2500
DVD-1710	DVD-3910	DVD-3000
DVD-1720	DVD-3930	DVD-3300
DVD-1730	DVD-A11	
DVD-1740	DVD-5000	
DVD-1910	DVD-A1XV	
DVD-1920	DVD-A1XVA	
DVD-1930	DVD-A1	
DVD-1940	DVM-3700	
DVD-2200		
DVD-2800		
DVD-2800II		

Blu-ray preset codes	
Blu-ray-Voreinstellungscodes	
Codes pré-réglés Blu-ray	
Codici di preselezione Blu-ray	
Códigos de preajuste de Blu-ray	
Blu-ray-voorkeuzecodes	
Förinställda Blu-ray	
Model No. / Modellnr / Modèle numéro / Modelo No / N° de modelo / Modelnr / Modellnr	121
	DVD-1800BD
	DVD-2500BT
	DVD-3800BD
	DVD-A1UDCI

DENON
www.denon.com

Denon Brand Company, D&M Holdings Inc.
Printed in China 5411 10345 002D