

DENON

AM-FM STEREO RECEIVER

DRA-500AE

OPERATING INSTRUCTIONS

BEDIENUNGSANLEITUNG

MODE D'EMPLOI

ISTRUZIONI PER L'USO

INSTRUCCIONES DE FUNCIONAMIENTO

GEBRUIKSAANWIJZING

BRUKSANVISNING

☐ SAFETY PRECAUTIONS



CAUTION
RISK OF ELECTRIC SHOCK
DO NOT OPEN



CAUTION:
TO REDUCE THE RISK OF ELECTRIC SHOCK, DO NOT REMOVE COVER (OR BACK). NO USER-SERVICEABLE PARTS INSIDE. REFER SERVICING TO QUALIFIED SERVICE PERSONNEL.

The lightning flash with arrowhead symbol, within an equilateral triangle, is intended to alert the user to the presence of uninsulated "dangerous voltage" within the product's enclosure that may be of sufficient magnitude to constitute a risk of electric shock to persons.

The exclamation point within an equilateral triangle is intended to alert the user to the presence of important operating and maintenance (servicing) instructions in the literature accompanying the appliance.

WARNING:
TO REDUCE THE RISK OF FIRE OR ELECTRIC SHOCK, DO NOT EXPOSE THIS APPLIANCE TO RAIN OR MOISTURE.

• **DECLARATION OF CONFORMITY**
We declare under our sole responsibility that this product, to which this declaration relates, is in conformity with the following standards:
EN60065, EN55013, EN55020, EN61000-3-2 and EN61000-3-3.
Following the provisions of 73/23/EEC, 89/336/EEC and 93/68/EEC Directive.

• **ÜBEREINSTIMMUNGSERKLÄRUNG**
Wir erklären unter unserer Verantwortung, daß dieses Produkt, auf das sich diese Erklärung bezieht, den folgenden Standards entspricht:
EN60065, EN55013, EN55020, EN61000-3-2 und EN61000-3-3.
Entspricht den Verordnungen der Direktive 73/23/EEC, 89/336/EEC und 93/68/EEC.

• **DECLARATION DE CONFORMITE**
Nous déclarons sous notre seule responsabilité que l'appareil, auquel se réfère cette déclaration, est conforme aux standards suivants:
EN60065, EN55013, EN55020, EN61000-3-2 et EN61000-3-3.
D'après les dispositions de la Directive 73/23/EEC, 89/336/EEC et 93/68/EEC.

• **DICHIARAZIONE DI CONFORMITÀ**
Dichiaro con piena responsabilità che questo prodotto, al quale la nostra dichiarazione si riferisce, è conforme alle seguenti normative:
EN60065, EN55013, EN55020, EN61000-3-2 e EN61000-3-3.
In conformità con le condizioni delle direttive 73/23/EEC, 89/336/EEC e 93/68/EEC.
QUESTO PRODOTTO E' CONFORME
AL D.M. 28/08/95 N. 548

• **DECLARACIÓN DE CONFORMIDAD**
Declaramos bajo nuestra exclusiva responsabilidad que este producto al que hace referencia esta declaración, está conforme con los siguientes estándares:
EN60065, EN55013, EN55020, EN61000-3-2 y EN61000-3-3.
Siguiendo las provisiones de las Directivas 73/23/EEC, 89/336/EEC y 93/68/EEC.

• **EENVORMIGHEIDSVKLAARING**
Wij verklaren uitsluitend op onze verantwoordelijkheid dat dit produkt, waarop deze verklaring betrekking heeft, in overeenstemming is met de volgende normen:
EN60065, EN55013, EN55020, EN61000-3-2 en EN61000-3-3.
Volgens de bepalingen van de Richtlijnen 73/23/EEC, 89/336/EEC en 93/68/EEC.

• **ÖVERENSSTÄMMELSESINTYG**
Härmed intygas helt på eget ansvar att denna produkt, vilken detta intyg avser, uppfyller följande standarder:
EN60065, EN55013, EN55020, EN61000-3-2 och EN61000-3-3.
Enligt stadgarna i direktiv 73/23/EEC, 89/336/EEC och 93/68/EEC.

☐ NOTE ON USE / HINWEISE ZUM GEBRAUCH / OBSERVATIONS RELATIVES A L'UTILISATION / NOTE SULL'USO / NOTAS SOBRE EL USO / ALVORENS TE GEBRUIKEN / OBSERVERA

 <ul style="list-style-type: none"> • Avoid high temperatures. Allow for sufficient heat dispersion when installed on a rack. • Vermeiden Sie hohe Temperaturen. Beachten Sie, daß eine ausreichend Luftzirkulation gewährleistet wird, wenn das Gerät auf ein Regal gestellt wird. • Éviter des températures élevées. Tenir compte d'une dispersion de chaleur suffisante lors de l'installation sur une étagère. • Evitate di esporre l'unità a temperature alte. Assicuratevi che ci sia un'adeguata dispersione del calore quando installate l'unità in un mobile per componenti audio. • Evite altas temperaturas. Permita la suficiente dispersión del calor cuando está instalado en la consola. • Vermijd hoge temperaturen. Zorg voor een degelijk hitteafvoer indien het apparaat op een rek wordt geplaatst. • Undvik höga temperaturer. Se till att det finns möjlighet till god värmeavledning vid montering i ett rack. 	 <ul style="list-style-type: none"> • Handle the power cord carefully. Hold the plug when unplugging the cord. • Gehen Sie vorsichtig mit dem Netzkabel um. Halten Sie das Kabel am Stecker, wenn Sie den Stecker herausziehen. • Manipuler le cordon d'alimentation avec précaution. Tenir la prise lors du débranchement du cordon. • Maneggiare il filo di alimentazione con cura. Agite per la spina quando scollegate il cavo dalla presa. • Maneje el cordón de energía con cuidado. Sostenga el enchufe cuando desconecte el cordón de energía. • Hanteer het netsnoer voorzichtig. Houd het snoer bij de stekker vast wanneer deze moet worden aan- of losgekoppeld. • Hantera nätkabeln varsamt. Håll i kabeln när den kopplas från el-uttaget. 	 <ul style="list-style-type: none"> • Unplug the power cord when not using the set for long periods of time. • Wenn das Gerät eine längere Zeit nicht verwendet werden soll, trennen Sie das Netzkabel vom Netzstecker. • Débrancher le cordon d'alimentation lorsque l'appareil n'est pas utilisé pendant de longues périodes. • Disinnestare il filo di alimentazione quando avete l'intenzione di non usare il filo di alimentazione per un lungo periodo di tempo. • Desconecte el cordón de energía cuando no utilice el equipo por mucho tiempo. • Neem altijd het netsnoer uit het stopcontact wanneer het apparaat gedurende een lange periode niet wordt gebruikt. • Koppla ur nätkabeln om apparaten inte kommer att användas i lång tid. 	 <ul style="list-style-type: none"> • Do not let insecticides, benzene, and thinner come in contact with the set. • Lassen Sie das Gerät nicht mit Insektiziden, Benzin oder Verdünnungsmitteln in Berührung kommen. • Ne pas mettre en contact des insecticides, du benzène et un diluant avec l'appareil. • Assicuratevi che l'unità non venga in contatto con insetticidi, benzolo o solventi. • No permita el contacto de insecticidas, gasolina y diluyentes con el equipo. • Laat geen insektenverdelgende middelen, benzine of ververfdunder met dit apparaat in contact komen. • Se till att inte insektsmedel på spraybruk, bensen och thinner kommer i kontakt med apparatens hölje.
 <p>* (For sets with ventilation holes)</p> <ul style="list-style-type: none"> • Do not obstruct the ventilation holes. • Die Belüftungsöffnungen dürfen nicht verdeckt werden. • Ne pas obstruer les trous d'aération. • Non coprite i fori di ventilazione. • No obstruya los orificios de ventilación. • De ventilatieopeningen mogen niet worden blokkeerd. • Täpp inte till ventilationsöppningarna. 	 <ul style="list-style-type: none"> • Do not let foreign objects in the set. • Keine fremden Gegenstände in das Gerät kommen lassen. • Ne pas laisser des objets étrangers dans l'appareil. • E' importante che nessun oggetto è inserito all'interno dell'unità. • No deje objetos extraños dentro del equipo. • Laat geen vreemde voorwerpen in dit apparaat vallen. • Se till att främmande föremål inte tränger in i apparaten. 	 <ul style="list-style-type: none"> • Keep the apparatus free from moisture, water, and dust. • Halten Sie das Gerät von Feuchtigkeit, Wasser und Staub fern. • Protéger l'appareil contre l'humidité, l'eau et la poussière. • Tenete l'unità lontana dall'umidità, dall'acqua e dalla polvere. • Mantenga el equipo libre de humedad, agua y polvo. • Laat geen vochtigheid, water of stof in het apparaat binnendringen. • Utsätt inte apparaten för fukt, vatten och damm. 	 <ul style="list-style-type: none"> • Never disassemble or modify the set in any way. • Versuchen Sie niemals das Gerät auseinander zu nehmen oder auf jegliche Art zu verändern. • Ne jamais démonter ou modifier l'appareil d'une manière ou d'une autre. • Non smontate mai, nè modificate l'unità in nessun modo. • Nunca desarme o modifique el equipo de ninguna manera. • Nooit dit apparaat demonteren of op andere wijze modifieren. • Ta inte isär apparaten och försök inte bygga om den.
<p>CAUTION:</p> <ul style="list-style-type: none"> • The ventilation should not be impeded by covering the ventilation openings with items, such as newspapers, tablecloths, curtains, etc. • No naked flame sources, such as lighted candles, should be placed on the apparatus. • Attention should be drawn to the environmental aspects of battery disposal. • Do not expose the set to dripping or splashing fluids. • No objects filled with liquids, such as vases, shall be placed on the apparatus. <p>ACHTUNG:</p> <ul style="list-style-type: none"> • Die Belüftung sollte auf keinen Fall durch das Abdecken der Belüftungsöffnungen durch Gegenstände wie beispielsweise Zeitungen, Tischtücher, Vorhänge o. Ä. behindert werden. • Auf dem Gerät sollten keinerlei direkten Feuerquellen wie beispielsweise angezündete Kerzen aufgestellt werden. • Bitte beachten Sie bei der Entsorgung der Batterien die geltenden Umweltbestimmungen. 	<p>• Das Gerät sollte keinerlei Flüssigkeit, also keinem Tropfen oder Spritzen ausgesetzt werden.</p> <p>• Auf dem Gerät sollten keinerlei mit Flüssigkeit gefüllten Behälter wie beispielsweise Vasen aufgestellt werden.</p> <p>ATTENTION:</p> <ul style="list-style-type: none"> • La ventilation ne doit pas être gênée en recouvrant les ouvertures de la ventilation avec des objets tels que journaux, rideaux, tissus, etc. • Aucune flamme nue, par exemple une bougie, ne doit être placée sur l'appareil. • Veillez à respecter l'environnement lorsque vous jetez les piles usagées. • L'appareil ne doit pas être exposé à l'eau ou à l'humidité. • Aucun objet contenant du liquide, par exemple un vase, ne doit être placé sur l'appareil. <p>PRECAUZIONI:</p> <ul style="list-style-type: none"> • Le aperture di ventilazione non devono essere ostruite coprendole con oggetti, quali giornali, tovaglie, tende e così via. 	<p>• Non posizionare sull'apparecchiatura fiamme libere, come ad esempio le candele accese.</p> <p>• Prestare attenzione agli aspetti legati alla tutela dell'ambiente quando si smaltisce la batteria.</p> <p>• L'apparecchiatura non deve essere esposta a goccioli o spruzzi.</p> <p>• Non posizionare sull'apparecchiatura nessun oggetto contenente liquidi, come ad esempio i vasi.</p> <p>PRECAUCIÓN:</p> <ul style="list-style-type: none"> • La ventilación no debe quedar obstruida por hacerse cubierto las aperturas con objetos como periódicos, manteles, cortinas, etc. • No debe colocarse sobre el aparato ninguna fuente inflamable sin protección, como velas encendidas. • A la hora de deshacerse de las pilas, respete la normativa para el cuidado del medio ambiente. • No se expondrá el aparato al goteo o salpicaduras cuando se utilice. • No se colocarán sobre el aparato objetos llenos de líquido, como jarras. 	<p>WAARSCHUWING:</p> <ul style="list-style-type: none"> • De ventilatie mag niet worden belemmerd door de ventilatieopeningen af te dekken met bijvoorbeeld kranten, een tafelkleed, gordijnen, enz. • Plaats geen open vlammen, bijvoorbeeld een brandende kaars, op het apparaat. • Houd u steeds aan de milieuvorschriften wanneer u gebruikte batterijen wegdoet. • Stel het apparaat niet bloot aan druppels of spatten. • Plaats geen voorwerpen gevuld met water, bijvoorbeeld een vaas, op het apparaat. <p>OBSERVERA:</p> <ul style="list-style-type: none"> • Ventilations bör inte förhindras genom att täcka för ventilationsöppningarna med föremål såsom tidningar, bordssdukar, gardiner osv. • Inga blottade brandkällor, såsom tända ljus, bör placeras på apparaten. • Tänk på miljöaspekterna när du bortskaffar batteri. • Apparaten får inte utsättas för vätska. • Inga objekt med vätskor, såsom vaser, får placeras på apparaten.

A NOTE ABOUT RECYCLING:

This product's packaging materials are recyclable and can be reused. Please dispose of any materials in accordance with the local recycling regulations.

When discarding the unit, comply with local rules or regulations.

Batteries should never be thrown away or incinerated but disposed of in accordance with the local regulations concerning chemical waste.

This product and the accessories packed together constitute the applicable product according to the WEEE directive except batteries.

**HINWEIS ZUM RECYCLING:**

Das Verpackungsmaterial dieses Produktes ist für zum Recyceln geeignet und kann wieder verwendet werden. Bitte entsorgen Sie alle Materialien entsprechend der örtlichen Recycling-Vorschriften.

Beachten Sie bei der Entsorgung des Gerätes die örtlichen Vorschriften und Bestimmungen.

Die Batterien dürfen nicht in den Hausmüll geworfen oder verbrannt werden; bitte geben Sie die Batterien gemäß örtlichen Bestimmungen an den Sammelstellen oder Sondermüllplätzen ab.

Dieses Produkt zusammen mit den Zubehörteilen ist das geltende Produkt der WEEE-Direktive, davon ausgenommen sind die Batterien.

UNE REMARQUE CONCERNANT LE RECYCLAGE:

Les matériaux d'emballage de ce produit sont recyclables et peuvent être réutilisés. Veuillez disposer de tout matériau conformément aux règlements de recyclage locaux.

Lorsque vous mettez cet appareil au rebut, respectez les lois ou réglementations locales.

Les piles ne doivent jamais être jetées ou incinérées, mais mises au rebut conformément aux règlements locaux concernant les déchets chimiques.

Ce produit et les accessoires emballés ensemble sont des produits conformes à la directive DEEE sauf pour les piles.

NOTA RELATIVA AL RICICLAGGIO:

I materiali di imballaggio di questo prodotto sono riutilizzabili e riciclabili. Smaltire i materiali conformemente alle normative locali sul riciclaggio.

Per smaltire l'unità, osservare la normativa in vigore nel luogo di utilizzo.

Non gettare le batterie, né incenerirle, ma smaltirle conformemente alla normativa locale sui rifiuti chimici.

Questo prodotto e gli accessori inclusi nell'imballaggio sono applicabili alla direttiva RAEE, ad eccezione delle batterie.

ACERCA DEL RECICLAJE:

Los materiales de embalaje de este producto son reciclables y se pueden volver a utilizar. Disponga de estos materiales siguiendo los reglamentos de reciclaje de su localidad.

Cuando se deshaga de la unidad, cumpla con las reglas o reglamentos locales.

Las pilas nunca deberán tirarse ni incinerarse. Deberá disponer de ellas siguiendo los reglamentos de su localidad relacionados con los desperdicios químicos.

Este producto junto con los accesorios empacados es el producto aplicable a la directiva RAEE excepto pilas.

EEN AANTEKENING WAT BETREFT HET RECYCLEREN:

Het inpakmateriaal van dit product is recycleerbaar en kan opnieuw gebruikt worden. Er wordt verzocht om zich van elk afvalmateriaal te ontdoen volgens de plaatselijke voorschriften.

Volg voor het wegdoen van de speler de voorschriften voor de verwijdering van wit- en bruingoed op.

Batterijen mogen nooit worden weggegooid of verbrand, maar moeten volgens de plaatselijke voorschriften betreffende chemisch afval worden verwijderd.

Op dit product en de meegeleverde accessoires, m.u.v. de batterijen is de richtlijn voor afgedankte elektrische en elektronische apparaten (WEEE) van toepassing.

EN KOMMENTAR OM ÅTERVINNING:

Produktens emballage är återvinningsbart och kan återanvändas. Kassera det enligt lokala återvinningsbestämmelser. När du kasserar enheten ska du göra det i överensstämmelse med lokala regler och bestämmelser.

Batterier får absolut inte kastas i soporna eller brännas. Kassera dem enligt lokala bestämmelser för kemiskt avfall.

Denna apparat och de tillbehör som levereras med den är de som uppfyller gällande WEEE-direktiv, med undantag av batterierna.

CAUTION:

To completely disconnect this product from the mains, disconnect the plug from the wall socket outlet.

The mains plug is used to completely interrupt the power supply to the unit and must be within easy access by the user.

VORSICHT:

Um dieses Gerät vollständig von der Stromversorgung abzutrennen, trennen Sie bitte den Netzstecker von der Wandsteckdose ab.

Die Hauptstecker werden verwendet, um die Stromversorgung zum Gerät völlig zu unterbrechen; er muss für den Benutzer gut und einfach zu erreichen sein.

PRECAUTION:

Pour déconnecter complètement ce produit du courant secteur, débranchez la prise de la prise murale.

La prise secteur est utilisée pour couper complètement l'alimentation de l'appareil et l'utilisateur doit pouvoir y accéder facilement.

ATTENZIONE:

Per scollegare definitivamente questo prodotto dalla rete di alimentazione elettrica, togliere la spina dalla relativa presa.

La spina di rete viene utilizzata per interrompere completamente l'alimentazione all'unità e deve essere facilmente accessibile all'utente.

PRECAUCIÓN:

Para desconectar completamente este producto de la alimentación eléctrica, desconecte el enchufe del enchufe de la pared.

El enchufe de la alimentación se utiliza para interrumpir por completo el suministro de alimentación a la unidad y debe de encontrarse en un lugar al que el usuario tenga fácil acceso.

VOORZICHTIGHEID:

Om de voeding van dit product volledig te onderbreken moet de stekker uit het stopcontact worden getrokken.

De netstekker wordt gebruikt om de stroomtoevoer naar het toestel volledig te onderbreken en moet voor de gebruiker gemakkelijk bereikbaar zijn.

FÖRSIKTIHETSMÅTT:

Koppla loss stickproppen från eluttaget för att helt skilja produkten från nätet.

Stickproppen används för att helt bryta strömförsörjningen till apparaten, och den måste vara lättillgänglig för användaren.

Nous vous remercions d'avoir choisi l'ampli-tuner AM-FM stéréo DENON DRA-500AE. Ce composant exceptionnel a été conçu pour offrir une reproduction haute fidélité hors-norme de vos musiques préférées. Ce produit étant équipé d'une immense foule de caractéristiques, nous vous recommandons avant de commencer l'installation et l'utilisation de l'appareil de lire le contenu de ce manuel avant de procéder.

Contenu

Introduction		Depistage des pannes	19
Accessoires	2	Spécifications	20
Avant l'utilisation	2		
Precautions d'installation	2		
A propos de la télécommande	3		
Insertion des piles	3		
Portée de la télécommande	3		
Nomenclature et fonctions	4		
Panneau avant	4		
Affichage	4		
Panneau arrière	5		
Unité de télécommande	5		
Connexions			
Indications de câblages	6		
Connexion des enceintes	6, 7		
Connexion d'un lecteur DVD	7		
Connexion d'un tuner TV/DBS	7		
Connexion d'un lecteur CD	8		
Connexion d'une platine cassette ou enregistreur MD	8		
Connexion d'une platine cassette ou enregistreur CD	8		
Connexions des bornes d'antenne	9		
Connexion de iPod®	10		
Connexion du cordon d'alimentation	10		
Fonctionnement			
Avant l'utilisation	11		
Reproduction de la source d'entrée	11		
Désactivation provisoire du son (MUTING)	11		
Ecoute au casque	11		
Sélectionner les enceintes	11		
Vérification de la source programme actuellement en cours de reproduction, etc.	12		
Commutation de la luminosité de l'affichage	12		
Sélectionner le mode de lecture (PURE DIRECT)	12		
Réglage de commande de tonalité	12		
Ajuster le volume d'enceinte	12		
Ecoute de la radio			
Mémoire préreglée automatique	12		
Accord automatique	13		
Accord manuel	13		
Mémoire préreglée	13		
Rappel des stations avec les touches préreglées	13		
RDS (Système de radiocommunication de données)	14		
Recherche RDS	14		
Recherche PTY	14		
Recherche TP	15		
RT (Texte radio)	15		
Changement de l'affichage des informations RDS	15		
Lecture d'un la iPod®	16		
Réglage l'assignation d'iPod	16		
Ecoute de musique	17		
Ecoute de musique en mode de Navigation	17		
Visionnage d'images fixes et de vidéos (uniquement sur les iPod équipés de la fonction diaporama / vidéo)	18		
Déconnexion du iPod	18		
Enregistrement d'un programme source (enregistrement de la source avec contrôle simultané)	18		
A propos des fonctions de mémoire	18		
Initialisation du microprocesseur	18		

Introduction

Accessoires

Vérifier que les articles suivants sont inclus dans le carton en plus de l'unité principale:

① Mode d'emploi	1
② Liste des services après-vente.....	1
③ Télécommande (RC-1055)	1
④ Piles R03/AAA	2
⑤ Antenne à boucle AM.....	1
⑥ Antenne intérieure FM	1

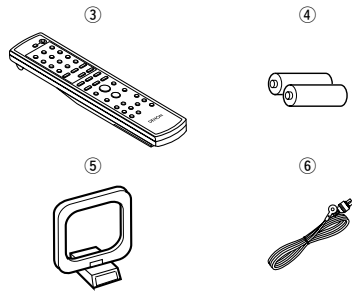

Avant l'utilisation

Faire attention aux points suivants avant sa mise en service:

- **Déplacement de l'appareil.**

Afin d'éviter des court-circuits ou d'endommager les câbles de connexion, débrancher toujours le cordon d'alimentation et déconnecter les cordons de connexion entre tous les autres appareils audio lors du déplacement de l'appareil.

- **Attention lors de l'utilisation de téléphones mobiles.**

L'utilisation d'un téléphone portable à proximité de cet appareil risque de causer du bruit. Dans ce cas, éloignez le téléphone portable de l'appareil lorsque celui-ci est en marche.

- **Avant de mettre le touche de mise sous tension dans la position marche.**

Vérifiez encore une fois que toutes les connexions sont correctes et qu'il n'y a pas de problème avec les câbles de connexion. Mettez toujours le touche de mise sous tension dans la position veille avant de connecter et de déconnecter des câbles de connexion.

- **Ranger les instructions d'utilisation dans un endroit sûr.**

Après avoir lu les instructions d'utilisation, les ranger dans un endroit sûr pour référence ultérieure.

- **Même quand le touche de mise sous tension est dans la condition STANDBY, l'unité est toujours connectée à l'alimentation électrique CA.**

Assurez-vous de mettre l'appareil hors tension ou de débrancher le câble d'alimentation lorsque vous partez longtemps, en vacances par exemple.

- **Remarque que les illustrations dans ce manuel sont données à titre explicatif et peuvent être différentes par rapport à l'appareil.**

Precautions d'installation

Remarque:

Pour permettre la dissipation de chaleur, n'installez pas cet équipement dans un espace confiné tel qu'une bibliothèque ou un endroit similaire.

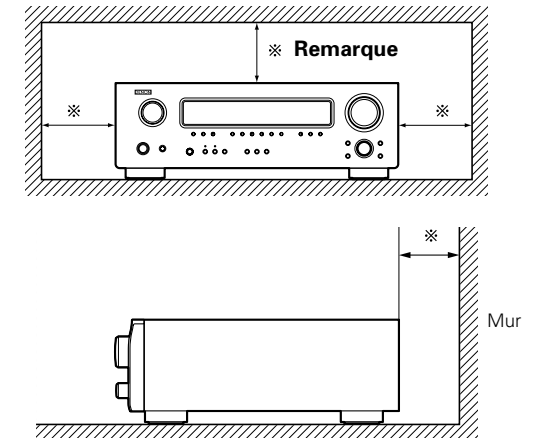

Introduction

A propos de la télécommande

Le DRA-500AE peut être commandé à l'aide de la télécommande (RC-1055) fournie, qui peut également être utilisée pour commander les produits suivants:

- Composants DENON

Insertion des piles

- ① Déposer le couvercle arrière de l'unité de télécommande.
- ② Placez deux piles R03/AAA dans le compartiment à piles dans le sens indiqué.

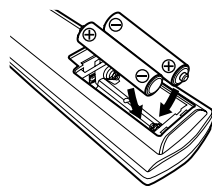
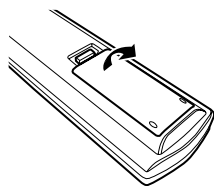

- ③ Remettre le couvercle arrière en place.

Remarques sur les piles:

- Remplacer les piles par des neuves si l'appareil ne fonctionne pas lorsque l'unité de télécommande est actionnée à proximité. (La pile fournie ne sert que pour la vérification du fonctionnement.)
- Lors de l'insertion des piles, toujours procéder dans la bonne direction, en suivant les marques "⊕" et "⊖" du compartiment à piles.
- Pour éviter des dommages ou une fuite du liquide de pile:
 - Ne pas utiliser de pile neuve avec une ancienne.
 - Ne pas utiliser deux types de pile différents.
 - Ne pas court-circuiter, démonter, chauffer ou jeter les piles dans des flammes.
- Ôtez les piles de la télécommande si elle ne doit pas être utilisée pendant une longue période.
- Si le liquide de pile devait fuir, essuyer soigneusement le liquide de l'intérieur du compartiment à piles, et insérer de nouvelles piles.
- Lors du remplacement des piles, avoir les piles neuves à portée de la main, et les insérer aussi rapidement que possible.

Portée de la télécommande

- Pointer la télécommande sur le détecteur de télécommande lors de son utilisation.
- La télécommande peut être utilisée d'une distance allant jusqu'à 7 mètres environ, à un angle horizontal jusqu'à 30° par rapport au détecteur.

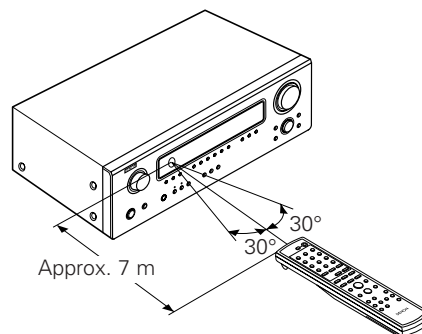

REMARQUE:

- Le capteur est sensible à la lumière : qu'elle soit solaire ou artificielle, elle comporte des rayons infrarouge pouvant perturber le contrôle.

Introduction

Nomenclature et fonctions

Pour les détails sur les fonctions de ces pièces, se reporter aux pages données entre parenthèses ().

Panneau avant

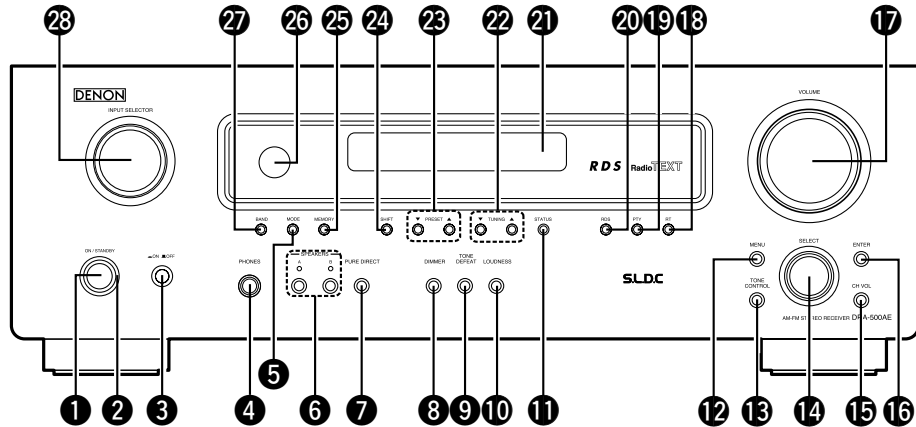

- 1 Touche de mise sous tension (ON/STANDBY)(11)
- 2 Témoin principal(11)
- 3 Interrupteur principal(11, 18)
- 4 Prise de casque d'écoute (PHONES).....(11)
- 5 Touche MODE(13, 18)
- 6 Touches SPEAKER(11)
- 7 Touche PURE DIRECT(12)
- 8 Touche DIMMER(12)
- 9 Touche TONE DEFEAT(12)
- 10 Touche LOUDNESS(12)
- 11 Touche STATUS(12)
- 12 Touche MENU(16, 17)
- 13 Touche TONE CONTROL(12)
- 14 Molette SELECT(12, 17)
- 15 Touche CH VOL(12)
- 16 Touche ENTER(16 ~ 18)
- 17 Molette de contrôle VOLUME(11)
- 18 Touche RT(15)
- 19 Touche PTY.....(14)
- 20 Touche RDS(14)
- 21 Affichage(13)
- 22 Touches TUNING (▲, ▼).....(13)
- 23 Touches PRESET(13, 14)
- 24 Touches SHIFT(13)
- 25 Touche MEMORY(13, 17)
- 26 Capteur de télécommande(3)
- 27 Touche BAND(13)
- 28 Molette INPUT SELECTOR.....(11)

Affichage

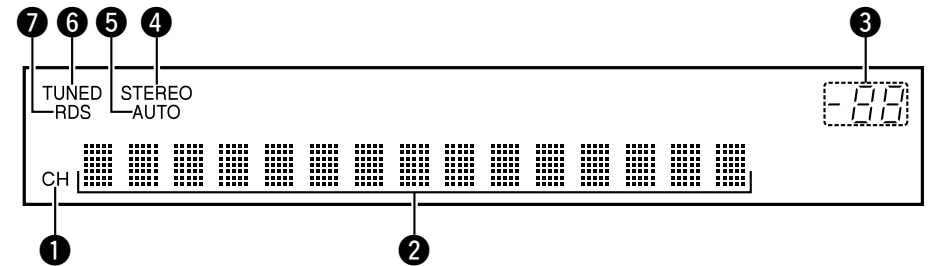

- 1 Témoin de canal de signal
S'allume lorsque le canal préréglé est affiché sur 2.
- 2 Affichage des informations principales sur le système
- 3 Témoin de volume
Ce témoin affiche le niveau sonore.
- 4 Témoin STEREO
Ce témoin s'allume lorsqu'une émission en FM Stéréo est captée.
- 5 Témoin AUTO
Ce témoin s'allume lorsque la sélection des stations de radio se fait en mode de syntonisation automatique.
- 6 Témoin TUNED
Ce témoin s'allume lorsqu'une émission en FM/AM est captée.
- 7 Témoin RDS
Ce témoin s'allume lorsqu'une émission en RDS est captée.

Panneau arrière

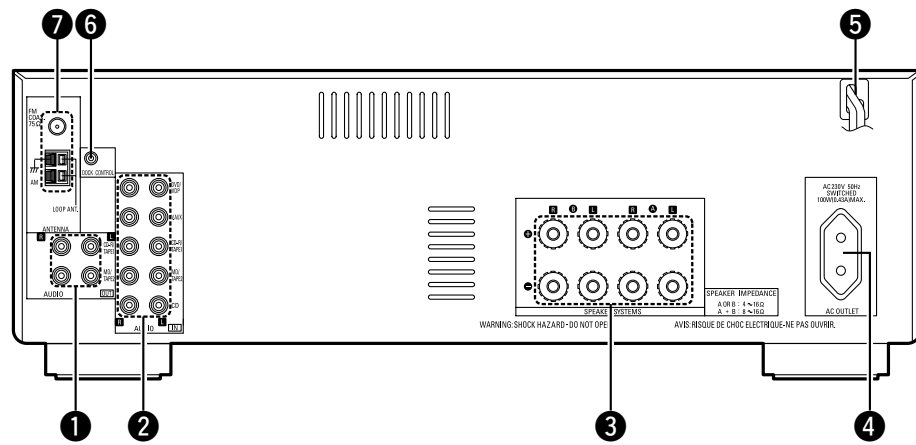

- ❶ Bornes AUDIO OUT(8)
- ❷ Bornes AUDIO IN(7, 8)
- ❸ Bornes d'enceintes(7)
- ❹ Prise secteur CA(10)
- ❺ Cordon d'alimentation(10)
- ❻ Prise DOCK CONTROL(10)
- ❼ Bornes ANTENNA(9)

Unité de télécommande

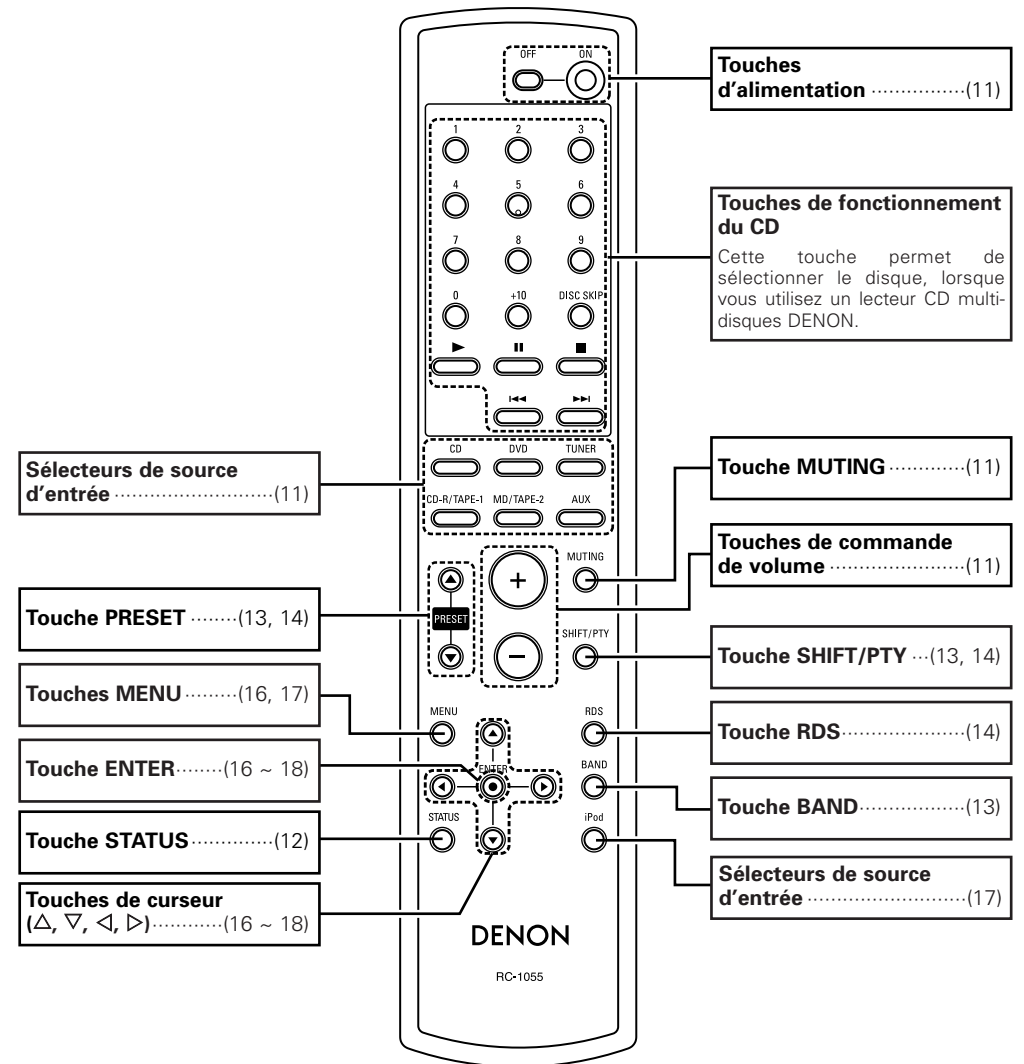

- Sélecteurs de source d'entrée(11)
- Touche PRESET(13, 14)
- Touches MENU(16, 17)
- Touche ENTER(16 ~ 18)
- Touche STATUS(12)
- Touches de curseur (Δ, ∇, ◀, ▶)(16 ~ 18)
- Touche MUTE(11)
- Touche de commande de volume(11)
- Touche SHIFT/PTY ... (13, 14)
- Touche RDS(14)
- Touche BAND(13)
- Sélecteurs de source d'entrée(17)
- Touche d'alimentation(11)
- Touche de fonctionnement du CD
Cette touche permet de sélectionner le disque, lorsque vous utilisez un lecteur CD multi-disques DENON.

Connexions

Indications de câblages

Les schémas de liaisons des pages suivantes impliquent l'utilisation des câbles de connexion optionnels suivants (non fournis).

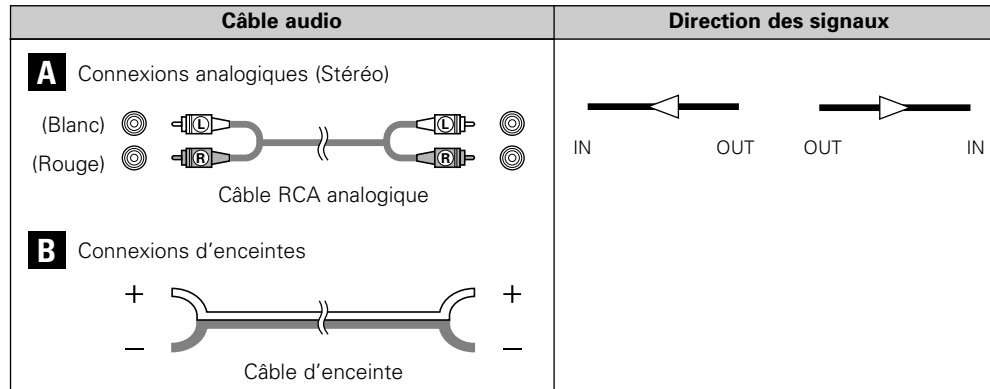

REMARQUE:

- Ne pas brancher le cordon d'alimentation avant d'avoir terminé toutes les connexions.
- Lorsque vous effectuez les connexions, référez-vous également au mode d'emploi des autres composants.
- S'assurer de connecter correctement les canaux, gauche (L) avec gauche (L) et droit (R) avec droit (R).
- Ne pas mettre en faisceau les cordons d'alimentation avec les câbles d'enceinte. A défaut d'une telle précaution, un ronronnement ou du bruit pourrait être généré.

Connexion des enceintes



Connecter les bornes d'enceinte aux enceintes en respectant les polarités (\oplus avec \oplus , \ominus avec \ominus).

REMARQUE:

Lorsque vous effectuez les connexions, veillez à ce qu'aucun des différents conducteurs du câble d'enceinte n'entre en contact avec les bornes voisines, avec d'autres conducteurs de câble d'enceinte, ou avec le panneau arrière et les vis.

NE JAMAIS toucher les bornes d'enceinte lorsque l'ampli est sous tension, risque de décharge électrique.

Connexion des câbles d'enceinte

-  1. Desserrer en tournant dans le sens contraire des aiguilles d'une montre.
-  2. Insérer le cordon.
Bien torsader ou terminer les fils d'âme.
-  3. Serrer en tournant dans le sens des aiguilles d'une montre.

Impédance d'enceinte

Enceinte	Impédance
A, B	4 ~ 16 Ω /ohms
A+B	8 ~ 16 Ω /ohms

Remarque sur l'impédance des enceintes

Lors de l'utilisation d'enceintes d'une impédance inférieure à la valeur désignée (par exemple 4 Ω /ohms), la lecture pendant de longues périodes à un niveau de volume élevé pourrait provoquer une montée de température, qui active le circuit de protection.

Lorsque le circuit de protection est activé, la sortie aux enceintes est coupée et le voyant d'alimentation clignote. Si cela se produit, débrancher le cordon d'alimentation, attendre le refroidissement de l'appareil et augmenter la ventilation autour de l'appareil. Vérifier également le câblage des câbles d'entrée et des câbles d'enceinte. Ensuite, rebrancher le cordon d'alimentation et allumer de nouveau l'appareil. Si le circuit de protection est à nouveau activé bien qu'il n'y ait pas de problème de câblage ou de ventilation autour de l'appareil, couper l'alimentation, et contacter le centre technique DENON.

Connexions

☐ Connexions

Lors des connexions, se reporter également aux instructions d'utilisation des autres composants.

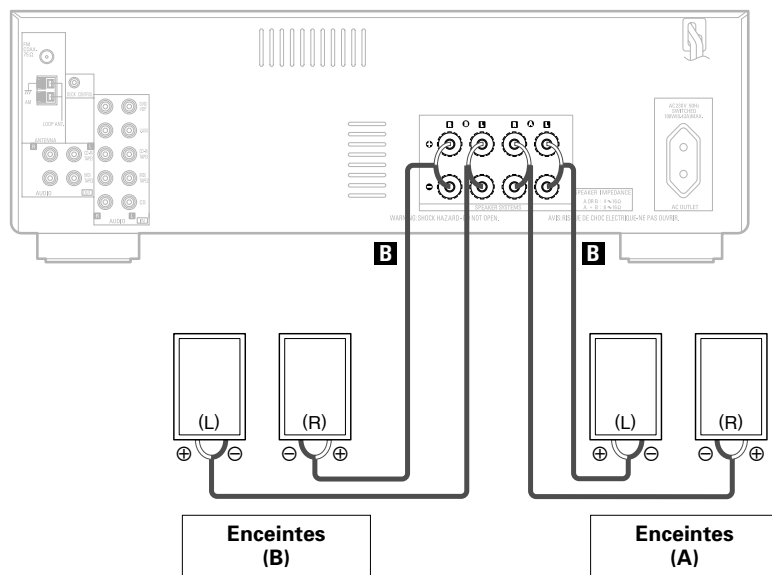

Connexions

Connexion d'un lecteur DVD

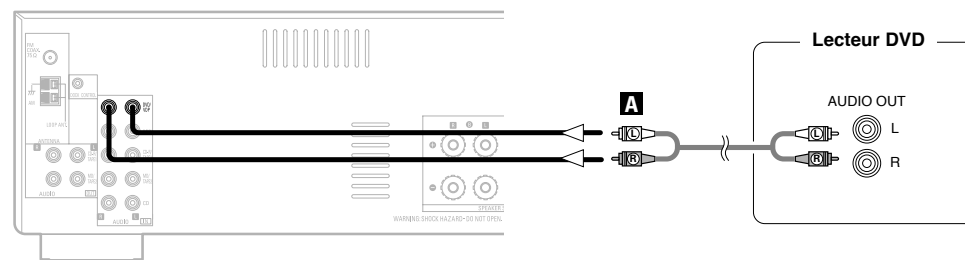

- Connectez le lecteur de disque vidéo non-DVD (tel qu'un disque laser, un VCD/SVCD, ou un futur lecteur de disque de haute définition) aux bornes DVD/VDP de la même manière.

Connexion d'un tuner TV/DBS

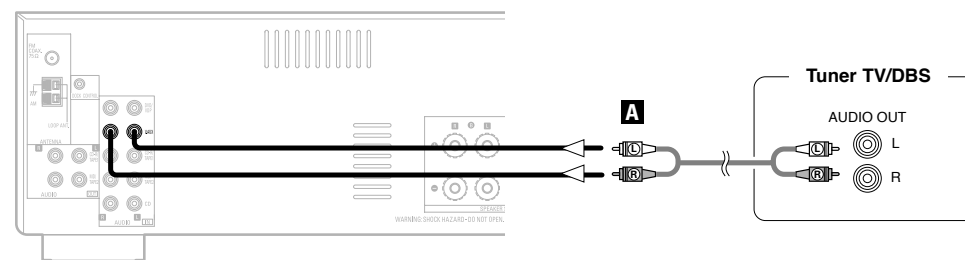

Connexion d'un lecteur CD

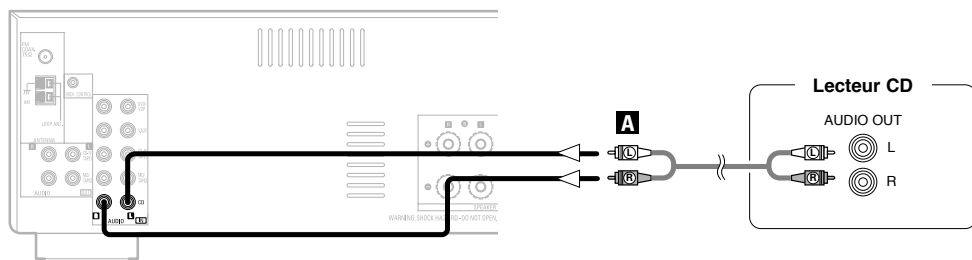

Connexion d'une platine cassette ou enregistreur CD

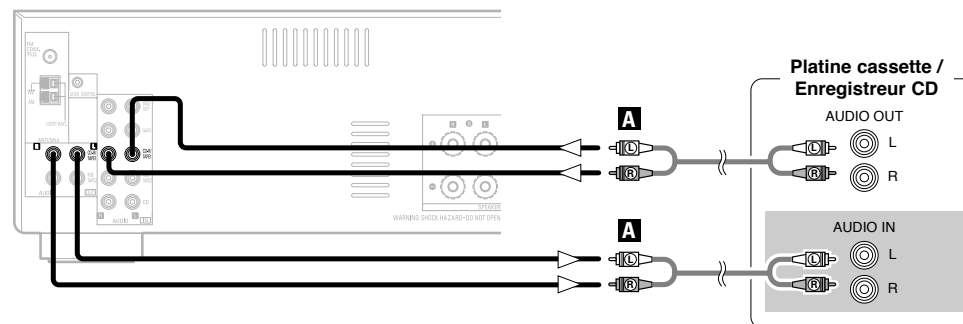

Connexion d'une platine cassette ou enregistreur MD

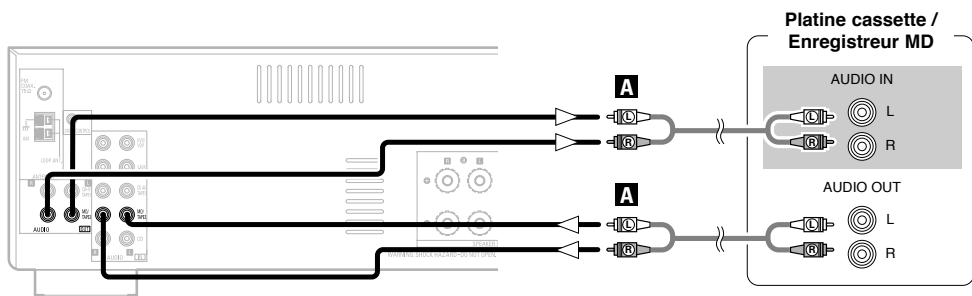

Connexions

Connexions des bornes d'antenne

Une fiche de câble d'antenne FM peut être directement connectée.

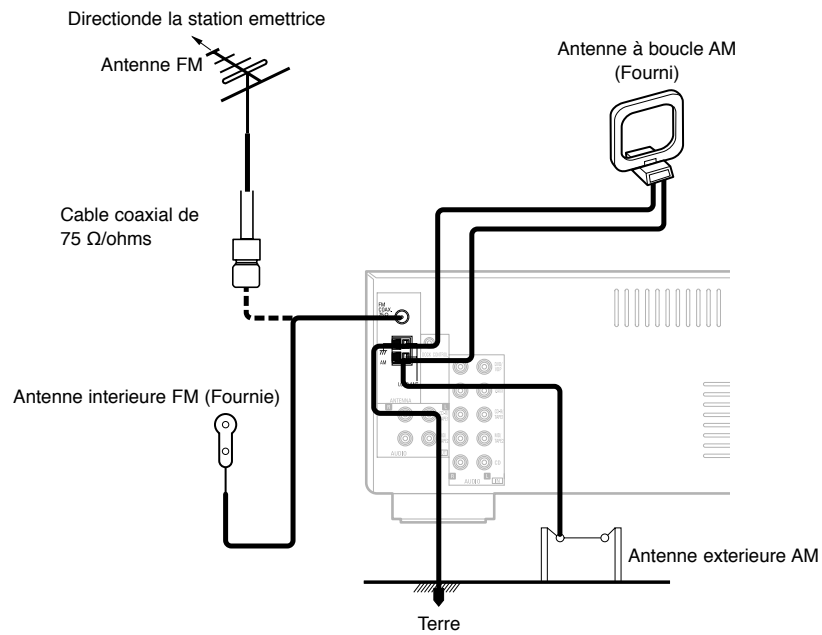

Ensemble antenne à boucle AM

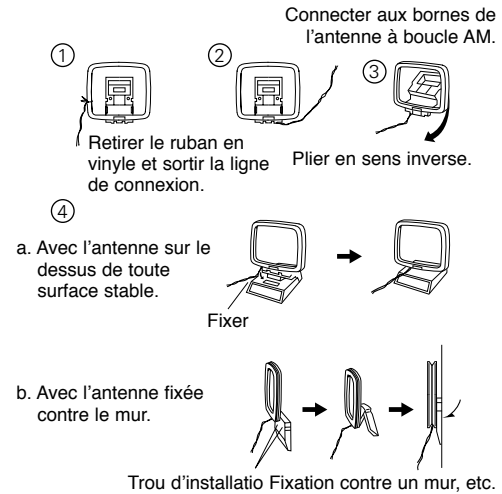

Connexions

Connexion des antennes AM

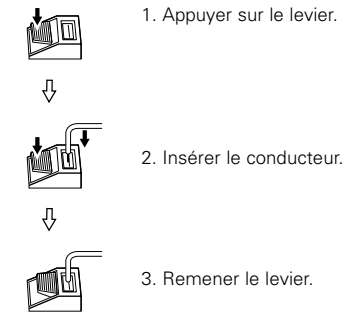

REMARQUE:

- Ne pas connecter deux antennes FM simultanément.
- Même si une antenne AM externe est utilisée, ne pas débrancher l'antenne à boucle AM.
- S'assurer que les bornes d'antenne à boucle AM ne touchent pas les parties métalliques du panneau.

Connexions

Connexion de iPod®

Lorsque vous utilisez un iPod, vous devez connecter le Dock de contrôle pour iPod (ASD-1R, vendu séparément) et la prise DOCK CONTROL à l'DRA-500AE avec une mini-prise et attribuer l'iPod à n'importe quelle(s) borne(s) AUDIO.

Le schéma ci-dessous montre un exemple de connexions lorsque l'iPod est attribué à une bornes CD-R/TAPE1.

- ※ Pour obtenir des instructions concernant l'attribution de l'iPod à une borne spécifique, voir "Réglage l'assignation d'iPod" (☞ page 16).
- ※ Pour obtenir des instructions concernant l'iPod, voir "Lecture d'un la iPod" (☞ page 16).

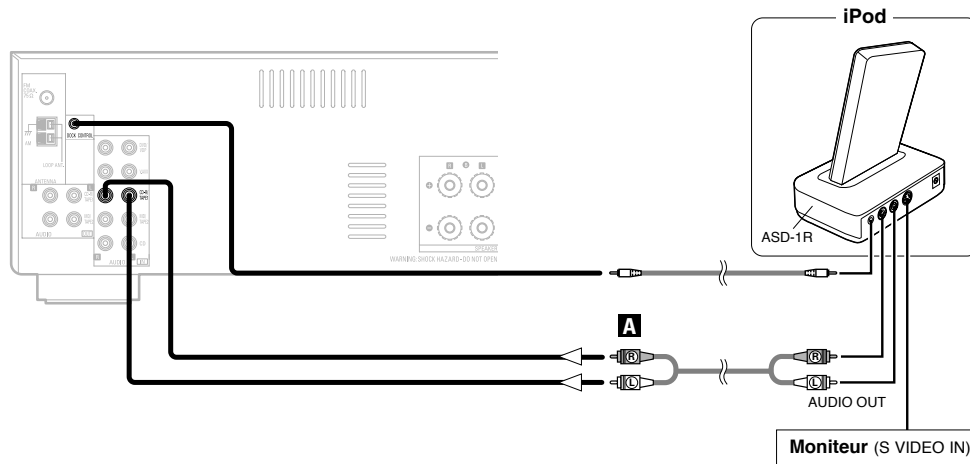

- Le Dock de contrôle pour iPod standard optionnel est le DENON ASD-1R vendu séparément.

Connexions

Connexion du cordon d'alimentation

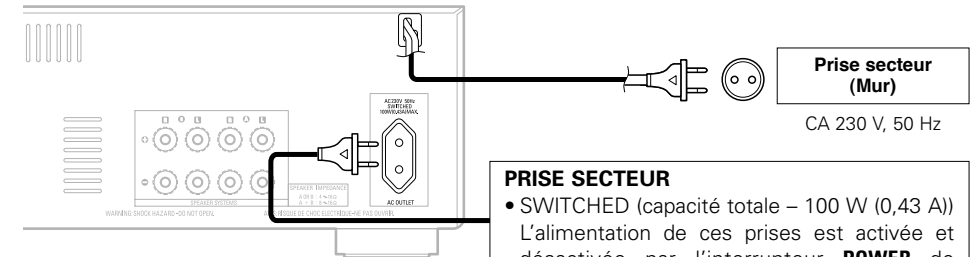

PRISE SECTEUR

- SWITCHED (capacité totale – 100 W (0,43 A))
L'alimentation de ces prises est activée et désactivée par l'interrupteur **POWER** de l'appareil et par la fonction mise en veille de l'amplificateur fonction également disponible sur la télécommande.
Ces prises ne fournissent aucune alimentation lorsque l'appareil est en mode veille. Ne jamais connecter un équipement dont la consommation électrique totale dépasse 100 W (0,43 A).

REMARQUE:

- Insérer les fiches correctement. Des connexions incomplètes peuvent provoquer du bruit.
- Utiliser les prise secteur seulement pour des appareils audio. Ne jamais les utiliser pour des sèche-cheveux, le moniteurs ou d'autres appareils électriques.

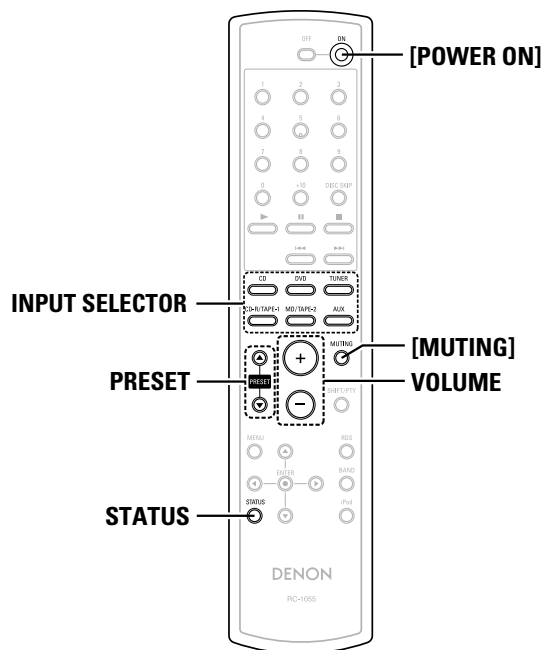
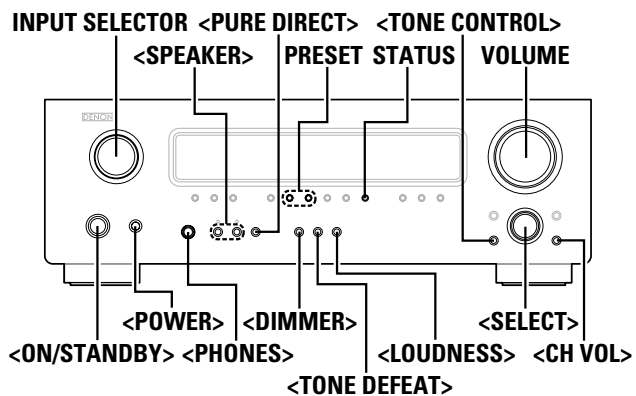

A propos des noms des touches dans cette explication

< > : Touches de l'unité principale

[] : Touches de la télécommande

Nom de touche

uniquement : Touches de l'unité principale et de la télécommande

Fonctionnement

Avant l'utilisation

1 Appuyez sur <POWER>.

■ ON:

Le voyant d'alimentation s'allume en rouge.

■ OFF:

Le témoin de mise sous tension est éteint.

2 Appuyez sur <ON/STANDBY> ou [POWER ON].

- Le voyant d'alimentation clignote en vert et l'appareil s'allume.

Reproduction de la source d'entrée

1 Utilisez INPUT SELECTOR pour sélectionner la source d'entrée à lire.

2 Commencez la lecture sur le composant sélectionné.

- ※ Pour les instructions d'utilisation, se reporter au manuel du composant.

3 Utilisez VOLUME pour ajuster le volume.

- Le niveau de volume est affiché sur l'affichage de niveau de volume.

Désactivation provisoire du son (MUTING)

Appuyez sur [MUTING].



- Annulation du mode MUTING:
Pour annuler le mode de sourdine, appuyer sur [MUTING] ou ajuster le volume.

Ecoute au casque

Connectez le casque d'écoute à <PHONES>.

- Aucun son n'est émis des enceintes de la voiture.

REMARQUE:

- Afin d'éviter une perte de l'ouïe, ne pas augmenter excessivement le niveau du volume lors de l'utilisation d'écouteurs.

Sélectionner les enceintes

Appuyez sur <SPEAKER> pour activer l'enceinte.

Fonctionnement

Vérification de la source programme actuellement en cours de reproduction, etc.**Appuyez sur STATUS.**

- La source de programme actuel et les divers réglages sont affichés.

Commutation de la luminosité de l'affichage**Appuyez sur <DIMMER>.**

- ※ La luminosité de l'affichage peut être ajustée en trois étapes. L'affichage peut également être éteint.

Sélectionner le mode de lecture (PURE DIRECT)

Ce mode reproduit le son avec une qualité très élevée.

Les signaux audio ne traversent pas les circuits de tonalité, etc., et l'affichage qui pourraient affecter les signaux audio sont commutés sur "OFF".

Appuyez sur <PURE DIRECT>.**Réglage de commande de tonalité** **Réglage de la tonalité**

1 Appuyez sur <TONE CONTROL> pour sélectionner "BASS" ou "TREBLE".

2 Utilisez <SELECT> pour régler le niveau.

- ※ Peut être ajusté entre -10 dB et +10 dB.

 Lorsqu'on ne veut pas ajuster la tonalité

Appuyez sur <TONE DEFEAT> pour sélectionner "TONE DEFEAT ON".

 Lorsque le volume est faible

Appuyez sur <LOUDNESS> pour sélectionner "LOUDNESS ON".

Ajuster le volume d'enceinte

1 Appuyez sur <CH VOL> pour sélectionner l'enceinte.

- ※ L'enceinte réglable commute chaque fois que cette touche est enfoncée.

2 Utilisez <SELECT> pour régler le volume.

- ※ Peut être ajusté entre -12 dB et +12 dB.

Fonctionnement

Ecoute de la radio**Mémoire pré-réglée automatique**

Cet appareil est équipé d'une fonction de recherche automatique d'émissions de radiodiffusion en FM et de leur stockage dans la mémoire pré-réglée.

1 Appuyer sur <ON/STANDBY> et régler l'alimentation de DRA-500AE en mode de veille.

2 Maintenez <PRESET ▲> appuyé et appuyez sur <ON/STANDBY>.

- L'appareil commence automatiquement à rechercher les stations qui émettent en FM.

※ Lorsque la première station de radiodiffusion en FM est trouvée, cette station est stockée dans la mémoire pré-réglée au canal A1. Les stations suivantes sont automatiquement stockées dans l'ordre aux canaux pré-réglés A1 à A8, B1 à B8, C1 à C8, D1 à D8, E1 à E8, F1 à F8 et G1 à G8 pour un maximum de 56 stations.

- ※ Le canal A1 est syntonisé après la fin de l'opération de mémoire pré-réglée automatique.



- Si une station FM ne peut être pré-réglée automatiquement en raison d'une réception de mauvaise qualité, utiliser l'opération de "Accord manuel" pour syntoniser la station, puis mémoriser cette dernière à l'aide de l'opération "Mémoire pré-réglée".

- Pour interrompre cette fonction, appuyez sur <ON/STANDBY>.

 Réglages par défaut

Pré-réglages de tuner automatique	
A1 ~ A8	87,5 / 89,1 / 98,1 / 108,0 / 90,1 / 90,1 / 90,1 / 90,1 MHz
B1 ~ B8	522 / 603 / 999 / 1404 / 1611 kHz, 90,1 / 90,1 / 90,1 MHz
C1 ~ C8	90,1 MHz
D1 ~ D8	90,1 MHz
E1 ~ E8	90,1 MHz
F1 ~ F8	90,1 MHz
G1 ~ G8	90,1 MHz

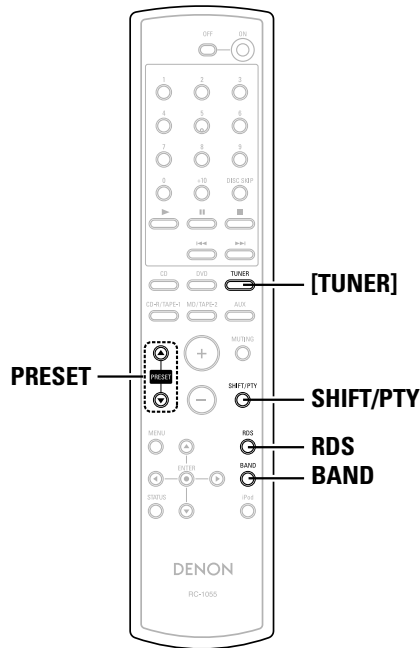
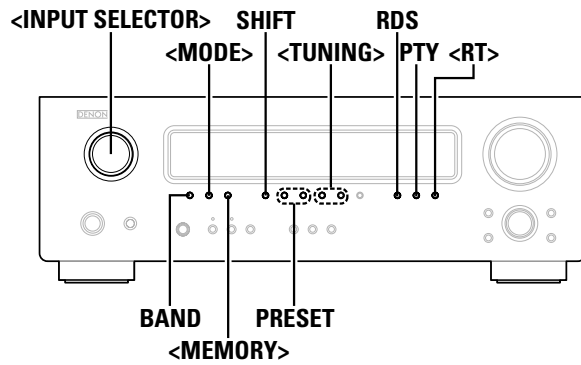

A propos des noms des touches dans cette explication

< > : Touches de l'unité principale
 [] : Touches de la télécommande

Nom de touche

uniquement : Touches de l'unité principale et de la télécommande

Accord automatique

- 1** Utilisez <INPUT SELECTOR> pour sélectionner "TUNER" ou appuyer sur [TUNER].
- 2** Appuyez sur BAND pour sélectionner "AM" ou "FM".
- 3** Appuyez sur <MODE> pour régler le mode d'accord automatique.
 - L'indicateur "AUTO" s'allume.
- 4** Appuyez sur <TUNING>.
 - La recherche automatique commence.



• Si l'accord ne s'arrête pas à la station désirée, utiliser l'opération "Accord manuel".

Accord manuel

- 1** Utilisez <INPUT SELECTOR> pour sélectionner "TUNER" ou appuyer sur [TUNER].
- 2** Appuyez sur BAND pour sélectionner "AM" ou "FM".
- 3** Appuyez sur <MODE> pour sélectionner le mode de accord d manuel.
 - ※ Vérifier que l'indicateur "AUTO" est éteint sur l'affichage.
- 4** Appuyez sur <TUNING>.
 - ※ La fréquence change en continu lorsque la touche est maintenue enfoncée.



• Lorsque le mode d'accord manuel est réglé, les émissions FM stéréo sont reçues en monaural et l'indicateur "STEREO" s'éteint.

Mémoire préregistrée

- 1** Utilisez l'opération "Accord automatique" ou "Accord manuel" pour effectuer l'accord de la station à préregistrer dans la mémoire.
- 2** Appuyez sur <MEMORY>.
- 3** Appuyez sur SHIFT et sélectionner le bloc mémoire désiré (A à G).
- 4** Appuyez sur PRESET pour sélectionner le canal préregistré souhaité (1 à 8).
- 5** Appuyez à nouveau sur <MEMORY>.
 - Mémoriser la station dans la mémoire préregistrée.



• Pour préregistrer d'autres canaux, répéter les étapes 2 à 4. 56 Stations au total peuvent être préregistrées — 8 stations (canaux 1 à 8) dans chaque bloc A à G.

Rappel des stations avec les touches préregistrées

- 1** Appuyez sur SHIFT pour sélectionner le bloc mémoire.
- 2** Appuyez sur PRESET pour sélectionner le canal préregistré souhaité.

Fonctionnement

RDS (Système de radiocommunication de données)

RDS (ne fonctionne que sur la bande FM) est un service de radiodiffusion qui permet à une station d'envoyer des informations supplémentaires, en même temps que le signal de programme radio normal.

Les trois types d'informations RDS suivants peuvent être reçus sur cet appareil:

 Type de programme (PTY)

PTY identifie le type de programme RDS.

Les types de programme et leurs affichages sont les suivants:

NEWS	Nouvelles	WEATHER	Météo
AFFAIRS	Affaires	FINANCE	Finances
INFO	Informations	CHILDREN	Programmes pour enfants
SPORT	Sports	SOCIAL	Affaires sociales
EDUCATE	Education	RELIGION	Religion
DRAMA	Drame	PHONE IN	Entrée téléphone
CULTURE	Culture	TRAVEL	Déplacement
SCIENCE	Science	LEISURE	Loisir
VARIED	Varié	JAZZ	Musique jazz
POP M	Musique pop	COUNTRY	Musique Country
ROCK M	Musique rock	NATION M	Musique nationale
EASY M	Musique légère	OLDIES	Musique années soixante
LIGHT M	Classique légère	FOLK M	Musique folklorique
CLASSICS	Classique sérieuse	DOCUMENT	Documentaire
OTHER M	Autre musique		

 Programme de circulation (TP)

TP identifie les programmes qui portent sur les annonces de circulation. Ceci vous permet de facilement trouver les dernières conditions de circulation de votre région avant de quitter la maison.

 Texte radio (RT)

RT permet à la station RDS d'envoyer des messages de texte qui apparaissent sur l'affichage.

REMARQUE:

- Les opérations décrites ci-dessous utilisant **RDS**, **PTY** et **<RT>** ne fonctionnent pas dans des régions où il n'y a pas d'émissions RDS.

Recherche RDS

Utiliser cette fonction pour syntoniser automatiquement les stations FM qui assurent le service RDS.

1 Utilisez **<INPUT SELECTOR>** pour sélectionner **"TUNER"** ou appuyer sur **[TUNER]**.

2 Appuyez sur **RDS** jusqu'à ce que **"RDS SEARCH"** apparaisse sur l'affichage.

3 Appuyez sur **PRESET**.

- Commencer automatiquement l'opération de recherche RDS.
- ※ Si aucune station RDS n'est trouvée avec l'opération ci-dessus, toutes les bandes de réception sont recherchées.
- ※ Lorsqu'une station de radiodiffusion est trouvée, le nom de cette station apparaît sur l'affichage.

4 Pour continuer la recherche, répéter l'étape 3.

- ※ Si aucune autre station RDS n'est trouvée lorsque toutes les fréquences sont recherchées, "NO RDS" est affiché.

Fonctionnement

Recherche PTY

Utiliser cette fonction pour trouver les stations RDS diffusant un type de programme spécifique (PTY).

Pour une description de chaque type de programme, se reporter à "Type de programme (PTY)".

1 Utilisez **<INPUT SELECTOR>** pour sélectionner **"TUNER"** ou appuyer sur **[TUNER]**.

2 Appuyez sur **RDS** jusqu'à ce que **"PTY SEARCH"** apparaisse sur l'affichage.

3 En regardant l'affichage, appuyez sur **PTY** pour appeler le type de programme désiré.

4 Appuyez sur **PRESET**.

- Commencer automatiquement l'opération de recherche PTY.
- ※ S'il n'y a pas de station diffusant le type de programme spécifique avec l'opération ci-dessus, toutes les bandes de réception sont recherchées.
- ※ Le nom de la station est affiché sur l'affichage après l'arrêt de la recherche.

5 Pour continuer la recherche, répéter l'étape 4.

- ※ Si aucune autre station diffusant le type de programme spécifique n'est trouvée lorsque toutes les fréquences sont recherchées, "NO PROGRAMME" est affiché.

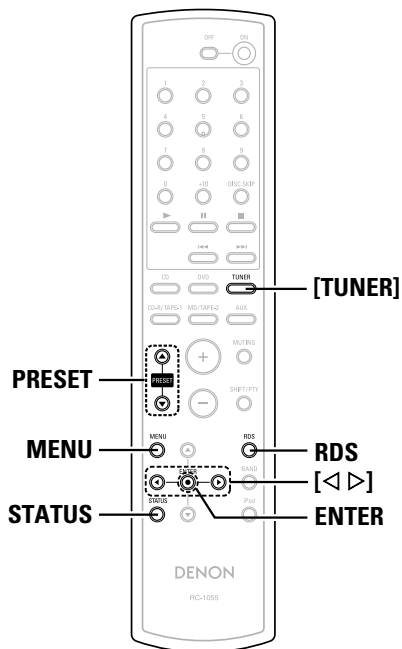
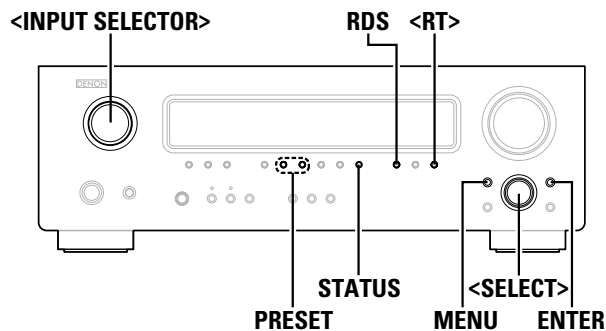

A propos des noms des touches dans cette explication
 < > : Touches de l'unité principale
 [] : Touches de la télécommande
Nom de touche uniquement : Touches de l'unité principale et de la télécommande

Recherche TP

Utiliser cette fonction pour trouver les stations RDS diffusant un programme de circulation (stations TP).

1 Utilisez <INPUT SELECTOR> pour sélectionner "TUNER" ou appuyer sur [TUNER].

2 Appuyez sur RDS jusqu'à ce que "TP SEARCH" apparaisse sur l'affichage.

3 Appuyez sur PRESET.
 • Commencer automatiquement l'opération de recherche TP.
 ※ Si aucune station TP n'est trouvée avec l'opération ci-dessus, toutes les bandes de réception sont recherchées.
 ※ Le nom de la station est affiché après l'arrêt de la recherche.

4 Pour continuer la recherche, répéter l'étape 3.
 ※ Si aucune autre station TP n'est trouvée lorsque toutes les fréquences sont recherchées, "NO PROGRAMME" est affiché.

RT (Texte radio)

"RT" apparaît sur l'affichage lorsque des données de texte radio sont reçues.

1 Utilisez <INPUT SELECTOR> pour sélectionner "TUNER" ou appuyer sur [TUNER].

2 Appuyez sur <RT>.
 ※ Pendant la réception d'une station d'émission RDS, les données de texte de la station sont affichées.
 ※ Pour désactiver l'affichage, appuyez de nouveau sur <RT>.
 ※ Si aucune donnée de texte n'est diffusée, "NO TEXT DATA" (pas de données de texte) est affiché.

Changement de l'affichage des informations RDS

1 Utiliser la procédure décrite dans "Accord automatique", "Accord manuel" ou "Rappel des stations avec les touches préréglées" pour syntoniser une fréquence avec une station RDS.

2 Appuyer sur STATUS pour changer l'information de réception RDS.

※ L'affichage change comme indiqué ci-dessous à chaque pression de STATUS.

① **PS :**
 Le nom du service de programme et la fréquence de la station syntonisée s'affiche.



L'affichage ci-dessus est un exemple de situation où il existe des données TP mais pas de données RT.

② **PTY :**
 Le type de programme de l'émission syntonisée s'affiche.

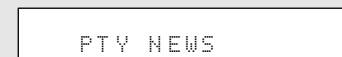

③ **Fréquence :**
 L'fréquence s'affiche.

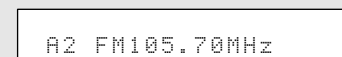

④ **CT :**
 L'heure s'affiche.

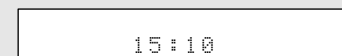

Fonctionnement

Lecture d'un la iPod®

La musique enregistrée sur l'iPod peut être lue lorsqu'on utilise un Dock de contrôle pour iPod (ASD-1R, vendu séparément). L'iPod peut être contrôlé à l'aide des touches sur l'unité principale et sur la télécommande.



iPod est une marque appartenant à Apple Computer, Inc., déposée aux USA et dans d'autres pays.

※ Avec l'iPod, les contenus sans droit d'auteur et les contenus qui peuvent être reproduits ou lus légalement peuvent être reproduits et lus par des individus pour leur usage personnel. La violation des droits d'auteur est interdite par la loi.



- Le Dock de contrôle pour iPod standard optionnel est le DENON ASD-1R vendu séparément.
- Pour attribuer une fonction différente après qu'une fonction a déjà été attribuée, commutateur sur une autre fonction que celle qui est attribuée puis répétez la procédure.
- "TUNER" ne peut pas être sélectionné en mode d'affectation iPod.

REMARQUE:

- DENON décline toute responsabilité concernant d'éventuelles altérations ou pertes de données sur un iPod qui se produiraient lorsque l'iPod est utilisé en étant connecté au DRA-500AE.
- Certaines fonctions risquent de ne pas fonctionner, selon le type de iPod et la version du logiciel.

Réglage l'assignation d'iPod

Il est possible d'attribuer les signaux audio et/ou vidéo du Dock de contrôle pour iPod (ASD-1R, vendu séparément) à n'importe quelles bornes d'entrée de l'DRA-500AE et de les lire.

1 Appuyez sur MENU.**2 Utilisez <SELECT> ou appuyer sur [◀ ▶] pour sélectionner les bornes d'entrée.****NONE:**

Il s'agit là du réglage par défaut.

DVD, AUX, CDR/TAPE, MD/TAPE2, CD:

Lorsque vous utilisez un Dock de contrôle pour iPod, il est possible de le connecter à la borne d'entrée audio de la fonction attribuée.

3 Appuyez sur ENTER.

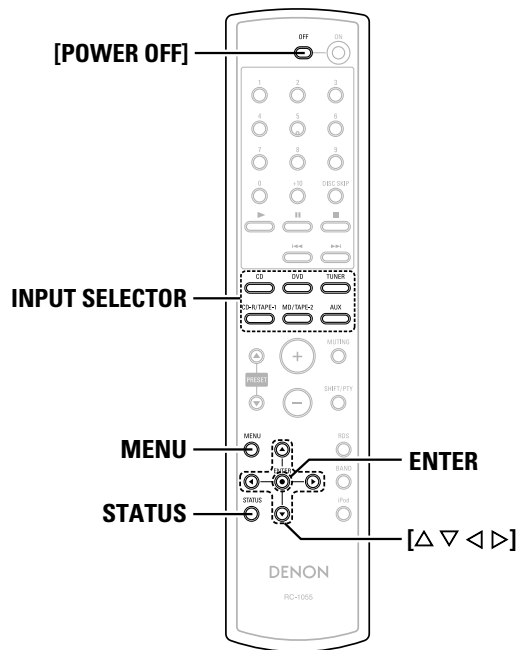
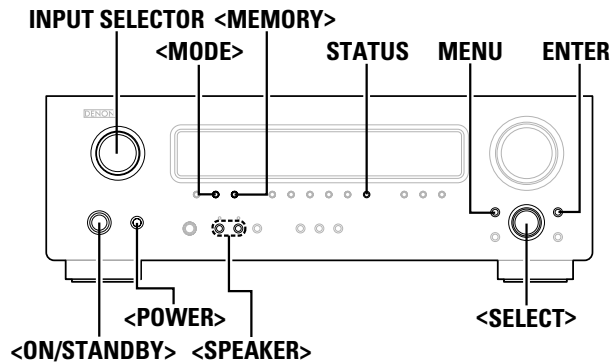

A propos des noms des touches dans cette explication

< > : Touches de l'unité principale
 [] : Touches de la télécommande

Nom de touche

uniquement : Touches de l'unité principale et de la télécommande

Ecoute de musique

1 Connecter l'DRA-500AE et l'iPod à l'aide du Dock de contrôle pour iPod (ASD-1R) (☞ page 10).

2 Attribuer la borne d'entrée à "Réglage l'assignation d'iPod" (☞ page 16).

3 Utilisez **INPUT SELECTOR** pour sélectionner la fonction attribuée à l'étape 2.

- Afficher "Remote iPod" sur l'affichage de l'unité principale.

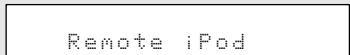

※ Si les écrans figurant ci-dessus ne s'affichent pas, cela signifie que le iPod n'est peut-être pas connecté correctement. Vérifier les connexions et les réglages.

4 Utiliser à l'aide **MENU**, **<SELECT>**, [Δ ∇ ◀ ▶] et **ENTER** en regardant l'écran de l'iPod.



• Le Dock de contrôle pour iPod standard optionnel est le DENON ASD-1R vendu séparément.

Ecoute de musique en mode de Navigation

Le mode commute entre le mode Remote et le mode Browse si vous appuyez sur [MODE] ipendant au moins 2 secondes.

1 Utilisez **<SELECT>** ou appuyer sur [◀ ▶] pour sélectionner le fichier musical, puis appuyer sur **ENTER** ou [▶].

※ Appuyer sur [◀] pour revenir à l'écran du menu musique.

2 Appuyez sur **ENTER** ou [▶].

- La lecture commence.

Pause:

Appuyer sur **ENTER** pendant la lecture.
 Appuyer à nouveau pour reprendre la lecture.

Recherche manuelle:

Maintenir enfoncée [Δ ∇] pendant la lecture.

- Δ: Retour rapide
- ∇: Avance rapide

Recherche de page:

Appuyer sur [Δ ∇] pendant la lecture.

- Δ: Déplacement au début de la page précédente
- ∇: Déplacement au début de la page suivante

Arrêt:

Appuyer pendant au moins 2 secondes sur **ENTER** pendant la lecture.

Lecture répétée:

Appuyer sur **<MODE>**.

Le mode change comme suit à chaque pression de **<MODE>**.

- **Repeat One:** Répétition d'une page
- **Repeat All:** Répétition de toutes les pages

Lecture aléatoire:

Appuyer sur **<MEMORY>**.

Le mode change comme suit à chaque pression de **<MEMORY>**.

- **Shuffle Songs:** Lecture aléatoire d'une page
- **Shuffle Albums:** Lecture aléatoire de l'album

※ En mode Remote, seules **<SELECT>**, [Δ ∇ ◀ ▶] et **ENTER** peuvent être utilisées.



- Lorsqu'on appuie sur **STATUS** pendant la lecture, l'affichage du panneau avant commute entre le nom du titre, le nom de l'artiste et le nom de l'album.
- Selon la version du logiciel du iPod, il risque d'être impossible de faire fonctionner le iPod à partir du DRA-500AE. Utiliser la version la plus récente du logiciel. Vous pouvez obtenir des information sur la version la plus récente du logiciel sur le site Internet de Apple Computer.
- Avec le DRA-500AE, il est possible d'afficher les noms de dossier et les noms de fichier à l'écran comme des titres. Le DRA-500AE peut afficher jusqu'à 64 caractères, qui consistent en des chiffres, lettres majuscules et lettres minuscules. Une marque "?" s'affiche à la place des caractères non compatibles.

Fonctionnement

Visionnage d'images fixes et de vidéos (uniquement sur les iPod équipés de la fonction diaporama / vidéo)

Utiliser cette procédure pour visionner sur un moniteur des données photo et vidéo enregistrées sur l'iPod.

1 Appuyer sur <MODE> pendant au moins 2 secondes pour passer du mode Browse au mode Remote.

- "Remote iPod" s'affiche sur l'écran du DRA-500AE.

2 En regardant l'écran de l'iPod, appuyer sur [△ ▽] pour sélectionner "Photos" ou "Video", puis appuyer sur ENTER ou [▷].

- Les photos et vidéo du iPod s'affichent sur le moniteur.



- Pour émettre des données photo ou vidéo vers le moniteur à partir de l'iPod, le réglage "TV Out" de l'iPod (dans "Video Settings") doit être réglé sur "ON".

Pour plus de détails, voir le mode d'emploi de l'iPod.

Déconnexion du iPod

Appuyer sur <ON/STANDBY> ou [POWER OFF] et régler l'alimentation de l'DRA-500AE en mode de veille.

- ※ L'iPod peut être déconnecté après commutation sur une autre fonction que celle à laquelle l'entrée d'iPod a été attribuée.

Enregistrement d'un programme source (enregistrement de la source avec contrôle simultané)

1 Sélectionner la source d'entrée à jouer.

2 Démarrer l'enregistrement sur la CD-R, MD ou le cassettes.

- ※ Pour les instructions, se rapporter aux instructions d'utilisation de l'appareil.



- Le signal d'entrée audio sélectionné avec INPUT SELECTOR sont émis vers les bornes CD-R/TAPE1 et MD/TAPE2.

Enregistrement simultané

Les signaux de la source sélectionnée avec INPUT SELECTOR sont émis simultanément vers les bornes CD-R/TAPE1 et MD/TAPE2. Si un total de deux CD-R, MD et/ou cassettes sont connectés et réglés en mode d'enregistrement, la même source peut être enregistrée simultanément sur chaque platine/magnétoscope.

Fonctionnement

A propos des fonctions de mémoire

Mémoire de la dernière fonction

Les différents réglages effectués lorsque le DRA-500AE est commuté en mode d'attente sont mémorisés. Lorsque l'appareil est allumé de nouveau, les réglages effectués lors de la commutation en mode d'attente sont rappelés.

Mémoire de secours

Les différents réglages sont enregistrés dans la mémoire pendant 1 semaine environ, même si l'appareil est éteint ou le cordon d'alimentation débranché.

Initialisation du microprocesseur

Lorsque l'indication sur l'affichage est anormale ou quand l'utilisation de l'appareil ne donne pas les résultats escomptés, le microprocesseur doit être initialisé en suivant la procédure suivante.

1 Eteindre l'appareil à l'aide de <POWER>.

2 Maintenez appuyé <SPEAKER> (A et B) et tournez <POWER>.

3 Vérifiez que tout l'affichage clignote à intervalles d'une seconde et relâchez les touches.

- Le microprocesseur sera initialisé.



- Si l'étape 3 ne fonctionne pas, recommencer à partir de l'étape 1.
- Si le micro-ordinateur a été réinitialisé, tous les réglages de touche sont réinitialisés aux valeurs par défaut (les valeurs réglées en usine).

Depistage des pannes

Si un problème se produit, vérifier d'abord les points suivants.

1. Les connexions sont-elles correctes?

2. Avez-vous respecté le mode d'emploi pour faire fonctionner le lecteur?

3. Les enceintes, la platine tourne-disque, et les autres appareils fonctionnent-ils correctement?

Si l'appareil ne fonctionne pas correctement, vérifier les points énumérés dans le tableau ci-dessous. Si le problème persiste, il peut y avoir un mauvais fonctionnement. Débrancher immédiatement le cordon d'alimentation et contacter le revendeur.

Symptôme	Cause	Remèdes	Page
Pas d'affichage ni de son lorsque le commutateur POWER est activé.	<ul style="list-style-type: none"> • Cordon d'alimentation pas branché fermement. 	<ul style="list-style-type: none"> • Vérifier que la fiche du cordon d'alimentation est correctement branchée. 	10
L'affichage s'allume, mais aucun son produit.	<ul style="list-style-type: none"> • Câbles d'enceinte pas connectés correctement. • Position du molette INPUT SELECTOR non appropriée. • Commande de volume tournée au minimum. • Sourdine activée. 	<ul style="list-style-type: none"> • Connectez correctement. 	7
		<ul style="list-style-type: none"> • Commutez le sélecteur à la position correcte. 	11
		<ul style="list-style-type: none"> • Augmentez jusqu'à un niveau. 	11
		<ul style="list-style-type: none"> • Désactiver le MUTING (sourdine). 	11
L'appareil ne fonctionne pas correctement lorsque la télécommande est utilisée.	<ul style="list-style-type: none"> • Les piles sont usées. • La télécommande est trop éloignée de l'unité principale. • Il y a un obstacle entre la télécommande et l'unité principale. • Une autre touche a été enfoncée. • Les pôles ⊕ et ⊖ de la batterie sont insérées à l'envers. 	<ul style="list-style-type: none"> • Remplacez les piles par des piles neuves 	3
		<ul style="list-style-type: none"> • Rapprochez la télécommande. 	3
		<ul style="list-style-type: none"> • Retirer l'obstacle. 	—
		<ul style="list-style-type: none"> • Appuyez sur la touche appropriée. • Insérez les piles correctement. 	3
L'alimentation s'est coupée et le témoin d'alimentation clignote en rouge.	<ul style="list-style-type: none"> • La température interne de l'appareil a augmenté et le circuit de protection a été activé. • Les fils des câbles des enceintes se touchent ou touchent le panneau arrière de l'DRA-500AE, ce qui active le circuit de protection. • L'DRA-500AE ne fonctionne pas correctement. 	<ul style="list-style-type: none"> • Placez l'DRA-500AE dans un endroit bien ventilé. 	6, 7
		<ul style="list-style-type: none"> • Coupez l'alimentation, puis attendez que l'appareil refroidisse avant de le remettre en marche. 	6, 7
		<ul style="list-style-type: none"> • Vérifiez les connexions de tous les câbles d'enceintes. 	7
		<ul style="list-style-type: none"> • Coupez l'alimentation et contactez un centre de service clientèle DENON. 	6

Spécifications

☐ Section audio

• Amplificateur de puissance

Puissance de sortie nominale: 75 W + 75 W (8 Ω/ohms, 20 Hz ~ 20 kHz avec 0,08 % T.H.D.)

Bornes de sortie:
A ou B 4 ~ 16 Ω/ohms
A + B 8 ~ 16 Ω/ohms

• Analogique

Sensibilité d'entrée /

impédance d'entrée: 200 mV / 47 kΩ/kohms

Réponse en fréquence: 10 Hz ~ 100 kHz: +1, -3 dB (TONE DEFEAT ON)

S/B: 98 dB (IHF-A chargée) (TONE DEFEAT ON)

☐ Section tuner

[FM]

[AM]

(remarque: μV à 75 Ω/ohms, 0 dBf = 1×10^{-15} W)

Plage de réception: 87,50 MHz ~ 108,00 MHz 522kHz ~ 1611 kHz

Sensibilité utile: 1,0 μV (11,2 dBf) 18 μV

Sensibilité seuil 50 dB: MONO 1,6 μV (15,3 dBf)

STEREO 23 μV (38,5 dBf)

S/B (IHF-A): MONO 77 dB (IHF-A chargée)

STEREO 72 dB (IHF-A chargée)

Distorsion harmonique totale (à 1kHz): MONO 0,15 %

STEREO 0,3 %

☐ Généralités

Alimentation: CA 230 V, 50 Hz

Consommation: 235 W

1 W MAX (veille)

Dimensions externes maximales: 434 (L) x 147 (H) x 414 (P) mm

Poids: 9 kg

☐ Télécommande (RC-1055)

Piles: Type R03/AAA (deux piles)

Dimensions externes: 49 (L) x 220 (H) x 23 (P) mm

Poids: 115 g (avec les piles)

* Dans un but d'amélioration, ces spécifications et la conception sont susceptibles de changements sans préavis.

DENON

TOKYO, JAPAN
www.denon.com

Denon Brand Company, D&M Holdings Inc.
Printed in China 00D 511 4543 005